

LIETUVOS VALSČIAI

Gelgaudiškis

11 dalis

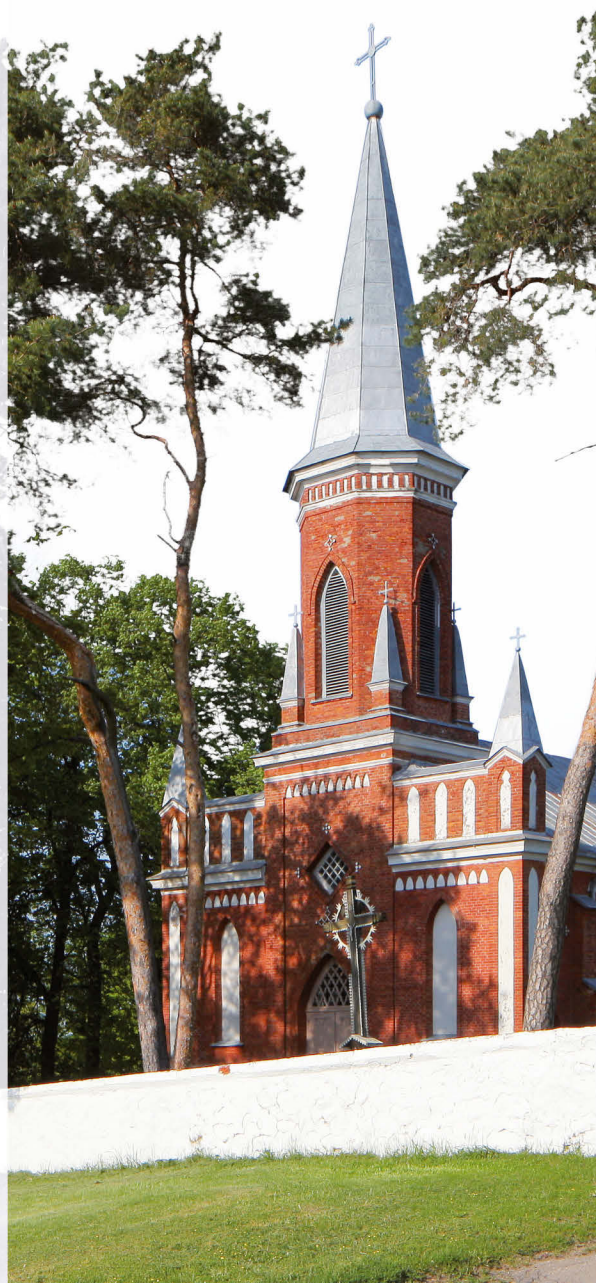

LIETUVOS VALSČIAI

Knyga skiriama

LIETUVOS TŪKSTANTMEČIUI
1009–2009

LIETUVOS VALSTYBĖS – KARALIAUS MINDAUGO
KARŪNAVIMO 750 METŲ JUBILIEJUI
1253–2003

LIETUVOS VALSTYBĖS ATKŪRIMO ŠIMTMEČIUI
1918–2018

LIETUVOS NEPRIKLAUSOMYBĖS ATKŪRIMO DVIDEŠIMTMEČIUI
1990–2010

PIRMOJO ANTICARINIO 1831 METŲ SUKILIMO 180 METŲ
SUKAKČIAI
1831–2011

GELGAUDIŠKIO 500 METŲ JUBILIEJUI
1504–2004

Gelgaudiškis

II dalis

Versmė
Vilnius
2011



Lietuvos
tūkstantmečiui
skiriamas
leidinys

Gelgaudiškis II dalis

23-ioji serijos „Lietuvos valsčiai“ monografija

Vyriausiasis redaktorius
ANTANAS ANDRIJONAS

Sudarytojai
ANTANAS ANDRIJONAS, EDITA KORZONAITĖ, VYTAUTAS VAITKUS

Redaktoriai
STANISLOVAS BUCHAVECKAS, PETRAS JONUŠAS, EDITA KORZONAITĖ, DONATAS PERKAUSKAS

Kalbos redaktoriai
ALBINAS MASAITIS, AUKSĖ GASPERAVIČIENĖ

Anglų kalbos redaktorius, vertėjas
ALOYZAS PRANAS KNABIKAS

Korektorė
DANGUOLĖ TUNKEVIČIENĖ

Viršelio dailininkė, meninė redaktorė
ONA LIUGAILIENĖ

Principinio maketo dailininkas
ALVYDAS LADYGA

Kartografės
AIRA DUBIKALTIENĖ, LIDIJA KAVALIAUSKIENĖ

Maketuotojai
VIOLETA BARKAUSKAITĖ, RIMANTAS TUMASONIS

Monografių serijos „Lietuvos valsčiai“ Lietuvos lokaliųjų tyrimų mokslo darbų komisija

Habil. dr. VALENTINAS BALTRŪNAS (geologija), dr. DANUTĖ BLAŽYTĖ-BAUŽIENĖ (XX a. istorija), dr. ARŪNAS BUBNYS (XX a. istorija), dr. RASA BUTVILAITĖ (menotyra), akad. prof. habil. dr. ALGIRDAS GAIGALAS (2003–2009; gamta), LMA tikrasis narys prof. habil. dr. ALGIRDAS GAIŽUTIS (kultūrologija), doc. dr. VIRGINIJUS GERULAITIS (geografija), VIDA GIRININKIENĖ (XIX a. istorija), LMA narys emeritas prof. habil. dr. ROMUALDAS GRIGAS (sociologija), doc. dr. ALGIRDAS JAKUBČIONIS (XX a. istorija), doc. dr. ARTŪRAS JUDŽENTIS (kalbotyra), doc. dr. ROBERTAS JURGAITIS (istorija), dr. ZITA MEDIŠAUSKIENĖ (XIX a. istorija), LKMA akademikė prof. habil. dr. IRENA REGINA MERKIENĖ (etnologija), dr. JURGA MOTIEJŪNAITĖ (botanika), prof. dr. AIVAS RAGAUSKAS (2008–2011; istorija), prof. habil. dr. ŠTASYS SKRODENIS (tautosaka), dr. ŽILVYTIS ŠAKNYS (etnologija), IRENA ŠUTINIENĖ (sociologija), LKMA akademikas, LMA narys emeritas prof. habil. dr. ANTANAS TYLA (2003–2008; istorija), doc. dr. GINTAUTAS ZABIELA (archeologija, komisijos pirmininkas)

Rengėjas ir leidėjas
Viešoji įstaiga „Versmės“ leidykla (leidyklos vadovas PETRAS JONUŠAS)

Didžiausi finansuotojai ir rėmėjai
Petras Jonušas, UAB „Magnolija“, Šakių rajono savivaldybė, Lietuvos Respublikos kultūros ministerija, Kultūros rėmimo fondas, UAB „Taurakalnis“, Antanas Andrijonas, Algirdas Sprainaitis

Serija „Lietuvos valsčiai“ rengiama bendradarbiaujant su
Lietuvių kalbos institutu, Lietuvos žemės ūkio universitetu, Kauno technologijos universitetu, Lietuvos liaudies buitės muziejumi, Vilniaus universiteto Filologijos ir Istorijos fakultetais, Kultūros, filosofijos ir meno institutu, Lietuvių literatūros ir tautosakos institutu, Klaipėdos universitetu, Šiaulių universitetu, Vilniaus pedagoginiu universitetu, Lietuvos nacionaline Martyno Mažvydo biblioteka, Šiaulių „Aušros“ muziejumi, Lietuvos valstybės istorijos archyvu, Kauno Vytauto Didžiojo karo muziejumi, LMA biblioteka, Kauno Maironio literatūros muziejumi

Viršelio aplankale ir priešlapiuose
Gelgaudiškis. 2011 m. Vacio Valužio nuotr.

Už knygoje spausdinamų straipsnių turinį ir juose pateiktą informaciją atsako straipsnių autoriai.

ISBN 978-9955-589-34-1 (2 dalis)

ISBN 978-9955-589-33-4 (2 dalys)

ISBN 978-9955-589-47-1 (elektroninė kn.)

© VšĮ „Versmės“ leidykla, 2011

Knygą elektroniniu formatu išleido „Versmės“ leidyklos Elektroninių knygų rengimo centras. Vilnius, 2012-10-17

Antrosios dalies turinys

- 909 *Kamilė Laimutė Bloznelienė*. Vytauto Žakavičiaus gyvenimas ir tragedija
- 918 *Algirdas Endriukaitis*. Gelgaudiškio valsčius komunistų okupacijoje 1945–1988 metais
- 949 Gelgaudiškio valsčiaus gyventojai, nukentėję sovietų okupacijos metais. *Parengė Birutė Burauskaitė*
- 956 Antanas Karalius. Kad niekada nebūtų tamsių dienų
- 966 Lietuvos partizanų vadų suvažiavimas: pavojingas kelias ėjo pro Gelgaudiškį. *Parengė Antanas Andrijonas*
ISTORIJA. VALSČIUS NACIŲ OKUPACIJOS METAIS
- 974 *Stanislovas Buchaveckas*. Gelgaudiškio valsčius nacių okupacijos metais: kai kurie faktai ir žmonės
ISTORIJA. IŠ MOKYKLOS ISTORIJOS
- 1009 *Stanislovas Buchaveckas*. Gelgaudiškio valsčiaus bendrojo lavinimo mokyklos 1940–1944 metais (pirmuoju bolševikmečiu ir nacmečiu)
- 1031 *Romualdas Kašuba*. Trečiasis Niutono dėsnis gyvenime yra aiškesnis
- 1051 Natalija Manikienė (Oržekauskaitė). Savosios praeities šaknų beiškant
- 1077 *Birutė Zakarevičienė*. „Žaliašiliais – į Gelgaudiškio Žvaigždę“
- 1083 *Birutė Zakarevičienė*. Moksleivių teatras
- 1086 *Juozas Ulys*. Mokytoja, kuri visur turėjo draugų ir bičiulių
ISTORIJA. ŪKIS
- 1097 * *Vladas Terleckas*. Gelgaudiškio kredito kooperatyvas 1927–1948 metais
- 1111 *Kajetonas Zakarevičius*. Vytauto Jurkšo malūnas
- 1115 *Vytautas Skebas*. Ūkininkų gyvenimo pokyčiai 1940–1951 metais
- 1137 *Roma Šliakonienė*. 1949–1990 kolūkiniai metai
- 1145 *Antanas Janulaitis*. Šakių krašto melioratorių dešimtmečiai Gelgaudiškyje
- 1205 Gelgaudiškio keramikos gamykla. *Parengė Tomas Augūnas*
- 1229 *Alfonsas Kasperavičius*. Iš Gelgaudiškio ligoninės istorijos

* Žvaigždute turinyje žymimi straipsniai, įvertinti monografijų serijos „Lietuvos valsčiai“ Lietuvos lokaliųjų tyrimų mokslo darbų komisijos (žr. p. 4). Straipsnių santraukos anglų kalba p. 1724–1726.

ISTORIJA. VALSČIAUS ADMINISTRACIJA, ORGANIZACIJOS

- 1259 *Antanas Andrijonas*. Gelgaudiškio valsčiaus savivaldybė 1918–1944 metais
- 1301 *Irena Užupienė*. Gelgaudiškio miestelio ir apylinkės administracija ir jos darbai sovietmečiu
- 1308 *Irena Užupienė*. Gelgaudiškio administracija nuo 1984 metų
- 1317 *Vytautas Stepšys*. AB „Gelgaudiškio gelžbetonis“ istorija
- ### ISTORIJA. DABARTIS
- 1319 Bronius Babravičius. Sąjūdžio užuomazgos mūsų kolūkyje
- 1323 *Gediminas Tirlikas*. Medžioklės plotai
- 1330 *Antanas Bajerčius*. Gelgaudiškio apylinkių priešgaisrinė tarnyba
- 1333 * *Jonas Vėlyvis*. Šiandienos socialinė padėtis ir galima perspektyva Europos Sąjungoje
- ### ISTORIJA. KULTŪRA IR SPORTAS
- 1353 *Edgaras Pilypaitis*. Gelgaudiškio kultūros centras
- 1383 *Lina Uždravienė*. Gelgaudiškio biblioteka
- 1395 *Benjaminas Kondratas*. Panemunių valsčiaus literatai
- 1478 *Vytautas Žeimantas*. Gelgaudiškis periodinėje spaudoje (bibliografinė rodyklė)
- 1490 *Vytautas Žeimantas*. Gelgaudiškis žemėlapiuose
- 1493 *Vytautas Vaitkus*. Iš Gelgaudiškio sportinio gyvenimo istorijos

ETNINĖ KULTŪRA

- 1513 *Elvyra Straševičienė*. Mediniai gelgaudiškių trobesiai
- 1537 * *Skaidrė Urbonienė*. Gelgaudiškio apylinkių kryždirbystė: tradicijų pėdsakai
- 1562 *Elvyra Straševičienė*. Senoji kaimo sodyba
- 1577 *Elvyra Straševičienė*. Medinis gelgaudiškių apavas
- 1581 Gelgaudiškio ir jo apylinkių audėjos ir jų audiniai. Parengė Genovaitė Ulienė
- 1586 *Antanas Velička*. Antaninės
- 1594 *Kristina Balčiūnaitė*. Sakalauskų klėtis

KALBA

- 1597 * *Rima Bacevičiūtė*. Gelgaudiškinių šnekta
- 1605 *Danutė Aniulienė*. Mūsų gimtoji tarmė
- 1609 *Antanas Andrijonas*. Lietuvių kalba – brasta per lietuviško laiko upę

TAUTOSAKA

- 1653 Gelgaudiškio valsčiaus tautosaka. *Parengė Edita Korzonaitė*
1663 Kas dainuota ir pasakota. *Parengė Edita Korzonaitė*
1670 *Rimutė Jievaitienė*. Burtai, ateities spėjimai
1680 Kaip aiškinami Gelgaudiškio apylinkių vietovardžiai.
Parengė Edita Korzonaitė

ŽYMESNIEJI ŽMONĖS

- 1689 Lakūnas Vilius Amonas iš Gelgaudiškio dvaro ir jo šeima.
Parengė Antanas Andrijonas
1692 Savanoris Petras Andriulaitis. *Parengė Antanas Andrijonas*
1693 Gydytojas Jonas Petras Bajerčius. *Parengė Antanas Bajerčius*
1695 Kunigas Pranas Bajerčius. *Parengė Antanas Bajerčius*
1696 Skulptorius Kęstutis Balčiūnas. *Parengė Antanas Andrijonas*
1696 Gydytojas Juozas Baltrušaitis. *Parengė Bernardas Aleknavičius, Vincentas Aleknavičius*
1697 Kukli Znavykijos dukra. *Parengė Antanas Velička*
1697 Visuomenininkas Jurgis Grybas. *Parengė Antanas Andrijonas*
1699 *Aldona Isevičienė*. Mokytoja Aldona Isevičienė (Pečkaitytė).
Parengė Bernardas Aleknavičius, Vincentas Aleknavičius
1700 Pulkininkas leitenantas Česlovas Kairiūkštis. *Parengė Antanas Andrijonas*
1701 Gelgaudiškio pašto viršininkas Mindaugas Klimavičius.
Parengė Antanas Andrijonas
1703 Aktorius Antanas Kriščiūnas. *Parengė Vida Šiaučiulienė*
1704 *Genovaitė Kulikauskienė*. Kajetonas Medardas Kulikauskas.
Parengė Bernardas Aleknavičius, Vincentas Aleknavičius
1705 Dailininkas, sukūręs generolo Antano Gelgaudo paveikslą
(Trumpai apie dailininką Antaną Krištopaitį). *Parengė Antanas Andrijonas*
1711 Pavasarininkas Jonas Kviečiūnas. *Parengė Algirdas Kviečiūnas*
1712 Lietuvos kooperacijos organizatorius Juozas Lesevičius.
Parengė Antanas Andrijonas
1713 Tautodailininkas Vytautas Miliauskas. *Parengė Aušrelė Sakalaitė*
1714 Melioratorius Kęstutis Naujokas. *Parengė Antanas Andrijonas*
1715 Lietuvos kariuomenės kapitonas Kazys Naunčikas.
Parengė Antanas Andrijonas
1719 *Aldona Jablonskienė*. Visuomenės veikėjas mokytojas
Juozas Orentas
1720 Karininkas Ričardas Stankaitis. *Pagal laikraštį „Krašto apsauga“*

- 1721 Sodininkas Stanislovas Velička. *Parengė Antanas Velička*
- 1721 Lakūnas Antanas Unikauskas. *Parengė Antanas Andrijonas*
- 1722 Lietuvos operos ir baletu teatro orkestro muzikantas Antanas Valuckas. *Parengė Antanas Andrijonas*
- 1722 Lietuvos operos dainininkas Jonas Valuckas. *Parengė Antanas Andrijonas*
- 1724 Straipsnių, įvertintų monografijų serijos „Lietuvos valsčiai“ Lietuvos lokalinių tyrimų mokslo darbų komisijos, reziumė anglų kalba
- 1727 Apie autorius
- 1730 Santrumpos ir sutrumpinimai
- 1733 Asmenvardžių rodyklė. *Sudarė Jūratė Baradinskienė, Gabija Bruzgytė, Danguolė Tunkevičienė*
- 1772 Vietovardžių rodyklė. *Sudarė Jūratė Baradinskienė, Gabija Bruzgytė, Albinas Masaitis*
- 1784 Buvusio Gelgaudiškio valsčiaus ribų žemėlapis, sudarytas pagal 1923 m. Lietuvos gyventojų surašymo duomenis (kartografinė situacija dabartinė). *Sudarė UAB „Žemėlapių artelė“ kartografė Aira Dubikaltienė*
- 1786 Buvusio Gelgaudiškio valsčiaus lyginamasis demografinis žemėlapis. *Sudarė UAB „Žemėlapių artelė“ kartografė Aira Dubikaltienė*
- 1787 Gelgaudiškio seniūnijos žemėlapis. *Sudarė kartografė Lidija Kavaliauskienė*
- 1788 Gelgaudiškio miestelio žemėlapis. *Sudarė UAB „Žemėlapių artelė“ kartografė Aira Dubikaltienė*
- 1789 Gelgaudiškio dvaro žemėlapis. *Sudarė UAB „Žemėlapių artelė“ kartografė Aira Dubikaltienė*
- 1790 Buvusių Lietuvos valsčių žemėlapis (Gelgaudiškio valsčius išskirtas tamsiau). *Sudarė UAB „Žemėlapių artelė“ kartografė Aira Dubikaltienė*
- 1792 Buvusių Lietuvos valsčių abėcėlinis sąrašas
- 1794 Buvusių Lietuvos valsčių teritorinis sąrašas
- 1796 Apie seriją „Lietuvos valsčiai“
- 1800 Rengiamų „Lietuvos valsčių“ serijos monografijų bei monografijų, išleistų iki 2011 m. pabaigos, žemėlapis. *Sudarė UAB „Žemėlapių artelė“ kartografė Aira Dubikaltienė*
- 1802 Apie seriją „Lietuvos valsčiai“ (anglų k.)

Vytauto Žakavičiaus gyvenimas ir tragedija

Kamilė Laimutė Bloznelienė

Vytautas Žakavičius gimė 1882 m. Šlavėnuose (Anykščių r.)¹. Manoma, kad jo tėvai buvo bajorai, praradę turtą sukilimo metu. Save jie laikė lietuviais. Vėliau tėvas Vilniuje turėjo transporto įmonę ir gyveno pasiturinčiai.

Dar Vytautas buvo mažas, kai šeimos nariai pradėjo sirgti kažkokia epidemine liga: mirė tėvas, jaunesnysis broliukas. Pasakojama, kad visai išsekusį ir alkaną Vytautą rado tame pačiame karste su jaunesniuoju broliuku. Vaiką globoti paėmė Vilniuje gyvenusi tolimesnė Julija Einoravičiūtė. Ji leido Vytautą į gimnaziją. Kadangi berniukas buvo labai nusilpęs, Julija ieškojo jam gyvenamosios vietos kaime, kad grynas oras ir kaimiškas maistas greičiau atstatytų jo sveikatą. Tuo metu Julijos pažįstami Rimkevičiai nuomojo Inketrų dvarą Ukmergės apskrityje (Vidėniškių bažnyčioje yra išlikusi XVII a. sidabrinė Rimkevičių padėkos plokštė). Už dalyvavimą 1831 m. sukilime Rimkevičiaus tėvas neteko dvarų, o ūkvedžiu dirbęs jo sūnus Julijonas Rimkevičius 1863 m. buvo įkalintas ir vos išsigelbėjo nuo mirties bausmės. Netekęs viso savo turto, vėliau vertėsi dvarų nuoma. Šiame Rimkevičių nuomojamame dvare ir buvo apgyvendintas Vytautas.

Kijeve

Apsigyvenęs pas Rimkevičius, Vytautas susipažino su jų dukra Jadvyga ir jai pasipiršo. J. Rimkevičiūtė už jį buvo vyresnė, bet vis dėlto nutarė tekėti. Jie apsivedė, kai Vytautui buvo apie 21 metai. Baigęs gimnaziją, kartu su žmona išvažiavo į Kijevo, kur įstojo į universitetą ir pradėjo studijuoti mediciną. Ten gimė dukra Elena, kuri greitai mirė. Dukros Kamilė (gim. 1903) ir Jadvyga (gim. 1904) gimė Lietuvoje, Inketrų dvare.

Studijuodamas Kijeve, 1905 m. Vytautas išitraukė į anticarinę revoliucinę veiklą. Už tai buvo suimtas ir pašalintas iš paskutinio universiteto kurso. Dvejus metus dirbo Sibiro deimantų kasyklose. 1907 m. grįžo į Kijevo, bet į universitetą nebuvo priimtas. Tada parvažiavo į Lietuvą, kur 1908–1909 m. mokytojavo Utenos apskr., Vyžuonosė². Namą lietuviškai mokyklai, kurioje buvo ir butas mokytojui, savo lėšomis pastatė vietos dvarininkas. Mokytojaujant Vyžuonosė, 1906 m. Inketrų dvare gimė sūnus Petras. Vyžuonosė palaidota vėliausiai gimusi Žakavičių dukrytė Uršulė, po kurios gimdymo žmonai išsivystė sunkus kraujo užkrėtimas, nuo kurio išgelbėjo (jos įsitikinimu) tik apžadai Čenstachovo Dievo motinai, kurios apsiareiškimo vietą aplankė Lenkijoje.



Gydytoja Jadvyga Žakavičiūtė. 1989 m. Gedimino Jokūbaičio nuotr.

¹ *Mažoji lietuviškoji tarybinė enciklopedija*, Vilnius, 1971, t. 3, p. 866.

² *Ten pat.*

Omske

Vyžuonose V. Žakavičius mokytojavo iki Pirmojo pasaulinio karo, kurio metu pasitraukė į Rusiją. Kartu iš Lietuvos išvažiavo ir V. Žakavičiaus globėja J. Einoravičiūtė. Tuo metu Omske privačios mergaičių gimnazijos vedėja buvo iš Peterburgo atvykusi Julijos giminaitė, kuri padėjo įsikurti mieste, priėmė šeimos mergaites į savo gimnaziją.

V. Žakavičius dirbo Omsko gubernijos teismo medicinos ekspertu, vertėsi ir privačia praktika. Po revoliucijos, kaip išklausiasiam visą medicinos kursą, jam buvo suteiktos gydytojo teisės.

Omske šeima turėjo savo ūkį – laikė gyvulių, augino daržoves. Mieste tuo metu buvo daug pabėgėlių iš karo paliestų sričių, tarp jų dažnai skambėjo ir lietuvių kalba. Kartu su pasitraukusiais iš Lietuvos buvo karininkas Juozas Namikas. Tame pačiame pastate gyveno Michailas Kalininas, su kuriuo V. Žakavičių siejo bendri pažįstami dar iš studijų laikų Kijeve. Greta gyveno bėglė kunigaikštienė anglė, ištekėjusi Rusijoje. Ji rusiškai kalbėti nemokėjo, bet mielai bendravo su Žakavičiaus sūnumi Petriuku, kuris nors ir nelabai suprato angliškai, bet pataikydavo reikiamoje vietoje pasakyti bene vienintelį jam žinomą žodį „yes“.

Jau atkūrus Lietuvos valstybę, Žakavičių šeima 1921 m. sugrįžo į Lietuvą. Čia jie išsiskyrė su J. Einoravičiūte, kuri būdama lenkė, pasiliko lenkų okupuotame Vilniuje. V. Žakavičiui, kaip lietuviui, ji patarė gyventi neokupuotoje Lietuvoje. Julija nebuvo dievobaiminga, religijos nepripažino, į bažnyčią eidavo pasiklausyti choro ar vargonų, pamaldų metu skaitydavo kokį nors romaną, o jos augintas V. Žakavičius buvo giliai tikintis žmogus ir, nepaisant savo neramaus būdo, elgėsi kaip praktikuojantis katalikas.

Teko pradėti iš naujo

Grįžusi į Lietuvą, Žakavičių šeima jokio turto neturėjo, viską teko pradėti iš naujo. Sovietų institucijos išduoto gydytojo diplomo Lietuvoje nepripažino, todėl V. Žakavičius grįžo į Šakių apskritį mokytojauti. Mokytojavo Vilkaviškyje. Vėliau įvairiose Lietuvos vietose dirbo medicinos felčeriū³. Kartą, gelbėdamas žmogų nuo mirties, V. Žakavičius turėjo skubiai jį operuoti. Tai jis padarė sėkmingai, žmogus pasveiko, tačiau pavydūs kolegos už tą pagalbą jį įskundė kaip neturintį kvalifikacijos tokiai operacijai daryti. Už tai gydytojui V. Žakavičiui teko sumokėti didelę baudą. Vis dėlto vėliau V. Žakavičiui leido legaliai dirbti felčeriū Semeliškėse ir Gegužinėje.

Dukros įstojo į Kauno universitetą ir tapo laisvomis klausytojomis, nes jos neturėjo gimnazijos baigimo atestatų ir stengėsi verstis savarankiškai. Jadvyga Žakavičiūtė su II gydytojų laida sėkmingai baigė medicinos kursą, greta to įgydama dar ir gimnazijos baigimo atstatą. Ją pakvietė dirbti į Kauno universiteto Medicinos fakulteto Vidaus ligų katedrą.

Kamilė Žakavičiūtė studijavo bio-

³ Ten pat.



*Vytautas Žakavičius
Pirmojo pasaulinio
karo metu. Apie
1916 m. Domo
Alskio fotokopija*

kevičiaus ir studijų nebaigė. Po Augustino Voldemaro bandymo padaryti perversmą, H. Vaitkevičius buvo priverstas pasitraukti iš Lietuvos į Čekoslovakiją ir Brno politechnikos institute studijavo statybą. Baigęs studijas, grįžo į Lietuvą ir vadovavo įvairioms statyboms Kaune.

Sūnų paskyrė į Gelgaudiškį

Sūnus Petras įstojo į Dotnuvoję neseniai įsteigtą žemės ūkio mokyklą ir studijavo miškininkystę. 1923 m. prasidėjus Klaipėdos sukilimui, savanoriu stojo į šio krašto išvadavimo žygį. Po to baigė Žemės ūkio akademią ir gavo miškininko diplomą. Dirbo Karmėlavoje, o 1928 m. vedė Juozo Namiko seserį Kastutę, kuri dirbo Žemės ūkio mokyklos vedėja. 1931 m. P. Žakavičių paskyrė urėdo pavaduotoju Gelgaudiškyje.

1933 m. P. Žakavičiaus šeima nusipirko nedidelį ūkį netoli Gelgaudiškio, Pakalniškių kaime. Petras pasikvietė tėvus įsikurti tame ūkyje. 1934 m. V. Žakavičius pasidarė plausta, ant jo susikrovė visą mantą ir Nerimi bei Nemunu pasileido į naująją gyvenimo vietą. Pakalniškiuose jis ūkininkavo, gydė žmones, aktyviai dalyvavo visuomeninėje veikloje. Jo sūnų Petrą 1936 m. paskyrė Pakrūjo urėdu ir jis išsikėlė į naująją darbo vietą.

Senelius nuolat lankė dukters Kamilės vaikai – gimnazistai Kostas ir Vainutis Vaitkevičiai su savo draugais. Jie čia stovyklaudavo, semdavosi iš senelio gyvenimiškos patirties.

Vainutis Vaitkevičius

Kai 1941 m. vasarą Vaitkevičių šeimą išvežė į Sibirą, pas senelius buvo likęs gimnazistas Vainutis Vaitkevičius. Senelis jį tuoj pat paslėpė pas pažįstamus kitoje Nemuno pusėje. Taip Lietuvoje išliko, o vėliau pasitraukė į Vakarus ir po kurio laiko tapo vienu žinomiausių Amerikos onkologų, JAV Prezidento onkologų tarybos nariu.

Profesorius V. Vaitkevičius gimė 1927 m. sausio 12 d. Kaune. Gimnazijos mokslus pradėjo Kauno jėzuitų, tęsė Kauno aštuntojoje ir baigė juos 1946 m. Eichštato lietuvių gimnazijoje. Mediciną studijavo J. W. Gėtės universitete Frankfurte prie Maino, kurį baigė 1951 m. pavasarį, gaudamas medicinos daktaro diplomą. Tų pačių metų rudenį atvyko į JAV ir apsigyveno Detroite. Gydytojo praktiką atliko Grace ligoninėje. 1953–1955 m. tarnavo JAV kariuomenėje gydytoju, iš karto jam buvo suteiktas kapitono laipsnis. 1955–1958 m. Receivingo ligoninėje specializavosi vidaus ligų srityje. 1958–1959 m. Detroito vėžio institute atliko tyrimo darbą. 1959–1962 m. dirbo Fordo ligoninės Vėžio tyrimų laboratorijos vedėju. Čia jam 1961 m. buvo suteiktas vidaus ligų specialisto vardas. 1962 m. ėjo Detroito Institute of Cancer Research klinikos direktoriaus pareigas ir kartu tapo Wayne valstybinio universiteto Medicinos mokyklos profesoriumi asistentu. Dirbdamas vėžio ligos tyrinėjimo srityje, daugiausia dėmesio skyrė naujų vaistų kūrimui bei metastazės fiziologijos tyrinėjimui. Iki 1964 m. jis parašė apie 30 svarbių mokslinių straipsnių



*V. Žakavičius prieš Antrąjį pasaulinį karą. Apie 1939 m.
D. Alskio fotokopija*



vėžio ligos tema ir juos paskelbė žurnaluose „Cancer“, „Cancer Research“, „Blood“ ir kt.⁴

Vokiečių okupacijos metais V. Žakavičius rėmė hitlerininkų persekiojamus žmones, padėjo sovietų karo belaisviams. Jis tapo vienu pagrindinių žydų gelbėtoju Gelgaudiškio apylinkėse: juos slėpė savo ūkyje bei perduodavo patikimiems ūkininkams. Artimai bendravo su saleziečių kunigu Skelčiu. Slėpti žydus iš Kauno į Pakalniškius nukreipdavo ir V. Žakavičiaus anūkų bendramokslis studentas Valdas Kempinkas.

1942 m. vasario mėn. pradžioje mirė V. Žakavičiaus žmona Jadvyga. Ji palaidota Gelgaudiškio kapinėse. 1943 m. jis vedė gerokai už save jaunesnę kaimynystėje gyvenusią Onutę Undraitytę, padėjusią tvarkyti ūkį. 1944 m. spalio mėnesį, jau nužudžius V. Žakavičių, gimė jo sūnus Antanas. Jis vedęs, gyvena Kaune, dažnai aplanko gimtuosius Pakalniškius.

Pakalniškių kaimo vyrai Gelgaudiškio kapinėse (iš dešinės): Antanas Vytautas Žakavičius (gim. 1944 m.), Antanas Mileris, Jonas Bendžius, Viktoras Tirlikas. Iš Gedimino Tirliko asm. albumo

Pirmosios V. Žakavičiaus žmonos Jadvygos Žakavičienės (mirė 1942 02 02) ir dukros Kamilės Vaitkevičienės (Žakavičiūtės) kapai Gelgaudiškio kapinėse. 2003 m. Antano Andrijono nuotr.



⁴ *Lietuvių enciklopedija*, Boston, 1965, t. 32, p. 498.

IX forto kazematuose

Ir slepiami žydai, ir negražinti į stovyklą belaisviai glaudėsi Žakavičių sodyboje. Gydytojas rūpinosi ne tik pas jį pasislėpusiais žmonėmis, bet ir kitose vietose laikomais: kilus pavojui, juos perkeldavo į kitas, saugesnes vietas. Besislapstantiesiems jis perduodavo laiškus, kuriuos kartais gaudavo iš Kaune gyvenančios dukros gydytojos ir kitų žmonių.

Gydytojas V. Žakavičius Gelgaudiškio apylinkėse buvo plačiai žinomas ir populiarius. Tačiau atsirado skundikų, kurie pranešė vokiečių administracijai Šakiuosė apie slepiamus žmones. 1944 m. kovo 19 d. V. Žakavičius bei kiti 5 žmonių gelbėtojai buvo suimti. V. Žakavičiaus turtą konfiskavo. Iš Šakių jį nugabeno į Marijampolės kalėjimą, iš ten – į Kauno kalėjimą. Balandžio mėnesį ten jį aplankė duktė gydytoja. Ji prisimena tėvo pasakytus žodžius: „*Atlikau savo pareigą kaip tikintis žmogus, katalikas, visai dėl to nesigailiu ir nebijau, kas manęs laukia...*“

Gydytoja J. Žakavičiūtė dar ir dabar prisimena, kaip ant savo pečių vilko pusės meitėlio kyšį vokiečiams. Ji įsitikinusi, kad jeigu vokiečiai nebūtų taip staigiai pasitraukę, gal būtų pavykę tėvą išpirkti.

Birželio mėnesį V. Žakavičių iš Kauno kalėjimo pervežė į IX fortą. Liepos mėnesį ten jį nužudė ir sudegino.

Išlikęs pasakojimas, kad paskutinėmis IX forto kalinių likvidavimo dienomis žudynes vykdanči komanda nebeturėjo ten pasmerktųjų bylų ir tiesiog klausinėdavo, kuo žmogus kaltinamas. Drauge su V. Žakavičium toje pačioje byloje kaltinami du ūkininkai pasisakė, kad jie vogė arklius ir už tai buvo suimti. Juos paleido, o gydytojas V. Žakavičius pasakė teisybę...

Vis dėlto dalis V. Žakavičiaus slėptų žmonių nepateko vokiečiams į nagus. Taip išliko pas V. Žakavičių Pakalniškiuose gyvenęs kun. Skelčio siųstas vyras, „*kuris sovietiniais laikais susitikęs gydytoją J. Žakavičiūtę jos nebeatpažindavo*“.

2002 m. Vytautas Žakavičius už žydų gelbėjimą pripažintas Pasaulio tautų teisuoliu, jo dukrai įteiktas medalis.

Antano Samajausko atsiminimai

Po Pirmojo pasaulinio karo į Lietuvą sugrįžo daugiau kaip 5-erius metus caro kariuomenėje ištarnavęs Antanas Kutka. Žemės reformos metu iš Narkūnų dvaro jis gavo 6 ha žemės. Mat toje vietovėje gyveno jo giminės: Šaknys, broliai Juozas, Jonas, Augustinas Kutkos, kurie ten taip pat gavo žemės. Vėliau ta kaimo dalis, kur buvo Kutkų žemės, pavadinta Skaistākaimiu. Šios kaimo žemės driekėsi nuo Prano Grybo sodybos, esančios Gelgaudiškio–Kidulių kelio dešinėje pusėje, iki vadinamųjų Butų, kuriuose gyveno Narkūnų dvaro darbininkai grytelninkai (prie namų jie turėjo tik sklypelius daržams).

Nuo Butų ir Gelgaudiškio–Kidulių kelio tiesiai į pietus driekėsi kitas kelias, kuris vedė iš Gelgaudiškio į Trąko dvarą. Tas kelias ir buvo riba tarp Narkūnų ir Skaistākaimio kaimų. Kodėl Narkūnų kaimas buvo suskaldytas į dvi dalis – niekas nežino.

Įsikūręs Skaistākaimyje, Antanas Kutka sukūrė šeimą ir augino penkias dukras – Stasę, Matildą, Marytę, Aldoną ir Genutę. 1938 m. rudenį Marytė ištekėjo už Jono Petrausko ir persikėlė gyventi į Pakalniškių kaimą. Ta kaimo dalis buvo va-



dinama Švigždė. Petrauskų gyvenamasis namas priklausė vokiečiui, kuris 1938 m. repatrijavė į Vokietiją.

2003 m. rudenį Aldona Žemaitienė (Kutkaitė), gyvenanti Skaistakaimyje, man pasakojo, kad jos sesuo Marytė buvo uždaras būdo, nemėgo daug kalbėti, iš jos buvo sunku žodį išpešti.

A. Žemaitienė pasakojo, kad 1944 m. pavasarį į jų namus Skaistakaimyje atėjo žentas J. Petrauskas ir pranešė, kad pas juos Pakalniškiuose apsigyveno dvi rusų tautybės merginos. Aldonos tėvas pradėjęs klausinėti, kas jos ir iš kur, kas jas rekomendavo Petrauskų šeimai. Žentas Jonas papasakojo, kad jas rekomendavo ir į jų namus atvedė tame pačiame kaime gyvenantis gydytojas V. Žakavičius. Tada tėvas pasakęs: „Ženteli, gali prisigyventi didelių nemalonumų“. Jonui išėjus namo, tėvas buvo kažko neramus ir susijaudinęs. Kitą rytą jis pasikinkė arklių ir pasikvietė dukrą Aldoną kartu važiuoti pasižiūrėti, kaip ten Petrauskai gyvena.

*Jono ir Marijos
(Kutkaitės) Petrauskų
vestuvės. 1938 m.
Gedimino Jokūbaičio
fotokopija*



*Pas Aldoną
Žemaitienę (pirma iš
kairės) Skaistakaimyje:
Antanas Samajauskas,
Salomėja Tirlikienė.
2003 m. Algio
Samajausko nuotr.*

Nuvažiavę į Pakalniškius, Marytę ir Joną rado namuose. Tėvas paklausęs, kur jų nuomininkės. Žentas atsakė, kad išėjusios į mišką pasivaikščioti. Jis dar pridūrė, kad kitas „ruses“ savo namuose taip pat laiko pats V. Žakavičius, Simokaitis, J. Janulaitis ir Bronius Jocius. Visi jie gyveno tame pačiame Pakalniškių kaime. Šeimos nariams taip besikalbant, sugrįžo vadinamosios „rusės“. Jos pasisveikino, o atvykęs A. Kutka jas pradėjo kalbinti. Merginoms galėjo būti 21–25 metai. Viena iš jų su savim nešiojosi pagalvėlę, kurios iš rankų neišleisdavo (kalbėjo, kad ten buvo laikomos brangenybės).

Kutkai pradėjus teirautis, iš kur jos atkeliavo, merginos atsakė, kad iš Rusijos. Tai išgirdusi, Aldona neištvėrusi ir pasakiusi: „*Tėte, argi nematai, kad jos žydelkaitės*“. Tėvas kumštelėjęs dukrai į pašonę ir liepęs tylėti. Merginos savo vardų taip ir nepasakė. Šeimnininkė visus pamaitino, ir „rusės“ nuėjo į savo kambarelių. Paskui Marytė papasakojo, kad tos merginos kasdien eina pasivaikščioti į mišką ir ten susitinka su kitais žydų tautybės žmonėmis, gyvenančiais Pakalniškių sodybose.

Aldonai Kutkaitei tuo metu buvo 19 metų. Po daugelio metų ji prisiminė, kad apie besislapstančius kaimuose žmones mažai nusimaniusi, bet žinojusi, kad žydus vokiečiai žudo. Apie tai, kad Pakalniškiuose laikoma žydų, žinojo daugelis apylinkės gyventojų, nebuvo jokios konspiracijos. J. Petrauskas buvo geras siuvėjas, pas jį dažnai užsukdavo klientai. Jis siūdavo net vokiečių karininkams.

Greitai Petrauskų namus užgriuvo vokiečių policininkai iš Šakių. Toks pat likimas laukė ir kitų Pakalniškių kaimo gyventojų, kurie savo namuose laikė „rusus“. Į Šakius išsivežė J. Petrauską, V. Žakavičių, B. Jocių, J. Janulaitį, Simokaitį. Prieš išvežant iš namų, J. Petrauskas žmonai dar pasakęs: „*Apsiūsiu vokiečius Šakiuose ir sugrįšiu*“. Žmogus tikėjosi, kad jį paleis. Tačiau nepaleido, nors visų suimtųjų šeimos surinko nemažą sumą pinigų, maisto produktų ir viską nuvežė vokiečiams kaip kyšį. Nukentėjusiųjų šeimų pastangos išgelbėti vyrus nepadėjo. Tik J. Janulaitį vokiečiai paleido, ir jis sugrįžo į Pakalniškius.

M. Petrauskienė (Kutkaitė) taip ir liko gyventi Pakalniškiuose. Po karo įsitvirtinus sovietų valdžiai, minėtų žydų tautybės žmonių niekas neieškojo, neteko girdėti ir apie jų gimines, todėl, kas išdavė kaimo besislapstančius žmones ir jų gelbėtojus, buvo įvairių spėlionių, bet taip ir liko neišaiškinta.

Žakavičių sodybą gražioje Pakalniškių kaimo vietoje prisimenu nuo vaikystės, nuo pradžios mokyklos laikų. Žemė ten buvo smėlėta, kai kur apaugusi pušaitėmis ir kadugiais, bet 16–17 ha žemės ūkis buvo gražiai tvarkomas. Gydytojas bendravo su to meto Gelgaudiškio inteligentais, apsilankydavo pradžios mokykloje, kurios vedėja buvo M. Zubrytė.

Kai darydavom iškylas į Šemetos dvaro šilą, būtinai užeidavom į Žakavičių ūkį. Ten padainuodavom, padekla-



Marytė Petrauskienė su antruoju vyru Stasiu Matusevičiumi. 1989 m. G. Jokūbaičio nuotr.

muodavom eilėraščių. Už tai šeimininkė mus pavaišindavo. Vaišės buvo pagal metų laiką: rudenį – obuoliai, kriaušės, slyvos, pavasarį – sausainiai arba pyrago riekutė. Atsigerdavome vandens ar pieno. Nors daugelis mūsų to gero turėjome ir namuose, bet Žakavičių vaišių neatsisakydavome.

Žmonės kalbėjo, kad karo metais V. Žakavičius turėjęs ryšių su žydų geto pogrindžiu Kaune, kad jis slėpęs iš ten atsiųstus žydus, bet apie tai buvę pranešta Šakių gestapui. 1944 m. kovo mėnesį gestapas į Pakalniškius atsiuntęs Šakių policijos pareigūnų, kurie žydus ir jų gelbėtojus kaime areštavę. Jų tragiškas likimas žinomas.

Prabėgo daug metų. Senelio profesiją pasirinko anūkė K. Bloznelienė, kuri šiaudien – Kauno medicinos universiteto Kardiologijos klinikų medicinos mokslų daktarė, Kauno akademinių klinikų Kardiologinio skyriaus profesorė. Jau daug metų ji pasiaukojančiai dirba pagal specialybę, padeda sergantiesiems. Ši moteris – kuklumo, paprastumo pavyzdys visiems gydytojams. Ligonius ji sugeba įtikinti pasitikėti savo jėgomis, visas negalias jautriai pergyvena kartu su sergančiu žmogumi, iš visų jėgų stengiasi jam padėti, darbui negaili savo poilsio valandų. Šiuo metu profesorė dirba Kauno respublikinėse klinikose. Kai aš pats buvau prie ribos gyventi ar mirti, profesorė ir jos kolegos man daug padėjo. Bet tai – kita tema.

Gedimino Tirliko atsiminimai

Pasak vyresniojo amžiaus žmonių, Pakalniškių seniūnijos gyventojai ne tik dirbo žemę, augino duoną, bet, norėdami kiek pagerinti savo sunkią gyvenimo dalį, ėmėsi pašalinių darbų. Arčiau prie Nemuno gyvenantieji traukė tinklus, kiti – uždarbiavo Gelgaudiškio plytinėje, kasė griovius, kirto mišką, griebėsi įvairių verslų. Tarp šių paprastų kaimo žmonių viena iškilėsiu asmenybių Pakalniškiuose buvo gydytojas Vytautas Žakavičius.

Gelgaudiškio apylinkėse prisimename, kad V. Žakavičius gerai išmanė savo profesiją, buvo nuoširdus, žmonių gerbiamas. Jo žemės sklypas ribojosi su mano senelių, Onos ir Jono Sakalausų, žeme. Būdavo atvejų, kad Sakalausų gyvuliai kartais nutrūkę atsirasdavo daktaro, žmonių vadinamo Barzduku (dėl nešiotos nedidelės barzdelės), žemėje ar pasėliuose. Kildavo ginčai, kurie paprastai baigdavosi Barzduko naudai. Už gyvulių reikėdavo sumokėti po 5 litus, nepaisant, kokią žalą jis būdavo padaręs.

Žakavičių nusipirktoje sodyboje anksčiau buvusi karčiama, mūriniame tvarte tilpdavę trys arklių kinkiniai. Sodyba, kaip pasakoja seni žmonės, priklausiusi vokiečių kilmės piliečiui Virbeckiui.



Antrosios V. Žakavičiaus žmonos Onos Žakavičienės (Undraitytės) (1922–1987) kapas Gelgaudiškio kapinėse. 2003 m. A. Andrijono nuotr.



*V. Žakavičiaus
sodybos jau nebėra –
prie kelio rymo tik
keli pakrypę medžiai.
2007 m.
A. Andrijo nuotr.*

Kaune gyvena V. Žakavičiaus duktė, buvusi Vytauto Didžiojo universiteto antrosios medikų laidos (1926 m.) absolventė, Lietuvos nusipelnusi gydytoja Jadvyga Žakavičiūtė. Su meile ir pasididžiavimu apie gydytoją kalba vyresnio amžiaus pakalniškiečiai ir gelgaudiškiečiai, kuriais ji, susirgusiais ar sunegalavusiais, nuoširdžiai rūpinosi. Gydytoja greitai turėtų sulaukti šimto metų, ko jai ir norėtusi nuoširdžiai palinkėti.

V. Žakavičiaus sodybos jau nebėra. Prie kelio rymo tik keli pakrypę klevai. Sovietmečiu toje vietoje buvo įkurtas Gelgaudiškio kolūkio antynas.

Tolimų karo metų negandos rusena tik senyvo amžiaus žmonių atmintyje. Jie prisimena, kad jau minėti Pakalniškiuose žydus nuo persekiojimų slėpę Bronius Jocius ir Jonas Petrauskas taip pat nužudyti Kauno IX forte. Žydų tautybės žmones priglaudę J. Matusevičius, J. Janulaitis, Simokaitis irgi buvę suimti ir kalinti. J. Matusevičiui ir Janulaičiui pavykę ištrūkti, o Simokaitis dingęs be žinios...

Gelgaudiškio valsčius komunistų okupacijoje 1945–1988 metais

Algirdas Endriukaitis

Patarnavimas atėjūnams

1940–1941 m. vietiniai gyventojai padėjo tvirtinti sovietinį okupacinį režimą. Gelgaudiškietis Jančaras, 1940 m. dirbęs Šakių milicijoje, kartu su Kidulių partorgu Antanu Orintu, didžiavosi, kad ruošė *sąrašą tautininkų iškeldinimui už Lietuvos TSR ribų*.

Vokiečiams pasitraukus iš Šakių krašto, 1944 m. į Lietuvą buvo siunčiami NKVD, MGB represiniai pareigūnai ir reguliari jų kariuomenė krašto okupacijai ir aneksijai įtvirtinti. Be vietinių komunistų ir kolaborantų atėjūnai nieko nebūtų pajėgę padaryti. Kolaborantai kūrė *istrebitelių*, liaudiškai – stribų būrius, skūsdavo, viską nurodydavo, padėdavo išreikalauti prievoles, versdavo eiti balsuoti per vadinamuosius „rinkimus“, sudarinėdavo išstremiamų žmonių sąrašus ir t. t.

Partizanai užpuola Gelgaudiškį

Šakių apskrities NKVD skyrius 1945 m. rašė partizanų būrių stebėjimo ir išaiškinimo žurnalą. Jame yra įrašas:

„Naktį iš liepos nuo 6 iki 20 asmenų dydžio gauja užpuolė Gelgaudiškio NKVD skyrių. Išsivedė 3 milicininkus, 9 istrebitelius. Banditai pagrobė 12 šautuvų, 3 automatus, 2 rankinius kulkosvaidžius, 200 šovinių. Gauja atėjo iš Raseinių apskrities ir turimais duomenimis vėl dingo tenai“³.

Partizanus okupantai vadino banditais, o jų būrius – gauja. Kitame dokumente nurodoma, kad juos išvedė milicininkai Antanas Žukaitis ir Vytautas Čiulkinys. Okupacinė valdžia ypač pergyveno dėl išneštų ginklų, nes tai jiems regėjosi dideliu pavojumi. Šių 12 pabėgusiųjų ieškojo 250 NKVD kareivių. Pabėgėlių šeimos buvo suimtos, suimtas buvo ir Gelgaudiškio milicijos viršininkas Viktoras Jonaitis⁴.

1945 m. liepos 16 d. naktį 60 partizanų puola Gelgaudiškį. Tuo metu į Gelgaudiškį iš Šakių buvo atvykęs apskrities komunistų partijos ir valdžios aktyvas. Nušaukiamas apskrities partijos komiteto instruktorius Lukšys, sužeidžiami plytinės direktorius J. Rudaitis ir Šakių apskrities partijos komiteto instruktorius Barzdaitis⁵.

Bendru Šakių apskrities LKP(b) biuro ir Šakių vykdomojo komiteto nutarimu, pagal LSSR karinio komisaro nurodymą, 1949 m. gruodžio 20–21 d. buvo į kariuomenę šaukiami 1929 m. gimimo asmenys, nurodant, kad jie „*pabaltijo tautybės*“ („*pri-baltijskoj nacionalnosti*“) asmenys⁶.

Sovietinei sistemai buvo svarbu lietuvius visapusiškai terorizuoti, sulaužyti jų tautinį ir moralinį nusiteikimą, versti tapti nuolankiais prisitaikėliais. Tuo tikslu vykdė žmonių supriešinimą – iš vienu atimdavo žemę, gyvulius, o kitiems

³ LYA, ap. 3898, b. 81, p. 7. (Cituojamų dokumentų tekstų kalba straipsnyje neredaguota. *Kalbos red. pastaba.*)

⁴ LYA, ap. 3, b. 1946, p. 181.

⁵ LYA, ap. 3, b. 1946, p. 79.

⁶ LYA, f. 1806, ap. 1806, b. 5, p. 2.

juos duodavo. Kad būtų lengviau politiškai, morališkai ir ekonomiškai sunaikinti tautą, atskiroms žmonių kategorijoms buvo klijuojamos tokios etiketės: buožė, buožių elementas, buožės bernas, vokiečių pakalikas, išbėgęs su vokiečiais, palankus fašistinei valdžiai, liaudies priešas, banditas, iš banditų šeimos, buržuazinis nacionalistas ir pan.

Tvarką darė vietiniai komunistai ir į Lietuvą atsiųsti NKVD pareigūnai, daugiausia rusai. Jie save vadindavo „organais“, paprastiems žmonėms nesuprantamu žodžiu. Be vietos žmonių jie čia nieko nebūtų sugebėję surasti ir nuveikti. Komunistai nurodydavo, kur kas gyvena, ką veikia.

1946 m. vasario 5 d. įvyko Gelgaudiškio valsčiaus komunistų pirminės partinės organizacijos narių susirinkimas, kuriame dalyvavo Pranas Balčiūnas, N. V. Gruzincev'as, M. V. Pašancev'as, V. Golovkin'as. Susirinkime dalyvavęs apskrities komunistų partijos komiteto instruktorius Sysojev'as pasakė, kad partijos komiteto Šakių skyrius rekomendavo pirminės partinės organizacijos sekretoriumi išrinkti P. Balčiūną, komunistą nuo 1935 m. Jis 1941 m. (karo pradžioje) pasitraukė į Rusiją. Renkant sekretorių, komunistas M. Pašancev'as pasakė, kad Balčiūno politinis ir bendras išsilavinimas labai menkas. Komunistas N. Gruzincev'as apie P. Balčiūną pasakė: „... jis daug imasi atsakomybės, manydamas, kad už jį valsčiuje vyresnio nėra, tai didelė klaida“⁷. Nutarta, kad būsimojuose rinkimuose turi dalyvauti 100% rinkėjų.

NKVD apskrities žurnale nurodoma, kad vasario 8 d. Gelgaudiškyje penki gyventojai įsibrovė į rinkimų apylinkės patalpas, sudraskė šūkius ir išmetė juos laukan. Užrašyta, kad asmenys suimti ir vyksta tyrimas⁸.

Kovo 2 d. Šakių apskrities komunistų ir vykdomoji sovietų valdžia siunčia Gelgaudiškio valsčiui tokias pastabas dėl maisto kortelių tvarkymo:

„Kaimo vietovėse duonos talonai išduodami buožėms, banditinėms šeimoms, išbėgusiems į Vokietiją ir dabar grįžusiems vokiečių pakalikiams, taip pat tokioms šeimoms, kurios turi pasėlių, karvę, arklį ir kt.“⁹

Ūkiai, neįvykdę kalendorinių metų prievolių, pagal SSSR Liaudies komisarų tarybos 1942 m. lapkričio 24 d. nutarimą Nr. 1882 baudžiami pinigine bauda, apskaičiuota neatiduotų produktų kiekio rinkos kainos dydžiu. Pasikartojus ar sąmoningai neatidavus, be piniginės baudos, traukiami baudžiamojon atsakomybėn.

Gelgaudiškio valsčiaus komjaunimo komiteto 1946 metų byloje protokolai surašyti lietuviškai, prastame popieriuje, bloga rašysena. Šios organizacijos valsčiaus komitetas 1946 m. balandžio 23 d. svarstė Gelgaudiškio valsčiaus pirminės komjaunimo organizacijos nutarimą pašalinti iš organizacijos R. Kuprišauskaitę „už įstatų laužymą ir įsipareigojimų nevykdymą“¹⁰. Susirinkimo protokole parašyta:

„Drg. Kuprišauskaitė Roma, d. Prano, gimusi 1929 m. valstiečių šeimoje, lietuvi, baigusi 3 klases gimnazijos. Drg. Kuprišauskaitė komjaunimo organizacijai priklauso nuo 1944 m. lapkričio mėn. Drg. Kuprišauskaitė visuomet lankydavo susirinkimus ir atlik-

⁷ LYA, f. 1813, ap. 1813, b. 1, p. 1.

⁸ LYA, ap. 3898, b. 81, p. 18.

⁹ LYA, f. 1813, ap. 1813, b. 2, p. 2.

¹⁰ LYA, f. 3260, ap. 3260, b. 1, p. 2.

davo jai pavestas pareigas. Iki 1945 m. balandžio drg. Kuprišauskaitės tėvas buvo Gelgaudiškio valsčiaus Vykdomojo komiteto pirmininkas ir 1945 m. balandžio mėnesį, kada Gelgaudiškio miestelį puolė banditų gauja, drg. Kuprišauskas NKVD buvo įtartas kaip tos gaujos bendradarbis ir buvo areštuotas, vėliau savavališkai pasišalino iš arešto ir buvo sulaikytas NKVD ir sušaudytas kaip banditas. Kaip banditų šeimos drg. Kuprišauskienės buvo konfiskuotas turtas. Tėvui žuvus, drg. Kuprišauskaitė pradėjo nelankyti susirinkimų ir nevykdyti jai pavestų pareigų, teisindamasi nėra laiko, o vėliau pareiškė norą išstoti iš VLKJS narių, atsisakė vykti atsiimti bilieta, teisinosi nėra laiko“¹¹.

1946 m. birželio 28 d. valsčiaus komunistų susirinkime svarstytas klausimas „Apie kovą su banditizmu ir nacionalistiniu pogrindžiu“. N. Gruzincev'as buvo Gelgaudiškio valsčiaus MVD skyriaus viršininkas. V. Golovkin'o nuomone, varguomenė yra buožių ir banditų įtakoje:

„... partinė organizacija mažai užsiima masių auklėjimu ir mažai masėms aiškina apie nacionalistinio pogrindžio ir banditų žalą. Dėl to gyventojai dar bijo pranešti apie banditus“¹².

Po informacijos apie paruošų vykdymą partinės organizacijos susirinkimas nutarė:

„Valstybinių paruošų vykdymui pritraukti visą MVD ir MGB sudėtį, o taip pat garnizono kariuomenę siekiant tarybiniam partiniam aktyvui padėti aiškinamajame darbe apylinkėse“¹³.

1946 m. liepos 18 d. komjaunimo susirinkime buvo nurodyta: „... nevedama kova prieš buržuazinių nacionalistų palėpę, ginkluotas gaujas ir jų ideologijų atspalvį“¹⁴.

Valstiečiai, nenorėdami puslėčiui atiduoti pieno, slėpdavo karves, kad pylia vomis būtų apdėti mažiau. Vietiniai skundikai dažnai tai pastebėdavo ir pranešdavo okupacinei valdžiai.

Šakių apskrities LKP(b) komiteto sekretorius Kremeznoj'us Gelgaudiškio partorgui ir valsčiaus MVD viršininkui siunčia raštą, kuriame nurodoma, kad dėl sausros darbininkams ir tarnautojams būtų sumažinti duonos kortelių daviniai 30 proc., kaimo gyventojams – 70 proc., o iš nedirbančiųjų korteles atimti. Nuo spalio 1 d. suaugę išlaikytiniai, diena gavę 400 g duonos, gaus 300 g, o gavusieji 300 g, gaus 250 g. Taip pat nurodyta, kad būtų peržiūrimi sąrašai valstiečių, kurie gauna miltų pagal talonus, talonus paliekant tik reikalingiausiems, bet ne daugiau kaip 25–30 proc. nuo rugsėjo mėnesio normos dydžio. Nurodymas griežtas:

„Tas, kas neatiduos kortelių, atimti prievar-ta. Parduotuvėse sutvarkyti tiksliai duonos ir miltų apskaitą, nes dėl to bus vagystės ir sukčiavimai“¹⁵.

¹¹ Ten pat.

¹² LYA, f. 1813, ap. 1813, b. 1, p. 12.

¹³ Ten pat, p. 17.

¹⁴ LYA, f. 3260, ap. 3260, b. 1, p. 12.

¹⁵ LYA, f. 1813, ap. 1813, b. 2, p. 130.

Dar 1944–1945 m. iš stambesnių ūkininkų buvo atimta didelė dalis žemės, o tai reiškė, kad jie įtraukti į pasmerktųjų, naikinamų ūkininkų sąrašą.

Kovo 30 d. valsčiaus komunistų organizacijai priklausė keturi nariai ir du kandidatai. Sekretoriumi buvo P. Balčiūnas, eiliniai komunistais – Pasenkov’as, Tichonov’as, Tabakajev’as. Tichonov’as ir I. Dombrovskis buvo kandidatai. Iš šešių komunistų tik vienas buvo lietuvis.

Valenčiūnų ūkininko Juozo Onusaičio šeimos tremties istorija

1947 m. Matilda Onusaitytė gyveno Valenčiūnų kaime pas tėvus. Jų sodyboje gyveno ne visai psichiškai sveikas, smarkiai mikčiojantis Vaclovas Agurkas, pamestinukas. Kaimyniniame Gūdlaukio kaime du broliai, to kaimo gyventojai, užlipo ant minos ir buvo sužaloti, smarkiai sukruvinti. Vaclovas juos matė ir, matyt, apie tai kam nors pasakė. Žinia nuėjo iki Gelgaudiškio čekistų. Jie pamanė, kad tai gali būti sužeisti Lietuvos partizanai.

Į Juozo ir Marcelės Onusaičių ūkį iš Gelgaudiškio atvyko čekistai. MGB darbuotojas M. Tabakajev’as Vaclovą nusivedė į tvartą, nugrūdo prie arklio priekinių kojų ir ėdžių ir reikalavo pasakyti, kas tie jo matyti kruvini žmonės, tie *banditai*. Vaclovas išsigando, vardų ir pavardžių neprisiminė.

Tuo metu į tvartą atbėgo sodybos šeimininkų duktė Matilda Onusaitytė ir pradėjo šaukti, kad paleistų Vaclovą. Ji kelis žodžius mokėjo rusiškai. Matilda iš po ėdžių ištraukė Vaclovą. M. Tabakajev’as Matildą sugriebė ir nuvarė už tvarto sušaudyti. Pastatęs ją prie medžio, nususuko ir pradėjo garsiai skaičiuoti žingsnius. Kai jis pasakė „četyre“ (keturi), ji šoko prie čekisto, stvėrė už automato diržo ir nagais pradėjo draskyti jo veidą, norėdama iškabinti jam akis.

M. Tabakajev’ui pasirodė, kad ji norinti iš jo atimti automatą. Matilda staiga nubėgo į trobą, pasigriebė sūnų Stasiuką, išbėgo į gonkas, galvodama, kad jeigu ją šaudys, tegul šaudo su vaiku.

Po to Matildą, jos tėvą su motina ir Vaclovą čekistai nusivarė į Gelgaudiškio MGB. Vaclovas atsigaivaliavo, pasakė minų sužeistųjų pavardes. Tos pačios dienos pavakare visus, išskyrus Matildą, paleido namo. Ją laikė MGB būstinės palėpėje. Matilda prasikrapštė stogo čerpę ir žvalgėsi po kiemą. Ją tardė antrame aukšte, kur ji matė, kaip kitame kambaryje už kasų valkiojo pažabotą rožiniu Marcelę Jankauskaitę. Šioji tylėjo. Jos brolis buvo labai sumuštas ir leisgyvis numestas ant malkų ožio kieme. Matilda pamatė, kad jis pajudino ranką. Jį paleido, grįžęs namo padegė pirtį ir netrukus mirė. Matildą paleido kitos dienos rytą.

Gelgaudiškio valsčiaus MGB Onusaičio Juozo šeimai sudaro apskaitos bylą Nr. 398. Jį įvardijo kaip partizanų pagalbininką („*bandposobnik*“). Iš viso jo byloje, įskaitant tremties dokumentus, yra 60 lapų. Byla pradėta 1947 m. lapkričio 12 d. Tai atliko valsčiaus MGB darbuotojas Vasiljev’as. Byloje yra šeši MGB agentų pranešimai ir du kiti liudijimai. Štai jie:

1947 m. rugsėjo 20 d. agentas „Kardas“ pranešė, kad J. Onusaitis savo namuose gydė partizanus;

"УТВЕРЖДАЮ"

МИНИСТР ГОСУДАРСТВЕННОЙ БЕЗОПАСНОСТИ
ЛИТОВСКОЙ ССР
ГЕНЕРАЛ-МАЙОР
(Б) Ф И М О В
" 1 " ноября 1947 г.

ДИРЕКТОР ЛИТОВСКОЙ ССР
ОБЪЕДИНЕННОГО РАЙОННОГО
ОТДЕЛА ПО БЕЗОПАСНОСТИ
" 31 " ноября 1947 года.

21

ЗАКЛЮЧЕНИЕ.

18 ноября 1947 года. гор. Шакий.

Я, Начальник Гелгаудишского ВО МГБ, Шакийского Уезда, Литовской ССР, лейтенант ТИХОНОВ, сего числа рассмотрел материалы на семью бандпособника-кулака

ОНУСАИТИСА Иозаса Иозаса 1868 г. рождения, уроженец и житель дер. Валенчюны Гелгаудишской волости, Шакийского уезда, Литовской ССР, крестьянин-кулак, по национальности-литовец, малограмотный, женат, не судим, гражданин СССР, работает в своем хозяйстве.

1947 m. lapkričio 18 d. Gelgaudiškio valsčiaus MGB viršininko leitenanto Tichonov'o išvada del Onusaitių šeimos ištremino

НАШЕЛ:

По агентурным материалам источников "МИШКАС", "КАРДАС", а также свидетельских показаний АГУРКАСА Вацлава, ОНУСАИТИС является активным бандпособником, который снабжает бандитов продуктами питания и предоставляет убежище в своем хозяйстве. Так, например, по сообщению источника "МИШКАС" в хозяйстве ОНУСАИТИСА, весной 1946 г. находился на излечении раненный бандит, что также подтверждается свидетельскими показаниями АГУРКАСА Вацлава, этот же свидетель показал, что в хозяйстве ОНУСАИТИСА в январе и летом 1947 года были бандиты, которых он также снабдил продуктами питания.

Кроме того, родственники его жены АНТРАУСКАС Августинас в настоящее время находится в действующей банде, а поэтому

ПОЛОЖАЛ - В М:

ОНУСАИТИСА Иозаса Иозаса и его семья:
 1. Жена - ОНУСАИТИС Марцеля Иозаса - 1894 г. рождения.
 2. Дочь - ОНУСАИТИС Матильда Иозаса - 1923 г. "-
 3. " - ОНУСАИТИС Стася Иозаса - 1926 г. "-
 4. Сын - ОНУСАИТИС Юстинас Иозаса - 1933 г. "-
 5. Сын - ОНУСАИТИС Стасис с. Валдуйо 1943 г. р.
 как семью бандпособника-кулака выслать за пределы Литовской ССР на " " лет.

НАЧАЛЬНИК ГЕЛГАУДИШСКОГО ВО МГБ
ЛЕЙТЕНАНТ ТИХОНОВ (ТИХОНОВ).

" СОГЛАСЕН " НАЧАЛЬНИК ШАКИЙСКОГО ВО МГБ
КАПИТАН (КОМЕНДАНТ).

1947 г. 11.14

LIETUVOS YPATINGASIS ARCHYVAS
P-V-5 Ар. д. в. 14020.1.20

1947 m. lapkričio
18 d. Gelgaudiškio
valsčiaus MGB
viršininko išvada
ištremti Juozo
Onusaičio šeimą
iš Valenčionų
kaimo

- 1947 m. rugsejo 26 d. agentas „Kardas“ pranešė, kad pas J. Onusaitį lankosi partizanai;
- 1947 m. spalio 8 d. agentas „Miškas“ Gelgaudiškio čekistui M. Tabakajev pranešė, kad J. Onusaitis 1941 m., išbėgus sovietų armijai, iš jo ūkyje buvusios kariuomenės sandėlio pasiėmė aprangos;
- 1947 m. spalio 14 d. agentas „Miškas“ pranešė, kad pas J. Onusaitį du mėnesius gydėsi partizanai;
- 1947 m. lapkričio 4 d. V. Agurkas per apklausą pasakė, kad pas Onusaičius pusantro mėnesio po krosnimi gydėsi partizanas;
- 1947 m. lapkričio 4 d. agentas „Kardas“ liudijo, kad J. Onusaitis kalbėjęs, jog rusų nebus, bus amerikoniai;
- 1947 m. lapkričio 11 d. agentas „Šautuvas“ pranešė, kad pas J. Onusaitį lankosi partizanai Aštrauskai;
- 1947 m. lapkričio 21 d. apklaustas liudininkas Kostas Pečiulis patvirtino, kad pas J. Onusaitį lankosi partizanas Aštrauskas.

Byloje yra Gelgaudiškio valsčiaus vykdomojo komiteto pažyma apie J. Onusaičio, kaip iš buožės ūkio, žemės atėmimą 1945 m. Nurodoma, kad 1944 m. J. Onusaitis turėjo 47 ha žemės. Iš jo 1945 m. buvo atimta 17 ha. Atėmimo metu jis turėjo 10 raguočių (6 karves), 4 darbinius arklius, 15 kiaulių ir 10 avių. Trėmimo bylos sudarymo metu (1947 m.) jis turėjo du arklius, vieną karvę, dvi kiaules ir vieną avį. To pakako, kad jį suimtų ir ištremtų.

Jau 1947 m. lapkričio 18 d. Gelgaudiškio valsčiaus MGB viršininkas leitenantas Tichonov'as rašo išvada, kad „*buožės – banditų padėjėjo*“ J. Onusaičio šeima padeda partizanams maistu, teikia prieglobstį savo ūkyje. Todėl siūloma J. Onusaitį (gim. 1868 m.), jo žmoną Marcelę (gim. 1894 m.), dukteris Moniką (gim. 1924 m.), Matildą (gim. 1923 m.), Stasę (gim. 1926 m.), sūnų Justiną (gim. 1933 m.) ir Matildos sūnų Stasį (gim. 1943 m.) ištremti už Lietuvos ribų.

Šią išvadą kitą dieną patvirtina Šakių MGB skyriaus viršininkas kapitonas Komendant'as. Toji išvada 1947 m. gruodžio 6 d. turėjo būti patvirtinta Lietuvos MGB ministro generolo majoro Jefimov'o, bet parašu ir antspaudu patvirtino jo pavaduotojas. Tai nutarčiai tą pačią dieną pritarė ir ją antspaudu patvirtino Lietuvos prokuroras, valstybės justicijos 3-ios klasės patarėjas Salin'as. Patvirtintoje išvadoje, kur yra skiltis, kuriam laikui ištremiama, jokie skaičiai neįrašyti.

1947 m. lapkričio 24 d. Onusaičių šeima, išskyrus dukrą Stasę, kuri mokėsi Kaune ir taip išvengė tremties, į vieną vežimą sukrautu turtu išvežama į Šakius, o iš Šakių – sunkvežimiu į Vilkaviškio geležinkelio stotį. Iš čia traukiniu – į Lentvarį, kur barakuose išbuvo apie dvi savaites, po to traukiniu – į Sibirą. Svarbu paminėti, kad šeima buvo pirmiau ištremta, o tik gruodžio 3 d. aukščiausi MGB ir prokuratūros pareigūnai patvirtino sprendimą.

Gruodžio 24 d. šeima atsidūrė Tiumenės srityje, Jalaturovsko rajone, Lebidovkos skyriuje. Jų priežiūrą vykdė MVD 59-oji specialioji komendantūra. Svarbu paminėti, kad tremties byla buvo su grifu „Slaptai“, o apskaitos kategorija vadinosi „Lietuviai“ („Litovcy“).

Baigiantis tremčiai, Monika Onusaitytė 1958 m. liepos mėnesį turėjo pasirašyti potvarkį, kad jai draudžiama gyventi Lietuvoje ir ištrėmimo metu konfiskuotas jos turtas nebus gražinamas.

Bijodami politinių tremtinių grįžimo, KGB pasiūlė, vietinė komunistų vadovybė pritarė, kad grįžtantiesiems į Lietuvą būtų gauti trijų asmenų teigiami atsiliepimai. Nors trėmimus organizavo ir vykdė MGB ir KGB, bet tremtinių grįžimo į Lietuvą reikalus tvarkyti buvo pavesta Vidaus reikalų ministerijai (milicijai). Tai reiškė, kad tremtiniai saugumui buvo mažiau reikšmingi. 1958 m. Šakių rajono milicijos skyriaus operatyvinis įgaliotinis leitenantas (A.?) Bukšnaitis dėl J. Onusaičio šeimos parašė tokius tris atsiliepimus:

1. *„Kostas Pečiulis, gimęs 1909 m., paliudijo, kad J. Onusaitis stipriai nusistatęs prieš tarybinę santvarką... Tarybinė santvarka ilgai nebus, o tuojau valdys JAV... Onusaičio giminaičiai „pusbroliai“ Aštrauskai, du broliai, vienas Aštrauskas Juozas, antras Aštrauskas Antanas, 1946 metais, gal ir anksčiau, tiksliai nežinau, buvo išėję į mišką ir banditavo, žudė tarybinius žmones... abudu banditai Aštraus-*

kas Juozas ir Antanas užeidavo dažnai pas Onusaitį Juozą, kuris juos šelpdavo..., buvo didelis priešas tarybinei santvarkai“.

2. *„Rimkevičius Pranas, gimęs 1916 m., apie J. Onusaitį liudijo, kad jis iš pat pirmųjų dienų tarybinei santvarkai buvo didelis priešas... Onusaičio Juozo pusbroliai Aštrauskas Jonas ir Antanas, kurie miške banditavo, su ginklu šaudė tarybinius žmones... Onusaitis Juozas bendrai ir visa jo šeima, sūnus Justinas ir dukterys buvo nusistatę prieš tarybinę santvarką... Onusaitis Juozas kalbėdavo, kad banditus reikalinga šelpti, nes jie padės išsilaisvinti nuo rusų..., banditams duodavo maistą...“*

3. *„Kutka Pranas, gimęs 1900 m., liudijo, kad Onusaitis Juozas buvo labai priešingai nusistatęs tarybinei santvarkai, dažnai man pačiam Onusaitis Juozas yra pasakęs, kad tarybinė santvarka yra „elgetų“ santvarka ir ši santvarka ilgai nevaldys... Be to, Onusaičio pusbroliai Aštrauskai, kurių vardų nežinau, tai 1946 metų pradžioje ar 1945 metų pabaigoje banditavo miške... Tuo būdu Onusaitis J. smarkiai palaikydamas ryšius su banditais, kuriuos šelpdavo duodamas jiems maisto produktus bei drapanas apsirengimui... Onusaitis Juozas yra pareiškęs, kad „banditai“ padės išlaisvinti nuo tarybinės santvarkos, juos reikalinga šelpti ir jiems padėti...“*

Su kai kuriais skundikais J. Onusaitis yra draugiškai bendravęs ūkiniais reikalais, pavyzdžiui, skolindavo žemės ūkio mašinas, yra palikęs turto ir gyvulių. Šiek tiek išstremtojo turto ir liko tiems asmenims. Trijų skundimų turinys labai panašus į MGB agentų *Kardas, Miškas* ir *Šautuvas* parodymus iki Onusaičių tremties.

Remdamasis šiais trijų asmenų parodymais, taip pat Šakių rajono vykdomojo komiteto 1958 m. vasario 15 d. pažyma apie J. Onusaičio buožinį ūkį (turėjo 40 ha žemės, 6 arklius, 2 samdinius, nors tai netikslu), 1958 m. kovo 12 d. Lietuvos MVD 1-ojo specskyriaus operatyvinis įgaliotinis majoras Riabov'as padarė išvadą, kad Onusaičių šeima buvo išstremta pagrįstai ir kad ją reikia tremtyje palikti toliau.

Dėl šių skundikų Onusaičių šeimos grįžimas užsitęsė iki 1960–1961 m. Juozas Onusaitis mirė tremtyje 1957 m. gegužės 9 d., sulaukęs 89 metų. Jo kaulėliai slapta parvežti į Lietuvą dar sovietmečiu ir palaidoti Kybartuose¹⁶.

Kiekviename pyliavų vežime – po moterį

Kiekviename kaime komunistai nužiūrėdavo moteris, kurios šiek tiek galėtų prisidėti prie sovietų valdžios darbų. Jas vadindavo moterų delegatėmis, t. y. aktyvistėmis. Valsčiuje būdavo etatinė darbuotoja – moterų organizatorė.

1948 m. gegužės 1 d. Dabitų kaimo moterų delegatė Matilda Gerulaitienė su kitomis moterimis delegatėmis organizuotai atvyko į Gelgaudiškį su šūkiomis ir Lenino bei Stalino portretais. Jas pasitiko orkestras. Miestelio centre buvo demonstracija. Po to – mitingas, kuriame pranešimą skaitė Viktoras Zdanavičius. Mitinge kalbėjusi plytinės darbininkė Anelė Virbickienė džiaugėsi:

¹⁶LYA, specperkeltojo šeimos byla Nr. 1976, f. V-5, ap. 1, b. 14020.

„... su didžiausiu džiaugsmu mes šiandien galime švęsti, tai didelė šventė darbininkų..., esame išlaisvinti iš fašistinio jungo, mus aprūpino tarybų valdžia...“¹⁷.

Moterų organizatorė buvo Janauskaitė.

Rugsėjo mėnesį Dabitų apylinkės delegatės Matilda Gerulaitienė, Doma Kriaučiūnienė, Agota Puidokienė organizavo 50-ies kinkinių raudonąją gurguolę ir iš anksto ryto laukė atvažiuojančių kinkinių su žalumynais, šūkais, vėliava ir Stalino portretu priekyje. Kiekviename kinkinyje su pirmaisiais grūdais į sandėlį turėjo sėdėti po moterį¹⁸.

Bajerčių šeimos ištrėmimas

Žmonių trėmimai vykdavo planingai, valsčius gaudavo ištrėmiamų šeimų planą. Vietiniai MGB pareigūnai turėdavo atrinkti konkrečius asmenis, kuriuos reikia ištrėmti. Tam buvo skiriama 3–4 mėnesiai dokumentams apiforminti. Apie Bajerčių šeimą Gelgaudiškio MGB duomenis pradėjo kaupti iš anksto.

MGB agentas *Jovaras* pirmą skundimą valsčiaus MGB darbuotojui M. Tabakajev'ui pateikė 1948 m. vasario 4 d. Antrasis, kito agento Glaz pranešimas M. Tabakajev'ui buvo pateiktas 1948 m. kovo 7 d. Vinco Kardauskio parodymus prieš M. Bajerčienę M. Tabakajev'as gavo 1948 m. kovo 12 d. Dar parodymus prieš M. Bajerčienę M. Tabakajev'as 1948 m. balandžio 8 d. gavo iš Simono Adomaičio, Daugerdiškių tarybinio ūkio skyriaus valdytojo. Jo aiškinimu, M. Bajerčienė jam yra aiški antitarybinė, nes sakė, kad ji, kaip komunistą, galinti pakarti ant šios šakos.

1948 m. balandžio 10 d. M. Tabakajev'as surašo nutarimą dėl M. Bajerčienės įskaitos bylos sudarymo. Matyt, labai vėluota ir todėl skubėta, nes tą pačią dieną vyresnysis leitenantas I. Drugov'as, Gelgaudiškio valsčiaus MGB viršininkas, ir kapitonas Komendant'as, Šakių apskrities MGB viršininkas, surašo išvadą dėl M. Bajerčienės šeimos ištrėmimo.

Po keturių dienų, 1948 m. balandžio 14 d., buvo surašytas šeimos trėmimo nutarimas, kurį pasirašė LTSR MGB 4 poskyrio 2 skyriaus 2-N valdybos vyresnysis operatyvinis įgaliotinis leitenantas Kalinin'as. Šį nutarimą patvirtino Lietuvos MGB vadovybė.

Šeima buvo ištrėmta 1948 m. gegužės 22 d. Šeimos tremties bylos numeris buvo 5513/5. Ištrėmė šeimos motiną Marcelę Bajerčienę, gimusią 1900 m. ir vaikus – Zitą Bajerčiūtę, gimusią 1930 m. ir Antaną Bajerčių, gimusį 1934 m. (trėmimo dokumentuose nurodoma, kad gimęs 1932 m.). Tremties operacijai vadovavo Gelgaudiškio valsčiaus MGB leitenantas J. Mikutėnas.

1957 m. spalio mėnesį Lietuvos MVD bendradarbis Volkov'as peržiūrėjo Marcelės Bajerčienės tremties bylą ir nustatė, kad jos šeima 1948 m. spalio 9 d. SSRS MGB Ypatingojo pasitarimo nutarimu buvo ištrėmta į Krasnojarsko kraštą. Kadangi jos ūkis buvo buožinis ir ji padėjo partizanams maistu ir pastoge, ištrėmta pagrįstai ir paleisti iš tremties nėra pagrindo. Išvadoje nurodoma, kad M. Bajerčienė turėjo 60 ha ūkį, samdė du darbininkus. Jos ūkis buvo „ribojamas“ kaip buožinis. Be to, ji turėjo ryšį su partizanais („nacio-

¹⁷LYA, f. 1806, ap. 3, b. 17, p. 101.

¹⁸LYA, f. 1806, ap. 3, b. 17, p. 107.

nalistine gauja“), padėjo jiems produktais ir slėpė juos savo ūkyje. Tokią išvadą 1958 metų vasario 21 d. patvirtino „*specialaus apgyvendinimo komisija*“.

1958 m. balandžio 28 d. Antanas Bajerčius pagal SSRS Aukščiausiosios Tarybos 1958 m. kovo 28 d. įsaką paleidžiamas iš tremties su nuoroda „*be teisės grįžti į ankstesnę gyvenamąją vietą iki tremties Lietuvos TSR*“. Beje, jo pažyma klaidingai nurodo jo tremties datą – trejais metais sumažintą. Antanas Bajerčius grįžo į Lietuvą 1958 m. liepos mėnesį, bet jam buvo įsakyta per 24 valandas dingti iš čia. Galutinai į Lietuvą jis grįžo 1960 m. kovo 23 d.

Už nesumokėtus mokesčius – kalėjimas

Milžiniški mokesčiai reišė ūkininkų tiesioginį sužlugdymą ir sunaikinimą „*teisiniu pagrindu*“. Juzei Stanaitienei iš Maštaičių kaimo, kuriai tuomet buvo 60 metų, už savo 20 ha žemės, iš kurios – 18 ha dirbamos, reikėjo sumokėti per 22 tūkst. rublių mokesčių. Ji to nepajėgė padaryti. Iš jos buvo konfiskuota turto, įvertinto per 4 tūkst. rublių, atimta visa žemė. Tai, regimai, buvo atimta viskas, išskyrus gyvenamąjį namą.

Narkūnų kaimo ūkininkui Petruui Mačiulaičiui už 25 ha buvo užkrauta beveik 32 tūkst. rublių mokesčių. Iš jo buvo atimtas visas turtas. Pāpiškių kaimo ūkininkui Kaziui Sabui, kuriam buvo 65 m. ir turėjusiam 20 ha žemės, buvo užkrauta per 21 tūkst. mokesčių. Bendras daug apmokestintų ūkių skaičius valsčiuje buvo 60¹⁹.

„Rusų okupantai išveža geriausius mūsų lietuvius į Sibirą“

1949 m. Gelgaudiško valsčiaus komunistų susirinkimo patvirtintame darbo plane numatyta, kad N. Drugov’as (MGB valsčiaus viršininkas) nagrinės klausimą „*Pribaigti klasinius priešus – mūsų uždavinys*“.

1949 m. liepos 11 d. įvyko uždaras Gelgaudiškio valsčiaus MGB skyriaus komunistų organizacijos ir sribų komjaunimo organizacijos susirinkimas. Jame dalyvavo trys komunistai ir 13 sribų komjaunuolių. Svarstytas sribų J. Žukausko ir J. Pališkio elgesys. Jie birželio 26 d. Maštaičių kaime prisigėrė, pradėjo šaudyti Jakštienės ūkyje, o po to ją sumušė. J. Žukauskas balandžio gale už girtavimą ir savavališką pasitraukimą iš tarnybos buvo suimtas ir uždarytas valsčiaus *hauptvachtoje*. Čia jis per langą, girdint žmonėms, šaukė: „*Rusų okupantai išveža geriausius mūsų lietuvius į Sibirą, vežkite ir mane pas juos* (taip jis gailisi aktyvių banditų ir buožių – banditų pagalbininkų)“²⁰. 1949 m. gegužės 6 d. girtas J. Žukauskas visus sribus išvarė iš kareivinių, apdėrgė suolus ir stalus bei radijo aparatą.

1949 m. liepos 25 d. uždarame komunistų susirinkime, kuriame dalyvavo 2 komunistai ir vienas kandidatas bei 13 sribų VLKJS narių, J. Tumosa pasakė, kad MGB ir MVD komunistų organizacijai pavesta organizuoti kolūkius Daukantiškiuose ir Gelgaudiškyje. Valsčiaus MVD viršininkas Suodaitis aiškino, kad gegužės mėnesį organizuojant kolūkius komjaunuolis Vaškėlis ūkininko troboje iššovė. Gąsdino.

1949 m. rugpjūčio 29 d. bendrame komunistų ir komjaunimo susirinkime nagrinėjamas klausimas: „*Kova su banditizmu – mūsų pagrindinis uždavinys*“. Nurodoma, kad sribas Mačiulis dažnai

¹⁹ (1948–1949 metais mokesčiais apdėtų buožinių ūkių sąrašas. Marijampolės Tauro apygardos partizanų ir tremties muziejaus fondai, 2007 03 10).

²⁰ LYA, f. 4933, ap. 1, b. 2, p. 11.

miega poste. Neseniai sribai Šneideraitis ir Jakimavičius iš posto išėjo į vestuves Norkūnų kaime.

1949 m. lapkričio 23 d. N. Drugov'as apie T. Levickį, jau metus buvusį sribu, priimant jį kandidatū į partiją, pasakė, kad šis „... yra nesutaikomas lietuvių tautos priešams“²¹.

1949 m. lapkričio 10 d. Gelgaudiškio valsčiuje iš 817 valstiečių ūkių dvylikai kolūkių priklausė 393 valstiečių ūkiai, arba 48,1 proc., Šakių apskrityje kolūkiams priklausė 76,4 proc. valstiečių ūkių.

18 metų – į partizanus

1949 m. lapkričio mėnesio Šakių apskrities MGB viršininko majoro Komentant'o ataskaitoje nurodoma, kad apskrityje yra 29 partizanai, kurių vyriausiajam 54 metai, o jauniausiajam – 18.

Tauro apygardos Žalgirio rinktinės Vasario 16-osios tėvūnijoje (nurodoma 37 būryje) tuomet buvo 9 partizanai. Juos pateikiame lentelėje²².

Eil. Nr.	Pavardė, vardas	Slapyvardis	Gimimo metai	Nuo kada partizanauja	Sekimui priskirtas agentas
1	Naubūraitis Pranas	Tarzasas	1912	1945	Eglė
2	Žindžius Viktoras	Beržas	1911	1946	Gaiža
3	Aleksa Valentinas	Aras	1919	1946	Anelė
4	Sederevičius Vitas	Povas	1929	1948	Barko
5	Totoraitis Juozas	Čigonas	1913	1946	Dobilas
6	Aštrauskas Jonas	Viršila	1917	1945	Liuda
7	Aštrauskas Antanas	Briedis	1915	1945	Vladė
8	Rudmickas Pranas	Uosis	1921	1945	Vilkas
9	Balčius Justinas	Žemaitis	1931	1949	Pleskauskas

Partizanams buvo labai sunku veikti dėl ginkluotės, maisto, aprangos, būstų reikalų ir nepaprastai didelio MGB sekimo. Minėtoje ataskaitoje nurodoma, kad P. Naubūraičio, V. Sederevičiaus, J. Aštrausko (išties jo šeima pabėgo ir slapstėsi) ir J. Balčiaus šeimos iki 1949 m. lapkričio 1 d. jau buvo ištremtos.

1951 m. birželio mėnesį Šakių rajono MGB dokumentuose nurodoma, kad Šakių rajone, Tauro apygardoje veikia 12 partizanų. „Vasario 16-osios“ tėvūnijoje jie nurodo tokius asmenis: Vitas Požereckas (*Mindaugas*), Justinas Balčius (*Plutonas*), Jonas Būdininkas (*Nemiras*), Jonas Aštrauskas (*Siaubas*), Antanas Aštrauskas (*Viršila*), Pranas Naubūraitis (*Tarzasas*)²³.

Moterų veikla

1949 m. sausio mėnesio valsčiaus moterų tarybos ataskaitoje nurodoma, kad moterys puošė Gelgaudiškio rinkiminį punktą. Delegatė V. Špeirokaitė, komjaunuolės Bartkuvienė, Jonauskaitė išpuošė „rinkiminį punktą ir vartus“. Nomicienė ir Greičiuvienė pristatė visus reikalingus papuošalus ir staltieses. „Organizuotai atvyko moterys ir vyrai su muzika šeštą valandą ryto atiduoti savo balsus už išstatytus kandidatų“ teismų rinkimuose²⁴.

²¹ LYA, f. 4933, ap. 1, b. 2, p. 24.

²² LYA, f. 1, ap. 3, b. 143, p. 205.

²³ LYA, f. K-1, a. 16, b. 659, p. 196.

²⁴ LYA, f. 3354, ap. 3354, b. 3, p. 1.

Ataskaitoje nurodomas moterų pasiryžimas: „*Mes, moterys, nenuilstamai kovosime su liaudies priešais su ginklu rankose taip, kaip gynė Marija Melnikaitė*“²⁵.

1949 m. pateiktoje moterų organizatorės ataskaitoje nurodoma, kad buvo perskaitytos 68 paskaitos, kurių klausėsi 1321 moteris (tai akivaizdus pasigyrimas).

Metinei valsčiaus moterų tarybos ataskaitai Šakių komunistų partijos apskrities komitete parengta 51 klausimo anketa. Pavyzdžiui, 42 klausimas: „*Kiek grįžusi delegatė prikalbėjo stoti į kolūkius moterų?*“

Balandžio mėnesį kolūkio „Šviesa iš rytų“ moterys sudėjo po 5 rublius ir apsirūpino sėkla.

Moteris stengtasi įtraukti į visus darbus. Gegužės mėnesį akėjo ir drapakavo Natalija Jurgaitienė, kad būtų greičiau – tris dienas iš eilės, kaip rašoma ataskaitoje, „... savo žodžiais paskatindama – kuo daugiau ir geriau dirbsime, tuo daugiau ir geresni derlių gausime“²⁶.

Gelgaudiškio valsčiaus finansų inspektorė Tirlikienė nurodė, kad iki birželio 13 d. viengungio mokesčio surinkta 48 proc., valstybinės paskolos – 48 proc. 1948 m. nesurinkta viengungio mokesčio – 3 688,5 rb, žemės ūkio mokesčio – 31 567,5 rb. Ji paaiškino, kad iš buožinių ūkių žmonės yra pabėgę ir nėra iš ko išieškoti.

„*Didžiausiu trūkumu yra tai, kad visuose valsčiaus kolūkiuose dar nesuvisuomeninta traukiamoji jėga ir inventoriūs, kas trukdo apskaitą ir savalaikį inventorius remontą derliaus valymo kampanijai*“²⁷.

1949 m. liepos 2 d. Kauno valstybinio universiteto kadru skyriaus vedėjas siunčia raštą Gelgaudiškio partorgui, kad šis pateiktų informaciją apie Žygėnų kaime gyvenančią Aldoną Martinkevičiūtę, dukterį Antano – apie tėvų užsiėmimą, turėtą žemę, samdomą darbo jėgą, laikyseną vokiečių okupacijos metais, nusistatymą tarybų valdžios atžvilgiu, teistus gimines. Matyt, kas nors ją universitete įskundė ir rengtasi ją iš universiteto išvaryti.

1949 m. liepos 9 d. Gelgaudiškio valsčiaus LKP(b) komiteto protokole užrašyta:

„*Dėl blogo atsinešimo savo darbe ir kai po kilusiai iš buožių elemento valsčiaus partinei organizacijai negalint patikėti leisti dirbti mokesčių inspektorius pareigose drg. Tirlikienę iš mokesčių inspektorius pareigų atleisti*“²⁸.

Tame pat komunistų susirinkime, dalyvaujant 4 komunistams ir 11 kviestinių asmenų, svarstė valsčiaus vykdomojo komiteto sekretorių Petraitį, baigusį 6 klases ir kursus. Jis blogai tvarko valsčiaus žemės ūkio apskaitą, pagarsina slaptus valsčiaus vykdomojo komiteto nutarimus, savo kalbomis diskredituoja valsčiaus tarybinius ir partinius darbuotojus. Tai yra dėl to, kad prieš karą, būdamas apskrities komjau-nimo instruktoriumi, nepasitraukė į Ry-tus 1941 m. Jį vokiečiai suėmė, jis pa-rašė sutikimą mokytis Vokietijoje, iš ten

²⁵ *Ten pat*, p. 2.

²⁶ LYA, f. 3354, ap. 3354, b. 3, p. 6.

²⁷ LYA, f. 3354, ap. 3354, b. 2, p. 2.

²⁸ LYA, f. 1806, ap. 10, b. 18, p. 155.

grįžo su vokiška uniforma, fronto liniją perėjo ties Kalinino miestu „... tik dėl užduoties, o tai reiškia, kad Petraitis pasidavė vokiečiams“²⁹. Susirinkime nutarta:

„Tikslu pagerinti valsčiaus aparatą nuo įtartinų elementų Gelgaudiškio valsčiaus LKP(b) nutaria: Dėl nepatenkinamo valsčiaus Vykdomojo Komiteto raštvedybos vedimo ir kaip neturinio politinio pasitikėjimo, valsčiaus Vykdomojo Komiteto sekretorių drg. Petraitį iš jo užimamų pareigų atleisti“³⁰.

„Inspektorius pareigose aiškiai yra pasakyti partijos ir vyriausybės, kad buožė tai yra liaudies priešas... Buožė nors ir dirba tarybinėje įstaigoje, tai yra įsilindęs vilkas avies kailyje, nes jis nedaro gero tarybų santvarkai ir stengiasi kaip nors sutrukdyti visą tarybinį darbą“³¹.

Rugpjūčio 30 d. valsčius valstybei pristatė 217 t grūdų, tai yra 40 t mažiau negu tuo pačiu laiku praėjusiais metais. Pakalniškių apylinkė grūdų pristatymo valstybei planą įvykdė 50 proc. (čia „pritvirtintas“ Suodaitis), Valenčiūnų – 51 proc. (čia „pritvirtinti“ komjaunuoliai Bastys ir Janauskaitė). Nusiskundžiama, kad komjaunimo organizacija nedalyvauja paruošų darbuose.

Rugsėjo 23 d. 11 valsčiaus moterų tarybos narių nutarė, kad „... iki šių metų spalio 15 d. būtų nukastos bulvės ir nurauti linai“³².

Moterų aktyvistė Kulikevičienė surinko 9 stojimo į „Valenčiūnų“ kolūkį pareiškimus, taip pat rinko valstybines paskolas. Aktyvistė O. Vilkaitienė savo rajone paskolų surinkimo planą įvykdė 100 proc., surinko visus pinigus. „Valenčiūnų“ kolūkio šėrėja ir melžėja Miliūtė šeria 10 karvių, 8 avis ir 26 kiaules. Iki rugpjūčio mėnesio nupenėjo 4 kiaules pardavimui. Kolūkio valdyba nutarė: „Už gerą priežiūrą drg. Miliūtė kolūkio nariai ir valdyba premijavo – davė vieną paršelį ir vilnos nuo vienos avies“³³.

1949 m. rugsėjo 26 d. valsčiuje buvo 7 apylinkės – Dabūtų, Valenčiūnų, Mozūriškių, Pakalniškių, Geļgaudiškio, Maštaičių, Norkūnų. Čia gyveno 1090 šeimų.

1949 m. spalio 1 d. valsčiuje buvo 11 kolūkių, kuriems iš 817 ūkių priklausė 340 ūkių (41,6 proc.). Tuo metu apskrityje buvo 141 kolūkis, kuriems iš 8 592 ūkių priklausė 5 941 valstiečių ūkis (69,1 proc.).

1949 m. spalio 4 d. komunistų susirinkime kalbėjo:

„... komunistai mažai kreipia dėmesį į prasiskverbusius kolektyviniuose ūkiuose buožes, nes buožė, jeigu yra prasiskverbęs į kolektyvinį ūkį, stengiasi kaip nors vietoj to, kad sustiprėtų kolektyvinis ūkis, jis ardo kolektyvinio ūkio stiprinimo tvarką...“³⁴

²⁹ LYA, f. 3354, ap. 3354, b. 2, p. 8–11.

³⁰ Ten pat, p. 11.

³¹ Ten pat, p. 14.

³² LYA, f. 3354, ap. 3354, b. 3, p. 12.

³³ Ten pat, p. 18.

³⁴ LYA, f. 3354, ap. 3354, b. 2, p. 72.

G. Pasenkov'as „Valenčiūnų“ kolūkio susirinkime informavo, kad 1949 m. pradžioje valsčiuje buvo 11 kolūkių su

345 valstiečių ūkiais. Jiems priklausė 3 308 ha (39,4 proc. viso ploto ir 42 proc. valsctiečių). Komunistai šiame susirinkime nutaria:

„Ryžtingai nutraukti buožių agitaciją, didinti kolūkiečių budrumą, kolūkius apsaugoti nuo buožių, o įsibrovusius demaskuoti ir išvaryti iš kolūkių“³⁵.

Iš lapkričio 25 d. protokolo matyti, kad kolūkyje „Tikruoju keliu“ dar nenukasta 0,5 ha bulvių ir neužarti lubinai. Šio ūkio klojimų stogai kiauri, nuplėšytos lentos, nevalytos sėklos. Šio ūkio pirmininkas Bakšys pasikorė.

Lapkričio 1 d. Gelgaudiškio valsčiuje jau buvo 12 kolūkių, kuriems iš 817 ūkininkų priklausė 503 (61,5 proc.). Iki gruodžio 10 d. įstojusiųjų į kolūkius skaičius pasiekė 525 ūkius (64,2 proc.).

1949 m. lapkričio 29 d. valsčiaus komunistų susirinkime teigta, kad „... komjaunimo organizacijos darbas dar daugiau pablogėjo“³⁶. Komjaunimo organizacija sugriuvo „Tikruoju keliu“ kolūkyje. Valsčiaus komsorgas (komjaunimo organizatorius, sekretorius) Sederevičius jiems nieko nepadėjo.

Konstatuota:

„Nepatenkinamai buvo kreipiamas dėmesys į aukšto derliaus grandžių sudarymą, jeigu ir buvo organizuota, tai tik ant popieriaus“³⁷.

Iš 12 valsčiaus kolūkių tik 6 turi paukščių fermas. Nepasiruošta žiemai –ėdžios nesuremontuotos „Valenčiūnuose“ ir „Tikruoju keliu“ kolūkiuose.

„Tikruoju keliu“ kolūkyje iki lapkričio 25 d. nebuvo nukasta 0,5 ha bulvių, kiauri stogai, pūsta šienas. Čia šienas ir bulvės neperduotos saugoti, lentos nuplėšytos, nėra užraktų, todėl kovo mėnesį nebus kuo šerti.

Drg. Mišin, Šakių apskrities LKP(b) komiteto žemės ūkio skyriaus vedėjas pavaduotojas, rusų kalba pamoko Gelgaudiškio valdžią kaip žmonėms neleisti išeiti iš kolūkio ir juos prispausti pagal Rusijos 1933 m. kovo 17 d. įstatymą – SSRS Komunistų Centro Komiteto 1933 m. kovo 17 d. ir Ministrų Tarybos nutarimą, kurį 1949 m. LKP(b) išsiuntinėjo kaip griežtą pamokymą žmones neleisti iš kolūkių, nes „sėjos metui savavališkai išėina iš kolūkio, paskui derliaus valymui grįžta į kolūkį, kad galėtų grobstyti kolūkinį gėrį“³⁸.

Gruodžio 29 d. valsčiaus komunistai svarsto Gelgaudiškio vaikų namų komunistinio auklėjimo klausimus. 1948 m. čia buvo 40 pionierių, o 1949 m. – 80 pionierių. Tais metais nebuvo nė vieno komjaunuolio, o pastaraisiais – 14. Auklėtoja Karčiauskaitė nežino Stalino pareigų.

Pateikiame vieno susirinkimo protokolą.

³⁵ Ten pat, p. 76.

³⁶ LYA, f. 3354, ap. 3354, b. 2, p. 51.

³⁷ Ten pat, p. 54.

³⁸ LYA, f. 3354, a. 3354, b. 1, p. 82.

„Gelgaudiškio valsčiaus „Kibirkštis“ kolūkio narių susirinkimo, skirto Spalio socialistinės revoliucijos XXXII-osioms metinėms paminėti 1949 m. lapkričio 8 d. protokolas.

Minėjimą pravedė skaityklos vedėja drg. B. Indriūnienė. Asmenų dalyvavo 28.

- Dienotvarkė: 1. Pradžios mokyklos vedėjos žodis.
2. Skaityklos vedėjos žodis.
3. Kolūkio pirmininko žodis.
4. Kolūkio sąskaitininko žodis.

1. Pradžios mokyklos vedėja drg. Varaneckienė padarė pranešimą „Du pasauliai – dvi politikos“.

2. Skaityklos vedėja drg. B. Indriūnienė padarė pranešimą „Nenugalimoji komunizmo vėliava“.

3. Kolūkio pirmininkas drg. Neverauskas pranešė apie darbo našumo pakėlimą kolūkyje, surištą su Spalio Socialistinės Revoliucijos XXXII-mis metinėmis.

4. Kolūkio sąskaitininkas drg. T. Bajerčiūtė padarė pranešimą „Didžioji šviesa“.

Minėjimą uždarė skaityklos vedėja drg. Indriūnienė.

Parašai: ...“

Partizano žmonai – 10 metų kalėjimo

Gelgaudiškio čekistą leitenantą Joną Mikutėną 1949 m. nušovė partizanas Pranas Naubūraitis, slapyvardžiu Tarzanas, buvęs Tauro apygardos Žalgirio rinktinės 37-osios kuopos „Vasario 16-osios“ tėvūnijos būryje nuo 1945 m. Jo žmoną Bronę Gelgaudiškio čekistai, daugiausia J. Mikutėnas, tardė, persekiojo, grasino dėl jos vyro partizanavimo. Čekistas save laikė galingu ir bebaimiu darbuotoju. Yra pastebėta, kad jauni čekistai (MGB darbuotojai), gerai žinodami į kokį darbą eina, stengėsi pritaikyti įgytas čekistų mokykloje žinias, pasižymėti, kad greičiau gautų laipsnius ir kiltų kruvinoje tarnyboje.

Tardymui pas B. Naubūraitienę J. Mikutėnas atvažiuodavo į namus Dabituose. Dviratį pasistatydavo prie gėlių darželio ir, demonstruodamas ginklą, kvosdavo. Visą laiką kalbėdavo apie jos vyrą partizaną. Buvo reikalaujama pasakyti, kur jis yra.

B. Naubūraitienė savo tuometinį tardymą aprašo taip:

„Mane pradėjo tardyti. Atvažiuodavo į namus Gelgaudiškio valsčiaus saugumo poskyrio jaunesnysis leitenantas J. Mikutėnas. Apie tai pranešiau vyrui. Kaip supratau, partizanų rinktinės vadovybė buvo paskelbusi mirties nuosprendį šiam budeliui, o vykdytoju buvo paskirtas mano vyras. Jie susitarė su mano broliu Juozu, atvykus J. Mikutėnui, kad pastarasis duotų žinių partizanams. 1949 m. birželio 13 d. eilinį kartą pas mane atvyko J. Mikutėnas. Vis kaišiojo revolverį man prie smilkinio, sakydamas, išvaizduok, kas būtų, jei paspausiu, o juk aš galiu tai padaryti, bet pagailėsiu, jei pasakysi, kur tavo vyras.“

Tai buvo paskutinis kartas. Brolis Juozas savo užduotį atliko, o J. Mikutėną grįžtant prie pat Gelgaudiškio pasitiko kulka, kuri akies mirksniu pakeitė mano ir Juozo likimus...

Atvažiavo sunkvežimis, beveik pilnas NKVD-istų su Tabakajev priešakyje, buvo ir vietinių sribų, visi ginkluoti, daugiausia automatais, matyt tikėjosi, kad gali būti susirėmimas su partizanais.

Paėmė kartu su broliu Juozu ir nuvežė į Šakių saugumą...

Tris paras žiauriai tardė, mušė, tyčiojosi, grasino. Ypač žiaurus tardytojas buvo žydąs... Rodos, eina kaip niekur nieko pro šalį, bet staigiu judesiu – kumščiu ar alkūne, trenks per veidą ar į pasmakrę, tai ir apsipildavau krauju. Išnarino žandikaulius, sužalojo lūpas, liežuvį. Visas kūnas vienu mėlynių, kraujosruvų.

Dar žiauriau kankino brolių Juozą. Pakankinę tris paras, atvedė pas mane brolių ir sako, va, mes jį paleidžiam, jis mums viską papasakojo, todėl gali eiti namo, o tu liksi tol, kol viską prisipažinsi. Juozas po žodžių „jis viską pasakė“ neramiai sujudėjo (buvo pastatytas kampe, veidu į sieną) lyg sakydamas, neklausyk, meluoja.

Brolelių paleido suluošintą ir tų pačių metų gruodžio mėnesį jis mirė“.

Ji aprašo, kad ją daugiausia tardydavo rusai, dalyvaujant vertėjui. Mušdavo odiniu rimbu, skausmas kojų venose liko iki šių dienų.

B. Naubūraitienė buvo nuteista 10 metų laisvės atėmimo bausme. Taip MGB atkeršijo už nenorą išduoti savo vyrą, kitus partizanus ir už nušautą čekistą. Jai lageryje teko išbūti 7-erius metus.

Bronės brolis Juozas Jurkšaitis, 24 metų amžiaus, buvo partizanų ryšininkas ir dėl partizanų Gelgaudiškio MGB buvo kankinamas badant virbalais, nuo mušimo buvo smarkiai sužaloti jo kepenys. Kauno medikai stebėjosi taip smarkiai suniokotu jo kūnu.

1949 m. birželio 25 d. valsčiuje buvo 8 pirminės komjaunimo organizacijos, kurioms priklausė 59 komjaunuoliai. Rugsėjo 26 d. valsčiaus komjaunimo komiteto posėdžio protokole nurodoma:

„... valsčiaus komitetas neatkreipė rimto dėmesio į liaudies gynėjų pirminę komjaunimo organizaciją, ko pasėkoje liaudies gynėjų tarpe tankiai pasitaiko chuliganiškumas... nesugebėjo išaiškinti ir įpareigoti komjaunuolių, kad jie vestų platų aiškinamąjį darbą tarpe kolektyvinių ūkių valstiečių ir jaunimo dėl buržuazinių nacionalistų likvidavimo...“³⁹

Birželio 27 d. tame pat komiteto posėdyje buvo svarstytas komjaunuolis sribas Stasys Rudaitis. Jis girtuokliauja, be leidimo pasišalina iš sribų būstinės, pasigėręs užkabinėja žmones. Už tai jis perspėtas su nurodymu, kad tai daugiau nepasikartotų.

³⁹ LYA, f. 3260, ap. 3260, b. 2, p. 13.

1949 m. rugsėjo 25 d. vykusiame visuotiniame Gelgaudiškio valsčiaus komjaunimo susirinkime iš 49 narių dalyvavo 39. Buvo svarstomas klausimas: „*Apie aktyvų komjaunuolių dalyvavimą stiprinant kovą su buržuaziniais nacionalistais ir jų ginkluotomis gaujomis*“⁴⁰. Tame pat protokole užrašyta: „*Liaudies gynėjų būryje silpnai keliamas politinis idėjinis lygis. Ko pasėkoje paskiri liaudies gynėjai girtuokliauja*“⁴².

Šis susirinkimas nutaria:

„*Įpareigoti valsčiaus komjaunimo komitetą ir pirmines komjaunimo organizacijas padėti partinei organizacijai ir saugumo organams trumpiausiu laiku likviduoti buržuazinių nacionalistų pagrindžių organizacijų likučius ir jų ginkluotąsias gaujas... Komjaunuolių ir jaunuolių tarpe ugdyti neapykantą liaudies priešams...*“⁴²

1950 m. sausio 15 d. valsčiaus komjaunimo komiteto posėdžio protokole užrašyta: „*Pirminės komjaunimo organizacijos netapo partijos ir vyriausybės nutarimų vykdytojais*“⁴³. Tame pat protokole nurodyta mintis išreiškia esminę komjaunimo darbo kryptį: „*Ryžtingai kovoti prieš katalikiškosios reakcinės dvasiškosios skleidžiamus gandus*“⁴⁴.

1950 m. sausio 1 d. Gelgaudiškio valsčiuje buvo 12 kolūkių. Iš valsčiuje buvusių 817 valstiečių ūkių kolūkiams priklausė 603, t. y. 73,7 proc. Rajone vidutiniškai priklausė 86,9 proc., todėl gelgaudiškiečiai buvo atsiliekantieji.

Apskrities valdžia reikalavo atlikti auklėjamąjį darbą ir visa tai dokumentuoti. Pateikiame vieno susirinkimo protokolą:

„1950 m. balandžio mėn. 16 d.

Gelgaudiškio valsčiaus Maštaičių apylinkės Karolio Markso kolūkio klube skaitykloje įvykusio susirinkimo su paskaita ir pasilinksminimu.

Protokolas.

Susirinkimą atidarė kolūkio valdybos pirmininkas Pečkaitis Pranas.

Paskaitą pravedė Maštaičių pradžios mokyklos mokytojas drg. Kalpaitis. Tema „Tarpautinė padėtis“. Kaip kapitalistiniuose kraštuose daug jaunuolių slankioja be darbo, o Tarybų Sąjungoje šitokių bedarbių nesimato, nes kiekvienas turi sau atitinkamą darbą. Susirinkimą uždarė kolūkio pirmininkas.

Pasirašo:

Paskaitą pravedęs

Kolūkio pirmininkas

Skaityklos vedėjas“⁴⁵.

Valsčiaus moterų organizatorės E. Janauskaitės ataskaitoje nurodoma, kad „Tikruoju keliu“ kolūkio darbinin-

⁴⁰Ten pat, p. 25.

⁴¹Ten pat.

⁴²Ten pat, p. 26.

⁴³LYA, f. 3260, ap. 6360, b. 3, p. 13.

⁴⁴Ten pat, p. 13.

⁴⁵LYA, f. 3354, ap. 3354, b. 4, p. 36.

1950 m. balandžio mėn. 16 d.

1950 m. balandžio mėn. 16 d. Maštaičių apylinkės „Karolio Markso“ ūkio susirinkimo su paskaita ir pasiūlymų protokolas.

Susirinkima atidaro Kolūkio valdyba p-ks Ročkauskis Pranas.

Paskaita pradedi Maštaičių pradžios mokyklos mokytojas dr. Kalinauskis. Tema „terptautinė padėtis“ Kaije kapitalistiniuose kraštuose daug jaunųjų slankuoja be darbo, o Tarybų sąjungoje tokių be darbų nesimato, nes kiekvienas žmogus turi sau atitinkamą darbą.

Susirinkimą uždaro Kolūkio pirmininkas Ročkauskis Pranas.

Pasirūpinama mokyklos reikais.

Pasirūpinama mokyklos reikais.

1950 m. balandžio
16 d. Maštaičių
apylinkės
„Karolio Markso“
ūkio susirinkimo
protokolas

kė Maskolaitytė prie įvairių lauko darbų išdirbo daugiausia darbdienių – 200 ir už darbą gavo 1 000 kg duoninių javų. „Mykolaitytė, nekreipdama dėmesio į joki sunkumą, dirbo kruopščiai, kuri šiandien džiaugiasi ir didžiuojasi, kad tiek gavo duonos“⁴⁶.

Minimos kolūkių „Šviesus rytas“, „Kovo 8-oji“, „Fridricho Engelso“ moterys įpareigotos ūkiui suverpti linų maišams.

Sausio mėnesio valsčiaus komunistų susirinkime nurodyta, kad valsčiaus kooperatyvo pirmininko pavaduotojas Kumetaitis dirba blogai – neaprupina žibalu, du mėnesiai krautuvėse nėra cukraus, pasagų, pasagvinių yra, o grifu – nėra. Kepykla neturi malkų, miltai laikomi atrištuose maišuose. Dabar kepykla trys dienos neturi miltų, žmonės – be duonos. „Pats kepėjas neturi chalato, o jeigu ir yra, tai nuo purvo chalatas gali sulūžti“⁴⁷.

Plytinės parduotuvėje duona apgraužta pelių, druskoje yra žemių. Užkandinė ir parduotuvė neturi malkų, užšalę alus, vynas ir gėralai.

⁴⁶ LYA, f. 3354, ap. 3354, b. 6, p. 4.

⁴⁷ LYA, f. 3354, ap. 3354, b. 5, p. 4.

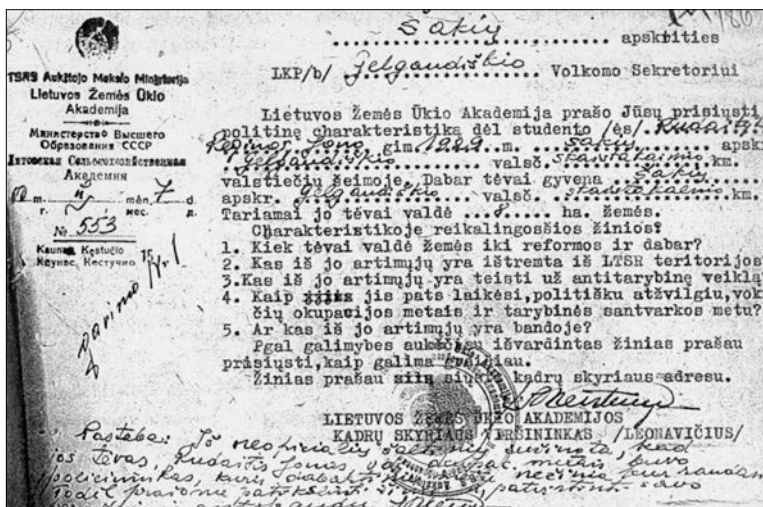

1950 m. vasario 7 d. Lietuvos žemės ūkio akademijos kadru skyriaus viršininko raštas Jelgaudiškio komunistų valkomo sekretoriui dėl žinių apie studentę Reginą Rudaitytę pateikimo

1950 m. vasario 7 d. Lietuvos žemės ūkio akademijos kadru skyriaus viršininkas Leonavičius siunčia raštą LKP(b) rajkomo sekretoriui, kad „*prisiųstų politinę charakteristiką dėl studentės Reginos Rudaitytės, Jono dukters, gimusios 1929 metais, gyvenančios Skaistakaimio kaime*“. Viršininkas rašo:

„Tariamai jos tėvai valdė 8 ha žemės.

Charakteristikoje reikalingos šios žinios:

1. Kiek tėvai valdė žemės iki reformos ir dabar?
2. Kas iš jos artimųjų yra ištremta iš LTSR teritorijos?
3. Kas iš jos artimųjų yra teisti už antitarybinę veiklą?
4. Kaip ji pati laikėsi politišku atžvilgiu vokiečių okupacijos metais ir tarybinės santvarkos metu?
5. Ar kas iš jo artimųjų yra bandoje?

Pagal galimybes aukščiau išvardintas žinias prašau prisiųsti kaip galima greičiau.

Žinias prašau siųsti kadru skyriaus adresu.

Pastaba: Iš neoficialių šaltinių sužinota, kad jos tėvas Rudaitis Jonas vokiečių okupacijos metais buvo policininkas, kuris dabartiniu metu nežinia kur randasi. Todėl prašome patikslinti žinias, patvirtinti parašais ir antspaudu⁴⁸.

Suformuluoti tokius klausimus ir pateikti žinias galėjo tik MGB pareigūnai, kurie iš esmės tvarkė visų įstaigų kadru skyrius.

Septyniems lektoriams – Vilkaitytei, Mykolaitytei, Rimkevičienei, Varneckienei, Žibučiui, Nomicaitėi ir Žemaitienei pavesta skaityti paskaitą „*Ižymiausia mūsų šalies nacija*“⁴⁹. Tuo reikėjo diegti nuolankumą, meilę, pagarbą ir vergiškumą rusų tautai ir čia atsiųstiesiems baudžiamosioms akcijoms vykdyti rusams.

Neabejotina, kad absoliuti dalis paskaitų būdavo prirašoma. Kad būtų patikėta, lektoriai, kaip minėta, nurodyda-

⁴⁸ LYA, f. 3354, ap. 3354, b. 4, p. 186.

⁴⁹ LYA, f. 3354, ap. 3354, b. 6.

vo laikraščio datą ir numerį. Vien paskaitų temų pavadinimai byloja apie tariamą jų skaitymą: „Aivaro Montegiu laiškas Ačesonui“, „Tarybinė demokratija ir buržuazinė demokratija“, „Lietuvos kaimo buržuazijos paveikslas“, „Antiliaudinė dvasiškijos veikla“.

1950 m. sausio 23 d. valsčiaus komunistų susirinkime N. Drugov'as pasako: „... įtempti visas jėgas išaiškinant nacionalistinį pagrindį ir jo ginkluotas gaujas, t. y. maksimaliai sustiprinti čekistinį budrumą...“⁵⁰

1950 m. sausio 31 d. komunistui Josifui Dombrovskui, partijos nariui nuo 1948 m., parašytoje charakteristikoje nurodoma:

„Kaip būrio vadas ir komunistas drg. Dombrovskis atsako už kovinį ir politinį liaudies gynėjų pasiruošimą, bet darbą atlieka blogai, o todėl kovotojų politinės žinios labai blogos“⁵¹.

Kaimo griovimo mastus ir tempus apibūdina Šakių apskrities vykdomojo komiteto pirmininko ir LKP(b) Šakių apskrities komiteto sekretoriaus 1950 m. birželio 13 d. raštas Gelgaudiškio valsčiaus vykdomojo komiteto pirmininkui ir valsčiaus partijos komiteto sekretoriui:

„Mobilizuokite visą tarybinį ir partinį aktyvą, kad nenutraukiamai būtų vykdoma statyba ir valstiečių persikėlimas į gyvenvietes... Imkitės skubių žygių, kad kiekvienam kolūkiui laike 3-jų dienų būtų parinktos gyvenvietės ir sutvarkyta jų dokumentacija“.

Dabūtų apylinkėje buvo „Kovo 8-osios“ kolūkis. 1951 m. spalio 25 d. įvyko komunistinės kandidatinės grupės susirinkimas, kuriame dalyvavo LKP(b) Šakių ra-

Visų šalių proletarai, vienykitės! LIETUVOS KOMUNISTŲ PARTIJA (bolševikų) ŠAKIŲ APSKRITIES KOMITETAS	Пролетарии всех стран, соединяйтесь! КОМУНИСТИЧЕСКАЯ ПАРТИЯ (большевиков) ЛИТВЫ ШАКЯЙСКИЙ УЕЗДНЫЙ КОМИТЕТ
44	„10“ vasario 194 m. 50 metų.
LKP(b) <i>Гелгаудишкис</i> valsč. Komiteto Sekretoriui . drg. <i>Другову</i> . . .	
Prie šio prisiunčiame apskr. profsąjungos aktyvo susirinkimo nutarimą. Siūlome šį nutarimą apsverstyti ant visų profsąjungų organizacijų.	
Apie prevestą darbą ir volkomo priimta priemonės dėl pagerinimo vedovavimo profsąjungoms iki 1950.II.20 d. praneškite LKP(b) Šakių apskr. Komiteto Part.Prof.ir Komj. Org. skyriui.	
LKP(b) ŠAKIŲ APSKR. KOMITETO PART. PROF. IR KOMJ. ORG. SKYR. VEDEJAS	<i>Гавриушас</i> / GAVRIUŠINAS /

1950 m. vasario
10 d. LKP(b) Šakių
apskrities komiteto
Gavriušino raštas
Gelgaudiškio valsčiui
dėl profsąjungų darbo

⁵⁰ Ten pat, p. 27.

⁵¹ LYA, f. 3354, ap. 3354, b. 4, p. 183.

jono komiteto darbuotojas Jonas Avinėlis. Grupėje buvo du komunistai ir vienas kandidatas. Susirinkime svarstyti trys rajono partkomo slapti nutarimai. Grupės partorgas – Bliūmas. Šiame susirinkime svarstyta komunistė Kriaučiuonienė. Nutarta:

„Drg. Kriaučiuonienei už šaltą atsinešimą partinėje kandidatinėje grupėje, už bažnyčios lankymą, už nereguliarių nario mokesčio mokėjimą – perspėti paskutinį kartą, jeigu dar toliau nelankys partinius susirinkimus, nemokės nario mokesčio, lankys bažnyčią, bus imtasi griežčiausių partinių bausmių – net pašalinant iš VKP(b) eilių“⁵².

Komunistė D. Kriaučiuonienė partinio mokesčio nemokėjo 6 mėnesius (0,5 rublio mėnesiui), ji neskaityt laikraščių, nežino padėties. *„Moterų tarybos pirmininkė buvo išvežta už LTSR ribų“⁵³, t. y. ištremta.*

„M. Melnikaitės“ kolūkio komunistų organizacijos sekretorė buvo M. Grybienė. 1952 m. sausio 12 d. jų susirinkime kalbėjo rajono komunistų partijos komiteto atstovas Avinėlis:

„Blogai vyksta politinės pamokos. Kai kurie komunistai visiškai nedalyvauja politpamokose... Silpnai vykdoma bendrai visa kolūkio ūkinė veikla. Į partijos eilių augimą nekreipiama dėmesio“⁵⁴.

Lapkričio 5 d. susirinkime LKP Šakių rajkomo instruktorius Eimutis pasisakė dėl kandidato į komunistus Jono Keruočio, kadangi jo kandidatavimo stažas yra pasibaigęs:

„Stodamas į partiją savo autobiografijoje ir anketoje nuslėpė vokiečių okupacijos metu veiklą... Keruotis Jonas 1941 m. birželio mėn. užėjus vokiečiams dirbo vertėju, kur išdavinėjo tarybinius žmones vokiečiams, padėjo iš valstiečių atiminėti arklius ir kitus daiktus, dalyvavo prie tardymų ir kankinimų tarybinių žmonių. Smetonos režimo metu priklause šaulių organizacijai“⁵⁵.

J. Keruotis paaiškino, kad šauliu nebuvo, uniformuotas buvo, kai tarnavo Lietuvos aviacijoje. Komunistas Pečkaitis kalbėjo:

„Aš esu girdėjęs, kad Keruotis vokiečių okupacijos metais padėjo vokiečiams, kaip tarybinės Tėvynės išdavikas, aš siūlau pirminei organizacijai drg. Keruotį pašalinti iš TSKP eilių“⁵⁶.

Susirinkimas nutarė J. Keruotį pašalinti iš komunistų partijos.

Lapkričio 11 d. komunistų susirinkime svarstytas komunistas Mikelaitis. Vėlei tas pats instruktorius Eimutis paaiškino, kad Mikelaitis 1941 m. bir-

⁵² LYA, f. 6612, ap. 1, b. 1, p. 2.

⁵³ Ten pat, p. 6.

⁵⁴ LYA, f. 6034, ap. 1, b. 2, p. 1.

⁵⁵ Ten pat, p. 15.

⁵⁶ Ten pat, p. 16.

želio 22 d., vokiečiams užėjus, vokiečiams įteikinėjo gėles. Be to, jis buvo „Stalino“ kolūkio, kurį jis sužlugdė, pirmininkas. Pašalintas iš šių pareigų, buvo paskirtas „Molotovo“ kolūkio, kurį taip pat sužlugdė, pirmininku. Jis nuolatos girtuokliauja. Mikelaitis paaiškino, kad su vokiečiais „nesėbravo“, girtu jo niekas nėra matęs. Komunistai nutarė Mikelaitį iš savo eilių pašalinti.

1952 m. kovo mėnesį pagal Šakių MGB specialųjį pranešimą rajone buvo 7 partizanai ir 2 vienišiai, iš viso – 9. Čekistų nuomone, partizanams padėdavo 23 ryšininkai, rezervistai ir rėmėjai. Per vieną mėnesį buvo darytos penkios čekistinės operacijos – pasalos, dalyvaujant 52 pareigūnams⁵⁷.

Slaptas naikinimo sąrašas

Pagal Šakių rajono 1950 m. rugpjūčio 26 d. slaptą sprendimo priedėlį rajone buvo registruoti 23 buožiniai ūkiai, iš kurių Gelgaudiškio valsčiuje buvo nurodytas tik vienas ūkis (Juozas Gaidys). Po to buvo tikslinama.

1951 m. birželio 5 d. Šakių rajono Darbo žmonių deputatų tarybos vykdomojo komiteto sprendimą Nr. 311 pasirašė pirmininkas Jančaras ir sekretorius Sabaliauskas. Buožinių ūkių sąrašai atiduoti rajono finansų skyriui, draudimo vyr. inspektoriui, paruošų įgaliotiniui. Rajone buožiniais ūkiais pagal nurodyto sprendimo priedėlį pripažinti 27 ūkiai. Iš buvusio Gelgaudiškio valsčiaus tokiais ūkiais pripažinti 3 ūkiai.

Iš pradžių buvo sudaromi kiek galima didesnio skaičiaus ūkininkų sąrašai pagal bendrą represijų ir prievartavimo idėją. Šie sąrašai buvo ne kartą tikslinami. Iš 22 sąrašė esančiųjų vienas ūkininkas (Petras Mačiulis) buvo nuteistas, trys – pabėgę, iš keturių – konfiskuoti ūkiai arba atimta žemė, o 10 ūkių išbraukta iš šio sąrašo „kaip neturėję samdomos jėgos“⁵⁸.

Stribai

Per visą sribų buvimo laiką Gelgaudiškyje tarnavo 84 stribai, daugiausia iš aplinkinių kaimų. Sribų (jų aktyvios veiklos metais) būdavo 30. Nelietuvių būta 5. Vyriausias amžiumi stribas buvo 54 metų, o jauniausias – 16 metų. Stribėmis buvo apiformintos dvi moterys. Stribą V. Unguraitį nušovė patys stribai per žioplumą.

Stribai jautėsi visagaliai šeimnininkai. Iš žmonių reikalaujavo vaišių ir *samogono*, juos gąsdindavo ir prievartaudavo. Pavyzdžiui, Daukantiškių kaime buvo suimtas jaunuolis Augustinas Staniulis. Stribas Merkys atėjo pas suimtojo tėvus ir sakė, kad už pinigus galys sūnų išlaisvinti. Tėvai buvo neturtingi, pinigų turėjo mažai. Stribas po kurio laiko vėl atėjo ir reikalavo pinigų. Tėvai vėl kažkiek sukrapštė, bet sūnus buvo nuteistas 7 metams lagerio.

Norkūnų apylinkės „M. Melnikaitės“ kolūkyje buvo 6 komunistai. 1953 m. sausio 12 d. susirinkimo protokole užrašyta: „Atrodo, kad mūsų organizacijoje nėra darbo drausmės, nėra darbo su masėmis“⁵⁹. Komunistas Jonas Šuopys kalbėjo:

„Šiuo momentu artinantis rinkimams reikalinga visiems kuo galint tvirčiau laikytis su masėmis. Jeigu mes atitrūktume nuo masių, mes liksime vieni“⁶⁰.

⁵⁷ LYA, ap. 15, b. 3920, p. 2.

⁵⁸ Marijampolės Tauro apygardos partizanų ir tremties muziejaus sąrašas, 2007 03 10.

⁵⁹ LYA, f. 6034, ap. 1, b. 4, p. 1.

⁶⁰ Ten pat, p. 2.

Gegužės 25 d. į susirinkimą atvykęs Plokščių MTS politinio skyriaus viršininko pavaduotojas Gudavičius turėjo tikslą neleisti tapti komunistų partijos nariu S. Sederevičiui. Gudavičius kalbėjo, kad S. Sederevičius, kandidatas į komunistus nuo 1951 m., su savo broliu 1944 m. balandžio–gegužės mėnesiais „*tarnavo Plechavičiaus armijoje*“. Svarstomas komunistas paaiškino, kad iš armijos turėtus ginklus su broliu laikė iki 1944 m. lapkričio mėnesio, o tuomet nunešė ir atidavė Gelgaudiškio MGB. Komunistas Žemaitaitis pasakė, kad pasigėręs S. Sederavičius rodydavo komunisto bilietą „*nepartinėms masėms*“. Komunistai nutarė S. Sederevičių pašalinti iš komunistų partijos.

Partizanai broliai Antanas ir Jonas Aštrauskai

Vasario 16-osios būrio partizanai Antanas Aštrauskas, gimęs 1915 m. (slapyvardis *Viršila*) ir Jonas Aštrauskas, gimęs 1917 m. (slapyvardis *Siaubas*) partizanavo nuo 1944 m. 1951 m. balandžio 21 d. Šakių KGB skyriaus viršininkas majoras Zubkov'as Kauno srities KGB vadovybei nurodo, kad „*tie asmenys yra kaip veikiantys banditai ir mes juos aktyviai sekame... jie sudaro savarankišką grupę*“⁶¹.

1952 m. MGB Kauno srities viršininkas pulkininkas J. Sinycin'as nurodo, kad broliai Aštrauskai „*pasislėpti rajono teritorijoje turi plačią savo ryšininkų ir pagalbininkų bazę*“⁶².

Partizanai už gautą iš gyventojų paramą rašydavo pažymėjimus. Tokių pažymėjimą išsaugojo Aldona Staniulienė. Jame nurodyta, kad ji (slapyvardis *Našlėlė*) „*Sunkiose partizanų gyvenimo sąlygose buvo pakviesta į mišką*“. Ji partizanams davė kailinę skrandą, apatinių rūbų, kojinių, pirštinių, tiekdamo netgi šiltą maistą. Partizanai pažymėjime užrašė: „*Pasikeitus santvarkai, registruoti Gelgaudiškio policijoje*“.

KGB labai stengėsi tuos partizanus suimti. Tuo tikslu jie siūsdavo apsimetėlius partizanus, vadinamuosius agentus-smogikus, kurie, įgiję partizanų pasitikėjimą, turėdavo juos nužudyti. Vytautas Bastys, gimęs 1933 m., 1952 m. Aleksandravos kaime, kuris buvo netoli Žalgirio miško, kirviu užmušė agentą-smogiką *Moriak* – Alfredą Baką. Nuo 1945 iki 1952 m. žuvo arba buvo suimti, daugiausia buvo išduoti, 10 Žalgirio rinktinės vadų (V. Bacevičius, B. Abramavičius, J. Kleiza, J. Ilgūnas, J. Jausulaitis, V. Štrimas, V. Vitkauskas, F. Žindžius, J. Jankauskas, K. Širvys).

1952 m. rugsėjo mėn. čekistai parengė planą klastingai paskelbti, kad esą matę brolius Aštrauskus, buvo susitikę miške su jais. Tai turėjo būti pranešta partizanams, kad šie patys nušautų Aštrauskus kaip MGB bendradarbius.

1953 m. rugsėjo 13 d. Šakių saugumiečių susirinkime jaunas leitenantas V. Vasiliauskas pareiškė, kad jis paaukštintas pareigose ir kad „*banditus reikia laikyti įtampoje*“⁶³. Gruodžio mėnesį jį priima į komunistų partiją.

Šiuos partizanus 1953 m. sausio 2 d. išdavė Martina Žukaitienė (agentūriniu slapyvardžiu *Ramutė*), gyvenanti Griškabūdyje, kuri už bunkerio parodymą Žalgirio miške, ne pagal taisykles, net prieš „*likvidavimo operaciją*“, iš Šakių KGB viršininko papulkininkio N. Andrejev'o gavo 2 000 rublių atlygį. Šioje operacijoje

⁶¹ LYA, f. K-1, a. 16, b. 659, p. 144.

⁶² LYA, F. K-1, a. 16, b. 660, p. 205.

⁶³ LYA, f. 4832, a. 10, b. 95, p. 28.

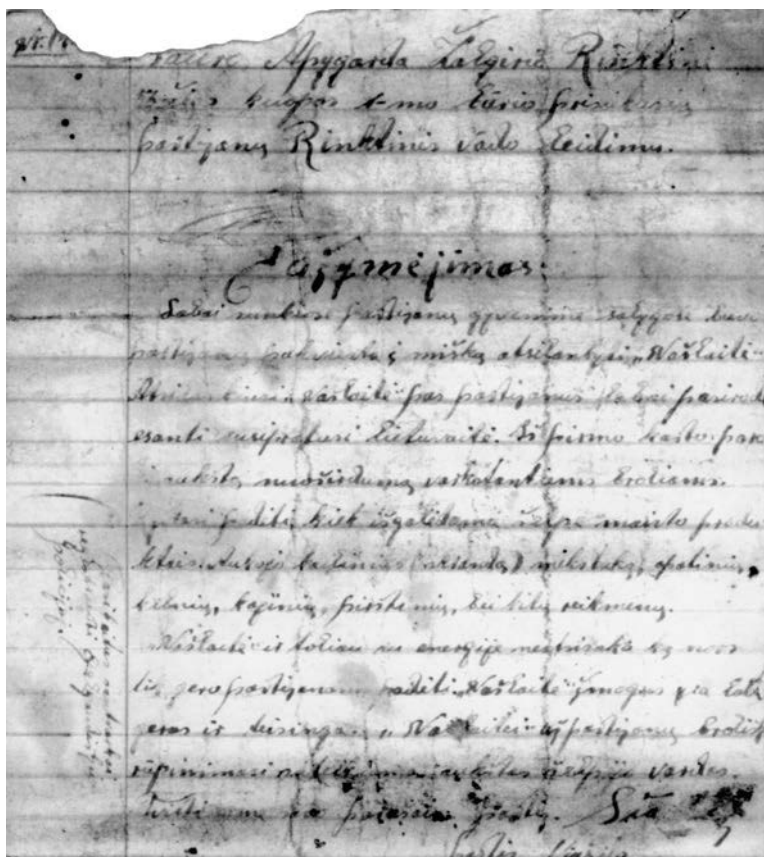

Pateikiamas sunkiai perskaitomas dokumentas (pažymėjimas), kad Lietuvos partizanų rėmėja Aldona Staniulienė-Našlaitė šį partizanų pažymėjimą gavo 1952 m., jį išslapstė ir išsaugojo iki Lietuvos nepriklausomybės. Šis istorinis dokumentas labai svarbus, nes žmonės tokius raštus bijojo saugoti kaip „įkalčius“:

„Nr. (neįskaitomas) Tauro Apygarda Žalgirio Rinktinė 53 kuopos 1-mo būrio prisiekusių partizanų Rinktinės vado leidimu

Pažymėjimas

Labai sunkiose partizanų gyvenime sąlygose buvo partizanų pakviesta į mišką atsilankyti „Našlaitė“. Atsilankiusi „Našlaitė“ pas partizanus labai pasirodė esanti susipratusi lietuvaitė. Iš pirmo karto parodė aukštą nuoširdumą vargstantiems broliams. Ryžtasi padėti, kiek išgalėdama šelpia maisto produktais. Aukojo kailinius (skrandą), megztuką, apatinių, kelnių, kojinių, pirštinių, bei kitų reikmenų. „Našlaitė“ ir toliau su energija neatsisako ką nors tik gero partizanams padėti. „Našlaitė“ žmogus yra labai geras ir teisingas. „Našlaitėi“ už partizanų brolišką rūpinimąsi suteikiamas aukštas šelpėjo vardas.

Tvirtiname savo parašais (...neįskaitoma)

Partizano Siaubo parašas

Partizano Viršilos parašas. Viršila

Šelpėj... (dalis šio pažymėjimo nuplėšta)

Pasikeitęs santvarkai registruoti Griškabūdžio policijoje“.

pasižymėjo KGB kapitonas N. Minakov'as ir Šakių MGB operatyvinis įgaliotinis leitenantas V. Vasiliauskas. Partizanų bunkerį apsupo rajono čekistai ir Šakių garnizono rusų kareiviai.

Nužudytų partizanų bunkeryje buvo rastas automatų PPŠ, vokiškas šautuvas, vienas pistoletas, viena granata, 30 automato šovinių, 64 šautuvo šoviniai. Nužudytųjų kūnų atpažinimo aktą surašė V. Vasiliauskas, dalyvaujant sribui Jurgiui Lėveriui ir Marceli Mekšraitėi.

Specpranešimą Kauno srities valdžiai 1953 m. sausio 3 d. surašė V. Vasiliauskas. Tame pranešime parašyta: „Šakių rajono MGB skyriaus operatyvinis įgaliotinis leitenantas Vytautas Vasiliauskas, sūnus Stasio, asmeniškai likvidavo vieną banditą“⁶⁴. Per 25 darbo KBG tarnyboje metus jis gavo 25 įvairius paskatinimus, įskaitant 500 rublių premiją, kuri buvo skiriama išimtinai tik už partizano „galvą“.

Dėl brolių Antano ir Jono Aštrauskų žūties į Lietuvos prokuratūrą buvo kreiptasi 2000 m. sausio 24 d., baudžiamoji byla iškelta 2000 m. balandžio 28 d., kaltinamoji išvada paskelbta 2001 m. rugsėjo 18 d. Kauno apygardos 2004 m. vasario 4 d. nuosprendis: V. Vasiliauskui skiriama 6 metai, o M. Žukaitienei – 5 metai laisvės atėmimo. Bausmę skiriant nurodoma bloga teisiųjų sveikata ir tai pritaikoma du kartus: mažinant bausmę ir atleidžiant nuo realios bausmės. Lietuvos apeliacinis teismas 2004 m. rugsėjo 21 d. tai patvirtino kaip vėliau ir Aukščiausiasis Teismas. Lietuvos apeliacinis teismas 2007 m. birželio 20 d. nutartimi nukentėjusiajai partizano Jono Aštrausko dukrai Martinai iš abiejų kaltinamųjų priteisė 150 tūkst. litų moralinės žalos. Nukentėjusioji teismuose pareiškė, kad atsisakanti nuo bet kokių pretenzijų nuteistiesiems, jeigu šie parodys, kur padėti nužudytųjų kūnai.

V. Vasiliauskas išūliai elgėsi teisme, pareiškęs, kad „*Dvidešimt penkis savo sąmoningo gyvenimo metus aš atidaviau darbui saugumo organuose*“. Apie sribus jis kalbėjo: „*Jie ryžtingai juos persekiodavo, drąsiai stodavo į kovą su teroristais ir juos nugalėdavo*“. Beje, kalbėdamas apie išduoto partizanų bunkerio užpuolimą, jis sakė, kad čekistai ir kariuomenė „*veikė neperžengdami būtinosios ginties*“. Per 8-erius metus galutinai ši byla dar neužbaigta.

Valenčiūnų apylinkės „M. Melnikaitės“ kolūkio 1954 m. vasario 20 d. komunistų susirinkime konstatuota, kad susidarė „*kritiška padėtis*“ – nėra pašarų. Ūkyje buvo 5 komunistai, sekretorius – Žemaitaitis. Gegužės 20 d. susirinkime pareikšta: „*Kovos lapeliai leidžiami nereguliariai*“⁶⁵. Kovos lapeliai turėjo būti ranka rašyti puslapiai su darbo eigos, pirmūnų ir blogai dirbančiųjų aprašymais.

Rugsėjo 24 d. susirinkime pasakyta, kad apylinkės tarybos pirmininkė Grybienė vietoj to, kad mobilizuotų kolūkiečių mases žiemkenčių sėjai, „*užsiiminėja girtuokliavimu*“⁶⁶.

„M. Melnikaitės“ kolūkyje vienbalsiai priimtas kreipimasis, kuriame sakoma:

*„... išipareigodami pakelti savame ūkyje žemės ūkį, pakelti pasėlių derlingumą, tuo tikslu sukauptiant kuo daugiau vietinių trąšų, surenkant iš kolūkiečių pelenų, mėšlo ir pagaminti durpių“*⁶⁷.

⁶⁴ LYA, f. K-1, a. 3, b. 1951, p. 140.

⁶⁵ LYA, f. 6034, a. 2, b. 2, p. 16.

⁶⁶ Ten pat, p. 24.

⁶⁷ LYA, f. 6034, ap. 1, b. 5, p. 38.

Nustatyta iš kiemo surinkti po 50 kg pelenu, 500 kg mėšlo. Iškratyti 150 tonų durpių. Birželio 17 d. Gelgaudiškio MTS komunistų susirinkime apie komunistą P. Puskepalį buvo pasakyta:

„... drg. Puskepalis kaip komunistas nukrypo nuo partinės linijos. Gegužės mėn. 15 d. laidojo mirusį savo kūdikį su religiniais prietarais. Mirus kūdikiui – vaikui buvo drg. Puskepalis įspėtas, kad jis bažnyčios „pagalba“ nesiremtų ir nelaidotų vaiko, o bus suteikta pagalba profkomiteto ir komjaunimo organizacijos, be to, buvo pasakyta, kad neitų jokiū būdu į bažnyčią, jei žmona panorės. Drg. Puskepalis nepaklausė ir nuėjo į bažnyčią“⁶⁸.

Puskepalis prisipažino kaltu, nes kaimo aplinkai nepajėgė atsispirti, o „labiausiai prieš savo žmoną“. Komunistų susirinkimas „už komunistinio budrumo praradimą, liberalizmą“ nutaria „išnešti griežtą papeikimą su perspėjimu“⁶⁹. Jį už tai svarstė kelis kartus. 1955 m. rugsėjo 24 d. susirinkimo protokole užrašyti jo žodžiai, kad į bažnyčią daugiau neis, nutrauks ryšius su religiniais prietarais ir prašė bausmę jam panaikinti.

Apie komunistą P. Puskepalį komunistų organizacijos sekretorius S. Skorupskas kalbėjo:

„Jis savo kambaryje laiko šventuosius paveikslus. Drg. Puskepalio mirė vaikas, buvo įspėtas nelaidoti su religiniais prietarais, buvo pasiūlyta parama. Nežiūrint į tai, Puskepalis pats nuėjo pas dvasiškį ir palaidojo su dvasiškiu „parama“⁷⁰.

1956 m. gegužės 29 d. komunistų susirinkime M. Melnikaitės kolūkio pirminkas Jančaras sakė:

„Visiškai yra nusišalinęs apylinkės ir kolūkio aktyvas nuo pavasario sėjos kaip ir kultūrinių įstaigų darbuotojai, apylinkės deputatai ir visas kitas aktyvas nesuteikia paramos kolūkio laukininkystės brigadininkams pavasario sėjos užbaigimo organizaciniame darbe“⁷¹.

Brigadininkas J. Kutka nusiskundžia, kad žmonės vėlai išsina į darbą, nenori stoti į komunistų partiją.

1957 m. sausio 1 d. „M. Melnikaitės“ kolūkyje buvo 7 komunistai ir 1 kandidatas.

Kandidatas į komunistų partiją Kazys Pališkis girtuokliauja, „... išsigando, kad Vengrijoje kilo kontrrevoliucija“⁷². Jis pasakė: „... jeigu aš netinku kolūkiui ir brigadininku būti, tai aš esu nereikalingas partijai, tai ir partijoje nebūsiu“⁷³. Jis buvo pašalintas iš partijos.

„Statyboje per du metus pastatyta tikrai kontora, kiaulidės be stogo stovi jau trečius metus.

⁶⁸ LYA, f. 6032, ap. 1, b. 6, p. 32.

⁶⁹ Ten pat, p. 33.

⁷⁰ LYA, f. 6032, ap. 1, b. 7, p. 11.

⁷¹ LYA, f. 6034, ap. 1, b. 6, p. 12.

⁷² LYA, f. 6034, ap. 1, b. 7, p. 2.

⁷³ Ten pat, p. 2.

Suvežta medžiaga namo statymui išnyko, iš sugriautų 5 kluonų medžiaga išgrobstyta. Šiferis buvo nupirktas kiaulidėms, o dabar baigia išnykti...“⁷⁴

Gegužės 14 d. dalyvavęs susirinkime Šakių rajkomo instruktorius Vincas Rutkauskas, buvęs stribas, kritikavo:

„... vaizdinės agitacijos nėra, garsiniai laikraščių ir knygų skaitymai nepravedami... kai kurie komunistai, kaip Grybiene, ne tiktai neveda aiškinamojo darbo kolūkiečių tarpe, bet tankiai užsiiminėja girtuokliavimu darbo metu“⁷⁵.

Rugsėjo 7 d. susirinkime partorgas Žemaitaitis nusiskundžia: „Per eilę metų pirminė partinė organizacija į savo eiles nepriėmė nei vieno žmogaus... Partinė organizacija netapo liaudies avangardu“⁷⁶. Tą patvirtino ir rajono komiteto instruktorius V. Rutkauskas.

Mėgstančiai išgerti komunistei M. Grybienei „už nevadovavinį komjaunimo organizacijai“ pareikštas griežtas papeikimas su įrašymu į asmens įskaitos kortelę.

1957 m. rugsėjo 23 d. LTSR Ministrų Tarybos reikalų valdybos laiškų grupės vedėjas G. Rajeckas atsako J. Ignatavičiui, gyvenančiam Pakalniškių kaime, į jo 1957 m. birželio 30 d. ir liepos 11 d. pareiškimus: „Jūs iš specperkelimo atleisti be konfiskuoto turto grąžinimo“. Tas pats pareigūnas kitiems tremtiniamis dėl turto negrąžimo atsakydavo „... kadangi Jums leista grįžti į Lietuvos TSR išimties tvarka“ arba „... jūsų pareiškimą dėl tėvų trobesių grąžinimo patenkinti nėra įstatyminio pagrindo“. Atimtas tremimo metu tremtinių turtas buvo užgrobtas galutinai, todėl nuskriausti tremtiniai buvo priversti skursti toliau.

1956–1959 m. buvo pradėta leisti į Lietuvą grįžti tremtiniamis. Valsčiuje buvo sudaryti sąrašai, kuriuose nurodoma leidimo grįžti pagrindas. Įdomi tremtinių grįžimo diferenciacija. Absoliučiai didžioji dalis nurodoma, kad grįžo „išimties tvarka“,

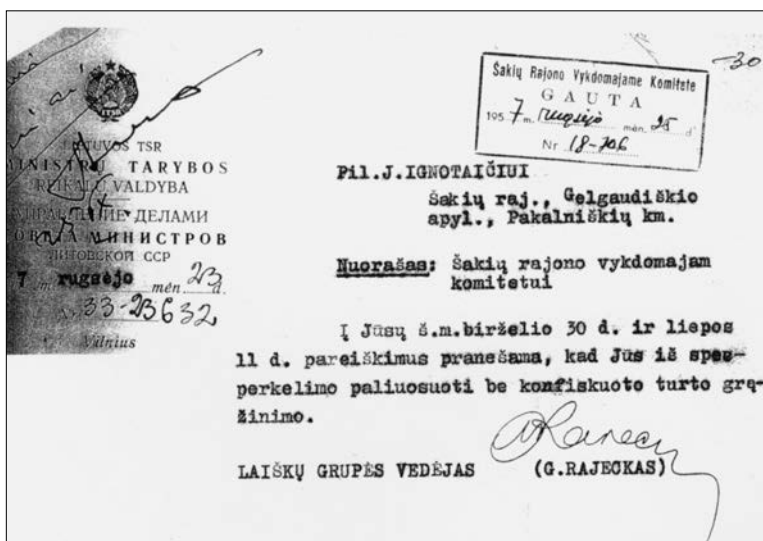

1957 m. rugsėjo 23 d. okupacinės Ministrų Tarybos laiškų grupės atsakymas J. Ignatavičiui dėl konfiskuoto turto negrąžinimo

⁷⁴Ten pat, p. 3.

⁷⁵Ten pat, p. 15–16.

⁷⁶Ten pat, p. 28.

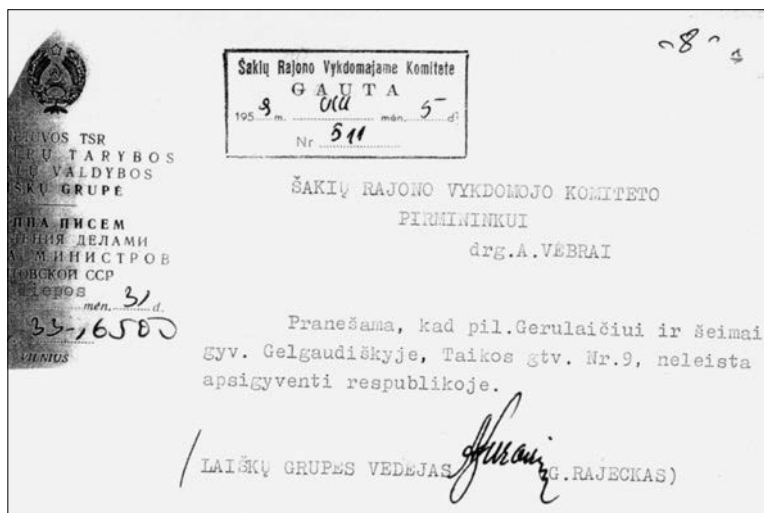

1959 m. liepos 31 d.
okupacinės Ministrų
Tarybos laiškų grupės
pranešimas Gerulaičių
šeimai, kad jai neleista
gyventi Lietuvoje

tik nedidelė dalis „kaip nepagrįstai“ ištremti. „Kaip nepagrįstai“ represuota pripažinta Marijona Ambrazaitienė, kuri grįžimo metu buvo 92 metų amžiaus.

Tremtinių prašymai grąžinti turtą būdavo atmetami dėl tos priežasties – „išimties tvarka“, t. y. netaikomas Lietuvos TSR Ministrų Tarybos 1957 m. rugsėjo 26 d. nutarimas Nr. 446.

Lietuvos TSR Ministrų Tarybos reikalų valdybos laiškų grupės vedėjas G. Rajeckas 1959 m. liepos 31 d. rašo laišką Šakių rajono vykdomojo komiteto pirmininkui A. Vėbrai, kad Gerulaičiui ir jo šeimai, gyvenusiems Gelgaudiškyje, Taikos g. Nr. 9, neleista apsigyventi Lietuvoje.

Gelgaudiškio RTS komunistas, nuo 1948 m. buvęs stribų būrio vadas, dabar RTS šoferis, Josif Dombrovskij, nusiskundė: „... komjaunuoliai lanko bažnyčių“⁷⁷.

Valenčiūnų apylinkėje buvo Valenčiūnų kolūkis. Lapkričio 27 d. įvyko ūkių komunistų organizacijos ataskaitinis-rinkiminis susirinkimas. „Mūsų gėdai priimta tikrai vienas žmogus“, – kalbėjo komunistas Užupis apie priėmimą į komunistų partiją⁷⁸.

Tremtys, kalėjimai ir žūtys

Iš 1941 m. represuotųjų 32 asmenų 2 buvo suimti, 4 žuvo, 11 įkalinta lageriuose ir 15 ištremta. Alfonsas Grygelis žuvo 1941 m. birželio 22 d., Jonas Mikalauskas nušautas karo pradžioje, Jonas Stanaitis mirė lageryje, Antanas Strazdas nuteistas mirti. Tarp represuotųjų buvo 12 moterų, 2 mokytojai, 2 policininkai ir 2 karininkai.

1944–1947 m. iš 95 represuotų asmenų 43 buvo ištremti, į lagerį pateko 37 asmenys, 10 žuvo, o 5 po tarpymų buvo paleisti. Anksčiausiai buvo suimtas Pijus Kaminskas – 1944 m. spalio 30 d. ir nuteistas 10 metų lagerio ir 5 metams tremties.

Iš 1948–1962 m. 31 kalintųjų yra 5 moterys. Paskutiniu metu represuotuoju buvo 1958 04 25 antrąsį 4 metams nubaustas Benediktas Valeika. Visiems sąrašė paminėtiems nuteistiems asmenims skirta 464 laisvės atėmimo metai, arba 16,5 metų vienam.

1948–1951 m. iš valsčiaus ištremti 155 asmenys. Jauniausiajam tremtiniui Ričardui Ditkui iš Jotỹškių kaimo buvo

⁷⁷LYA, f. 6032, a. 1, p. 130.

⁷⁸LYA, f. 15519, ap. 1, b. 1, p. 2.

3-eji metai, Teresei Vidžiūnaitei iš Piesčių kaimo – 6-eri metai. Vyriausioji tremtinė buvo Marijona Domeikienė iš Narkūnų kaimo – 86-eri metai, Antanui Bacevičiui iš Šimkų kaimo – 83-eji metai. Daugiausia žmonių išvežta iš Daukantiškių – 14 ir Pakalniškių – 11.

Tikslų skaičių dėl archyvinės medžiagos nepilnumo ir valsčiaus ribų kaitaliojimo sunku nustatyti. Minimaliai surinktais duomenimis, per šią pragaro mašiną perėjo 213 tremtinių, 77 per lagerius, žuvo 16 ir 7 paleisti, iš viso – 313 žmonių.

Šakių (Gelgaudiškio) melioracijos mašinų stotyje buvo 17 komunistų, kurių sekretorė buvo Adelė Krivaitienė. Komunistas Grėblikas 1962 m. rugpjūčio 15 d. susirinkime kvietė administraciją išsaugoti gerus darbininkus: „... iš MMS jau pradėjo bėgti geri mechanizatoriai“⁷⁹. Elektrikas Gubanovas dažnai būna girtas. LKP Šakių RK instruktorė Balkuvienė nurodė, kad komunistai Naujokaitis, Bruožis vengia susirinkimų, kai kurie komunistai po tris mėnesius nesumoka nario mokesčio.

„Vadovaujant komjaunimo organizacijai, darbas buvo apleistas ir nesiimta jokių priemonių komjaunimo darbui pagerinti... iki šiol ne visi komunistai yra užsiprenumeravę partinę spaudą ir mažai ją skaito“⁸⁰.

L. Krivaitienė ataskaitiniame pranešime kalbėjo:

„Reik siekti, kad mūsų MMS partinė organizacija būtų sąžinės, tyrumo, darbštumo, aktyvumo pavyzdys visiems darbuotojams ir tik tada mes jausimės tikrais komunistais – tais švyturiais, kurie rodo tikrąjį gyvenimo kelią – tai komunizmo Programos įgyvendinimą“⁸¹.

Nuo „Gandro“ iki „Strazdo“

Šiandien sunku pasakyti, kiek 1967 m. kovo mėn. 16 d. vieninteliu egzemplioriu sudarytu sąrašu iš Šakių rajono į KGB archyvą perduotų agentų sąrašuose asmenys buvo tikri, kiek „popieriniai“, prirašyti, išprievartauti ar nieko neveikę. Reikia papildomo tyrimo. Visi jie buvo „nurašyti“. Nurodoma, kad Gelgaudiškio miestelyje buvo 7 asmenys: *Petras, Aguona, Jonas, Vincas, Laikrodis, Gandras, Stankus*.

Gelgaudiškio apylinkės sąrašuose įvardijami: *Kolūkietis, Rytas, Ivanov, Briedis, Ledas, Strazdas, Skoryj, Pempė, Beržas*.

„M. Melnikaitės“ kolūkyje 1972 m. pradžioje buvo 12 komunistų ir vienas kandidatas. Buvo nutarta, kad kiekvieno susirinkimo metu reikia išklausti po du komunistus apie duotų įsipareigojimų vykdymą. Birželio 16 d. svarstytas TSKP CK laiškas *„Dėl kovos prieš girtavimą ir alkoholizmą sustiprinimo“*. K. Sakalauskas kalbėjo, kad dažnai girtauja Bacevičius, degtinę parduotuvėje vertėtų pardavinėti nuo 17 valandos, „Žinijos“ draugija ta tema turėtų skaityti paskaitas.

Komunistas V. Žilaitis spalio 13 d. rastas girtas kelyje Gelgaudiškis–Kiduliai.

⁷⁹LYA, f. 6032, ap. 1, b. 13, p. 1.

⁸⁰Ten pat, p. 8.

⁸¹Ten pat, p. 9.

Jis blaivykloje nubaustas 10 rublių. Už tai komunistai jam pareiškia griežtą papeikimą be įrašymo į asmens dokumentus.

1973 m. pradžioje „Valenčiūnų“ kolūkyje buvo 14 komunistų ir 1 kandidatas. Sekretorius – Janulevičius. Komunistas V. Milauskas kovo mėn pareiškia: „*Reikia daugiau vesti pasikalbėjimų su žmonėmis, daryti jiems pranešimų bei skaityti paskaitų*“⁸².

1973 m. gruodžio 22 d. kandidatu į komunistus priimama Danutė Benienė, gimusi 1939 m., Valenčiūnų aštuonmetės mokyklos direktorė. Komunistas Miliauskas paklausė: „*Ar nėra giminių užsienyje, ar buvo kas iš giminių teisti?*“ Kandidatė atsakė: „*Užsienyje nėra, teistų nebuvo*“⁸³.

Rugpjūčio 21 d. „M. Melnikaitės“ kolūkio komunistų susirinkime buvęs pranešėju mokytojas Butkus labai pagarbiai kalbėjo apie Šakių rajono komunistų vadovybės nuostatas: „*... komunistų partija yra liaudies masių vadas ir organizatorius, – taip pasakyta LKP Šakių rajono komiteto biuro nutarime*“⁸⁴.

Gegužės 27 d. komunistų susirinkime duotas nurodymas, kad laidojimu be bažnyčios reikalu privalo užsiimti visi komunistai. Kartu skundžiamasi, kad menkai auga komunistų gretos.

1975 m. pradžioje „Valenčiūnų“ kolūkyje buvo 10 komunistų ir vienas kandidatas. Kolūkio pirmininkas buvo Balys Janulevičius.

Gegužės 26 d. komunistų susirinkimas svarstė TSKP CK nutarimą „*Dėl kritikos ir savikritikos būklės Tambovo srities partinėje organizacijoje*“.

„M. Melnikaitės“ kolūkyje 1975 m. buvo 18 komunistų. Sausio 22 d. susirinkime kalbėta:

„*Silpna darbo drausmė mechaninėse dirbtuvėse ir I-os brigados galvijų fermoje. Jų vadovai mažai kovoja su girtavimu, o dažnai ir patys darbe pasirodo neblaivūs*“⁸⁵.

Šiame susirinkime nutarta: „*Įsijungti į kovą dėl komunistinio darbo spartuolio vardo*“⁸⁶. Balandžio 16 d. susirinkime nutarta:

„*... demaskuoti antitarybinę reakcinės katalikų dvoasininkijos veiklą, parodyti jos ryšius su užsienio antikomunistinėmis organizacijomis, šmeižiančiomis tarybinę santvarką, tuo tikslu kviesti lektorius iš rajoninių organizacijų...Nedaleisti kulto pravedamų priemonių propagavimo, prieštaraujančio valstybiniam įstatymams*“⁸⁷.

1981 m. sausio 16 d. „Didžiojo spalio“ kolūkio komunistų susirinkime G. Ulienė pranešė, kad 1980 m. mirė 25 žmonės, o civiliškai laidoti – 3 žmonės.

Ūkio partorgas V. Vasiliauskas kalbėjo:

⁸² LYA, f. 15519, ap. 1, b. 10, p. 80.

⁸³ Ten pat, p. 136.

⁸⁴ LYA, f. 6034, ap. 1, b. 181, p. 193.

⁸⁵ LYA, f. 6034, ap. 1, b. 19, p. 2.

⁸⁶ Ten pat, p. 14.

⁸⁷ Ten pat, p. 31–32.

„Šiuo metu suaktyvino veiklą dvasininkijos atstovai ir tariamo tikinčiųjų teisių gynimo pretekstu mėgina primesti antitarybines nuotaikas mūsų žmonėms“⁸⁸.

Vidurinės mokyklos moksleivių auklėjimą svarstė bendras Gelgaudiškio vidurinės mokyklos ir „Didžiojo spalio“ kolūkio komunistų susirinkimas. Mokykloje buvo 11 komunistų ir du kandidatai, o ūkyje – 49 komunistai ir 4 kandidatai.

„Didžiojo spalio“ kolūkio komunistų organizacijos įskaitoje 1988 m. vasario 19 d. buvo 58 nariai ir 3 kandidatai. Tos dienos komunistų susirinkime kalbėjo pradinės mokyklos mokytojas V. Butkus:

„... buržuaziniai ekstremistai per daug pradėjo kištis į mūsų respublikos reikalus. Nenuošalyje būna ir kai kurie dvasininkai, kaip Svarinskas ir kai kurie kiti“⁸⁹.

Kolūkio tiekėjas A. Švilpa tame susirinkime kalbėjo: „Esama per didelė demokratija, per daug taikstomasi su ekstremistais“⁹⁰.

Komunistai turėjo aktyviai vykdyti antireliginę veiklą. 1987 m. balandžio 23 d. B. Valaitienė, LKP Šakių RK sekretorė, partijos komiteto biuro posėdyje kalbėjo:

„Artėja krikščionybės įvedimo Lietuvoje 600 metų jubiliejus. Labai aktyviai šiai šventei ruošiasi religinės bendruomenės, vadovaujamos reakcingų dvasininkų. Vedamas didelis agitacinis darbas tikinčiųjų tarpe, iš anksto planuojami renginiai kiekvienoje bažnyčioje. Dirbamas atitinkamas darbas su jaunimu. O kaip gi šiuo laikotarpiu dirbamas kontrpropagandinis, ateistinis darbas?“⁹¹

Tuo tikslu ūkio komunistai patys sekė ir registravo savo ūkio žmonių religinius veiksmus. 1988 m. rugsėjo 27 d. kolūkio komunistų ataskaitiniame susirinkime buvo pagarsinta informacija apie civilines laidotuves.

Civilinės laidotuvės „Didžiojo spalio“ kolūkyje⁹²

Metai	Gimė	Mirė	Palaidota civiliškai
1986	12	21	10
1987	15	26	8
1988	7	10	3

Susirinkimo protokole Henrikui Zarembai, Šakių rajono liaudies deputatų tarybos vykdomojo komiteto pirmininkui, buvo užduoti klausimai: „Ar reika-

⁸⁸LYA, f. 1813, ap. 1, d. 43, p. 47.

⁸⁹LYA, f. 1813, ap. 1, b. 50, p. 5.

⁹⁰Ten pat, p. 5.

⁹¹LYA, f. 4832, ap. 57, b. 1, p. 122.

⁹²Ten pat, p. 26.

linga statyti stalinizmo aukoms paminklai, jei jų tarpe buvo ir banditų? Kas dalins talonus pramoninėms prekėms?“⁹³ Jo atsakymas užrašytas toks:

„Dėl represuotų žmonių į Sibirą yra sudaryta komisija, kuri atskirs banditus nuo nebanditų. Tie, kurie bus reabilituoti, bus gražinamas visas turtas, o jei jo natūroje nėra, tai bus išmokama pinigais“.

Į antrą klausimą buvo taip pat atsakyta aiškiai: „Pramoninėms prekėms talonai bus įvesti nuo 1989 m. sausio 1 d., o degtinė bus pardavinėjama be talonų“⁹⁴.

A. Juozulynas, LKP Šakių rajono antrasis sekretorius, kalbėdamas apie Konstitucijos papildymus, pasakė: „... šiuos klausimus reikia spręsti protingai, o ne taip kaip padarė estai“⁹⁵.

1989 m. 61 komunistų vienijančios organizacijos veikla šiame ūkyje natūraliai subliuško.

Apibendrinimai

1. Antrajai Lietuvos okupacijai ir kolonizacijai į Gelgaudiškį iš Rusijos buvo atsiųsti kadriniai darbuotojai, daugiausia rusai. Žiaurią prievartą ten vykdę ir patyrę sovietiniai čekistai buvo kartu ir partijos organizatoriai, mokę represuoti, skaldyti visuomenę.

2. Be sovietinių čekistų ir reguliarios kariuomenės teroro pavergimas būtų visiškai neįmanomas.

3. Gelgaudiškio istorija patvirtina, kad didžiausias kolaborantų rūpestis buvo komunistų ir komjaunimo narių trūkumas.

4. Čekistai papirkinėjimu, pareigomis, algomis, melu, klasta, skaldymu ir kompromitavimu, prievarta, teroru rengė lietuvių kolaborantų kadrus.

5. Vietiniai komunistai buvo visagaliai valsčiaus valdytojai.

6. Istorija yra paskelbusi jiems pasmerkimo nuosprendį. Tegul tai pamoko būsimas kartas šiandieninės istorijos sukuriuose elgtis garbingai, išdidžiai, kaip ir dera pagal savo tautos ir pasaulio išgliaudytą garbės ir išdidumo išmintį.

Gelgaudiškio valsčiaus gyventojai, nukentėję sovietų okupacijos metais*

Parengė Birutė Burauskaitė

Albertiškių k.

Bronė Nauburaitienė, gim. 1919, valstietė; suimta 1949 06 14, kalinta Šakiuose, Ypatingojo pasitarimo 1950 06 27 nuteista 10 m. lagerio, kalinta Intlāge, Kōmija, grįžo į Lietuvą 1956 05.

Antanas Sepetka, gim. 1906, valstietis; suimtas 1949 09 30, kalintas Šakiuose, Karo tribunolo 1950 05 24 nuteistas 25 m. lagerio ir 5 m. tremties, nuo 1950 10 21 kalintas Pòtmoje (Dubravlāge), Zūbovo Poliánsko r., Mordòvija, išv. į kal. – 1956 07 07 Vilnius; paleistas 1956 07 31.

Jankūnų k.

Petras Bindokas, gim. 1894, žmona **Ona**, gim. 1900, kolūkiečiai, partizanų rėmėjai; suimti 1953 03 30, kalinti Šakiuose, Ona paleista 1953 05 05; Petras Karo trib. 1953 05 16 nuteistas 10 m. lagerio, nuo 1953 08 17 kalintas Dubravlage, Mordovija; paleistas 1956 06 23.

Branduoliškių k.

Kazys Klimaitis, gim. 1902, valstietis; suimtas 1944 12 18, kalintas Šakiuose, Karo tribunolo 1945 08 14 nuteistas 10 m. lagerio ir 5 m. tremties, kalintas Pesčianlāge, Karagādos sr.; tremtis nuo 1954 10 16 Karagādos sr.

Dabūų k.

Jonas Bakus, gim. 1911, valstietis; suimtas 1949 06 07, kalintas Šakiuose (kartu buvo suimti J. Albrechtas ir J. Bukšaitis), Ypatingojo pasitarimo 1949 10 08 nuteistas 25 m. lagerio, nuo 1949 12 24 kalintas Steplāge, Karagādos sr.; 1955 02 02 tremtis Karagādos sr.; paleistas 1956 05 20.

Vytautas Mileris, gim. 1925, valstietis; suimtas 1945 10 19, Karo trib. 1946 02 13 nuteistas 15 m. katorgos ir 5 m. tremties, nuo 1946 03 16 kalintas Vorkutlāge, Komija; paleistas 1956 07 11.

Juozas Murauskas, gim. 1912, tarnautojas; suimtas 1948 07 01, kalintas Šakiuose, 1950 03 24 Vilniuje, Karo trib. 1948 11 23 nuteistas 25 m. lagerio, nuo 1950 04 15 kalintas Solikámske (Nyroblage), Permės (Motovo) sr.

Antanas Suchoverskis, gim. 1882, miškininkas; suimtas 1945 01 23, kalintas Šakiuose; byla nutraukta 1945 04 02.

Daūgerdiškių k.

Vladas Brusokas, gim. 1922, valstietis; suimtas 1949 04 23, kalintas Priėnuose, Vilniuje, Ypat. pasit. 1949 08 31 nuteistas 10 m. lagerio, nuo 1949 10 25 kalintas Oziorlāge, Irkutsko sr.

* Informacijos šaltinis – Lietuvos gyventojų genocido ir rezistencijos tyrimo centro sukauptas duomenų bankas.

Pranas Jakas, ūkininkas (105 ha); grįžtančiųjų iš Vokietijos teigimu, suimtas Kybartų patikrinimo filtracijos punkte. Apie tolesnį jo likimą nežinoma; brolis Juozas įkalintas nebuvo, savo sodyboje gyventi neleista.

Elizāvos k.

Vytautas Kriauza, gim. 1917, darbininkas; suimtas 1945 05 02, kalintas Šakiuose, Kaune; paleistas 1945 10 13.

Juozas Račkus, gim. 1914, valstietis; suimtas 1945 05 17, Karo trib. 1945 08 15 nuteistas 15 m. lagerio ir 5 m. tremties, kalintas Rečlāge, Komija; paleistas 1956.

Gelgaudiškis

Kazys Augaitis, gim. 1893, darbininkas; suimtas 1941 06 14, kalintas Krasnojarsko kr.; tremtis Krasnojarsko kr.; 1956 **mirė tremtyje**.

Juozas Bakševičius, gim. 1908, tarnautojas; suimtas 1949 07 28, kalintas Šakiuose, Marijampolėje, Ypat. pasit. 1949 12 10 nuteistas 10 m. lagerio, nuo 1950 01 16 kalintas Minlāge, Komija; paleistas 1956 06 03. J. Bakševičius suimtas kartu su Pranu Kulikausku.

Vladas Kauševičius, gim. 1925, darbininkas; suimtas 1945 01 01, kalintas Šakiuose, Kaune, nuo 1945 06 29 kalintas Vorkutlage, Komija; paleistas 1946 03 30.

Juozas Kybartas, gim. 1902, valstietis; suimtas 1946 10 24, kalintas Šakiuose, Karo trib. 1947 01 20 nuteistas 10 m. lagerio ir 5 m. tremties, nuo 1948 07 05 kalintas Temlage (Dubravlage), Mordovija, vėliau Jaroslavl'io sr.; paleistas 1955 07 06.

Jonas Kubilius, gim. 1901, valstietis; suimtas 1949 02 26, kalintas Jurbarkè, Karo trib. 1949 05 18 nuteistas 25 m. lagerio ir 5 m. tremties, kalintas Oziorlage, Irkutsko sr.; 1952 05 31 **mirė lageryje**.

Vincas Kubilius, gim. 1909, tarnautojas; suimtas 1951 02 06, kalintas Kaune, Ypat. pasit. 1951 07 04 nuteistas 10 m. lagerio, nuo 1951 09 09 kalintas Minlage, Komija; paleistas 1956 07 03.

Pranas Kuprišauskas, gim. 1903, apyl. tarnautojas, suimtas 1945 07 18, kalintas Griškabūdyje; bėgant **nušautas**. 1945 08 23 byla nutraukta, mirus kaliniui.

Jonas Mikalauskas, gim. 1918, kariškis; nušautas 1941 06 bandant pabėgti iš Raudonosios armijos.

Albertas Mikelaitis, gim. 1901; suimtas 1945 11 23, Karo trib. 1946 03 18 nuteistas 10 m. lagerio, kalintas Steplage, Karagandos sr.; 1949 06 04 **mirė lageryje**.

Jurgis Miliūnas, gim. 1898, tarnautojas; suimtas 1944 12 16, Karo trib. 1945 05 28 nuteistas 8 m. lagerio, kalintas Vorkutlage, Komija; paleistas 1951 08 28.

Juozas Narkūnas, gim. 1909, Gelgaudiškio šaulių būrio narys. **Nušautas** 1941 02 05 rusų pasieniečių, pereinant SSSR–Vokietijos sieną.

Juozas Orientas, gim. 1909, darbininkas, partizanas; suimtas 1945 07 28, kalintas Šakiuose, Marijampolėje, Karo trib. 1945 10 13 nuteistas 15 m. katorgos, kalintas Vorkutlage, Komija; paleistas 1954 08 28, grįžo į Lietuvą.

Juozas Pranskaitis, gim. 1887, valstietis; suimtas 1945 05 17, kalintas Vorkutlage, Komija; 1945 09 11 mirė lageryje.

Pranas Račiūnas, gim. 1887, darbininkas; suimtas 1945 02 28, kalintas Šakiuose; paleistas 1948 08 27.

Stasys Račiūnas, gim. 1928, mokytojas, pogr. org. narys; suimtas 1948 10 31, kalintas Klaipėdoje, 1949 07 18 Vilniuje, Ypat. pasit. 1949 05 14 nuteistas 10 m. lagerio, kalintas Ilmspeclage, Irkutsko sr., vėliau Berlage, Magadano sr.; paleistas 1956 01 21, grįžo į Lietuvą.

Jonas Rudaitis, gim. 1902; išvežtas į lagerį (tremtį?) 1941 06.

Izidorius Steponaitis, gim. 1907, tarnautojas, partizanų ryšininkas *Žilvitis*, sesuo **Petrė**, gim. 1901, partizanų rėmėja; suimti 1951 02 28, kalinti Raseiniuose, Karo trib. 1951 09 28 nuteisti 25 m. lagerio, nuo 1951 12 13 kalinti: Izidorius Minlage, Komija, Petrė Oziorlage, Irkutsko sr., vėliau Dubravlage, Mordovija; paleisti 1956.

Pranas Ūsas, gim. 1895; suimtas 1945 04 04, vėliau Šakiuose, kalintas Vorkutlage, Komija; 1946 07 19 byla nutraukta, paleistas.

Antanas Bindokas, suimtas 1945 m. Vokietijoje, kalintas Vorkutlage. Į Lietuvą grįžo 1946 m. liepos 10 d. per Stalingrado patikrinimo filtracinį punktą.

Benediktas Valeika, gim. 1926, pašto tarnautojas; pogr. org. narys; suimtas 1948 05 11, kalintas Šakiuose, 1949 02 24 Vilniuje, Ypat. pasit. 1949 01 15 nuteistas 10 m. lagerio, kalintas Minlage, Komija; paleistas 1956 05 30, grįžo į Lietuvą; vėl suimtas 1958 02 09, kalintas Panevėžyje, Vilniuje, Aukščiausiojo Teismo 1958 04 25 nuteistas 4 m. lagerio, nuo 1958 05 11 kalintas Dubravlage, Zubovo Poliansko r., Mordovija; paleistas 1962 02 09, grįžo į Lietuvą.

Gūdlaukio k.

Justinas Brazaitis, gim. 1898, kolūkietis, partizanų rėmėjas; suimtas 1950 05 25, kalintas Šakiuose, nuo 1952 04 28 kalintas psich. ligoninėje-kalėjime Leningrade.

Juozas Dovydaitis, gim. 1925, valstietis, partizanas; suimtas 1945 12 12, kalintas Kaune, 1947 03 14 Vilniuje, Karo trib. 1946 12 13 nuteistas 10 m., nuo 1948 07 01 kalintas Sevvostlage, Magadano sr.; tremtis Susumano r., Magadano sr.; paleistas 1956 06 15, 1956 grįžo į Lietuvą.

Justinas Pinčiauskas, gim. 1922, valstietis; suimtas 1945 01 27, Karo trib. 1945 06 29 nuteistas 5 m. lagerio.

Simonas Račiūnas, gim. 1898, suimtas 1944 10 27, Karo trib. 1945 04 05 nuteistas 15 m. katorgos ir 5 m. tremties, kalintas Vorkutlage, Komija; paleistas 1954.

Aukštasis Geļgaudiškis

Tadas Šemeta, gim. 1891; suimtas 1941 06 14, kalintas Rešotų lageryje, Nižnij Ingašo r., Krasnojarsko kr., mirė lageryje 1941.

Jankūnų k.

Pranas Antanaitis, gim. 1916, kolūkietis; suimtas 1953 03 30, kalintas Šakiuose, Kaune, Karo trib. 1953 05 16 nuteistas 5 m. lagerio; paleistas 1953 05 19.

Jotỹškių k.

Juozas Albrechtas, gim. 1923, valstietis; suimtas 1949 06 07, kalintas Šakiuose, Ypat. pasit. 1949 10 08 nuteistas 25 m. lagerio, nuo 1949 11 01 kalintas Steplage, Karagandos sr., 1958 03 24 Karlage, Karagandos sr.; tremtis nuo 1958 07 29 Karagandoje, Kazachija.

Jonas Bakus, gim. 1911, valstietis; suimtas 1945 03 20, nuo 1945 06 29 kalintas Vorkutlage, Komija; paleistas 1945 10 23.

Juozas Bukšaitis, gim. 1906, valstietis; suimtas 1949 06 07, kalintas Šakiuose, Marijampolėje, Ypat. pasit. 1949 10 08 nuteistas 25 m. lagerio, nuo 1950 05 08 kalintas Rečlage; paleistas 1956 07 28.

Kazys Ditkus, Prano, gim. 1910, valstietis, pogr. org. narys; suimtas 1946 02 28, kalintas Kaune, Vilniuje, Karo trib. 1946 10 12 nuteistas 10 m. lagerio, nuo 1948 06 30 kalintas Sevvostlage, Magadano sr.; 1949 11 16 mirė lageryje;

žmona **Benedikta**, gim. 1910, samdinė, sūnūs – **Ričardas**, gim. 1937, **Vytautas**, gim. 1940, ištremti 1948 05 22 į Manos r., Krasnojarsko kr.; paleisti 1957 09 03, grįžo į Lietuvą.

Petrė Markevičienė, gim. 1928, Jotỹškių k., valstietė; suimta 1950 07 08, kalinta Šakiuose, Kaune.

Juozas Pranckevičius, gim. 1902, valstietis; suimtas dėl prievolių nevykdymo, kalintas Šakiuose, liaudies teismo 1946 nuteistas kalėti, 1946 paleistas (pabėgo?); vėl suimtas 1948, kalintas Kaune, vėliau Jelgavoje, Latvija; 1953 grįžo į Lietuvą.

Antanas Rimkūnas, gim. 1912, valstietis; suimtas 1945 03 30; 1945 08 15 byla nutraukta, paleistas.

Juozas Valuckas, gim. 1906 (1896), valstietis, partizanas; suimtas 1945 02 19, Karo trib. 1945 07 08 nuteistas 10 m. lagerio, nuo 1945 08 03 kalintas Vorkutlage, Komija, 1948 04 22 mirė lageryje.

Juozas Žemaitis (Žemaitaitis?), gim. 1893, valstietis; suimtas 1945 10 19, kalintas Marijampolėje, Vilniuje, Karo trib. 1946 02 13 nuteistas 10 m. lagerio ir 5 m. tremties, nuo 1946 03 01 kalintas Sevželdorlage, Železnodorožno r., Komija, vėliau Vorkutoje, Komija; tremtis Vorkutoje, Komija, į Lietuvą negrįžo. Partizanų rėmėjas, ryšininkas; duktė

Anelė Žemaitytė, gim. 1921, valstietė; partizanų rėmėja, ryšininkė; suimta 1949 06 13, kalinta Šakiuose, Vilniuje, Ypat. pasit. 1949 10 08 nuteista 10 m. lagerio, nuo 1949 12 08 kalinta Oziorlage, Irkutsko sr., vėliau Karlage, Karagandos sr.; paleista 1956 01 04.

Kregždañčių k.

Pranas Bajerčius, gim. 1898, valstietis, partizanų ryšininkas; suimtas 1945 10 26, kalintas Marijampolėje, Vilniuje, Karo trib. 1946 02 13 nuteistas 10 m. lagerio ir 5 m. tremties, nuo 1946 03 01 kalintas Vorkutoje, Komija; 1954 03 01 mirė lageryje.

Maštaičių k.

Jonas Stanaitis, gim. 1914, policininkas; suimtas 1941 06 14, kalintas Rešotų lageryje, Nižnij Ingašo r., Krasnojarsko kr.; **mirė lageryje** 1941 10 06.

Mozūriškių k.

Pranas Kulikauskas, gim. 1916, valstietis; suimtas 1949 07 28, kalintas Šakiuose, Ypat. pasit. 1949 12 10 nuteistas 10 m. lagerio, nuo 1950 01 16 kalintas Rečlage, Komija; paleistas 1956 08 07.

Ona Žilaitytė, gim. 1925, darbininkė, partizanų ryšininkė; suimta 1950 10 17, kalinta Šakiuose, 1951 04 20 Kaune, Karo trib. 1951 04 20 nuteista 25 m. lagerio, nuo 1951 08 13 kalinta Oziorlage, Irkutsko sr., 1954 08 18 Dubravlage, Mordovija; paleista 1956 06 22.

Narkūnų k.

Vincentas Mingaila, gim. 1909; suimtas 1948 10 21 tarnaujant Raudoonojoje armijoje, Karo trib. 1949 02 19 nuteistas 25 m. lagerio.

Pakalniškių k.

Viktoras Gruzdaitis, gim. 1913, valstietis; suimtas 1944 11, kalintas Griškabūdyje, 1945 05 21 pabėgo.

Pijus Kaminskas, gim. 1894, valstietis; suimtas 1944 10 30, kalintas Šakiuose, Karo trib. 1945 04 27 nuteistas 10 m. lagerio ir 5 m. tremties, kalintas Lugovoiūge, Karagandos sr.; 1951 05 05 **mirė lageryje**.

Jonas Kumetis, gim. 1928, kariškis; suimtas 1953 01 16, Karo trib. 1953 03 24 nuteistas 25 m. lagerio.

Juozas Treinys, gim. 1905 m. Pakalniškių k., Šaulių organizacijos narys; suimtas 1945 m., kalintas Vorkutoje; grįžo į Lietuvą; miręs.

Stanislovas Balčiūnas, gim. 1917, valstietis, partizanas; suimtas 1944 12 23, kalintas Šakiuose, Kaune, Karo trib. 1945 05 16 nuteistas 8 m. lagerio ir 5 m. tremties, nuo 1945 kalintas Intoje, Komija, 1945 07 20 **mirė lageryje**.

Antanas Baltrušaitis, gim. 1910, darbininkas; suimtas 1945 01 16, kalintas Šakiuose, Aukščiausiojo Teismo 1950 02 27 nuteistas 10 m., nuo 1950 04 15 kalintas Nyroblage, Permės (Molotovo) sr.; paleistas 1954 07 17.

Vytautas Laurinaitis, gim. 1930, kariškis; suimtas 1952 08 25, Karo trib. 1952 12 11 nuteistas 25 m. lagerio.

Antanas Puskunigis, gim. 1904, valstietis; suimtas 1949 08 20, kalintas Kaune, Vilniuje, Ypat. pasit. 1950 02 04 nuteistas 10 m. lagerio, nuo 1950 04 10 kalintas Vorkutoje (Rečlage), Komija; paleistas 1956 07 28.

Pranas Tirlikas, gim. 1918, darbininkas; suimtas 1945 01 15, kalintas Šakiuose, nuo 1945 06 29 kalintas Vorkutlage, Komija; paleistas 1945 10 23, 1945 grįžo į Lietuvą.

Pājotijo k.

Juozas Daujotas, gim. 1913, valstietis; suimtas 1946 10 30, byla nutraukta 1947 06 29.

Pāpiškių k.

Augustinas Vasylius, gim. 1928, pogr. org. narys; suimtas 1948 05 10, kalintas Šakiuose, 1948 05 29 Kaune, 1949 02 24 Vilniuje, Karo trib. 1949 02 15 nuteistas 10 m. lagerio, kalintas Steplage, Karagandos sr., nuo 1955 07 18 tremtis Džezkazgane, Karagandos sr.; paleistas 1956 05 20, grįžo į Lietuvą.

Petráičių k.

Janina Orentaitė, gim. 1928, valstietė; suimta 1945 11 10, kalinta Šakiuose, Marijampolėje, Vilniuje, Karo trib. 1946 02 13 nuteista 10 m. lagerio ir 5 m. tremties, nuo 1946 03 01 kalinta Sevželdorlage, Komija, vėliau Irkutsko sr.; paleista 1954 12, į Lietuvą grįžti neleido, apsi gyveno Latvijoje, į Lietuvą negrįžo.

Marcelė Šukevičienė (Šukaitienė?), gim. 1902, valstietė, partizanų rėmėja; suimta 1945 10 01, kalinta Šakiuose, Marijampolėje, 1946 02 18 Vilniuje, Karo trib. 1946 02 13 nuteista 10 m. lagerio ir 5 m. tremties, nuo 1946 03 01 kalinta Pečiorlage, Komija; paleista 1954 11 04, grįžo į Lietuvą.

Piesčiū k.

Antanas Baltkojis, gim. 1902, valstietis, partizanų rėmėjas; suimtas 1945 04 10, Karo trib. 1945 09 24 išteisintas.

Juozas Čepaitis, gim. 1915; suimtas 1945 01 21, byla nutraukta 1945 07 12, paleistas.

Juozas Kibilda, gim. 1892, valstietis, partizanų rėmėjas; suimtas 1945 04 18, kalintas Šakiuose, 1945 06 08 išvežtas į filtracinį lagerį; paleistas 1946 08 24.

Pranas Stulgaitis, gim. 1926, valstietis; suimtas 1945 04 03; byla nutraukta 1945 09 10.

Skaistākaimio k.

Juozas Kutka, gim. 1919, darbininkas; suimtas 1944 08 02, kalintas Šakiuose, Karo trib. 1945 03 23 nuteistas 10 m. lagerio ir 5 m. tremties, kalintas Siblage, Kemerovo sr., nuo 1951 01 29 Pesčianlage, Karagandos sr.; paleistas 1954 04 10 iš tremties, 1954 grįžo į Lietuvą.

Juozas Kutkaitis, gim. 1903, tarnautojas; suimtas 1947 11 27, kalintas Vilniuje, Ypat. pasit. 1948 04 08 nuteistas 25 m. lagerio, kalintas Sevostlage, Magadano sr., paleistas 1956 05 03, grįžo į Lietuvą; dėl kliūčių apsigyventi Lietuvoje išvyko atgal į Sibirą, 1970 grįžo į Lietuvą.

Trāko k.

Alfonsas Grygelis, gim. 1916, darbininkas; suimtas 1941 01 06, kalintas Kaune, už nelegalų sienos perėjimą, kilus Vokietijos–SSRS karui, išsilaisvino, **žuvo** 1941 06 22 Gelgaudiškyje.

Juozas Kudžma, gim. 1912, valstietis; suimtas 1950 05 03, kalintas Vilniuje, Karo trib. 1950 07 10 nuteistas 25 m. lagerio ir 5 m. tremties, kalintas Nyroblage, Permės (Molotovo) sr.; paleistas 1956 05 30.

Antanas Sederevičius, gim. 1908, amatininkas; suimtas 1945 04 11, kalintas Šakiuose, Vorkutoje, Komija; paleistas 1946 09 18; brolis **Kostas Sederevičius**, valstietis; **nužudytas** neaiškiomis aplinkybėmis 1947 02 13.

Varčiulių k.

Antanas Antanaitis, gim. 1922, valstietis; suimtas 1945 03 19, kalintas Šakiuose, Karo trib. 1945 06 25 nuteistas 6 m. lagerio.

Gustavas Gendzelis, gim. 1903; ištremtas 1945 04 į Stalinabada, Tadžikija; paleistas 1956 01 20.

Simonas Lapinskas, gim. 1921, valstietis; suimtas 1945 12 17, Karo trib. 1946 08 29 nuteistas 10 m. lagerio ir 5 m. tremties, kalintas Uchtižemlėje, Komija; paleistas 1955 01 20.

Pranas Markevičius, gim. 1909, valstietis; suimtas 1945 12 29, kalintas Šakiuose, Karo trib. 1946 08 29 nuteistas 10 m. lagerio ir 5 m. tremties, kalintas Uchtižemlėje, Komija; 1951 07 10 **mirė lageryje**.

Zuikinės k.

Stasys Burokas, gim. 1899, prekybininkas; suimtas 1941 02 07, kalintas Kaune, kilus Vokietijos–SSRS karui, išsilaisvino.

Juozas Povilaitis, gim. 1917, valstietis; suimtas 1945 03 29, kalintas Šakiuose, Karo trib. 1945 06 26 nuteistas 6 m. lagerio.

Kad niekada nebūtų tamsių dienų*

Antanas Karalius



Šakių miesto 410 metinės. Antanas Karalius kalba prie Šakių vandentiekio bokšto, virš kurio 1952 m. vasario 15 d. buvo iškelta Lietuvos trispalvė.
2009 05 30 A. Andrijo nuotr.

Jau 76-ąjį kartą išauš Vasario 16-osios rytas, kada sunkiomis sąlygomis garbingi mūsų tautos atstovai paskelbė pasauliui, kad Lietuva yra laisva, nepriklausoma valstybė, kad ji nenori būti rytinio ar vakarinio kaimyno verge. Tuomet mūsų Tėvynės žemę mindė vokiečių kaizerio kareivių batai, iš rytų juos ginė bolševikinė Raudonoji armija. Tik narsių Lietuvos sūnų ir dukterų dėka mūsų tautai išaušo laisvės rytas, pareikalavęs daug kraujo ir jaunų gyvybių, karčių motinų ašarų. Sunkiai kaip gležnutė gėlė, išpuoselėta sesučių rankomis, augo, gražėjo mūsų Tėvynė. Bet sunkūs švininiai debesys pradėjo temdyti jos padangę iš pietų, vakarų ir rytų, kol, susitelkę į audros debesį, nulaužė išsiskleidusį darželio žiedą.

1940 m. man sukako aštuoneri metai. Prisimenu didelius plakatus – karikatūras, liaudies atstovų iškabintas tėviškės kluone. Paskui buvo kažkoks mitingas, kviečiantis į rinkimus. Jame dalyvavo gal dešimt žioplų. Tai ir visa „socialistinė revoliucija...“

Rugsėjo 1-ąją susirinkome į mokyklą. Rodos, viskas teka savo tėkme. Tik klasėje kabojęs kryžius dingęs. Kitą rytą jis kabojų savo vietoje, tiktai jau daug mažesnis. Atėjo šviesios atminties mokytojas J. Pranaitis, prasidėjo pamoka. Lau-

Valiulių pradžios mokyklos mokytojas Justinas Pranaitis, kuris mokė A. Karalių. Apie 1938 m.



* Šis straipsnis buvo išspausdintas 1994 m. vasario 15 d. Šakių rajono „Valsčiaus“ laikraštyje.



Gelgaudiškio pradžios mokykla, mokytoja M. Zubrytė. Virš klasės durų kabo kryžius. Apie 1935 m. Iš M. Zubrytės šeimos albumo

kėmė – kas bus? O jis, trumpam nutraukęs pamoką, švelniai paaiškino, kad senasis kryžius neišmestas, kad valdžia įsakiusi jį nukabinti, ir paprašė, kad po pamokos pasiimtume savąjį.

1941 m. birželio 14-oji – tautos genocido pradžia, sukėtusi ne tik suaugusiųjų, bet ir vaikų širdis. Menu barškančias mašinas, prigrūstas raudančių kaimynų ir pažįstamų šeimų, važiuojančias dulkėtais Lietuvos keliais. Mums aiškino, kad tai liaudies priešai, bet daugelis galvojo kitaip ir laukė savo eilės. Greitai prasidėjęs karas lyg ir išvadavo iš to košmaro, pakibo prie namų trispalvės, bet neilgam. Okupantas „raudonas“ ar „rudas“ – tai ne geras dėdė, o tavo laisvės, tavo krašto plėšikas. Vietoj Sibiro atsirado Saksonija.

Pasibaigė baisus karas, palikęs nualintą kraštą, sugriovęs žmonių likimus. Toliau slinko juodos dienos, dar juodesnės naktys, pošėję šūviai, liejosi kraujas, upeliais sruvo graudžios motinų ašaros, raudėjo jos enkavėdistų nužudytų savo vaikų. Jau ne „palutarkos“, o galingos amerikietiškos mašinos, taškydamos purvus, vežė į nežinią ištisas šeimas, nepaliko paliegusio senelio ar ką tik gimusio kūdikio. „*Tai buožes ir liaudies priešus perkelia*“, – aiškino komsorgas mokykloje. Bet mes kasdien laukėme, kada atsidarys klasės durys ir uniformuotas pilietis pakvies į kelionę: ką gali žinoti, pagal kokius kriterijus vertinamas tavo tėvų lojalumas sovietų valdžiai.

1951-ieji. Jau mes ūgtelėję mokinukai, daug ko matę ir regėję. Pamiškėse jau šūviai aprimę, kaimuose sėkmingai baigiama liaudies gynėjų pastangomis vykdyta kolektyvizacija. Tada mums šovė išganinga mintis, aišku, ne be „Amerikos balso“ įtakos, kad reikia pratęsti pasipriešinimo kovą. Nereikėjo daug svarstymų, negalvodami apie pasekmes, pradėjome skleisti gan kuklią informaciją apie Lietuvos laisvę. Ryžto davė protėvių dvasia. Po metų, 1952-aisiais, buvo nutarta paminėti Vasario 16-ąją. Viską, kas buvo numatyta, padarėme: iškėlėme trispalvę vėliavą virš vanden-



1951 m. gegužės 18 d. Šakių vidurinės mokyklos dešimta klasė. Fotografuota prie Siesarties upės. Toliau matosi Šakių vidurinė mokykla. Pirmoje eilėje sėdi (iš kairės): Bronius Pašiūnas, Albinas Kasparaitis, Pranas Kuodaitis, Česlovas Bacevičius; antroje eilėje: Justinas Šečkus, Danutė Stalgytė, klasės auklėtojas Nikolaj Zaderej, Irena Juodulaitytė, Birutė Tirlikaitė, Pranutė Grigiškytė; trečioje eilėje: Teresė Sakalauskaitė, Birutė Puskunigyte, Bronė Martišiūtė, Regina Šutrikaitė, Aldona Daugėlaitė, Aldona Kerušauskaitė, Elena Baltrušaitytė, Antanas Karalius, Česlova Gudaitytė, Benjaminas Legota, Gediminas Tirlikas; ketvirtoje eilėje (iš kairės): Vytautas Šiuožda, Pranas Jakaitis, Kazimieras Aštrauskas, Kazimieras Valaitis, Algis Endriukaitis, Zigmas Bastys, Elena Grybinaitė; penktoje eilėje: Pranas Būčys, Anelė Diržiūtė, Onutė Vinterytė, Elena Liepuonytė, Vytautas Tirlikas, Albina Lingytė, Danutė Baukytė, Augustinas Staniulis, Kazimiera Jazbutytė, Marytė Mačiulaitytė. Visas pavardes surinko ir pateikė gelgaudiškis, Jurbarke gyvenantis Sigitas Kumetaitis. 2011 m.

tiesio bokšto, išbarstėme lapelių Šakiuose. Norėdami suklaidinti persekiotojus, išmėtėme lapelių ir kaimuose. Po to – „pasivažinėjimai“ po plačiąją tėvynę, po tundrą ir taigą, penkerių metų „liaudies etikos universitetas“. Jį baigus, nelabai maloniai sutiko mane tėviškė.

„Sveika, gimtoji Lietuvos žemele!“

„Sveikas tai sveikas, bet kokių galų tu čia atsiradai, juk žadėjai tik po ketvirčio amžiaus sugrįžti“.

„Ką gi padarysi, po laiminga žvaigžde gimiau, todėl paukščių skridau, į savo lizdą skubėjau“.

„Ką gi darysi, kad jau parskridai, tai gyvenk, tik nosies nekelk, į žemę žiūrėk, savo kaltę išpirk ir dėl viso pikto tau paskiriu angelą sargą, kad iš doru kelio neiškryptum“. Buvo šitaip.

Pamažu pripratau prie tokio gyvenimo būdo, išmokau meluoti, apsimitinėti ir liaupsinti „pažangiausią, geriausią, demokratiškiausią“ pasaulyje santvarką.

Retkarčiais tekdavo atgal atsigręžti – rodos, ir sargo nematyti. Bet jis buvo. Jau brėško Atgimimo rytas, jau ir mitingas Molotovo–Ribentropo paktui pasmerkti praėjęs, sujaudinęs ne tik Lietuvos, bet ir visos plačios tėvynės partijos šulus. Jau ir Vasario 16-ąją užrašai ant grindinio ir įstaigų langų pasirodė. Vieną rytą telefono ragelyje pasigirdo „angelų sargų“ vadovo balsas, kviečiantis maloniam pokalbiui. Kad negalvotų, jog šunybės krečiu, ramų gyvenimą drumsčiu – vykstu. Galvoju, kad dabar iš manęs nori „angelą“ padaryti, jaučiausi neramiai ir nelaukiau, kol paaiškės pokalbio tema, o pirmas pradėjau, išrėžiau, kad sekliu nebūsiu, nors ir kaip norėtumėte. Pasirodo, klydau, jam ne mano kūno, o *dūšios* reikėjo.

„Matai, – sako, – jaunimas vėl padūko, visokias nešvankytes teplioja. Ar negalėtum tu juos pamokyti, į „Draugo“ laikraštį straipsnį parašyti, kad apie kažkokią laisvę nesvaičiotų“.



Augustinas Staniulis gimė 1931 metų vasario 16 dieną. Jo tėvas Simanas turėjo nedidelį ūkėlį prie Gelgaudiškio esančio Daukantiškių kaimo vakariniame pakraštyje, prie pat Skaistakaimio ir Jankūnų kaimų ribų. Šeimoje augo jaunesnė sesuo Martina. Augustinas apie 1939 metus pradėjo mokyti Gelgaudiškio pradžios mokykloje, kurioje baigė keturias klases. Vėliau mokėsi Gelgaudiškio progimnazijoje, kurią baigė 1948 metais. Tais pat metais pradėjo mokyti Šakių gimnazijoje. Gimnaziją turėjo baigti 1952 metais. Jo klasės auklėtoju nuo 1951 metų rugsėjo buvo mokytojas lituanistas Jonas Augustaitis. J. Augustaitis nuo 1950 metų rugsėjo iki 1951 metų rugsėjo buvo 8c klasės auklėtojas. Panaikinus 8c klasę, 1951 metais jam buvo pavesta auklėti 11 klasę. Augustino klasės mokiniai, vadovaujami iš Pakalniškių kaimo prie Gelgaudiškio kilusio ir kartu su juo besimokiusio Vytauto Tirliko, 1952 metų vasario 15 dieną ant Šakių vandentiekio bokšto iškėlė trispalvę vėliavą. Šie mokiniai buvo įkūrę slaptą organizaciją „Jaunieji sakalai“. Jie taip pat platino atsišaukimus. KGB juos sugavo ir kai kuriuos nuteisė 25 metams kalėjimo. A. Staniulį nuteisė 7 metams katorgos. Kodėl mažiausiai, lyginant su kitais mokiniais? Gal jis buvo neseniai įstojęs į šią organizaciją ir nespėjo „nusikalsti“ tuometinei valdžiai? Kalėjo A. Staniulis Murmansko lageriuose. Grįžo į Lietuvą apie 1956 metus. Įsidarbino „Didžiojo spalio“ kolūkyje, kuriame dirbo ir jo tėvas. Iš pradžių dirbo vairuotoju. Mokėsi neakivaizdžiai ir įgijo automechaniko specialybę. Dirbo automechaniku tame pačiame „Didžiojo spalio“ kolūkyje. Gavo sklypą namo statybai Gelgaudiškio gyvenvietėje. Pasistatė gražų namą ir užveisė sodą. Po kolūkio griuvimo nedirbo. Su žmona Birute užaugino dvi dukras – Rūtą ir Liną, sūnų Šarūną. Mirė 2004 metais gegužės 4 dieną. Palaidotas Gelgaudiškio kapinėse. A. Staniulio biografiją parengė Sigitas Kumetaitis. Iš žmonos Birutės Staniulienės albumo, per fotografavo S. Kumetaitis



Gelgaudiškio kolūkio automobilių techninė apžiūra miestelio turgavietėje, šalia senosios savivaldybės. Prie automobilių stovi: vairuotojai Jonas Tirlikas, Antanas Valaitis, P. Naujokaitis, J. Kulikauskas, Augustinas Staniulis, J. Ambrasas, Bronius Kučinskas (mechanikas), A. Sutkus, V. Pikčilingis, Pranas Bosikis. 1959 04 11. Iš A. Bajerčiaus albumo

Apsimečiau dideliu nemokša, kad rašyti visiškai nemoku, net laiškų niekam nerašau. „Čia ne bėda, – prašneko mano dvasios vadovas, – bus korespondentas, jis viską, ką reikia, parašys, tau tik parašiuką po tekstu teliks suriesti.“ Tada aš suabejojau, sakiau, kad man reikia dar pagalvoti. Pakalbėjom dar gerą pusvalandį apie praeities laikus, puikų gyvenimą, nelabai kokią Kaliningrado srities padėtį ir atsisveikinome. Turbūt kiekvienas turėjom savo problemų.

Dienos kasdien vis ilgėjo, kasdien vis šviesesnė laisvės aušra prikeldavo naujam darbui. O aš vis laukiau korespondento. Tik šiandien džiaugiuosi, kad jau penkeri metai praėjo, kad jau galiu besimokančiam jaunimui nuoširdų savo noru žodį tarti. Taigi būsimasis tautos inteligente, mokykis, kad Tavo žinios būtų tokios, kokios buvo prieškarinio Lietuvos gimnazistų, ir dar geresnės. Skaityk ir studijuok Lietuvos istoriją, semkis tvirtybės iš protėvių, kad niekada nebūtų 120 ir 50 metų tamsių dienų.



Vandentiekio bokštas Šakiuose. 2009 05 30. A. Andrijono nuotr.



*Prie ženklų 1952 m. vasario 15 d. Trispalvės pakėlimui įamžinti (iš kairės):
Pranas Jakaitis, Jonas Augustaitis, Kazimieras Valaitis, Danutė Baukytė,
Antanas Karalius, Elena Grybinaitė*



*Atminimo lentelė 1952 m. vasario 15 d. trispalvės pakėlimui įamžinti. Joje įrašyta:
„1952 m. vasario 15 d. 21.30 val.
virš Šakių vandentiekio bokšto
suplevėsaavo Lietuvos trispalvė.
Ją iškėlė Šakių gimnazijos moksleiviai
P. Būčys ir A. Karalius.
Už antitarybinę veiklą 25 m. kalėti
buvo nuteisti V. Tirlikas, P. Būčys,
A. Karalius, D. Baukytė, E. Baltrušaitytė,
E. Grybinaitė, P. Jakaitis, Br. Pašiūnas,
O. Vinterytė, 10 m. – A. Staniulis
ir 7 m. – K. Valaitis“. 2009 05 30.
A. Andrijo nuotraukos*



Prie Šakių vandentiekio bokšto 1952 m. trispalvės kėlimo dalyviai ir jų giminės (iš kairės): Kazimieras Valaitis, Danutė Baukytė, Jonas Augustaitis, Irena Augustaitienė, Antanas Karalius, Elena Grybinaitė, Pranas Jakaitis, mokytoja iš Gelgaudiškio Danutė Vaičaitienė. 2009 05 30. A. Andrijono nuotr.

Mylėk savo Tėvynę Lietuvą, negailėk nei jėgų, nei sveikatos, o jei prireiks, ir gyvybės. Burkis į tautines organizacijas, brolis prie brolio, sesutė prie sesutės, suprasi, kad Tu esi gražios, darnios ir svetingos draugams Lietuvos vaikas. Svetimųjų pasakomis, gražinančiomis Tavo vergija, netikėki. Dabar gyvenime daug blogio ir napykantos, bet tik Tau priklauso Lietuvos ateitis. Būk doras.

Trumpai apie autorių

Antanas Karalius gimė 1932 m. gegužės 13 d. Briedžių kaime, Šakių valsčiuje. Šeimoje augo dviese su broliu. Mokėsi Šakių vidurinėje mokykloje. Pokariu bet kurioje klasėje buvo įvairaus amžiaus jaunimo. Išgirdė per „Amerikos balso“ žinias, kas vyksta Lietuvoje, nutarė suburti slaptą kuopelę. Kuopelę sudarė 11 asmenų: A. Karalius, V. Tirlikas, P. Būcys, B. Pašiūnas, D. Baukytė, E. Baltrušaitytė, V. Vinterytė, E. Grybaitė, S. Augustinas, P. Jakaitis, K. Valaitis. Kuopelės vadas buvo V. Tirlikas, kuris buvo ir jos įkūrėjas. Šios pagrindžio organizacijos tikslas buvo skelbti „Amerikos balso“ informaciją apie įvykius Lietuvoje. Kuopelės būstinė buvo įsikūrusi pamiškėje, buvusiuose kareivių apkasuose. Ten buvo gaudoma „Amerikos balso“ informacija ir pavogta spausdinimo mašinėlė spausdinami antiso vietinio turinio lapeliai. Juos platindavo kaimuose, mokykloje.

A. Karaliaus tėvai turėjo nedidelį žemės sklypelį ir vertėsi amatais: kam vilnas sukaršdavo, kam milą suveldavo (sutankindavo), kam jį supletuodavo (išlygindavo, suslėgdavo), nedidelėje parduotuvėlėje prekiaudavo smulkiosiomis prekėmis. 1938 m. tėtis Antanuką nuvedė į Valiulių pradžios mokyklos pirmąjį skyrių pas garsųjį mokytoją Justiną Pranaitį. 1943 metais pradėjo mokytis Šakių „Žiburio“ gimnazijos pirmojoje klasėje. Sovietinio režimo metais gimnazija tapo „buržuazine atgyvena“, ją pervardijo į vidurinę mokyklą. Tuo metu Antanas jau mokėsi devintoje klasėje. Atsirado nauji draugai, mokytojai, naujos pažintys ir išpūdžiai. Greitai susidraugavo su Broniumi Pašiūnu, Vytautu Tirliku iš Gelgaudiškio apylinkės, Pranu Būčiu. Prie šios grupelės prisijungė Augustinas Staniulis, Danutė Baukytė, Elena Baltrušaitytė, Onutė Vinterytė, Elena Grybinaitė, Pranas Jakaitis, Kazimieras Valaitis. Laikas bėgo ne veltui. Skaitė, rašė, gilinosi į Lietuvos istoriją. A. Karalius, P. Būčys, V. Tirlikas susitikdavo su partizanų vadais, kurie perduodavo naujausią informaciją. Taip 1950-1951 metais ši grupelė ištraukė į pagrindinę antisovietinę veiklą. Slaptame susiejiame balsų dauguma grupės vadu išsirinko V. Tirliką, jo pavaduotoju – A. Karalių. Grupė dirbo toliau: rengė atsišaukimus, gyventojus agitavo įvairiausiais būdais priešintis sovietiniam režimui. Tos pasipriešimo veiklos rezultatas – 1952 m. vasario 15 d. vakare ant Šakių vandentiekio bokšto iškilo Lietuvos trispalvė. Ją, prišalpančiomis prie bokšto stogo skardos rankomis, į viršų nešė A. Karalius ir P. Būčys. Užsiropštę ant vandentiekio bokšto stogo, vėliavą siūlais (pasinaudodami replėmis) jie pritovertino prie stiebo. Nuo bokšto viršaus nusileidę ant žemės, ant vandentiekio durų gimnazistai dar priklijavo siaubą skelbiantį perspėjimą, kad bokštas užminuotas, einant prie vėliavos, jis sprogs. Vėjo blaškoma, vis labiau siutindama sovietinę valdžią, vėliava plazdėjo gana ilgai. Atsikeršydami šiems jauniems Šakių „Žiburio“ gimnazijos gimnazistams, sovietai jiems atseikėjo po 25 metus kalėjimo-lagerio ir ištrėmė į Sibiro gelmes. A. Karalius iš lagerio grįžo tik 1957 metais. Dirbo statybose, vėliau – prekybos tinkle Gelgaudiškyje. Dirbdamas mokėsi, sėkmingai baigė Lietkoopsąjungos Vilniaus neakivaizdinio kooperatinio technikumо Pramoninių ir maisto prekių specialybės kursą, gavo diplomą, toliau dirbo prekyboje. Gyvena tėviškėje, Daukantiškių k. prie Gelgaudiškio (Parengė Pranas Jasevičius)

1952 m. pradžioje pasisiuvo Lietuvos tautinę vėliavą ir vasario 16 d. per fizikos pamoką nuėjo prie vandentiekio bokšto ir ketino virš jo iškelti Lietuvos vėliavą. Kad patektų į vandentiekio bokštą, buvo pasidarę bokšto spynos raktą kopiją. Tačiau nepavyko, nes spyna prieš tris dienas buvo pakeista. Jaunuoliai rankų nenuleido ir į vandentiekio bokštą įlindo pro langelį. Užlipę į viršų, virš bokšto iškėlė Lietuvos vėliavą. Po to spruko namo. Kad šunys neužuostų pėdsakų, buvo apsiavę naginėmis, kurių padai buvo ištepti odekolonu ir tabaku.



Antanas Karalius.
Apie 1970 m.
Iš A. Karaliaus
albumo



Vytautas Tirlikas.
Apie 1960 m.
Iš sesers Birutės
albumo



*Prie pietų stalo
lageryje.
Apie 1955 m.
Iš A. Karaliaus
albumo*



Rytojaus dieną vienas iš kuopelės narių nešė naujausias „Amerikos balso“ žinias į kaimus ir sutiko būrį stribų, kuriems jis pasirodė įtartinas. Jį sulaikė, patikrino ir suėmė. Kitą dieną suėmė ir visus kitus kuopelės narius. Visus tardė Šakių saugume, vėliau Kaune. Iš 11 kuopelės narių 9 nuteisė kalėti po 25-erius metus, kitus – po 8-erius. Po teismo išvežė į Kauno kalėjimą, iš jo į persiuntimo punktą, o iš ten gyvuliniais vagonais į „plačiąją tėvynę“. Ištrėmė į Norilską, 100 km nuo Jenisiejaus. Kelionė truko apie dvi savaites. Iš pat pradžių buvo sunku, šalta. V. Tirlikas ir P. Būčys pateko į anglių kasyklą, o A. Karalių paskyrė vagonų krovėju. Darbas buvo sunkus ir varginantis, nes aplinkui tvyrojo dulkės, suodžiai. Grįžtant iš darbo zonos į gyvenamąją zoną kasdien kiekvienas buvo tikrinamas ir iškratomas.

*Mažesniame lageryje
maistas pagerėjo, nes
nebuvo tų šlykščių
supuvusių raugintų
kopūstų. Apie 1955 m.
Iš A. Karaliaus
albumo*

Gyvenamojoje zonoje buvo keli barakai. Kiekviename barake gyveno po 200 žmonių, nes buvo 4 kambariai, kurių kiekviename gyveno po 50 žmonių.

Iš anglių kasyklos kalinius vėliau kėlė dirbti kitus darbus. A. Karalius dirbo traukinių sukabinėtoju. Dirbant šį darbą, susidarius dujoms, šachtoje įvyko sprogdymas, per kurį žuvo 12 žmonių. Po šio įvykio A. Karalių perkėlė dirbti elektromašinistu. Šis darbas buvo nesunkus, bet nuobodus.

1953 m. mirus Stalinui, gyvenimo sąlygos pagerėjo. Bausmė buvo sumažinta nuo 25 m. iki 10 m., o komisija už gerą darbą bausmę sumažino iki 8 metų. Atlikę bausmę, kaliniai pradėjo masiškai grįžti namo.

1954 m. lageriuose prasidėjo streikai. Įvedė kariuomenę, kai kuriuose lageriuose neapsieita ir be aukų. Buvo dviejų savičių karantinas. Niekas nedirbo, kol streikas neatslūgo.

Po šio įvykio perkėlė į kitą, mažesnę lagerį. Gyvenimo sąlygos čia pagerėjo. Maistas buvo geresnis, nes nebuvo tų šlykščių supuvusių raugintų kopūstų. Uždirbti leido 150 rublių (anų metų kursu), o jeigu kas uždirbdavo daugiau, rašydavo į atitinkamas knygeles. Čia buvo galima jau nusipirkti duonos ir kitko.

Pagrindinis darbas čia buvo kova su sniegu, reikėdavo statyti užtvaras.

Po metų parvežė atgal į tą patį lagerį, o 1956 m. susodino visus į tuos pačius gyvulinius vagonus ir vežė nežinoma kryptimi. Išlaipino Krasnojarske. Persodino į kitus vagonus ir dar vežė rytų kryptimi, nuvežė ir išlaipino Čūnoje. Čia A. Karalių paskyrė kūriko padėjėju.

1956 m. dėl sutrikusio širdies ritmo V. Tirliką paleido namo.

1957 m. žiemos pabaigoje (2 savaites prieš paleidimą) A. Karalių iškviėtė fotografuotis, o 1957 m. kovo 1 d. leido išvažiuoti iš Čūnos miesto, Tadžido rajono.

Kovo 8 d. išlipo jau Vilniaus geležinkelio stotyje. Iš čia nuvažiavo į Vilkaviškį ir tuoj grįžo namo. Čia prisiregistravo, gavo pasą, bet į kolūkį eiti dirbti nenorėjo – įsidarbino statybininku (dažytoju), vedė. 1973 m. pradėjo dirbti kolūkyje, kuriame išdirbo 19 metų.

1992 m. išėjo į pensiją. Gyvena Daukantiškių kaime prie Gelgaudiškio.

Žinios pateiktos pagal A. Karaliaus atsiminimus, kuriuos užrašė Gelgaudiškio vid. m-klos jaunieji kraštotyrininkai – mokiniai Saulius Striuogaitis ir Mindaugas Danielevičius.

Lietuvos partizanų vadų suvažiavimas: pavoingas kelias ėjo pro Gelgaudiškį

Parengė Antanas Andrijonas

1948 m. rugpjūčio 10 d. Tauro apygardoje žuvo paskutinis Bendro demokratinio pasipriešinimo sąjūdžio (BDPS) vadovybės narys kpt. Jonas Aleščikas-Rymantas. Po jo žūties visiškai sutriko šios organizacijos veikla. Apygardos vado pareigas perėmė Aleksandras Grybinas-Faustas. Jis informavo Vakarų Lietuvos srities Jūros ir Kęstučio apygardos vadus, kad pribrendo reikalas pasipriešinimo kovai prieš okupantus suformuoti veiksnį naujos sudėties vyriausiąją BDPS vadovybę, nes apygardoje neliko aukštesniojo laipsnio buvusių kadrinių karininkų.

Tauro apygardos vadų nuolatinės pastangas organizuoti ir stiprinti bendrą partizanų ginkluoto pasipriešinimo organizaciją teigiamai įvertino Šiaulių apskrities Prisikėlimo apygardos štabe susirinkusio BDPS Prezidiumo posėdyje, kuris vyko 1948 m. lapkričio 12 dieną. Šiame posėdyje Rytų ir Vakarų Lietuvos sričių vadai atkūrė Vyriausiųjų ginkluotųjų pajėgų štabo (VGPS) veiklą, nutarė artimiausiu metu sušaukti visos Lietuvos partizanų vadų suvažiavimą.

Tuoju po to, įpusėjus lapkričiui, Jungtinės Kęstučio apygardos štabas Tauro ir Dainavos apygardų vadams išsiuntė kvietimus atvykti į visos Lietuvos partizanų vadų suvažiavimą, kuris buvo numatytas 1949 m. pradžioje. Pasitikti Pietų Lietuvos partizanų vadus Kęstučio apygardos štabas įpareigojo Lydžio kuopos vadą pusk. Petrą Stankų-Gruodį. Jis iš Pavidaujo būrio partizanų suformavo jaunų ir energingų vyrų grupę, kurią sudarė trys broliai Kvedžiai iš Pažerų kaimo (Jurbarko vls.) – Alfonsas-Jaunutis, Izidorius-Saulius, Adolfas-Girėnas, iš Skirsnemuniškių kaimo Jonas Petrauskas-Šarūnas, iš Rukšnių kaimo Antanas Rekašius-Vytas. Šie vyrai pasirinko tinkamus ginklus ir pasiruošė sutikti iš Užnemunės atvykstančius partizanų vadus.

Suvažiavimui grupę rengė A. Ramanauskas-Vanagas

Pietų Lietuvos srities vadas ltn. Adolfas Ramanauskas-Vanagas Tauro apygardos dokumentų paketą (Rytų ir Vakarų Lietuvos sričių partizanų vadų posėdžio nutartį atkurti VGPS veiklą ir kvietimą atvykti į vadų suvažiavimą) gavo 1948 m. lapkričio 10 d., kai vizitavo Dzūkų rinktinės partizanus. Netrukus šios rinktinės štabe įvyko Dainavos apygardos rinktinių vadų posėdis, kuriame vieningai pritarta į Žemaitiją pasiųsti Pietų srities vadą ltn. A. Ramanauską-Vanagą.

Jau lapkričio 15 d. naktį A. Ramanauskas-Vanagas atvyko į Punios šilą ir susitiko su Vaidoto grupės vadu Jonu Kučinsku-Spyruokliu. Jie abu po kelių dienų ryšio punkte pasimatė su Geležinio Vilko rinktinės vadu Tigrū. Čia A. Ramanauskas-Vanagas paprašė Tigro palydėti Dainavos vadus į Tauro apygardos štabo vadavietės



*Tauro apygardos vadas
Aleksandras Grybinas-Faustas
(1920–1949)*



rajoną. Tigras palydai parinko patyrusius štabo vyrus Ainį ir Lapiną.

Į Braziukų miškus A. Ramanauskas-Vanagas atvyko gruodžio pradžioje. Apie tai Tauro apygardos vado pareigas ėjęs A. Grybinas-Faustas po poros dienų sužinojo iš Felikso Žindžiaus. Žalgirio rinktinės štabe abu vadai susitiko ir nusprendė vykti į Žemaitiją. Laikinais vykdyti Tauro apygardos vado pareigas A. Grybinas-Faustas įgaliavo Žalgirio rinktinės vadą ltn. Viktorą Vitkauską-Saidoką.

1948 m. gruodžio 10 d. A. Ramanauskas-Vanagas pasirašė įsakymą Nr. 1, kad nuo spalio 20 d. pradeda eiti Pietų Lietuvos srities (PLS) vado pareigas (pa-

A. Ramanauskas-Vanagas (kairėje)

Tauro apygardos adjutantas Pranas Runas-Daugirdas (kairėje) ir Tauro apygardos vadas Aleksandras Grybinas-Faustas, 1949 m.

Pietų Lietuvos sr. partizanų vadai pakeliui į Žemaitiją. Iš kairės priklaupę: Juozas Jankauskas-Demonas, Aleksandras Grybinas-Faustas, Adolfas Ramanauskas-Vanagas, Urbintas Dailidė-Tauras. 1948–1949 m. žiema



grindas – Tauro ir Dainavos apygardų vadų posėdžio, įvykusio 1948 m. spalio 20 d., protokolas). Tuo pačiu įsakymu patvirtino nuo gruodžio 15 d. laikinai einantį Tauro apygardos vadą A. Grybiną-Faustą.

Kelionės į Žemaitiją detales vadų pasitarime aptarė gruodžio 15 dieną. Nutarė, kad į šią kelionę vyks keturių partizanų grupelė. Į ją A. Ramanauskas-Vanagas ir A. Grybinas-Faustas pakvietė du Žalgirio rinktinės štabo pareigūnus – Žvalgybos skyriaus viršininką (Žalgirio rinktinės štabo viršininką) pusk. Juozą Jankauską-Demoną ir rinktinės štabo narį Ūkio skyriaus viršininką Urbintą Dailidę-Taurą. Šie keturi vyrai gruodžio 15-osios naktį iš Tauro apygardos štabo bunkerio Šunkarių miške išvyko į Žemaitiją. Grupę lydėjo Tauro apygardos adjutantas Pranas Runas-Daugirdas, būrio vadas Valentinas Aleksa-Aras ir dar keli apsaugos kariai.

Keliaujančių vadų apsaugą organizavo Tauro apygardos Žalgirio rinktinės 37 kuopos kovotojai, vadovaujami Prano Naubūraičio-Tarzano (Pakalniškių kaimas priklausė 37 kuopos veiklos teritorijai).

Partizanai apsistojo Pakalniškiuose, prie Gelgaudiškio

Į Gelgaudiškio mišką P. Runas-Daugirdas partizanų grupę atvedė gruodžio 22-osios naktį, prieš šv. Kalėdas. Miške laukti liko būrio vadas V. Aleksa-Aras ir palydovai, o P. Runas-Daugirdas su partizanų vadais nuėjo į Pakalniškių kaimo ūkininko sodybą.

Pokario rezistencijos istoriją tyrinėjęs gelgaudiškietis Antanas Bajerčius išsiaiškino, kad partizanų vadai nuėjo pas Pakalniškių kaimo ūkininką Joną Sabą. Šis gerai pažinojo buvusį Plókščių agronomą P. Runą – daktaro Vinco Kudirkos partizanų grupės vadą.

Pagal Jono Sabo (J. Sabo sūnaus, gyvena Klaipėdoje) pasakojimą, tėvų sodyboje apsistojo 10 kovotojų, kurių dalis buvo apsirengę Lietuvos karių uniformomis, kiti – civiliai. Tėvas Jonuką paprašęs pasidairyti apie sodybą, nors lauke sargybą ėjo ir atvykę kovotojai. Vienas iš atvykusiųjų prisistatė, kad jis Naubūras (Naubūraitis).

Kiti partizanai apsistojo pas to paties kaimo gyventoją Augustiną Pilypaitį ir Ditkų sodyboje, kurioje gyveno apylinkės pirmininkas Jonas Žemaitis. Kostas ir Marcelė Ditkai jau buvo ištremti į Sibirą 1941 m. birželio 14-ąją. Tose trijose Pakalniškių kaimo sodybose naktį praleido apie 30 partizanų.

Ūkininkas Sabas partizanus nuramino, kad okupantų kareiviai jau kuris laikas čia nesirodo, o apylinkėse gana ramu. Sabienė vyrus pavaišino kaimišku skilandžiu ir karšta aviečių arbata. Kai jau prašvito, šeimininkai partizanams pasiūlė pailsėti šiauduose ant tvarto. Kad šiaudai mažiau badytų veidus, šeimininkė vyrams davė porą pagalvių ir apklotų, panešiotus kailinius, apsiaustą, kad šilčiau būtų, ir palinkėjo gerai pailsėti. Į tvartą partizanus nuvedė Sabas, ten vyrai įsikasė į šiaudus, pasitaisė guolius, surėmę nugaras užsiklojo gautais „patalais“ ir sumigo.

Po kelių valandų, jau popietę, pailsėję vadai atėjo į trobą. Suvalgę šeimininkės paruoštus pietus, partizanai pasiruošė nakties žygiui.

Apie tą žygį „Tremtinyje“ rašė Vytautas Juodsnukis:

„Gruodžio 23-iosios vakare, pradėjus temti, partizanai išėjo, padėjo šeimininkams už prieglobstį ir nuoširdų vaišingumą. Gelgaudiškio miško palaukėje, prie Nemuno šlaito, vadų grupę pasitiko Daugirdui gerai



*Kelias Pakalniškių
kaime iš Milkšilio į
ūkininko Jono Sabo
sodybą. 2011 11 02*



*Augustino Pilypaičio
sodyba Pakalniškiuose.
2011 11 02*



*Kosto ir Marcelės
Ditkų sodyba
Pakalniškiuose.
2011 11 02.
A. Andrijono
nuotraukos*

pažįstamas Žalgirio partizanų žvalgas-ryšininkas Jonas Mencas. Kitos Nemuno pusės skardyje žybtelėjus Kęstučio apygardos partizanų grupės vado Gruodžio kišeninio prožektoriaus šviesos signalams, Faustas pasiuntė atsakomąjį signalą.

Atsisveikinę su Daugirdu, Pietų Lietuvos srities vadai, žvalgo Jono Menco vedami, nusileido prie ižo sangrūdomis pasiūšausio užšalusio Nemuno. Jonas Mencas, dar dieną atidžiai patikrinęs Nemuno ižo sangrūdose ledo tvirtumą, išpėjo partizanus vengti nukrypti į šalį ir žengti tik pėda į pėdą paskui jį. Atsargiai žengdamas, J. Mencas per vedė vadus ledų sangrūdos „tiltu“ per dar netvirtai užšalusį Nemuną.

Manoma, kad išlipusius į dešinįjį Nemuno krantą Pietų Lietuvos srities vadus pasitiko Kartupio upelio šlaitų krūmuose laukusi Kęstučio apygardos Lydžio rinktinės Pavidaujo būrio vado puskarininkio Petro Stankaus-Gruodžio partizanų grupė.“

Tą faktą patvirtino Jurbarko laikraštis „Varpas“:

„Atvykusiuosius, po pasikeitimo sutartais ženklais, Šilinės apylinkėse per Nemuną per vedė pakrantės gyventojas Jonas Mencas. Juos pasitiko šeši Lydžio rinktinės Pavidaujo kuopos partizanai: trys broliai Ūkvedžiai – Alfonsas-Jaunutis, Izidorius-Saulius, Adolfas-Girėnas, Jonas Petrauskas-Šarūnas, Antanas Rekašius-Vytas, Tūzas ir būrio vadas puskarininkis Petras Stankus-Gruodis.“

Pirmasis Gruodžiui ranką paspaudė iš anksčiau jau pažįstamas J. Mencas. Po pirmos pažinties su Gruodžiu Pietų Lietuvos srities vadai padėkojo J. Mencui ir palinkėjo jam laimingai sugrįžti į namus, o dešimties partizanų grupė per Kartupėnų ir Venclōviškių kaimus vorele patraukė Elenorāvo miškų link. Sūduviečių metodu užmaskavę sniege paliktus pėdsakus, paryčiais partizanai užsuko į vieną Naūkaimio sodybą.

„Jų buvo 5–6 žmonių būrelis. Atėjusiųjų veidai, laikysena, amžius rodė, jog jie – neeiliniai kovotojai. Su jais keliavo ir jaunas vyrukas,



Kryžius prie Milkšilio Branduoliškių kaimo (Aukštojo Gelgaudiškio) gyventojams (autorius Pranas Kuncaitis).

Jei partizanai nakvojo pas ūkininkus Joną Sabą ir Augustiną Pilypaitį Pakalniškiuose, tai patogiausias kelias į perkėlą per Nemuną, kur keltininku dirbo Jonas Mencas, buvo per Milkšilį Kosto Ditkaus sodybos link (kur nakvojo dar viena partizanų grupė), o iš ten – per lankas prie Nemuno. K. Ditkaus sodyba buvo pakankamai atokioje pašlaitėje prie Tijūnupio, toliau nuo kitų kaimo sodybų. 2011 11 02. A. Andrijono nuotr.

galbūt metraštininkas. Jis fotoaparatu vis fik-savo bendrą Dainavos ir Tauro apygardų vadovų ir puskarininkio Gruodžio – Petro Stankaus vyrų gyvenimą Jurbarko apylin-kėse“, – rašė Jurbarko laikraštis „Varpas“.

Šv. Kalėdas Pietų Lietuvos srities partizanų vadai ir apsaugos vyrai pa-minėjo ūkininko Broniaus Palubecko šeimoje, o 1949 m. sausio 3 d. Lydžio rinktinės būrio vadas P. Stankus-Gruodis PLS vadų grupę atvedė į Kęstučio apygardos vadavietę. Sausio 10 d. A. Ramanauskas-Vanagas ir A. Grybinas-Faustas susitiko su Vakarų Jūros srities štabo viršininku Vytautu Gužu-Kardu. Vasario 1 d. jie atvyko į Griėnikišio apylinkę. Kartu su jais – Demonas ir Tauras. Vasario pradžioje Radviliškio rajono Grinkišio apylinkėse susirinko visoje Lietuvoje veike partizanų sričių ir apygardų vadai bei įgaliotiniai. Vasario 6 d. A. Ramanauskas-Vanagas ir A. Grybinas-Faustas susitiko su BDPS prezidiumo pirmininku kpt. Jonu Žemaičiu-Žalčiu, Vytautu.

Istorinis visos Lietuvos partizanų ginkluotųjų pajėgų vadų ir įgaliotinių suvažiavimas Radviliškio rajono Minaičių kaime prasidėjo 1949 m. vasario 2 dieną. Jis vyko Stasio Mikniaus sodyboje, po klėtimi ir lauko virtuvės požemyje įrengtuose Prisikėlimo apygardos štabo bunkeriuose. Suvažiavimas darbą baigė vasario 20 dieną. A. Ramanauskas-Vanagas, A. Grybinas-Faustas, J. Jankauskas-Demonas ir U. Dailidė-Tauras dar kelias dienas viešėjo pas Prisikėlimo apygardos partizanus. Į Tauro apygardą, Žalgirio rinktinės kontroliuojamą rajoną jie grįžo kovo 10 dieną.

Ginklus taisė Gelgaudiškio kalvis A. Zigaitis

„1945 metų rudenį grįžau iš Vokietijos, o 1946 metų pradžioje jau įsidarbinau pas kalvį Augustiną Zigaitį jo mokiniu. Kalvis dirbo prie priekalo, o aš pūčiau dumples. Šioje kalvėje jau dirbo taip pat iš Vokietijos grįžęs kalvis Šmitas. Jis buvo gyvenęs ir dirbęs Sudarge, bet ten sudegė sodyba, tai atėjo pas A. Zigaitį į Gelgaudiškį ir įsidarbino. Šmitas buvo kariuomenės laikų kalvystės specialistas, dar

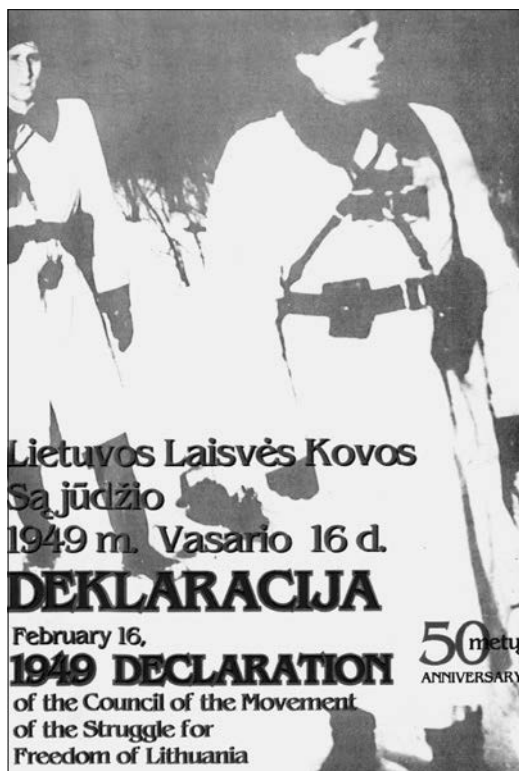

1949 m. vasario 10–20 d. Radviliškio r. Minaičių k. įvyko visos Lietuvos partizanų apygardų atstovų suvažiavimas, kuriame buvo paskelbta apie vieningos pasipriešinimo organizacijos – Lietuvos Laisvės Kovos Sąjūdžio (LLKS) įkūrimą, priimta politinė deklaracija, kurioje konstatuota, kad LLKS Taryba yra aukščiausiasis tautos politinis organas, vadovaujantis politinei ir karinei tautos išsilaisvinimo kovai, kad būtų atkurta nepriklausoma demokratinė respublika. Deklaracijos 50-mečiui skirta leidinio viršelis

tarnaudamas kaustė arklius ir taisė čekoslovakiškus ginklus.

A. Zigaitis buvo gerai Gelgaudiškio apylinkėse žinomas kalvis, pas jį arklius kaustydavosi daug aplinkinių kaimų ūkininkų. Savo amatą šis kalvis puikiai išmanė“, – pasakojo gelgaudiškietis Juozas Nikodemas Povilaitis.

Tardymas kalvėje

1946-aisiais metais Gelgaudiškio NKVD karininkai pradėjo įtarti, kad A. Zigaitis kalvėje taiso ginklus partizanams. Įtarimas krito ant visų kalvėje dirbusių vyrų. Jie buvo trys – A. Zigaitis, Šmitas ir J. Povilaitis.

Gelgaudiškio enkavėdistai Tobakajev ir Gruzincov į A. Zigaičio kalvę atėjo tardymui pasirengę – jie atsivedė iš Šakių išsikviestą vertėją, juodbruvą jauną vaikinuką, kuris mokėjo lietuvių ir rusų kalbas. Tardė tiesiog kalvėje, visus kartu. Pirmiausia ėmėsi kalvės šeimininko A. Zigaičio. Nesulaukę pageidaujamų atsakymų, kalvį sumušė – Tobakajev nagano rankena stipriai kirto jam į galvą. Kalvis galva krito tiesiog ant priekalo, prasimušė nosį, kraujas tekėjo ir iš viršugalvio, ir iš nosies. Greta buvę Šmitas ir J. Povilaitis bandė tramdyti Tobakajevą, bet tuoj pat gavo antausių – Šmitas porą smūgių, J. Povilaitis – vieną.

Gruzincov „tardymo“ pabaigos nelaukė, išėjo. Likusių dviejų kalvių tardymas tęsėsi dar apie pusę valandos, tačiau nė vienas nepatvirtino, kad kalvėje taisomi ginklai. Per tą laiką sąmonę atgavo ir nuo aslos pakilo kalvis A. Zigaitis. Tobakajevui jis paklausė, kas pranešė apie ginklų taisymą. Enkavėdistas neslėpė, paminėjo moterišką vardą ir pavardę.

Šmitas A. Zigaičio kalvėje dirbo iki 1947 m. rudens. Tikriausiai per tarptautinį Raudonąjį kryžių Gelgaudiškyje jį susirado Vokietijoje gyvenusi žmona ir atsiuntė iškvietimą. Išvažiudamas Šmitas pasakė, kad laiškų nerašys, nes dėl jų čia persekioja. Kažkokiais keliais vis dėlto Gelgaudiškį pasiekė žinia, kad, grįždamas pas žmoną, Šmitas Rytų Vokietijoje pabuvo vos vieną valandą ir pervažiavo į Vakarų pusę.

J. Povilaitis liko dirbti kalvėje. Juozas vis prisimindavo, kad kaustyti arklius jį išmokė Šmitas. Gerai atlikti šį darbą reikėjo igudimo, teko išmokti preciziškai pridginti įkaitintą metalinę pasagą prie arklio kanopos. Paskui pats kalvis A. Zigaitis pagirdavo, kad Juozukas gerai kausto.

Dar tą patį 1947 metų rudenį A. Zigaičio kalvėje pradėjo dirbti gelgaudiškietis Pranas Endriukaitis. Vyras susidraugavo. Kartą Pranas sako: „Pasižiūrėk, Juozai, kaip atrodo Lietuvos partizanai.“

Kalvė buvo kieme, šalia Zigaičių namo. Pro duris tik ką buvo išėję du jauni vyrai, jie pasuko Skaistākaimio link. Daugiau šių vyrų Juozas nematė.



Gelgaudiškietis Juozas Povilaitis, 1946 metais dirbęs mokiniu pas kalvį Augustiną Zigaitį. 2011 m. Iš J. Povilaičio šeimos archyvo

Ryšius slėpė net nuo artimiausių

Pasakodamas apie tardymą 1946 m. A. Zigaičio kalvėje, J. Povilaitis sako, kad ryšius su partizanais A. Zigaitis slėpdavo, kalvėje apie tai niekuomet nekalbėdavo. Šią paslaptį saugojo ir Šmitas. Nors jis su Juozu kartu gyveno pas ūkininkus Domeikus Narkūnuose, tačiau apie partizanus ir jų ginklus neužsimindavo. Kartais Šmitas Juozui pasakydavo, kad darbo po pietų kalvėje nebus, gali eiti namo. Tikriausiai tuo laiku likę kalviai taisydavo partizanų ginklus. Juozas apie tai nieko nežinodavo.

Būdavo, kad A. Zigaitis su atėjusiais į kalvę žmonėmis nueidavo pasikalbėti į namus. Tai buvo normalu, niekam nekeldavo jokių įtarimų.

Teko ilgai tylėti

J. Povilaitis dar 1947-aisiais išvažiavo mokytis į Karmėlavos traktorininkų mokyklą. Po 6 mėn. baigė ją su pagyrimu. Vėliau Juozą siuntė į mechanikų kursus, bet jis atsisakė ir pradėjo dirbti motoristu Kalnėnų uoste prie Jurbarko. 1950-ųjų metų gegužę jį paėmė į kariuomenę. Grįžo po 4,8 metų, 1955-aisiais. Įsidarbino Gelgaudiškio vaikų namuose rūmų ūkvedžiu. Po 3 ar 4 metų paskyrė ūkio ūkvedžiu, kurio atlyginimas buvo didesnis. Šiame ūkyje J. Povilaitis užaugino 4 arklius, 8 karves, daug kiaulių. Ūkis maitindavo vaikų namų auklėtinius.

Vėliau J. Povilaitis įsidarbino ūkvedžiu Šakių MSV (melioracijos statybos valdyba), kuri veikė Gelgaudiškyje. Vežiojo maistą dirbantiesiems į melioracijos projektus (tuo metu jų buvo 6). Kai J. Povilaičiui jau artėjo pensijos amžius, MSV pasistatė katilinę. Į kūrinių kursus, kurie vyko Panevėžyje, išsiuntė Juozą. Kūriniu jis dirbo iki pensijos.

„Norėjosi papasakoti apie gerą kalvį“

J. Povilaičio tėvai gyveno Maštaičių kaime, Gelgaudiškio valsčiuje. Tėvas Juozas Povilaitis buvo Lietuvos nepriklausomybės kovų savanoris, grįžęs iš jų, gavo žemės. Tačiau žemę atidavė broliui ir išvažiavo uždarbiauti į Argentina. Sūnus Juozas gimė 1927 metais, kai tėvas jau buvo išvykęs. Jį užaugino mama – Leonora Povilaitienė (Gavėnaitė). Juozas baigė 7 skyrius (jau vokiečių laikais), 5 ir 6 skyrius lankė Sudarže, kur buvo Kanterio malūnas. Toliau nesimokė, dirbo žemės ūkyje. Už Šešupės pas ūkininkus Vokietijoje melžė 10 karvių. Antrojo pasaulinio karo pabaigoje, kai į Vokietijos teritoriją įžengė rusai, karves iš ūkininkų atėmė ir suvarė į bendrą bandą. J. Povilaitis tame ūkyje dirbo jau važinėdamas arkliais. Vienas rusiukas jam padėjo grįžti į Lietuvą – pakalbėjo su komendantu, o tas sutiko išleisti. „*Tegul vieną arklį palieka man, o su kitu lai važiuoja*“, – pasakė komendantas. Ties Lazdynais per Šešupę jį su arkliu perkėlė keltu, surėstu ant statinių (*bačkų*). Atvažiavo į Narkūnus pas Domeikus. Ūkininkui atidavė arklį, gavo kambarį gyventi.

Ir praėjus daugeliui metų nuo tų 1946-ųjų, J. Povilaitis sako: „*Norėjosi papasakoti apie gerą Gelgaudiškio kalvį Augustiną Zigaitį...*“

Gelgaudiškio valsčius nacių okupacijos metais: kai kurie faktai ir žmonės

Stanislovas Buchaveckas

Įvadas

1941–1944 m. nacių okupacijos (nacmečio) laikotarpis buvo sunkus gyventojams. Jis buvo kupinas ir įvykių, kuriuos tyrinėti tebėra sudėtinga tiek istorikams, tiek ir to laiko peripetijas aprašantiems ar kokiu nors aspektu apibūdinantiems publicistams ar atsiminimų autoriams. Tačiau objektyvumu ir deramu faktografijos pateikimu išsiskiriantys tekstai apie nacmetį ar jo įvykius kurioje nors vietovėje ar visame valsčiuje papildo istoriografiją ir praplečia sovietmečiu pažeistos visuomenės istorinės atminties ribas, praverčia kaip šaltiniai ar bent atspirtys taškai moksliniams tyrimams ir prasmingiems apibendrinimams. Juo labiau kad ligšiolinė istoriografija apie nacių okupacijos laikotarpį ir jį labai paveikusi 1940–1941 m. sovietų okupacija yra fragmentiška, o iki 1989 m. – dar ir prosovietišškai tendencinga ir iškreipianti tikrovę bei nutylinti daugelį faktų. Pavyzdžiui, Juozo Bakšo knygoje nieko nėra ne tik apie nacmetį, bet ir visiškai nutylimas Gelgaudiškio ir daugelio kitų gyvenviečių istorijos Lietuvos nepriklausomybės 1918–1940 m. laikotarpis¹. Skaitytojams pateikiamas straipsnis pirmiausia skirtas skaitytojui, gyvenančiam Šakių rajone (buvusioje Šakių apskrityje), o labiausiai – buvusio Gelgaudiškio valsčiaus teritorijoje (ji nesutampa su dabartinės seniūnijos ribomis) gyvenantiems žmonėms ar jų giminaičiams, kurie ras savo tėvų ar senelių pavardes, jų gimtąsias kaimavietes. Straipsnis iš dalies papildo kai kuriuos kitus monografijos straipsnius, kuriuose yra faktų ir apie nacių okupacijos laikotarpį. Tad šiame straipsnyje daugiau dėmesio skiriama nacių okupacijos metu Gelgaudiškio miestelyje ir kai kuriuose kaimuose gyvenusiems žmonėms. Kaip svarbiausias šaltinis panaudoti Lietuvos centrinio valstybės archyvo (toliau – LCVA) dokumentai. Kiti šaltiniai – įvairių publikacijų bei atsiminimų medžiaga. Su žmonių kilme susiję kitų Lietuvos valsčių ir vietovių pavadinimai ir įvairūs faktai leidžia per 1942 m. gegužės 27 d. Lietuvos generalinės srities visuotinio gyventojų surašymo Gelgaudiškio valsčiuje prizmę žvilgtelėti ir į 1918–1944 m. žmonių kilnojimąsi ir demografinius procesus, vykusius Šakių apskrityje, regione abipus Nemuno ar Lietuvoje, raštingumo pokyčius ir pan. Nurodyti kai kurių minimų žmonių gimimo metai ir valsčius (jei kilę iš Šakių apskrities, tai parašytas tik valsčiaus, kuriame gimė, pavadinimas, kitur gimusiems – nurodoma ir apskritis). Nacmečio statistiniai duomenys apie gyvenvietėse gyvenusius moteris ir vyrus, pavardžių „geografija“ ir kita informacija bus naudingi tuometine demografinė padėtimi besidomintiems mokslininkams ir kitai mokslinei vartosenai, taip pat šakiečiams bei gelgaudiškiečiams, norintiems praplėsti žinias apie Šakių krašto ir buvusio Gelgaudiškio valsčiaus vietas. Daugiau duomenų pateikta apie Gelgaudiškį, apie čia veikusias kelias įstaigas, taip pat Daukantiškių kaimą, tapusį tarsi senojo Gelgaudiškio miestelio priemiesčiu. Straipsnyje kai kurios žmonių pavardės, vardai ir duomenys, dabar esantys archyvo medžiagoje, gali būti ne visai tikslūs, nes gyvenviečių butų-ūkių sąrašus vėliau perrašinėjo valsčiuje negyvenantys žmonės.

¹ Bakšas J. *Šakių rajonas*, Vilnius, 1989, p. 45–50.



Pirmojo visuotinio Lietuvos gyventojų 1923 m. (rugs. 17 d.) surašymo Šakių apygardos 2-ojo rajono darbuotojai. Pirmoje eilėje antra iš kairės – Gelgaudiškio pradžios mokyklos mokytoja Marija Zubrytė

Skaitytojas taip pat ras demografinių palyginimų su 1923 m. gyventojų surašymo duomenimis². Kadangi straipsnis dedamas į šią knygą – pirmąją Šakių rajonui (buvusiai apskrčiai) skirtą „Valsčių serijos“ knygą, jame kai kur pateikiama ir paaiškinimų apie visą nacių okupacijos laikotarpio Šakių apskritį (ir Lietuvą).

1940–1941 m. sovietų okupacijos ir aneksijos padariniai

Šiame skirsnyje skaitytojams priminsime tik kai kuriuos su Lietuvos istorija ir Gelgaudiškio valsčiumi susijusius faktus. 1939 m. rugpjūčio 23 d. Hitlerio Vokietija ir Stalino Sovietų Sąjunga (Vakarų istorikų dažniausiai vadintos Sovietų Rusija) pasirašė pasaulio visuomenei apgauti vadinamąjį Molotovo–Ribentropo pakta, pagal kurio slaptus protokolus buvo numatyta pasidalyti tarp šių grobikiškų valstybių esančias valstybes (tarp jų – ir Lietuvą). Antrojo pasaulinio karo pradžia laikoma 1939 m. rugsėjo 1 d., kai Vokietijos kariuomenė įsiveržė į Lenkiją, kurią po pusės mėnesio vakarinių ukrainiečių ir baltarusių vadavimo dingstimi užpuolė ir Stalino Raudonoji armija. Netrukus Lietuva atgavo Vilnių su nedideliu ruoželiu Rytų Lietuvos, kuri 1920–1939 m. buvo Lenkijos okupuota, už tai leidusi Lietuvos teritorijoje įsteigti Raudonosios armijos bazes. Lietuva jau tuomet prarado didelę dalį politinio savarankiškumo ir priartėjo prie Sovietų Sąjungos protektorato statuso. Vėliau įvykdyta Lietuvos okupacija ir

² Lietuvos apgyventos vietos. Pirmojo visuotinio Lietuvos gyventojų 1923 m. surašymo duomenys, Kaunas, 1925 (toliau – Lietuvos apgyventos vietos), p. 274–275.

aneksija tebuvo laiko klausimas. 1940 m. birželio mėn. viduryje baigėsi ir valstybės dalinis savarankiškumas. Jį sovietų emisarai nutraukė šurkščiausiais ultimatumais ir veiksmais. Iškart po birželio 15 d., Stalino „nenugalimajai“ kariaunai įsiveržus į Lietuvą, čia prasidėjo „socialistiniai pertvarkymai“, parodę tikrąjį bolševizmo veidą. Jau 1940 m. birželio mėn. pabaigoje ir Gelgaudiškį užgriuvo paskui naujomis raudonarmiečių įgulomis paženklintą okupaciją iš Kauno, Vilniaus ir Šakių atūžusi šurkšti ir primityvi sovietizacijos banga. Karštligiškai buvo ieškoma ideologiškai patikimų ar konformistiškai palankių žmonių į valsčiaus savivaldos įstaigų, vėliau – ir į nacionalizuotų įmonių etatus. Gelgaudiškio valsčiuje iki 1940 m. okupacijos prokomunistiniai veikėjai, kurių aktyvumą liudijo kai kada medžiuose ir ant stulpų iškeliamos raudonos vėliavos, platinami atsišaukimai, turėjo nemažai pasyvių savo šalininkų. Tačiau po 1940 m. birželio 15 d. tokių žmonių skaičius pradėjo tirpti. Nuo sovietų kariuomenės įgulų atsiradimo Lietuvoje 1939 m. rudenį vis mažėjo iki tol aktyvioje opozicijoje Lietuvą valdžiusiems tautininkams ir prezidentui Antanui Smetonai buvusių kairuoliškų ir kitų pažiūrų žmonių, vis daugiau jų suvokdavo bolševikų keliamas grėsmes, praregėdavo ir nebesižavėjo Sovietų Sąjungos politine santvarka. Su sovietų tankais ir durtuvais į valdžią atėję komunistai ją galėjo išlaikyti tik šios ginkluotos jėgos remiami ir naudodami įvairias represijas. Jau 1940 m. liepos pradžioje prasidėjo masiniai buvusių valdininkų ir inteligentų areštai, tardymai ir kankinimai, vėliau – jų ir kitų žmonių ilgalaikis įkalinimas. Tai dar labiau sumažino ir taip menką kolaborantų ir okupacinės valdžios socialinę atramą. Tad per 1940 m. vasarą Lietuvos komunistų ir jų aktyvių rėmėjų, iki 1940 m. birželio mėn. vidurio buvusių pagrindyje, šalininkų gretos dar gerokai praretėjo, nes aktyvesnis rėmimas reiškė kolaboravimą su okupantais bolševikais...

Dar iki Lietuvos „laisvanoriško įsijungimo“ 1940 m. rugpjūčio mėn. į stalininės Sovietų Rusijos imperijos sudėtį sovietų emisarai ir atsiųsti saugumiečiai Lietuvoje šeiminkavo kaip savo šalyje. Jų nurodymus klusniai vykdė Antano Sniečkaus vadovaujama saujelė vietos komunistų (tuomet dažnai vadintų bolševikais), jiems idėjiškai karjeros sumetimais ar iš baimės pritariantys Justo Paleckio tipo inteligentai bei į įvairių lygių valdžią prasiveržę vadinamųjų liaudies masių atstovai, dažnai teturėję vos kelių pradžios mokyklos skyrių išsilavinimą ar beveik beraščiai.

Ne išimtis – Šakių apskritis ir Gelgaudiškis. Gelgaudiškio valsčiaus viršaičiu (vėliau tos pareigos buvo pakeistos vykdomojo komiteto pirmininko pareigybe) buvo paskirtas Gelgaudiškyje gyvenęs šulinių kasėjas J. Nomicas. Buvo keičiami ir kiti pareigūnai vietos savivaldos įstaigoje, kurios savarankiškumą savo „palaiminimais“ apribojo kompartijos apskrities komitetas ir Gelgaudiškio valsčiaus partorgas Juodaitis (iš Daukantiškių kaimo) su keliais bendraminčiais. Kai kurių iš pastarųjų priklausomumas komunistų partijai liko neaiškus iki pat nacmečio. Buvo pakeista ir dalis seniūnų. Seniūnai atstovavo kelių didelių kaimų ir aplinkinių viensėdžių gyventojams santykiuose su valsčiaus viršaičiu įstaiga (netrukus ji buvo „reformuota“ pagal bolševikų imperijos administracinį modelį – virto vykdomuoju komitetu). Pavyzdžiui, Narkūnų seniūnijai vadovauti paskirtas Konstantinas Čereškevičius, pavaduotoju – Jonas Samajauskas, sekretoriumi – Pranas Neverauskas. Vėliau seniūnijos buvo stambinamos, Sovietų Rusijos pavyzdžiu pavadintos apylinkėmis su vadinamaisiais darbo žmonių vykdomaisiais komitetais. Apylinkėse ir valsčių centruose prikurtą daugiau

biurokratinių etatų. Į juos daugelis autoritetingų žmonių dėl netinkamos „klasinės kilmės“ nebuvo kviečiami, o nemažai patikimųjų, kurie per kelis mėnesius perprato sovietų valdžios prigimtį ir pareigūnų įpročius, nenorėjo būti represinės valdžios parankiniais. Bet skirti valsčiaus įstaigų tarnautojus vien mažai raštingus žmones nebuvo įmanoma, todėl buvo nemažai ir tokių žmonių, kuriuos į valdžią patekę komunistai ir kiti okupantų kolaborantai įvairiais paraginimais tiesiog „išstūmė“ vadovauti administracinėms ir kitoms valdinėms įstaigoms. Pavyzdžiu gali būti vienos Gelgaudiškio valsčiaus apylinkės pirmininko pavaduotoju paskirtas minėtas J. Samajauskas, gyvenęs prie Gelgaudiškio, Skaistākaimyje. Jis tų pareigų nenorėjo, ilgai atsisakinėjo, bet Šakių bolševikai neatstojo, vis aiškino, jog „*esąs raštingas, turįs gerą galvą*“³. Į įvairias administracines ir ūkines pareigas „priprašyti“ žmonės švelnino neišsilavinusių, bet „visažinančių“ partorgų ir „liaudies priešų“ visur ir visada ieškančių sovietinių aktyvistų valdymo padarinius, tarp kurių minėtinas, pavyzdžiui, žmonių supriešinimas. Vis dėlto, atrodo, kad sovietmečiu (laikotarpį galima vadinti ir bolševikmečiu, plg. analogiškai nacmečiui) pradėtas valsčiaus gyventojų supriešinimas Gelgaudiškio valsčiui dar nebuvo toks pragaištingas, kas buvo būdinga kai kuriems Lietuvos valsčiams, kuriuose nacmečio pradžioje buvo susidorota ir su sovietų aktyvistais, ir su į komjaunimą įviliotais jaunuoliais bei kitais žmonėmis (pvz., Linkuvos, Kupiškio ir pan.). Gelgaudiškio valsčiuje, kaip ir daugelyje kitų Lietuvos valsčių, stiprėjo antisovietinės nuotaikos, telkėsi pogrindininkų „trejetukai“ ir „penketukai“. Antisovietinės rezistencijos organizatoriais tapo bolševikų uždraustai Lietuvos šaulių sąjungai priklausę gelgaudiškiečiai, kurie buvo paslėpę dalį turėtų ginklų. Keli iš jų 1941 m. vasario mėn., kai NKVD karininkai Gelgaudiškyje pradėjo buvusių šaulių apklausas, pasitraukė į Vokietiją. Pasienyje susišaudymo metu žuvo Juozas Narkūnas⁴.

Iš objektyvumo siekiančios istoriografijos žinome, kad Vokietijos diktatorius Hitleris iš pradžių buvo numatęs užpulti Sovietų Sąjungą (jos diktatorius Stalinas irgi ruošėsi kiek vėliau netikėtai smogti savo buvusiai sąjungininkei Vokietijai, su kuria dalijosi Vidurio ir Rytų Europos valstybių teritorijas ir sukėlė Antrąjį pasaulinį karą) jau 1941 m. gegužės mėn. Paskui vokiečių kariuomenės antpuolio laikas buvo pavėlintas. Tą pavasarį Lietuvoje žinios apie nacių rengimąsi karui su bolševikais ir Vokietijos prevencinio puolimo besikeičiančios datos tapo vieša paslaptimi ir sklido visuomenėje per Lietuvių aktyvistų fronto pogrindininkus. Paprastai žmonės nelaukia karo, tačiau 1941 m. vasaros pradžioje didesnė Lietuvos visuomenės dalis (netgi nemažai nuo sovietų nacionalizacijos ir represijų nukentėjusių žydų, netikėjusių iš nacių gresiančiu susidorojimu) jo laukė. Dar padaugėjo karo laukiančiųjų per 1941 m. birželio 14 d. prasidėjusius masinius Lietuvos gyventojų trėmimus į atšiaurias Sovietų Sąjungos sritis. Taip buvo ir Gelgaudiškio valsčiuje. Tačiau karas „nepavijo“ gyvulinuose vagonuose vežamų tremtinių. Kai kurie gelgaudiškiečiai 1941 m. vasarą atsidūrė sovietų konclageriuose (Tadas Šemeta, Vytautas Jurkšas, Jonas Stanaitis, Antanas Kucinas). Gelgaudiškyje, kaip ir daugelyje kitų Lietuvos vietovių, taip pat buvo rengiamasi antisovietiniam sukilimui. Sukilimas turėjo prasidėti kilus Vokietijos–Sovietų Sąjungos karui. Jo išva-

³ Salomėjos Andrijonienės (Samajauskaitės), gimusios 1925 m. Skaistākaimio kaime, atsiminimai, užrašyti S. Buchavecko 2005 m.

⁴ Žr. kn. A. Andrijono str. „Snaiperis iš Daukančių“.

karėse daugelis žmonių po 1941 m. birželio vidurio masinių trėmimų slapstėsi, nes buvo suplanuota ir antroji trėmimų iš Lietuvos banga (gyventojų trėmimai iš pasienio teritorijų – vienas iš pasiruošimo pulti Vokietiją veiksmų), ir sudarinėjami nauji tremtinių sąrašai. Jie, pabėgus bolševikų pareigūnams, buvo rasti daugelyje vietovių vadinamųjų vykdomųjų komitetų ir kitų sovietų įstaigų seifuose ar stalčiuose. Naujiems masiniams trėmimams, numatytiems dar tą pačią vasarą (liepos mėn.), ir areštams sukliudė karas⁵.

Nacių–bolševikų karo pradžioje ir 1941 m. lietuvių sukilimo metu

Vokietijos–Sovietų Sąjungos karas į Gelgaudiškio valsčių atėjo greičiau nei į atokiau nuo Vokietijos sienos esančias Lietuvos apskritis ir valsčius. Gelgaudiškio valsčiuje didesnių vokiečių ir rusų kariuomenių susirėmimų nebuvo. Pakrikusios Raudonosios armijos kareiviai, užklydę į valsčiaus vietoves, skubiai traukėsi, o motorizuoti vokiečių vermachto daliniai greitai veržėsi pirmyn. Vis dėlto per karo veiksmus ir kareivių egzekucijas sužeistų civilių žmonių ir aukų, taip pat materialinių praradimų neišvengta. Gelgaudiškio neaplenkė ir 1941 m. lietuvių antisovietinis sukilimas. Kadangi Gelgaudiškio valsčius buvo visai netoli nuo tuometinio Trečiojo reichs (nacių Vokietijos) sienos, nieko stebėtina, kad čia sukilėlių veiksmai prasidėjo jau pirmąją „vokiečių–rusų“ (taip žmonės vadino Vokietijos–Sovietų Sąjungos karą) karo dieną, kada kiek vėliau vokiečių vermachtas užėmė Gelgaudiškį. Atrodytų, kad sukilėliai neturėjo laiko daugiau pasireikšti, tačiau jie nelaukė, kol ateis vokiečių kareiviai. Tą dieną (birželio 22 d.) sukilėliai pradėjo veikti jau rytą. Atkasę dvaro parke paslėptus ginklus, jie bandė nuginkluoti ir izoliuoti vietos milicininkus ir sovietų aktyvistus. Sukilėliai neišvengė ir nuostolių. Prie milicijos pastato kilusio susišaudymo metu mirtinai buvo sužeistas sukilėlis Alfonsas Grygelis, norėjęs nuginkluoti milicininką Laurinaitį. Tačiau Gelgaudiškio sukilėlių veiksmai iš esmės buvo sėkmingi: ir milicijos, ir pašto bei kompartijos būstinės pastatai buvo užimti⁶. Sporadinių sukilėlių susišaudymų su raudonarmiečiais ir sovietų aktyvistais įvyko ir kitose valsčiaus vietovėse. Sukilimas palengvino vokiečių kariuomenės žygiavimą per valsčių. Turimais duomenimis, Gelgaudiškio sukilėlių būryje buvo aštuoniolika vyrų. Tarp jų – Vladas Išganaitis, Juozas Greičius, Juozas Išganaitis, Valentinas Vakauza, Pranas Atkočaitis. Jie suėmė šešis vietinius komunistus ir sovietų aktyvistus. Sukilėliai, kuriuos galima vadinti tautiniais aktyvistais, saugojo gyventojus ir jų turtą nuo vokiečių kariuomenės užnugaryje pasilikusių demoralizuotų raudonarmiečių. 1941 m. birželio 23 d. per radiją išgirdę Lietuvos laikinosios vyriausybės raginimą, sugrįžo kai kurie 1940 m. bolševikų atleisti savivaldos ir policijos pareigūnai, tarp jų – 1935–1940 m. miestelio policijai vadovavęs Benediktas Galbuogis⁷ ir kiti asmenys. Tad „išvaduotojai“ naciai turėjo bendradarbiauti su sukilimo metu besiformuojančia laikinąja valsčiaus administracija, o ne paskirti kokio nors savo statybinio į buvusio vykdomojo komiteto

⁵ Vytauto Jurkšo, Jono Stanaičio, Antano Kucino baudžiamosios bylos, *Lietuvos ypatingasis archyvas* (toliau – LYA), f. K-1, ap. 58, b. P-11916, P-19749, P-12909; kiti įvairūs šaltiniai.

⁶ Kiznis V. Slaptieji Gelgaudiškio „trejetukai“, *Sukilimas. 1941 m. birželio 22–28*, Vilnius, 1995, p. 125–130.

⁷ Benedikto Galbuogio 1945 m. vasario 27 d. apklausos protokolas, LYA, f. K-1, ap. 58, b. 41506, l. 7–8.

pirmininko vietą. Tik iš pradžių naciai, stengdamiesi izoliuoti sukilimo metu sudarytą Lietuvos laikinąją vyriausybę, bandė ignoruoti ir jos paskirtus apskričių viršininkus. Kai kuriose vietovėse naciai pabandė remtis tik atkurtomis valsčių viršaičių ir seniūnų institucijomis, atskirais atvejais net paskirdami savo patikėtinių valsčiaus „burmistrą“, kuris dažniausiai buvo atvežamas iš kitur. Atrodo, Gelgaudiškyje tokio nacių vietininko pavyko išvengti net ir trumpam dėl aktyvių sukilėlių veiksmų dar iki vokiečių vermachto įžengimo į miestelį.

Kai kurios nacmečio ypatybės

Atkurta ir vėliau vokiečių pareigūnų įteisinta valsčiaus savivaldybė galėjo sušvelninti nacių okupacijos priespaudą, ypač ekonominę išnaudojimą. Jeigu bolševikai, ruošdamiesi būsimai kolektyvizacijai, norėjo sunaikinti pasiturinčių valstiečių sluoksnį, apdėdami jį didžiuliais mokesčiais, tai naciai stengėsi išlaikyti ūkininkų pajėgumus tiekti žemės ūkio produkciją. Be to, prievolių dydžiai buvo sumažinami, nes ūkininkai nurodydavo mažesnius, nei buvo tikrovėje, pasėlių plotus ar galvijų skaičius. Naciai neturėjo pakankamai savo pareigūnų, kad galėtų viską kontroliuoti. Jie negalėjo kontroliuoti taip pat kultūros ir švietimo įstaigų. 1942–1944 m. kultūros renginių padaugėjo ir provincijoje. Naciams varžant daugelio visuomenės organizacijų ir susirinkimų veiklą, buvo pritaikytos Katalikų bažnyčios, blaivybės sąjūdžio ir mokyklų galimybės. Savotiško kultūrinio atgimimo nenutraukė ir 1943 m. kovo mėn. nacių represijos (keršijant už mobilizacijos į vokiečių sumanytą lietuvių SS legioną sužlugdymą). Tiesa, kultūros įstaigos ir mokyklos jautė materialinius nepriteklus. Mokiniais, ypač į nacių okupacijos pabaigą, stigo vadovėlių, tačiau mokytojų ir jų auklėtinių nevaržė ideologiniai apribojimai, kurie luošino visuomenę per 1940–1941 m. sovietų okupacijos laikotarpį. Elementariausių prekių stigo visiems gyventojams, tačiau karo ir nacių okupacijos sąlygomis išaugo daugumos gyventojų tarpusavio solidarumas, kuris skatino ir patriotizmo raišką. Visa tai darė didelę įtaką jaunimui. Tokie dvasinio gyvenimo pokyčiai akivaizdūs ir Gelgaudiškio valsčiuje, apie tai prisimena nacmečiu pradžios mokyklos bent aukštesniuose skyriuose besimokę gelgaudiškiai⁸. Ir tik dalis Gelgaudiškio valsčiaus gyventojų, patekusių į nacių prievartinius darbus Vokietijoje ar patyrusių represijas, gal ir nepajuto to patriotinio solidarumo⁷. Tik neaišku, kaip būtų pakrypę įvykiai, kaip būtų priešinęsi gelgaudiškiai ir lietuvių tauta, jeigu nacių Vokietija nebūtų suklupusi 1941 m. pabaigoje mūšiuose prie Maskvos, o 1942 m. Šakių apskrityje būtų prasidėjusi didesnio masto vokiška kolonizacija. Beje, nacmečiu vietoj vokiečių plano valsčiui surinkti į darbus Vokietijoje 25 žmones buvo pasiūsti tik šeši. Už tai Gelgaudiškio policijos punkto vedėjui B. Galbuogiui turbūt kokio nors nacių pareigūno, kuravusio lietuvių policiją, reikalavimu buvo pažemintos pareigos ir jis perkeltas eiliniu policininku į Viduklę (Raseinių apskr.)⁹.

1941 m. miestelio žydų tragedija

1941 m. vasarą didelį poveikį valsčiaus gyventojų savijautai padarė nacių vykdytas žydų bendruomenės diskriminavimas ir žudynės. Mat nedidelė Gel-

⁸ Gedimino Tirliko, gim. 1932 m., atsiminimai, užrašyti S. Buchavecko 2005 m.

⁹ B. Galbuogio 1945 m. vasario 27 d. apklausos protokolas, *LYA*, f. K-1, ap. 58, b. 41506/3, l. 7–7ap.

gaudiškio žydų bendruomenė iki 1940 m. su lietuviais buvo glaudžiai susijusi ne tik per ekonominius santykius, bet ir kaimyniškai. Miestelyje gyveno tik trys žydų šeimos¹⁰, tiesa – gausios (Gelgaudiškio judėjų bendruomenę sudarė kiek mažiau nei dvidešimt asmenų). Jos buvo tarsi visos miestelėnų bendruomenės ir viso valsčiaus papuošalas. Be to, Gelgaudiškio žydai savo gyvensena vertė vietos lietuvius ne tik žavėtis kaimynais žydais, o kai kuriose būties, gyvenimo įprasminimo ir žmonių bendravimo srityse netgi pasitempti. Su miestelio judėjais per jų profesinę veiklą ir prekybą dalykinių ryšių turėjo beveik visos valsčiaus lietuvių šeimos. Be to, tarp Gelgaudiškyje gyvenusių kai kurių lietuvių ir žydų šeimų būta artimo bendravimo¹¹.

„Žydų klausimą“ (taip būsimą susidorojimą įvardijo nacių ideologai) vokiečiams pavyko labiau „pastūmėti“ likvidavus Lietuvos laikinąją vyriausybę. Tada pasidarė lengviau lietuvius (kai kuriuos policijos, savivaldos įstaigų tarnautojus, darbo neturinčius asmenis ir pan.) įpainioti į vieną ar kitą holokausto stadiją. Tai atsispindi vienoje iš to laikotarpio archyve išlikusioje byloje (Lietuvių policijos štabo), kurioje yra dalis 1941 m. rugpjūčio mėnesio dokumentacijos. Čia yra ir lietuvių policijos departamento slaptas įsakymas Kauno apskrities policijos įstaigoms¹². Beje, 1941 m. vasarą Lietuvą (ir Latviją) naciai padarė masinio žydų naikinimo poligonu, nes iki tol jie žydus žudė tik per sporadines egzekucijas¹³. Tai dabar „pamiršta“ kai kurie holokaustą Vidurio ir Rytų Europoje tiriantys kitų šalių istorikai.

Į valsčiaus gyventojų atmintį įsirėžė įvykiai, susiję su jų kaimynų žydų žūtimi. Žinoma, kad Gelgaudiškio žydai vyrai buvo sušaudyti 1941 m. liepos mėnesį prie Šakių. Tada buvo išžudyti Šakių miesto ir dar kelių apskrities valsčių žydai vyrai. Kartu su žudomais Šakių apskrities žydais tuomet buvo sušaudytas sovietmečio „viršaitis“ J. Nomicia, kurį nesėkmingai bandė užtarti ir prašė paleisti Gelgaudiškio klebonas Justinas Augustaitis, taip pat nužudyti dar keli vadinamieji Gelgaudiškio valsčiaus sovietiniai-partiniai aktyvistai¹⁴. Jūs Gelgaudiškio apsaugininkai (tautiniai aktyvistai) perdavė Tilžės operatyvinio būrio¹⁵ padalinio, kuris 1941 m. vasarą rezidavo Šakiuose, žudikams ar Šakių apskrities gestapo įstaigai. Gelgaudiškio žydės su vaikais nužudytos vėliau – 1941 m. rugsėjo mėnesio pradžioje. Tada, pasak B. Galbuogio, valtimis iš kito Nemuno kranto atplaukę keli lietuviai, anksčiau pasižymėję kaip nacių talkininkai (pronaciniai aktyvistai) ir naujiems okupantams padėję žudyti Jurbarko žydus. Jau žydų krauju susitepę jurbarkiškiai Gelgaudiškyje surinko savo namuose tebegyvenančius žydus ir nuplukdė juos į kitą Nemuno upės pusę. Ten anksti rytą žydės su vaikais (daugiau kaip penkiolika žmonių) buvo sušaudytos prie Šilinės gyvenvietės. Šūviai girdėjosi Gelgaudiškyje ir jo apylinkėse.¹⁶

¹⁰ Žydų, gyvenančių Šakių apskrities Gelgaudiškio valsčiaus ribose, sąrašas, LCVA, R-683, ap. 2, b. 2, l. 87.

¹¹ Min. G. Tirliko, S. Andrijonienės atsiminimai.

¹² 1941 m. rugpjūčio 16 d. Lietuvos generalinės srities Vidaus reikalų valdybos Policijos departamento raštas apskričių policijos įstaigoms, LCVA, R-683, ap. 2, b. 3, l. 1.

¹³ Buchaveckas S. Dėl Lietuvos žydų eksterminacijos nacių okupacijos pradžioje, *Atgimimas*, 1995, kovo 29.

¹⁴ Įvairūs šaltiniai.

¹⁵ Rukšėnas K. *Hitlerininkų politika Lietuvoje 1941–1944 metais (rankraštis)*, 1970, Lietuvos MA centrinė biblioteka, p. 102–104; Krausnick H. *Hitlers Einsatzgruppen: Die truppe des Weltanschauungskrieges 1938–1942*, Frankfurt am Main, 1993, p. 141–142; Bubnys A. *Vokiečių okupuota Lietuva (1941–1944)*, Vilnius, 1998, p. 197; Eidintas A. *Žydai, lietuviai ir holokaustas*, Vilnius, 2002, p. 13; Dieckmann Ch., Sužiedėlis S. *Lietuvos žydų persekiojimas ir masinės žudynės 1941 m. vasarą ir rudėnį*, Vilnius, 2006, p. 65–67.

¹⁶ B. Galbuogio 1945 m. birželio 31 d. ir 1946 m. vasario 11 d. apklausos protokolai, LYA, f. K-1, ap. 58, b. 41506/3, l. 11, ap. 18; Algirdo Gedimino Orento (gim. 1930 m. Pakalniškių k.) atsiminimai, užrašyti S. Buchavecko 2005 m.



*Ažuolynas prie Kauno–Jurbarko kelio šalia
Šilinės, kur 1941 m. vyko Jurbarko ir
Gelgaudiškio žydų žudynės*



*Ženklas nurodo, kad už 350 m – holokausto
aukų kapai. 2011 m. A. Andrijono nuotraukos*



Paminklas ažuolyne prie Šilinės, kuriame įrašyta, kad 1941 m. šioje vietoje buvo žudomi žydai



Šis kryžius žymi, kad 1946-aisiais ažuolyne prie Šilinės buvo užkasamos rezistencijos aukos. 2011 m. A. Andrijo nuotraukas



Istorikas Stanislovas Buchaveckas kalbasi su Gelgaudiškio gyventoja Emilija Povilaitiene (Sprainaityte). 2005 m. A. Andrijono nuotr.

Gelgaudiškio valsčiuje, kaip ir kitur Lietuvoje, po 1941 m. masinių žudynių išsigelbėję žydai buvo gelbstimi ir slepiami. Tačiau sovietmečiu apie tai nebuvo sistemingai renkama kraštotyrinė medžiaga, o po pusės amžiaus galima užpildyti tik kai kurias neparašytos istorijos gelbstint persekiojamus žydus spragas. Kelias dienas savo klojime pagalbos paprašiusį žydą (veikiausiai ne vietinį) slėpė Skaistakaimio gyventojas Sprainaitis. Be vyrų likusioms pusiau izoliuotoms moterims žydėms ir vaikams maisto produktais padėjo gelgaudiškietės lietuvės. Jos siūlė ir didesnę pagalbą, ragindamos paslėpti nuo nacių ir jiems palankių lietuvių akių. Jaunuolis Jeronimas Lenkaitis už žydaitės slėpimą pateko gestapininkų rankas, perėjo Dachau ir Osvencimo konclagerių pragarą¹⁷. Tačiau rezignacijos ištikti Lietuvos provincijos žydai dažnai net nebandydavo pasinaudoti siūloma pagalba. Dar rečiau patys žydai rodydavo iniciatyvą slėptis. Iš pradžių juos, jau žinančius apie kitur vykusias žydų žudynes, nuo bandymų gelbėtis sulaikydavo viltis, kad gal vokiečiai bent jų nenaikins, bet panaudos kaip darbo jėgą, vėliau – beviltiškumas. Ne išimtis ir Gelgaudiškio žydės su vaikais. Daugiau pastangų išsigelbėti rodė po 1941 m. vasaros ir rudens žudynių išlikę žydai, slapstęsi nuo pirmųjų nacių okupacijos mėnesių arba kurį laiką gyvenę izoliuoti (galima sakyti – pusiau įkalinti) kelių miestų getuose. Juos slėpė krikščioniškoms vertybėms ištikimi Gelgaudiškio valsčiaus gyventojai. Apie tai sovietmečiu dėl ideologinių ir politinių trukdžių nebuvo renkama medžiaga, o XX a. pabaigoje daugelis tų kilniaširdžių žmonių jau buvo išėję Anapilin. Kad žydų gelbėjimas buvo labai pavojinga veikla, rodo ir vokiečių persekioti ar nužudyti žydų gelbėtojai, nacių okupacijos metais gyvenę Gelgaudiškio valsčiuje. Gestapas suėmė žydams padėjusius ar juos slėpusius Vinčą Janulaitį, Praną Simokaitį (abu gyveno Daukantiškių k.), A. Žakavičių (Pakalniškių k.). Pirmasis iš jų buvo nubautas prievartos darbais, o kiti du su-

¹⁷ Emilijos Povilaitienės (Sprainaitytės), gim. 1928 m. Skaistakaimio k., atsiminimai, užrašyti S. Buchavecko 2005 m.; Min. A. G. Orento atsiminimai; Lenkaitis L. Mano prosenelio istorija, *Šaukėme laisvę...*, Vilnius, 2011, p. 30–31.

šaudyti. Ne visi pas gelgaudiškiečius žydų gelbėtojus slėpti žydai buvo nužudyti. Keliems pavyko išvengti suėmimo. Dar keli, vėliau perėję per kalėjimus, getus ir konclagerius, sulaukė nacių Vokietijos žlugimo. Branduoliškių kaime jauną žydą slėpęs Juozas Matūzas nuo suėmimo buvo priverstas slapstyti iki nacmečio pabaigos¹⁸. Tada vokiečiai taip pat buvo suėmę pakalniškiečius J. Petrauską, B. Jocių. Apie V. Žakavičiaus (jo pavardė istoriografijoje kai kada rašoma Žakevičius) pasiaukojimą ir tragediją, taip pat apie persekiojamus žydus globojusius Pakalniškių kaimo ūkininkus plačiau rašoma kitos autorės straipsnyje (L. Bloznelienės). Faktų apie pagalbos žydams teikimą yra Antano Samajausko ir kitų autorių tekstuose¹⁹. Straipsnio autoriui nežinoma, ar išsigelbėjo kas nors iš Gelgaudiškio žydų bendruomenės narių, gyvenusių valsčiuje 1941 m. birželio pabaigoje, ar gyvi liko tik jų artimieji, palikę įvairiomis aplinkybėmis savo gimtąjį miestelį dar iki holokausto Lietuvoje.

Belaisvių stovykla

Nacių okupacijos metais Gelgaudiškio dvaro teritorijoje buvo įsteigta karo belaisvių stovykla, kurioje buvo uždaryta keliasdešimt į vokiečių nelaisvę patekusių raudonarmiečių. Belaisvius iš pradžių saugojo vokiečiai, vėliau – vlasovininkai. 1942 m. gyventojų surašymo sąrašuose belaisviai neminimi, tačiau nurodyti keli žmonės, dirbę belaisvių stovykloje kaip tarnautojai. Tad ar nebus tuomet kalintų septyniasdešimties belaisvių skaičius pridėtas prie dvaro teritorijoje veikusiu vaikų namų gyventojų skaičiaus (39 asmenys), nes viename iš sąrašų parašytas 109 žmonių skaičius²⁰.

Vokiečiai nenorėjo ir nelabai galėjo skirti daug lėšų belaisviams raudonarmiečiams (jų vokiečių nelaisvėje buvo keli milijonai) maitinti ir išlaikyti, todėl didelėse belaisvių stovyklose uždaryti žmonės buvo pasmerkti varganai egzistencijai, ligoms ir net mirčiai. Mažesnių stovyklų belaisvių būklė paprastai buvo kiek geresnė ir priklausė nuo tokią stovyklėlę administravusio vokiečių kariškio. Gelgaudiškio belaisvių stovykloje nebuvo baidos bado šmėklos. Iš šios stovyklos sekmadieniais po kelis raudonarmiečius išleisdavo pasirinkti maisto pas ūkininkus, kurių dovanotą maistą belaisviai parnešdavo išalkusiems savo likimo draugams. Kai kurie ūkininkai, užjausdami pusalkanius belaisvius, patys atgabendavo maisto į stovyklą. Geriausia buvo belaisviams, kurie kaip darbininkai laikinai buvo perduodami ūkininkams. Tad gelgaudiškiečiai, netaikydami stovykloje laikytiems raudonarmiečiams atsakomybės už 1941 m. sovietų armijos ir okupacinių represinių įstaigų padarytas piktadarybes, santykiuose su „savo“ belaisviais rodė tolerancijos, krikščioniškos atjautos ir humanizmo pavyzdžius. Humanizmo pradmenis įgijo Gelgaudiškio pradžios mokyklos moksleiviai, kurie pusbadžiu laikytiems belaisviams dažnai atiduodavo savo priešpiečius, kartais atnešdavo tėvų specialiai belaisviams įdėtą lauknešėlį. Belaisviai, už tai jausdami dėkingumą, atsilygindavo savo pagamintais žaislais. Beje, vlasovininkai prižiūrėjo belaisvius „griežčiau“ nei vokiečiai ir rečiau išleisdavo „duoneliauti“²¹.

¹⁸ *Išgelbėję pasaulį... Žydų gelbėjimas Lietuvoje (1941–1944)*, Vilnius, 2001, p. 299–300; Rimašauskas J. *Žydų gelbėtojai*, Vilnius, 2008, p. 91–92; Buchaveckas S. Lietuvos inteligentijos vaidmuo gelbstint žydus nacių okupacijos metais, *Lietuvių katalikų mokslo akademijos metraštis*, 1999, t. 14, p. 237.

¹⁹ Žr. str. kn.: Bloznelienė L. *Vytauto Žakavičiaus gyvenimas ir tragedija*; Samajauskas A. *Skaitakaimio sodyba prie Ringupio*.

²⁰ 1942 m. gegužės 27 d. Gelgaudiškio valsčiaus gyvenviečių butų-ūkių parengiamasis sąrašas, LCVA, f. R-743, ap. 5, b. 46, l. 3.

²¹ Min. A. G. Orento, S. Andrijonienės atsiminimai.

1942 m. Lietuvos generalinės srities gyventojų surašymo ypatumai

Jau nacių okupacijos pradžioje nebuvo slepiama, jog Lietuvą bus siekiama kolonizuoti ir germanizuoti. Daliai Lietuvos gyventojų turėjo būti taikomos vokietinimo priemonės pačioje Lietuvoje. Kita jos gyventojų dalis jau buvo pradėta naudoti kaip pigi darbo jėga Vokietijoje, ateityje planuota tai daryti dar intensyviau. Šių žmonių taip pat laukė suvokietinimas. Dar kiti Lietuvos gyventojai turėjo būti naudojami kaip kolonistai Gudijoje ir kai kuriose Rusijos srityse (šių planų įgyvendinimo realūs mastai kėlė abejonių daliai nacių vadovybės). Tai buvo pernelyg užgrobtų ar planuotų užgrobti teritorijų germanizavimo optimistiniai kelių nacių žinybų metmenys, pokariu apibūdinti kaip planas „Ost“. Tokiems veiksams paruošti naciai 1942 m. gegužės 27 d. ir surengė Lietuvos generalinės srities gyventojų surašymą (realiai jis vyko kelias savaites). Jo metu nebuvo surašomi jau atkelti vokiečių kolonistai (jie nepriklausė lietuvių savivaldos jurisdikcijai), kurių padaugėjo vėlesniais 1942 m. mėnesiais. Prie Rytprūsių buvusiai Šakių apskrčiai (tad ir Gelgaudiškio valsčiui) grėsė vokiškos kolonizacijos pirmoji stadija, kurią sustabdė Vokietijos kariniai pralaimėjimai 1943 metais.

1942 m. gegužės 27 d. data paženklintas gyventojų surašymas vertintinas kaip dar vienas žingsnis į dar didesnę krašto išteklių ir žmonių eksploatavimą ir pasiruošimas paversti Lietuvą Vokietijos dalimi. Surašymo duomenys pirmiausia buvo reikalingi darbams į Vokietiją išvežamų gyventojų skaičiui planuoti, tačiau naciai jais mažai pasinaudojo. Dabar ši, bet ne visa 1942 m. gyventojų surašymo medžiaga yra LCVA. Tad istorikams liko nelabai išsamūs ir mažai apdoroti 1942 m. Lietuvos (įskaitant Ašmenos ir Svyrių apskritis, Benekainių ir Vidžių valsčius) gyventojų surašymo duomenys (tiek suvestiniai, tiek išvestiniai). Be to, parengiamuosiuose butų-ūkių sąrašuose ir buto-ūkiu lapuose ne visos pavardės gerai įskaitomos arba teisingai parašytos. Kai kurios pavardės ar vardai galėjo būti iškreipti ir perrašant pirminius surašymo duomenis surašymą atlikusiose įstaigose. 1942 m. pavasarį iš pradžių į gyvenviečių gatvių ir kaimų parengiamuosius sąrašus buvo surašomi buto-ūkiu, sodybos ar jos dalies šeimininko pavardė arba „bendro gyvenimo įstaigos pavadinimas“ (pvz., pradžios mokykla, jeigu joje gyveno ir mokytojas). Paskui, remdamiesi šiais sąrašais, surašinėtojai eidavo į namus ir užpildydavo buto-ūkiu lapus. Šiuose lapuose sodyboje ar bute gyvenančių žmonių skaičius dažnai nesutapdavo. Surašymo lapuose buvo vartojamas žodis *šeimyna*. *Šeimynos* sąvoka yra platesnė nei *šeimos*. *Šeimyną* sudarė ne tik vaikai, tėvai, seneliai ir proseneliai, bet ir tolimesni kartu gyvenantys giminaičiai bei samdiniai. Žodis *šeima* 1942 m. surašymo lapuose nevartotas, tačiau šiame straipsnyje jis vartojamas, nes daugelis mažesnių šeimynų, kuriose tebuvo tėvai (ar vienas iš jų) ir vaikai, sudarė įprastą pagrindinę socialinę ląstelę, vadinamą *šeima*. Straipsnyje apie kai kuriuos 1942 m. valsčiaus gyventojus iliustracijos pavyzdžiais pateikiama daugiau duomenų.

Gelgaudiškio valsčius Šakių apskrityje (1942 m.)

Tuometinė Šakių apskritis užėmė 1 728 kv. km plotą. 1942 m. gegužės 27 d. Lietuvos generalinėje srityje vykdyto visuotinio gyventojų surašymo duomenimis, Šakių apskrityje būta 62 760 gyventojų. Apskritį sudarė 15 administracinių vienetų: du

miestai (Šakiai ir Kudirkos Naumiestis) ir trylika valsčių. Pagal užimamą teritoriją Gelgaudiškio valsčius priklausė apskrities valsčiams vidutiniokams. Gelgaudiškio valsčiui priklausė 118 kv. km. Čia dvidešimt keturiose surašymo apylinkėse surašinėtojai suskaičiavo 5 168 gyventojus – 2 450 vyrų ir 2 718 moterų²². Gelgaudiškio valsčiaus suvestinėje kai kurie skaičiai buvo kelis kartus taisomi, po pataisymų gauta 1 006 butai-ūkiai su 1 208 šeimynomis ir 5 162 nuolatiniais gyventojais (2 449 vyrai). Iš jų 51 asmuo surašymo metu buvo iš valsčiaus laikinai išvykęs. Be to, 53 žmonės, dėl įvairių karo ir nacmečio sunkmečio aplinkybių laikinai apsistoję Gelgaudiškio valsčiuje, neturėjo būti įtraukti į nuolatinį gyventojų skaičių. Tačiau visos Lietuvos generalinės srities preliminarioje suvestinėje, kuri irgi nebuvo tiksli (daliai gyventojų laikino išikūrimo kitose vietovėse pas giminaičius, kitiems patekus į darbo Vokietijoje prievolinkų kategoriją, dėl skirtingo skaičiavimo sudedant atskirų kategorijų žmones įvairiuose valsčiuose ir apskrityse ir pan.). Jei sudėsime valsčiaus gyventojų tautybėmis skilčių dėmenis, gausime kitoki skaičių – 5 121. Įdomu tai, kad tuometinis Gelgaudiškio valsčius buvo „lietuviškiausias“ visoje Šakių apskrityje. Apskrities suvestinėje nurodytas kiek kitoks Gelgaudiškio valsčiaus gyventojų skaičius (nei valsčiaus suvestinėje). Apskrities suvestinėje į Gelgaudiškio valsčiaus eilutę pateko 5 070 lietuvių, 5 lenkai, 12 vokiečių (kiti 34 gyventojai pateko į „nežinomų tautybių“ skiltį). Palyginkime su 1923 m. gyventojų surašymu – tuomet valsčiuje buvo suskaičiuoti 487 ūkiai (kiemai) ir 4 410 gyventojų²³.

Žvilgsnis į 1942 m. miestelio įstaigas ir gyventojus

Gelgaudiškio ribos ir gyventojų skaičius keitėsi ne tik natūraliai, bet taip pat administraciniais potvarkiais, kai miesteliui priskirdavo žemės plotus ir aplinkinių kaimų ar vienkiemį sodybas. Per 1942 m. gyventojų surašymą miesteliui nepriklausė Gelgaudiškio dvaro sodyba, kuri, kaip daugelyje kitų valsčių, nebuvo išskirta kaip atskira gyvenvietė, bet priskirta Daukantiškių kaimui. Todėl 1942 m. gegužės 27 d. surašymo preliminariais duomenimis, kurie nebuvo tinkamai tikslinami, Gelgaudiškyje suskaičiuoti tik 487 gyventojai. Kadangi šis skaičius susidaro be prie miestelio prigludusios dvaro sodybos gyventojų, galima teigti, kad tiek žmonių gyveno gyvenvietėje, kurią galima sąlyginai pavadinti Mažuoju Gelgaudiškiu. Iš 487 statistinių miestelio gyventojų daugiau buvo moterų – 276. „Šeimynų“ surašinėtojai suskaičiavo 156. Laikinai apsistojusių miestelyje rasta tik keturi²⁴, nors jų turėjo būti daugiau, nes dėl įvairių priežasčių ne visi gelgaudiškiečiai norėjo pateikti žinias apie pas juos sunkmečiu apsistojusius giminaičius ir pažįstamus žmones. Tarp nacmečiu Gelgaudiškio valsčiuje prisiglaudusių asmenų buvo ir Vincas Červinskis, 1941 m. atvykęs iš kitapus Nemuno (Šilinės gyvenvietės) vasaroti pas močiutę ir čia likęs gyventi bei mokytis²⁵.

²²1942 m. gegužės 27 d. Gelgaudiškio valsčiaus gyventojų surašymo duomenų suvestinė, LCVA, f. R-743, ap. 5, b. 46, l. 59–60; 1942 m. gegužės 27 d. gyventojų surašymo duomenys, *ten pat*, ap. 2, b. 10176, l. 7.

²³1942 m. gegužės 27 d. gyventojų surašymo duomenų Šakių apskrityje suvestinė, *ten pat*, b. 45, l. 3; *Lietuvos apgyventos vietos*, p. 275.

²⁴1942 m. Gelgaudiškio miestelio butų-ūkių surašymo parengiamasis sąrašas, LCVA, f. R-743, ap. 2, b. 1661, l. 2.

²⁵Vinco Červinskio, gim. 1927 m. Skirsnemunės vls., Raseinių apskr., atsiminimai, užrašyti S. Bucha-vecko 2005 m.



*Gelgaudiškio vidurinės mokyklos mokytojas Vincas Červinskis (1927–2010)
1941 m. atvyko iš kitapus Nemuno (Šilinės gyvenvietės) vasaroti pas
močiutę ir čia liko gyventi bei mokyti. 2003 m. A. Andrijono nuotr.*

1941 m. vasarą atkurta **valsčiaus savivaldybės įstaiga** buvo lietuvių antisovietinio 1941 m. Birželio sukilimo ir Lietuvos laikinosios vyriausybės veiksmų rezultatas. Naciai, nors ir raukydamiesi, turėjo susitaikyti su didele dalimi sukiliminės vyriausybės „palikimo“. Valsčiaus savivaldybė, nuo 1941 m. liepos mėnesio vėl vadovaujama viršaičio, ir kitos vietos įstaigos formaliai turėjo mažiau teisių nei iki 1940 m., tačiau daugeliu atvejų tai netrukdydavo praktiškai išspręsti klausimus palankiai valsčiui ir jo gyventojams. Gelgaudiškio valsčiaus viršaičio pareigas 1942 m. ėjo Juozas Matjošaitis, gyvenęs ne miestelyje. Atrodo, kad tada valsčiaus savivaldybės pastate butus turėjo tos įstaigos raštininkė Kazimiera Jakienė (gim. 1905 m. Griškabūdžio vls.), gyvenusi su tėvu Petru Pivnicku (gim. 1877 m. Višakio Rūdos vls.), ir sargu dirbęs Adolfas Biliutavičius (gim. 1906 m. Gelgaudiškio vls.) su žmona Marija (irgi vietinė). Iš 1942 m. gyventojų surašymo sužinome, kad tuo metu miestelio seniūno pareigas ėjo Juozas Strakauskas (gim. 1887 m.). Nacmečiu gelgaudiškiesiems net pagal išduodamas korteles stigo kai kurių maisto produktų ir kitų būtiniausių prekių. Kad jomis gyventojai būtų bent minimaliai aprūpinami, buvo įsteigta tam laikotarpiui svarbi **Tiekimo-paskirstymo įstaiga**. Jos vedėju dirbo Antanas Vasiliauskas (gim. 1910 m. Gelgaudiškyje). A. Vasiliauskas gyveno viename name su kirpėju Juozu Staniuliu. Pastarasis gimė 1883 m. Gelgaudiškyje, o ketveriais metais vyresnė žmona Marija buvo kilusi iš Plókščių valsčiaus²⁶.

1941 m. birželio mėn. atkurta Gelgaudiškio **policijos nuovada** po kelių mėnesių nacių potvarkiu buvo pavadinta policijos punktu, o jam vadovavęs pareigūnas – vedėju. Gelgaudiškio policijoje dažniausiai dirbo trys etatiniai pareigūnai. 1942 m. gegužės mėn. policijos punkto vedėjo pa-

²⁶1942 m. Gelgaudiškio miestelio butų-ūkių lapai, LCVA, f. R-743, ap. 2, b. 1662, l. 9, 64.

reigas ėjo jau minėtas B. Galbuogis (gim. 1899 m. Jurbarko vls.). Jis buvo baigęs vidurinę mokyklą ir gyveno kartu su žmonos motina Marcijona Danusiene. Tai netiesioginis patvirtinimas, kad Lietuvoje nebuvo išvežimo į bolševikų konclagerį išvenęs B. Galbuogis žmonos ir vaikų. Mat šeimos nariai 1941 m. birželio mėn. pateko į sovietinių tremtinių gyvulinius vagonus. Kiti du 1942 m. policininkai buvo kilę iš Griškabūdžio valsčiaus. Vadinamajame J. Juodaičio name gyvenusio policijos vachmistro Vinco Lingio (gim. 1903 m.) šeimą sudarė keturi asmenys (įskaitant žmonos motiną). Policininkas Jonas Lažauninkas (gim. 1917 m.) gyveno su žmona (jų kūdikis mirė), 1943 m. vietoj J. Lažauninko Gelgaudiškio policijoje dirbo Pranas Zymonas. Maksimalus valsčiaus policininkų skaičius – keturi. Ne visada visi etatai buvo užimti. Kurį laiką nacmečiu Gelgaudiškyje policininku dirbo ir Kazys Zavidnas²⁷.

Gelgaudiškio **ambulatorijos** vedėju nacmečiu buvo Petras Gudynas (gim. 1906 m. Veiverių vls.). Gydytojas – vienas iš nedaugelio to meto Gelgaudiškio valsčiaus gyventojų, turėjusių aukštąjį išsilavinimą. P. Gudynas 1939 m. pradžioje susituokė su akušere Jone (gim. 1907 m. Palangos vls.). Ji ne tik ėjo akušerės pareigas, bet ir augino du savo mažamečius vaikus (duktė Marija gimė 1939 m., sūnus Petras – 1941 m.). Buityje medikų šeimai padėjo kartu gyvenusi Jonės motina Marija Zarembienė (gim. 1889 m. Kvėdarnos vls.)²⁸.

Į **Katalikų bažnyčios klebonijos** lapą buvo įrašyti penki žmonės – parapijos klebonas Justinas Augustaitis (gim. 1890 m. Sintautų vls.), jo giminaitė šeiminkė Brigita Jakelevičiūtė, vikaras kun. Vincas Valevičius (gim. 1909 m. Griškabūdžio vls.) ir du čia gyvenantys darbininkai. Klebonijos špitolėje (senelių prieglaudoje) surašyta 13 asmenų. Vargonininkas Kazimieras Vinteris buvo kilęs (gim. 1887 m.) iš Slavikų valsčiaus, jo dvidešimčia metų jaunesnė žmona Agota – gelgaudiškietė. Gelgaudiškio **vaikų darželio** vedėja buvo Marija Kuzmickienė, auklėtoja – Birutė Krapavickaitė. Jos vyras Adolfas – tarnautojas Gelgaudiškio **kooperatyve „Šilupė“**, kuriame taip pat dirbo Balys Ivanauskas (sąskaitininkas, jo žmona Elena – stačiatikė) ir Juozas Bakševičius. Tarnautojų kategorijai taip pat priklausė mokytojai. Atrodo, kad tame pačiame name gyveno mokytojo Prano Mozūraičio (gimęs 1904 m. JAV, žmona Genovaitė, kilusi iš Gelgaudiškio valsčiaus, ir pradžios mokyklą lankantys vaikai Vytautas ir Zita), mokesčių rinkėjo Viktoro Gruzdaičio (4 asmenys) šeimos, taip pat čia suivyklą turėjusi našlė Agota Narkūnienė (gim. 1909 m. Gelgaudiškio vls.)²⁹. 1942 m. pavasarį miestelyje mokytojavo **penki** mokytojai³⁰.

Iš 1942 m. gyventojų surašymo ši tą sužinome ir apie kitas miestelio bei valsčiaus įstaigas ir įmones, su jomis susijusius žmones. Surašymo duomenys atskleidžia ir kai kurias žmonių asmeninio gyvenimo ir darbo aplinkybes. Pavyzdžiui, sužinome, kad pašto pastate gyveno Adolfas Kuzmickas. Malūno sandėlininkas Jonas Babrauskas (kilęs iš Šakių vls.) buvo išsiskyęs su žmona ir gyveno vienas (62,7). Plytinės direktorius buvo Jurgis Miliūnas (gim. 1898 m. Papilės vls., Mažeikių apskr., abu su žmona buvo evangelikai). Plytinėje, be jau minėtų darbi-

²⁷ *Ten pat*, b. 1662, l. 41, 45, 79; *Lietuvos gyventojų genocidas (1939–1941)*, Vilnius, 1999, t. 1, p. 271; 1943 m. vasario–rugsėjo mėn. policininkų sąrašai, LCVA, f. R-683, ap. 1, l. 40; B. Galbuogio 1946 m. vasario 11 d. apklausos protokolas, LYA, f. K-1, ap. 58, b. 41506/3, l. 19.

²⁸ 1942 m. Gelgaudiškio miestelio butų-ūkių lapai, b. 1662, l. 3.

²⁹ *Ten pat*, b. 1661, l. 38, 68–74, 82.

³⁰ Žr. monografijos S. Buchavecko str. „Gelgaudiškio valsčiaus bendrojo lavinimo mokyklos 1940–1944 m.“

ninkų, dirbo ir daugiau miestelio gyventojų: Pranas Butvilas, Pranas Bajerčius, Antanina Rolandienė, Vaclovas Kubilius. Plytinėje dirbusio **Barzdaičio** name kambarį nuomojosi plytinės buhalteris Jonas Eišvydis-Ošvydas. Plytinės motoristu dirbo Jonas Šlėderis. Girininkijos sodyboje buvo išikūrusi Genovaitė Krapavickaitė. Kooperatyvo vežiku dirbo Juozas Sabataitis (gim. 1902 m. Jurbarko vls., o žmona Leokadija buvo kilusi iš Kudirkos Naumiesčio)³¹.

Nacmečiu sumažėjo prekyba. Tai atsitiko ne tik nelikus žydų prekybininkų, bet ir dėl nepalankių šiam verslui sąlygų apskritai. Tad padidėjo Gelgaudiškio kooperatyvo reikšmė. Kooperatyvo sandėlio vedėjas Juozas Bataitis (gim. 1910 m. Gelgaudiškyje) gyveno tame pačiame name (ar sodyboje) su Milija Giedraityte, kuri pragyveno iš namų nuomos. Buvo kitų prekybos verslo židinių. 1942 m. tuo besivertusi Juzefos ir Prano Ūsų šeima Gelgaudiškyje turėjo ne tik parduotuvę, bet ir restoraną. Atrodo, kad tame pačiame pastate gyveno ir kooperatyvo tarnautojo Vinco Kulikausko (gim. 1898 m. Gelgaudiškyje) šeima. Kooperatyve taip pat dirbo V. Kulikausko duktė Teresė, o vyresnysis sūnus Medardas mokėsi kažkurio miesto gimnazijoje. Buvo valdiška kepykla, kurioje duoną kepė Juozas Bakšas³².

Kaip matyti iš 1942 m. gyventojų surašymo, tuometinis miestelis buvo svarbus regioninis amatų centras ne tik Gelgaudiškio valsčiaus, bet ir kaimyninių valsčių kaimų gyventojams. Jiems paslaugas teikė įvairių amatų specialistai. Susipažinkime su kai kuriais miestelio amatininkais. Iš surašymo duomenų sužinome, kad savo dirbtuvėse meistravo staliai Jonas Jakimavičius (kilęs iš Paežerėlių vls.), Antanas Jakaitis, Leonas Bataitis, Juozas Pylipaitis (kilęs iš Plokščių vls.), daugiausia gaminęs statines. Kalvis Vytautas Kriauza, taip pat kaip Juozas ir Gediminas Šačkai dirbo valdiškose kalvėse, o Augustinas Zigaitis – nuosavoje. Savo siuvyklą turėjo Klemensas Pusdešris³³. Privatus mūrininkas Juozas Orintas dirbo su pagalbininku Pranu Greitaičiu. Marija Orintaitė vertėsi verpimo amatu. Kalkių degyklą turėjo Juzefa Sideravičienė (kilusi iš Lukšių vls., karšinus 21 metais vyresnį vyrą). Privačią kalkinę turėjo ir „tikras“ gelgaudiškietis Vincas Matusas (gim. 1904 m.). Atrodo, kad toje pačioje sodyboje gyveno plytinės darbininko Juozo Šukaičio šeima. Ratus vežimams gaminęs Vytautas Čiulkinys gyveno su motina Anastazija (ji gim. 1890 m. Gelgaudiškyje). Tame pačiame name gyveno plytinės stalius Kostas Samajauskas, kilęs iš Kidulių valsčiaus. Jo vaikai jau buvo tikri gelgaudiškietiškiečiai. Skardininko amatu vertėsis Juozas Išganaitis su žmona vaikų nesusilaukė. 1942 m. miestelyje retesniais užsiėmimais vertėsi Petras Januškevičius (kaminkrėtys), Jonas Januškevičius (kurpius), Juozas Baranauskas (apibūdintas kaip belaisvių stovyklos sargas), Juozas Staniulis (kirpėjas, gim. 1883 m. Gelgaudiškyje)³⁴.

Parengiamajame butų-ūkių sąrašė paminėtos ir kitos jų savininkų ar kitoki statusą turėjusių šeiminių pavardės: Jurgis Dovydaitis (šeimą sudarė 2 asmenys), Antanas Mačiukaitis (4 asm.), Vaclovas Kubilius (4), Domijonas Endrijonas (4), Antosė Rakauskienė (2), Gustas Kuizaitis (7), Antanas Rekešius (3), Vladas Išganaitis (5), Andrius Kabečius (9 žmonės, 2 šeimos), Juozas Mockevičius (10 asm.). Šeši žmonės gyveno „Vaičaitytės name“³⁵.

³¹ 1942 m. Gelgaudiškio miestelio butų-ūkių parengiamasis sąrašas, b. 1661, l. 2; Butų-ūkių lapai, *ten pat*, l. 34–82; *ten pat*, b. 1662, l. 5, 7, 29, 55, 59.

³² *Ten pat*, l. 11, 42, 65.

³³ *Ten pat*, l. 21–23, 27, 49.

³⁴ *Ten pat*, l. 3, 9, 15, 31, 41–53, 62, 77.

³⁵ 1942 m. Gelgaudiškio miestelio butų-ūkių surašymo parengiamasis sąrašas, *ten pat*, b. 1661, l. 2.

Nemažai miestelėnų vertėsi žemdirbyste: Pranas Bajerčius (vyresnysis), Juozas Krapavickas, Jurgis Dovydaitis, Antanas Mačiulaitis, Domijonas Endrijonas, Gustas Kuizaitis, Olga Palevičienė, Antanina Bakšytė (mokėsi ir vidurinėje mokykloje, išlaikė senus tėvus, jos brolis Juozas dirbo Gelgaudiškio kepykloje) ir kiti. Kai kurie žmonės miestelyje nuomojosi kambarį ar butą. Nuomininkė buvo vaikų namų darbininkė Marija Stankevičiūtė (kilusi iš kažkurio Gelgaudiškio valsčiaus kaimo). Buvo ir daugiau žmonių, daugiausia senyvų ir jau nebedirbusių, pragyvenusių iš nuompinigių ir pašalpų. Be minėtų namų, kuriuose po 1940–1941 m. įvykių gyveno kiti žmonės, „valdiškais“ namais ir 1942 m. buvo gyvenamieji pastatai, anksčiau priklausę Sajevičiui, Povilaičiui, Kerbeliui³⁶.

Dveji vaikų namai

1941 m. pabaigos susirašinėjimas tarp įvairių įstaigų atskleidžia dvejų vaikų namų (prieglaudų) atsiradimo Gelgaudiškio valsčiuje aplinkybes. **Gelgaudiškio dvaro sodyboje** vaikų prieglauda buvo įsteigta 1930 m.³⁷ **Aukštajame Gelgaudiškyje** vaikų namai buvo įsteigti prieš Vokietijos–Sovietų Sąjungos karą – 1941 m. pradžioje. Juose bolševikų pareigūnai apgyvendino iš Jurbarko atkeltus vaikus, kurių ankstesnes patalpas užėmė sovietų kariuomenė. 1941 m. spalio mėn. viduryje Aukštajame Gelgaudiškyje gyveno 38 vaikai. Jie tapo galvos skausmu Šakių apskrities pradžios mokyklų inspekcijos tarnautojams nacmečio pradžioje, o vėliau – iš švietimo įstaigos vaikų namus perėmusiems socialinio aprūpinimo įstaigų vadovams bei Gelgaudiškio viršaičiui. Mat „jurbarkiečiai“ (tarp jų buvo vaikų ir iš Vilniaus) buvo apgyvendinti vaikų namams netinkamame pastate. Šalimais stovėję ūkiniai trobesiai buvo apgriuvę, o daržinė – sudegusi. Daug vaikų buvo ligoti trachoma ir piktšaisiais, bet jie nušalioje vietoje neturėjo sąlygų gydytis. Taip pat nebuvo pakankamai darbuotojų. Todėl siūlyta šiuos vaikus perkelti į Gelgaudiškio miestelio vaikų namus (dvaro sodyboje), kuriuose 1941 m. rudens viduryje gyveno kiek daugiau nei 50 auklėtinių (jų skaičius kito), o lietuvių savivaldos švietimo įstaigų priežiūros pareigūnų paskaičiavimais Gelgaudiškio dvaro sodyboje buvusioje vaikų prieglaudoje buvo galima apgyvendinti net 150 vaikų. Vokiečių pareigūnai Gelgaudiškio valsčiuje norėjo įkurdinti net 300 vaikų ir atkelti be tėvų likusius vaikus iš įvairių Lietuvos prieglaudų (dalis pastatų buvo reikalingi nacių poreikiams). Net buvo užsimota vaikų namų auklėtinius apgyvendinti miestelio pradžios mokyklos patalpose³⁸. Tačiau šie planai nebuvo įgyvendinti ir tuomet gyventojų skaičiumi nedidelis Gelgaudiškis nevirto savotišku priedėliu prie didžiulės vaikų prieglaudos. Pagal kitą be tėvų ar jų globos Lietuvoje likusių vaikų įkurdinimo planą Gelgaudiškio vaikų namuose Nr. 51 buvo numatyta įkurdinti 130 vaikų, Aukštutinio Gelgaudiškio vaikų namuose Nr. 48 – 75. Tikrovė privertė tuos planus keisti ir globojamų vaikų skaičių sumažinti³⁹. Tačiau vaikų namai iš Aukštojo Gelgaudiškio nacmečiu nebuvo iškelti.

³⁶ *Ten pat*, l. 2–3; 1942 m. Gelgaudiškio miestelio butų-ūkių lapai, *ten pat*, b. 1661, l. 68; 1942 m. Gelgaudiškio miestelio butų-ūkių lapai, *ten pat*, b. 1662, l. 64.

³⁷ Žr. kn. str.: A. Janutėnas, „Mes – iš Gelgaudiškio vaikų namų“ (autorius mini 1922 m. vaikų prieglaudos įsteigimo datą).

³⁸ Šakių apskr. pradžios mokyklų inspekcijos 1941 m. spalio–gruodžio mėn. raštai Švietimo valdybos Pradžios mokslo departamentui, *ten pat*, f. R-629, ap. 1, b. 610, l. 293, 301, 327, 329.

³⁹ Numatomas auklėtinių skaičius Lietuvos generalinės srities vaikų namuose (istorijos šaltinis be datos – S. B.), *ten pat*, b. 602, l. 250.

Mat iš pradžių Gelgaudiškio dvarvietės rūmuose įsikūrė vokiečių karinio dalinio štabas, todėl miestelio dvarvietėje neužteko vietos didesniai vaikų skaičiui. Visų užimtų patalpų vokiečiai vaikų namams nebegražino ir turbūt planavo vėliau vaikų prieglaudą išvis išstumti iš visų dvaro sodybos pastatų. Tad vaikų prieglauda Aukštajame Gelgaudiškyje, kai kuriuose kituose archyvinuose šaltiniuose ir žmonių atsiminimuose lokalizuojama kaip buvusi Branduoliškiuose, turėjo verstis sunkiomis sąlygomis. Tik vaikų skaičius ten buvo sumažintas. Iš čia gyvenusių mokyklinio amžiaus auklėtinių buvo sudarytas atskiras moksleivių kompleksas Branduoliškių pradžios mokykloje⁴⁰.

1942 m. gegužės mėn. Aukštajame Gelgaudiškyje (Branduoliškiuose) įsikūrę vaikų namai (prieglauda) turėjo 48 numerį. 1942 m. tos socialinės rūpybos įstaigos vedėjo pareigas ėjo Mikalojus Mekuševičius (gim. 1912 m. Ukmergės apskr. Musninkų vls., baigęs kelias vidurinės mokyklos klases). Įstaigos teritorijos patalpose gyveno dauguma aptarnaujančio personalo. Be vedėjo, čia gyveno tarnautojo statusą dar turėjusi Elena Ignotaitė (gim. 1920 m. Gelgaudiškio vls.), kuri buvo įgijusi ir siuvėjos specialybę. Aukštajame Gelgaudiškyje buvusiuose vaikų namuose taip pat gyveno trys darbininkės – virėja Pranė Kudžmaitė (gim. 1925 m. Plokščių vls.), tarnaitės Agota Vaivadaitė (gim. 1918 m. Gelgaudiškio vls., buvo netekėjusi, bet turėjo vaiką) ir Juzė Mikelaitytė (gim. 1925 m. Gelgaudiškio vls.). Kiti vaikų prieglaudos Branduoliškiuose gyventojai buvo mažamečiai vaikai ir paaugliai. Tarp jų amžiumi vyriausi – 1928 m. Vilniuje gimusi lenkaitė Katrė Choroževskaitė (vardas ir pavardė sulietuvinata, lenk. Ketryna Chorožewska), kuri jau buvo kiek pramokusi lietuviškai, metais jaunesnės Birutė Rudaitytė (gimimo vieta nežinoma) ir Elena Abramavičiūtė (gim. 1929 m. Kaune). Kiti 1942 m. gegužės mėn. vaikų namų auklėtiniai: Petras Birgėla (gim. 1934 m. Tauragėje), Viktoras Gapšys (gim. 1933 m. Raseiniuose), Juozas Kačinskas (gim. 1931 m. Jurbarke), Marytė Kasperytė (gim. 1931 m. prie Raseinių), Jadzė Kmečiūtė (gim. 1938 m. prie Raseinių), Polikarpas Jagminas (gim. 1931 m. Jurbarke), Julė Jonušaitė (gim. 1932 m. Raseinių apskr., Kražių vls.), Antanas Jaunytis (gim. 1937 m. Jurbarke), Elena Jociūtė (gim. 1936 m. Jurbarke), Genė Mikutaitytė (gim. 1936 m. Raseiniuose), Domicelė Rastinytė (gim. 1935 m. Raseiniuose), Kazys Sakalauskas (gim. 1937 m. Jurbarke), Bronius Žolondauskas (gim. 1932 m. Kražių vls.), Zosė Žažekaitė (gim. 1931 m. Kaune), taip pat dar penki vaikai, kurių gimimo vietos buvo nežinomos – penkiamečiai Antanas Gerčys ir Alfonsas Matijošaitis, septynmetis Rapolas Ramanauskas, devynmetis Česlovas Jocius ir vienuolikmetis Juozas Jokimaitis. Keturiolika vaikų lankė prieglaudoje veikusią Branduoliškių pradžios mokyklos klasę⁴¹.

Gelgaudiškio dvarvietės dalyje vaikų prieglauda (Lietuvos generalinės srities vaikų namų numeracijoje ji turėjo Nr. 51) išliko visą nacmetį, nors 1942 m. pradžioje vokiečiai pakeitė savo ankstesnius planus čia įkurdinti didelę vaikų prieglaudą ir jau norėjo vaikų namus iš čia iškelti. Tai galima paaiškinti tuo, kad būsima germanizacijos plėtra ir vokiečių kolonistams apgyvendinti Šakių apskrityje buvo numatyta visa Gelgaudiškio dvaro sodyba. Matyt, todėl 1942 m. pavasarį prieglaudos auklėtinių skaičius sumažėjo. Įdomu, kad nors ši socialinės rūpybos ir švietimo įstaiga buvo vadinama Gelgaudiškio vai-

⁴⁰ Žr. šioje monografijoje S. Buchavecko str. „Gelgaudiškio valsčiaus bendrojo lavinimo mokyklos 1940–1944 m.“

⁴¹ 1942 m. gegužės 27 d. gyventojų surašymo Vaikų namų Nr. 48 buto-ūkio lapas, b. 6173, l. 88–90.

kų namais, bet jos darbuotojai ir auklėtiniai 1942 m. gegužės 27 d. Lietuvos generalinės srities surašymo dokumentuose priskirti Daukantiškių kaimui. Vadinasi, ir dvaro teritorija buvo priskirta Daukantiškių surašymo apylinkei. Kaip rodo kiti archyviniai šaltiniai, Gelgaudiškio vaikų namų auklėtiniais veikė atskira vienakomplektė pradžios mokykla, turėjusi Gelgaudiškio miestelio pradžios mokyklos antrąjį numerį. Abi vaikų prieglaudos turėjo 30 ha žemės (1,5 ha sodų, 3 ha pievų, 15 ha ariamos ir 10,5 ha kitokios žemės), 2 arklius, du stambius galvijus, dvi melžiamas karves ir dvi kiaules⁴².

Gelgaudiškio vaikų namuose daugiausiai auklėtinių buvo 1941 m. lapkričio mėn. viduryje, kai iš Vilniaus buvo atvežta 50 vaikų. Su vilniškiais, daug kurių buvo ligoti ir nekalbėjo lietuviškai, iškilo įvairių problemų. Po mėnesio buvo pranešta, kad daug šių vaikų iš prieglaudos pabėgo, dvylika pabėgėlių jau susigražinta. Vėliau neklaūzados ir dalis kitų vaikų buvo išgabenti į kitas vaikų prieglaudas. 1942 m. gegužės mėn. Gelgaudiškio vaikų namuose Nr. 51 buvo tik trisdešimt devyni gyventojai (įskaitant suaugusius tarnautojus). Tuomet socialinei įstaigai vadovavo Kazys Pakeltis (gim. 1901 m. Šiaulių apskr., Pašvitinio vls., baigęs vidurinę mokyklą, viengungis), į šias pareigas paskirtas nuo 1941 m. gruodžio 1 d. vietoje atleisto Juliaus Kupriūno⁴³.

Keli Gelgaudiškio vaikų namų Nr. 51 tarnautojai turėjo dirbti ir Aukštajame Gelgaudiškyje įsikūrusiuose vaikų namuose Nr. 48, nes ten tuo metu kai kurių etatų nebuvo. Tai Gelgaudiškio vaikų namų Nr. 51 patalpose gyvenę ūkvedys Antanas Rudaitis (gim. 1920 m. Griškabūdžio vls.), sandėlininkė Bronė Karnauskaitė (gim. 1914 m. Kidulių vls.), buhalterė Jadvyga Šiupšinskaitė (gim. 1914 m. Marijampolės apskr. Suvalkų Kalvarijoje). Kiti kartu su prieglaudos Nr. 51 vaikais gyvenę darbuotojai: virėja Anelė Pocevičiūtė (gim. 1921 m. Gelgaudiškio vls.), valytojos Rozalija Kumeitaitė (gim. 1923 m. Sudargo vls.) ir Stasė Urbonytė (Urbonaitė, gim. 1923 m. Raseinių apskr. Šimkaičių vls.), sargas Pranas Bosas (gim. 1889 m. Vokietijoje) ir siuvėja Adelė Bilevičienė (gim. 1899 m. Gelgaudiškio vls.), auklėtojai Pranas Prancevičius (gim. 1914 m. Plokščių vls.), Pranė Sinkevičiūtė (gim. 1884 m. Šakių vls.) ir Bronė Kupriūnienė (gim. 1905 m. Panevėžio apskr. Šeduvos mstl.). Su B. Kupriūniene gyveno dvylikametis sūnus Sigitas, metais vyresnė duktė Jūra ir metais jaunesnė Roma. Pastaroji buvo gimusi Tauragėje, vyresnieji vaikai – Šiauliuose⁴⁴.

Kiti dvidešimt keturi Gelgaudiškio vaikų namų Nr. 51 gyventojai – prieglaudos auklėtiniai – Domicėlė Stravinskaitė (gim. 1930 m. Prienų apskr., Balbieriškio mstl.), Renė Leonavičiūtė (gim. 1925 m. Kauno apskr., Vandžiogalos mstl.), Gražina Saukaitytė (gim. 1935 m. Vilkaviškio apskr., Pajevo-nio vls.), Rasutė Saukaitytė (gim. 1937 m. Vilkaviškio apskr., Gražiškių vls.), Birutė Minaitytė (gim. 1926 m. Kauno apskr.), Zosė Stundytė (gim. 1928 m. Kauno apskr., Jonavos vls.), Zosė Ostapkevičiūtė (gim. 1929 m. Mažeikių apskr., Akmenės vls.), Fėlicija Miliukštytė (gim. 1926 m. Ukmergės apskr., Liduokių mstl.), Anelė Jasiulaitytė (gim. 1931 m. Raseinių apskr.), Genė

⁴² Lietuvos generalinės srities vaikų namų (prieglaudų) sąrašas, *ten pat*, f. R-762, ap. 6, b. 148, l. 133–137.

⁴³ 1942 m. gyventojų surašymo Vaikų namų Nr. 51 buto-ūkio lapas, *LCVA*, f. R-743, ap. 2, b. 6177, l. 72; 1942 m. liepos 2 d. Šakių apskr. Socialinio aprūpinimo skyriaus raštas Lietuvos generalinės srities Švietimo valdybai, *ten pat*, f. R-629, ap. 1, b. 610, l. 266.

⁴⁴ 1942 m. gyventojų surašymo buto-ūkio lapas, *ten pat*, f. R-743, ap. 2, b. 6177, l. 72–74.

Jasiulaitytė (gim. 1929 m. Raseinių apskr.), Ona Pavilionytė (gim. 1932 m. Kauno apskr.), Vladas Žalandauskas (gim. 1927 m. Raseinių apskr.), Sigitas Miškinis (gim. 1936 m. Kauno apskr.), Vasilijus Fomkinas (gim. 1926 m. Kauno apskr. ir vls.), Jonas Juočys (gim. 1936 m. Raseinių apskr.), Zigmas Kaušaitis (gim. 1937 m. Vilkaviškio apskr., Pilviškių vls.), Stepas Januškevičius (gim. 1928 m. Kaune), Ričardas Grudzinskas (gim. 1930 m. Vilniuje), Juozas Knystautas (gim. 1927 m. Kaune), Petras Parolis (gim. 1928 m. Vilniuje), Vacys Žalandauskas (gim. 1929 m. Raseinių apskr.), Vladas Gerčys (gim. 1933 m. Raseinių apskr.), Eduardas Slavičius (gim. 1928 m. Vilniuje), Augustas Paukštaitis (gim. 1925 m. Kauno apskr.)⁴⁵.

Nacmečiu vaikų namai atsidūrė sunkioje finansinėje bei materialinėje būklėje. Stigo ir maisto produktų, ir drabužių bei kitų kukliam pragyvenimui reikalingų apyvokos daiktų. Teko prašyti visuomenės paramos, kurią kai kurie gelgaudiškiečiai siūlė ir neprašomi. Kad vaikų namams būtų galima lengviau verstis, neretai jų auklėtiniai buvo laikinai apgyvendinami pas ūkininkus. Tai ypač padažnėjo 1943–1944 m., kai vaikų namų gyventojų vėl padaugėjo, juose įkurdinus vaikų, patekusių su pabėgėliais iš Rusijos ir Gudijos teritorijų, kurias iš vokiečių atsiėmė sovietų Raudonoji armija. Tarp vaikų namų vedėjo ir ūkininko būdavo sudaromos sutartys. Pavyzdžiui, 1944 m. kovo 4 d. vedėjas Mikalojus Mekuševičius tokią sutartį sudarė su Pakalniškių kaimo gyventoju Juozu Juodaičiu. Jis išipareigojo iki 1945 m. kovo 5 d. globoti šešerių metų Marytę Dimitrof. Kaip matome, sutartyje mergaitės vardas sulietuvintas, o pavardė parašyta kaip tėvo. Vaikų namų vedėjas šią sutartį turėjo teisę bet kada nutraukti ir vaiką atsiimti⁴⁶.

Toliau susipažinsime su kai kuriuos kitus monografijos straipsnius apie kaimus papildančia nacmečio laikotarpio dalies valsčiaus gyvenviečių statistika ir gyventojais. Įdėmiau peržvelgsime Daukantiškių kaimo, kuris sovietmečiu pateko į Gelgaudiškio miestelio ribas, 1942 m. gyventojų surašymo duomenis.

Daukantiškių kaimas

Sovietmečiu Daukantiškių kaimas buvo paverstas sustambinto kolūkio centrine gyvenviete, tapo Gelgaudiškio miestelio dalimi. Dabartinė Daukantiškių gyvenvietė niekuo neprimena iki sovietinės kolektyvizacijos prie Gelgaudiškio–Šakių vieškelio ir Lapymo upelio buvusio kaimo. Tad 1942 m. gyventojų surašymo duomenys – ne tik rašytinis paminklas anuometiniam Daukantiškių kaimui, jo žmonėms, bet ir šaltinis būsimiems demografiniams tyrimams. O kol kas tik šiek tiek susipažinsime su kitais to meto Daukantiškių kaimo ir jam priskirtų vienkiemių žmonėmis, su kai kuriomis šeimynomis (ar šeimomis).

1942 m. Daukantiškiuose artimais kaimynais buvo ūkininkai Antanas Sutkus, Jeronimas Pečkaitis ir Juozas Kluonius. Juos siejo ir žmonių vardai. Jos visos buvo Marijonos ir beveik vienmetės. Visi trys ūkininkai savo ūkiuose vertėsi be samdinių. Nė vienas jiems gimęs vaikas nebuvo miręs. Kitais atžvilgiais likimas šiems buvusiose dvaro žemėse savo duoną auginusiems Daukantiškių ūkininkams bu-

⁴⁵*Ten pat*, l. 74–78.

⁴⁶Sutarties kopija, gauta iš Gelgaudiškio seniūno 2005 m. (S. Buchavecko asmeninis archyvas).



vo skirtingas, tai aiškėja iš kai kurių surašymo lapuose esančių biografijos faktų. A. Sutkus (gim. 1885 m. Gelgaudiškio vls.) buvo beraštis. Žmona, kilusi taip pat iš Gelgaudiškio valsčiaus, irgi buvo beraštė. Susituokė anksti, turėdamas dvidešimt metų. Turėjo keturis vaikus, bet du iš jų jau gyveno kitur (iš pastarųjų bent vienas galėjo mokytis ir progimnazijoje ar specialiojoje mokykloje). 1942 m. pavasarį su tėvais gyveno dvi dukterys – aštuoniolikmetė Elena (kaip ūkyje dirbantis šeimos narys) ir pradžios mokyklą lankanti devynmetė Emilija. Iš Plokščių valsčiaus kilusio J. Pečkaičio (gim. 1897 m.) žmona (gim. 1898 m.) buvo iš Aleksandravėlės valsčiaus. Su tėvais (jie buvo šiek tiek lankę pradžios mokyklą) tebegyveno pradžios mokyklą lankantys vaikai Jonas ir Joana. Trečias vaikas gyveno kitur. Be to, J. Pečkaičio sodyboje buvo įsikūrusi jau nebe šeima, o šeimyna. Pas žentą ir savo dukrą gyveno žmonos tėvai – Konstancija (gim. 1867 m. Subačiaus vls., beraštė) ir Jonas (gim. 1870 m. Panevėžio mieste, buvo lankęs pradžios mokyklą) Sipavičiai. Šeimynos būta ir Kluonių sodyboje. J. Kluonius (gim. 1898 m.) ir jo Marijona buvo kilę iš Gelgaudiškio valsčiaus. Šeimininkas buvo baigęs pradžios mokyklą, o šeimininkė liko beraštė. Vienturtis sūnus Juozas (gim. 1922 m.) 1942 m. pavasarį mokėsi vidurinėje mokykloje. Kartu gyveno J. Kluoniaus motina Barbora (gim. 1857 m. Plokščių vls.) ir žmonos brolis Pranas Kuncaitis (gim. 1907 m. Gelgaudiškio vls., buvo lankęs pradžios mokyklą). P. Kuncaitis apibūdintas kaip „*darbininkas prie įvairių darbų*“, buvo dirbęs Gelgaudiškio plytinėje⁴⁷. Iš pateiktų duomenų apie Daukantiškių trijų sodybų gyventojus matome, kad ir kaimo vietovėje, kaip ir Gelgaudiškio miestelyje, per tris kartas kilo čia gyvenančių žmonių raštingumas ir išsilavinimas. Kai kurie ūkininkai jau suprato ir vidurinio mokslo svarbą, sudarė sąlygas vaikams siekti aukštesnio išsilavinimo nei pradžios mokykla.

Be samdinių taip pat vertėsis Jonas Janulaitis (gim. 1897 m. Kidulių vls.) buvo lankęs pradžios mokyklą, jo žmona gelgaudiškietė Bronė – beraštė. Jiedu

Daukantiškių gyvenvietė prie Gelgaudiškio–Šakių vieškelio. 2011 m. A. Andrijono nuotr.

⁴⁷ 1942 m. gyventojų surašymo Daukantiškių kaimo butų-ūkių lapai, LCVA, f. R-743, ap. 2, b. 6177, l. 4–8.



Kunigas Juozas Kluonius (gim. 1922 m., gyvenęs ir miręs JAV) viešnagės Lietuvoje metu (iš kairės): Medardas Kulikauskas, kun. Juozas Kluonius, Natalija Manikienė (Oržekauskaitė), pirma iš dešinės – Lietuvos nusipelnusi mokytoja Sofija Zdanavičienė (Nomicaitė, 1941 m. Batiškėse prie Šakių sušaudyto Nomicos duktė). 1995 m. Iš N. Manikienės albumo

augino dvylikametę dukterį Genę. Vienas vaikas buvo miręs. Kartu gyveno žmonos motina Marijona Milerienė (gim. 1862 m. Griškabūdžio vls., rašyti nemokėjo, skaityti buvo pramokusi ne mokykloje). Ji pagimdė devynis vaikus, iš jų 1942 m. gyvi buvo tik keturi. Antano Pakarkliaus (gim. 1883 m. Šakių vls.) šeima buvo daugiavaikė. Ūkininkas taip ir liko beraštis, o iš Šakių miesto kilusi jo žmona Ona (gim. 1885 m.) mokyklos irgi nelankė, bet mokėjo skaityti. Santuokoje gyveno nuo 1908 m. Šeimoje gimė 13 vaikų, iš kurių 1942 m. gyvi buvo devyni. Su tėvais tebegyveno tik keturios dukterys. 1914 ir 1915 m. gimusios Petrė ir Agota buvo lankiusios kelis pradžios mokyklos skyrius ir kartu su tėvais dirbo ūkyje. Jaunėlės Genė ir Zita tebesimokė pradžios mokykloje. Marga buvo amžiumi vyresnio Juozo Pališkio (gim. 1871 m. Gelgaudiškio vls.) šeimyna. Jis su iš Plokščių valsčiaus kilusia ir devyneriais metais jaunesne žmona Ona neturėjo galimybės mokytis mokykloje, bet abu buvo pramokę skaityti. Vaikai jau gyveno atskirai, bet pas senelius gyveno dukters sūnus Rinaldas Kovas (gim. 1924 m. Gelgaudiškio vls.), talkinę žemės ūkio darbuose. J. Pališkio šeimynoje buvo ir samdinė Genė Pakarkliūtė (gim. 1925 m. Gelgaudiškio vls., baigusi pradžios mokyklą). Be to, nacių okupacijos sunkmečiu sodyboje gyveno du ikimokyklinio amžiaus vaikai – Eduardas ir Aurelija Grigaičiai, kuriuos išlaikė Kaune gyvenantys tėvai⁴⁸.

Pranas Simokaitis (gim. 1897 m. Lukšių vls.) su iš Šakių valsčiaus kilusia trejais metais vyresne žmona Agota buvo bevaikiai. Vyras buvo lankęs pradžios mokyklą, o šeiminkė skaityti ir rašyti išmoko namie ar daraktorių mokyklėlėje. Tad ūkio darbams atlikti teko pasitelkti net du samdinius. Dvidešimt penkerių metų Stasė Minelgaitė buvo iš Raudonės valsčiaus, o penkiolikmetis Justinas Pakarklius – vietinis. Savo vaikais ūkyje galėjo pasi-

⁴⁸Ten pat, l. 10–14.

kliauti kaimynystėje gyvenęs Antanas Šukaitis (gim. 1897 m.), kuris su žmona Emilija buvo kilę iš Gelgaudiškio valsčiaus. Jie susituokė 1924 m., susilaukė keturių vaikų, iš kurių gyvi buvo trys. Jie visi gyveno kartu su tėvais. Vyresnieji pamatinukai Vladas ir Aldona buvo baigę pradžios mokyklą, o gerokai jaunesnis dešimtmetis Alfonsas joje mokėsi. Senyvas našlys Antanas Kuncaitis (gim. 1868 m. Griškabūdžio vls.) ūkininkavo su sūnumi Jonu (gim. 1910 m. irgi Griškabūdžio vls.), tačiau jam ūkio dar nebuvo perleidęs ir tebebuvo „šeimos galva“. Marijonos (gim. 1873 m. Kidulių vls.) ir Karolio (gim. 1877 m. Lekėčių vls.) Vaitonių šeima Daukantiškių kaime išsiskyrė tuo, kad išpažino liuteronų tikybą. Turėjo keturis vaikus. Su tėvais gyveno tik trisdešimties metų amžiaus duktė Elė, kuri jau buvo gimusi Gelgaudiškio valsčiuje⁴⁹.

Penkiasdešimt dvejų metų Jonas Endriuškis (Endriuškevičius) su dvejais metais jaunesne žmona Antose buvo kilę iš Gelgaudiškio valsčiaus. Ūkininkas buvo lankęs caro laikų valdinę pradžios mokyklą, o šeimininkė skaityti ir rašyti išmoko namuose ar pas daraktorių. Endriuškiai turėjo tris sūnus ir dvi dukteris, kurios buvo jaunesnės už brolius. 1942 m. gegužės mėn. vidurinis sūnus Pranas (gim. 1923 m.) buvo „*laikiniai išvykęs į Vokietiją*“ kaip valsčiaus darbo prievolinkas. Tad tėvams ūkyje padėjo vyriausiasis Pranas ir septyniolikmetis jaunėlis Stasys. Savo gimtajame valsčiuje ūkininkavo ir penkiasdešimtmetis Vincas Vaičaitis, o jo dvejais metais jaunesnė žmona Augenija (taip užrašyta surašymo lape – S. B.) buvo kilusi iš Alsėdžių valsčiaus (Telšių apskr.). Turėjo penkis vaikus, kurie tebegyveno tėvų sodyboje. Vyriausia duktė buvo motinos bendravardė, gimusi 1926 m. keturis mėn. prieš santuoką. Tėvai ir duktė Augenija buvo šiek tiek lankę pradžios mokyklą, kiti du vaikai baigė jos keturis skyrius, o jauniausi – ją tebelankė. Iš kaimyninio Šakių valsčiaus sau vienmetę žmoną Marijoną parsivedė ir gelgaudiškietis Jurgis Pulokas (gim. 1888 m.). 1942 m. turėjo keturis vaikus (dar du buvo mirę). Su tėvais gyveno tik sūnus Juozas (gim. 1922 m.), kuris buvo baigęs pradžios mokyklą. Šeimininkas skaityti ir rašyti buvo išmokęs ne valdinėje mokykloje, o šeimininkė buvo beraštė. Ūkininkas Jurgis Jocius (gim. 1896 m.) žmoną Petrę atrado Plokščių valsčiuje. Šeimininkas buvo beraštis, o jo dvejais metais jaunesnė sutuoktinė taip pat nelankė valdinės mokyklos, bet buvo išmokusi skaityti ir rašyti. Susituokė 1911 m., tiems laikams labai anksti. Tuomet Petrei tebuvo šešiolika metų, o jaunikui – aštuoniolika. Jiems gimė septyni vaikai. Iš jų du mirė. 1942 m. pavasarį padėtis Simokaičių šeimoje atspindi kai kurias nacmečio Lietuvoje ypatybes. Nors tūmėt savarankiškai gyveno tik vienas iš vaikų, bet kartu su tėvais gyveno tik dvi dukterys – septyniolikmetė Saulė ir dvylikametė Eugenija. Dvidešimt vienerių metų Juozas buvo „*išvykęs į Lietuvos bataljoną*“, o devyniolikmetis Jonas buvo išgabentas darbams į Vokietiją. Visi vaikai buvo lankę po kelis pradžios mokyklos skyrius, o jaunylė ją spėjo ir baigti⁵⁰. Gelgaudiškio valsčiuje žmoną rado iš Kidulių valsčiaus kilęs Juozas Mačaitis (gim. 1889 m., beraštis). Jis su ketveriais metais vyresne žmona Ona turėjo tik vieną vaiką, jau gyvenusį atskirai⁵¹.

Atrodo, kad nedidelį ūkį turėjo Daukantiškių ūkininkai Jonas (gim. 1885 m. Kidulių vls.) ir Marijona (gim. 1888 m. Gelgaudiškio vls.) Mačaičiai. Šeima pragyventi iš savo ūko negalėjo. Mat kartu gyvenantis sūnus Jonas dirbo Gelgaudiškio plytinėje, o žemdirbystėje tėvų svar-

⁴⁹ *Ten pat*, l. 16–22.

⁵⁰ *Ten pat*, b. 6177, l. 13, 24, 42, 50.

⁵¹ 1942 m. gyventojų surašymo Daukantiškių kaimo butų-ūkių lapai, *ten pat*, 6176, l. 3.

biausia atrama buvo devyniolikmetė Emilija ir septyniolikmetis Pranas. Ir šios šeimos pavyzdys rodo mokslo žinių skverbimąsi. Tėvai buvo beraščiai, sūnus Jonas pradžios mokykloje mokėsi neilgai, o Emilija ir Pranas baigė visus keturis skyrius. M. Mačaitienė buvo pagimdžiusi net trylika vaikų, iš kurių 1942 m. gyvi buvo devyni. Panašiai smulkių ūkininkų grupei, kurių šeimos narys turėjo prisidurti iš samdomo darbo įmonėje, priklausė taip pat Kazys Kluonius (gim. 1890 m. Gelgaudiškio vls.), kuris dvylika metų jaunesnę žmoną Antaniną rado Lekėčių valsčiuje. Šeimai gimė šeši vaikai, iš kurių 1942 m. du buvo mirę. Vyriausioji devyniolikmetė Eugenija dirbo Gelgaudiškio plytinėje. Atrodo, kad tėvai, išmokę skaityti ir rašyti ne caro laikų rusiškoje mokykloje, vertino mokslo žinias. Tad Eugenija buvo baigusi pradžios mokyklą, kiti – tebesimokė⁵².

Daukantiškiuose ūkininkavo ir iš kitų valsčių kilę vyrai, kurių žmonos taip pat buvo gimusios kituose valsčiuose. Pavyzdžiui, Antanas Stepulaitis (gim. 1904 m.) su dvylika metų jaunesne sutuoktine Sofija buvo kilę iš Kidulių valsčiaus. Abu buvo beraščiai. Susituokė 1940 m. rudenį. Turėjo du vaikus. Jaunėlis Albertas gimė 1941 m. vasario mėn. Jonas Simokaitis 1884 m. gimė Šakių valsčiuje, o devyneriais metais jaunesnė žmona Agota buvo nuo Kidulių. Šeima turėjo du vaikus (dar du buvo mirę). Kartu su tėvais (jie buvo beraščiai) gyveno tik aštuoniolikmetė duktė Liudvika, kuri buvo baigusi kelis pradžios mokyklos skyrius. Iš Kidulių valsčiaus buvo kilęs Sebastijonas Švelnys (gim. 1868 m., beraštis), jo tik vieneriais metais jaunesnė žmona Agota (mokėjo tik skaityti) – nuo Plokščių. Turėjo du vaikus (dar keturi buvo mirę). Su tėvais gyveno tik tėvo vardu pavadintas sūnus. Jaunesnysis Sebastijonas buvo gimęs 1906 m. Jis likosi vis dar nevedęs, dirbo ne tik tėvų ūkyje, bet taip pat buvo Šakių žemės ūkio kooperatyvo „Uola“ darbininkas⁵³.

Iš Gelgaudiškio valsčiaus buvo kilę abu Austynai. Šeimininkas Juozas dar neturėjo penkiasdešimt metų, buvo beraštis, o žmona Agota – šešeriais metais jaunesnė, skaityti ir rašyti išmoko ne mokykloje. Ūkyje darbavosi abu vaikai – dvidešimtmetis sūnus Juozas ir šešeriais metais jaunesnė duktė Stasė. Brolis buvo šiek tiek lankęs pradžios mokyklą, o sesuo ją baigė. Dar du Austynų vaikai mirė vaikystėje. Iš Gelgaudiškio valsčiaus kilę ūkininkai Pranas Bybartas (gim. 1888 m.) ir vieneriais metais jaunesnė jo žmona Petrė irgi nebuvo lankę rusiškos mokyklos, o skaityti ir rašyti išmoko namie ar pas daraktorius. Bybartų vaikai – Ona (gim. 1923 m.) ir vieneriais metais jaunesnis Jonas buvo baigę pradžios mokyklą ir kartu su tėvais darbavosi ūkyje⁵⁴.

Didesnius ūkius turėjusiems Daukantiškių gyventojams reikėjo samdomos darbo jėgos. Su samdiniais ūkininkavo jau senyvas Antanas Jesevičius (gim. 1878 m.), kurio visa šeimyna buvo kilusi iš Gelgaudiškio valsčiaus. Šeimininkas buvo pramokęs tik skaityti, o jo ketveriais metais jaunesnė žmona Julija beraštė. Iš keturių vaikų su tėvais gyveno tik duktė Ona Stankevičienė (gim. 1920 m.), kuri buvo baigusi visus keturis pradžios mokyklos skyrius. O. Stankevičienė, kurios vyras 1942 m. gyveno kitur, turėjo 1941 ir 1942 m. gimusias dukteris Nijolę ir Daliją (santuoka buvo registruota tik gimus antrai dukrai). Ūkio darbams buvo pasamdytas Juozas Pakarklius (gim. 1910 m.), šiek tiek lankęs pradžios mokyklą. Jesevičių sodyboje dar

⁵²*Ten pat*, b. 6176, l. 46, 58.

⁵³*Ten pat*, l. 7, 15, 70.

⁵⁴*Ten pat*, l. 11, 23.

gyveno ilgesniam laikui į Gelgaudiškio valsčių komandiruotas Marijampolės žemės ūkio rūmų tarnautojas Jonas Dobilas (gim. 1914 m. Gelgaudiškio vls.). Jis buvo įgijęs Aukštesniosios gyvulininkystės mokyklos išsilavinimą. Stiprus turėjo būti iš Gelgaudiškio valsčiaus kilusių Antano (gim. 1886 m., mokėjo skaityti ir rašyti) ir Emilijos (gim. 1885 m., beraštė) Simokaičių ūkis. Jie turėjo tris vaikus (gimė septyni), iš kurių vienas gyveno atskirai. Su tėvais ūkyje darbavosi duktė Stasė (gim. 1920 m.), kuri buvo baigusi pradžios mokyklą, ir kelis skyrius lankęs septyniolikmetis Stasys. Pas Simokaičius dar gyveno našlė Marijona Bastienė (gim. 1900 m. Gelgaudiškio vls., beraštė) su septyniolikmečiu sūnumi Stasiu, kuris dirbo Gelgaudiškio plytinėje. Tik trys žmonės gyveno Juozo (gim. 1881 m.) ir Onos (gim. 1887 m.) Jocių sodyboje. Jie abu irgi buvo kilę iš Gelgaudiškio valsčiaus. Šeimininkas skaityti ir rašyti buvo išmokęs ne valdinėje rusiškoje mokykloje, o jo žmona buvo beraštė. Su tėvais gyvenęs ir ūkio darbus dirbęs dvidešimtmetis sūnus Pranas buvo baigęs pradžios mokyklą. Dar vienas Jocių vaikas gyveno atskirai⁵⁵.

Net tris išlaikytinius turėjo Juozas Žilaitis (gim. 1904 m. Plokščių vls., baigė pradžios mokyklą) ir ketveriais metais vyresnė jo žmona Agota (kilusi iš Gelgaudiškio vls., mokėjo tik skaityti). Vienturtei dukteriai Elenai tebuvo aštuoneri metai. Kartu gyveno šeimininko senutė motina Ieva (gim. 1862 m. Šakių vls., beraštė) ir šeimininkės tėvai – Rozalija (gim. 1876 m. Plokščių vls.) ir Antanas (gim. 1864 m. Gelgaudiškio vls.) Mencevičiai. Penkis vaikus (iš septynių gimusių) turėjo iš Gelgaudiškio valsčiaus kilę Antanas (gim. 1897 m.) ir Marijona Vaičiaičiai. Vienas, turbūt vyriausias, jau gyveno atskirai. Tėvų atrama ūkio darbuose buvo aštuoniolikmetis sūnus Pranas. Jis buvo kelis metus mokėsis pradžios mokykloje. Dvylikametis Benas ją lankė. Dukteriai Onai tebuvo penkeri, o Donata gimė tik 1940 m. gruodžio mėn. Šeimininkas pradžios mokyklą šiek tiek buvo lankęs caro valdžios metais, o jo žmona vaikystėje tik buvo pamokyta skaityti namuose. Keturi vaikai (iš šešių gimusių) tebegyveno irgi iš Gelgaudiškio valsčiaus kilusių bendrapavardžio Jurgio Vaičiaičio (gim. 1895 m., buvo lankęs pradžios mokyklą) ir jo dviem metais vyresnės žmonos Marijonos sodyboje. Ūkyje darbavosi sūnus Juozas (gim. 1920 m.) ir duktė, irgi Marijona (gim. 1921 m.). Sūnus baigė pradžios mokyklą, o vyresnioji duktė nebaigė keturių skyrių. Tuo tarpu jaunesnioji trylikametė Elena keturis skyrius jau buvo baigusi. Vienuolikmetis Tadas tebesimokė⁵⁶.

Ūkininkų Vytauto (gim. 1917 m. Šakių vls.; buvo baigęs vidurinę amatų mokyklą) ir Teofilijos (gim. 1915 m. Kidulių vls.) Mikalavičių šeima vaikų neturėjo. Vaikų neturėjo ir senyvas ūkininkas Jurgis Sakalauskas (gim. 1873 m.) su vienuolika metų jaunesne žmona Ona. Vienintelis gimęs vaikas mirė. Jie abu buvo kilę iš Gelgaudiškio valsčiaus, beraščiai. Vaikų neturėjo ir Daukantiškiuose gyvenę žemės ūkio darbininkai Bronius (gim. 1874 m., mokėjo skaityti ir rašyti) ir Marcelė (gim. 1885 m., beraštė) Bendžiūnai. Jie priklausė vargingųjų kaimo gyventojų kategorijai. Abu buvo kilę iš kaimyninio Šakių valsčiaus⁵⁷.

Daukantiškių kaimo sodybose ar buvusio dvaro gyventi tinkamuose pastatuose gyveno nemažai šeimų, kurių pragyvenimo šaltiniu buvo uždarbis Gelgaudiškio plytinėje. Atrodo, kad 1942 m. pas minėtus Mikalavičius nuomininko teisėmis gyveno Gelgaudiškio plytinės darbininko Alberto Kuizaičio (gim. 1911 m. Gelgau-

⁵⁵ *Ten pat*, l. 11, 23. l. 26–28, 48.

⁵⁶ *Ten pat*, l. 30, 32, 36.

⁵⁷ *Ten pat*, l. 9, 54.

diškio vls.) šeima. A. Kuizaitis išpažino liuteronų tikėjimą, skaityti ir rašyti išmoko ne valdinėje mokykloje. Jo žmona Sofija (Romos katalikų tikėjimo) gimė 1910 m. Anglijoje, iš kurios į Lietuvą su tėvais atvažiavo Pirmajam pasauliniam karui baigiantis. 1941 m. pradžioje šeima susilaukė pirmojo vaiko – sūnaus Alberto. Gelgaudiškio plytinėje dirbo ir Daukantiškių kaimo (gal gyveno buv. dvaro sodybos teritorijoje) gyventojas Pranas Rekešius (gim. 1905 m. Kidulių vls.). Jo žmona Marcelė buvo gelgaudiškietė, vertėsi siuvimo amatu. Šeima vaikų neturėjo. Abu buvo šiek tiek lanke pradžios mokyklas, greičiausiai – kaizerinės Vokietijos okupacijos metais. Toje pačioje plytinėje dirbo ir Stasys Špeirokas (gim. 1882 m. Raseinių apskr., Kražių vls.), kurio žmona Agota buvo gelgaudiškietė. Tai buvo sudėtingo likimo šeima, sujungta santuokos ryšiais 1915 m. Jiems gimė šeši vaikai, bet 1942 m. gyveno tik du. Kartu su tėvais gyvenanti Viktorija 1918 m. buvo gimusi Vokietijoje, o dabar uždarbiavo kaip žemės ūkio darbininkė. Gelgaudiškio plytinės darbininko Simo Staniulio (gim. 1904 m. Gelgaudiškio vls.) žmona Augustina buvo pagimdžiusi tris vaikus, kurie dar buvo jauni ir gyveno kartu. Augustinas ir Ona lankė pradžios mokyklą, o jaunėlei Martinai tebuvo penkeri metai. Pas Staniulius kambarį nuomojosi samdoma žemės ūkio darbininkė Agota Jokubaitytė (gim. 1898 m. Šakių vls.)⁵⁸. Gelgaudiškio plytinėje dirbo dar keli Daukantiškių gyventojai. Tai iš Raudonės valsčiaus kilęs keturiasdešimtmetis Pranas Pantelis. Jo žmona Birutė buvo net keturiolika metų jaunesnė, gimusi Šakių valsčiuje, susituokė aštuoniolikos metų. Turėjo du sūnus – antrus metus einantį Algį ir dviejų mėnesių Pranuką. Sutuoktiniai nebuvo lanke valdinės mokyklos, bet mokėjo skaityti ir rašyti. Pas Pantelius gyveno Barbora Lenkytė (gim. 1896 m. Plokščių vls., beraštė), dirbusi vaikų namuose Nr. 51. Ji buvo netekėjusi, bet turėjo tris vaikus. Du (Jeronimas ir Benas) iš jų gyveno kartu su motina. Prano Pantelio kaimynystėje gyveno taip pat Gelgaudiškio plytinėje dirbantis Antanas Pantelis, bet buvęs, kaip ir jo žmona Ona, beraštis. Greičiausiai – giminaitis, nes irgi buvo kilęs iš Raudonės valsčiaus. Šeimoje augo mokyklą lankantys sūnus Juozas ir duktė Elena. A. Pantelio bute (sodyboje) kambarį nuomojosi Jurgis Karosas (gim. 1879 m. Kauno apskr., Seredžiaus vls.; beraštis), samdomas žemės ūkio darbininkas. Plytinės darbininko alga buvo pragyvenimo šaltinis Juozui Kuncaičiui (gim. 1901 m.), kuris su šešeriais metais vyresne žmona Agota buvo kilęs iš Gelgaudiškio valsčiaus. Jų namuose ar bute gyveno ir šeimnininkės sesuo našlė Elzė Kazlauskienė, samdoma žemės ūkio darbininkė⁵⁹. Samdomų darbininkų kategorijai priklausė Gelgaudiškio malūno sargo Jono Tumosos (gim. 1893 m. Lukšių vls.; skaityti ir rašyti išmoko ne valdinėje mokykloje) šeima. Jis su dešimčia metų jaunesne žmona Mare turėjo kartu tebegyvenančius keturis vaikus. Vyriausiasis šešiolikmetis Jonas jau dirbo Gelgaudiškio plytinėje, buvo baigęs pradžios mokyklą, kurią tebelankė jaunesnis Pranas, o Antanas ir Elena dar buvo ikimokyklinukai⁶⁰.

Daukantiškių kaime gyveno ir amatininkų. Amatais vertėsi siuvėja Kunigunda Vildžiūnienė (gim. 1903 m. Šakių vls.), stalius Augustinas Povilaitis (gim. 1908 m. Gelgaudiškio vls.). Pastarasis su vienuolika metų jaunesne žmona Marija Albina vaikų neturėjo. Iš toliau buvo atsikėlęs stalius Stasys Vasiliauskas (gim. 1910 m. Šiaulių apskr., Kuršėnų vls.). Jo žmona Aleksandra (gim. 1915 m.) buvo kilusi

⁵⁸Ten pat, l. 52, 54, 56, 60.

⁵⁹Ten pat, l. 17–19, 25.

⁶⁰Ten pat, l. 64.

iš Šakių valsčiaus. Abu buvo baigę po kelis pradžios mokyklų skyrius. Turėjo vienerių metų dukterį Sofiją. Daukantiškiuose gyveno laiškanešys Vincas Kavaliauskas (gim. 1907 m. Lekėčių vls.). Jis buvo baigęs pradžios mokyklą, o beveik vienmetė žmona Ona, kilusi nuo Plokščių, tik kelis mokyklos skyrius. Šeima buvo bevaikė⁶¹.

Kaime buvo ir netradicinių šeimynų (ūkinių vienetų). Netekėjusi ūkininkė Agota Bindokaitė (gim. 1900 m. Sudargo vls.) nežinia kokio dydžio ūkyje tvarkėsi kartu su sesers dukterimi Antose Janušonyte (gim. 1922 m. Kidulių vls.). Šeimnininkė skaityti ir rašyti buvo išmokusi ne valdinėje mokykloje, seserėčia baigė keturis skyrius. Nebuvo ištekėjusi ir ūkininkė Antanina Šemšytė (gim. 1884 m. Gelgaudiškio vls., buvo lankiusi pradžios mokyklą). Ji buvo pagimdžiusi du vaikus (iš jų vienas mirė). 1942 m. pas A. Šemšytę gyveno ir du vaikaičiai – penkiolikmetis Vincas ir dvylikametis Juozas. O našlė Ona Bastienė (gim. 1907 m. Kidulių vls.; beraštė) savo ūkyje turbūt vargo, nes sūnui Justinui tebuvo septyneri metai. Atrodo, kad jai nudirbti bent dalį ūkio darbų galėjo padėję kartu gyvenanti Prano (gim. 1905 m. Plokščių vls.) ir Antaninos (gim. 1918 m. Šakių vls.) Stankaičių šeima, kuri vaikų dar neturėjo. Neaiški senyvo Kazio Vaičiūno (gim. 1869 m. Marijampolės apskr. Padovinio vls.) socialinė padėtis. Jis su dvidešimčia metų jaunesne žmona Marijona (kilusi iš Lekėčių vls.) prižiūrėjo vienerių metų vaikaitį Petrą Marciuką. Trys Vaičiūnų vaikai gyveno kitur, dar penki buvo mirę. K. Vaičiūnas buvo baigęs vidurinę mokyklą, gaudavo pensiją. Žmona Marijona skaityti ir rašyti buvo išmokusi namuose ar pas daraktorius⁶².

Daukantiškių kaime gyveno ir lietuvių, nacių išvartų (kartu su sovietais vykdant vadinamąją repatriaciją) 1941 m. kovo mėnesį iš vadinamo Suvalkų trikampio. Viename bute-ūkyje gyveno Viganauskų šeima. Joje stigo vyro, tačiau jis nebuvo miręs. Gal dar 1941 m. buvo patekęs į nacių konclagerį. Tad Veronikai Viganauskienei (gim. 1900 m. Suvalkų apskr., Krasnavo vls., pradžios mokyklą lankė, bet nebaigė) svetimame krašte gautame sklype gyventi teko sunkiai. Be to, ji turėjo du išlaikytinius – Punsko valsčiuje gimusį penkiamečių sūnų ir uošvę Katrę (gim. 1873 m. Morkavo vls.). Atrodo, kad ūkyje dirbo ir sodyboje kartu gyvenantis Andrius Viganauskas (gim. 1888 m. Suvalkų apskr. Andriejavo vls.; beraštis), turbūt V. Viganauskienės vyro giminaitis. O kartu gyvenanti nuomininkė Ona Cimulytė (gim. 1909 m. Suvalkų apskr., buvo lankiusi pradžios mokyklą), kuri irgi atvyko 1941 m., dirbo Gelgaudiškio plytinėje⁶³.

Žvilgsnis į kai kurių gyvenviečių 1942 m. surašymo duomenis

Ne visus kaimus, kurie buvo per 1942 m. gyventojų surašymą, galima rasti tarp 1923 m. surašytų gyvenviečių. Mat XX a. trečiajame–ketvirtajame dešimtmečiais nemažai kaimų atsirado buvusių dvarų žemėse vykdant kun. Mykolo Krupavičiaus pradėtą žemės ūkio reformą. Gyvenvietė **Skaistakaimis** atsirado 1924–1925 m. išparceliuoto Narkūnų dvaro valdose. Prieš tai, 1923 m., surašyti net trys viena šalia kitos buvusios Narkūnų pavadinimą turėjusios gyvenvietės. Jose gyveno atitinkamai 134, 127 ir 98 žmonės. Turbūt paskutinis skaičius priskirtinas dvaro sodybai, nes tie 98 gyventojai buvo su-

⁶¹ *Ten pat*, l. 7, 62, 66, 64.

⁶² *Ten pat*, l. 5, 21, 38, 44.

⁶³ *Ten pat*, l. 70; Pastaba: žr. kn. Suvalkų krašto iškeltiems lietuviams skirtą Aldonos Tirlikienės str. „Nukentėję nuo vokiečių okupacijos Lenkijoje“.



Šilėlyje įsikūrusi sena Dabūtų kaimo sodyba. 2011 m.
A. Andrijo nuotr.

sitelkę tik trijuose ūkiuose (kiemuose). 1942 m. Skaistakaimyje (su vienkiemiais) surašyti 62 butai-ūkiai su 67 šeimynomis (295 gyventojai). Tame kaime nacečiu po šešis ir daugiau žmonių buvo Prano Spranaičio, Jono Samajausko, Antano Kutkos, Jurgio Bedarbio, Jono Račiūno, Pijaus Zymono, Viktoro Švilpos, Prano Lingio, Juozo Kutkos, Jono Žukausko, Jono Dankšo, Jono Gabraičio, Jono Stravinsko, Antano Kėblaičio, Antano Antanaičio, Jono Varnausko, Antano Čereškevičiaus, Mykolo Bataičio, Broniaus Einingerio sodybose. 1942 m. jau vieninteliame **Narkūnų** kaime buvo 18 sodybų ir tiek pat šeimynų (94 gyventojai). Didelės šeimos ar šeimynos gyveno Prano Skiliušio, Liudo Domeikos, Petro Vaičiulaičio, Jurgio Valiukevičiaus sodybose (po 8 ar 9 žmones). Mūsų knygoje Skaistakaimio kaimą yra plačiai aprašęs Algis Samajauskas⁶⁴.

Apie Pakalniškių kaimą (1942 m. – 175 gyventojai), jo kelias dalis bei gyvenvietės istoriją mūsų monografijoje parašė Gediminas Tirlikas, apie Branduoliškių kaimą – Antanas Velička⁶⁵. O 1942 m. gyventojų surašymo duomenys leidžia papildyti jų prisiminimus, žvilgtelėti į kiekvieno tuometinio kaimo socialinius-ekonominius reiškinius, įvertinti juos statistškai. Tačiau tam reikia didesnių tekstų. Todėl šiame straipsnyje kiek daugiau dėmesio skirsime kitoms gyvenvietėms, apie kurias nepublikuojami atsiminimai.

Dabūtų kaimo taip pat nerandame 1923 m. gyventojų surašymo duomenų leidinyje. Tad ir tos gyvenvietės atsiradimas sietinas su vėliau buvusio dvaro valdose vykdyta M. Krupavičiaus žemės ir dvarų reforma. 1942 m. gegužės mėn. Dabūtų kaime buvo 44 butai-ūkiai su 52 šeimynomis ir 239 gyventojais (tarp jų 118 vyrų). Gausiausia buvo Antano Bulotos šeima (10 asmenų). Jono Deltuvos sodyboje išskirtos dvi šeimynos su 9 asmenimis.

Kazio Gerulaičio sodybos vienintelėje šeimynoje būta 8 žmonių. Tiek pat žmonių gyveno Jono Sakalausko namuose, bet čia išskirtos dvi šeimynos; Sakalausko būta dar dviejose kaimo sodybose. Kitų pasikartojančių ūkių šeiminių

⁶⁴ *Lietuvos apgyventos vietos*, p. 274; 1942 m. Skaistakaimio ir Narkūnų butų-ūkių surašymo parengiamasis sąrašas, LCVA, f. R-743, ap. 2, b. 1678, l. 79–81; žr. mūsų kn. A. Samajausko str. „Skaistakaimis“.

⁶⁵ Žr. mūsų kn. G. Tirliko ir A. Veličkos str.; 1942 m. Pakalniškių kaimo butų-ūkių sąrašas, LCVA, f. R-743, ap. 2, b. 1678, l. 79–81.



pavardžių beveik nebuvo. Tik Jociai gyveno dviejose sodybose. Gretimai buvusiame **Elizāvos** kaime buvo priskaičiuotos 9 šeimos, kuriose buvo 17 vyrų ir 26 moterys. Čia daugiausia žmonių (dešimt) būta Vinco Vaičiailio sodyboje (viena šeima). 1923 m. gyvenvietėje (tuomet rašyta Elizavà) buvo 8 ūkiai su 53 žmonėmis⁶⁶.

Elizavos kaimo laukuose. 2011 m.

A. Andrijono nuotr.

1942 m. vaikščiojęs surašinėtojas pateikė duomenis apie 47 šeimas (41 ūkyje) su 216 gyventojų (iš jų 104 vyrai). Gausiausia buvo Antano Antanaičio šeima – 10 asmenų. Trylika asmenų būta Kosto Kranukauskos namuose, bet juose suskaičiuotos dvi šeimos. Vienuolika žmonių gyveno Karolio Gručkaičio sodyboje, bet ir čia rastos dvi šeimos. Į tą patį butų-ūkių sąrašo lapą pateko ir tuomet netoli Gudlaukio buvęs **Valentināvos** vienkiemis (gyveno Jono Masalskio šeima) bei du „palydoviniai“ kaimeliai – **Keršiai** (4 ūkiuose 5 šeimos su 17 vyrų ir 11 moterų) ir **Varčiuliai** (5 ūkiuose 6 šeimos su 16 vyrų ir 18 moterų). Varčiuliuose net trijose sodybose gyveno Antanaičių šeimos – Antano, Juozo ir Kazio⁶⁷. Įdomu, kad 1923 m. gyventojų surašymo duomenų leidinyje Gudlaukio kaimo nebuvo, o buvo tik dvaras tokiu pavadinimu. Vadinasi, kaimas kaip gyvenvietė atsirado tik po kelerių metų, t. y. likviduojant Gudlaukio dvarą (1923 m. parašyto kaip Gudlankio) žemėvaldą.

Jotỹškių kaimui 1942 m. priklausė 29 ūkiai (36 šeimos) su 160 gyventojų (iš jų 78 vyrai). Daugiausiai žmonių gyveno Prano Jankausko sodyboje (dvi šeimos su 10 asmenų). Pasikartojančios sodybų šeiminių pavardės: Antanina Bataitienė, Kostas Bataitis, Juozas Valuckas ir Pranas Valuckas, Pra-

66 1942 m. Dabitų ir Elizavos kaimų butų-ūkių sąrašas, LCVA, f. R-743, ap. 2, b. 10276, l. 64; Lietuvos apgyventos vietos, p. 274. Toliau min. leidinys nuorodose nenurodomas, nes remiamasi jo tuose pačiuose p. 274–275 publikuotais 1923 m. gyventojų surašymo duomenimis.

67 1942 m. Gudlaukio, Vaičiulių ir Keršių kaimų butų-ūkių sąrašas, LCVA, f. R-743, ap. 2, b. 10276, l. 65.

nas Bukšaitis ir Juozas Bukšaitis. 1923 m. Jotyškiuose irgi buvo 29 ūkiai (su 205 gyventojais). Mūsų knygoje apie Jotyškių kaimą parašė A. Bajerčius⁶⁸.

Kartu surašytuose **Stanaičių** (1942 m. perrašinėtojo klaidingai parašytam kaip Sanaičių) ir **Bartupio** kaimuose atitinkamai buvo suskaičiuotos 25 šeimos (25 sodybose) su 52 vyrais ir 63 moterimis bei 13 šeimynų (13 sodybų) su 33 vyrais ir 28 moterimis. Stanaičių kaime Juozo Bajerčiaus ūkyje gyveno 10 žmonių, Jono Kulikausko – 9. Bartupio kaime didžiausia buvo Antano Žemaitaičio šeima (8 asmenys). Dviejose sodybose gyveno Laurynaičiai – Antanas ir Juozas. Kitos pasikartojančios sodybų šeiminių pavardės: Juozas Martynaitis, Jonas Martynaitis, Ona Martinaitytė, Kostas Kybartas, Pranas Kybartas⁶⁹. 1923 m. Bartupio kaimo nebuvo, tik taip vadintas dvaras, turėjęs 41 gyventoją. Stanaičių kaime tuomet gyveno 143 žmonės (18 ūkių). Tad nuo 1923 m. šis kaimas veikiausiai prasiplėtė Bartupio dvaro žemių sąskaita. Vienas kitas Stanaičių ūkis galėjo susmulkėti (ūkio žemę dalinant vaikams).

Didelio **Mozūriškių** kaimo gyventojai 1942 m. buvo surašyti į 46 butų-ūkių lapus. Beveik tiek pat turėjo būti ir sodybų. Antano Januškevičiaus ūkyje gyveno 10 žmonių (viena šeima). Po dešimt žmonių taip pat būta Vinco Minalgos ir Kazio Matusevičiaus sodybose, bet jose gyveno po dvi šeimos. Žilaičių pavardę turintys ūkininkai gyveno net keturiose sodybose, Bataičiai (Jonas ir Simas) ir Šnipai (Pranas ir Kostas) – dviejose. Visame kaime suskaičiuota 51 šeima ir 236 gyventojai. Moterų ir vyrų buvo po lygiai (įskaitant vaikus)⁷⁰. 1923 m. Mozūriškiuose gyveno 262 žmonės (36 ūkiuose). Dabar iš šio didelio kaimo likęs tik vietovardis, žemė su viena kita sodyba, bet be nuolat gyvenančių žmonių⁷¹. **Piesčių** kaime nacmečiu buvo 21 sodyba su 24 šeimynomis, gyveno 61 vyras ir 64 moterys (1923 m. – 21 ūkis su 137 žmonėmis). 1942 m. didžiausia buvo Juozo Vidžiūno šeima – vienuolika asmenų. Jono Vidžiūno ūkio šeimyną sudarė devyni asmenys. Dar dviejuose ūkiuose gyveno šeiminkai ta pačia Žibučio pavarde (Augustinas ir Jeronimas)⁷².

Į vieną surašymo apylinkę pateko Gelgaudiškio valsčiaus **Maštaičių ir Papiškių** kaimai bei **Papiškių** dvaras. Dabar Kidulių seniūnijai priklausantis Maštaičių kaimas 1942 m. turėjo 11 sodybų (12 šeimynų) su 46 gyventojais (22 vyrai ir 24 moterys). 1923 m. Maštaičių kaimo 10 ūkių gyveno 60 žmonių. Tada būta ir atskiros Maštaičių dvaro gyvenvietės (su 94 gyventojais). 1923 m. surašymo metu buvo išskirti du Papiškių kaimai (su 101 ir 57 gyventojais) ir Papiškių dvaro sodyba (su 65 žmonėmis). 1942 m. Papiškių kaimas (15 sodybų, 20 šeimynų) turėjo 82 gyventojus (vyrų buvo daugiau – 44). Papiškių dvaro gyvenvietėje gyveno daugiau žmonių – 33 šeimos su 56 vyrais ir 58 moterimis. Maštaičių kaime 1942 m. gegužės mėn. būta dviejų šeiminių Bakaus pavarde. Dar vienas Bakus gyveno Papiškių dvaro valdose. Papiškių kaimo Kazio Sabo sodyboje būta dviejų šeimynų su 13 gyventojų⁷³.

1942 m. minimas didelis **Krušonių** kaimas (jo nebuvo 1923 m. gyventojų surašymo leidinyje). Šakių rajone

⁶⁸1942 m. Jotyškių kaimo butų-ūkių sąrašas, *ten pat*, l. 66; Žr. A. Bajerčiaus str. „Jotyškiai“.

⁶⁹1942 m. Stanaičių ir Bartupio kaimų butų-ūkių sąrašas, LCVA, f. R-743, ap. 2, b. 10276, l. 67.

⁷⁰1942 m. Mozūriškių kaimų butų-ūkių sąrašas, *ten pat*, l. 68.

⁷¹*Geografinis Šakių rajono žinynas*, p. 9.

⁷²1942 m. Piesčių kaimo butų-ūkių sąrašas, LCVA, R-743, ap. 2, b. 10276, l. 69.

⁷³1942 m. Maštaičių, Papiškių kaimų ir Papiškių dvaro butų-ūkių sąrašas, *ten pat*, l. 70.



tokio vietovardžio nėra ir dabar. 1942 m. pavasarį Krušonyse surašyti 42 butai-ūkiai su 47 šeimynomis. Gyveno 195 žmonės (iš jų – 92 vyrai). Nebuvo nė vienos sodybos, kurioje būtų gyvenę daugiau kaip aštuoni žmonės. Šeimnininkai su pasikartojančiomis pavardėmis: Naujokaičiai (Kazys, Kostas ir Sebastijonas), Šiurkos (abu – Pranai), Riauzos (Jonas ir Juozas), Indriūnai (Jonas ir Petras), Martišiai (Jonas ir Juozas)⁷⁴. Pagal archyvinę medžiagą ir kitus duomenis galima teigti, jog kaip administracinis vienetas neilgai egzistavęs Krušonių kaimas atsirado 1918–1940 m. Lietuvos Respublikos laikotarpiu kelių išparceliuotų dvarų žemėse kuriantis kaimų ir vienkiamų sodyboms. Vėliau jos buvo priskirtos kitiems kaimams, o Krušonių pavadinimas iš Šakių apskrities (rajono) gyvenviečių registro išbrauktas.

1942 m. Gelgaudiškio valsčiuje buvo surašyti **Pajotijū** ir **Pājotijo** kaimų gyventojai. 1923 m. valsčiuje tokių kaimų nebuvo, minimas tik Pājotijo dvaras (su 70 gyventojų). Nacmečiu šie kaimai pateko į skirtingas gyventojų surašymo apylinkes. 1942 m. pavasarį Pājotijo kaime gyveno 188 žmonės (88 vyrai ir 100 moterų). Būta 39 sodybų, t. y. butų-ūkių. Trijose sodybose ūkininkavo Pališkių (Antano, Juozo ir Jono) šeimos. Dviejuose Pajotijo kaimo ūkiuose gyveno Liubinų (Kazio ir Vinco), Ramockevičių (Jono ir Juozo), Bartkaus (Stasio ir Jurgio) šeimos. Pavadinimu giminingas Pajotijū kaimas buvo kiek mažesnis – 32 sodybos ir 151 gyventojas (68 vyrai ir 83 moterys). Didžiausia dešimties asmenų šeimyna buvo įsikūrusi Petro Kriaučiuono namuose. Antano Šneiderio sodyboje būta devynių gyventojų, Adomo Pajaujo, Vinco Grybo – po aštuonis⁷⁵.

Vienas šalia kito buvo Šimkū ir Dobilaičių kaimai. Pirmasis kaimas su 128 gyventojais minimas ir 1923 m. 1942 m. Šimkuosė dvylikoje ūkių gyveno 107 žmonės (iš jų vyrų – 51). Devyni iš jų – Jono Dumčiaus sodyboje, septyni – Juozo Bataičio. O Dobilaičių kaimas susi-

Kryžius Maštaičių kaimo pakelėje.

2011 m.

A. Andrijono nuotr.

⁷⁴ 1942 m. Krušonių kaimo butų-ūkių sąrašas, *ten pat*, l. 71.

⁷⁵ 1942 m. Pajotijo ir Pajotijū kaimų butų-ūkių sąrašas, *ten pat*, l. 75–76.



formavo tik 1918–1940 m. Lietuvos Respublikos laikotarpio antrojoje pusėje. 1942 m. Dobilaičiuose žemdirbyste užsiėmė 12 ūkininkų (68 gyventojai, iš jų – 30 vyrų). Dešimt žmonių gyveno Prano Petkevičiaus sodyboje (dvi šeimos), po aštuonis – Sebastijono Diržiaus, Antano Laurinaičio, Antano Dobilo⁷⁶.

Dobilaičių kaimo sodyba. 2011 m. A. Andrijono nuotr.

Jankūnų kaime 1923 m. gyveno 163 žmonės (23 ūkiuose). Atrodo, kad per du dešimtmečius kaimo sodybų struktūra beveik nepasikeitė, bet sumažėjo gyventojų. 1942 m. 22 ūkiuose buvo 28 šeimos su 123 gyventojais (vyrų tik 50). Daugiausia žmonių buvo Prano Sideravičiaus (trys šeimos su 14 asmenų), Antano Skamarako (dvi šeimos su 13 asmenų) ir Prano Sabo (9 asmenys) sodybose (ūkiuose). Netoli Jankūnų buvo **Albertiškių** kaimelis su 4 ūkiais ir 20 gyventojų (vienodai moterų ir vyrų). 1942 m. ūkininkavo Viktoras Naubūraitis, Antanas Skatikas, Juozas Grumčius, Antanas Vasiliaskas⁷⁷. Albertiškėse 4 ūkiai buvo ir 1923 m. (gyveno 34 žmonės).

Į 1942 m. gyventojų surašymo 22-ąją apylinkę pateko **Trako** ir **Višinskių** gyvenvietės. Šių kaimų nerandame 1923 m. gyventojų surašymo duomenų leidinyje. Jame minimas tik Trako dvaras, kurio sodyboje ir prie jos gyveno net 158 žmonės. Vadinas, vėliau jie gavo buvusio dvaro žemių, ir taip susiformavo dar vienas kaimas. Nacmečiu Trako (parašyta – Trakų) kaimas priklausė didesniųjų kategorijai. Jame priskaičiuoti 205 gyventojai (iš jų 93 vyrai), įsikūrę 40 ūkių. Dviejose sodybose ūkininkavo Pranaičiai (Jurgis ir Antanas), taip pat – Morkevičiai (Antanas ir Juozas). Daugiausia žmonių gyveno Vinco Liaudansko (vieniulika), Antano Kairaičio, Juozo Samajausko ir Antano Jako (po devynis) sodybose. Višinskių kaimas buvo mažesnis, turėjo

⁷⁶1942 m. Šimkų ir Dobilaičių kaimų butų-ūkių sąrašas, *ten pat*, l. 75–76.

⁷⁷1942 m. Jankūnų ir Albertiškių kaimų butų-ūkių sąrašas, *ten pat*, l. 82.



Kryžius prie Žygėnų gyvenvietės. 2011 m. A. Andrijono nuotr.

86 gyventojus, iš kurių vyrų buvo daugiau – 47. Visų ūkių šeiminių pavardės skirtingos. Po aštuonis žmones gyveno Juozo Endriukaičio, Jono Bybarto ir Jurgio Bindokaičio sodybose⁷⁸.

Valenčiūnų kaimo ūkinė sandara nedaug turėjo pasikeisti nuo 1923 m., kada jame buvo 24 ūkiai (sodybos) su 146 gyventojais. Beveik per du dešimtmečius iki 1942 m. ūkių padaugėjo iki 26, o gyventojų sumažėjo iki 115 (iš jų vyrų – 58). Dviejuose ūkiuose buvo įsikūrę Bacevičiai (Vincas ir Juozas) ir Kumetaičiai (Pranas ir Juozas). Prie Valenčiūnų buvo prigludę Petrėičių ir Kregždėnčių kaimai. 1942 m. nedidelio **Kregždėnčių** kaimo 7 ūkiuose gyveno 45 žmonės (1923 m. 5 ūkiuose – 62 gyv.). Dviejų ūkių savininkai turėjo Žemaitaičių pavardę. Vienas buvo Pranas, kitas – Juozas. Pastarojo šeimoje buvo vienuolika asmenų. **Petrėičių** kaime nacmečiu buvo 103 gyventojai (19 ūkių). Petrėičių kaime dviejuose ūkiuose šeiminkavo Lydekaičiai (Pranas ir Jurgis). Įdomu, kad šiuose trijuose kaimuose buvo ir daugiau tą pačią pavardę turinčių ūkininkų, bet jie ūkininkavo skirtinguose kaimuose. Daugelis šių pavardžių nešiotojų buvo ir anksčiau apibūdintuose kaimuose, t. y. jų pavardės buvo paplitusios po visą Gelgaudiškio valsčių ir Šakių apskritį. Tarp tokių paminėtinos Zymono, Kalvaičio, Naujokaičio, Grybo, Onusaičio, Naujokaičio, Vidžiūno, Mozūraičio, Kutkos, Zoko, Jablonskio, Undraičio, Endriukaičio, Bajerčiaus, Petkevičiaus, Stankevičiaus, Jako ir kitos pavardės⁷⁹.

Kitoje surašymo apylinkėje buvo didelis **Žygėnų** kaimas. Jo taip pat nerandame 1923 m. gyventojų surašymo leidinyje. 1942 m. gegužės mėn. Žygėnuose surašyti 334 gyventojai (154 vyrai ir 10 moterų), įsikūrę 55 sodybose (šeimynų – 65). Žygėnuose buvo daug tą pačią pavardę turinčių ūkininkų. Greičiausiai tėvas ir jo vienas sūnų arba du broliai ir pan. Dviejų skirtingų ūkių šeiminkai buvo Antanaičiai (Vladas ir Juozas). Abudu Basčiai turėjo Prano vardą. Vienam iš jų prirašytas tėvo Juozo vardas, kitam tik tėvo vardo inicialas J. Ūkių šeiminių Šepterių buvo trys (Juozas, Kazimieras ir Pranas). Šiame kai-

⁷⁸ 1942 m. Trako ir Višinskių kaimų butų-ūkių sąrašas, *ten pat*, l. 83–84.

⁷⁹ 1942 m. Valenčiūnų, Petrėičių ir Kregždėnčių kaimų butų-ūkių sąrašas, *ten pat*, l. 85

me dar buvo du Bendoraičių (Augustino ir Jono) ūkiai. Taip pat įrašyti po du Dulskius (Bronius ir Juozas), Onusaičius (Antanas ir Jonas), Sakalauskus (abu – Antanai), Stankaičius (abu – Vinciai). Klemenso Jankaus sodyboje gyveno trylika žmonių (dvi šeimos). Po dešimt asmenų buvo trijose sodybose (ūkiuose): Jono Sederavičiaus (viena šeima), Juozo Sinkevičiaus (dvi šeimos), Jurgio Dirvelio (trys šeimos). Toje pačioje surašymo apylinkėje, kaip ir Žygėnai, buvo ir nedidelė **Zuikinės** gyvenvietė su 5 ūkiais ir 26 gyventojais (iš jų 14 vyrų). Čia gyveno Antano Kybarto, Juozo Povilaičio, Petro Saudargo, Antano Šlyžiaus ir Magdalenos Šmuilienės šeimos⁸⁰. 1923 m. Zuikinėje gyveno 65 žmonės (13 ūkių).

Vokietijos–Sovietų Sąjungos karo 1944 m. padariniai

Antrasis pasaulinis karas baigėsi tik 1945 m., o Gelgaudiškio valsčius sovietų reokupacijoje atsidūrė jau 1944 m. spalio mėn. Paskui, pasitelkiant represines ir karines struktūras, prasidėjo į Lietuvą grįžusių bolševikų kerštas civiliams gyventojams už „antivalstybinę veiklą“ nacmečiu. Mokytojui už tai, kad mokė vaikus, valstiečiui – kad piktinosi 1941 m. nuo vokiečių kariuomenės besitraukiančių sovietų piktadarybėmis, amatininkui – kad 1941 m. birželio 22 ar 23 d. iškėlė lietuviškąją trispalvę, o ką jau kalbėti apie savivaldybės tarnautoją ar seniūną (nors jis ir gelbėjo nuo mirties žydų vaiką ar buvusį komjaunuolį, o tautiečiams pranešdavo, kada vokiečiai skaičius gyvulius, tikrins arklius ar ieškos nuo darbo Vokietijoje ar tarnybos vokiečių armijoje pasislėpusių jaunuolių)... Tokio „atpildo“ nelaukė nacmečiu Gelgaudiškio viršaičio pareigas ėjęs J. Matjošaitis, buvęs Pakalniškių seniūnas Jurgis Visockas. Jie ir nemažai kitų gelgaudiškiečių, 1940–1941 m. patyrusių „bolševikų rojus“ ypatumas, 1944 m. paliko savo namus ir su šeimomis per antihitlerinės koalicijos sąjungininkų aviacijos bombarduojamą Vokietiją traukėsi į Vakarus. Tiesa, daugeliui šeimų net apsispręsti – pasitraukti iš savo sodybos ar ne – ir neprireikė, nes vokiečiai kiek pajėgdami žmones prievarta „evakavo“ į savo užfrontę. Nacmečio pabaigoje valsčius patyrė gerokai daugiau nuostolių ir aukų nei frontui ritantis į Rytus 1941 m. Dar frontui griaudint Rytų Lietuvoje, per Gelgaudiškio valsčių bombarduoti Karaliaučiaus ir kitų Rytprūsių bei Mažosios Lietuvos vietovių skrido sovietų bombonešiai. Lakūnai, ar pasiklydę, ar stengdamiesi nepakliūti į vokiečių priešlėktuvinių pabūklų ugnį, išmesdavo bombas Pakalniškių ir kituose kaimuose, padarydami nuostolių valsčiaus žmonėms. Buvo ir aukų. Pavyzdžiui, 1944 m. Jotýškių kaime mirė sovietų lėktuvo išmestos bombos kontūzytas J. Bukšnaičio mažametis sūnus. 1944 m. vasaros pabaigoje ir rudenį vermachto generolai Šakių apskrityje bandė stabdyti Raudonąją armiją, nes čia pat buvo vokiečių Rytprūsiai. Tam tikslui ir Gelgaudiškio apylinkėse buvo įkasta ypač daug minų, sukaupta didelė sprogmenų ir šaudmenų atsarga. Tad ir pasitraukus vokiečių kareiviams, mirtį sėjo jų paliktos minos. Be to, nuo 1944 m. rugpjūčio mėn. pradžios iki spalio 10 d., t. y. net du mėnesius, kai karo frontas laikėsi Šakių apskrityje, daugelis gelgaudiškiečių besitraukiančių vokiečių buvo „evakuoti“ iš savo namų prievarta arba laikyti priefrontėje kaip darbo jėga apkasams kasti ir įtvirtinimams statyti. Tuomet iš namų išvartoti ar patys pasitraukę Gelgaudiškio valsčiaus žmonės, tarp kurių buvo aukų

⁸⁰ 1942 m. Žygėnų ir Zuikinės kaimų butų-ūkių sąrašas, *ten pat*, l. 86–87.

ir sužalotų, prarado daug galvijų ir kito turto, kai kurie – ir namus bei kitus pastatus, kurie sudegė per vokiečių ir rusų karinių dalinių mūšius ar buvo tyčia susprogdinti (iš jų – buvę Šaulių namai) ar padegti, sukeliant dūmų uždangą. Daug sodybų ir katalikų bažnyčia sudegė Gudlaukio gyvenvietėje. Keliose vietovėse vokiečių kareiviai ir „išvaduotojai“ raudonarmiečiai nušovė vietinius gyventojus. Pavyzdžiui, Jotyškiuose vokiečiai nužudė Treinį⁸¹. Kai kurie žmonės, 1944 m. vasarą išvaryti į vokiečių kariuomenės užfrontę, dėl įvairių priežasčių nebegrižo į Gelgaudiškio valsčių. Tad jame gyventojų sumažėjo. Valsčiaus žmonės taip pat išretino pokario metais bolševikų vykdytas teroras ir pasipriešinimo okupantų valdžiai kova, turėjusi įvairių spalvų: ir drąsos, ir pasiaukojamo didvyriškumo, ir žmonių gyvybių pareikalavusių klaidų, ir išdavystės...

Apibendrinimas

Apibendrinant šiame ir kituose straipsniuose aprašytus faktus ir kitus žinomus duomenis, galima teigti, kad dėl 1940 m. prasidėjusios bolševikų okupacijos buvo sutrikdyta natūrali Gelgaudiškio valsčiaus ekonominė, socialinė ir kultūrinė raida. Gelgaudiškiečiai patyrė bolševikų ideologijos primityvų brukimą, ekonominę apiplėšimą, represijas, profesinę diskriminaciją. Buvo ir žmonių aukų. Nepaisant to, atėjūnams 1940–1941 m. tik iš dalies pavyko supriešinti gyventojus. Didesnę įtaką tam padarė 1941 m. birželio trėmimai, kurių metu pasireiškė ir vietos sovietų aktyvistai. Gelgaudiškiečių aukų taip pat pareikalavo 1941 m. lietuvių antisovietinis sukilimas, Gelgaudiškyje kilęs pirmąją Vokietijos–Sovietų Sąjungos karo dieną. Nacių okupacijos pradžioje Gelgaudiškyje buvo sunaikinta nedidelė žydų bendruomenė. Ūkininkai turėjo tenkinti kai kuriuos vokiečių poreikius (pvz., padidinti tabako ir kitų techninių kultūrų pasėlius), „išskirti“ vadinamuosius žmonių kontingentus darbams į Vokietiją (pirmiausia siuntė buvusius sovietų aktyvistus ir komjaunuolius). Tačiau valsčiaus savivaldos pareigūnai, žemesnio rango tarnautojai ir atsakingi asmenys daugeliu klausimų galėjo veikti daug savarankiškiau nei per 1940–1941 m. sovietų okupaciją. 1941–1944 m. gelgaudiškiečiai dalyvavo antinacinėje rezistencijoje, kuriai buvo būdingos pasyvios (pvz., jaunimo auklėjimas ir visuomenės kultūrinimas per mokyklas ir kultūros renginius) ir aktyvios (nacių reikalavimų boikotas ar dalinis ignoravimas, pogrindininkų telkimas ir rengimas priešintis vokiečių kolonistus apgyvendinti valsčiaus ūkininkų sodybose ir pan.) formos. 1944 m. vasarą ir rudenį, Šakių apskrityje ilgesniam laikui sustojus nacių–bolševikų karo frontui, Gelgaudiškio valsčius vėl patyrė didelių medžiaginių ir žmonių nuostolių. Vėliau aukų pareikalavo vokiečių paliktų minų ir abiejų kariuomenių išbarstytų šaudmenų sprogimai. Daug žmonių patyrė sovietų armijos kontržvalgybos „Smerš“, atkurtos sovietų milicijos, kurioje dirbo nemažai atvykėlių rusų, vietos strībų ir kitų kolaborantų vykdomus persekiojimus, dėl kurių buvo naujų aukų, daug žmonių buvo įkalinta, ištremta, mirė kalėjimuose ir tremtyje...

⁸¹ Min. G. Tirliko, A. Orento, S. Andrijonienės, A. Bajerčiaus, V. Červinskio atsiminimai; Velička A. *Branduoliškiai* (žr. kn. str.); taip pat žr. kitų kn. autorių straipsnius; *Mūsų Lietuva* (paruošė Bronius Kviklys), Boston, 1966, 2-oji (fotografuotinė) laida, t. 3, p. 315–317.

Gelgaudiškio valsčiaus bendrojo lavinimo mokyklos 1940–1944 metais (pirmuoju bolševikmečiu ir nacmečiu)

Stanislovas Buchaveckas

Įvadas



Gelgaudiškio pagrindinėje gatvėje (dabar Taikos). Apie 1950 m. Iš B. Grikiečio albumo

Nuo 1940 m. vasaros pradžios iki 1944 m. rudens vidurio Gelgaudiškio valsčiaus gyventojams teko patirti daug išbandymų, kurie neaplenkė ir mokyklų veiklos. Apie bendrojo lavinimo įstaigas šiais neilgais, bet žmonių likimams labai sudėtingais ir tragiškais laikotarpiais sovietinėje istoriografijoje ir periodikoje buvo rašoma tendencingai, be to, ignoruoti svarbūs švietimo istorijos aspektai. Daugelis tų švietimo istorijos aspektų dar netyrinėti arba tik pradėti tirti po 1990 metų. Todėl tyrimai lokaloje teritorijoje yra svarbūs Lietuvos švietimo istoriografijai. Tad vienas iš straipsnio apie 1940–1944 m. Gelgaudiškio valsčiaus mokyklas lokalinėje monografijoje tikslų – padėti būsimiems istorikų sintetiniams tyrimams, aprėpiantiems nagrinėjamo laikotarpio visos Lietuvos švietimo istorijos problematiką. O buvusiems ir dabarties gelgaudiškiečiams bus įdomu žinoti apie tada veikusias mokyklas – švietimo ir kultūros židinius, prisiminti jų mokytojus...

1940 m. valsčiaus švietimo įstaigos, kaip ir visoje Lietuvoje, patyrė primityvią bolševikinę sovietizaciją. Po švietimui pragaištingų 1940–1941 mokslo metų (toliau – m. m.) Lietuva patyrė holokaustu ir kitais tragiškais dalykais paženklintą nacmetį. 1941–1944 m. nacių okupacijos laikotarpio mokyklos Lietuvoje buvo svarbesnis kultūrinio gyvenimo veiksnys nei iki 1940 m. sovietų okupacijos (t. y. Nepriklausomybės laikotarpiu). Mat Lietuvą (nuo 1941 m. liepos mėn. vadintą Lietuvos generaline sritimi) administruojantys nacių pareigūnai neleido atkurti per 1940–1941 m. bolševikmetį uždraustų ar uždarytų draugijų ir kitų visuomenės organizacijų, privačių kultūros ir švietimo įstaigų. Todėl 1941–1944 m., jei nekalbėsime apie itin svarbią mokyklų jaunimo mokslinimo ir auklėjimo funkciją, padidėjo švietimo įstaigų kaip kultūros židinių ir visuomenės organizavimosi centrų vaidmuo. Gelgaudiškio miestelio ir vals-



Gelgaudiškio moksleivių gyvasis paveikslas „Javapjūtė“. Tokius paveikslus moksleiviai sukurdavo, būdavo jų gyvaisiais personažais. Paveikslus įrengdavo vežimuose ir švenčių metu važiuodavo per miestelį. Apie 1935 m. Iš N. Manikienės archyvo

čiaus mokyklos nebuvo išimtis. Čia sumanūs sūduviai prisitaikė prie sudėtingų ir sunkių nacmečio ir karo aplinkybių, ir mokyklos veikė beveik be pertrūkių, padedamos Vilniuje įsikūrusios Švietimo vadybos¹ Pradžios mokslo departamento rasdavo mokytojų į vakuojančias pedagogų vietas valsčiaus mokyklose.

Nedidelės apimties straipsnyje apie nagrinėjamo laikotarpio Gelgaudiškio valsčiaus mokyklas daugiausia remiamasi Lietuvos centrinio valstybės archyvo medžiaga ir ją papildančiais žmonių atsiminimais, jau publikuotais arba užrašytais straipsnio autoriaus. Be to, turėdami omenyje, jog leidinys apie Gelgaudiškio valsčių yra pirmoji Šakių rajonui skirta knygų serijos monografija, straipsnyje yra duomenų ir apie 1940–1944 m. visos Šakių apskrities mokyklas. Palyginti su kitomis apskritimis, apie Šakių krašto mokyklas minėtame archyve yra mažiau medžiagos. Tai apsunkina platesnės studijos rašymą, tačiau nedidelės apimties straipsniui archyvinių šaltinių pakaks, be to, tuos šaltinius galima papildyti nacmečio mokinių atsiminimais. Straipsnio tikslas – remiantis archyvų duomenimis ir kitais šaltiniais, apibūdinti švietimo padėtį Gelgaudiškio valsčiuje, supažindinti su mokyklomis, jų pokyčiais ir kai kuriais veiklos aspektais



GELGAUDIŠKIO VIDURINĖ MOKYKLA

Mokyklos 60-mečiui išleista knyga „Gelgaudiškio vidurinė mokykla“, 2005 m., sudarė Lilija Ūsienė ir Rimutė Jievaitienė

¹ Kaune rezidavę vokiečių generalkomisariato nacių valdininkai 1941 m. rugpjūčio pradžioje vietoj Lietuvos švietimo ministerijos, kurią po 1941 m. birželio sukilimo buvo atkūrusi trumpai veikusi posukiliminė Lietuvos laikinoji vyriausybė, įsteigė Švietimo vadybą.

pirmuoju sovietmečiu ir nacmečiu. Daugiau vietos skiriama Gelgaudiškio miestelyje buvusiai centrinei valsčiaus pradžios mokyklai. Straipsnis papildys 2005 m. Lilijos Ūsienės ir Rimutės Jievaitienės sudarytą knygą „Gelgaudiškio vidurinė mokykla“, kurioje tų laikotarpių miestelio mokyklai yra skirti nedideli skyreliai „Permainų metas“ ir „Karo laikai“².

Žvilgsnis į 1940–1941 mokslo metų mokyklas

Dėl mokytojų kilnojimosi (kai mokytojai patys prašėsi perkelti į kitas apskritys ar valsčius) ir kilnojimo (iki sovietų okupacijos aktyvumu pasižymėję mokytojai 1940 m. patyrė profesinį diskriminavimą, juos iškeldavo į atkampesnes mokyklas, kur buvo blogesnės darbo ir buities sąlygos) 1940 m. rudenį daugelyje pradžios mokyklų pamokos prasidėjo vėliau nei paprastai – rugsėjo viduryje, o kai kur dar vėliau. Šakių apskrities pradžios mokyklose buvo 163 pedagogų etatai, tačiau dar 1940 m. pabaigoje dėl sovietizacijos padarinių ir kitų priežasčių trims iš jų nebuvo mokytojų. Po vieną vakuojančią vietą buvo Plókščių, Šakių ir Paežerėlių valsčiuose³.

Kaip pasikeitė pradžios mokyklų mokytojų sudėtis Gelgaudiškio valsčiuje 1940 m.? 1939–1940 m. m. Gelgaudiškio valsčiuje buvo šešiolika pradinio lavinimo mokytojų etatų. Du iš jų užėmė laisvai samdomi asmenys, neturėję reikalaujamo profesinio cenzo. Žinoma, kad 1940 m. liepos 1 d. be mokytojo buvo likusi Branduoliškių pradžios mokykla. O Valenčiūnų mokykloje stigo antro mokytojo⁴. Palyginti su 1939–1940 m. m., t. y. paskutiniaisiais mokslo metais Nepriklausomybės sąlygomis, sovietmečio pradžioje mokytojų skaičius nepasikeitė. Kaip ir iki 1940 m. okupacijos, valsčiuje veikė aštuonios pradžios mokyklos. Tik pakito kai kurių mokyklų pavadinimai, o gal ir vieta (gyvenvietė ar sodyba), kurioje buvo įkurdinta klasė (komplektas).

Nepriklausomoje Lietuvos Respublikoje daug dėmesio ir lėšų buvo skiriama švietimui. Vis daugiau kaimo mokyklų kėlėsi į naujus, specialiai mokykloms pastatytus pastatus, iš mokytojų reikalauta didesnio dalykinio ir pedagoginio pasirengimo. Nepriklausomybės saulėlydžio metu daugiau dėmesio buvo skiriama ne tik mokyklų (įskaitant ir kaimo pradžios mokyklas) aprūpinimui mokymo priemonėmis, naujais vadovėliais ir kitokio pobūdžio materialiniams poreikiams. Apskričių, miestų ir valsčių savivaldybės rūpinosi įrengti pedagogams butus ir kitaip gerino mokytojų, kurių darbas buvo deramai vertinamas, buities ir darbo sąlygas. 1940 m. sovietų okupacija ir Lietuvos sovietizacija sustabdė ir sujaukė švietimo modernizacijos, kuris buvo labai akivaizdus XX a. ketvirtojo dešimtmečio pabaigoje, vyksmą. Primityvus bolševikų ideologijos brukimas mokytojams, mokyklas lankiusiems vaikams ir jų tėvams trikdė Lietuvos mokyklų gyvenimą. Sovietizuojant Lietuvos švietimo sistemą, mokyklose buvo panaikintos tikybos pamokos, o vietoj religinio ir tautinio pobūdžio paveikslų bei Vyčio klasėse atsirado Stalino ir Lenino portretai, kuriuos nešiojant gatvėmis ir buvo įvykdyta Lietuvos okupacija ir aneksija. Siekiant Lietuvoje po vienerių ar dvejų metų įvesti rusiškosios dešimtmetės mokyklos sistemą, pradėta naikinti aukštesnius pradžios mokyklų skyrius ir steigti nepilnasias vidurines mokyklas (faktiškai – nepilnas progim-

² *Gelgaudiškio vidurinė mokykla*, Marijampolė, 2005, p. 18–19.

³ 1940 m. liepos 1 d. Šakių apskrities pradžios mokyklų mokytojų sąrašas, *Lietuvos centrinis valsčių archyvas* (toliau – LCVA), f. R-762, ap. 1, b. 207a, l. 52–57.

⁴ Šakių apskrities pradžios mokyklų sąrašas, *ten pat*, f. 391, ap. 6, b. 502, l. 88.



Sovietų kariuomenės kareiviai. Tarp jų yra ir 1941–1944 m. valsčiaus mokyklas lankusių jaunuolių. Apie 1955 m. Iš B. Grikiečio albumo



Moksleivių gyvasis paveikslas „Vakaras namuose“. Apie 1935 m. Iš N. Manikienės archyvo



Gyvasis paveikslas „Bitininkas“. Apie 1935 m. Iš N. Manikienės archyvo



*Gyvasis paveikslas
„Artojas“.
Apie 1935 m.
Iš N. Manikienės
archyvo*

nazijas)⁵. Tad bolševikmečiu (1940–1941) ir Gelgaudiškio valsčiaus mokyklos patyrė įvairių nuostolių. Kita vertus, mokyklų sovietizacijai priešintasi. Tam būta įvairių būdų, ir tokie istorijos reiškiniai galėtų būti atskiro straipsnio objektas. O mes pasitenkinsime keliais sakiniais. Pavyzdžiui, 1941 m. rudenį neretai tėvai savo vaikų įvairiomis dingstimis neleisdavo į mokyklas ir laukė karo, nes tikėjosi, kad Lietuva neilgai trukus, kaip ir 1918–1919 m., atgaus valstybinę nepriklausomybę ir švietimo srityje grįš prie krikščioniškosios moralės vertybių. Mokykla, mokinių tėvai, padedami mokytojų, visomis įmanomomis išgalėmis gynė moksleivius nuo pragaištingo ateizmo ir stalininio bolševizmo idėjų. Dalis mokytojų atliko paprasčiausią rezistencinį veiksma, atvirai ar užuominomis atskleidami savo auklėtiniais tikrąją 1940 m. įvykių prasmę, arba toliau ugdydami vaikus buvusios nepriklausomos Lietuvos patriotine dvasia ir moralinių vertybių pagrindu. Dauguma mokytojų liko ištikimi iki 1940 m. okupacijos puoselėtiems nepriklausomos Lietuvos idealams ir patriotinėms nuostatoms. Tačiau kai kurie pedagogai, prievartaujami ir gąsdinami galima diskriminacija, neatsispyrė nepašlovinę su „Stalino saule“ atneštos okupantų tvarkos. Vietos visuomenė dažnai tai suprasdavo ir labai nepykdavo ant tokio savo vaikų mokytojo. Tačiau kai kur nacmečiu tokie mokytojai buvo persekiojami. Nesusipratimai dėl 1940–1941 m. bolševikinio laikotarpio tapo mokytojo ir moksleivių tėvų, patriotiškai nusiteikusių kitų gyventojų susipriešinimo priežastimi 1941 m. rudenį. Atrodo, kad Šakių apskritį galima priskirti prie tų Lietuvos apskričių, kuriose dėl 1941 m. desovietizacijos perlenkimų, iš esmės pakeitusių mokytojų likimus, buvo nedaug. Tačiau tas 1940–1941 m. m. sovietizacijos sukeltas gyventojų supriešinimas buvo nuostolingas tiek visai Lietuvos švietimo sistemai, tiek daugeliui žmonių asmeniškai ir skaudžiai jiems atsiliepė ne tik nacmečiu (1941–1944), bet ir vėliau. Reikia pabrėžti ir tai, kad ir psichologiškai labai sunkiais 1940–1941 m. m. (to meto mokytojų būklės psichologinis aspektas dar nėra išsamiau tyrinėtas) dauguma Lietuvos mokytojų išliko orūs ir neatsisakė Nepriklausomybės metais puoselėtų

⁵ *Lietuvių enciklopedija*, Boston, 1968, t. 15, p. 779; Kašauskienė V. *Lietuvos mokyklos sovietizacija ir priešėjimas jai 1940–1964 metais*, Vilnius, 2002, p. 53.



Gelgaudiškio pradžios mokyklos moksleiviai. Centre sėdi mokytojai Marija Zubrytė ir Antanas Kucinas (su akiniais); pirmoje eilėje (antra iš kairės) Birutė Švilpaitė; antroje eilėje (pirma iš dešinės) sėdi Zita Vaičiūnaitė (mokytojo iš Marijampolės krašto dukterė); trečioje eilėje (pirmas iš dešinės) Augustinas Čereškevičius, antras Mockevičius, pirma iš kairės Elytė Čebenauskaitė, antra Teresė Zigaitytė, trečia Janina Liutkevičiūtė (Klimavičienė), trečia Onutė Stravinskaitė (iš Skaistakaimio), penkta Salomėja Samajauskaitė (iš Skaistakaimio); ketvirtoje eilėje (penktas iš kairės) Kajetonas Zakarevičius, pirmas iš dešinės Juozas Čiulkinys. Toje klasėje mokėsi ir nuotraukoje yra Aldona Kutkaitė, Stasė Vilkaitytė (Gedvilienė). Apie 1936 m. Iš J. Klimavičienės albumo

moralinių vertybių, nors tarp jų ir buvo ideologinių skirtumų. Už tai mokytojai per 1940–1941 m. bolševikų okupaciją, kuri istorijoje vadinama pirmąja sovietų okupacija, susilaukė įvairių represijų...

Didžiausiu nuostoliu, kurį per pirmąją bolševikmetį (1940–1941 m.) patyrė Lietuvos mokykla, laikytini 1941 m. birželio 14–15 d. pirmieji masiniai Lietuvos gyventojų trėmimai. Tada buvo išstremtas maždaug kas dešimtas mokytojas. Ypač nukentėjo pradžios mokyklos. Mat kai kuriuose valsčiuose kolaborantai, neretai patys būdami mažai raštingi, vykdydami okupantų ir jų čekistinių emisarų nurodymus ir ieškodami „liaudies priešų“, kaip tik į mokytojus nukreipė savo geluonį. Atrodo, kad ir Gelgaudiškio bolševikinė valdžiukė klusniai vykdė nurodymus „iš viršaus“. Tiesa, per birželio trėmimus į gyvulinius trėmtinių vagonus buvo sukišti tik du Gelgaudiškio valsčiaus mokytojai (Antanas Kucinas ir Petras Abramavičius), bet ir tai viršijo tada Lietuvoje suimtų ir išstremtų mokytojų statistinį vidurkį. Tai pasakytina ir apie Šakių apskrities pradžios mokyklų inspekcijai pavaldžių įstaigų nuostolius, patirtus 1941 m.



Prie Gelgaudiškio dv. rūmų grupė miestelio inteligentų. Centre sėdi mokytoja Marija Zubrytė, iš kairės stovi kun. Konstantinas Justinas Augustaitis, Gelgaudiškio viršaitis Juozas Matijošaitis. Apie 1935 m.

birželio viduryje – 46 darbuotojai⁶. Tad sovietmečio pabaigą Lietuvos švietimo sistemoje „vainikavo“ netikėtos ir žiaurios represijos prieš mokytojus, jų šeimas. Per 1941 m. birželio trėmimus dauguma represuotų mokytojų vyrų jau Lietuvoje buvo atskirti nuo į tremtį išgabendų savo žmonių bei vaikų, o vėliau pateko į konclagerius atšiauriose sovietinės Rusijos imperijos vietovėse. Apie represuotų Gelgaudiškio valsčiaus pedagogų ir jų šeimų narių likimus galima sužinoti paskaičius kitus knygos „Gelgaudiškis“ straipsnius ir Lietuvos gyventojų genocido ir rezistencijos tyrimo centro leidinį⁷. Būtina pridurti, kad dar daugiau apskrities ir Gelgaudiškio valsčiaus pedagogų pagal iš anksto parengtus sąrašus turėjo būti represuoti 1941 m. liepos mėnesį ar kiek vėliau, bolševikų imperijos diktatoriui Stalinui davus įsakymą pulti nacių Vokietiją, kam nuo 1941 m. pavasario intensyviai ruošiasi (net ignoruojant gynybines funkcijas).

1940–1941 m. propagandinis kultūros vajas valsčiuje

Lietuvos istoriografijoje beveik nėra darbų, skirtų vadinamajai 1940–1941 m. neraštingumo likvidavimo kampanijai. Tad bus įdomu atversti kai kuriuos su ja ir vadinamųjų kultūros židinių veikla susijusius archyvo bylų lapus. Iš karto galima pasakyti, kad šakiečiai greičiau už daugelį kitų apskričių suskubo pranešti planuojamų kultūros židinių vadovų kandidatūras. Tai įvyko jau 1940 m. rugsėjo mėn. viduryje, kada Lietuvoje pradžios mokyklų inspekcijos Sovietų Sąjungos pavyzdžiu dar nebuvo reorganizuotos į liaudies švietimo skyrius. Tada Šakių apskrities pradžios mokyklų inspekto-

⁶ Sąrašas mokytojų, kuriuos bolševikai 1941 m. birželio mėnesį suėmė ir išvežė į Rusiją, *Lietuvos archyvai*, Vilnius, 1990, t. 2, p. 71–72.

⁷ Žr. Antano Bajerčiaus, Birutės Burauskaitės, Arturo Flikaičio ir kitų autorių str.; *Lietuvos gyventojų genocidas (1939–1941)* (antrasis pataisytas ir papildytas leidimas), Vilnius, 1999.

rius Geištoraitis pateikė dvidešimties „Liaudies švietimo kultūros židinių vadovų-kandidatų“ pavardes. Kaip buvo reikalaujama, Geištoraičio rašte nurodomas kiekvieno siūlomo asmens „rusų kalbos mokėjimo lygis“. Taigi ypač norėta forsuoti rusų kalbos mokymą. Tačiau net tarp mokytojų nedaug buvo gerai ar patenkinamai kalbančių rusų kalba. Dar mažiau buvo galinčių mokyti okupantų kalbos kitus žmones... Gelgaudiškio valsčiuje kultūros židinius nutarta steigti Gelgaudiškyje ir Gūdlaukyje⁸. Planuota, kad aplinkiniuose kaimuose veiks įvairaus pobūdžio kursai, kurių tinklas turėjo būti tankus. Gelgaudiškyje naujai keistai įstaigai pasiūlyta vadovauti (atsisakyti tokios „garbės“ nebuvo patartina) Marijai Zubrytei, Gudlaukyje – Lydijai Radeckaitei. Prie pastarosios moters pavardės buvo parašyta, jog „rusų kalbą moka silpnai“⁹, tad jai bemiegės naktys ir „vakaronės“ su sodiečiais, daugumai kurių po ūkio darbų per rusų leksikos pamokas merkėsi akys, nelabai grėsė...

Iš archyvinių šaltinių galima spręsti, kad Gelgaudiškio miestelio pradžios mokykloje kursai suaugusiems pradėjo veikti 1940 m. spalio 15 d. Į sąrašus buvo įrašytos 150 kursantų pavardės. Jie pradžios mokyklos pavyzdžiu pagal turimą išsimokslinimą buvo suskirstyti į pirmą, antrą, trečią ir penktą skyrius (ketvirto skyriaus nebuvo). Lietuvių kalbos ir skaičiavimo pirmuosiuose trijuose skyriuose mokė Pranas Mozūraitis ir Antanas Kucinas. Pagal penktojo skyriaus programą lietuvių kalbos kursuose turėjo dirbti Valentinas Vakauza. M. Zubrytei teko visus kursantus mokyti rusų kalbos¹⁰. Neaišku, koks buvo kursų lankomumas, nes sodiečiams reikėjo nudirbti rudens darbus. Atrodo, kad židinių ir kursų organizatoriai iš pat pradžių susidūrė su daugeliu keblumų. Tam įtakos turėjo ir chaotiška bolševikų įsteigtos suaugusiųjų švietimo valdybos veikla. Pažymėtina, kad Gelgaudiškio valsčiaus kultūros kursai švietimo liaudies komisaro įsakymu buvo „įforminti“ tik 1941 m. sausio 17 d. Tad kursai veikė be formalaus patvirtinimo. Neaišku, kada prasidėjo užsiėmimai. Teorinių planų nerealumą, mokslinant suaugusiuosius, liudija suaugusiųjų švietimą kuravę Vilniaus pareigūnai. Savo 1941 m. sausio mėn. rašte jie M. Zubrytę tebevadina kandidate į vadovus, nors ji jau tris mėnesius dirbo. Tai (darbas ir vakarais) atsiliepė sveikatai. Mokytoja prašosi atleidžiama iš kultūros židinio vadovo pareigų ir kartu dar rašo

„Pranešu, kad Gelgaudiškio miestely yra 7 mokytojai, kurie be savo tiesioginio mokyklos darbo, kitų pareigų neturi. Man tenka vadovauti Jauniesiems valstiečiams, 5-kių komplektų mokyklos vadybai ir suaugusiems. Kursuose dėstau rusų kalbą, o svarbiausiai mano nusilpnėjusi sveikata. Turiu sąnarių reumatą. Einant K. Ž. (kultūros židinio – S. B.) vadovo pareigas, dažna tenka nušalti, kas ypatingai kenkia mano sveikatai ir per tai negaliu tinkamai eiti K. Ž. vadovo pareigas“¹¹.

Suaugusiųjų švietimo valdybos (iki 1940 m. sovietizacijos buv. departamentu) darbas vykdamas suaugusiųjų moks-

⁸ 1940 m. rugsėjo 18 d. Šakių apskr. pradžios mokyklų inspekcijos raštas Švietimo liaudies komisariato Suaugusiųjų švietimo departamentui, LCVA, R-762, ap. I. b. 314, l. 13.

⁹ *Ten pat.*

¹⁰ 1940 m. spalio 21 d. Gelgaudiškio kultūros židinio vadovo M. Zubrytės raštas, *ten pat.*, l. 38.

¹¹ 1941 m. sausio 24 d. Suaugusiųjų švietimo valdybos raštas Gelgaudiškio Kultūros židinio vadovui kandidatui M. Zubrytei, *ten pat.*, l. 23; 1941 m. sausio 17 d. Gelgaudiškio kultūros židinio vadovo (mokyt. M. Zubrytės – S. B.) prašymas Suaugusiųjų švietimo valdybos viršininkui J. Geniušui, *ten pat.*, l. 40.

linimo masinę kampaniją buvo chaotiškas ir sovietų valdžią diskredituojantis reiškinys. Nesugebėta net suregistruoti daugelio kultūros židinių ir jiems pavaldžių kursų, patvirtinti jų vadovų, dėstytojų ir lektorių. Daug painiavos buvo su šių įstaigų finansavimu. Be to, dažnai dėl atlygio ar lenktyniavimo buvo išpučiamas kursantų ar klausytojų skaičius. Todėl 1941 m. pradžioje vadinamosios LTSR Liaudies komisarų tarybos nutarimu kultūros židiniai tampa pavaldūs apskričių liaudies švietimo skyriams, o ne minėtai Suaugusiųjų švietimo valdybai. Tačiau tai nepadėjo išgelbėti bolševikų ideologija persunkto propagandinio kultūros „nešimo į mases“ kampanijos nuo nesėkmės. Daug į sąrašus įrašytų kursantų visai neatvyko, daug kitų užsiėmimuose lankėsi labai trumpai... Tiesa, oficialiais duomenimis, ji buvo laikoma gerai pavykusia, bet netgi archyviniai šaltiniai kalba apie įvairiose apskrityse buvusias statistines klastotes, atskleidžia faktus, kai buvo išmokėti pinigai už neįvykusius kursų užsiėmimus. Atrodo, kad M. Zubrytės vyresnybei siunčiami statistiniai duomenys buvo tikroviški (nebent apvalino savo naudai), jeigu jų kiek nors „nepagražino“ kitų mokyklų mokytojai, turėję pateikti valsčiaus kursų vadovei savo kursantų skaičių, kuris kas mėnesį vis mažėjo. Kursų užsiėmimai prasidėjo spalio mėnesį: Gelgaudiškyje – 15 dieną, Maštaičių (Krušonių) mokykloje – 18 d., Pajotijo (Anapolio) – 24 d., Šimkų mokykloje – 27 d. Apgailėtinus suaugusiųjų mokymo rezultatus rodo archyvinė medžiaga. M. Zubrytė ataskaitoje nurodė, kad Gelgaudiškio miestelyje iš 150 „sąrašinių“ kursantų 1940 m. lapkričio mėnesį buvo likę tik 100, gruodžio – 50, o sausį – vos 30. Šimkų mokykloje nuo 28 „sąrašinių“ kursantų gruodį dar fiksuota 15 lankančių žmonių, o sausio mėnesį skaičius nenurodytas, vadinasi, kursai žlugo. Abejonių kelia Maštaičių (Krušonių) mokykloje veikiančių kursų statistika. Nurodyta, kad iš 40 „sąrašinių“ lapkritį buvo likę 30 kursantų, o gruodį ir sausį vienodai – 27 kursų lankytojai. Pajotijo (Anapolio) statistika taip pat pateikta kaip „teigiama“. Nurodyta, kad iš 35 spalio mėnesio „sąrašinių“ kursantų lapkritį buvo likę 30, gruodį – 25, o sausį – tie patys 25 kursų lankytojai. M. Zubrytė apibūdino svarbiausias kursantų „tirpimo“ priežastis: „1) dauguma ne darbininkai, neturi laiko lankyti ir ruošti pamokas; 2) dėl nepalankių oro sąlygų; 3) neturi kantrybės rimtesniam darbiui“¹². Neaišku, kiek Gelgaudiškio valsčiuje suaugusiųjų kursus lankusių žmonių juos baigė ir įgijo atitinkamų pradžios mokyklos skyrių išsilavinimą reiškiančius pažymėjimus.

Desovietizacija nacmečio pradžioje. Švietimo įstaigų veiklos ypatumai 1941 metų rudenį

1941 m. vasarą Lietuvoje nacių okupacijos sąlygomis vyko švietimo sistemos desovietizacija. Su ja susijusius pirmuosius potvarkius ir įsakymus 1941 m. birželio ir liepos mėnesiais išleido trumpai veikusi sukiliminė Laikinoji Lietuvos vyriausybė. Vėliau, daugiausia rugsėjo mėnesį, beveik visus juos kartojo Švietimo vadyba ir jai vadovavęs švietimo generalinis tarėjas Pranas Germantas (tikroji pavardė – Meškauskas; po 1943 m. kovo mėn. nacių represijų prieš inteligentiją įkalintas Štuthofa konclageryje, kuriame mirė 1945 m.). Vietoj sovietinių švietimo skyrių liko Lai-

¹²1941 m. sausio 17 d. Gelgaudiškio kultūros židinio vadovo raštas Suaugusiųjų švietimo valdybai, *ten pat*, l. 36.



*Antrojo pasaulinio
karo metų vokiečių
karių rikiuotė*

kinosios vyriausybės atkurtos apskrities pradžios mokyklų inspekcijos. Šakių apskrities pradžios mokyklos, kaip ir iki 1940 m. okupacijos, vėl priklausė Šakių apskrities pradžios mokyklų inspekcijai. Mokyklose iš esmės buvo atkurta iki 1940 m. sovietų okupacijos buvusi padėtis. Buvo grįžta prie Nepriklausomybės metų mokymo programų ir mokyklos struktūros. Į mokyklas buvo grąžintos tikybos pamokos. Ant klasių sienų vėl buvo pakabintas kryžius¹³. Tačiau stigo mokytojų. Reikėjo rasti mokytojų į bolševikų ištremtų ar nacmečio pradžioje mokyklas palikusių pedagogų vakuojančias vietas. Tai iš pradžių, kol frontas nenutolo Rytų link, buvo sunku daryti dėl susisiekimo ir ryšių suvaržymų. Vėliau iškilo mokyklų aprūpinimo kuru, mokytojų pragyvenimo ir kitos problemos. Tad 1941 m. vasaros pabaiga ir rudens pradžia dėl desovietizacijos ir mokytojų persikėlimų į kitas vietas (siekiant užsitikrinti bent minimalų pragyvenimo lygį karo sąlygomis, dažniausiai – į gimtines ar arčiau artimųjų) vėl pasižymėjo didele mokytojų kaita. Nepaisant šios kaitos ir 1941 m. sovietinių trėmimo nuostolių, Šakių apskrities pradžios mokyklų inspekcijai pavyko rasti mokytojų visoms pradžios mokykloms. Tačiau kai kurie mokytojai, susidūrę su darbo ir gyvenimo sąlygomis ūkininko troboje nuomojamoje mokykloje, po kelių mėnesių pasiprašydavo perkelti į kitą mokyklą (kurioje dirbant būtų lengviau pragyventi). Tad mokytojų kaitos būta ir prasidėjus mokslo metams, daugiausia – 1941 m. spalio ir lapkričio mėnesiais. Padėtį gelbėjo 1941 m. vasarą surengtus mokytojų kursų baigę jaunuoliai, daugiausia merginos.

1941 m. rudenį Šakių apskrityje buvo 86 pradžios mokyklos. Gelgaudiškio valsčiuje 1941 m. pabaigoje buvo devynios pradžios mokyklos (jų pavadinimai gali neatitikti vietovės, kurioje tuomet buvo mokyklos patalpos, pavadinimo): Gelgaudiškio pirmoji, Gelgaudiškio antroji, Branduoliškių, Jotỹškių, Maštaičių, Pajotijų (plg., Plókščių valsčiuje veikė Pajotijų mokykla), Šimkų, Valenčiūnų, Žygėnų. Branduoliškių mokykla turėjo filialinį kompleksą Aukštajame Gelgaudiškyje (ar Pakalniškiuose), o Valenčiūnų – Gudlaukyje¹⁴.

¹³ Teresės Ambrazienės (Bajerčiūtės, gim. 1931 m., gyv. Gelgaudiškyje) ir Gedimino Tirliko (gim. 1932 m., gyv. Pakalniškių k.) atsiminimai, užrašyti S. Buchavecko 2005 m.

¹⁴ Šakių apskrities pradžios mokyklų sąrašas (1941 m. pabaiga), LCVA, f. R-629, ap. 1, b. 18, l. 64–67.

Nacių okupacijos pradžioje atkurta Šakių apskrities pradžios mokyklų inspekcijai teko spręsti ir Gelgaudiškio valsčiaus pradžios mokyklų komplektavimo problemas ieškant trūkstamų mokytojų. Vakuojančių vietų mokyklose atsirado ir dėl jau minėtų 1941 m. birželį bolševikų vykdytų mokytojų suėmimų bei trėmimų, ir dėl vėlesnės desovietizacijos. Be to, karo sąlygomis kai kurie mokytojai stengėsi persikelti mokytojauti arčiau savo tėviškės ar kitų kaime gyvenančių giminaičių, nes apie būsimus sunkumus apsirūpinant maisto produktais jau 1941 m. rugpjūčio mėn. signalizavo ištuštėjusios parduotuvės, daugelio prekių pardavimo ribojimas įvedus kortelių sistemą, turguje pabrangusios prekės. 1941 m. rugsėjo mėnesį buvo neilgas laikotarpis, kai dviejų mokytojų stigo ir Gelgaudiškio valsčiaus mokyklose. Nebuvo penkto mokytojo centrinėje Gelgaudiškio valsčiaus mokykloje. Kurį laiką buvo vakuojanti ir mokytojo vieta Maštaičių pradžios mokykloje¹⁵.

Toliau – lakoniškai apibūdinsime, kaip veikė kiekviena Gelgaudiškio valsčiaus pradžios mokykla nacių okupacijos sąlygomis, kas joje mokė vaikus ir pan.

Gelgaudiškio pirmoji pradžios mokykla

Materialinėje srityje svarbiausioje valsčiaus mokykloje didesni pokyčiai vyko 1925 m. Tada pagal Gelgaudiškio dvarui priklausiusio turto perdavimo aktą mokyklai buvo skirta 4,82 ha žemės, mūrinis gyvenamasis namas ir medinis tvartas¹⁶. Tuo metu mokyklos vedėjo pareigas jau ėjo M. Zubrytė. Ji pedagoginį darbą pradėjo Bunikių mokykloje (Šakių apskrities Kidulių valsčiuje), o paskui buvo perkelta į Gelgaudiškį¹⁷. Čia M. Zubrytė buvo aktyvi Šaulių sąjungos narė, subūrė jaunųjų ūkininkų ratelį, nedidelį mokinių chorą, rūpinosi aukštesnių skyrių steigimu¹⁸. Mokykla plėtėsi. Padaugėjo mokytojų. 1939–1940 m. m. Gelgaudiškio pirmojoje pradžios mokykloje veikė penki komplektai. Pirmųjų keturių skyrių auklėtinius ugdė trys mokytojai. Kai kuriuose dalykuose (pamokose) jiems padėjo ir kiti du pedagogai, lavinę ir auklėję vyresnius mokinius. Buvo mokomi ir šeštojo skyriaus mokiniai. Mokslo metų pabaigoje, kada mokykloje lankėsi inspektorius Antanas Giedraitis, dirbo pedagogai M. Zubrytė, A. Kucinas, Vincas Sandargas, Anelė Grygelienė ir V. Vakauza¹⁹. Tada keli skyriai jau buvo baigę mokslo metus, tad gegužės mėnesį mokykla galėjo išsiversti be penktojo mokytojo, kuris galėjo padėti kuriai nors kaimo mokyklai.

Po mokytojams ir jaunųjų gelgaudiškiečių ugdymo procesui pragaištingų 1940–1941 m. m. ir 1941 m. vasaros nuostolių centrinėje Gelgaudiškio valsčiaus mokykloje kurį laiką buvo likę tik keturi pedagogai (kaip minėta, buvo represuotas A. Kucinas), turėję mokyti penkių komplektų auklėtinius. Tomis įtemptomis 1941–1942 m. m. pradžios savaitėmis mokytojavo M. Zubrytė, Vincenta Gedgaudienė (nuo 1940 m.), A. Grygelienė ir V. Vakauza²⁰. Vėliau pirmaisiais nacmečio mokslo metais mokyklos vaikus ir paauglius vėl mokė penki mokytojai. Prie minėtos pedagogų ketveriukės prisijungė Viktoras Sutkaitis. Mokyklos patalpo-

¹⁵ Šakių apskrities pradžios mokyklose pasilikusių mokytojų sąrašas, *ten pat*, f. R-629, ap. 1, b. 826, l. 257.

¹⁶ Šakių apskr. pradžios mokyklų, turinčių žemės, sąrašas, *ten pat*, f. 391, ap. 3, b. 448, l. 65.

¹⁷ 1944 m. sausio 29 d. Marijos Zubrytės anketa tarnautojo stažo laipsniui nustatyti, *ten pat*, f. R-629, ap. 1, b. 760, l. 21.

¹⁸ *Gelgaudiškio vidurinė mokykla*, p. 11–19.

¹⁹ 1940 m. gegužės 8 d. Gelgaudiškio pradžios mokyklos lankymo apyskaita, *LCVA*, f. 391, ap. 1, b. 1749, l. 66.

²⁰ Šakių apskrities pradžios mokyklose pasilikusių mokytojų sąrašas, *ten pat*, f. R-629, ap. 1, b. 826, l. 257.



Gelgaudiškio pirmosios pradžios mokyklos likučiai. Dabar šio pastato jau nelikę. Apie 2000 m. A. Andrijono nuotr.

se įrengtuose butuose 1942 m. pavasarį gyveno pedagogai M. Zubrytė ir V. Sutkaitis. Mokytoja M. Zubrytė buvo kilusi iš Marijampolės apskrities Suvalkų Kalvarijos valsčiaus. Ji Gelgaudiškyje gyveno su septyniasdešimtmečiu tėvu Matu Zubriu (buvusiu geležinkelininku), kuriuo rūpinosi. Mokyklos vedėjai taip pat daug rūpesčių buvo dėl prie mokyklai priklausančio ūkio. Su juo susijusius darbus padėjo nudirbti kartu gyvenanti tarnaitė Milija Vaičaitytė, kilusi iš Gelgaudiškio valsčiaus. Kur kas mažiau visokių rūpesčių turėjo mokyklai priklausančiame kambaryje gyvenantis viengungis dar jaunas mokytojas V. Sutkaitis (gimęs 1914 m. Šakių mieste). Svarbus asmuo, nuo kurio priklausė mokytojų darbo sąlygos, buvo mokyklos sargas. 1942 m. pavasarį sargu (sargiene) dirbo Agota Vaičaitytė (gim. 1900 m. Gelgaudiškio vls.), gyvenusi netoli mokyklos esančiame name²¹. Iš Čėkiškės valsčiaus kilusi mokytoja V. Gedgaudienė (gim. 1909 m.) su savo vienmečiu vyru Stasiu (jo gimtinė – Krėžių valsčiuje), kuris buvo gyvulininkystės technikas (veterinaras), augino tris mažamečius vaikus²².

Neaišku, ar V. Sutkaitis neištvėrė nacmečio sunkumų, ar palikti Gelgaudiškį jį privertė ne su darbo ir buities sąlygomis susijusios aplinkybės. Neilgai dirbo ir mokytojas V. Vakauza. Atrodo, kad juos pakeitė, tik skirtingu laiku, Antanina Jasaitytė ir Birutė Sutkaitytė. Keitėsi mokytojai ir vėliau. Įdomu, kad nacių okupacijos paskutiniaisiais mokslo metais centrinėje valsčiaus pradžios mokykloje kuri laiką mokytojavo vien moterys. 1943 m. gruodžio mėn. pradžioje su vedėja M. Zubryte dirbo mokytojos V. Gedgaudienė, A. Jasaitytė, B. Sutkaitytė, Petronėlė Lizdaitė²³. Į 1943–1944 m. m. mokytojų sąrašą taip pat įrašyta mokytoja Birutė Baranauskienė²⁴. Tad galime daryti prielaidą, kad per nacių okupaciją Gelgaudiškio pirmojoje pradžios mokykloje padaugėjo viena klase (komplek-

²¹ 1942 m. Gelgaudiškio miestelio butų-ūkių lapai, *ten pat*, f. R-743, ap. 2, b. 1661, l. 34, 44; 1942 m. sausio 18 d. Gelgaudiškio pradžios mokyklos lankymo apyskaita, *ten pat*, f. R-629, ap. 1, b. 24, l. 276.

²² 1942 m. Gelgaudiškio miestelio buto-ūkio lapas, *ten pat*, f. R-743, ap. 2, b. 1661, l. 76.

²³ 1944 m. sausio 29 d. Vincentos Gedgaudienės ir Antaninos Jasaitytės anketos tarnautojo stažo laipsniui nustatyti, *ten pat*, f. R-629, ap. 1, b. 760, l. 22–23; Šakių apskrities pradžios mokyklų atlyginimo skirtumo tarnautojams išmokėjimo lapai, *ten pat*, b. 761, l. 16.

²⁴ 1943 m. gruodžio mėn. Šakių apskrities pradžios mokyklų mokytojų alfabetinis sąrašas (Švietimo vadyboje gautas 1943 m. gruodžio 20 d.), *ten pat*, ap. 2, b. 163, l. 74–76.



tu) ir vienu mokytoju. Didžiausia valsčiaus pradžios mokykla išsiplėtė iki šešių kompleksų ir padarė dar vieną žingsnį progimnazijos statuso link. Be to, paskutiniaisiais nacių okupacijos mokslo metais centrinės valsčiaus pradžios mokyklos pedagogai galėjo padėti kitai miestelio mokyklai, kurioje mokėsi vaikų namų auklėtiniai, kai joje kurį laiką stigdavo vieno mokytojo.

Prie dvaro rūmų moksleiviai su mokytoja Marija Zubryte (trečia antroje eilėje). Virš durų užrašas „Gelgaudiškio pradžios mokykla“. Apie 1940 m. Iš Gelgaudiškio mokyklos muziejaus

Gelgaudiškio antroji pradžios mokykla

Tai buvo netipiška pradinį lavinimą teikianti švietimo įstaiga. Ją lankė Gelgaudiškio vaikų namų auklėtiniai. Jie buvo padalyti į du kompleksus. Nepriklausomybės laikotarpio pabaigoje, pirmuoju bolševikmečiu ir didesnę nacmečio dalį mokykloje mokytojavo Pranas Mozūraitis. Jis buvo gimęs 1904 m. JAV. P. Mozūraitis Gelgaudiškio antrosios pradžios mokyklos vedėju buvo septynerius mokslo metus. 1943 m. pabaigoje persikėlė dirbti į Maštaičių mokyklą²⁵.

1941 m. rudenį Gelgaudiškio antrąją pradžios mokyklą lankė 44 Gelgaudiškio mokyklinio amžiaus vaikai, gyvenę vaikų namuose. Mokiniai mokėsi pagal trijų skyrių programas. Iš vaikų namų auklėtinių buvo sudaryti du kompleksai. Tačiau veikė tik trys skyriai (nuo pirmojo iki ketvirtojo). Nebuvo vieno iš keturių skyrių. Tuometinė antra mokytoja – dvidešimt vienerių metų Adelė Gabartaitė. Ji buvo neseniai baigusi gimnaziją ir vasaros pedagoginius kursus, o 1940–1941 m. m. mokytojavusi Tauragės apskrityje. Gelgaudiškyje A. Gabartaitė pradėjo dirbti tik rugsėjo 15 d., nes dėl pašto funkcionavimo trikdžių pavėluotai gavo pranešimą apie perkėlimą į zonavųjų kraštą. 1941 m. lapkričio viduryje vaikų namų pradžios mokyklos klasėse atsirado naujokų – iš Vilniaus atvežtų

²⁵1944 m. sausio 29 d. Prano Mozūraičio anкета tarnautojo stažo laipsniui nustatyti, *ten pat*, f. R-629, ap. 1, b. 760, l. 27; 1942 m. Gelgaudiškio miestelio buto-ūkio lapas, *ten pat*, f. R-743, ap. 2, b. 1662, l. 55.

vaikų²⁶, kurių dalis nemokėjo lietuviškai. Tai sunkino mokytojų darbą pamokų metu. Neaišku, kada Gelgaudiškio antroje pradžios mokykloje pradėjo dirbti jos vedėjas Viktoras Petraitis. Iš einamų pareigų jis buvo atleistas 1943 m. pabaigoje. Atrodo, kad 1943 m. gruodį ar 1944 m. sausį į tą Gelgaudiškio mokyklą buvo paskirti mokytojai Kazys Pakeltis ir Saliomėja Vaičaitienė²⁷.

Branduoliškių pradžios mokykla

Mokykla veikė nuomojamose patalpose, atrodo, kelis kartus buvo perkelta iš vienos ūkininkų sodybos į kitą. Branduoliškių pavadinimą ši mokykla įgijo tik 1935 m., o iki tol ji vadinosi **Aukštojo Gelgaudiškio** pradžios mokykla. Pagal 1927 m. Aukštojo Gelgaudiškio dvarui priklausiusio turto perdavimo aktą mokyklai buvo skirta 3,144 ha žemės²⁸. Iš pradžių mokytojavo vienas pedagogas. Vėliau mokykla turėjo du komplektus, kurie dažniausiai veikė skirtingose vietose. Mokytojai dažnai keitėsi. Vietiniai žmonės mokyklą vadindavo ir Pakalniškių mokykla. Mat ši pradinio mokymo švietimo įstaiga ne vienus mokslo metus veikė Pakalniškių kaime. Iki 1940 m. dvejus metus mokyklos vedėjas pareigas ėjo Stasė Vosylienė²⁹. Kurį laiką ši švietimo įstaiga buvo įkurdinta Pakalniškių gyventojų Jono Sabo namuose. Ten Gediminas Tirlikas, tebegyventis Pakalniškiuose, baigė keturis skyrius. 1939–1940 m. pabaigoje Branduoliškių pavadinimą turinčioje mokykloje dirbo tik vienas mokytojas. Tai buvo poetas Klemensas Dulakė (tikroji pavardė – Baltutis; mirė 1944 m. Kaune). K. Dulakė dažnai ateidavo pas G. Tirliko tėvus „pafilosofuoti“³⁰. Nepriklausomybės laikotarpiu pabaigoje kito komplekto vaikus mokė ir auklėjo Petronėlė Žemaitienė³¹.

1941 m. rudenį pasikeitė abu mokytojai. Juos pakeitė dvi merginos, kurios buvo tik ką pradėjusios savo kaip mokytojų kelią. Vedėja Regina Martinkaitytė buvo baigusi mokytojų seminariją, o mokytoja Antanina Valaitytė – 1941 m. vasaros pedagoginius kursus. Vėliau mokytojai keitėsi. Nėra archyvinių duomenų apie 1942–1943 m. m. mokytojus. 1943 m. rudenį Branduoliškių (Pakalniškių) pradžios mokyklos vedėjas pareigas ėjo Vladas Lazdauskas³². Nepavyko išsiaiškinti, kas tuo metu buvo antras mokytojas ir kiek mėnesių jis dirbo paskutiniaisiais nacių okupacijos mokslo metais.

Jotyškių pradžios mokykla

Nepriklausomybės laikotarpiu Jotyškių mokykloje penkerius mokslo metus mokytojavo anksčiau minėtas P. Mozūraitis³³. 1939–1940 m. m. vienakomplektėje mokykloje dirbo mokytojas Jonas Vosylius. Jis Jotyškių mokyklos vaikus auklėjo ir mokė taip pat per pirmąjį bol-

²⁶ 1941 m. gruodžio 22 d. Vaikų namų Nr. 51 vedėjo raštas Švietimo vadybos Pradžios mokslo departamentui, *ten pat*, f. R-629, ap. 1, b. 610, l. 327.

²⁷ 1943 m. gruodžio mėn. Šakių apskrities pradžios mokyklų mokytojų alfabetinis sąrašas, *ten pat*, ap. 2, b. 163, l. 75–76.

²⁸ Šakių apskr. pradžios mokyklų, turinčių žemės, sąrašas, *ten pat*, f. 391, ap. 3, b. 448, l. 65.

²⁹ Šakių apskrities pradžios mokyklų atlyginimo skirto tarnautojams išmokėjimo lapai, *ten pat*, f. R-629, b. 761, l. 16.

³⁰ 1940 m. gegužės 10 d. Branduoliškių pradžios mokyklos lankymo apyskaita, *ten pat*, f. 391, ap. 3, b. 1749, l. 60; Min. G. Tirliko atsiminimai; Kondrotas B. *Kūrėjų pėdsakais*, Vilnius, 2004, p. 107.

³¹ 1944 m. sausio 29 d. Petronėlės Žemaitienės anketa tarnautojo stažo laipsniui nustatyti, LCVA, f. R-629, ap. 1, b. 760, l. 63.

³² 1942 m. vasario 12–13 d. Branduoliškių pradžios mokyklos lankymo apyskaita, *ten pat*, b. 24, l. 217; 1943 m. gruodžio mėn. Šakių apskrities pradžios mokyklų mokytojų alfabetinis sąrašas, *ten pat*, ap. 2, b. 163, l. 76.

³³ 1944 m. sausio 29 d. Prano Mozūraičio anketa tarnautojo stažo laipsniui nustatyti, *ten pat*, f. R-629, ap. 1, b. 760, l. 27.

ševikmetį ir nacmečiu. Mokyklos vedėjui teko taikytis su nuomininko dalia: „*Patalpos mokyklai samdomos ūkininko troboje, bet klasė pakankamai erdvi ir šviesi*“³⁴. Joje mokiniai galėjo įgyti keturių skyrių pradinį išsilavinimą. Dalis Jotyškių mokykloje keturis skyrius baigusių vaikų į penktąjį skyrių jau eidavo į Gelgaudiškio miestelį.

Maštaičių pradžios mokykla

Pagal 1926 m. Maštaičių dvarui priklausiusio turto perdavimo aktą vieno komplekto mokyklai buvo skirta 3,071 ha žemės ir mūrinis tvartas³⁵. Dar reikia priminti, kad 1935 m. Žemės reformos valdybos sprendimu Maštaičių mokykla buvo pervadinta į Krušonių mokyklą. Tačiau net ir oficialiuose dokumentuose ji dažniausiai buvo vadinama senuoju Maštaičių pavadinimu. Mokykloje mokiusiusi Teresė Ambrazienė prisimena čia dirbusius mokytojus Kučinskaitę ir Vosylių³⁶. Tai tyrinėtojus gali klaidinti. Per 1941 m. birželio trėmimus į gyvulinį tremtinių vagoną pateko Maštaičių mokyklos mokytojas Petras Abramavičius. 1941–1942 m. m. vaikus mokė ir auklėjo Jonas Sabas. Jį aplankė Šakių apskrities pradžios mokyklų inspektorius Balčytis, 1942 m. sausio 22 d. Lankymo apyskaitoje atsispindi mokytojo darbo kaimo mokykloje aplinkybės žiemą, kai jas sunkino trumpos dienos: „*Pastebėtas nepakankamas rašomųjų darbų tikrinimas mokytojo aiškinamas neturėjimu žibalo, kurio iki dabar tepasisėkė gauti vieną litrą*“³⁷. Tačiau per pamokas mokytojui dirbti, palyginus su mokymui nepritaikytose klasėse mokytojavusiais pedagogais, buvo patogų. Mat Maštaičių mokykla nacmečiu veikė specialiai švietimo įstaigai statytame pastate. 1943–1944 m. m. Maštaičių (Krušonių) mokykloje jau mokytojavo (bet ne nuo mokslo metų pradžios) Pranas Mozūraitis, atkeltas iš Gelgaudiškio antrosios pradžios mokyklos³⁸.

Pajotijo pradžios mokykla

Ta mokykla taip pat turėjo antrą pavadinimą. XX a. trečiojo dešimtmečio viduryje, kartais – ir vėliau (pavyzdžiui – 1940 m. rudenį) buvo vadinama Anapolio mokykla. Jai pagal 1925 m. Anapolio dvarui priklausiusio turto perdavimo aktą atiteko 4,39 ha žemės, mūrinis gyvenamasis namas, iš lentų sukaltas kluonas ir mūrinė bulvinė³⁹. 1939–1940 m. m. Pajotijo pavadinimą turinčioje mokykloje vaikus mokė Salemonas Vizgirda⁴⁰. 1940 m., sovietmečio pradžioje, tą mokytoją pakeitė Antanas Mockevičius. A. Mockevičius vieno komplekto Pajotijo mokykloje trumpai dirbo ir nacių okupacijos metų pradžioje. Čia dirbantį A. Mockevičių 1941 m. rugsėjo 9 d. aplankė Šakių apskrities pradžios mokyklų inspektorius Balčytis. 1941 m. rugsėjo 15 d. Pajotijo mokyklos vedėju ir mokytoju tapo kitas pedagogas – Viktoras Petraitis. Neaiš-

³⁴ 1942 m. vasario 13 d. Jotyškių pradžios mokyklos lankymo apyskaita, *ten pat*, b. 24, l. 230.

³⁵ Šakių apskr. pradžios mokyklų, turinčių žemės, sąrašas, *ten pat*, f. 391, ap. 3, b. 448, l. 65.

³⁶ 1935 m. spalio 4 d. Šakių apskr. pradžios mokyklų inspektoriaus raštas Švietimo ministerijos Pradžios mokslo departamentui, *ten pat*, b. 77, l. 90; Min. T. Ambrazienės atsiminimai.

³⁷ 1942 m. sausio 22 d. Maštaičių pradžios mokyklos lankymo apyskaita, *LCVA*, f. R-629, ap. 1, b. 24, l. 246.

³⁸ 1943 m. gruodžio mėn. Šakių apskrities pradžios mokyklų mokytojų alfabetinis sąrašas, *ten pat*, ap. 2, b. 163, l. 75; 1944 m. sausio 29 d. Prano Mozūraičio anketa tarnautojo stažo laipsniui nustatyti, *ten pat*, ap. 1, b. 760, l. 27.

³⁹ Šakių apskr. pradžios mokyklų, turinčių žemės, sąrašas, *ten pat*, f. 391, ap. 3, b. 448, l. 65.

⁴⁰ 1939 m. rugsėjo 16 d. Pajotijo pradžios mokyklos lankymo apyskaita, *ten pat*, f. 391, ap. 3, b. 1749, l. 142.

ku, kiek ilgai jis čia mokė ir auklėjo vaikus 1942–1943 m. laikotarpiu. Mat 1943–1944 m. m. vėl buvo kitas mokytojas – Juzė Šipailaitė⁴¹.

1939 m. Pajotijo pradžios mokyklos keturių skyrių baigimo pažymėjimai buvo įteikti trylikai auklėtinių, 1940 m. – dešimčiai, 1941 m. – vėl trylikai⁴². Kaip atrodė tuometinė Pajotijo mokykla, sužinome iš 1941 m. rugsėjo 9 d. ir 1942 m. vasario 14 d. jos lankymo apyskaitų. 1941–1942 m. m. buvo pradėti rugsėjo 1 d. Tuo laiku švietimo įstaiga buvo įsikūrusi savame pastate, kurio būklė pripažinta bloga („Mokykla yra buvusio dvaro mūriniame name, sename ir gerokai apleistame, mokyklos reikalams nevisai tinkamame“⁴³). Klasės plotas – 48 m². Be iš dvaro gautų pastatų, mokyklos sodyboje buvo neseniai iškilęs dar vienas – tvartas. Tad mokyklos vedėjas ir mokytojas galėjo ne tik verstis žemdirbyste, bet ir auginti vieną kitą gyvulį. Tai nacmečiu, kada mokytojams buvo sunku apsirūpinti maisto produktais, laikytina kaimo mokyklos privalumu. O kaip mokytojas organizavo skirtingų skyrių mokinių darbą vienoje patalpoje, atsispindi apyskaitos teksto ištraukoje, kurioje yra ir patarimų jaunam pedagogui:

„Mokytojas per vieną pamoką turėjo skaitymą su II skyriumi (kitą pusę pamokos su III skyriumi), liepdamas vienam po kito mokiniui skaityti, ir tuo pačiu laiku IV skyriaus mokiniams aiškino laiko skaičiavimo uždavinį, daugiau dėmesio nukreipdamas į IV skyrių. Mokytojui reiktų rasti būdą darbui tinkamai tarp skyrių paskirstyti. Kai kurie II skyriaus vaikai skaito silpnai. Šiaip, programų atžvilgiu, mokslas einamas normaliai“⁴⁴.

Šimkų pradžios mokykla

Šimkų mokykla buvo įsteigta tik 1939 m. Turbūt siekta kiek sumažinti mokinių skaičių centrinėje valsčiaus mokykloje, taip pat sutrumpinti kelių kaimų vaikams kelią į mokyklą. Nuo Šimkų mokyklos iki Gelgaudiškio pašto buvo tik 4 km. Jos pirmąją mokytoja tapo Vincenta Gedgaudienė. 1940 m. pavasarį mokyklą vizitavo apskrities pradžios mokyklų inspektorius Giedraitis. Sovietmečiu Šimkų mokyklos auklėtinius mokė Lydija Herbstaitė⁴⁵. 1940 m. pradžios mokyklos keturių skyrių baigimo pažymėjimai buvo įteikti aštuoniems auklėtiniams, 1941 m. – šešiams. 1941 m., pasikeitus okupantams, vėl keitėsi mokytojas. 1941–1942 m. m. pradžioje, kada mokykloje lankėsi inspektorius S. Balčytis, mokytojavo patyrusi pedagogė Veronika Rimkevičienė. Rugsėjo mėnesį į pamokas vaikščiojo 41 mokinys iš pirmojo, trečiojo ir ketvirtojo skyrių. Antrojo skyriaus mokiniai laukė, kol pasibaigs pirmojo skyriaus pamokos. Mokyklos vizitacijos dieną stigo trylikos auklėtinių, nes jie „bulves kasė“. Mokykla buvo įsikūrusi klasėje, kuriai patalpa (jos plotas – 32,5 m²) buvo nuomojama 1937 m. statytame mediniame name. Iš nacmečio apyskaitos sužinojome, kad mokyklos tėvų komitetas, išrink-

⁴¹ 1943 m. gruodžio mėn. Šakių apskrities pradžios mokyklų mokytojų alfabetinis sąrašas, *ten pat*, ap. 2, b. 163, l. 76.

⁴² 1941 m. rugsėjo 9 d. Pajotijo pradžios mokyklos lankymo apyskaita, *ten pat*, f. R-629, ap. 1, b. 11, l. 224.

⁴⁴ *Ten pat*, l. 249.

⁴³ 1942 m. vasario 14 d. Pajotijo pradžios mokyklos lankymo apyskaita, *ten pat*, b. 24, l. 248–249.

⁴⁵ 1940 m. kovo 20 d. Šimkų pradžios mokyklos lankymo apyskaita, *ten pat*, f. 391; Šakių apskrities pradžios mokyklų sąrašas, *ten pat*, ap. 6, b. 502, l. 88.

tas 1940 m. spalio 13 d., sovietmečiu taip ir nebuvo nė karto susirinkęs⁴⁶. Dar bent kartą pasikeitė pedagogas ir nacmečiu – 1943 m. pabaigoje Šimkų mokykloje dirbo mokytojas Pranas Žemaitaitis.

Valenčiūnų pradžios mokykla

Valenčiūnų mokyklos istorija prasidėjo dar 1910 m. Ją Lietuvos gyventojų iniciuoto mokyklų tinklo plėtimosi laikotarpiu įsteigė dar caro valdininkai. Pagal 1926 m. Urniškės dvarui priklausiusio turto perdavimo aktą, mokykla buvo skirta 1,13 ha žemės ir gyvenamasis namas⁴⁷. Lietuvos nepriklausomybės metais mokykloje dirbo jau du mokytojai. Taip buvo iki 1934 m. rudens, kuomet atsirado ir trečias mokytojas. Gudlaukio kaimo gyventojų prašymu, kurį palaimino ir Šakių apskrities valdyba, ir Švietimo ministerijos Pradžios mokslo departamento direktorius M. Miškinis, Gudlaukio kaime buvo įsteigtas Valenčiūnų mokyklos filialinis komplektas. Beje, 1934 m. Šakių apskrityje norėta išplėsti net aštuonias pradžios mokyklas, tačiau su M. Miškinio rezoliucija „*Ar ne perdaug nori?*“ naujas klases leista atidaryti tik Valenčiūnų ir Šakių pirmojoje pradžios mokykloje. Tuomet suteikti patalpas klasei ir mokytojo butui siūlėsi net keturi gudlaukiečiai (J. Brazaitis, J. Butkus, J. Drešeris, J. Antanaitis)⁴⁸. Beje, ne visada dirbo trys mokytojai. Buvo ir tokių mokslo metų, kai vienas mokytojo etatas likdavo laisvas. Kartais trečio pedagogo nebūdavo tik kelias savaites ar vieną kitą mėnesį. Atrodo, kad ir 1939–1940 m. m. mokykla kurį laiką turėjo tik du mokytojus. Taip buvo ir 1940 m. gegužės mėnesio pabaigoje. Tad antrojo ir trečiojo skyrių mokiniai jau buvo baigę mokslo metus, o mokyklą lankė tik pirmojo ir ketvirtojo skyrių auklėtiniai. Juos mokė vedėjas Pranas Jurgelis ir Dominika Kaunaitė⁴⁹.

1940–1941 m. m. toje švietimo įstaigoje vyko mokytojų kaita. Vienu iš Valenčiūnų mokyklos pedagogų tapo Simanas Zokas, prieš tai dirbęs Žemio pradžios mokykloje (taip pat Šakių apskritis)⁵⁰. 1941 m. rudenį mokykla turėjo tris komplektus. Du iš jų veikė nuomojamose patalpose. Viena iš tų klasių buvo Valenčiūnuose, kita – Gudlaukyje. 1941–1942 m. m. viduryje mokyklos vedėjo pareigas ėjęs Simas Zokas mokė antrojo, trečiojo ir ketvirtojo skyrių mokinius. Kiti du mokytojai buvo naujokai ne tik šioje mokykloje, bet ir pedagoginiame darbe. Jie buvo baigę vasaros pedagoginius kursus. 1942 m. žiemą Antanas Gudaitis Valenčiūnuose mokė komplektą, kurį sudarė penktojo skyriaus jaunuoliai. Mokytoja Viktorija Vaškevičiūtė dirbo su Gudlaukio kaime veikiančia klase. Ji buvo už 3,5 km nuo Valenčiūnų mokyklos. Gudlaukio komplektą 1942 m. sausio mėn. lankė antrojo, trečiojo ir ketvirtojo skyrių vaikai. Mokėsi 166 mokiniai⁵¹. 1943 m. rudenį vedėjo pareigas tebeėjo S. Zokas, o antrąją mokytoja, atrodo, buvo ta pati mokytoja, bet jau ištekėjusi ir tapusi Viktorija Zakarevičiene. Maždaug 1943–1944 m. m. viduryje vieną iš mokytojų pakeitė Birutė Pranckevičiūtė⁵².

⁴⁶ 1941 m. rugsėjo 29 d. Šimkų pradžios mokyklos lankymo apyskaita, *ten pat*, f. R-629, ap. 1, b. 11, l. 243.

⁴⁷ Šakių apskr. pradžios mokyklų, turinčių žemės, sąrašas, *ten pat*, f. 391, ap. 3, b. 448, l. 65.

⁴⁸ 1934 m. rugsėjo–lapkričio mėn. Šakių apskrities pradžios mokyklų inspekcijos susirašinėjimas su Lietuvos Respublikos švietimo ministerija, *ten pat*, b. 76, l. 109–118.

⁴⁹ 1940 m. gegužės 30 d. Valenčiūnų pradžios mokyklos lankymo apyskaita, *ten pat*, b. 1749, l. 32.

⁵⁰ 1944 m. sausio 29 d. Simano Zoko anketa tarnautojo stažo laipsniui nustatyti, *ten pat*, f. R-629, ap. 1, b. 760, l. 25.

⁵¹ 1942 m. sausio 20 d. Valenčiūnų pradžios mokyklos lankymo apyskaita, *ten pat*, b. 24, l. 278.

⁵² 1943 m. gruodžio mėn. Šakių apskrities pradžios mokyklų mokytojų alfabetinis sąrašas, *ten pat*, ap. 2, b. 163, l. 74–76.

Žygėnų pradžios mokykla

Pirmiausia reikia pažymėti, kad iki 1935 m. rudens ši mokykla turėjo Damb-ravės pavadinimą, nes buvo išikūrusi to dvaro sodyboje. Pagal dvarui priklausiusio turto 1925 m. perdavimo aktą, mokyklai buvo skirta 3,7 ha žemės, kuriame augo ir vaismedžių sodas, perduotas mūrinis gyvenamasis namas, taip pat du kiti mūriniai pastatai – tvartas ir bulvinė⁵³. Po žemės ūkio reformos, nebelikus dvaro gyvenvietės, tai švietimo įstaigai suteiktas atsiradusio Žygėnų kaimo pavadinimas. Vėliau, kai raštvedyboje buvo reikalingas tikslumas, kartais rašydavo abu vietovardžius – „Damb-ravos/Žygėnų pradžios mokykla“⁵⁴. Žygėnų mokyklos vaikus ilgai mokė Juozas Merčaitis. Jis tebuvo baigęs du Veiverių mokytojų seminarijos kursus ir laikęs išlygina-muosius egzaminus mokytojo cenzui įgyti, bet jau turėjo 21 metų pedagoginio darbo patirtį. J. Merčaitis Žygėnų mokyklos vedėju dirbo nuo 1937 m. balandžio 1 d. Vėliau mokykla buvo išplėsta iki dviejų komplektų. 1939–1940 m. m. antro komplekto vaikus mokė Bronė Katiliūtė. 1940 m. ją pakeitė Marija Grincevičiūtė⁵⁵. 1939 m. Žygėnų pradžios mokyklos keturių skyrių baigimo pažymėjimai buvo įteikti penkiolikai auklėtinių, 1940 m. – devyniolikai, 1941 m. – penkiolikai. Nacmečiu mokyklos vedėjui J. Merčaičiui mokyti ir auklėti vaikus talkino devyniolikmetė Janina Majauskaitė. Ji tik 1941 m. rudenį buvo pradėjusi mokytojos kelią. J. Majauskaitė 1941 m. baigė Jurbarko gimnaziją, o pedagoginiam darbui reikalingas pirmines žinias įgijo tų pačių metų vasaros pedagoginiuose kursuose. 1941–1942 m. m. pradėti rugsėjo 1 dieną. 1942 m. spalio 1 d., kai mokyklą vizitavo inspektorius Balčytis, mokytojai mokė tik po vieną skyrių. Pirmajame skyriuje buvo 64 mokiniai, ketvirtajame – 33 auklėtiniai. Lankymo apyskaitoje buvo parašyta: „*Trečias skyrius dėl stokos vietos nelanko. Galės pradėti lankyti tik nuo 1 d. lapkričio*“⁵⁶. J. Merčaitis Žygėnų mokyklos vedėjo pareigas ėjo ir 1943–1944 m. m.

Kai kurios mokyklų veiklos nacių okupacijos metais ypatybės

Nepriklausomybės metais pradėta atsisakyti pradžios mokyklų lankymo vadinamaisiais semestrais tvarkos. Tačiau kaimo vieno ar dviejų komplektų mokyklose, kur su keliais skyriais teko dirbti vienam mokytojui, semestrinė sistema išliko 1940–1941 m. ir 1941–1944 m. Mokslas turėjo prasidėti rugsėjo 1 d. ar kiek vėliau. Iš pradžių į mokyklą vaikščiodavo tik pirmojo ir ketvirtojo skyrių auklėtiniai. Nuo spalio 1 d. pamokas pradėdavo lankyti ir trečiojo skyriaus mokiniai. Tuomet mokytojo krūvis labai padidėdavo. Nuo lapkričio mėnesio semestrine sistema dirbančioje mokykloje prasidėdavo vadinamasis žiemos semestras. Lapkričio 1 d. mokyklos suolą net pusei metų palikdavo pirmojo skyriaus vaikai. Juos pakeisdavo antrojo skyriaus auklėtiniai. Antrojo ir trečiojo skyriaus auklėtinius mokytojas mokydavo iki gegužės mėnesio, kol tęsti mokslo vėl sugrįždavo pirmojo skyriaus mokiniai. Su jais ir ketvirtojo skyriaus (jei būdavo, taip pat penktojo ir šeštojo) mokiniais buvo dirbama iki birželio 15 d. Iki birželio mė-

⁵³ Šakių apskr. pradžios mokyklų, turinčių žemės, sąrašas, f. 391, ap. 3, b. 448, l. 65.

⁵⁴ 1944 m. sausio 29 d. Juozo Merčaičio anketa tarnautojo stažo laipsniui nustatyti, *ten pat*, f. R-629, ap. 1, b. 760, l. 24.

⁵⁵ Šakių apskrities pradžios mokyklų sąrašas, *ten pat*, f. 391, ap. 6, b. 502, l. 88.

⁵⁶ 1941 m. spalio 1 d. Žygėnų pradžios mokyklos lankymo apyskaita, *ten pat*, f. R-629, ap. 1, b. 24, l. 247.

nesio vidurio buvo išlaikomi ir mokyklos baigimo egzaminai. Toks pradžios mokyklos lankymo reglamentas buvo 1941–1942 m. m.⁵⁷

1941–1942 m. mokyklose atsiradus vakuojančių pedagogų vietų, į jas reikėdavo skirti išsilavinimo ir pedagoginio cenzo neturinčius jaunuolius. Jiems nebuvo suteikiama privaloma jaunesniojo mokytojo kategorija. Tokie asmenys tapdavo laisvai samdomais mokytojais, einančiais jaunesniojo mokytojo pareigas. Jie gaudavo mažesnę atlyginimą, o reikalaujamą minimalų cenzą turėdavo įgyti kursuose studijuodami pedagoginiame institute ar Kauno ir Vilniaus universitetuose, kuriems veikti su išlygomis nacių pareigūnai leido pačioje 1941 m. pabaigoje. Per 1943 m. kovo mėn. nacių represijas prieš inteligentiją buvo uždarytos Lietuvos aukštosios mokyklos. Todėl 1943 m. pavasarį mokytojų gretas papildė uždarytų universitetų studentai. Tokių jaunų mokytojų atsirado ir Gelgaudiškio valsčiuje. Jiems atvykus, padidėjo mokyklų ir kaip antinacinės rezistencijos židinių vaidmuo (organizuojant antinacinę pogrindį, platinant nelegalią spaudą ir pan.). Be to, kai kurie mokytojai savo jaunatvišku entuziazmu į dramos, tautinių šokių ir choro būrelius sugebėjo suburti ne tik mokinius, bet ir dalį jų tėvų bei kitų suaugusiųjų⁵⁸. Tokia veikla vyko ne tik didelėje Gelgaudiškio pradžios mokykloje, bet ir vieno komplekto kaimų mokyklose ar jų filialinėse klasėse. Kultūrinių ir blaivybę propaguojančių renginių, vykusių mokytojų iniciatyva, padaugėjo 1944 m. žiemą ir pavasarį, kai vokiečių pareigūnai Vokietijos pralaimėjimo akivaizdoje susilpnino įvairių draudimų ir apribojimų gniaužtus. Blaivybės ir kultūros sąjūdyje svarbus vaidmuo teko katalikų bažnyčios kunigams, kurie gyventojus galėjo įtakoti ir per jų vaikus tikybos pamokų metu bei kitomis progomis. Gelgaudiškio pradžios mokykloje į tikybos pamokas atvykdavo kunigas Augustaitis. Centrinėje valsčiaus mokykloje ir kai kuriose kaimų mokyklose tikybos pamokas taip pat vedavo Gelgaudiškio katalikų bažnyčios vikaras, kuris nevengė ir fizinių bausmių. Vieną kartą dėl to kilo rimtesnis konfliktas su mokiniais ir jų tėvais, kurio padarinius turėjo glaistyti vedėja M. Zubrytė⁵⁹. Keliose mokyklose tikybos pamokas vedavo patys mokytojai, o klebonas Augustaitis jiems padėdavo patarimais ir kitaip. 1941–1944 m. mokiniai, ypač kaimo mokyklose, buvo drausmingesni nei dabar. Tam pasiekti užtekdavo mokytojo autoriteto ir vieno kito griežtesnio žodžio. Tik kai kurie mokytojai didžiausiems neklaužadoms drausminti panaudodavo ir radikalesnius būdus. Nusižengėliams pliaukštelėdavo liniuote ar pastatydavo į kampa. Tačiau dauguma mokytojų, ypač moterys, sugebėjo ir didžiausius išdykėlius sudrausminti be pykčio, naudojo tik švelnų auklėjimą.

1941–1944 m., vokiečiams neleidus atkurti beveik visų visuomeninių organizacijų, pradžios mokyklos buvo svarbūs susiformavusių kaimo bendruomenių ir pradžios mokyklų rajonų gyventojų tarpusavio solidarumo, socializacijos ir kultūrinės sklaidos židiniai. Nacmečiu buvo daug žmonių solidarumo pasireiškimo būdų ir atvejų. Vienas jų – daugeliui to meto mokytojų teikiama ūkininkų parama maisto produktais. Taip buvo ir Gelgaudiškio valsčiaus pradžios mokyklose. Pavyzdžiui, Gelgaudiškio miestelio

⁵⁷ 1941 m. rugpjūčio 22 d. Švietimo vadybos Pradžios mokslo departamento aplinkraštis apskričių pradžios mokyklų inspektoriams, *ten pat*, b. 7, l. 207.

⁵⁸ Emilijos Povilaitienės (Spranaitytės, gim. 1928 m. Skaistakaimio k.) ir Antano Bajerčiaus (gim. 1934 m. Stanaičių k.) atsiminimai, užrašyti S. Buchavecko 2005 m.

⁵⁹ Algirdo Gedimino Orento (gim. 1930 m.) atsiminimai, užrašyti S. Buchavecko 2005 m.



Gelgaudiškio vidurinės mokyklos I abiturientų laida. Iš kairės sėdi: D. Sutkaitytė, S. Staniulis, B. Zakarevičienė, B. Kargertas, A. Jančaraitė; stovi: A. Bakševičius, P. Janušaitis, A. Dainius, A. Patašius, A. Žemaitaitis, V. Andreikevičius, V. Montvila, P. Kažemėkaitis, J. Rauza, V. Kabečius, E. Sinkevičius. 1956 m. Iš Gelgaudiškio mokyklos muziejaus

mokyklos mokytojai Birutei Sutkaitytei mokiniai atnešdavo pieno, sviesto. Savo ruožtu mokytojos ar jų tarnaitės iškepėdavo mokiniams blynų. Tai buvo nesunku padaryti, nes vedėja M. Zubrytė ir B. Sutkaitytė gyveno mokyklos pastato antrajame aukšte⁶⁰.

Nacmečiu pradžios mokyklose stigo vadovėlių. Mokytojai rinkdavo senus vadovėlius ir sukaupdavo jų atsargą mokyklos knygynėlyje (bibliotekėlėje). Kai kuriose mokyklose ar jų skyriuose susidarydavo vadovėlių įvairovė. Tai apsunkindavo mokytojo darbą pamokos metu. Pavyzdžiui, Šimkų mokykloje du pirmieji skyriai daugiausia mokėsi iš J. Ambraškos ir S. Zobarsko „Aušrelės“, kiti – iš Esmaičio (taip pasirašinėjo vadovėlių autorius S. Matjošaitis – S. B.) „Sakalėlio“ atitinkamos dalies. Elementorius „Sakalėlis“ buvo labiausiai naudojamas trečiajame ir ketvirtajame skyriuose. Uždavinynei taip pat buvo skirtingų autorių⁶¹. Žygėnų mokykloje dauguma mokinių pradėdavo mokytis iš Geručio „Rūtelės“, o nuo trečiojo skyriaus daugiausia naudodavosi „Sakalėliu“. Tačiau per aritmetikos pamokas visuose Žygėnų mokyklos skyriuose buvo mokomasi iš J. Damijonaičio „Aritmetikos uždavinyno“ atitinkamos dalies⁶². Mokyklose, neretai ir tame pačiame skyriuje, naudoti ir skirtingų autorių lietuvių kalbos gramatikos vadovėliai. Nacmečiu mokyklose kartais pritrūkdavo ir sąsiuvinų.

Kai kurie mokiniai nebuvo perkelti į aukštesnį skyrių. Viena priežastis, dėl ko vaikai likdavo kartoti to paties skyriaus dalykų, buvo, kad nemažai mokinių iš mažiau pasiturinčių šeimų pavasario pabaigoje pradėdavo ganyti gyvulius ar tarnauti pas turtingus ūkininkus. Kai kada sėkmingai baigti mokslo metus sutrukdydavo avalynės ir drabu-

⁶⁰ Min. E. Povilaitienės atsiminimai.

⁶¹ 1941 m. rugsėjo 29 d. Šimkų pradžios mokyklos lankymo apyskaita, LCVA, f. R-629, ap. 1, b. 11, l. 243.

⁶² 1941 m. spalio 1 d. Žygėnų pradžios mokyklos lankymo apyskaita, *ten pat*, f. R-629, ap. 1, b. 24, l. 247.

žių stoka per šalčius, todėl kai kurie vaikai praleisdavo daug pamokų. Kita vertus, buvo ir tokių vaikų, kurie vos pradėję lankyti mokyklą, po kelių savaičių būdavo perkeltami į antrąjį skyrių (persižinant pirmąjį). Tokie vaikai dažniausiai turėdavo vyresnių už save seserų ar brolių ir daug išmokdavo dar būdami namie iš jų knygų arba kitomis aplinkybėmis.

Iki 1940 m. Gelgaudiškio valsčiuje susidaręs pradžios mokyklų tinklas išlaikytas ir 1941–1944 m. Retam mokiniui reikėjo eiti iki mokyklos daugiau kaip 4 km. 1941–1944 m. pradžios mokyklų mokytojams algas mokėjo Švietimo vadyba, o mokyklų išlaikymu ir remontu rūpinosi bei sargams algas mokėjo Gelgaudiškio valsčiaus savivaldybė. Tad nuo viršaičio ir jo pavaldinių dėmesio mokytojams didelė dalimi priklausė ir padėtis valsčiaus mokyklose, pedagogų darbo sąlygos ir buitis. Nacmečiu dėl karo ir okupacijos nepriteklių daugelio mokytojų pragyvenimo lygis dėl menkos vokiškų reichsmarkių vertės ir kortelių sistemos buvo labai žemas. Tai buvo svarbiausia didelės mokytojų kaitos priežastis nuo 1941 m. vasaros. Tad daliai mokytojų, kurie negalėjo verstis ūkiškai ir negaudavo paramos iš giminaičių, buvo svarbi mokinių tėvų parama maisto produktais. Tokie santykiai stiprino kaimo gyventojų ir pedagogų bendruomeniškumą.

Apibendrinamosios išvados

1918–1940 m. Nepriklausomybės laikotarpiu Gelgaudiškio valsčiuje buvo suformuotas beveik optimalus devynių pradžios mokyklų tinklas. Iki 1940 m. sovietų okupacijos, jos metu ir nacių okupacijos laikotarpiu Gelgaudiškio valsčiuje veikė tik pradžios mokyklos. Tačiau Gelgaudiškio valsčiaus centrinė pradžios mokykla jau plėtėsi į progimnaziją. Šiai plėtotei sutrukdė okupacijos ir karas. Nepalankios istorinės aplinkybės sutrukdė kaimo mokyklų statybai ir moderninimui, kuris įgavo pagreitį Nepriklausomybės laikotarpio pabaigoje. 1940–1944 m. savas patalpas turėjo tik Gelgaudiškio pirmoji miestelio mokykla, Maštaičių, Žygėnų mokyklos ir vienas Valenčiūnų pradžios mokyklos komplektas. Kitos mokyklos daugiausia turėjo veikti ūkininkų sodybose. Jose įrengtos klasės dažnai neatitikdavo mokyklai keliamų reikalavimų. Tose mokyklose buvo sunkesnės ne tik mokytojų darbo sąlygos, bet ir buitis.

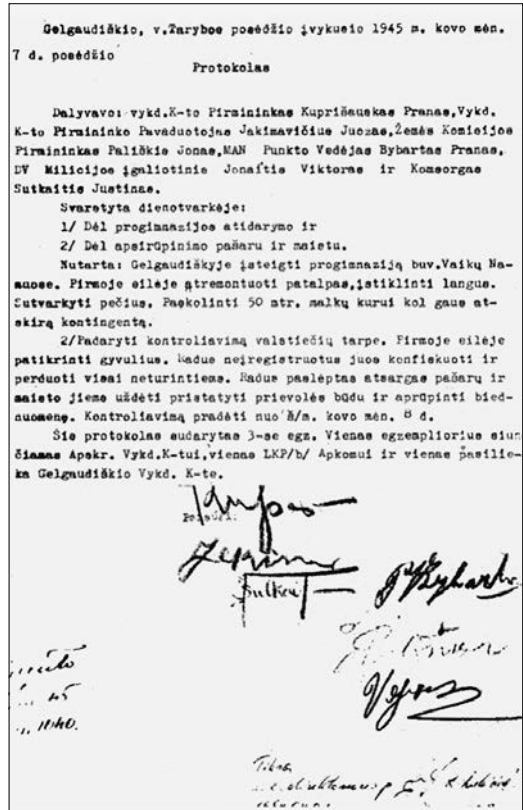

Gelgaudiškio vietinės Tarybos posėdžio protokolo faksimilė, kuri liudija, kad buvusiuose vaikų namuose įsteigta Gelgaudiškio progimnazija. 1945 m. kovo mėn.



Gelgaudiškio vidurinės mokyklos mokytojai. Pirmoje eilėje sėdi (iš kairės): L. Lukoševičienė, A. Vasarevičienė, E. Šulinskienė, direktoriaus pavaduotoja ugdymui R. Murauskienė, direktorius R. Dumbliauskas, direktoriaus pavaduotoja ugdymui B. Zakarevičienė, Gelgaudiškio parapijos klebonas G. Skučas, D. Stanaitienė, S. Švilpienė, R. Stankevičienė, V. Uždravytė, R. Kiršienė; antroje eilėje: V. Valaitienė, Dž. Naujokaitienė, A. Damušytė, L. Ūsienė, O. Dailidienė, A. Vaičaitienė, Ž. Pratusevičienė, E. Dragūnaitytė, V. Mačiulskienė, R. Jievaitienė, O. Švilpienė, R. Banaitienė, R. Dabašinskienė, A. Meškauskienė, D. Dvylaitienė; trečioje eilėje – S. Jurkšaitis, Ž. Antanaitis, V. Senkus, G. Murauskas, A. Petraitienė, V. Kurtinaitienė, D. Aniulienė, D. Jonaitienė, D. Jakienė, S. Jurkšaitienė, J. Bakševičienė, E. Balčiūnienė, V. Užupytė, G. Stankevičius, A. Rudaitis. 1995 m. Iš Gelgaudiškio mokyklos muziejaus

1940 m. rudenį pradėta „socialistinė“ neraštingumo likvidavimo kampanija, kuri iš esmės jau buvo išibėgėjusi prieš 1940 m., be kai kurių teigiamų padarinių, turėjo ir labai daug karikatūrinių elementų, būdingų bolševikinėms reformoms ir „pertvarkymams“, be to, vykusią su iki tol Lietuvoje neįprastu ideologiniu propagandiniu triukšmu. 1940–1941 m. mokinių ugdymui kliudė primityvus komunistinės ideologijos brukimas, į kurį aktyviai įsitraukė ir keli mokytojai. Kai kurie iš jų 1941 m. vasarą ir rudenį vykdytos desovietizacijos metu galėjo būti atleisti iš mokytojų pareigų arba patys pasitraukė. Tačiau dauguma mokytojų išlaikė Nepriklausomybės laikotarpio idealus ir jais vadovavosi savo darbe tiek sovietmečiu, tiek nacmečiu.

Nacių okupacijos laikotarpiu (1941–1944) dažniau keitėsi mokytojai ir jų darbas realiai buvo mažai apmokamas. Kad Gelgaudiškio valsčiaus mokytojai galėtų pragyventi, mokinių tėvai ir vietos savivaldybė padėdavo mokytojams maisto produktais ir kitaip. Nacmečiu valsčiuje buvo išlaikytos visos devynios pradžios mokyklos. Jos, nepaisant pasunkėjusių pedagogų darbo ir buities sąlygų, veikė tiek dėl mokytojų pasiaukojimo, tiek dėl kaimo žmonių tarpusavio bendruomeniško solidarumo ir pastangų. 1941–1944 m. Gelgaudiškio pradžios mokyklos labiau nei iki 1940 m. tapo kultūros ir dvasinės rezistencijos židiniais. Savo mokinius mokytojai auklėjo patriotizmo dvasia.

Trečiasis Niutono dėsnis gyvenime yra aiškesnis

Romualdas Kašuba

Kas aš esu?

Yra žmonių, kurie aiškiai jaučiasi, ar nori jaustis esą žemaičiai ar dzūkai, sūduviai ar jotvingiai, lietuvninkai ar aukštaičiai. Kiti tokių problemų neturi, ypač jei vienoje vietoje yra gimę, kitoje augę ir dar kitoje subrendę ir išsiskniję. Tačiau dauguma tokių identifikacinių problemėlių turi, nes jiems vis neaišku, kas jie tokie yra.

Manau, kad tai nereikėtų nei dramatinizuoti, nei suabsoliutinti. Gal ir geriau, kai žmogus iš kelių šaltinių semiasi išminties ir patirties. Tuo labiau kad griežto skirstymo čia nėra ir negali būti, nes visos tokio skirstymo ribos yra sąlygiškos, nors gyvenime jos yra ir pastebimos, ir svarbios. Bet jei žmogui skamba



aidi kelios stygos, tai neretai viena kuri nors yra garsesnė. *Romualdas Kašuba.*

Pagal gimimo vietą aš, Romualdas Kašuba, esu aukštaitis, *Apie 1975 m.*
nes tie mano gimtieji Šiaulėnai ar Jokūbiškis prisiglaudę Radviliškio rajone. Tai tikrai ne Sūduvė ir ne Zanavykiją. *Iš autoriaus albumo*

Geļgaudiškyje atsiradau 1959 m. sausio 10 d. pavakare, temstant, kai su mama atidardėjau negausios mantos prikrautu dengtu sunkvežimiu. Mat mama atsikėlė čia gyventi pas savo brolių kunigą Antaną Balčiūną. Buvau tada jau nemažas, kone aštuonerių, trečiokas, spęjęs pasimokyti ne vienoje pradžios mokykloje.

Tiesą sakant, savo pirmos klasės tai nelabai ir prisimenu (gal jos ir nebuvo), nes Tėvelis, šviesios atminties Pranas Kašuba, Jokūbiškyje buvo pradinės mokyklos mokytojas, dirbęs vienu metu su visomis keturiomis klasėmis. Kadangi tame name, kur buvo mokykla, mes ir gyvenome, tai, matyt, kartais užeidavau pasižiūrėti, kas ten vyksta.

Kiek tik atsimenu, visada mokėjau skaityti. Ypač iš tų ankstyvųjų dienų yra įstrigusios „Tiesoje“ spausdintos piniginių-daiktinių loterijos laimėjimų lentelės. Tad ypatingų bėdų su mokslų pradžia neturėjau.

Bėdos užgriūna ir stalo nepraaugus

Rimti dalykai paprastai prasideda staiga. Taip ir man nutiko. Mokantis antroje klasėje, vos mokslo metams prasidėjus, mirė Tėvelis. Išvažiavo į Radviliškį vadovėlių ir negrižo – parvežė negyvą. Ir dabar atsimenu, kaip aš per laidotuves visiems vis aiškinau, kad tai netiesa, kad Tėvelis tuoj atsikels.

Liko liūdėti pasiligojusi mama ir 12 metų už mane vyresnė sesuo Danguolė. Ir ne šiaip sau sesuo, bet ir mano krikštamotė. Kažkas netoliese mus priėmė gyventi, pradėjau mokytis kitoje, berods Daujōčių pradinėje mokykloje. Visiškai nebuvo aišku, kas bus toliau. Tada atsiliepė dėdė ir pasiūlė kraustyti pas jį.

Taip ir įvyko. Atsimenu, kaip atvažiavę nuo Raseinių ir nusileidę prie Šilinės į panemunę, dairėmės tilto apie Jurbarką, kurio tada dar nebuvo, todėl teko daryti lankstą per Kauną.

Atvažiavęs kitą dieną tvarkingai išėjau į mokyklą, kuri buvo gretimame kieme, visai netoli stadiono, o po pamokų paklydau, nes kelio atgal neberadau. Juokinga, bet taip nutiko.

Mano naujoji pradinių klasių mokytoja Gelgaudiškio vidurinėje mokykloje buvo Zofija Zdanavičienė. Ji buvo reikli mokytoja. Tuoju paaikšėjo, kad mano žinios buvo šiaip sau, vidutiniškos. Dar atsimenu, kad sėdėjau viename suole su Vasia Nikitinu, kurį visi vadino *vaiknaminiu*. Su Vasia, arba Vosyliumi, ir dabar esame geri pažįstami. Ir kas galėjo nujauti, kad tas žvalusis Vasia vėliau taps bokso sporto meistras?! Tik po daugelio dešimtmečių susitikus jis prisipažino, kad tada mokykloje jis dažnai svajodavęs, kaip čia kur nors kiek užvalgius. Tad suprantama, kodėl tada mamos man mokyklon įdėti sumuštiniai (nors iki mokyklos tebuvo keli metrai) kažkaip labai natūraliai atsidurdavo Vasios rankose. Gal kad jis įtikinamiau juos laikydavo – viens, du, ir nebėr.

Gyvenimas pas kunigą

Gyventi pas kunigą buvo gerai, maisto tikrai užteko, bet nemiela būdavo, kai daug kas tave vadindavo *kunigo vaiku*, ir apskritai, kai susidurdavau su išreklamuota anų laikų sąžinės laisve. Mat dėdė norėjo, kad aš ne tik į bažnyčią eičiau, bet kad ir mišioms patarnaučiau, būčiau ministrantas (*klapčiukas*).

Tai nebuvo taip paprasta: reikėjo ir mišiola reikiamu laiku pernešti, ir į maldos žodžius atsiliiepti, ir per pakylėjimą paskambinti, ir šviesas prieš mišias įjungti.

Bet ir kapeika už tas tarnystes nukrisdavo. Tad ir mano pirmasis laikrodis, „Majakas“, būtent už tas kapeikas pirktas. Geras buvo laikrodis, kelis dešimtmečius man ant rankos tiksliai tiksėjo.

Mokyklai tas mano tarnavimas mišioms labai nepatiko, tikra rakštis akyse, nes miestelis buvo nedidelis, viskas čia pat, visiems ant akių.

Užbėgdamas už akių, galiu pasakyti, kad *klapčiuku* buvau iki aštuntos klasės, iki tos dienos, kai man buvo pasakyta, kad jeigu toliau taip tęsis, jeigu nestosiu į komjaunimą, tai ir į jokią aukštąją mokyklą neįstosiu.

Tolesni dviem metais už kitus jaunesnio mokinio nuotykių

Kadangi klasėje buvau dvejis metais už visus jaunesnis, tai beliko tik mokytis. Pažymiai po truputėlį ėmė gerėti. Penktoje „c“ klasėje paskutinį trimestrą baigiau pagal pažangumą trečias. Visada sakiau ir sakysiu, kad tie, kurie turėjo gerą pradinių klasių mokytoją, visą gyvenimą „pasmerkti“ būti pirmūnais.

Čia gal ir vieta būtų prisiminti savo lietuvių kalbos mokytoją ir klasės auklėtoją Reginą Prasauskaitę. Atėjo ji vieną vakarą pas mamą ir sako, kad „c“ klasės nebeliks,

kad šeštosios klasės bus tik dvi – „a“ ir „b“, o aš būsiu paskirtas į „b“. Dabar aš neblogai mokiausi, bet „c“ buvo silpnesnė klasė, todėl ir mokiausi gerai, o čia žvaigždžių, suprantama, nerašysiu.

Visa tai buvo pasakyta man girdint. Ir tai buvo labai gerai – buvo paliesta mano savigarba, užgauta ambicija. Aš pradėjau mokytis iš visų jėgų, nes ausyse vis skambėjo: *„Bus neblogas, bet nieko neparodys“*. Šeštoje klasėje pirmą trimestrą buvau gal antras, o toliau – jau vis pirmasis klasės mokinys. Bet tai nebuvo ir gerai, nes man pradėta dar labiau priekaištauti – *„pirmas klasės mokinys, o patarnauja mišioms“*.

Apie matematiką ir Gelgaudiškio mokytojus

Kadangi man buvo lemta išigyti matematinį išsilavinimą, tai apie matematiką norėčiau tarti keletą žodžių.

Matematika man visada sekėsi, bet meluočiau tvirtindamas, kad turėjau jai kokių nors ypatingesnių gabumų. Uždavinius spręsti visada patikdavo, nes visada juos suprasdavau ir nesunkiai pavykdavo. Mokydamasis šeštojoje klasėje, Šakių rajono olimpiadoje laimėjau trečiąją vietą. Uždavinį, kurio tada viso neišsprendžiau, dar ir dabar atsimenu.

VII ir VIII klasėse matematiką dėstė pats mokyklos direktorius Albinas Patašius – labai visų gerbiamas žmogus. Jis sakydavo: *„Mokiniai, kad reikia galvot dieną naktį, netiesa“*. Mums tas pasakymas taip patiko, kad mes jį visur po pamokų vis kartodavom. Žiūrėk, tik sueis keli vaikigaliai ir girdi: *„Dieną naktį – netiesa“*. Nuo karo jis buvo labai nukentėjęs, viena jo koja buvo nutraukta, vaikščiojo su protezu.

Tai buvo pats geriausias matematikos mokytojas, kokį mokykloje esu turėjęs. Dėstė jis dar ir braižybą. Jo iškviestas direktoriaus kabinete esu ir ašarėlę išliejęs. Ir kiti mokytojai buvo geri, nors nuo jų „pamokymų“ nesu verkęs. Daug esu galvojęs apie savo Gelgaudiškio vidurinę mokyklą ir jos mokytojus. Nebuvo jie ypatingai tituluoti ar kitaip išgarbinti, bet ką jau jie žinojo, tą stengėsi perduoti mokiniams. Jie buvo sąžiningi. Didelė pagarba jiems už tai.

Įsimintinas liko ir toks epizodas. Baigęs Vilniaus valstybinį universitetą, vis buvau skiriamas respublikinės olimpiados vertinimo komisijos nariu, kitaip sakant, taisydavau tai, ką jaunieji šviesuoliai išspręsdavo. Mūsų Šakių rajonui dažnai atstovaudavo Gelgaudiškio mokyklos matematikė Ona Kedavičiūtė. Vieną kartą olimpiados kuluaruose ji man ir sako: *„Kaip čia yra, Romai, kad tu dabar olimpiadas taisyneji, o tada mokykloje nieko ypatingo nerodei“*. Aš ir sakau: *„Tamsta Mokytoja, ir tada nerodžiau, ir dabar nieko ypatingo nerodau“*. Aš visada branginau atvirą kitų nuomonę.

Mūsų šaunioji lietuvių kalbos mokytoja Birutė Zakarevičienė

Norėčiau dabar kelis žodžius pasakyti apie tuos savo mokytojus, kurie vienaip ar kitaip giliau įsirėžė į paprasto miestelio vaiko sielą ir paliko joje ryškių pėdsakų.

Visų pirma tai mūsų lietuvių kalbos mokytoja Birutė Zakarevičienė. Dirbdama paprastoje vidurinėje mokykloje ir, atrodo, paprastai ir besielgdama, ji kažkaip sugebėjo išlikti visada nepaprastai ori, pakylėta virš gyvenimo kasdienybės.

Pirmiausia ji buvo labai reikli. Esu prisiklausęs visokių, dažnai ir banalokų pasakojimų apie tai, kaip mokytojas mokiniams kalba maždaug taip: *„Vaikeliai, ponas*

Dievas moka penkiems, aš – keturiems, o jūs visi – trejetui, kuriį gaunate kaip su niekuo nesulyginamą mano malonę“.

Na, kad ponas Dievas moka penkiems, galbūt niekas ir nesuabejoja, bet kad mokytojas keturiems – kai kas gali ir nepatikėti. Įsidrąsinęs gali imti ir paklausti: „*Tamsta mokytojau, o kas Jums sakė, kad Jūs mokate ketvertui?!*“

Mokytoja B. Zakarevičienė šitaip niekada nesakė, netarė Dievo vardo be reikalo. Savęs ji irgi neaukštino, bet tyliai, niekam nieko nesakydama, nerašydavo penketų, o jeigu ir parašydavo, tai į trimestrą jie neprasimušdavo. Bent jau man, kad ir klasės pirmūnui. Retų paprastų penketų iki trimestrinų išpuoselėti nepavykdavo.

Kablelius ir kabliataškius sudėliodavau gerai ir gaudavau įprastinius ketvertus su priedais: sausas stilius. Toks jis tada ir buvo. O buvo klasėje keturios ar penkios panelės, kurios parašydavo taip gyvai, įtikinamai, kad veiksmas, rodos, vyksta čia pat, kad jį tuojau savo akimis pamatysi ir jų atitraukti negalėsi. Labai šviesiai toms žodžio kerėtojoms pavydėdavau ir svajodavau: „*O, kad aš taip galėčiau!*“ Ir tik kai mokytoja B. Zakarevičienė išėjo šventų motinystės atostogų, ją pavadavusi jauna praktikantė jau ir man trimestre parašydavo riebę lietuvių kalbos penketą. Toliau norėčiau dar paminėti keletą įstrigusių epizodų, labai aiškiai atskleidžiančių nuostabų mokytojos protą ir taiklų jos žodį.

Anais laikais buvo ypač plačiai nagrinėjamas toks graudus, tik ideologiškai be galo sureikšmintas Vienuolio apsakymas „Paskenduolė“. Tai jaunuolio apgautos mergaitės likimas tamsiame ir prietaringame tuometiniame Lietuvos kaime. Žodžiu, sena kaip pasaulis istorija, vykstanti nuo amžių ir nepanašu, kad greitai pasibaigianti.

Sovietmečiu iš to buvo padaryta savotiška klišė – pilni vadovėliai buvo prirašyti skiedaliukų apie tai, kad taip galėję nutikti tik niūriais kapitalistiniais laikais, o prie socializmo Veronika – toks buvo apgautosios vardas – gautų pašalpa, jos vaikas tuojau pat būtų priimtas į lopšėlį, o ji pati kiekviename žingsnyje būtų užjaučiama ir kone šlovinama.

Mūsų mokytoja Birutė privalėjo laikytis šio oficialaus idealizuoto aiškinimo, bet, baigdama šią temą, ji pabrėžtinai aiškiai pasakė savo nuomonę: „*O aš čia jokios ypatingos pagarbos nematau“.*

Tokie tikri žodžiai visada išlieka ilgam, o kas dirbtina ir primesta, nubyra kaip sudžiūvę lapai.

Žinoma, kad moksleiviai nelabai mėgsta mokytis eilėraščių atmintinai, nors, manau, kad dabar labiau nemėgsta nei anksčiau. Kodėl? Esu bandęs tai aiškintis su šių dienų moksleiviais ir pats nuoširdžiausias atsakymas, kurį esu išgirdęs, skambėjo maždaug taip: „*Žinote, mokytojau, jie ten kalba apie tai, kas man neįdomu“.*

O tada buvo eilinė pamoka ir, aidint skambučiui, mokytoja Birutė uždavė mums kitai pamokai išmokti po eilėraščių. Negi imsi kalti kokių 3–4 posmelių eilėraščių – visai neįdomu, reikėtų rimčiau.

Pasiėmiau kažkurią ką tik išėjusią Vinco Mykolaičio-Putino eilėraščių knygą – „*Būties valanda*“ ar „*Langas*“ – ir iš jos išmokau keistoką eilėraščių apie nakties košmarus ir migdomuosius. Rytojaus dieną, pašauktas prie lentos, išdidžiai, net prisimerkęs mechaniškai poškinau:

„Išgerk nambutalio, o gal noksirono,
 Liuminālis paseno, neveikia.
 Verskis ant kito šono,
 Užmigti Tau reikia, reikia,
 Užmigti Tau reikia kietai, kietai.
 Kad būtum rytoj darbingas,
 Kad būtum žvalus per dieną.
 Jau aušta rytai,
 Aš vis nesumerkiu blakstienų“.

Išpylęs visą ilgą eilėrašį, stovėjau, laukdamas labai gero įvertinimo. „Gerai, keturi, – visai ramiai pasakė mokytoja. – Tik nereikėtų mokytis eilėraščių, kurių nesu-pranti“. Dabar tai linksma prisiminti, o tada buvau nusivylęs, lyg ir išskaudintas, ir ilgai galvojau.

Gerai įsiminė ir chemijos mokytoja Stasė Damušienė, ir istorikė Roma Červinskienė. Pirmoji mane rengė chemijos olimpiadai, bet, deja, į respublikinį ratą nepakliuvau. Istorikė R. Červinskienė buvo ateistinių pažiūrų, todėl aš jai su savo kad ir smulkiom bažnytinėm tarnystėm, aišku, didelių simpatijų nekėliau. Tačiau kaip istorijos mokytoja ji buvo labai gera, man vieninteliam parašydavo penketą ir vis su pastebėjimais, kad būna tikresnių. Tas mane skatino ir vienuoliktoje klasėje istoriją aš mokiausi noriai ir atsidėjęs. Ir vėliau, jau universitete, su visuomeninėm disciplinom jokio vargo neturėjau, beveik visus visuomeninių mokslų egzaminus išlaikydavau prieš laiką.

Mano kelias į medalius

Slinko metai, artėjo vienuolikta klasė su savo egzaminais, kurių buvo daug, atrodo, aštuoni. Ruošiausi jiems rimtai. Turėjau vilties ir į medalį pretenduoti. O medalis tada buvo puikus dalykas, nes, išlaikęs penketu pirmąjį stojamąjį egzaminą, jau būdavai priimtas į aukštąją mokyklą.

Užbėgdamas už akių, galiu pasakyti, kad medalio negavau, nors baigiamuosius egzaminus išlaikiau penketais. Mat tada metinio egzamino pažymys buvo viršesnis už abitūros egzamino pažymį, o man buvo išvesti trys ketvertai, arba vienu ketvertu daugiau, kad negalėčiau pretenduoti į medalį ir tuo nesukelčiau mokyklai jokių problemų. O tokių problemų mokykla jau buvo turėjusi. Gal kam kiltų neaiškumas – kokių? Paaiškinsiu. Prieš kokį dešimtmetį vienas mokinys Gelgaudiškio vidurinę mokyklą baigė aukso medaliu, bet su juo nuvažiavo ne į tada prestižinius Kauno politechnikos ar Kauno medicinos institutus, ne į Vilniaus universitetą, o... į Kauno kunigų seminariją. Tik to ir betrūko! O kas gi dabar gali garantuoti, kad tas man suteiktas auksas ar sidabras irgi neatsidurs tenai? Tad reikia suprasti anų metų mokyklos vadovus ir per daug nesipiktinti jų poelgiu.

Nieko nežinodamas, nes niekas man nieko į akis nesakė, manau, kad buvo taip: ši klausimą vienaip ar kitaip turėjo būti svarstę, nagrinėję ar nors kiek aptarę mokyklos komunistai ir padarę labai konkrečią išvadą – geriau neduoti ir nerizikuoti. Tai patvirtina ir tas faktas, kad vėliau, kai man jau neblogai klostėsi mokslai, kažkas pacitavo mokyklos direktoriaus Albino Patašiaus žodžius: „*Sakiau, kad reikėjo duoti Kašubai medalį*“. Manau, kad jis tai pasakė bendrapartiečiams.

Dar kartą noriu pasakyti – aš tikrai nieko nesmerkiu, o daugeliui esu už daug ką dėkingas. Kad ir tam pačiam fizikos mokytojui Vincui Bačinskui, atrodo, pirmajam Gelgaudiškyje pasibalnojusiam „Zaporožietį“ ir vienam iš trijų pirmųjų Gelgaudiškio televizorių savininkų.

Linksmas jis buvo mokytojas, daug šypsodavosi, įdomiai dėstė, vis sakydavo, kad „Kašuba yra prastas artistas“. Fizikos paskutinis metinis mano pažymys išėjo 4. Kai buvo klasės 30-mečio susitikimas, mūsų auklėtoja ir vokiečių kalbos mokytoja Sofija Jurkšaitienė ant mokytojo staliuko padėjo klasės žurnalą. Atsiverčiau ir pažiūrėjau paskutinį fizikos trimestrą. Pažymiai kaip dabar prieš

akis stovi. Vienišas ketvertas, po to penketas, po jo vėl ketvertas, vėl penketas, vėliau ilgai, gal kokį mėnesį, nieko. O prieš pat galą – pykšt ketvertas, ir visa kavalkada pažymių nugriuvo į ketverto pusę: trimestras 4, metinis 4 ir viskas 4. Dar kartą noriu pasakyti, kad tikriausiai taip ir turėjo būti, nes universitete, kur fizikos reikėjo mokytis ištisus metus ir išlaikyti du visai rimtus egzaminus, graužiau ją su papildomu entuziazmu. O savo fizikos mokytojui ir dabar kartas nuo karto linkėjimus perduodu.



R. Kašuba skaito savo eilėraščius „Pavasarinės mūzos“ renginyje, kuris vyko Gelgaudiškio dv. 2011 m. A. Andrijono nuotr.

Apie angeliukus ir spaudą

Visai nenoriu pasakyti, kad buvau koks angeliukas. Kartais buvau visai normalus ar net per normalus paauglys. Atsimenu, gal kokioj aštuntoj klasėj netyčia per trumpą laiką kažkaip išpyškinau tris langus. Viskas baigėsi ašaromis direktoriaus kabinete.

Po to nedaug trūko, kad būčiau įtrauktas – buvo tokia sąvoka – į vaikų kambario įskaitą. Ir daug tam nereikėjo – užteko su liepsnojančia šakele pašmėzuoti netoliese gazolio statinės.

O dešimtoje klasėje atsitiko taip, kad mes, keli klasiokai, kažką kelis kartus ne visai gerai padarėme ir, kaip sako filosofai, kiekybė perėjo į kokybę. Pasirodė garsusis mokyklos direktoriaus įsakymas, kurio pirmojoje dalyje buvo paskelbta, kad trys lyriniai herojai gauna papeikimus, na, o antroji dalis skirta jau tik man vienam, įsakant „mokinio R. Kašubos nuotrauką išimti iš mokyklos garbės lentos“. Taip ta nuotrauka daugiau ten niekada ir nebegrižo.

Be mokslų, užsiiminėdavau ir kitais įdomiais dalykais, pavyzdžiui, kartais parašydavau į rajono laikraštį „Draugas“, kuri žmonės švelniai vadindavo „Pletkininku“. Parašydavau apie visokius minėjimus, net apie krepšinių esu vieną žinutę parašęs. Žinoma, nebuvau toks drąsus kaip mano kaimynas Antanas Andrijonas, kuris net eilėraščių ten nusiųsdavo. Aš nuo eilėraščių rašymo buvau „išgydytas“ dar jaunesnėse klasėse, kai vieną ilgą mano poetinį bandymą suolo draugė padavė mokytojai, o toji jį perskaitė visai klasei. Ir nors nieko labai atviro jame nebuvo, bet aš



gana ilgam nutraukiau savo poetinius bandymus. Pakako man ir žinučių. O kai ateidavo perlaidos šaknelė su honoraru (kartais vos ne 3 rubliai), būdavo visai smagu, kad esu toks vykęs.

Dar viena sąsaja su spauda įvyko aštuntoje klasėje, kai pavasarį laikiau šešis egzaminus. Pas mamą atėjo mūsų kaimynas Algis Orentas ir pasakė, kad paštui vasarai reikalingas laiškininkas pusei miestelio išnešioti laikraščius. Atlyginimas – 50 rublių per mėnesį. Tuoj pat sutikau ir pradėjau nešioti spaudą. Aišku, ir per egzaminus nešiojau. Kas, kad tau egzaminai, žmonės vis tiek nori skaityti. Ir prenumeratą priiminėjau. Bėda buvo tik ta, kad, kai reikėjo atsiskaityti, paštas už vieną mano išdirbtą mėnesį pinigų kažkur išgarino. Įsikišus vyresniesiems, dalį tų nelemtų pinigų pavyko atgauti, bet ne visus. Laišką tai tik vieną nešiodamas pamečiau, netyčia jis išslydo kažkaip. Ačiū Dievui, jis neprapuolė, kažkas rado ir atidavė tam žmogui. Progai pasitaikius, jis pelnytai man pasakė nedidelį pamokslėlį. Vėliau kažkur perskaičiau, kad Vilniuje paštininkas maišais laiškus išmesdavo. O čia – netyčia ir tik tą vienintelį laišką...

Motina maitintoja plytinė

Atskiras vaikystės laikotarpis yra susijęs su darbu drenažo vamzdžių gamykloje, nors taip jos niekas nevadino. Paprastai žmonės ją vadino plytine.

Anais laikais ta vadinamoji plytinė buvo ar tik ne pagrindinė Gelgaudiškio motina maitintoja, duodavusi darbo ne vienam šimtui žmonių. Mano laikais ten plytų niekas nebegamino. Aš pamenu įvairaus skersmens drenažo vamzdelius, pradėdant, jei neklystu, nuo „penketukų“ ir baigiant tikrai daugiau nei „trisdešimtukais“. Tie vamzdeliai išlįsdavo iš preso ir po to būdavo supjaustomi. O mes specialiai nutiestais

*Romualdas Kašuba
(trečias iš dešinės;
stovi – redaktorius
Algimantas Semaška)
su „Vakarinių
naujienų“ žurnalistais
aptaria praėjusių
metų darbus.
1987 12 31. Jono
Juknevičiaus nuotr.*

bėgiais vežimėliais išvežiodavome jus į džiovyklas, kur iškraudavome ir palikdavome džiuoti. Vėliau, jau išdžiūvusius, veždavome į krosnį, kur jie būdavo išdegami ir tapdavo prekine produkcija. Į krosnį jus statantys darbininkai už darbą kenksmingomis sąlygomis gaudavo nemokamai pieno. Dėl to visiems atrodė, kad jų darbas yra lyg ir pats rimčiausias. Jie visi būdavo, kaip dabar man menasi, kažkokie liesi ir rudokais veidais.

Plytinėje vežimėlių stumdytoju pradėjau dirbti baigęs devintą klasę, o vėliau, baigęs dešimtą, dar dirbau ir antroje pamainoje – smėlio karjere kastuvu prikasdavau po tris savivartės smėlio. Nieko doro neuždirbau, o sugalvojęs originalų vėsinosi būdą, įsivariau plaučių uždegimą. Tas būdas buvo labai paprastas – primetus savivartę, likdavo drėgno smėlio, ant kurio atsigulus greit atvėsdavai. Bet viskas, kaip minėjau, baigėsi plaučių uždegimu ir lignonine.

Dar vieną vasarą – jau trečią – stumdžiau vagonėlius, baigęs pirmąjį universiteto kursą. Tąkart daugiausiai uždirbau. Pamenu, kaip tada dirbdamas (o dirbdavome trimis pamainomis) galvojau, kad jau geriau mokytis. Po naktinės pamainos einant namo, pačios įdomiausios mintys galvon ateidavo.

Pakeliui į grynąją matematiką

Taigi, baigęs vidurinę, turėjau nuspręsti, kur stoti. Iš mūsų padangių paprastai būdavo stojama į Kauną, į Vilnių – rečiau. O ir pačią sostinę tada vos kartą buvau matęs – vykome į ekskursiją. Į Kauną tai ir patys dažnai nuvažiuodavom: persikeli per Nemuną, susistabdai pakeleivinę mašiną, paprastai sunkvežimį, duodi rublį vairuotojui – ir Kaune. Kitaip tariant, norint važiuoti mokytis į Vilnių, reikėjo įveikti gerai juntamą Kauno trauką. Taip pat buvo žinoma, kad Kaune visi lietuviškai pašneka, o Vilniuje – ne visai visi.

Anais laikais dar buvo didelis inžinieriaus profesijos prestižas. Ne kartą esu girdėjęs sakant: aha, tau matematika neblogai sekasi, jeigu taip toliau eis, galėsi net inžinieriumi tapti. Patyliukais piršo man ir mediciną. Vėliau sužinojau, kad rajono laikraštis įsivaizdavo, kad ir žurnalistika man tiktų.

O kas tai per daiktas matematiko duona, anais laikais retas įsivaizduodavo. Aišku, kas yra matematikos mokytojas, visi žinojo, bet tai buvo laikoma atskiru dalyku ir labiau siejama su Vilniaus pedagoginiu institutu, tada ruošusiu išimtinai mokytojus.

Todėl stoti į grynąją matematiką buvo kaip ir naujas dalykas. Aš ten stojau ne tik todėl, kad mėgau spręsti uždavinius, bet dar ir dėl to, kad ten daug mažiau buvo visa persmelkiančio pergalingojo marksizmo, kuris, kaip mums buvo įkalta, yra ne dogma, o veikimo vadovas.

Įdomesnių uždavinių mes su bendraminčiu Petru Virbausku rasdavome ir žurnale „Mokslas ir technika“, sprenddavome jus ir kartais nusiųsdavome atsakymus. Žurnalo redakcija turėjo aristokratišką įprotį atsiųsti atsakymą, pagirti sprendėją ir paakinti toliau spręsti. Atsakymai ateidavo su akademiko Juozo Indriūno parašu ir, žinoma, darydavo didžiulį išpūdį. Man visada atrodė, kad Petru geriau sekasi spręsti įvairiausių uždavinius ir visą laiką maniau, kad jam derėtų studijuoti būtent grynąją matematiką, o ne ką kita. Ir dabar taip tebegalvoju, nors Petras ir pasirinko tikslųjų mokslų specialybę, bet ne pačią pagrindinę.



Prie Pakalniškių k. senkapio (iš dešinės): Benjaminas Kondratas, istorikas Romas Batūra, Romualdas Kašuba su žmona Virginija. 2004 m. Antano Andrijono nuotr.

O tą pačią pagrindinę, arba matematiką, studijuoti Vilniaus universitete ryžausi aš. Na, patiko, bet didelių iliuzijų nebuvo, nes nelabai buvo su kuo palyginti. Galvojau maždaug taip: „Žvaigždžių rašyti veikiausiai neskirta, bet darysiu viską, kad iš 100 būčiau bent 99-tas“.

Mano santykiai su matematikos mokytoja buvo neblogi, tačiau neidealūs ir, matyt, kaltas dėl to buvau aš pats. Atrodo, 10-oje klasėje mokytoja liepė perskaiyti tris kartus tris riebiai atspausdintas veiksmų su logaritmais taisykles, o paskui ji iš to klausinėsianti. Aš tada nedrąsiai pakėliau ranką ir tikrai neižūliu balsu pasiūliau vietoj tų taisyklių kažką kitą. Gal mes, sakau, geriau paspręstume tarp taisyklių pateiktus pratimus – taip ir pasipraktikuotume, ir taisykles išidėmėtume. „Gerai, gerai, galima ir taip“, – nuskambėjo atsakymas. Tuo viskas galėjo ir baigtis, tik man ėmė vaidentis, kad mano pažymiai iš algebros ir geometrijos pablogėjo, kad penketai iš kontrolinių kaip ir baigėsi. Nueini, būdavo, po kontrolinio aiškintis, kodėl 4, o tau rodo į nepadėtą kablelį. Bet tikriausiai man taip tik atrodė. Iš to pamažu suformulavau sau vieną svarbiausių pedagoginių tiesų – nekariauti su savo mokiniais ir studentais. Kiek galėdamas stengiuosi tos nuostatos laikytis. Aišku, tai nelengva, bet visada pasiteisina.

Mėgstu sakyti, kad trečiojo Niutono dėsnio mokslinis formulavimas skamba maždaug taip: „Veiksmas yra lygus atoveiksmiui“. Gyvenime tą patį reiškia teiginys „kaip šauksi, taip atsilies“. Jis sako lygiai tą patį, tik yra šiek tiek aiškesnis. Trečiasis Niutono dėsnis yra ne tik absoliuti mokslo, bet ir gyvenimo tiesa, kurią mes, pedagogai, kartais užmirštame. Jis siejasi su kita bendravimo aksioma, kurią jau ne pirmus metus dėstau savo studentams: „Nelaiyk kito (daug) kvailėniu už save“. Iš tikrųjų psichologiškai patogiausia kitą žmogų, su kuriuo susiduriama, laikyti šiek tiek gudresniu už save. Tai neslegia ir verčia pasitempti arba, kaip dabar sakoma, tobulėti.

Taigi savo atestatą aš nuvežiau į Vilniaus universiteto Matematikos ir informatikos fakultetą – taip jis tada vadinosi. Reikėjo laikyti keturis stojamuosius egzaminus: matematiką raštu ir žodžiu, fiziką ir lietuvių kalbą. Iš visų egzaminų pavyko gauti penketus. Atsimenu, kaip jaudinausi ir miksėjau per fizikos egzaminą, bet penketą gavau. Na, o lietuvių egzaminui visiškai nesiruošiau, bet mokytojos Birutės

Zakarevičienės įdirbis savo padarė – rašiau temą apie Donelaitį ir gavau penketą. Mokytoja sugebėdavo paveikti mus taip, kad, susirinkę po kelis, Donelaičio „Metus“ garsiai skaitydavome, dažnai pakikendami iš mums egzotiškų žodžių. Pakikendavome, bet skaitydavome ir išidėmėdavome, kas parašyta, apie ką kalbama.

Žodžiu, buvo stojamųjų penketukai ir mandatinė komisija, į kurią, atmetus jau priimtus per pirmąjį egzaminą penketus gavusius medalininkus, buvau pakviestas pats pirmas. Ten ir išengiau drąsiai, bet drebėdamas.

Tampu studentu

Prie stalo sėdėjo garbūs žmonės, su kuriais vėliau ir aš kartu dirbau. Na, pirmajam pakviestajam berneliui galima buvo skirti ir kiek daugiau dėmesio. Buvau mandagiai paklaustas apie dalyvavimą olimpiadoje, kas mokykloje dėstė matematiką. Ir čia padariau vieną didžiausių akibroktų savo gyvenime. Vėl sukirbėjo tariama nuoskauda ir į klausimą, kas mokykloje dėstė matematiką, atsakiau, kad neatsimenu. Pasakiau, bet tuojau suvokiau, kad pasielgiau gana kvailai. Jeigu jau neatsimeni, kas tau ką dėstė, tai ką tu iš viso atsimeni? Ir apskritai labai abejotina, ar tu esi normalus. Žodžiu, man pasidarė baisu. Vienas iš mandatinės komisijos narių, ar tik ne šviesaus atminimo buvęs katedros kolega Robertas Blažys, pakėlė į mane akis, šyptelėjo ir tarstelėjo: „*Suprantu*“. Daugiau niekada taip nepasakyčiau.

Tą pačią dieną dar teko griebtis smulkaus melo. Buvo taip: atėjęs fakulteto dekanas pasakė, kad geriau išlaikiusiesiems egzaminus reikės vakare eiti į televiziją, o aš išsigandau, kad esu be kostiumo, todėl į klausimą, kas negali eiti, atsakiau, kad negaliu, nes turiu nusipirkęs traukinio bilietą į namus. Suprantama, jokie bilietai aš neturėjau...

Kaip gerai išlaikiusiam egzaminus, man skyrė bendrabutį, kuris anais laikais kainuodavo 3 rublius, studentų terminu – 1,5 kilogramo šlapios dešros. Kliuvo gyventi su dviem trečiakursiais, tai jau patį pirmą vakarą sužinojau, kas yra fuksai (pirmakursiai) ir senjorai (trečiakursiai).

Buvo toks epizodėlis. Turėjau išidėjęs riešutų maišelį, tai per nejaukią susipažinimo tylą, kad šiek tiek sumažinčiau įtampą, padėjau jį ant stalo. Toliau – nejauki tyla ir vos girdimas klausimas: „*Ką ten fuksas padėjo ant stalo? A, riešutu. Pasitaikius progai, pažiūrėk, ar jie valgomi*“.

Tačiau vakarop, kai senjorai oriai sėdo prie stalo, o aš iš susijaudinimo net prisnūdau, buvau pakeltas ir prie viskuo apkrauto stalo pasodintas. Iš to džiaugsmo pasėdėjau tiek, kad kitą dieną pramigau net pirmąją paskaitą. Tik jai pasibaigus, paėmiau savo studentišką kepuraitę ir sužinojau, kad esu paskirtas pirmos akademinės grupės seniūnu.

Pagrindinį dalyką – matematinę analizę – dėstė šviesaus atminimo dėstytojas Petras Rumšas, tikras žemaitis – ką jau sakė, tai sakė be užuolankų, aiškiai ir suprantamai. Matematikams matematinė analizė yra kaip medicams anatomija ar finansininkams pinigų operacijos. Tad ir laiko šiai disciplinai buvo skiriama daug – dvejus metus po dvi paskaitas ir dvejas pratybas kas savaitę, arba, kitaip tariant, dvejus metus kas savaitę po 8 akademines valandas.

Didžiulį išpūdį padarė naujųjų (1967-ųjų) mokslo metų atidarymas tuometiniame Operos ir baleto teatre. Dalyvavo ir Universiteto rektorius Jonas Kubilius, apie

kuri buvo kalbama, kad jis, kai buvo išrinktas rektoriumi, buvo pats jauniausias universiteto rektorius visame pasaulyje.

Žodžiu, svaigo galva nuo išpūdžių, norėjosi gyventi, krutėti ir kažką veikti.

Grįžtant prie Petro Rumšo dėstyto matematinės analizės, reikėtų pasakyti, kad pirmiausia turėjome atlikti kontrolinį darbą. Man buvo itin malonu, kai dėstytojas per konsultacijas pasiūlė penketą ir dar gerą žodį pasakė, padėso, kad ir toliau nenuleisčiau rankų. Tas geras žodis, pasakytas pilkam studentčiokui, dar ir dabar tebeaidi ausyse. Kitaip ir būti negali. Ir nebūna.

Pirmame kurse dar buvo toks ne visai lengvas dalykas kaip algebra, kurią dėstė ką tik Maskvoje aspirantūrą baigęs jaunas dėstytojas, siela tikras menininkas Hamletas Markšaitis. Dėstė jis tik antrus metus, bet visiems buvo įvaręs siaubą, nes dėstė kaip Maskvoje, kur būdavo priimami tik patys stipriausi ir gabiausi, kuriems dėstyti kaip nori, jie vis tiek viską supras.

Pirmą semestrą visus egzaminus išlaikiau penketais ir pradėjau gauti padidintą stipendiją, kurią toliau jau visą laiką gaudavau iki pat studijų pabaigos. Gerai užgrūdintas mokykloje, be didelio vargo Universitetą baigiau be ketvertų. Bet baigdamas pirmą kursą, vos nemečiau Universiteto. Ačiū Dievui, kad eilinį kartą atbudo ambicija ir vieną dieną, sunkiai krimsdamas algebrą iš kažkokio kieto rusiško vadovėlio, pasakiau sau: jeigu jau ir stengdamasis negausiu penkių, tai, vadinasi, sėdžiu ne savo vietoj ir reikėtų studijuoti ką nors kitką. Turėjau giminaitį dėstytoją Kauno politechnikos institute, pas kurį dėl viso pikto nuvažiavau susitarti dėl perėjimo. Gerai, kad to perėjimo neprireikė, nes kažkaip penketą iš algebros išgraužiau. Išgraužiau ir iš visų kitų dalykų. Nesmagu buvo tik tai, kad nepajėgiau iš karto aukščiausiu pažymiu užbaigti rusų kalbos kurso ir todėl teko dar dvejus metus mokytis rusų kalbos, kurią mokėjau tiek, kiek mokykloje mokė. Juk Gelgaudiškyje niekas rusiškai nekalbėjo, išskyrus 10-oje klasėje pas mus atsiradusį šviesaus atminimo Dimą Jegorovą, kuris su savo seserimi – irgi mokytoja – kalbėjosi rusiškai, kas mums tada atrodė didelė egzotika. Bet Dimai rašant rusų kalbos atpasakojimus, vieną kitą kablelį padėti kartais patardavau.

Apie užsienio kalbą Gelgaudiškyje ir nuostabą Vilniuje

Gelgaudiškis buvo keistas miestelis, kurio mokykloje buvo dėstoma tik vokiečių kalba, o angliškai niekas nemokėjo nė žodžio.

Visi mes žinome, kad Amerikoje gyveno (ir dabar dar gyvena) daug lietuvių, buvome girdėję ir tokį tvirtinimą, kad antras miestas pasaulyje pagal lietuvių skaičių po Kauno yra Čikaga. Mūsų miestelyje Amerikos egzistavimas ir jos ryšiai su Lietuva akivaizdžiausiai buvo pastebimi bažnyčioje, pažvelgus į mergaites, kurių dauguma vilkėdavo nailoninėmis suknelėmis. Tokių niekas pas mus nepardavinėdavo, bet daugelis jų turėdavo ir jas nešiodavo. Žodžiu, tas užsienis, kuris mums buvo absoliučiai neprieinamas, abstraktus iki begalybės, egzistavo. Tik kalbant apie tai, geriausiai čia būtų pritikę dainos, kurios tada dar nebuvo, žodžiai: „*Ne tau, Martynai, mėlynas dangus...*“

Dar kitaip užsienio egzistavimas pasireiškė, kai mano kaimynas Dailidė, jeigu neklystu, vardu Algis, gal 1965 m. gavo iš Anglijos kelias plokšteles. Būdamas nepa-



Tarp Gelgaudiškio
500-ųjų metinių
minėjimo dalyvių
(iš kairės): vilniečiai
Jonas Vėlyvis,
Vytautas Vaitkus,
Romualdas Kašuba
su žmona Virginija,
gelgaudiškiečiai
Veronika Sereičikienė.
2004 m. Antano
Andrijono nuotr.

vydus, jis leisdavo tas plokšteles groti per šeštadienio šokius. Kultūros namų gramofono adatėlė visai nudilo vis kartojant, vis zulinant tas plokšteles. Po kelių mėnesių mes ir nemokėdami anglų kalbos galėjom ištarti kelis sakinius, visai jų nesuprasdami.

Kai aš buvau jau studentas, toji istorija susilaukė tęsinio. Kartą kažkuris iš mano naujų pažįstamų, lyg ir užjausdamas, pasakė: „Žinai, tu esi iš kaimo, gerokai tamsus, aš esu pasiryžęs kiek praplėsti tavo akiratį. Užeinam, aš tau rimtos muzikėlės paleisiu“. Užėjom, paleido, ir ką – pasigirdo ta pati muzika, kurią mes Gelgaudiškyje nudilusia adata leisdavom. Aš ir sakau: „Leisk bet ką, tik ne šitą muziką, nes toji jau yra nusibodus iki gyvo kaulo“.

Pirmoji reakcija buvo didelė nuostaba – „Brangusis, bet gi čia bitlai, iš kur tu gali juos žinoti!“ O aš vėl pakartojau: „Bet ką, tik ne šitą“.

Sėkmės ir nemalonumai

Šiaip mūsų kursas buvo labai rimtas, vyravo mokslo dvasia, daugelis mokėsi tik penketais ir tapo arba dėstytojais, arba gerais matematikais. Jame mokėsi tokie vėliau žinomi žmonės kaip profesorius Vigirdas Mackevičius, profesorius Vilijandas Bagdonavičius, garsūs matematikai Vidmantas Bentkus, Rimantas Morkvėnas, Aleksandras Baltrūnas, Kazimieras Navickis, Livija Paukštytė.

Kadangi Vilniaus universitete buvo stipri tikimybių teorijos mokykla, tai jau antrame kurse buvo suorganizuotas tikimybių teorijos būrelis. Iš pradžių tai buvo uždavinių sprendimo būrelis, į kurį rinkosi stipriausios kurso jėgos ir kuris pamažu gliaudė vis sudėtingesnius ir įdomesnius uždavinukus.

Sėkmingas uždavinių sprendimas yra geras dalykas, deja, ir geras dalykas, nemokšišškai su juo elgiantis, gali turėti nemalonių pasekmių.

Tas tikimybių teorijos ratelis buvo globojamas Algimanto Bikelio, tada dar ne profesorius, kuris jį ir suorganizavo. Tais laikais visiems studentams buvo privalomos dvi demonstracijos – Gegužės 1-osios ir Spalio švenčių, arba Lapkričio 7-osios. O štai antrame kurse, pavasarį, įlekia pas mus A. Bikelis ir sako: „Jūs, vyrai, nusipelnėt atostogų, važiuokit namo“. Nuvedė pas prodekaną Henriką Jasiūną, parodė visus ir

pakartoto: „*Vyrai važiuoja namo*“. Aišku, vyrai su džiaugsmu išvažiavo – nei į demonstraciją reikia, nei kur kitur gaišti. Bet, matyt, prodekanas kažko nesuderino su dekanu ar kaip kitaip ten buvo, tik grįžęs radau skelbimų lentoje pakabintą papeikimą, pareikštą man už elgesį, nesuderinamą su tarybinio studento vardu. Ir tada padariau vėl lemtingą klaidą. Kažkas pakurstė, kad nueičiau pas dekaną ir pasakyčiau, jog buvau demonstracijoje. Nuėjau, pagavo meluojant ir dėl to iki studijų pabaigos atsidūriau vyresnybės nemalonoje.

Mokomės anglų kalbos

Antrame kurse pasidarė truputį ramiau. Pripratome prie Vilniaus, apsipratome su rašomais penketais, įpratome gyventi atskirai nuo tėvų ir ėmėme dairytis, ką čia dar mums padarius. Tad visai natūraliai į tą atliktinų darbų sąrašą pakliuvo ir anglų kalba. Jutome, kad ji mums reikalinga. Gera pusė pirmūnų buvo „anglai“, o kiti be jos ėmė jaustis neįtikimai. Imta ieškoti, kur gerai ir ne per brangiai būtų galima jos išmokti.

Apsistota prie Salomėjos Nėries vidurinėje mokykloje veikusių vakarinių kursų. Juk čia buvo ne šiaip sau vidurinė, o miesto centre esanti beveik elitinė mokykla.

Tie kursai buvo nebrangūs, atrodo, po 5 rublius per mėnesį. Už tokį mokestį buvo galima mokytis 2 kartus per savaitę po 4 akademinės valandas. Daug ten žmonių prisirinko – nuo studentų iki kone pensininkų.

O vasarą dar buvo galima nuvažiuoti į stovyklą (mūsų laikais į Melnrage prie Klaipėdos) ir ten dvi savaites nuo ryto iki vakaro kalbėti tik angliškai. Už šnekėjimą kitomis kalbomis buvo imamos – tik niekada nepaimamos – baudelės.

Renkamės specializaciją

Įkopus į trečią kursą, iškilo specializacijos pasirinkimo klausimas – reikėjo apsispręsti, kokiais matematikais norėtume būti. Pati autoritetingiausia buvo tikimybių teorija, nes patys didieji Vilniaus universiteto matematikai buvo tikimybininkai. Tada jau ėmė rasti ir programuotojų, bet dar menkai. Buvo ir kitokių matematikų, sakysime, geometrų. Penktam semestriui baigiantis, kai buvo agituojama į konkrečias specialybes, mūsų dėstytojas Eduardas Misevičius, labai spalvinga asmenybė, agitavo iš esmės vienu sakiniu: „*Yra žmonių, kurie galvoja, todėl jie renkasi tikimybių teoriją. Kiti elgiasi savo rizika*“.

Pasielgiau „savo rizika“ ir pasirinkau geometriją, nes susidomėjau topologija – egzotiška geometrijos atšaka, kurios pagrindinis atstovas buvo Maskvoje mokslus baigęs ir pas didelius autoritetus disertaciją apsigynęs Algirdas Matuzevičius.

Dirbame pagal individualius planus

Trečiame kurse jau turėjome neformalų seminarą pagal Josidos funkcionalinės analizės knygą ir tuo pačiu metu nustatėme, kad dėstyto lygis yra ne per aukščiausias ir gaišti laiką paskaitoms nelabai apsimoka. Nutarėme mokytis pagal vadinamuosius individualius planus, t. y. buvo galima nelankyti paskaitų, bet šiek tiek anksčiau atsiskaityti už pasirinktas disciplinas. Surašėme planus, kuriuos patvirtino.

Trečiame kurse daugelis iš mūsų ėmė dirbti laborantais. Praktiškai kiekvienas laborantas priklausė kuriai nors katedrai, turėdavo taisyti jaunesniųjų kursų studentų namų darbus, budėti dėstytojų kambaryje. Aš pagal savo pasirinktą specialybę pa-

kliuvau į Geometrijos katedrą, kuriai vadovavo profesorius Petras Katilius, neabejotinai legendinė fakulteto figūra.

Profesorius P. Katilius, tada jau gražiai žilas ir labai aristokratiškas žmogus, savo mokslus pradėjo Marijampolės gimnazijoje, bet, prasidėjus Pirmajam pasauliniam karui, su gimnazija buvo evakuotas į Voronežą, vėliau grįžo į jau laisvą Lietuvą, baigė Marijampolės gimnaziją ir įstojo į ką tik iš Aukštųjų kursų atsiradusį Kauno universitetą. Man atrodo, kad prof. P. Katilius pirmasis apsigynė matematikos srities diplominį darbą pas tuo metu Kauno universitete pagal atskirą sutartį dirbusį profesorių iš Vokietijos Otto Folką. Ne tik pirmasis apsigynė diplominį darbą, bet ir dirbo jo asistentu.

Baigus universitetą, P. Katiliui buvo išrūpinta Humbolto stipendija ir jaunas diplomantas išvažiavo į Heidelbergo universitetą, kuriame pas garsųjį geometrą Liebmaną apgynė daktaro disertaciją, o filosofijos egzaminą laikė pas filosofijos korifėjų Karlą Jaspersą. Po to, rodos, nuo 1928 m. prof. P. Katiliaus gyvenimas neatsiejamas nuo Kauno, o vėliau – Vilniaus universitetų.

P. Katilius pradėjo rengti pagrindinių geometrijos disciplinų vadovėlius – pirmiausia išėjo „Analizinė geometrija“ (kelios laidos), o kiek vėliau – „Diferencialinė geometrija“ ir „Geometrijos pagrindai“.

Vadovėlių rašymas, žinia, yra viena iš gražiausių katorgos atmainų, arba labai rimtas užsiėmimas. Ne mažesnę pagarbą profesorius buvo pelnęs ir savo žmogiškosiomis savybėmis – jis jau tada buvo fakulteto legenda.

Deja, laborantu toje katedroje dirbti teko neilgai. Buvau dekanu nemalonėje ir, dabar jau nebeatsimenu už ką, po metų iš laborantų buvau atleistas.

Greifsvaldo universiteto profesorius Jurgenas Flachsmajeris

Užsiiminėdamas topologija pas Algirdą Matuzevičių, buvau natūraliai kreipiamas diferencialinės topologijos link, nes tokia buvo jo mokslinių interesų sritis. O man labiau norėjosi užsiimti bendrąja topologija, apie ką ne kartą buvau užsiminęs ir savo vadovui.

Vieną kartą vadovas susitiko mane ir sako:

„Jūs visą laiką norėjote bendrosios topologijos, o dabar pas mus ištisam semestru nuo spalio iki kovo mėnesio atvyksta profesorius iš Vokietijos. Mėginkite pradėti dirbti pas jį – jis ir bendrąja topologija domisi“.

Jurgenas Flachsmajeris – jaunas ir sportiškas profesorius – skaitė paskaitas ir vedė seminarą. Labai noriai pradėjau pas jį vaikščioti ir domėtis jo skaitomu dalyku. Man pasisekė išspręsti keletą jo uždavinių ir mes pradėjome bendrauti. Buvo sutarta, kad aš rašysiu pas jį diplominį darbą. Paskui profesorius pasiūlė pamėginti atvažiuoti pas jį Vokietijon, į Greifsvaldo universitetą aspirantūron.

Pirmiausia susitarėm, kad aš pas jį trumpam atvažiuosiu priešdiplominiams konsultacijoms. Gerai, kad dokumentuose buvo įrašyta, jog vyksiu ne tik priešdiplominiams konsultacijoms, bet ir tolesniam darbui, nes kol popieriai apsisuko ir aš galėjau išvažiuoti Vokietijon, tą diplominį darbą jau buvau apgynęs.

Darbo pradžia žilajame Vilniaus universitete

Mokiausi gerai, Geometrijos katedra mane žinojo ir profesorius buvo už tai, kad likčiau pas jį katedroje, bet dekanas buvo prieš, motyvuodamas, kad aš neaiškiai kalbąs. Tiesa, aš tikrai truputį mikčiojau, bet profesoriui pavyko įtikinti rektorių, kad aš galėsiu dirbti ir dėstyti, todėl ir buvau paliktas universitete stažuotoju. Man tai buvo didžiulė šventė.

Tuo laiku tvarkiau aspirantūros į Vokietiją dokumentus, kurių buvo per 30 – aukštų partinių institucijų charakteristikos, visų pagrindinių dispanserių pažymos ir dar daug kas. Deja, iš pirmo karto išvažiuoti nepavyko, todėl teko dairytis, kur dar būtų galima baigti aukštuosius bendrosios topologijos mokslus. Jų siekti dar buvo galima Maskvoje. Ten ir ėmė krypti mano akys, ten pradėjau važinėti ir megzti kontaktus.

Reikia pasakyti, kad Maskvos universiteto profesūra buvo labai draugiška, bendravo su manimi kone kaip su jiems lygiu žmogumi ir apskritai paliko patį geriausią išpūdį.

Visgi išvažiuoju į Greifsvaldą

Matyt, kad profesorius J. Flachsmajeris dar kartą pajudino reikalus ministerijoje ar dar kur nors, nes buvau iškvietas ir man vėl patarė pildyti iš naujo visus poptierius. Sakau, kartą jau pildžiau, bet nelabai kas išėjo, tad ar verta dar kartą bandyti? Į tai man buvo nedviprasmiškai pasakyta – šį kartą išvažiuosi.

Taip ir įvyko – 1975 m. spalio mėnesį su maždaug 10 tarybinių aspirantų grupe, kurioje tą kartą vyravo Vidurinės Azijos respublikų atstovai, iš Maskvos išvykome į Vokietiją. Prieš išvažiuojant buvo organizuotas trumpas instruktažas, davė truputį pinigų, patarė nusipirkti nešiojamąjį radijo aparatą ir Vokietijoje be reikalo visiems nenusileisti, nenusikuklinti ir nesizeminti. Kaip vėliau paaiškėjo, patarta buvo labai teisingai. Iki to laiko Vokietijoje buvau buvęs du kartus, todėl savo būsimą aplinką jau neblogai žinojau.

Greifsvalde

Pirmosios dienos niekur nėra lengvos. Greifsvaldas yra Alytaus didumo Šiaurės Vokietijos miestas prie Baltijos jūros. Jo universitetas yra labai senas, dar senesnis už Vilniaus, nes įkurtas 1456 m. Jis buvo parinktas būti susigiminiavusiu su Vilniaus universitetu.

To meto Vokietijos Demokratinės Respublikos universitetuose kiekvienas profesorius turėjo savo seminarą ir į jį vaikščiodavo studentai, aspirantai, asistentai ir docentai. Seminaras paprastai rinkdavosi kartą per savaitę ir kas nors skaitydavo pranešimą apie tai, ką jis nuveikė, arba pasakodavo, ką kiti yra nuveikę. Šiaip patys profesoriai užsiėmimų turėdavo nedaug, gal 4 ar 6 valandas per savaitę – daug mažiau negu pas mus. Mano profesoriaus seminaras buvo išimtis, nes tai buvo jungtinis dviejų profesorių seminaras, o tuo kitu profesoriumi buvo pats Matematikos skyriaus vadovas Frankas Terpė.

Tai buvo labai egzotiškas profesorius, tikras saksonietis. Kalbėti pradėdavo visada rimtai, vėliau išibėgėdavo ir apskritai buvo labai tinkamas reprezentacijai.



Kolegiškas matematikų pokalbis. Apie 1980 m. Iš autoriaus albumo

Nenuostabu, kad vėliau, jau permainų laikais, jis buvo Vokietijos Meklemburgo žemės ir priešakinės Pomeranijos švietimo ir kultūros ministru. Manęs jis vis paklausdavo, ar daug vokiečių begyvena Lietuvoje. Vis atsakydavau, kad dabar, deja, nedaug.

Ir dar visi žinodavo, kad jis buvo neeilinis futbolo gerbėjas, nes, prasidėjus pasaulio futbolo čempionatams, jis visada išeidavo atostogų, kad niekas netrukdytų mėgautis tuo kamuolio spardymu.

Gavau ir aš užduočių, vėliau nukrypusių į poabių geometrines topologizacijas, ir ėmiau krapštytis. Nuolatinų seminarų dalyvių buvo keliolika, kai kurie jau tada buvo su gana garsia praeitimi. Pavyzdžiui, jaunasis Christofas Bandtas, dar būdamas moksleivis, su Vokietijos komanda buvo laimėjęs net dvi Pasaulines moksleivių matematikos olimpiadas – vienoje surinkęs visus galimus taškus, kitoje ne visus, bet daugiau už kitus. Christofo tėvas buvo to paties Greifsvaldo universiteto teologijos profesorius. Formaliai sūnaus akademinė karjera tai netrukdytų. Ten buvo įprasta prieš universitetines studijas, iki kokios 8 klasės pademonstruoti visuomeninį aktyvumą. Liberaliau priimdavo ir darbininkų vaikus.

Kito seminaro dalyvio Zigfrido Lotzo pastangų dėka gavau atskirą kambarį naujai pastatytame šešių aukštų bendrabutyje ir net atskirą darbo stalą. Kambarius gavo ir du vokiečių kolegos, kurie abu universitetinius mokslus buvo baigę Sovietų Sąjungoje, kur matematikos mokslo ir mokymo lygis buvo aukštas, o pagrindiniuose universitetuose – tiesiog pavyzdinis.

Būdavo priimta, kad matematikos skyriaus bendradarbiai visada atsėdi savo darbo valandas – arba dėsto, arba krapštosi savo moksluose.

Toks nuolatinis ramus darbas be ypatingų trūkčiojimų ir šokinėjimų vokiečiams yra būdingas. Studentų statybinio būrio vadovu dirbęs senas mano studijų draugas Alius Pikturna yra sakęs, kad vokiečių darbų apmokėjimo normos buvusios tokios: daugiausiai uždirbi ne tada, kai padarai 1,5 ar 2 normas, bet tada, kai padarai šiek tiek daugiau negu numato norma. kažkas, prieš nustatydamas įkainius, neblogai pamąstė.

Požiūris į tarybinius žmones

Meluočiau, jei sakyčiau, kad Vokietijos Demokratinėje Respublikoje tarybinius žmones, o paprastų žmonių kalba sakant – rusus, būtų labai mėgę. Tai ir nenuostabu. Atėjūnus nelabai kas karštai myli. Juo labiau kad po pralaimėto karo Vokietija buvo suskaldyta, krašte stovėjo vadinamasis ribotas tarybinės kariuomenės kontingentas, kuris buvo beveik neribotas. Krašte „ant kiekvieno kampo“ buvo prirašinėta kaip ir pas mus: „*Su Tarybų Sąjunga išvien per amžius*“, „*Mokytis iš Tarybų Sąjungos – reiškia mokytis laimėti*“. Buvo ir daugiau panašių tokio entuziazmo ir nenusakomos išminties kupinų tekstų.

Mes irgi būdavom laikomi rusais, nors sakydavome, kad pas mus yra lietuviškos mokyklos ir universitete mokėmės lietuviškai, bet tuo ne visi tikėdavo. Manęs vienas kolega to klausė keletą kartų – aš jam kantriai aiškinau, kad ir mokykloje, ir universitete mokiausi lietuviškai, ir pridūriau: „*Ir jeigu dar po dvejų mėnesių vėl to paties paklausi, tai ir vėl gausi tuos pačius atsakymus*“.

Nebuvau vienintelis lietuvis Greifsvaldo universitete, nes vis būdavo atsiunčiama po kelis paskutinio kurso germanistus kalbos tobulinimo praktikai. Per tas praktikas susipažinau ir su dabartiniais puikiais vokiečių kalbos specialistais Antanu Zamatsku, Sauliumi Lapinsku, Jadvyga Kanyte ir vėliau Vokietijoje gyventi pasilikusia Elvyra Bukevičiūte.

Lyrinis nukrypimas apie tai, kas gali aspirantui labai padėti parašyti disertaciją

Pirmiesiems aspirantūros metams besibaigiant, apėmė dvejonės, ar sugebėsiu parašyti disertaciją. Kažkada mokykloje atrodė, kad kiekvienas žmogus, įgijęs aukštąjį mokslą, yra neišsemiamas išminties aruodas. O tada ėmė vaidintis, kad disertacija yra kažkas nepasiekiamo. Nors tikrai netinginiavau, negastroliavau, o vis mokiausi. Savo dvejonėmis laišku pasidalinau su studijų draugu ir viso kurso autoritetu Vigirdu Mackevičiumi. Jis man atsakė kietai, aiškiai ir nedviprasmiškai – mesk tas kvailas kalbas, privalai parašyti disertaciją, nes nesi kvailys, ir nepamiršk, kad čia tavo grupės draugė, o dabar jau ir žmona Danutė, viena vargsta, dukrą Agnę augina, o tu tokias kvailas kalbas varinėji.

Labai man tas laiškas įsiminė, ilgai prieš akis stovėjo. Ir dabar tebestovi. Gerai, kad jis buvo toks parašytas. Ir ne tik Vigirdas Mackevičius, didžiausias kurso matematikas, o vėliau – puikus profesorius, populiariausias Matematikos fakulteto matematinės analizės dėstytojas, bet ir jo tėvas Jonas Mackonis-Mackevičius, irgi profesorius, irgi buvo didžiulis jaunimo draugas. Jis su mumis mokėsi pas Samalavičienę anglų kalbos kursuose, rasdavo laiko mums, jo sūnaus moksladraugiams, papasakoti, kas čia Lietuvoje iš tikrųjų darosi ir kas turėtų darytis, kaip jaunas žmogus turėtų elgtis, o kaip ne.

Visi, kurie ateidavo pas Vigirdą į svečius, ištempę ausis klausydavo jo pasakojimų – o pasakoti jis mokėjo. Jis ir piešė, ir libretus rašė, ir didelę vargo mokyklą, prasidėjusią Dzūkijoje, buvo išėjęs. Iš tokių žmonių imamas pavyzdys, tokių žmonių pėdsakai yra neišdildomi.

Beje, tuose anglų kalbos kursuose susipažinome ir su kita spalvinga asmenybe – pedagogu, tautosakininku, turistu, pasakoriumi bei antikinių kalbų specialistu šviesaus atminimo Kazimieru Eigminu.

Apie vokiečių kalbos mokymąsi

Važiuodami į aspirantūrą, turėjome būti išlaikę filosofijos ir užsienio kalbos kandidatinius egzaminus. Po Samalavičienės kursų pakenčiamai mokėjau angliškai, todėl ir egzaminą išlaikiau anglų, o ne vokiečių kalbos, kurios mokiausi ketverius metus universitete. Vokiečių kalbos buvau mokėsis keletą metų ir savarankiškai, net devynis kartus buvau pabuvojęs Vokietijoje. Ir kokia buvo mano nuostaba, kai vasarop per mano vadovą mane susirado aspirantūros skyrius ir pasakė, kam turiu prisistatyti, nes rudenio reikės mokytis vokiečių kalbos. Iš pradžių tai man visai nepatiko, nes save laikiau jau prakutusiu. Net ir vadovas stebėjosi, ko jie iš manęs nori. Pristaciau frau Štiorr ir paklausiau, ką turėčiau daryti. Frau Štiorr labai maloniai atsakė, kad ji girdėjusi, jog yra išėjusi tokia stora knyga „Ižymiųjų matematikų biografijos“ ir paprašė susirasti ją (o aš ją jau turėjau). Supratau, kad ją ir skaitysiu. Tada aš pasakiau, kad ižymiųjų matematikų biografijos yra labai įdomi knyga, bet juk yra ir klasikinė vokiečių literatūra, tai gal galėtume nuo jos pradėti. Buvau gerai suprastas ir pradėjome skaityti „Naująsias jaunojo Verterio kančias“. Vėliau skaitėme Brechtą, ir, žinoma, Gėtės „Faustą“. Paskaityti Faustą originalo kalba yra didžiulis malonumas ir palaima. Supratau, kodėl „Faustas“ vadinamas Vokiečių biblija. Didelis malonumas buvo ir tai, kad buvau vienintelis jos studentas ir vienas galėjau išlaikyti pas ją egzaminą. Gėtės instituto vardu gavau kažkokį, sako, labai gerą, kone vertėjui prilygstantį egzamino sertifikatą, kurį vėliau kažkur nukišau ir nerandu „po šiai dienai“.

Pirmieji moksliniai susitikimai

Mūsų dviejų profesorių organizuojamos konferencijos paprastai vykdavo kur nors netoli Greifswaldo išsinuotame kotedže. Dalyvių skaičius neviršydavo 50-ties, viskas būdavo labai jauku. Artėjant vakarui, ant stalo pasirodydavo kelios dėžės alaus, keli buteliai sauso vyno ir lėkštelė pinigams dėti. Žodžiu, absoliuti savitarna. Dienomis mokslinės kalbos, vakarais – žmogiškos diskusijos.

Aspirantūrai besibaigiant, staiga sužinojau, kad vadovas mano, jog aš galiu pradėti rašyti disertaciją. Tą pavasarį kiek didesnė konferencija vyko pačiame Rostoke, kuris buvo srities centras. Dalyvavo nemažai užsieniečių ir mano vadovas man patarė kreiptis į iš Čekoslovakijos atvykusį svečią Milaną Sekaniną.

Kreiptis buvo truputį baisu, nes 1968 m. Čekoslovakijos įvykiai tada dar



Romualdas Kašuba su dukrele. Apie 1985 m.
Iš autoriaus albumo

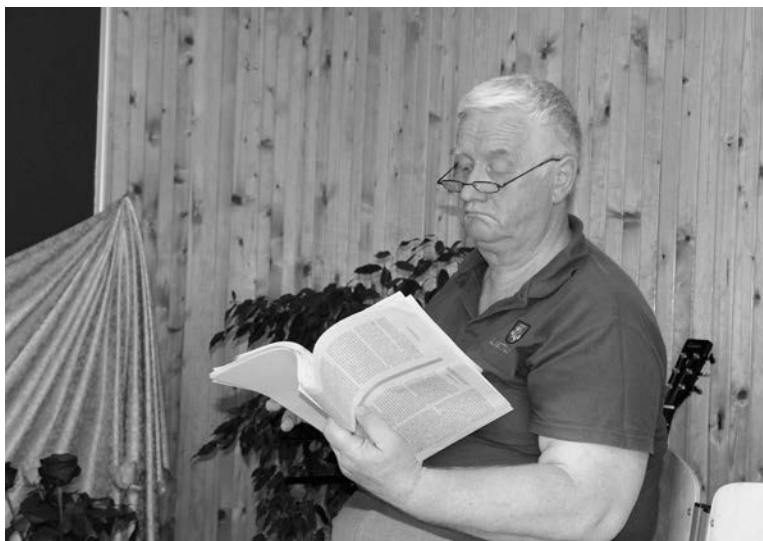

*R. Kašuba
Gelgaudiškio šventėje
„Pavasarinė mūza“.
2011 m.*



*R. Kašuba kalbasi
su „Gelgauduko“
redaktore Lina
Uždraviene (dešinėje)
ir jaunąja poete Ugnė
Uždravytė (kairėje).
2011 m.*



*Malonus susitikimas
su buvusia klasės
auklėtoja Sofija
Jurkšaitiene (centre)
ir mokytoja Danute
Vaičiaitiene. 2011 m.
A. Andrijono
nuotraukos*

tikrai nebuvo pamiršti ir po SSRS kariuomenės įvedimo tarybiniai žmonės Čekoslovakijoje nebuvo labai mylimi. Bet viską išsprendė atsitiktinumas.

Vieną rytą einu pusryčiauti ir matau – prie keturviečio stalo sėdi trys čekoslovakai, tarp kurių yra ir man reikalingasis. Supratau, kad tokia proga negreitai gali pasitaikyti. Pasiklausęs, ar galėčiau prisėsti, prisėdau. Reikėjo apie kažką kalbėti. Pradėjau apie žinomą jų rašytoją Karelą Čapeką, kurio du raštų tomus, išleistus rusų kalba, buvau pirkęs ir vartęs. Čekai pasiteiravo, iš kur žinau Čapeką. Juk Čapekas buvo ne tik didis rašytojas, bet ir ikikarinio prezidento Masaryko draugas. Pamažu įsikalbėjome. Literatūra ir žmogiškumas sutirpdė ledus, užsiminiau apie savo darbus ir buvau pakviestas atvažiuoti į Brno ir papasakoti apie tai, ką veikiu.

Buvau nuvažiavęs, tris dienas vaikštinėjau po Prahą, o apie šviesaus atminimo savo disertacijos oponentą Milaną Sekaniną galėčiau pasakyti, kad jis vėliau parašė patį gražiausią atsiliepimą apie mano disertaciją.

Savosios praeities šaknų beiškant

Natalija Manikienė (Oržekauskaitė)

Mano senelis Edvardas Oržekauskas, kilęs iš Kāpčiamiesčio, buvo geras malūnų statytojas. Turėdamas amatą, važinėdavo po Lietuvą užsidirbdamas duoną gausiai šeimai. Užaugino du sūnus ir dvi dukteris: Viktorą – mano tėtį, Juozą, Bronę ir Pauliną; dvi dukrelės mažutės mirė. Močiutė Emilija Džemitavičiūtė, kurią vadinome Babulėle, buvo energinga, valdinga moteris. Ji labai didžiavosi vaikais, besiveržiančiais į mokslą.

Prisimenu senelį – tylų, malonų, gražios inteligentiškos laikysenos. Viena duktė – Bronė Smolenskienė dirbo Kaune akušere. Mirė jauna, palikdama našlaičius Jurgelį ir Bronytę. Seneliai kuri laiką pagyveno Kaune, o vėliau persikėlė į Kriūkų, kur įsikūrė gražioje sodyboje – pušynėlyje ant Jotulės kranto.

Mano mama užaugo padubysiuose. Tėviškė – Raudonės kaimas, netoli Čėkiškės. Mamos tėvai – Ona ir Antanas Zarankai užaugino sūnų Petrą, dukteris Juzelę ir Onutę – mano mamą. Antanas Zaranka jaunas mirė, palikdamas našlę su trimis vaikais. Užaugęs sūnus Petras paveldėjo nedidelį tėvų ūkį ir tapo daugiavaikės



*Paminklas Emilijai Pliaterytei Kapčiamiestyje.
2010 m. A. Andrijo nuotr.*



*Tarp pušynėlių
ant Jotulės kranto.
Kriūkai. 2009 m.
A. Andrijo nuotr.*



*Keltas Nemune tarp
Vilkijos ir Pavilkijo.
2010 m.
A. Andrijono nuotr.*

šeimos tėvu. Juzelė, išmokusi siūti, apsigyveno Vilkijoje. Buvo gabi siuvėja. Prie jos prisiglaudė ir jauniausioji sesuo Onutė – mano mama, kuri taip pat linko prie tokių darbų, pramoko siūti. Tai labai pravertė jos būsimajai šeimai.

Iš savo tėvo malūnų statybos meistro amatą perėmė ir mano tėtė. Jis buvo gimęs Oržekauskų šeimai gyvenant Pilviškiuose, vadinasi – Sūduvoje.

Tėtė, suradęs darbą Pavilkijyje (Jodlavičiaus malūne), laisvalaikiu lankydavosi kitoje Nemuno pusėje, gražiame krante išikūrusioje Vilkijoje. Ten ir susipažino su Onute Zarankaite, susidraugavo, vienas kitą pamilo ir 1922 m. per Užgavėnes susituokė. Tų pačių metų paskutinės dienos naktį atsiradau aš. Mama tada buvo dar labai jauna – vos aštuoniolikos metų, o tėtė – dvidešimt ketverių...

Alaučiai

Gimimo metrikuose mano gimtasis kaimas Pavilkijyje vadinamas Alaučių kaimu. Mane, gimusią gruodžio 31 d. naktį, labai mažytę, krikštijo per Tris karalius.

Kadangi tų metų žiema buvo labai ankstyva ir, matyt, šalta, nes Nemunas jau buvo užšalęs, vežė mane ne į Žemėsios Panemūnės parapijos bažnyčią (maždaug 6 km), kuriai priklausėme, o rogutes pasuko tiesiai per Nemuną – į ranka pasiekiamą Vilkiją, išsidėsčiusią dešiniojo Nemuno kranto pietinėje pusėje, kuri savo grožiu džiugindavo ir kairiąją Nemuno pakrantę – Pāvilkijo žmones. Ypač dėmesį traukė 1908 m. pastatyta Šv. Jurgio pseudogotiško stiliaus mūrinė bažnyčia, kurios 35 m aukščio bokštai buvo matomi iš toli.

Tėvai pasakojo, kad mane krikštijo ilgametis Vilkijos bažnyčios klebonas kaunainkas Stanislovas Bačkis, kurio rūpesčiu ir toji graži šventovė buvo pastatyta.

Dėl to, kad esu krikštyta Vilkijos bažnyčioje, valdininkai, išduodami dokumentus, susipainiodavo: vieni gimimo metrikuose teisingai įrašydavo, kad aš gimusi Šakių rajone, o kiti klaidino, manydami, jei krikštyta Vilkijos bažnyčioje, tai ir gimusi Kauno rajone.

Pavilkijyje mano tėvai gražiai bendravo su Lietuvos vokiečių liuteronų evangelikų Nizijų šeima ir labai norėjo, kad jų dukra Natalija būtų mano krikšto motina.



*Vilkijos bažnyčios 35 m aukščio bokštai matomi iš toli.
2010 m. A. Andrijono nuotr.*



*Keltas Nemuno pakrantėje prie Pavilkijo. 2005 m.
A. Andrijono nuotr.*

Dėl to reikėjo kreiptis net į dvasiškąją vyresnybę ir prašyti leidimo, kuris buvo gautas. Taip ji, evangelikė, tapo mano krikšto motina, o aš – jos gražaus vardo paveldėtoja. Krikštateviu buvo pakviestas tėvų mylimas ir gerbiamas pažįstamas Benediktas Grincevičius iš Jadagónių kaimo, išikūrusio kairiajame Nemuno krante, netoli Pāvilkijo.

Mūsų šeimoje beveik visą laiką gyveno močiutė (mamos mama), kurią vadinavome Babyte. Ji pasakodavo, kad mane dar mažą vesdavosi (turbūt ir nešdavosi) į netoli Pavilkijo esančią Krėtkampio koplytėlę, nes aš Babytę vis prašydavau: „*Diga diga į koplytėlę...*“

Kriūkai–Vaiguviškiai–Kriūkai

Pavilkijyje gyvenome neilgai: mane, einančią antruosius metus, tėvai išsivežė į Kriūkus, kur ant Jotulės upelio kranto gražiam pušynėlyje buvo išikūrusi tėtės tėvų sodybėlė; trumpai pagyvenę, iš čia persikėlėme į Váiguviškius, netoli Plókščių. Tai kraštas, kuriame dar taip neseniai (maždaug prieš 30 metų) lankydavosi lietuvių tautos Varpininkas Vincas Kudirka; šviesuolio Petro Kriaučiūno šeima čia tarsi magnetas traukdavo ne tik to meto carinės Rusijos priespaudoje kenčiančios Lietuvos inteligentiją, bet ir suomių, lenkų, danų, rusų, kitų kraštų mokslininkus – kalbininkus, etnografus.

Kai buvau vienerių metų ir septynių mėnesių, Váiguviškiuose gimė brolis Vytautas. Pagyvenę Vaiguviškiuose, grįžome atgal į Kriūkus. Ten mūsų šeimos tykojo neapsakoma nelaimė: vasaros pabaigoje mama, nusimaudžiusi Nemune, susirgo rože. Tuo pat metu susirgome ir mudu su broliuku: aš – plaučių, jis – smegenų uždegimu. Vargais negalais pasveikau, o Vytukas 1925 m. rugsėjo 10 d. užgeso... Palaidotas Paežerėlių kapinėse.

Vaiguvos upė-gatvė Plokščiuose, kuri pro Vaiguviškių piliakalni veda į Vaiguviškių kaimą. 2005 m. A. Andrijono nuotr.





*Paežerėlių kapinės
prie Kriūkų. 2009 m.
A. Andrijono nuotr.*

Mano vaikiškon atmintin giliai įstrigo broliuko laidotuvės – visam gyvenimui išliko vaiko širdelę sukrėtusios mamos gailios aimanos, graudus verksmas netekus sūnaus, išlydint į paskutinę kelionę...

Meškeliūnai

Iš Kriūkų vėl keliavome panemunėmis žemyn – tėtei atsirado darbo netoli Ilguvės, Meškeliūnų kaime. Iš tų laikų išsiminiau Žitkauskų ir Benių pavardes.

Meškeliūnuose 1926 m. birželio 14 d. sulaukiau didelio džiaugsmo – sesutės Aldonos, už kurią buvau vyresnė pusketvirtų metų. Su ja, dar visai mažute, mūsų šeima persikėlė į Raudonę.

Raudonė

Ant aukšto Nemuno kranto stovėjo ir tebestovi Raudonės pilis. Čia buvo išikūres dvaras, kurį valdė portugalas Juozas de Faria e Castro. Vietiniai jį paprastai vadindavo Kasteriu. Jo žmona Olga buvo rusė, pravoslavė. Šeimoje užaugo trys sūnūs: Nikolajus, Vladimiras ir Aleksandras.

Prisimenu Aleksandrą, dar paauglį. Kai jis užuosdavo, kad mano mama kepa bulvinius blynus (mūsų ir Kasterių kambariai buvo netoliese), ateidavo pasivaišinti, nes labai blynus mėgdavo. Ir dar. Būtinai norėdavo pasisupti mažosios sesers Aldutės vygutėje. Mama leisdavo. Kasterių jaunėlis Saša būdavo dažnas mūsų svečias.

Raudonės dvarui priklausė pieninė su olandiškų sūrių gamykla, didelis malūnas, kuriame dirbo keli malūnininkai, o vyriausiuoju buvo mano tėtė, atsakingas už tvarką, buhalteriją, raštvedybą.

Apie Raudonėje praleistą laiką pasakyčiau – ten gyvenome ilgai (net šešerius metus), ramiai ir sočiai. Dvaro savininkas darbuotojams mokėjo gerus atlyginimus ne tik pinigais, bet ir maistu, aprūpindavo kuru.

Pilyje, be Kasterių, gyveno dar kelios tarnautojų šeimos. Atmintyje išliko tik dvi pavardės – Opasnovai, Sederenkai. Iš tuo metu pilyje gyvenusių buvome bene vienintelė lietuvių šeima. Bendrauti su kaimynais padėjo tai, kad tėtė laisvai kalbėjo



*Raudonės pilis.
2003 m.*



*Raudonės pilies
malūnas. 2003 m.
D. Perkausko
nuotraukos*

rusiškai, lenkiškai, o ir vokiečių kalbos buvo pramokęs, kaizerinės okupacijos laikotarpiu trejus metus besimokydamas mokykloje.

Mes gyvenome antrajame aukšte į pietų pusę. Kambariai buvo dideli, erdvūs, langai aukšti, platūs. Kambaryje, kur aš miegodavau, užuolaidos ant gražaus lango netgi nebuvo kabinamos. Gal dėl to apšviesdamas mane mėnuliukas ir susargdino lunatizmu (miegeivyste), sukėlusiu tėvams daug nerimo, kai jie pajuto, jog aš, septynmetė, miegodama vaikštineju po pilį, iš antrojo aukšto nusileidžiu į pirmąjį, o jeigu „maršrutui“ reikia, tai ir duris atsirakinu...

Prisimenu dar vieną nuotyki, patirtą Raudonės pilyje: dažnokai pas pilies gyventojus apsilankydavo čigonų, elgetų; kartą į duris kažkas pasibeldė; mamos įleistas į vidų įėjo aukštas vyriškis ir... suskambino varpeliu (buvo nebylys). Aš labai išsigandau ir netekau sąmonės. Žmogus, matyt, irgi išsigando, kai pamatė mane nugriuvusią, ir kuo skubiausiai išėjo.



Ir dar prisimenu vieną nesmagų atsitikimą: pilies kambariuose buvo didžiulės gražios koklinės krosnys, kūrenamos ne tik malkomis, bet ir anglimis.

Abu tėvai turėjo kažkur išvykti, todėl močiutei (Babytei) paliko prižiūrėti mudvi su sesute. Vakare, dar tėvų nesulaukusios, sumigome. Sugrižę tėvai pajuto stiprų smalkių kvapą. Babytė turbūt dar nebuvo įpratusi kūrenti anglimis ir per daug užstūmė krosniakaištį. Tėvai puolė mudvi su Aldute žadinti. Ji pabudo – ir nieko, o aš – nuleipau... Aišku, tėvai ir Babytė labai išsigando, nes medikų neprisišauksi, jie Jurbarkė (apie 30 km), geriausiu atveju – Veliuonojė (apie 10 km), todėl kaip išmanė, taip gaivino. Atsigaivelėjusi pasijutau šlaput šlaputėlė, drebulio krečiama. Mat vienmarškinė buvau paguldyta ant grindų ir gaivinta šaltu vandeniu. Pamačiau susielojusį tėtę, ašarose paskendusias mamą ir Babytę...

Pilies aplinka buvo graži, išmoningai tvarkoma. Pietų pusėje džiugino didelis įvairių vaismedžių sodas, kurį puošė iš abiejų pusių gelėmis apsodinti platūs takai, vadinami *rabatkomis*. Jie ypač gražiai atrodė bijūnų žydėjimo metu. O kvepėjimas kvepėjimas!.. Rudeniop sužydėdavo astrai, jurginai, ypač mėgiami buvo geltonieji, gintarais vadinami.

Jeigu sodas buvo paskendęs saulės spinduliuose, tai pietvakarinei pusei malonų pavėsi teikė parkas, sumaniai išvingiuotas pasivaikščiojimo takeliais, apsodintas rūpestingai karpomais bukmedžių krūmeliais, vietos žmonių *bukšbonėmis* vadintais. Takeliuose stovėjo gražiai išdėstyti suoleliai rūmų šeiminkams bei jų dažniems svečiams pasėdėti.

Parke telkšojo žaliais maurais apaugęs ilgaamžių medžių apsuptas tvenkinys, vadinamas Peterburgo tvenkiniu. Už jo prasidėjo miškas su tankmėmis ir kirtavietėmis, gausybe uogų: žemuogių, mėlynių, aviečių, gervuogių, bruknių, spanguolių. O grybų grybų!..

Šiaurinė pilies pusė buvo apsiausta ilgaamžių, turbūt daugiausia lapuočių medžių. Prisimenu tame stačiame šlaite aukštą aukštą, storą storą ažuolą. Girdėjau tada

pasakojimų, jog prie to ažuolo senovėje, dar pagonybės laikais, stovėjęs deivės Balandos aukuras, kur žėrėjo vaidilučių kurstoma amžinoji ugnelė. Pro šiaurinę pilies pusę, pakalnėje, tyvuliavo (ir tebetyvuliuoja) Lietuvos upių tėvas Nemunas.

Iš rytų pusės pilies aplinka buvo labai tvarkoma. Į ją iš pakalnės vedė du lygiagretūs keliai: važiuotiems ir pėstiesiems. Kiek prisimenu, jie buvo grįsti akmenimis. Pėsčiųjų šalikelės buvo apsodintos alyvomis, akacijomis, jazminais, todėl kalnas, ypač vasaros pradžioje, dvelkdavo maloniais kvapais. Tik užkopus į kalną, atsiverdavo nuostabus reginys – įvairiaspalvių našlaičių klombos.

Rytinėje–šiaurinėje pilies pusėje buvo įkurta ūkinė dalis: virtuvė ir kt.

Pilies rūmų aplinką tvarkydavo dvaro darbininkai (vyrai ir moterys), vadinami antrininkais, kurie prižiūrėdavo ne tik minėtąją augmeniją, bet ir pilies paradinėje pusėje (pietinėje dalyje buvo įėjimas į dvaro savininkų Kasterių kambarius) esančią teritoriją nuolat palaikydavo gražiai išgracvotą, t. y. išgrėbstyta. Antrininkai gyveno netoli pilies – pietryčių pusėje jiems skirtuose dvaro namuose.

Iš tėvų pasakojimų prisimenu – Raudonės dvaro savininkai Kasteriai buvo geraširdžiai, vaišingi žmonės, todėl pas juos, ypač vasaromis, lankydavosi daugybė svečių iš svetur – iš Vakarų Europos, iš Rusijos. Viešnios iš Vakarų labai žavėdavo prašmatniomis suknelėmis, gražiomis skrybėlaitėmis, o svečiai iš Rusijos dažniausiai būdavo pravoslavų kunigai, vadinami popais. Svečiuojantis dvarininkams, pamaldos būdavo laikomos cerkvėje už mūsų kambarių sienų; netgi giesmės tarsi iš po žemių būdavo girdimos, nes iš cerkvės gražios aukštos ir plačios durys vedė į vieną iš mūsų kambarių. Žinoma, tos durys visuomet būdavo užrakintos.

Kadangi vienas iš vyresniųjų Kasterių sūnų dirbo Lietuvos prezidentūroje, todėl pas vaišinguosius dvarininkus lankydavosi ir Lietuvos prezidentas Antanas Smetona. Garbųjį svečių gražiai pasitikdavo prie specialiai ta proga įrengtų vainikais apipintų vartų.

Man teko laimė pirmą kartą Lietuvos prezidentą pamatyti, kai buvau penkerių šešerių metų. Prisimenu, pastatė mane ant mūsų kambario palangės – namiškių prilaikoma iš antrojo aukšto pro atvirą langą viską labai gerai mačiau.

Buvo 1930-ieji – jubiliejiniai Vytauto Didžiojo metai. Atėjo laikas mokyklą lankyti. O ji nuo pilies toli buvo – iki jos geroką kilometrą reikėjo paėjėti ir dar tuščiomis, negyvenamomis vietomis. Todėl vienas iš tėvų rytais kurį laiką mane pavedėdavo.

Prisimenu pakalnėje mūrinį, baltai dažytą namą. Šalia jo – valsčiaus būstinė. Ten gyveno minimos įstaigos vadovas Simonas Narbutas su šeima: žmona Sofija ir dukra Birute, labai gera pirmąją mano sesers Aldutės drauge. Mūsų šeima su Narbutais labai artimai bendravo. Netoli mokyklos ir valsčiaus būstinės, kitoje kelio pusėje, gyveno Grinčikai. Toliau rytų link kelias vedė į Raudonėnus.

Pradžios mokykla buvo keturių skyrių. Pradedančiuosius ją lankyti porą vėlyvų pavasarių gal po mėnesį pamokydavo grupėse: pirmaisiais metais pirmojoje, antraisiais – antrojoje. Po antrosios grupės stipresnius mokinius keldavo į antrąjį skyrių, silpnesnius – į pirmąjį.

Mūsų grupinukai buvo mokomi vienoje klasėje su vyresniaisiais, jau gerokai ūgtelėjusiais vaikais. Tik pradėjus lankyti pirmąją grupę, mane ištiko nemalonumas. Buvo graži, saulėta diena. Pertrauka. Po jos visi susėdome į savo vietas ir laukėme

mokytojos. Mokytoja atėjo ir staiga visiems liepė klauptis ir... dainuoti „Išėjo tėvelis į mišką“. Suklupo visa klasė.

Už ką toji baisi bausmė?.. Pasirodo, pertraukos metu didieji berniukai, bėgiodami po mokyklos kiemą, lakstė ir pro gyvatvores. Mokytoja pastebėjo ir už tai visus – kaltus ir nekaltus – nubaudė.

Nedainavau – tik klūpoju ir verkiau... Išgyvenau baisią nuoskaudą – juk aš gyvatvorės nelaužiau!.. Buvo gėda klūpoti ir dainuoti!..

Parėjau namo nuliūdusi, pasipasakojau tėvams, kas nutiko (mus tėvai auklėjo be bausmių, jokių barnių nebūdavo).

Išaušo kitos dienos rytas. Laikas eiti į mokyklą, tačiau po vakarykščių ašarų širdyje dar taip sunku... Gal geriau šiandien į mokyklą neisiu. Tėvai leido apsispręsti – likau namie. Irgi liūdna... Turbūt ir kitos dienos rytą ne lengviau buvo...

Pavakare pas mus apsilankė pirmoji mano mokytoja. Tėvai ir viešnia, susėdę prie stalo, šnekučiavosi, bet ne apie maną nelaimę ir praleistas pamokėles. Mokytoja, mane pasisodinusi ant kelių, atrodė labai labai gera...

Neraginta rytojaus rytą skubėjau į mokyklėlę, – o čia tiek smagaus darbo: ir raideles rašyti, ir iš jų žodžius sudėti, ir pagaliukais skaičiuoti, ir spalvotais pieštukais saulutę, debesėlius, medžius, upelius piešti...

Iš mokyklos namo grįždavau su iš kaimų ateinančiais vaikais, o kartais ir viena. Tada labai bijodavau Nemuno lankose besiganančios dvaro bandos, kurioje šeiminkavo piktas bulius. Ilgoką kelio dalį žvyruotu panemunės vieškeliu paėjus, kopdavau į jau minėtą vasaros kvapais dvelkiantį kalną, kurio viršūnėje nuo pilies rytinės pusės nepiktu lojimu mane pasitikdavo du nedidučiai rudukai ir du juodukai kreivakojai šunyčiai, kurių vardus tebeprisimenu: Džimė, Džekas, Džonis ir Blekas.

Mokykloje susipažinusi su raidelėmis, o namie ir tėvų padedama, greitai išmokau skaityti: buvo knygų, tėvų prenumeruojamas periodinis leidinys „Mūsų Vilnius“, todėl greitai pervarginau akis – pasijutau lyg jos būtų smėlio pridulkėjusios. Tėvams – rūpestis. Mama mane vežė į Kauną pas garsųjį akių ligų gydytoją profesorių Petrą Avižonį. Akys pasveiko.

Po antrosios grupės pamokėlių mane perkėlė į antrąjį skyrių.

Greitu laiku – gal mėnuo praėjo – ateinu vieną rytą į mokyklą – ir vėl atsitikimas: mokytoja užduoda iš knygelės perskaityti Prano Mašioti pasakėlę „Skruzdelių karas“. Perskaitau. Lentoje išsprendžiu aritmetikos užduotį, tada mokytoja paliepia susidėti daiktelius į krepšelį ir išsiveda iš klasės... Nusigandau. Vos ne į ašaras... Manau, negerai ką padariau. Pasirodo, be reikalo rūpestis – į trečiąjį skyrių perkėlė!.. Džiaugiasi grįžusi namo, kad jau trečiokė; paprašiau tėtės, kad važiuotų į Jūrbarką ir nupirktų trečiojo skyriaus vadovėlius. Taip ir buvo padaryta!

Naujoji mokytoja buvo Bronė Masaitytė, vėliau žinoma vadovėlių autorė. Teko laimė ilgai su ja bendrauti, netgi gerokai įpusėjus pedagoginio darbo kelią.

Viskas trečiajame skyriuje buvo įdomu, lengva, tik skaičių pasaulyje kartais tėtės pagalbos prireikdavo. Iš mano pirmojo kontrolinio diktantuko gražūs juokai išėjo: rašant, rodos, viskas buvo aišku, stengiausi be klaidų, gerai darbą atlikti... Gražintame sąsiuvinyje radau mokytojos labai gražia rašysena raudonu rašalu aiškiai parašyta: „Patenkinamai!“ Džiaugiasi – mokytoja mano darbu patenkinta. Parėjusi iš mokyklos ir tėvus savo „sėkme“ norėjau pradžiuginti, tačiau jie paaiškino, kad

įvertinimas „patenkinamai“ reiškia tik „šiai taip“, „silpnokai“... Su tėvais drauge apžiūrėjome diktante išibrovusias klaidėles. Sakinio „*Devyni amatai, dešimtas – badas*“ žodyje „amatai“ praleista viena raidelė „a“, todėl mano parašyta „amta“; kitų, rodos, dar dviejų klaidelių, atmintyje jau nebeiškliko.

Visą gyvenimą prisimenu Bronės Masaitytės labai gražias skaitymo pamokas. Sekdama pasaką, pedagogė čia pat lentoje piešinėliais ją iliustruodavo. O piešinėlių gražumas!.. Visas pasakos pasaulis kaip gyvas lentoje prieš akis. Žiūri žiūri – atsižiūrėti negali.

Gaila, neilgai teko būti mokytojos Bronės Masaitytės mokinė – žiemą susirgau kokliušu. Ilgai sirgau. Kosėjau kosėjau – ir tais mokslo metais jau nebegalėjau mokyklos lankyti...

Raudonės dvaro kasdienis gyvenimas buvo perpintas įvairiais pasakojimais apie vaiduoklius, baugius atsitikimus, kurie labai jautrindavo vaikišką vaizduotę. Kartą prietoje vieno kambario krosnyje išgirdome kažką paslaptinai plumpsint. Visiems neįjauku pasidarė. Gal tai ženklas prieš kokią nelaimę?.. Rytą besiruošiant krosnį užkurti paaiškėjo, kad iš vakaro plumpsėjo vargšės nelaimingos varnos, kurios šaltą žiemos pavakarį, tupėdamos ant plataus didelio kamino, apsvaigo nuo smalkių ir sukrito į jį...

Prisimenu, vienoje Raudonės pilies salėje vietos šauliai organizuodavo vaidinimus, šokius. Tėvai ir mudvi su sesute nusivesdavo į tuos gražius kultūrinius renginius. Atmintyje neiškliko nieko, ką būtų nemalonu prisiminti. Nesu ten mačiusi jokio girta žmogaus. Suaugusieji gražiai, mandagiai elgdavosi su vaikais. Prisimenu, mudvi su sesute, dar nedidutes mergaites, namie išmokytas, ir mūsų mokytojos vyras, ir mudviejų dėdė Juozas (tėtės brolis), ir kai kurie kiti suaugusieji išvesdavo šokti. Pašokdinę rankutes pabučiuodavo ir pas tėvelius nuvesdavo atsisėsti.

Po Kasterių dvaro bankroto

Atslinkus krizės metams, Kasterių dvaras bankrutavo, nes šeimnininkai nepajėgė atsiskaityti su ten dirbusiaisiais – liko daug skolų. Žmonės gailėjo geraširdžių Kasterių dėl taip jiems susiklosčiusio gyvenimo.



Gelgaudiškis. Pro laivo kabinos langą – Gelgaudų pilies bokštai. 2005 m. A. Andrijono nuotr.



Už laivo bortų –
smėlėta Gelgaudiškio
pakrantė. 2005 m.
A. Andrijo nuotr.

Išparceliavus dvarą, jo vietoje susikūrė Raudonės miestelis, buvo pastatyta bažnyčia.

Tėtė, netekęs darbo Raudonės malūne, vieną navigacijos laikotarpį dirbo kasininku garlaivyje „Balanda“, kurio savininku buvo Opasnovas, dirbęs vyriausioju dvaro ekonomu. Mudviem su seseria Aldute būdavo labai smagu, kai vasarą galėdavome ne vieną gražią dieną pagyventi garlaivyje, kursuojančiame nuo Kauno, rodos, iki Smalininkų. Būdamos denyje (vadindavo *pāluba*), džiaugdavamės Nemuno pakrančių grožiu, kurį skleidė žaliuojantys šlaitai, miestai ir miesteliai su ypač dešiniojo kranto bažnyčiomis, pilys, piliakalniai, Neries, Nevėžio, Dubysos intakai. Naktį miegodavome tėtės kajutėje. Monotoniškas garlaivio rato pliuškenimas suteikdavo gilų, ramų miegą.

Kartais garlaivyje tekdavo patirti ir nelabai malonių išpūdžių – kai užplaukdavome ant seklumos. Pirmiausia išgąsdindavo staigus netikėtas stuktelėjimas į dugną, o paskui – ilgiau ar trumpiau vargindavo laukimas, kol garlavis nusikapstys nuo seklumos...

Šie neišdildomi išpūdžiai, įsismelkę į vaiko sąmonę, išliko visą gyvenimą.

Spaudoje rašyta, kad 2003 m. vasarą Raudonės pilyje įvyko de Faria e Castro šeimos susitikimas, kuriame dalyvavo aštuoniolika asmenų iš JAV, Šveicarijos, Vokietijos. Jauniausiam Luka buvo tik vieneri metai, jo seneliui Aleksandrui – šešiasdešimt šešeri. Susitikimo idėja Raudonės pilyje, priklausiusioje giminės protėviui grafui Plattonui Zubovui, kilo Dmitrijui de Faria e Castro, aplankiusiam ją ankstesniais metais¹.

Aleksandras de Faria e Castro pasakojo, kad čia apsilankė pirmą kartą po 62 metų. Su šeima jis iš Lietuvos išvyko 1944 m., būdamas ketverių. Vokietijoje tapo teisininku. Į Lietuvą atvyko su žmona amerikiete Endi, sūnumis Aleksandru ir Ronu, dukra Irina ir šešiais anūkais. Visi gyvena Vokietijoje, Vysbadene. Tik Ronas su šeima gyvena JAV, Arizonos valstijoje. Susitikimo iniciatorius – Aleksan-

¹ Budvytienė G., Sėlenis D. Kilmingos giminės subuvime laukta net vaiduoklių, *Kauno diena*, 2003, liepos 26, p. 2–3.

dro pusbrolis Dmitrijus de Faria e Castro, kuris Šveicarijoje dirbo investicijų srityje. Iš Lietuvos jį tėvai išsivežė vos trijų savaičių. Šį kartą atvažiavo su žmona Eliane ir dukra Mari. Prieš trejus metus su juo ryšį užmezgė Raudonės pilyje įsikūrusios vidurinės mokyklos mokytoja Julija Zambacevičiūtė. Į susitikimą taip pat atvyko Aleksandro ir Dmitrijaus pusseserės Marina Werland, Katerina Profess. Visi jie sudaro keturias de Faria e Castro giminės medžio šakeles. Jų senelis teisininkas Juozas de Faria e Castro su žmona Olga ir sūnumis Nikolajumi (Dmitrijaus tėvu), Vladimiru (Marinos ir Katerinos tėvu) ir Aleksandru (Aleksandro tėvu) Raudonėje gyveno iki pokario. Marina į Raudonę atvyko su vyru, kuris Frankfurte prie Maino dirbo bankininku. Marina – muzikantė, groja violončele, dirbo Frankfurto prie Maino konservatorijoje. Su atvykusiais susitiko Lietuvoje gyvenanti Olga Vakselytė-Vaksel. Ji prisistatė esanti pirmos eilės Raudonės pilies savininkų palikuonė: „*Grafo Platono Zubovo anūkė Olga ištekėjo už Vakselio, mano tėvo. O už de Faria e Castro, portugalų, ištekėjo mano senelio sesuo*“. XIX a. pradžioje grafas P. Zubovas, Jekaterinos II favoritas, nusipirko apleistą Raudonės pilį. Vėliau kaip kraitis ji atiteko jo dukrai Sofijai. Iš jos pilį paveldėjo vaikaitė Sofija, vėliau ištekėjusi už portugalų rašytojo Žoze de Faria e Castro. Dar senesnė Raudonės dvaro istorija veda į Žygimanto Augusto laikus, dvaras minimas jau XVI a. šaltiniuose. Vėliau jį valdė pirklys Kristupas Kiršenšteinas, kuris ten pastatė renesanso stiliaus raudonų plytų rūmus su pilimi, gynybiniais bokštais, šaudymo angomis. Pilyje buvo 127 kambariai. Jo palikuonys pilį apleido, praskolino. Tokią ją įsigijo grafas P. Zubovas².

Gelgaudiškis

1932 m. žiemą mūsų šeima iš Raudonės persikėlė gyventi į Gelgaudiškį, Nemuno žemupio kairiajame krante įsikūrusi, šilų šilelių apsuptą, tylų, gražų miestelį. Iš karto jis man pasirodė savas, mielas.

Kodėl? Gal todėl, kad čia gyveno mano mamos sesuo, geroji tetelė Juzė Matulionienė, kuri dirbo siuvėja nepriklausomybės metais Komaro dvaro rūmuose įsteigtoje vaikų prieglaudoje? O gal todėl, kad čia bangavo tas pats Nemunas, prie kurio prabėgo beveik visas pirmasis mano gyvenimo dešimtmetis, gyvenant Pavilkijjė, Kriūkuose, Vaiguviškiuose, Meškeliūnuose, Raudonėje? O gal dar ir todėl, kad kasdien akių žvilgsnis atsiremavo į kitoje Nemuno pusėje tarp ilgaamžių medžių ir tvenkinių ant kalvos dunksančią, tada dar Zamkumi vadintą renesansinę Gelgaudų pilį? Apie šešetą metų (1926–1932) praleista Raudonės pilyje, pamilta įdomi ir paslaptinga jos aplinka. Todėl nenuostabu, kad ir į šią pilį dėmesį atkreipiau.

Taigi mes – Gelgaudiškyje. Čia su trumpomis pertraukomis gyvensime apie dešimt metų. Čia prabėgs pačios gražiausios, pačios laimingiausios mokyklinio gyvenimo dienos, baigsis vaikystė, ateis svajonių turtingi jaunystės metai. Čia bus daug džiaugsmo patirta ir begalinio skausmo iškentėta...

Pirmiausia mūsų keturių žmonių šeima apsigyveno pas Gabartus. Gelgaudiškyje tuo metu gyveno du Gabartai – ir abudu Vincai. Kad būtų lengviau atskirti, apie kurį Gabartą kalbama, vieną iš jų vadino Kalkiniu, nes jo kieme buvo įrengta didelė kalkių degimo krosnis; kitas buvo vadinamas Pirtiniu: mat gyveno jau gerokai apgriuvusiame buvusios pirties sename mūriniame name.

² Ten pat.



Gelgaudiškis iš kitos Nemuno pusės, nuo Šilinės. 2007 m.

Gelgaudiškio dv. rūmai. 2009 08 15. A. Andrijo nuotraukos





Mes išsinuomojome mažą butuką pas Kalkinį Gabartą. Ir dabar tebestovi tas Gabartų namelis, pažymėtas Nemuno g. 69-uoju numeriu.

Vincas ir Kotryna Gabartai buvo geri žmonės. Prisimenu, šeimininkas vis sirguliudavo; dar jaunas mirė, palikdamas našlę su trimis mažamečiais vaikais: Juozuku, Maryte ir visai mažutėle Elenute. Taigi Gabartų pastogėje kuri laiką augome penki vaikai: trys Gabartukai ir mudvi su sesute Aldona. Tame būryje buvau vyriausia, o Juozukas – vienintelis berniukas.

Gabartų smėlingas kiemelis ribojosi su siaurine-vakarine kapinių teritorija. Tos vietos artumas, be abejo, turėjo įtakos ir mūsų, vaikų, žaidimams. Pavyzdžiui, jei rasdavome negyvą paukštelį, jį būtinai palaidodavome: netoli kapinių tvoros smėlyje

*Už Nemuno –
Gelgaudų pilis.
2011 m.*

A. Andrijono nuotr.



*Vinco Kudirkos
muziejaus Kudirkos
Naumiestyje
darbuotoja Natalija
Manikienė. 2003 m.
B. Kondrato nuotr.*



*Gelgaudiškio gatvelė
(dabar Nemuno g.),
kurioje gyveno
Gabartai. 2008 m.
A. Andrijono nuotr.*

išrausdavome duobelę, į ją paguldydavome paukštelį, suformuodavome kapelį ir jį apkaišydavome pievų gėlėmis. Iš darželio jų neskindavome.

Palengva susipažinta su gražia, jaukia vietoje. Prisimenu, pakalnėje centrinė, tada negrįsta palaido smėlio gatvelė šiaurinėje dalyje baigėsi medine tvorele apjuosta mažute aikšte. Joje stovėjo aukštas kryžius, šalia jo – plačiašakis ažuolas. Tai buvo atminimo ir pagarbos vieta, skirta Lietuvos nepriklausomybės atkūrimui prisiminti.

Centrinė gatvelė, vedanti nuo kalno, miestelį skyrė į dvi dalis: rytinę ir vakarinę. Rytinėje dalyje stovėjo, kaip ir dabar, neogotikos stiliaus vienbokštė bažnyčia, aptverta neaukšta mūro siena. Iš vakarų pusės priešais bažnyčią buvo medinė varpinė. Iš jos maloniu varpo gaudesiu tikintieji būdavo kviečiami mal-

*Taikos gatvė
Gelgaudiškyje.
1962 m.*

B. Grikiečio nuotr.





dai. Šventoriaus pietvakarinėje dalyje buvo palaidoti du kunigai. Vienas iš jų – kunigas Pranciškus Būčys, kaip vėliau sužinota, Gelgaudiškio parapijai atidavęs 44 metus. Eidamas kunigo pareigas, dvasininkas daug dėmesio skyrė knygnešiams, Rusijos caro valdžios uždraustos lietuviškos spaudos platinimui.

Kalvelėse tarp pušų išsidriekusios Gelgaudiškio kapinės. 2011 m.

A. Andrijono nuotr.

Netoliese bažnyčios, šiek tiek į pietryčius, vaismedžių ir gėlynų apsuptas baltavo senas mūrinis mūsų mokyklėlės namas. Čia po ilgokos pertraukos (piktas kokliušas kankino) rudenį tęsiau Raudonėje pradėtą mokymąsi.

Nuo pakalnėje susigūžusio mokyklos pastato tiesiai į pietus – ant kalno stovėjo Komaro dvaro rūmai, su kuriais iš arčiau dar negreit teks susipažinti. Pietrytinė miestelio dalis – šileliai šileliai... O juose – vietos, apipintos pasakojimais, menančiais nelinksmas praeities istorijas. Tiesiai į rytus – Pakalniškių šilėlis. Kiek ten bus žemuogiauta!.. Dar toliau – Milkāšilis, mėlynių ir grybų nuostabus pasaulis!..

Vakarinė miestelio dalis gerokai skyrėsi nuo rytinės. Nemažą jos dalį užėmė kapinės, kurių žemės paviršius buvo gražiai banguotas: kalvelės, lomelės... Daugiausia kapų buvo kalvelėse. Vakarinėje kapinių kalvelėje laidodavo vaikučius. Todėl tą vietą žmonės vadindavo Vaikų kalneliu. Taigi Gelgaudiškio kapinės – pačiame miestelio centre. Iš visų keturių pusių jas supo jaukios gelgaudiškiečių sodybėlės su jų nameliais, sodeliais, gėlių darželiais.

Netoliese kapinių vartų šiaurinėje pusėje baltavo senas mūrinis namas. Tai valsčiaus buveinė. Sako, ten ir daboklė buvusi.

Pietvakarinėje miestelio dalyje, kalno papėdėje, stovėjo plytų fabrikas. Kaip vėliau teko suprasti, toji įmonė daugeliui gelgaudiškiečių buvo pagrindinis pragyvenimo šaltinis. Šioje miestelio dalyje susiradau ir pačią geriausią, pusantrų metų vyresnę vaikystės dieną draugę Zoselę Nomicaitę. Ir toji draugystė tęsėsi visą gyvenimą... Man Zoselė labai patiko todėl, kad ji, kaip ir jos mama, mėgo grožį. Mažame Nomicų namelyje buvo tik vienas kambarys ir virtuvėlė, tačiau keturių žmonių šeima



N. Manikienė (kairėje) su Sofijos (Zoselės) Nomicaitės (Zdanavičienės) mama Apolonija Nomiciene. 1973 m. Iš 1973 m. rajono kraštotyrininkų ekspedicijos Gelgaudiškyje archyvo

(tėvai ir dvi dukterys) gyveno tvarkingai. Namų aplinkai jaukumo teikė gražūs rankdarbiai. Prisimenu, nusižiūrėjus į Zoselės darbelius, ir aš aguonomis išsiuvinėjau gražią servetėlę. O po metų kitų mudvi išsisiuvinėsime linines sukneles, kuriomis puošimės šventadieniais. O vieno naujametinio karnavalo metu Zoselė apsirengs iš skiedrų pasiūta suknele, o aš – iš klevo lapų. Abiejų karnavalinės aprangos laimės prizines vietas ir liks malonių prisiminimų visą gyvenimą.

Prie Nomicų namelio buvo nedidelis vaismedžių sodas ir gražus gėlių darželis, iš kurio sklido bijūnų, žirnelių, leukonijų, razetų, nasturtų malonūs kvapai. Jame žaliavo rūtos, žydėjo avižės, petunijos, astrai, į tvorelę atsirėmusios augo naktibaldos (dieną jų akelės būdavo užsimerkusios, o naktį pražysdavo ir, rodos, kvėpėdavo), margavo įvairiaspalviai jurginai ir kitos gėlės skleidė savo grožį.

Mudvi su sesute Gabartų namo palangėje irgi gavome gabalėlį žemės, kuriame galėjome auginti gėles. Aldutės mylimiausios gėlytės buvo levukai.

Baigėsi pirmoji vasarėlė Gelgaudiškyje. Su širdies virpuliu laukiau naujųjų mokslo metų pradžios. Pagaliau ji atėjo...

Zoselė gyveno dabartinės Nemuno gatvės vakariniame gale, todėl jos kelias į mokyklą ėjo pro Gabartus, kur mūsų šeima gyveno. Pamačiusi jau iš toli ateinančią draugę, prisigretindavau prie jos ir traukdavome į mokyklėlę. Tą rudenį mudvi buvome trečiaskyrės.

Seną mūrinį mokyklos namelį visados prisimenu saulės spindulių nušviestą. Iš vakarų, šiaurės ir rytų puslankiu jį supo vaismedžių sodelis, kurio rytinėje pusėje lyg būta ir daržovių lysvelių. Iš vakarų pusės – gėlės gėlės... Bijūnai, vilkdalgiai, jurginai...

Aplink mokyklą ideali tvarka, kurią, pasirodo, stengdavosi palaikyti ir patys mokiniai: tie, kurie rytą anksčiau ateidavo, tuoj griebdavosi šluotų – gražindavo ir taip gražią aplinką. Pietinė ir pietrytinė mokyklos teritorijos dalis buvo skirta vaikams



Prie senosios mokyklos (dabartinėje Jaunimo g.) su mokytoja M. Zubryte fotografuodavosi visų gelgaudiškinių kartų vaikai. Apie 1935 m. Iš M. Zubrytės šeimos albumo



Mokytoja Marija Zubrytė. Apie 1930 m. Iš M. Zubrytės šeimos albumo

pertraukų metu pabėgioti. Be to, čia pat gražaus, jaukaus šilelio pakraštys. Žaisk, džiauakis, kvėpuok grynu oru kiek tik nori.

Mūsų mokyklos Geroji dvasia buvo mokytoja Marija Zubrytė. Apie ją tegu prabyla Jos pačios žodžiai:

„Gimiau 1902 m. kovo 18 d. Šeimoje dešimt žmonių. Tėvas dirbo Augustavo (Lenkijoje) geležinkelio stoty iešmininku. Pradžios mokyklą lankiau Augustave, o vėliau naujai įsteigtoje geležinkeliečių mokykloje Suvalkuose.

Prasidėjus 1914 m. Pirmajam pasauliniam karui, visa mūsų šeima buvo evakuota į Rusiją, Samaros, dabar Kuibyševo, miestą. Aš nuo vaikystės svajojau būti mokytoja, ypač norėjau dirbti su kaimo vaikais.

Samaroje lankiau, o juos galėjo lankyti baigę pradinę mokyklą, suaugusiems skirtus vakarinius kursus. Tiesa, pradinės mokyklos buvau nebaigusi ir amžiumi buvau jauniausia, bet kaip karo pabėgėlė buvau priimta.

Noras tapti mokytoja buvo toks didelis, jog veržiausi į mokyklą per vargą ir pavojus.

1915 m. leidausi į kelionę. Volga iš Samaros nuplaukiau į Saratovą, o iš Saratovo traukiniu – į Voronežą, įstojau ten į jau veikiančią lietuvių švietimo draugijos organizuotą „Saulės“ mokytojų seminariją.

1918 m. su visais Voronežo lietuvių moksleiviais grįžau į Lietuvą.

1919 m. baigusi mokytojų seminariją, buvau paskirta į Šakių apskr. Bunikių kaimo pradinę mokyklą. Ir nuvykus į išsvajotą kaimo mokyklą labai nusiminiau, nes visą laiką mokiausi šviesiose, erdvoiose klasėse, o čia išvydau labai mažą, pilną dulkių ir voratinklių, bulvėmis ir įvairiais rakandais užgriozdintą kambarį ūkininko troboje. Šeimninkei padedant, sutvarkiau klasę ir ateinančią dieną parašiau „kriuvėlę“, kad rinktųsi mokiniai. Taip pradėjau savo pedagoginį darbą.

1920 m. pavasarį mano mokyklą aplankė inspektorius A. Geniušas, kuris mane nuo kitų mokslo metų perkėlė į Gelgaudiškį. Gelgaudiškis tuo metu buvo bažnytkaimis ir visame valsčiuje nebuvo nė vienos mokyklos.

Pirmaisiais darbo metais Gelgaudiškyje iki gruodžio mėnesio pabaigos susirinko daugiau kaip 100 mokinių. Ir nors klasė buvo didelė buvusio dvarininko varyklos (bravoro) pastate, bet visiems mokiniams suolų buvo maža; teko mokiniams rašyti ant langų ir net grindų pasidėjus.



M. Zubrytė su broliu Gabrielium. Apie 1916 m. Iš M. Zubrytės šeimos albumo



M. Zubrytė (sėdi ketvirta iš kairės) tarp draugių Voroneže, „Saulės“ mokytojų seminarijos bendrabutyje. Nuotraukos kitoje pusėje įrašytos pavardės: L. Steponaitytė, M. Jasiukonytė, A. Jasutaitė, B. Miegirvaitė, J. Grikinaitė, D. Zenkviskaitė, I. Umbraitė, S. Jasinskaitė, Al. Malinauskaitė, A. Sabaliauskaitė. 1916 m. Iš M. Zubrytės šeimos archyvo

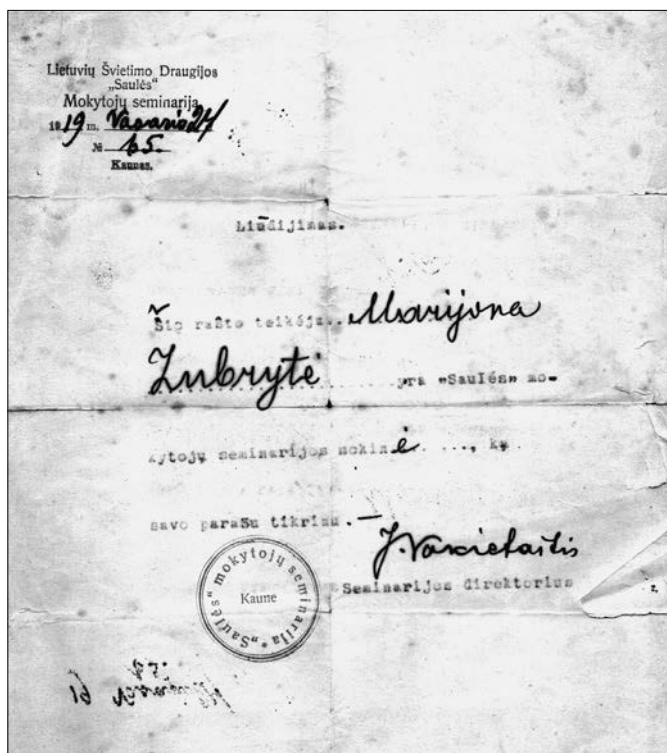

„Saulės“ mokytojų seminarijoje M. Zubrytei įteiktas mokslo baigimo pažymėjimas. 1919 m. Iš M. Zubrytės šeimos archyvo



*M. Zubrytė (trečia iš kairės)
tarp mokinių. Apie 1920 m.
Iš M. Zubrytės šeimos albumo*

*M. Zubrytė su mokiniais.
Apie 1925 m.*



M. Zubrytė (centre)
su bendraamžėmis.
Apie 1918 m.
Iš M. Zubrytės
šėimos albumo

Aplink toyrojo neraštingumas, ir aš, pagauta didelio noro padėti paprastiems kaimo žmonėms, nutariau suorganizuoti visuomeniniais pagrindais kursus suaugusiems. Jų buvo apie 50. Kiekvienas pasistatęs prieš save mažą lajauš ar žibalinę lempuotę, vadinamą spingsule, mokėsi skaityti, rašyti ir kiek aritmetikos. Visi mokėsi noriai, entuziastingai, o ir pačiai buvo tiek energijos ir noro dirbti, dirbti be galo.

Vėliau buvo steigiami kursai moterims: virimo, mezgimo. Skaičiau auklėjimo klausimais paskaitas, kalbėjausi su motinomis, aiškinau joms elementariausias pedagogikos problemas.

Vėliau buvo steigiami jaunųjų ūkininkų rateliai. Buvo ruošiamos žemės ūkio gaminių parodėlės, susirinkimuose skaitomi referatai įvai-

Prie Gelgaudiškio
pradžios mokyklos
su rankdarbiais.
Apie 1935 m.
Iš M. Zubrytės
šėimos albumo





M. Zubrytė su vaikų namų vaikais prie Gelgaudiškio dv. rūmų. Apie 1938 m. Iš M. Zubrytės šeimos albumo

riom problemom, laisvom temom, steigiami knygynėliai, orkestrėliai, chorai. Visa tai labai lavino kaimo jaunimą, plėtė jų akiratį, padėjo vystyti gabumus.

Gelgaudiškio jaunųjų ūkininkų styginio instrumentų orkestrėliui vadovavo žinomos dainininkės Beatričės Grincevičiūtės brolis Vaitiekus Grincevičius“.

Tą rudenį mokytoja Marija Zubrytė pradėjo keturioliktus savo pedagoginio darbo metus. Tada ji buvo angeliško grožio trisdešimtmetė moteris. Jos šviesiaplaukė galvą puošė gražios kasos.

Be vedėjos Marijos Zubrytės, mokykloje dirbo ir mokytojas Vincas Šalkevičius, kilęs iš Vištyčio, esančio Lenkijos pasienyje.

Kiek prisimenu, mokyklos pastato planas apytiksliai buvo toks:

- a) mokytojos M. Zubrytės klasė,
- b) mokytojo V. Šalkevičiaus klasė,
- c) prieangis,
- d) mokytojos M. Zubrytės butas,
- e) virtuvė,
- f) veranda.

Be mokytojos Marijos Zubrytės ir mokytojo Vinco Šalkevičiaus, mokyklos name lyje ir aplink jį dar triūsė tamsiaplaukė juodakasė Emilija Vaičaitytė, rodos, iš Daukantiškių kaimo kilusi. Vėliau, jau užaugusiems savo mokiniams mūsų geroji Mokytoja prasitars, kad toji moteris, visų meiliai vadinama Miliute, jai padėjusi atsipalaiduoti nuo visokių buitinių rūpesčių, sudarydama palankias sąlygas ramiai dirbti pamokose ir atsiduoti popamokinei veiklai, skirtai vaikų ir jaunimo švietimui bei auklėjimui.

Kai mokytoja Marija Zubrytė, be pertraukos Gelgaudiškio pradinėje mokykloje praleidusi 34 metus, kelsis į Kauną, savo gerajai Miliutei už ilgametę nuoširdžią

Mokytojos
N. Manikienės
sudarytas Gelgaudiškio
pradžios mokyklos
patalpų išdėstymo
planas. 2007 m.

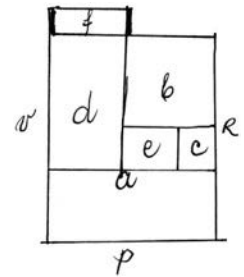

paramą paliks dovaną – Gelgaudiškio miestelio rytinėje dalyje pastatytą namelį, kuriame ji galėtų ramiai leisti senatvės dienas.

Mokyklose dėstomų dalykų sąrašuose pirmuoju eilės numeriu būdavo pažymėtos dvi savaitinės tikybos pamokos, į kurias buvome įpratinti pagarbiai žiūrėti. Ne tik trejetą, bet ir ketvertą iš to dalyko gauti būdavo neįprasta, trumpai sakant – negražu.

Prisimenu mums, trečiaskyriams, tikyba dėstė labai tylus, labai geras kunigas Juozas Valiukevičius. O ketvirtame skyriuje mūsų tikybos mokytojas buvo kunigas Jonas Damijonaitis. Iš jo sužinojome, kad jis buvęs kariškis, 1923 m. dalyvavęs Klaipėdos krašto vadavimo kovose, kad tada labai peršalęs, sunkiai susirgęs, o vėliau tapęs kunigu.

Kunigas Jonas Damijonaitis buvo linksmas ir labai reiklus, mums, savo mokiniam, įvaręs nemažai baimės. Jo, buvusio kariškio, bruožai pamokose būdavo labai ryškūs. Nemėgink tikybos pamoką bet kaip paruošti. Jeigu atsakinėjančiam nelabai sklandžiai sekdavosi, kunigas-kariškis sukomanduodavo: „Eik, vaikuti, į kamputį milo velt“. Pasitaikydavo,



Emilija (Miliutė) Vaičaitytė ir kaimynystėje gyvenusi Samajauskienė. Apie 1935 m. Iš M. Zubrytės šeimos albumo

Gelgaudiškio miestelio pagrindinė gatvė. Apie 1930 m. Iš A. Miškinio knygos „Užnemunės miestai ir miesteliai“



kad tiek „kampučių“ neužtekdavo, kiek „vaikučių“ turėdavo juose atsidurti. Iš mūsų, ketvirtaskyrių (6 berniukų ir 8 mergaičių), tik vienam berniukui (būsimam kunigui) ir tik dviem mergaitėms neteko „kamputyje milo velt“.

O kartą visai prastai išėjo... Tikybos mokytojas atliko kontrolinį patikrinimą raštu: reikėjo atsakyti į kelis klausimus. Vienas berniukas, matyt, jau ne kartą „kamputyje milą vėlęs“, ir šį kartą nebuvo pamokos gerai paruošęs. Nežinodamas, ką rašyti, ant lapelio šį tą papaišęs, padavė kunigui. Kitą pamoką, kai kontroliniai lapeliai su atitinkamais įvertinimais mums buvo sugražinti, netinkamai papokštavęs mokinukas išgirdo tai, ko turbūt nesitikėjo – tikybos pamokų galės nebelankyti...

Slinko savaitė po savaitės... Stasiuko vieta klasės gale keturviečiame suole vis buvo tuščia. Mums darėsi neramu. Kas bus, kai apie jo nelemtą išdaigą sužinos geroji mūsų Mokytoja?! Mums vis dar atrodė, kad ji apie tai nieko nežino: mes padykėlio neskundėm, o kunigėlis – nežinia, ar ką nors su mokytoja apie tai kalbėjosi.

Pagaliau vaikui nusibodo per tikybos pamokas lauke (tikriausiai – miškelyje) dykinėti. Vieną dieną visi surėmėm kaktas – kaip iš tos bėdos išbristi! Ir sutarėm... Suolas klasėje pats paskutinis, ilgas. Pasiūlėm nelaimėliui, kad prieš tikybos pamokas jis palįstų po tuo suolu ir per pamoką ramiai po juo tūnotų.

M. Zubrytė (sėdi centre) tarp draugų Kaune. Dešinėje – buvęs mokinys, gelgaudiškis kun. Juozas Kluonius, atvykęs iš JAV. Apie 1990 m. Iš M. Zubrytės šeimos albumo



N. Manikienė savo darbo kabinete V. Kudirkos muziejuje. 2004 m. A. Andrijono nuotr.

Kur dings nesutikęs – sutiko. Taip kurį laiką ir buvo daroma. Ir nežinia, kiek ta pasuolės kančia būtų tęsusi, jei ne mokinių rekolekcijos, kurias paprastai vedavo Gelgaudiškio bažnyčios klebonas kun. Konstantinas Justinas Augustaitis.

Prisimenu, būrelis vaikų einame į bažnyčią ir matome – šventoriaus pakraščiu mūsų skyriaus draugas Juozukas (būsimasis kunigas) kartu su bėdon atsidūrusiu Stasiuku žingsniuoja vikaro link. Supratome, matyt, vedasi pas kunigėlį atsiprašyti. Juk aišku: rekolekcijos – susitaikymo metas. Be triukšmo, be barnių viskas buvo gražiai sutvarkyta. Ir tai atliko.

Šiais žodžiais mokytoja Natalija Manikienė iš Kudirkos Naumiesčio užbaigė savo atsiminimus, kuriuos leidyklai pateikė per šv. Velykas, 2008 metų kovo pabaigoje. Natalija Manikienė mirė 2008 metų gegužės 6 dieną.

Kur banguoja Nemunėlis...

1.	Pavilkijys - Šlauciai -	1932 - 1949
2.	Kriūkai	1947
3.	Vaiguviskiai	
4.	Kriūkai	
5.	Miškelioniai	
6.	Raudonė	
7.	Gelgaudiškis	
8.	Skirsnemunė - Gelgaudiškis -	1938 - 1949
9.	Gelgaudiškis - Kaunas -	1938 - 1949
10.	Gelgaudiškis - Šakiai -	1941 - 1944
11.	Šakiai - Gelgaudiškis	- - -
12.	Šakiai - Liduliai	1944 m.
<hr/>		
13.	Šakiai -	
14.	Kriūkai - Kaunas -	1944 - 1946
15.	Kriūkai	1946 - 49

Mokytojos N. Manikienės rašto darbų planelis, kurio nespėjo įgyvendinti. „Kur banguoja Nemunėlis“ būtų tapusi jos gyvenimo knyga, kurioje daug vietos skiriama Gelgaudiškiui. Dalį šios knygos pateikėme...

„Žaliašiliais – į Gelgaudiškio Žvaigždę“

Birutė Zakarevičienė

1952 m. Gelgaudiškio septynmetė mokykla reorganizuota į priaugančią vidurinę mokyklą, kuri 1956 m. išleido I abiturientų laidą – vyrišką klasę: 13 vaikinių ir 2 merginas.

Šiandien gal sunkoka suvokti, kad berniukai mokykloje domėtusi grožine literatūra. Anuomet tokių buvo. Bent pusė klasės mokinių daug skaitė, vienas kitas pats mėgino plunksną. Iš tokių kiek ryškiau išsiskyrė Stasys Staniulis (1938 08 27). Rašė eiles, literatūrinius vaizdelius, o per brandos egzaminą komisiją nustebino ilgiausiu rašiniu: per 6 val. gana smulkiu šriftu sugebėjo prirašyti 9 standartinius lapus ir darbą atidavė neperrašytą. Stasys pasirinko lietuvių kalbos ir literatūros studijas, bet vėliau jį paviliojo sportas.

Mokinių, turinčių literatūrinių gabumų, buvo bemaž kiekvienoje abiturientų laidoje. Štai II laidos literatė Irena Narkūnaitė (1937 11 14) po lituanistinių studijų pati ugdė jaunuosius Šakių rajono literatus, o vėliau Vilniuje RMTI vadovavo respublikos lituanistų kvalifikacijos kėlimui. Maždaug nuo 1955 m. Gelgaudiškio vidurinės mokyklos moksleivių kūryba pradeda pasirodyti rajono spaudoje. Vienos pirmųjų savo eilėraščius į rajono laikraštį pradeda siųsti literatės ir skaitovės Danutė Skuolytė (1940 12 15; III laida) ir Adelė Žemaitytė (1942 09 14; IV laida). Visais laikais rajono laikraštyje dirbo plunksnos meistrų, kurie rūpinosi jaunųjų talentų ugdymu, patys profesionaliai analizavo jų kūrybą ir periodiškai ją publikavo. O kai „Draugas“ pradėjo leisti mokyklų gyvenimui skirtą priedą „Draugužis“, jauniesiems literatams atsivėrė žalia gatvė. „Draugužis“ pristatė mūsų mokyklos literatus Laimutę Greičaitytę, Gediminą Vylimaitį, Liną Stepšytę, Vaivą Ulytę, Ritą Laurinaitytę, seseris Laimutę ir Loretą Gedminaites.

Sužavėjo nuoširdumu

Ne visų jų kūryba buvo tolygi, trūko ryškesnių įvaizdžių, tačiau sužavėjo nuoširdumu, betarpiškumu, meile gamtai ir žmogui. Štai Laimutė Gedminaitė (1969 07 21–1986 05 21) nė vienos dienos nesėdėjo mokyklos suole, mokytojai ją mokė namuose. Nors sunki liga neleido Laimutei pakilti iš lovos, tačiau mergaitė nenugrimzdė į pesimizmą. Savo mintis, išgyvenimus išliejo eilėraščiuose, kuriuose skamba optimistinės gaidelės, meilė gyvenimui. Loreta Gedminaitė (1971 11 11) nestokojo humoro jausmo. Ji ne tik kūrė, bet rajono laikraštyje taikliu pastebėjimu gyvai dalijosi

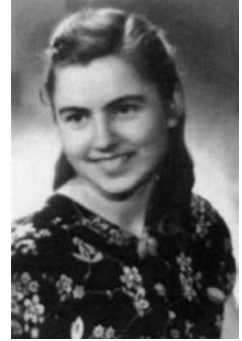

*Stasys Staniulis.
1956 m.*

*Irena Narkūnaitė.
1957 m.*



*Adelė Žemaitytė.
1957 m.*

mintimis apie tai, kas ją jaudino ar džiugino. Tokia ji ir išliko – tame pačiame laikraštyje dirba žurnaliste. 1985–1986 m. taiklias korespondencijas į rajono laikraštį dažnai siuntinėjo šeštos klasės mokinukė Jolanta Mackevičiūtė (1973 07 09). 1977–1981 m. respublikinėse lituanistų olimpiadose, kurias organizavo laikraštis „Lietuvos pionierius“ ir radijo laidų vaikams redakcija, laureačių vardus pelnė jaunesnių klasių mokinės Danutė Dėdynaitė, Rasa Žibutytė, Aušra Bulotaitė ir Rigida Šimkutė. Visoms mergaitėms redakcija įteikė ir asmenines dovanas.

Paskatintos

Apsakymus ir apybraižas mokykline tematika rašė XI laidos moksleivė Laimutė Rimkūnaitė (1950 11 28) ir XXIX laidos – Rita Laurinaitytė (1968 05 08). Laimutė, kaip kaimo vaikas, mėgo realistinį pasakojimo būdą, paprastą ir laisvą šnekamosios kalbos stilių. Jos apsakymas „Kelias“ 1968 m. respublikinėje literatų kūrybos apžiūroje pažymėtas Švietimo ministerijos diplomu. R. Laurinaitytė rašė tik mokykline tematika, gvildeno moralinės atsakomybės klausimus. Autorė nemoralizuoja savo herojų, turinčių ryškius prototipus, bet vaizduoja juos tokiose situacijose, kuriose jie patys turi surasti savo tiesą. Ritos literatūrinis credo – negalima trypti kojomis meilės, gailesčio, žmogiško gerumo. Apsakymai ir apybraižos buvo pateikiami rajoninei moksleivių kūrybos apžiūrai, keli spausdinti rajono laikraštyje „Draugas“, o apsakymas „Moteris su naščiais“ premijuotas.

Žinoma poetė

Jurgita Kargertaitė (1973 08 31) eilėraščius rašė nuo antrosios klasės. Baigdama mokyklą, ji jau buvo žinoma kaip talentinga jauna poetė. Jurgitos eilėraščiai artimi lietuviškajai švelniojo lyrizmo tradicijai.

Elegišku grožiu suspindi jos gamtos vaizdai:

*Sunku parašyti ką nors apie rudenį –
Jis toks liūdnas ir toks neramus.
Išblyškusios žvaigždės sukrito į šulinį,
Kas paguos jas, pasups ant delnų?*

(Eil. „Ruduo“)

Ypač jaukūs lyriniai vaizdai eilėraščiuose apie mamą, Lietuvą. Jurgitos eilėraščiai buvo publikuojami ir rajono, ir respublikos spaudoje. Ištekėjusi Jurgita su šeima apsigyveno Vokietijoje.

Ryškos literatės

XXIV laidoje turėjome net dvi ryškias literates: Danutę Dėdynaitę (1963 01 17) ir Jūratę Tamošaitę (1963 04 07). Abi baigė lituanistikos studijas, abi dirba pedagoginį darbą. Danutė grįžo į savąją mokyklą, Jūratė moko lietuvių kalbos ir literatūros Vilkaviškio rajono vaikus. Jūratei artimesnė proza, ją spausdino vietiniai laikraščiai. Mėgsta žurnalistinį darbą, ypač išgarsėjusi kraštotyros pobūdžio rašiniais. Danutė Dėdynaitė – intelektualiosios poezijos kūrėja. Ją domina Europos kultūra, ji ieško bendražmogiškų situacijų antikos herojų gyvenime, rašytojų biografijose. Jos eilėraš-

čiai savaip įprasmina gyvenimą, kasdienybės grožį, harmoniją: „žiedų milijonai griūte užgriuvo“, „vyksta pasaulinė žiedų revoliucija“, „už lango šėlsta pumpurų uraganas“... Tokiame fone ji girdi „impresionistinę lakštingalos giesmę“. Tai poetės pavasario pamoka, padedanti ir pamatyti, ir išgirsti, ir pajauti gamtą. Tiek miniatiūrose, tiek ir eilėraščiuose atsiskleidžia kūrėjos kuklumas ir nuoširdumas:

*Aš žinau, kad į viršūnes niekad
Neužneš akla sėkmė manęs,
Būsiu visad kaip tas aklas sliekas,
Šliaužiojantis banalia žeme.
Mano tiesė – tik horizontalė,
Vertikaliają pasiekt nėra jėgų.*

Danutės poezija artima poetės Juditos Vaičiūnaitės lyrikai, ypač jos poezijos kultūros motyvams. Tokia pat kuklia žodžio darbininke save laiko ir XXVII laidos abiturientė Lina Stepšytė (1966 10 03) („kartais, kai mintys susieiliuoja – užrašau“). Rajono laikraštyje ji debiutavo 1986 m. su jausminga mergaitės išpažintimi ir eilėraščiu „Mamai“. Linai svarbu moralinis žmogaus tyrumas, ji gvildena žmonių tarpusavio santykius, tikrą ir tariamą draugystę. Jos eilėraščiuose daug viską suprantančio ir atleidžiančio gerumo. Subtilių literatūrinių braižą turėjo IX laidos abiturientė Jūratė Čebenauskaitė (1947 04 26–1989 05). Ši gabi, jautri, gal kiek ekscentriška mergaitė, aktyvi mokyklos visuomenininkė, daug skaitė, reikėsi brandžiomis mintimis. Tiek prozos bandymai, tiek jos eilės buvo šviesios, sklidinios jaunystės džiaugsmo, iš jų dvelkė pagarba mokyklai, mokytojams, draugams. Jos kūrinėlius spausdino ne tik rajono laikraštis, bet ir respublikos moksleivių spauda. 1989 m. XXXII laidos abiturientai paskutiniajam skambučiui mokyklos sienlaikraštyje perspausdino Jūratės eilėraščių „Paskutinis mokyklos varpelis“... O žiaurus sutapime! Jo autorė tą vaikišką saulėtą dieną išėjo iš gyvenimo. Norėjusi vyturelį, „tą lašelį saulėtos žydrynės“, švelniai ranka paliesti, „saulės spindulėlio atsigerti“, posmais džiaugsmą visiems išlieti, „žemei žalumą laukų paberti“, Jūratė pasirinko mirtį. Nuleidome Jūratės kūną į Gelgaudiškio kapinių smėlį, kai jos apdainuotos gimtinės laukai buvo pasipuošę daugiaspalviais žiedų kilimais, kai miškai buvo pragyde šimtais lakštingalų.

Išleidęs tris autorines knygas

1980 m. vasarą gaunu siuntinuką – spalvotą, gražiais paveikslėliais iliustruotą vaikišką knygelę „Saugosiu saulutę“ su įrašu:

„Gerb. Mokytojai B. Zakarevičienei, pirmąsyk garsiai perskaičiusiai penktokams pirmąją mano „temą“ – su nuoširdžiausiais gėrio ir grožio linkėjimais buvęs gelgaudiškietis Gediminas Griškevičius“ (1948 03 17).



Jūratė Čebenauskaitė.
Apie 1962 m.

Koks malonus siurprizas! Prieš akis iškilo guvus, gabus berniukas, kuris Gelgaudiškyje mokėsi tik trejus metus ir kuris tarp savo bendraamžių skyrėsi išprusimu, nestandartiniu mąstymu, originaliu minčių dėstymu, raiškia, vaizdinga kalba. Dar ir kaligrafiškai rašyti gebėjo. Atsiminiau ir tą jo 1960 m. parašytą rašinėlių apie laisvalaikį – „Kaip mes aižome pupas“, kurį ir perskaičiau visai klasei bei komentavau. Dvylikos metų berniukas jau tampa rajono ir respublikos laikraščių korespondentu. Pirmasis rašinys „Pionieriai talkininkauja“ Šakių rajono laikraštyje pasirodė 1961 m. vasario 8 d. Bet 1961 m. rudenį G. Griškevičius jau mokėsi Šaukėnų vidurinėje mokykloje (Kelmės r.). Čia besimokydamas jis tapo respublikos moksleivių literatūros kūrybos konkurso laureatu. Iš Šaukėnų išvažiavo studijuoti į Vilniaus universitetą, įgijo dvi specialybes: baigė lietuvių kalbos ir literatūros bei žurnalistikos studijas. G. Griškevičius išleido tris autorines knygas: „Saugosiu saulutę“, „Ką vaikai galvoja“ ir „Būrai ir strasbūrai“. Spaudai paruoštos dar dvi: „Mėnulis – vakaro keleivis“ ir „Aš lietuviu nebijau“. Jis – Žurnalistų sąjungos narys. Dirbo Lietuvos radijuje, Kelmės, Klaipėdos laikraščių redakcijose. Dabar gyvena ir dirba Palangoje, kur, „ant jūros kranto vėjus surokavęs“, prisimena tris vėjus, nešančius „žydintį peizažą“:



Gediminas Griškevičius su bendraklase. 1961 m.

Išleido tris autorines knygas: „Saugosiu saulutę“, „Ką vaikai galvoja“ ir „Būrai ir strasbūrai“. Spaudai paruoštos dar dvi: „Mėnulis – vakaro keleivis“ ir „Aš lietuviu nebijau“. Jis – Žurnalistų sąjungos narys. Dirbo Lietuvos radijuje, Kelmės, Klaipėdos laikraščių redakcijose. Dabar gyvena ir dirba Palangoje, kur, „ant jūros kranto vėjus surokavęs“, prisimena tris vėjus, nešančius „žydintį peizažą“:

*Iš Čekiškės – rugys, iškėlęs raidę,
Žaliašiliais – į Gelgaudiškio Žvaigždę,
Net ligi Šaukėnų – vis gerasieliai žmonės...*

(Eil. „Trijų upių vėjai“)

*„Gelgaudiškį ir jo žmones, žaliuosius panemunius, vaikystės takus,
gal kiek išdykusius, bet labai saulėtus, mintimis apskraidau kas savaitę“, – rašo prisiminimuose.*

Ačiū, Gediminai, kad Tu – su mumis, kad Tavo poezijoje atrandame artumo, bendrumo, vidinio atpažinimo, kad Tu taip tiksliai ir taikliai išžodini jausmą.

Buvo mokyklos lyderis ir autoritetas

XIII laidos abiturientas Antanas Andrijonas (1951 07 20) – šaknimis gelgaudiškietis. Gerai mokėsi, aktyviai dalyvavo mokyklos visuomeninėje veikloje, sportavo, buvo tikras mokyklos lyderis ir autoritetas. Domėjosi literatūra, daug skaitė, bandė

plunksną tiek prozoj, tiek poezijoj. Mokykliniais metais už literatūrinę kūrybą pelnė nemažai apdovanojimų, tapo rajono moksleivių literatūros konkurso nugalėtoju. Jo kūriniai per visą mokymosi laiką neišėjo iš laikraščių puslapių. 1970 m. baigęs Gelgaudiškio vidurinę mokyklą, dvejus metus tarnavo tarybinėje armijoje prie Šiaurės jūros, Archangelsko taigoj, o grįžęs baigė Vilniaus universitete žurnalistiką. Dirbo ir vadovaujantį darbą respublikinių laikraščių redakcijose. Išleidęs dvi autorines poezijos knygas. Abiejų ne tik pavadinimai susiję su Gelgaudiškiu, bet jas sieja ir ta pati panemunių lyrikos tema:



Antanas Andrijonas.
1970 m.

„Tai mano vaikystės prisiminimų aidai, kurie tarsi atgyja vos prisilietus tos panemunių žemės. Tai sugrįžimas į tėviškę, į mokyklos taką rugsėjo 1-ąją, miestelio šventes ir atlaidus, susitikimus ir atsisveikinimus, namų ir draugų nuoširdumo šilumą“.

*Pasidedu galvą
ant laiko ašies
ir viską skaitau
iš savos atminties.*

(Eil. „Senasis Gelgaudiškis“)

Drąsiai galiu teigti, jog Antano kūryba – daugiau ar mažiau jo paties autobiografija. Jo knygose daug gyvenimo šviesos ir šilumos. Lakoniška kalba puikiai atskleidžia kasdienybės grožį, įprasmina gyvenimo esmę. Bendraudamas su kompozitoriumi Valentinu Bagdonu, sukūrė keliolika dainų. Ypač plačiai nuskambėjusi daina „Antaninių bijūnai“, atliekama Alekso Lemano. A. Andrijonas – ir kelių knygų bendraautoris. Jis surinko medžiagą apie Gelgaudiškio šaulių organizacijos veiklą, apie 1918 m. nepriklausomybės kovų dalyvius ir ją publikavo respublikinėj periodikoj. Jis prikėlė iš amžių glūdumos ne vieną Gelgaudiškio apylinkių šviesuolį, surinko ir paskelbė kaimų istorijų. Atvykęs į tėviškę, aplanko ir prakalbina daugelį žmonių, senų ir jaunų. Kiekvienas jam mielas, iš kiekvieno pasiima bent mažą kruopelytę į savo kūrybinį statinį. Dalyvauja tradicinėse Šakių rajono Kalbos dienose, įvairiose konferencijose, skaito jose pranešimus. Tai reto darbštumo žmogus, kupinas dvasinės energijos, mylintis savo tėviškę ir jos žmones. Dirba kantriai ir tyliai, skleisdamas paprastą nuoširdumą, inteligenciją ir erudiciją.

Virginija Bakševičiūtė.
1960 m.



Gabūs, mąstantys jaunuoliai

Džiugu, kad Gelgaudiškio vidurinėje mokykloje buvo daug mąstančių, gabių literatūrai jaunuolių. Reikia dar paminėti Vidą Šimulynaitę, Nijolę Balsytę, Virginiją Bakševičiūtę, Joną Valucką, Danutę Dabrovolskaitę, Romutę Butikaitę, Rimutę Vališkytę, Ireną Rūgytę, Nomedą Grybaitę, seseris Ireną ir Astą Jakaites, Mariją Maskolaitytę, Jurgitą Jakšytę, Virginijų Šidlauską. Šiek tiek



*Gelgaudiškio dv.
sidabrinių klevų
alėja. 2005 m.
Dail. Kęstučio
Šiaulyčio akvarelė*

Gelgaudiškio vidurinei mokyklai priklauso ir talentingoji Šakių rajono poetė Onutė Radzevičiūtė-Jasinskienė.

Be abejo, ne visus praėjusio amžiaus literatus prisimčiau – daug ką laikas ištrynė iš atminties. Todėl teatleidžia tie buvę literatai, kurių pavardžių nepaminėjau.

Mokytojai didžiuojasi

Šalia visų literatų buvo, jų laimėjimais džiaugėsi ir didžiovosi mokytojai lituanistai. Tai Irena Žukauskienė, Vanda Kvederaitė, Zita Pakarkliūtė, Antanas Stundys, Leonas Demkus, Gediminas Tirlikas, Regina Prasauskaitė, Birutė Stankaitytė, Genovaitė Ulienė, Juozas Vaitkus, Ramutė Bastienė, Saulius Ambrazaitis, Valerija Vilčinskienė, Virginija Uždravytė, Sigutė Kasparevičiūtė, Neringa Špucienė, Jūratė Kairaitienė ir šiandien jau XXI a. atžalyną ugdančios literatūros mokytojos Danutė Aniuilienė, Rimutė Jievaitienė, Virginija Kurtinaitienė, Alma Petraitienė. Su visais paminėtais mokytojais teko dirbti ir man.

*Nijolė Balsytė.
Apie 1960 m.*



Moksleivių teatras

Birutė Zakarevičienė



V. Mykolaičio-Putino pjesės „Valdovas“ atlikėjai (iš dešinės): Audronė Juodaitytė, Vida Rutkauskaitė, Vidas Andreikevičius, Leonora Pališkytė, Žygintas Teišerskis, Albinas Būčys (valdovas), Rūta Rutkauskaitė, Virginija Bakševičiūtė, Vytautas Montvila (valdovo sūnus), Algis Bakševičius, Albinas Liubinas. Apie 1960 m. Iš B. Zakarevičienės albumo

Dramos būreliui vadovavau nuo 1951 iki 1967 m. Pirmasis pastatymas – A. Čechovo vodevilis „Piršlybos“. Vaidino tik trys mokiniai: Genovaitė Bulkšaitė, Aleksas Mikiška ir Vaclovas Mikiška. Paskui su vyriausių klasių mokiniais kiekvienais metais paruošdavome po daugiaveiksmę pjesę. Ėmiausi režisuoti programinius literatūrinius kūrinius arba tuos, kuriuose pati dar besimokydama vaidinau. Taip rampos šviesą išvydo B. Dauguviečio „Žaldokynė“ (pagrindinius vaidmenis sukūrė Vytautas Kabečius, Algimantas Bakševičius, Birutė Unguraitytė, Danutė Sutkaitytė, Benjaminas Kargertas), K. Binkio „Atžalynas“ (Albinas Būčys, Stasys Staniulis, Algimantas Bakševičius, Vytautas Kabečius, Danutė Sutkaitytė, Antanas Dainius), V. Mykolaičio-Putino „Valdovas“ (Algimantas Būčys, Vida Rutkauskaitė, Žygintas Teišerskis, Leonora Pališkytė, Vytautas Montvila, Vidas Andreikevičius), P. Cvirkos „Žemė maitintoja“ (Povilas Kriauza, Rūta Rutkauskaitė, Boleslovas Mokevičius, Vladas Nikitinas, Sigitas Navickas).

Vėliau, baigusi mokyklinių teatrų režisierių kursus prie Kauno dramos teatro, ėmiausi įvairių daugiaveiksmių pjesių. Patiko mokyklinės tematikos veikalai, ypač tokie, kuriuose gvildenami jaunimo dorovinio auklėjimo klausimai, pedagogų, tėvų, mokinių tarpusavio santykiai. Tai V. Rozovo 4 veiksmų pjesė „Jos draugai“ (Vida Rutkauskaitė, Žygintas Teišerskis, Gintautas Žemaitaitis, Elena Vinterytė, Bernadeta Bakšytė), Uspenskajos 5 veiksmų pjesė „Brandos atestatas“ (Vladas Dagys, Vida Rutkauskaitė, Rimgaudas Teišerskis, Virginija Bakševičiūtė, Vytautas Treinys), V. Rimkevičiaus „Vandens lelija“ (Adelė Žemaitytė, Pranas Neverauskas), A. Klionovo 4 veiksmų pjesė „Marytė“ (Irena Griškelytė, Pranas Neverauskas, Albertas Kuizaitis, Jonas Grikielis), P. Česnulevičiūtės 5 veiksmų pjesė „Kaltininkai“ (Audronė Juodaitytė, Albertas Kuizaitis, Regina Lingytė, Virginija Bakševičiūtė), Uspenskajos 4 veiksmų pjesė „Rasiu tave“, (Leonas Bieliauskas, Laimutė Činčikaitė, Justinas Bataitis,



Birutė Murauskaitė, Irena Laurutytė), Šaronovos 4 veikslių pjesės „Miločka“ (Rimutė Bieliauskaitė, Marytė Kuizaitytė, Dima Egorovas, Romualdas Kašuba, Antanas Janulaitis). Po ilgos pertraukos jau su vėlesne mokyklos karta į sceną išleidau paskutinį pastatymą – J. Mackonio 5 veikslių dramą-dainą „Ulijoną“, (Gintvilė Žalaitė, Romas Urbštas, Romas Karalius, Nomedą Grybaitė, Kazys Kanapinskas).

Kadangi rinkomės daugiaveiksmes pjeses (15–30 veikėjų), todėl per tuos keliolika metų scenoje vaidino ne vienas šimtas moksleivių. Visų jų noras vaidinti buvo didelis. Juk tai buvo laikmetis, kai namuose dar nebuvo žydrųjų ekranų, kai miestų teatrai retai pasirodydavo provincijoje. Todėl saviveiklinis spektaklis buvo miestelio ir apylinkės įvykis. Žiūrovų salės būdavo sausakimšos (žinoma, visi spektakliai buvo rodomi veltui), tad vaidindavome 2–3 vakarus iš eilės.

Praėjusio amžiaus šeštajame dešimtmetyje 2 spektaklius – Juozo Baltušio 4 veikslių dramą „Gieda gaideliai“ ir Antano Bieliausko 4 veikslių pjesę „Egzaminas“ – paruošė mokytojai.

Nuo XX a. aštuntojo dešimtmečio dar teko paruošti porą literatūrinių teismų, literatūrinį kaleidoskopą, keletą literatūrinių-muzikinių montažų. Aktyviausi šių renginių dalyviai ir skaitovai buvo Antanas Andrijonas, Kazys ir Valentinas Kanapinskas, Vytautas Kriauza, Dalė Flėderytė, Silvija Gedvilaitė, Danutė Dailidytė, Virginija Sereičikaitė, Vidmantas Dairutis, Rita Žalaitė, Algirdas Blazgys, Jūratė Červinskaitė, Dalia Rudzevičiūtė, Regina Mičiūnaitė, Marytė Sutkytė, Virginija Zdanavičiūtė, Danutė Čiulkinytė, Danutė Dabravolskaitė, Jūratė Grybaitė, Vilija Smuikytė, Rimas Pilypaitis, Greta Povilaitytė, Ramutė Šukaitytė, Virginija Gerulaitytė, Jonas Samajauskas, Kęstutis Jievaitis, Irena Greičiūtė, Rimutė Bieliauskaitė, Algirdas Masteika, Algimantas Tirlikas, Artūras Kašauskas.

*Uspenskajos 4 veikslių,
9 paveikslų pjesės
„Rasiu tavo“ atlikėjai.
Pirmoje eilėje*

iš kairės:

*Laimutė Činčikaitė,
Leonardas Bieliauskas,
mokytoja Birutė
Zakarevičienė,
Povilas Kriauza;*

antroje eilėje

*iš kairės:
Tomas Šiuika,
Birutė Murauskaitė,
Irena Griškelytė,*

*Justinas Bataitis,
Algis Večerkauskas,
Juozas Valiukevičius,
Irena Laurutytė.
1961 02 05.*

*Iš B. Zakarevičienės
albumo*



*Moksleiviško teatro
aktorė Audronė*

Juodaitytė. 1961 m.

*Iš B. Zakarevičienės
albumo*

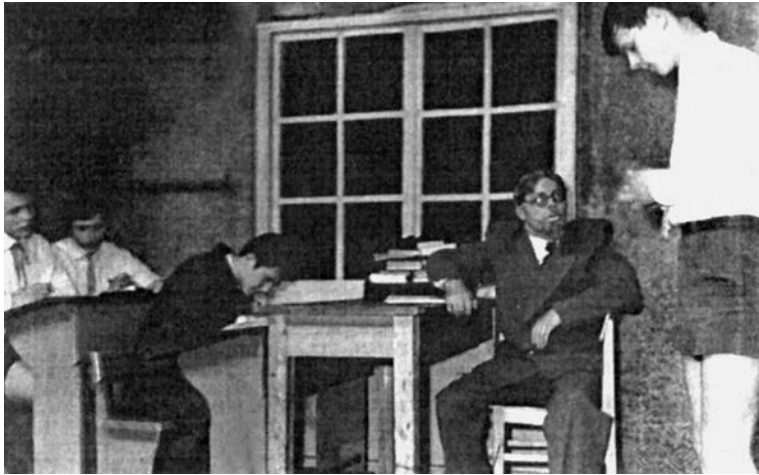

Scena iš Gelgaudiškio moksleivių spektaklio (iš dešinės): Algis Tumosa, Vidmantas Dairutis (mokytojas), Jonas Žemaitis, Antanas Janulaitis, Algis Bosikis. Apie 1965 m.



Gelgaudiškio vid. mokyklos XI laida (1957–1968 m., klasės auklėtojas Vincas Červinskis). Jos moksleiviai Vidmantas Dairutis, Antanas Janulaitis, Jonas Žemaitis vaidino mokyklos spektakliuose. 1968 m. Iš A. Janulaičio albumo

Visi mano paminėti moksleiviai yra iš pirmųjų 20-ties laidų. Vėliau, atėjus į mokyklą jaunam režisūros specialistui Sauliui Ambrazičiui, dirbau tik administracinį darbą. Bet saviveikla visą gyvenimą man liko brangi ir visada mane domino.

Mokytoja, kuri visur turėjo draugų ir bičiulių

Juozas Ulys

Mano kelias

*Kai gegužis aukso šviesą lieja,
Kai aplinkui šitaip giedra, žalia,
Į dienų kalnelį palypėjus
Gera atsigręžt į savo kelią.*

*O tas kelias per Giedraičius, Vilnių,
Sintautus ir Gelgaudiškį ėjo.
Kaip laivelį mažą blaškė vilnys
Ir kaip tėviškės upelis sidabru žėrėjo.*

*O tos mėnesienų naktys,
Tie žiedai kvapnių alyvų,
Tos vaikučių neklastingos akys
Meilės džiaugsmą širdžiai išdalino.
Ar užteko jos berniukams ir mergaitėms,
Tik langai mokyklos žino.*

*O savieji – Rimantas ir Vaiva
Rūpesčiais suvystyti į aukštį kilo.
Puodai viralo, betaisant sąsiuvinukus,
Gal nekartą ir netyčia svilo.*

*Toks gyvenimas taip greitai nulingavo,
Lyg pro šalį kažin kur skubėjo.
O čia ir vaikaičiai atkeliavo –
Gytis, Gabija, Mildutė –
Jau pakeist manęs atėjo.*

Genovaitė Ulienė



*Genovaitė Ulienė.
Str. nuotraukos –
iš šeimos albumo*

Genovaitė gimė buvusioje Ukmergės apskrityje, Giedraičių valsčiuje, Šiaudžių kaime 1931 m. kovo 25 d. amatininko Kazimiero Sakalausko ir Sofijos Sakalauskiene (Kvainickaitės) šeimoje. Įdomi tos šeimos genealogija. Kažkada, XIX a. antrojoje pusėje, į Giedraičių kraštą likimas atbloškė juodbruvį vaikina net nuo Lenkijos–Vengrijos pasienio Juozą Kvainicką. Jis įsidarbino ūkvedžiu viename iš daugelio to krašto dvarelių. Po kurio laiko jis vedė jauną šešiolikmetę mergaitę Stefaniją Adomavičiūtę nuo Žėlvos – Genovaitės močiutę iš motinos pusės. Išlikusiame jų santuokos liudijime rašoma, kad bajoras Juozas Kvainickas vedė Stefaniją Adomavičiūtę. Taigi jaunikis turėjo ir bajorystės teises, nors, kiek prisimena Genovaitė, jokių bajorystės požymių jai neteko pastebėti. Jos močiutė Stefanija Kvai-

nickienė gyveno prastoje valstietiškoje trobelėje tada dar neišskirstytame į viensėdžius Šiaudžių kaime. Trobelė ir valstietiška sodybėlė niekuo nesiskyrė nuo kitų kaimynų.

Močiutė Stefanija

Genovaitės močiutė Stefanija, kalbant apie jos vedybinį gyvenimą, apsiašarodavo. Mat santuokos dieną jos partneriui buvo jau per šešiasdešimt, o jai – šešiolika. Tačiau jos tėvai dziaugėsi ir didžiavosi prieš kaimynus savo dukrą gerai ištekinę – už bajoro. Pagal to laiko papročius... Kvainickų dukra Sofija, viena iš septynetos Kvainickų vaikų, ir buvo Genovaitės motina. Šeima labai skurdo, nes Juozas Kvainickas anksti mirė, palikdamas savo jauną žmoną su krūvele mažamečių vaikų. Net trys Sofijos broliai po Pirmojo pasaulinio karo išvyko į Ameriką. Vėliau, jau po Antrojo pasaulinio karo, Sofijos ir jos artimųjų šeimos rūpestingai slėpė, kad turi giminių Amerikoje, nes to galėjo užtekti, kad būtum su visa šeima išvežtas „baltų meškų ganyti“...

Namuose likusieji broliai Juozas ir Marijonas išikūrė čia pat, Šiaudžių kaime, o sesuo Pranė šeimą sukūrė Vilniuje. Lenkijai okupavus Vilnių, ji į Šiaudžius pas seserį gal tik sykį ir tebuvo atvažiavusi, nors atstumas čia tik 50 kilometrų. Tik karo metais teta Pranė su šeima buvo atbėgusi į Šiaudžius ir gyveno pas seserį. Čia ir jos vaikai išmoko lietuviškai, nes teta Pranė Vilniuje buvo ištekėjusi už lenko Bartusevičiaus ir šeimoje buvo kalbama lenkiškai.

Mama Sofija

Sofijos, Genovaitės motinos, vaikystė buvo sunki, nes, mirus tėvui Juozui Kvainickui, našlė Stefanija labai skurdo. Tuo pasinaudojo turtingesni giminaičiai. Jie atvažiavo pas skurde gyvenančią našlę ir ją įkalbėjo atiduoti dukrą Sofiją jiems auklėti, žadėdami ją ir rašto išmokyti, bet parsivežę ją pavertė namų tarnaitę ir apie mokymą neužsiminė. Taip Sofija ir liko beraštė visam gyvenimui, nemokanti net savo gimtosios kalbos. Dvarelis ties Pabėrže buvo visai sulenkintas. Genovaitės močiutė dėl to labai sielojosi ir su savo vaikaite stengėsi bendrauti lietuviškai.

Kazimieras Sakalauskas, grįžęs iš Rusijos, susipažino su į Šiaudžius grįžusia bent dešimt metų už save jaunesne Sofija Kvainickaite ir netrukus ją vedė. Sofijos motina nesipriešino, nes Kazimieras apylinkėje buvo pagarsėjęs kaip geras keliaujantis siuvėjas. Jis, deja, buvo benamis, nebuvo gavęs jokio palikimo ir neturėjo jokio nekilnojamojo turto. Skirstant kaimą į viensėdžius, jis su Sofija gavo žemės sklypelį prie bevardžio upelio, besiribojantį su Karklinės dvaru, kurį tada jau buvo nusipirkęs žinomas mūsų dailininkas Antanas Jaroševičius. Kazimieras su Sofija upelio pakrantėje išpuoselėjo ant aukštumėlės dailų beržynėlį, kuriame kaimo jaunimas mėgo ruošti gegužines, pažaišti, pasilinksminti. Gautame sklypelyje Kazimieras su Sofija sukūrė sodybėlę ir susilaukė gausios šeimos – keturių sūnų ir trijų dukterų. Genutė buvo vyriausioji.

Pradžios mokykla

Savo kelią Genovaitė pradėjo gimtojo Šiaudžių kaimo pradžios mokykloje. Vietos gyventojų šeimos daugiausia buvo gausios, todėl susidarė nemaža mokykla. Ją lankė ir kaimyninių kaimų vaikai.

Šiaudžių kaimo žmonės buvo gerokai aplenkinti, todėl kalbėjo daugiausia lenkų kalba. Buvo ir visai nemokančių lietuviškai, nors šiaip beveik žinojo, kad jie lietuviai. Paklausti atsakydavo ta kalba, kuria pašnekovas paklausdavo. Turėjo jie stebėtinai gerą „uoslę“ – sutikę nepažįstamą žmogų, jie kaipmat nustatydavo, su kuo turi reikalą. Mokėjo pabūti ir lenkais, ir lietuviais...

Atidarytai lietuviškai mokyklai dirbti buvo sunku, nes dauguma vaikų kalbėjo labai darkyta lietuvių kalba, o kai kurie ir visai jos nemokėjo. Genutė anksti parodė savo gabumus kalboms ir greitai mokytoja Grauzininė ją pradėjo rodyti pavyzdžiu atsilikėliams, kurių ypač daug buvo iš gretimo rusų kaimelio.

Savo pirmąją mokytoją Genutė prisiminė labai gražiai. Ji pasakojo, kad ši buvusi dvarininko žmona. Į pamokas ją atveždavo vežėjas gražia arklių traukiama karieta. Klasėje ji dažniausiai vilkėdavusi juodu apsiaustu, „poniškai“, bet ji labai mylėjusi vaikus, savo mokinius. Tačiau giliausią išpūdį Genutei paliko paskutinis susitikimas su savo mokytoja. Būrelį vieškeliuku einančių vaikų pralenkė sunkvežimis su ginkluotais kareiviais. Dideliam vaikų nustebimui, iš mašinos kėbulo vaikams pamosavo... jų mokytoja Grauzininė. Daugiau apie ją vaikai niekada negirdėjo.

Genutės tėvelis Kazimieras Sakalauskas mirė anksti, 1949 m., palikdamas savo Sofiją našle su septyniais mažamečiais vaikais. Genutė tada jau mokėsi Ukmergės gimnazijoje ir gyveno pas tetą Micevičienę, iš kurios ji labai daug sužinojo šeiminkavimo, namų ruošos ir valgių gaminimo paslapčių. Pas tetą tada gyveno ir maitinosi rusų kariškiai, kuriems teta labai stengėsi įtikti, nes tai buvo aukštas pareigas Ukmergėje užimančios KGB karininkai. Ukmergės regione tada vyko aršus partizaninis karas...

Vilniuje pas mamos seserį Pranę

Po tėvelio mirties Genutei teko palikti Ukmergės gimnaziją ir atsisveikinti su nerūpestingu moksleivės gyvenimu. Ji išvažiuoja į Vilnių, laikinai apsigyvena pas mamos seserį tetą Pranę Bartusevičienę ir susiranda sekretorės darbą miniatiūrinėje Lengvosios pramonės ministerijos statybos kontoroje. Jai vadovavo senyvo amžiaus inžinierius, gerai išsiauklėjęs lenkas. Genutė greitai rado bendrą kalbą su savo pirmuoju viršiniu. Šis mokėjo būti atlaidus ir kantriai mokė Genutę sekretorės ir apskaitininkės darbo bei dokumentų įforminimo. Rei-



Su vyru Juozu ir uošve Marcelė. Apie 1959 m.

kalo spaudžiama, Genutė greit išmoko spausdinti rašomąja mašinėle rusų, o vėliau ir lietuvių kalbomis. Kartu Genutė lankė ir vakarinę darbo jaunimo vidurinę mokyklą.

Kiek vėliau, likvidavus tą miniatiūrinę statybos valdybėlę (ją sudarė tik du etatiniai darbuotojai – darbų vykdytojas ir sekretorė), Genutė perėjo dirbti į Socialinio aprūpinimo ministeriją, kuriai vadovavo mažaraštis ministras Stimburys. Genutė sugebėjo įtikti savo naujam viršininkui, nes ji labai atsargiai sugebėdavo pataisyti jo primityvią kalbą, neužgaudama autoritatus.

Genutei dar yra tekę dirbti su akluoju mūsų rašytoju Antanu Jonynu, kuris buvęs jautrus ir humaniškas vadovas. Jis skatinęs ją toliau mokytis, o švenčių progomis savo darbuotojams mėgęs pateikti po kokį nors mažą siurprizą.

Įvykdžius nemažus pakeitimus Socialinio aprūpinimo ministerijoje, Genutė kuriam laikui liko be darbo, bet greit įsidarbino Žemės ūkio darbuotojų profsąjungos respublikiniame komitete. Čia profsąjungų vadovai greitai priprato prie savo raštingos sekretorės, laisvai spausdinančios rašomąja mašinėle lietuvių ir rusų kalbomis. Profsąjungų veikėjų pranešimus, skaitomus respublikiniuose suvažiavimuose ir kitokiuose forumuose, Genutė spausdindama rūpestingai ištaisydavo, nes mažo išsilavinimo veikėjų raštai paprastai būdavo parašyti daryta kalba, primenančia liūdno atminties „Bromos atvertos ing viečnastj“ kalbą.

Sunkiai dirbdama sekretore, Genutė nuolat būdavo labai apkrauta darbu. Jai tekdavo skubiai atspausdinti kartais net kelių oratorių pranešimus, einamuosius raštus, parašytus kartais sunkiai išskaitomu raštu daryta ir beveik nerišlia kalba.

Universiteto filologė

Įstojus į Vilniaus universiteto Filologijos fakulteto dieninį skyrių, Genutei teko palikti darbą ir atsiduoti studijoms. Tačiau bedarbe ji neilgai teišbuvo. Tas pats profsąjungos komitetas ją vėl pakvietė grįžti į darbą, leidžiant lankyti paskaitas, o darbą, daugiausia spausdinimą, atlikti jai tinkamu metu. Šitaip Genutė dirbo beveik ligi pat studijų pabaigos. Profkomiteto vadovai stengėsi Genutę išlaikyti darbe ir kuo galėdami jai padėjo. Įvairiomis progomis Genutė kartu su kitais darbuotojais būdavo įtraukiama į paskatinamuosius apdovanojimus ir pašalpas gaunančiųjų sąrašus. Jos ištekėjimo proga komiteto bendradarbiai jai įteikė kuklią, bet vertingą dovaną. Vėliau, jau išėjusi iš komiteto, Ge-



Studentė Vilniuje. Apie 1955 m.



*Studentiška vasara
(Genovaitė antra iš
kairės). Apie 1955 m.*

nutė geru žodžiu minėjo komiteto pirmininką Skinderskį ir kitus bendradarbius. Deja, šių nuostabių žmonių vardai ir pavardės šiandien jau lieka nežinomi. Jų atminimas paliko tik jų darbuose.

Vilniaus pirmojoje vakarinėje darbo jaunimo vidurinėje mokykloje Genutė brandos atestatą gavo 1952 m., gerai žinodama savo pašaukimą ir būsimą profesiją. Ji, kaip minėjau, įstojo į Vilniaus valstybinio universiteto Filologijos fakultetą studijuoti lietuvių kalbą ir literatūrą. Prasidėjo giedrios, bet nelengvos, įtampos ir laukimų pilnos studentiškos dienos. Neišdildomą išpūdį paliko ryškios profesūros ir dėstytojų asmenybės – Juozas Balčikonis, Vincas Mykolaitis-Putinas, Vanda Zaborskaitė ir kiti, kurių paskaitos savo turiniu ir aktualumu kaip magnetas traukdavo ir uždegdavo ieškojimams.

*Pamažu ryškėjo
iš mokslo draugų
kylančios talentingos
ir savitos asmenybės
(Genovaitė sėdi
pirmoje eilėje,
trečia iš dešinės).
Apie 1958 m.*



Studentai lieka studentais. Akademinis jaunimas visada buvo judrus, išradin-gas, mokantis dirbti ir džiaugtis jaunyste. Studentai filologai suruošė dvi daugiadie-nes išvykas Nemunu vasaros atostogų metu. Pirmą sykį Kaunas–Nida–Kaunas, o antrą – Kaunas–Nida–Kaunas–Druskininkai–Kaunas. Tada Kauno HES dar nebuvo.

Būdama studentė, Genovaitė įvertino tai, ką išsinešė iš vidurinės mokyklos. Jaunimo vidurinėje mokykloje anglų kalbą jai dėstė puikus mokytojas Laucevičius, buvęs Lietuvos ambasadorius Anglijoje, todėl, atėjusi į aukštąją mokyklą, Genovaitė neturėjo sunkumų su užsienio kalba. Tvirtus anglų kalbos pagrindus čia gavo ir bendraklasis Algimantas Čekuolis, vėliau tapęs žurnalistu tarptautininku.

Pamažu ryškėjo ir iš mokslo draugų kylančios talentingos ir savitos asmeny-bės – Tomas Venclova, Algimantas Čekuolis ir kiti, vėliau tapę žinomi žmonės, o studento Justino Marcinkevičiaus poezija jau buvo toli pažengusi ir darėsi aišku, kad ji tampa lietuvių poezijos klasika. Genovaitė savo diplominiam darbui pasirinko jo poemą „Dvidešimtas pavasaris“, susilaukusią didelio visuomenės susidomėjimo ir inscenuotą Kauno dramos teatre.

Genutės studijos Universitete užsitęsė vieneriais metais ilgiau, nes dėl šeimy-ninių priežasčių (nesėkmingas gimdymas ir pablogėjusi sveikata) turėjo išeiti aka-deminių atostogų.

Mokytoja Sintautuose

1959 m. Genutė baigė VVU Filologijos fakultetą ir įgijo vidurinės mokyklos lietuvių kalbos ir literatūros mokytojos specialybę. Norėdama įsidarbinti Vilniuje, neėmė paskyrimo, o išsikovojo laisvą diplomą, bet čia negalėjo prisiregistruoti ir gauti darbo jos vyras, neseniai baigęs Vilniaus pedagoginį institutą ir mokytojavęs Merkinėje. Teko susitaikyti su likimu ir priimti paskyrimą į Sintautų vidurinę mo-kyklą tuometiniame Naūmiesčio rajone, kuris greit buvo išvis panaikintas. Sintautai pateko į Šakių rajoną. Sintautų vidurinėje Genovaitė greit buvo paskirta direktoriaus pavaduotoja ir šias pareigas ėjo aštuonerius metus ligi persikėlė į Geļgaudiškio vidurinę mokyklą.

Sintautų vidurinėje mokytojų tarpusavio santykiai buvo šilti, draugiški. Kolegos sveikindavo vieni kitus įvairiomis progomis, artimiau bendraujantieji kviesdavosi vie-ni kitus laikui praleisti ir pan. Genovaitės darbo metais mokykla labai pasikeitė. Direktorius Zigmąs Norkaitis labai rūpinosi mokyklos reikalais. Jo pastangų dėka buvo pastatytas erdvus, mokyklai pritaikytas priestatas, iš pagrindų pakeitęs mokyk-los išorę ir darbo sąlygas. Tai buvo tolerantiškas vadovas, sugebantis derinti savo veiksmus su pavaldiniais. Su pavaduotoja jie buvo pasidalinę darbo sritimis, o rei-kalui esant, solidarčiai vienas kitą pakeisdavo, teikė pagalbą. Buvo pasitaikę ir ne-sklandumų, atspindinčių to meto ideologinę įtampą. Syki, artėjant rinkimams, niekas iš agitatorių nesutiko aptarnauti Sintautų klebonijos, o Genovaitė pasisiūlė pati, ne-matydama čia nieko blogo. Tačiau Genovaitės apsilankymai į kleboniją neliko ne-pastebėti. Rajono partijos komitetas pareikalavo mokytojų kolektyvą apsvarstyti Ge-novaitės „ideologinius nusižengimus“. Svarstymo metu išryškėjo, kas Genutę įskundė, bet direktorius labai taktiškai paaiškino ir rajono atstovai suprato, kad čia tik nesu-sipratimas. Po to darbas mokykloje vėl vyko sklandžiai, nes Genovaitė išsišokimo „nepastebėjo“.



Darbo Sintautuose laikotarpis Genovaitės gyvenime paliko bene ryškiausią pėdsaką. Čia gyvenant jos šeima du sykius aplankė „gandras“, padovanodamas dukrą ir sūnų. Kai mokytoja lituanistė Marytė Puodziukaitienė užsimojo Sintautuose sukurti poeto Prano Vaičiaičio memorialinį muziejų, Genovaitė jai aktyviai talkino rinkdama reikiamą medžiagą, tvarkydama eksponatus, dokumentus atspausdindama mašinėle.

Sintautų mokytojai (Genovaitė pirmoje eilėje centre). Apie 1960 m.

Gelgaudiškyje

1967 m. šeima persikėlė gyventi į Gelgaudiškį. Čia dukra jau atėjo į mokyklą, o sūnus pradėjo lankyti darželį. Gelgaudiškio vidurinėje mokykloje Genovaitė dirbo lietuvių kalbos ir literatūros mokytoja, o kiek vėliau ir antrąją direktoriaus pavaduotoja, kuriojančia pradinės klases, nors pamokas turėjo tik vyresnėse klasėse. Tačiau jos sritis visada buvo literatūra. Ji vadovavo literatų būreliui, ugdė gabius literatus, dalyvaudavo kraštotyros ekspedicijose, su mokiniais rinko tautosaką. Respublikiniuose moksleivių literatūros konkursuose jos globotiniai neretai tapdavo prizininiais. Bene ryškiausias buvo moksleivių literatų sąskrydis Bīržuose, kai net du gelgaudiškiai pateko tarp geriausiųjų.

Genovaitė mėgo literatūrinę kūrybą ir noriai naudojosi progomis pritaikyti ją savo praktikoje. Ji parašydavo scenarijus įvairioms šventėms, minėjimams, vestuvėms ar pilietinėms krikštynoms, o proginių epigrafų kūryba Genovaitei net tapo lyg ir privalus darbas. Dar nuo studentavimo laikų, kai Genutė dalyvavo tautosakininkų sekcijoje ir buvo išrinkta jos pirmininke, ji domėjosi tautosaka, mėgo bendrauti su



paprastais pagyvenusiais, didelę gyvenimišką patirtį sukaupusiais žmonėmis ir žinojo daug liaudiškų minčių, posakių, rateliams įdainavimų, žaidimų. Paprašyta ji mielai teikdavo paramą ir vietos kultūros skyriaus darbuotojams. Tačiau vienas ryškiausių jos būdo bruožų buvo kuklumas. Ji nemėgo niekur išsišokti, pasirodyti, nenustelbdavo kitų. Vienas ryškesnių jos etnografinių darbų buvo, berods, „Sakmė apie duoną“, pristatytas tautosakininkų seminarui Šiauliuose, už kurį apdovanojimas ją pasiekė net po poros metų. Gaila, kad Genovaitė savo surinktos tautosakos nekomplektavo, nesisteminio ir neruošė spaudai, o tik panaudodavo ją mokymui ir renginiams arba atiduodavo tautosakos rinkėjams.

Su auklėjamąja klase Gelgaudiškio vidurinėje mokykloje. Apie 1972 m.

Apylinkės tarybos sekretorė

Genutę, kaip mokančią bendrauti su žmonėmis, kompetentingi žmonės pasiūlė, o rinkėjai išrinko į Gelgaudiškio apylinkės deputatų tarybą. Taip Genovaitė 1974 m. tapo apylinkės tarybos sekretore. Čia Genutei atsivėrė plačios galimybės bendrauti su kaimo žmonėmis, kolūkiečiais, nes ji tapo daugeliui reikalingas žmogus. Apylinkės žmonės į ją kreipdavosi paprastai, nesivaržydami, nes Genutė iš prigimties buvo labai paprasta, švelni ir jautri. Žmonės išsipasakodavo savo rūpesčius ir prašydavo pagalbos. Daugeliu atveju jai sekėsi padėti, nes ir vietos „Didžiojo spalio“ kolūkio pirmininkas Antanas Martinkevičius buvo iš paprastų žmonių ir visada Genovaitę palaikydavo. Darbo diena čia jai tęsėsi nenormuotai, nes į apylinkės funkcijas įėjo ir notariniai veiksmai. Neišvengė Genovaitė ir teismo dėl gyventojų turto nuosavybės pripažinimo, bet jos veiksmus ir nuomonę teismas pripažino teisėtais.

„Didžiojo spalio“ kolūkio valdybai nutarus parašyti ir išleisti savo kolūkio kūrimosi ir augimo istoriją, prie šio darbo buvo pakviesta ir Genovaitė. Kartu su kolūkio darbuotojais ir jai teko praleisti ne vieną valandą renkant medžiagą archyve ir iš žmonių. Ši istorija, pareikalavusi daugelio daug pastangų ir darbo, taip ir liko nebaigta.



Apylinkėje yra buvę atvejų, kai vietos valdžia atsisakė skirti senatvės pensiją motinai, pagimdžiusiai ir išauginusiai penkis ir daugiau vaikų. Nukentėjusios moteriškės liko dėkingos Genovaitei, nes, ieškant teisybės, reikėjo nemažai pastangų ir atkaklumo.

*Tarp karo veteranų.
Apie 1980 m.*

Artėjant pensiniam amžiui, Genovaitė paliko apylinkės sekretorės postą ir grįžo į pedagoginį darbą, nes sekretorės uždarbis buvo kuklus ir grėsė maža pensija. Genovaitė turėjo autoritetą mokykloje ir aktyviai dalyvavo jos darbe. Pagal jos sukurtus scenarijus įvyko daug moksleivių pasirodymų įvairiose šventėse ir minėjimuose.

Genovaitė noriai teikė pagalbą studijuojantiems neakivaizdžiai, konsultavo studentus neakivaizdininkus ne tik iš lietuvių kalbos ir literatūros, bet ir iš anglų kalbos.

Plokščių mokykloje

Gimus pirmajam vaikaičiui Gyčiui, Genutė 1987 m. išėjo į pensiją. Prižiūrėdama mažylį, Genovaitė apsiribojo namų ruoša ir neakivaizdininkų konsultacijomis, bet „užsakymų“ sukurti kokį nors scenarijų ar proginį pasveikinimą Genutei niekada netrūko. Ieškodama tinkamo teksto, Genovaitė vakarais, užmigdžiusi mažylį, sėsdavo prie stalo ir ilgai rausdavosi poezijos leidiniuose. Į šį darbą Genutė žiūrėjo labai atsakingai. Gal todėl žmonės ja ir pasitikėjo.

Vaikaičiui paaugus ir pradėjus vaikščioti ir kalbėti, Genovaitė jį gražino dukrai, o pati vėl susirado darbą. Šį sykį ji tapo Plokščių vidurinės mokyklos mokytoja ir dirbo su vyresnėmis klasėmis. Kaip ir dera pensininkei, ji dirbo nepilnu krūviu. Naujajame kolektyve ji greitai užėmė jai prideramą vietą. Mokyklos direktorius Mečislovas Misevičius greitai ją paskyrė mokyklos sekretore, mokėdamas jai priemoną prie mokytojos uždarbio. Šitaip jis panaudojo jos patyrimą naudotis rašomąja mašinėle ir tvarkyti oficialius dokumentus. Tačiau direktorius M. Misevičius greit išėjo į pensiją. Mokyklos direktore tapo Nijolė Bitininė, Plokščių kolūkio (vėliau bendrovės) pirmininko žmona. Ryšiai tarp mokyklos ir vietos ūkio labai sustiprėjo. Be to, jau buvo po Atgimimo, ir



mokykla labai atsinaujino. Prasidėjo bendravimas su Suomijos ambasada, prisimenant suomių etnografo ir kalbininko Josepio Mikkolos bendravimą Plókščiuose su Petru Kriauciūnu ir Vincu Kudirka. Genovaitė vėl pritapo prie kolektyvo, padėdama bendrauti su svečiais iš Suomijos susitikimų metu.

Tarp Plokščių vidurinės mokyklos abiturientų. 1998 m.

Darbas Plókščiuose Genovaitei nebuvo lengvas, nes susisiekimas tarp Gelgaudiškio ir Plokščių blogas, Genovaitei tekdavo nužingsniuoti geroką kelio galą, kol atsitiktinai pakeliui ją kas nors pavėžėdavo...

Padirbėjusi Plókščiuose šešetą metų, Genovaitė galutinai išėjo į užtarnautą poilsį, bet jos bendravimas su Gelgaudiškio ir Plokščių mokyklomis nenutrūko. Nenustojo ji teikusi pagalbą besimokantiems, konsultuodama juos iš lietuvių kalbos ir literatūros bei anglų kalbos.

Su pirmuoju vaikaičiu Gyčiu. 1987 m.

Žmonės vertino jos draugiškumą

Genovaitė buvo labai jautri, introversiška asmenybė, bet savo neigiamas reakcijas ji rūpestingai stabdė, neparodydama viešai, nebent išsiduodavo kartais apsišarodama. Bene ryškiausias jos sugebėjimas buvo bendrauti su žmonėmis, įgyti jų pasitikėjimą. Pokalbyje su žmogumi ji tiesiog jautė pašnekovo nuotaikų bangavimą ir atitinkamai į tai reaguodavo, parodydama supratimą ir užuojautą. Neteko pastebėti, kad, nesutikdama su kalbančiojo nuomone, ji būtų šokusi prieštarauti, rodyti priešišumą. Savo nuomonę ji išreiškė atsargiai, subtiliai, išitraukdama į bičiulišką diskusiją. Gal dėl to ji visur turėjo draugų ir bičiulių.



Savo kūrybos Genovaitė viešinti nemėgo. Tik retkarčiais paskelbdavo vieną kitą straipsnelį rajono laikraštyje „Draugas“. Užtat daugelio autorių kalbose ir ataskaitose skambėdavo jos mintys, pasakojimai.

Genovaitė labai mylėjo savo mokinius, vaikus, o šie atsakydavo jai tuo pačiu. Net ir jai mirus, jos buvę auklėtiniai randa būdų, kaip pagerbti savo buvusią auklėtoją – atneša gėlių, geru žodžiu pamini.

2002 m. gegužės 20 d. Šakių centrinės ligoninės reanimacijos palatoje Genovaitės širdis nustojo plakusi. Grupė buvusių bendradarbių išlydėjo Genutę iš Šakių į paskutinąją kelionę – į Panevėžį, kur gyvena ir dirba jos duktė ir sūnus. Palaidota Genutė Panevėžio miesto Šilaičių kapinėse. Jos buvusi bendradarbė iš Plokščių vidurinės mokyklos Virginija Sluoksnaitienė pasakė atsisveikinimo kalbą, o mokytojas Antanas Rudaitis iš Gelgaudiškio vidurinės mokyklos padarė gedulingos procesijos nuotraukų. Šviesus Genovaitės paveikslas liko jos artimųjų, draugų ir ją pažinojusių širdyse.

Gelgaudiškio kredito kooperatyvas 1927–1948 metais*

Vladas Terleckas

Iki šiol ši tema nesusilaukė tyrinėtojų dėmesio. Rašinyje pagal pirmuosius fragmentiškus šaltinius (archyvinę medžiagą ir oficialių statistikos leidinių duomenis) mėginama atkurti kredito kooperacijos Gelgaudiškio valsčiuje istoriją, išryškinti jos raidos tendencijas, svarbą, iš užmaršties prikelti vadovus.

Straipsnis parašytas remiantis Finansų ministerijos ikiokupacinio laikotarpio statistinių leidinių „Lietuvos kooperacija“ (įvairių metų) duomenimis, Lietuvos centriname valstybės archyve saugomomis kai kurių metų šio kooperatyvo ataskaitomis (f. 387) ir SSSR žemės ūkio banko Lietuvos respublikinės kontoros fondo (R 364) medžiaga. Archyvuose neiškilo Gelgaudiškio kredito kooperatyvo narių susirinkimų, valdybos ir tarybos posėdžių protokolų, kitos medžiagos, todėl nėra galimybių išsamiau, vaizdžiau išgvildinti jo istoriją.

1. Gelgaudiškio smulkaus kredito draugija: organizaciniai ir veiklos pagrindai, jos plėtra

Iš pradžių trumpai susipažinkime su caro laikų Gelgaudiškio valsčiaus kredito įstaigomis. Archyvinė medžiaga rodo, kad 1912 m. veikė Gelgaudiškio gminos (valsčiaus) skolinamoji taupomoji kasa (STK, kasa)¹. Aišku, jog ji įkurta anksčiau, tačiau tai patvirtinančių dokumentų nerasta. Todėl, vadovaujantis istorijos moksle priimtu būdu įvykius datuoti pagal rašytinius šaltinius, kol kas pirmąją kredito įstaigą Gelgaudiškyje tenka laikyti minėtą kasą, o jos įsteigimo datą – 1912 m. Deja, duomenų apie jos veiklą nėra. Kasos steigtos valdžios teiktomis bepalūkaninėmis paskolomis (po 600–700 rb). Kasos skolino žemę (iki 30 dešimtinių) ikeitusiems ūkininkams po 100–500 rb. Paskolų terminai buvo 1 m., 5 m., 10 m. Taip pat jos priiminėjo indėlius. Joms vadovavo valsčiaus susirinkimų trejiems metams rinkta valdyba. Pagal kai kuriuos autorius STK taip pat kreditavo bežemius, dirbusius žemės ūkio darbus².

Matyt, Gelgaudiškio STK veikla aplinkinių ūkininkų netenkino. Antraip 1914 m. kovo 10 d. grupė steigėjų nebūtų prašę Suválkų gubernijos Smulkaus kredito komiteto duoti leidimą steigti Kaimėlio Romos katalikų parapijos savitarpio kredito draugiją³. Įstatuose buvo numatyta, kad į draugiją nariais bus priimami Gelgaudiškio ir Kidulių gminų ūkininkai bei kitų socialinių grupių atstovai (bet tik krikščionys). Prašyme nurodytas draugijos steigimo motyvas – siekimas atsikratyti nuolatinio skolinimosi iš žydų palūkininkų⁴. Kidulių savitarpio kredito draugijos (SKD) steigimo iniciatorius buvo kunigas Valentinas Antanavičius. Apskritai 1909–1913 m. Suvalkijos kunigai aktyviai dalyvavo kuriant SKD. Daugiau žinių apie minimos Kaimėlio parapijos SKD beveik nėra. Smulkaus kredito inspektoriumi buvo pavesta iširti, ar tokios draugijos steigimas rei-

* Straipsnis „Vermės“ leidyklai įteiktas 2004 11 30, serijos „Lietuvos valsčiai“ Lietuvos lokalinių tyrimų mokslo darbų komisijos įvertintas 2009 03 24, pirmą kartą paskelbtas 2010 01 04 elektroninio serialinio leidinio „Lietuvos lokaliniai tyrimai“, ISSN 2029–0799 visatekstėje svetainėje www.llt.lt.

¹ Lietuvos valstybės istorijos archyvas (LVIA), f. 1012, ap. 1, b. 37, l. 5.

² Šalčius P. *Kooperacija*, Kaunas, 1931, p. 200.

³ LVIA, f. 1012, ap. 1, b. 36, l. 5.

⁴ *Ten pat.*



1928 m. liepos 31 d. žemės sklypą Nr. 199 (0,2160 ha) pardavė Gelgaudiškio pieno perdirbimo bendrovei. Sklype, kuriame buvo senas tvartas, pastatė šį 2 aukštų mūrinį namą. Manoma, kad namo antrojo aukšto pietiniame gale buvo įsikūręs Gelgaudiškio kredito kooperatyvas. Apie 1938 m. Iš B. Griekiečio albumo

kalingas, ar pakanka prielaidų jos veiklai. Kitų gminų SKD steigimo bylos rodo, kad kliūčių nebuvo daroma, net nepaisyta, jog toje ar kitoje vietoje veikė STK. Tai teikia pagrindo manyti, kad leidimas steigti Kaimelio parapijos SKD buvo gautas. Nebent iki karo pradžios galėjo užsitęsti leidimo davimo procedūros. Šios draugijos steigimas turėjo būti naudingas Gelgaudiškio ir Kidulių gminų gyventojams, kadangi į jas, skirtingai nuo STK, buvo priimami ne vien ūkininkai, bet ir amatininkai, smulkūs pramonininkai ir kt. Be to, skolindamos SKD nereikalavdavo įkeisti žemės. 1915 m. vasarą veržiantis kaizerinei kariuomenei į Lietuvą, visų kredito įstaigų turtas, dokumentai buvo išvežti į Rusijos gilumą, jų veikla nutrūko.

Lietuvai iškovojus Nepriklausomybę, pirmieji uždavinys buvo atkurti karo sunaikintą ir grobuoniškais rekvizici-

Ūkininko kiemas ir tvartas Narkūnų k. prie Gelgaudiškio. Apie 1930 m. Iš M. Bakaitienės albumo





jomis apiplėštą ūkį, gyventojus. Tam reikėjo daug pinigų. Jų neturėjo nei nuskurdinti žmonės, nei jauni besikuriantys bankai. Dėl šių priežasčių kilo vadinamasis kredito badas, kurio pasekmė buvo paskolų brangumas (18–25% palūkanos laikytos normaliomis). Išėitis iš tokios padėties matyta kredito kooperacijoje. Ją propagavo, kredito kooperatyvus steigti padėjo dėl įtakos kaime besivaržiusios Valstiečių liaudininkų partija ir Ūkininkų sąjunga. 1923 m. prasidėjo kredito kooperatyvų steigimo bumas, užsitęsęs iki 1927 m. Per šį laikotarpį Lietuvoje suorganizuojami 445 kooperatyvai. 1927 m. kovo 15 d. pradėjo veikti Gelgaudiškio smulkaus kredito draugija (SKD)⁵ – kredito kooperatyvas. Kredito kooperatyvą galima apibūdinti kaip valsčiaus gyventojų organizaciją (susivienijimą), atliekantį paprasčiausias bankines operacijas. Geriau jo esmę galima suprasti susipažinus su organizaciniais pagrindais.

Norint įsteigti kredito kooperatyvą, reikėjo surinkti ne mažiau kaip 20 asmenų, pageidavusių tapti jo nariais, ir Kredito įstaigų ir kooperatyvų inspekcijoje (Inspekcija) įregistruoti įstatus. Gelgaudiškio SKD įstatuose buvo numatyta, jog kiekvienas stojantis turi įmokėti 25 Lt pajų. Nariai turėjo teisę įmokėti ne vieną, o kelis pajus, tačiau vis vien gaudavo tik vieną balsą, nes kooperacija laikėsi jai būdingo principo: vienas narys – vienas balsas. Taip buvo įtvirtinamas juridinis narių lygiateisiškumas. Pajaus nebuvo galima parduoti, perleisti kitiems. Nariais priiminėti tik to valsčiaus teritorijoje gyvenę pilnamečiai, neapribotų teisių asmenys (ūkininkai, prekybininkai, amatininkai, laisvų profesijų asmenys ir kt.). Bet kada raštiškai paprašęs narys galėjo išstoti iš kooperatyvo. Kasmet narių skaičius ir sudėtis keisdavosi, vieni įstodavo, kiti pasitraukdavo. Įstatų, nutarimų nesilaikantys nariai visuotinio susirinkimo sprendimu turėjo būti šalinami iš draugijos.

Narkūnų k. jaunimas. Daugelis šio kaimo ūkininkų buvo kredito kooperatyvo nariai. Trečioje eilėje antra iš kairės – Stasė Grikietienė. Apie 1938 m. Iš M. Bakaitienės albumo

⁵ LCVA, f. 387, ap. 4, b. 637^b, l. 448.

Iš pradžių į Gelgaudiškio SKD stota labai vangiai, nes 1928 m. sausio 1 d. joje tebuvo 32, po metų – 40 narių. Jų skaičiaus didėjimo šuolis įvyko 1929–1932 m., per kuriuos narių patrigubėjo. 1933–1936 m. laikotarpiu dėl ūkio krizės penkiais nariais sumažėjo. Nuo 1937 m. pradžios stojimas suintensyvėjo. 1939 m. spalio 1 d. draugijoje jau būta 174 narių⁶. Deja, Gelgaudiškio valsčiaus ūkininkų susidomėjimas draugija, jos paskolomis buvo menkas. Ši išvada grindžiama tuo faktu, kad 1928 m. sausio 1 d. Šakių apskrityje ji turėjo mažiausiai narių (iš 18 veikusių SKD)⁷, nors ūkių skaičiumi lenkė Barzdų ir Žvirgždaičių valsčius. 1932 m. Gelgaudiškio SKD pozicijos apskrityje šiek tiek pasitaisė, nes pagal narių skaičių užėmė 4-ą vietą nuo galo⁸. Joje išliko ir 1938 m.⁹

1936 m. ataskaitos duomenys leidžia susipažinti su draugijos narių socialine sudėtimi. Tų metų pabaigoje iš 123 narių 106 buvo ūkininkai, 5 amatininkai, po 4 valstybės tarnautojus ir laisvųjų profesijų asmenis, 3 pramonininkai ir pirklys¹⁰. Įdomu, kad vėlesniais metais narių gretos ūkininkais nepasipildė, jos gausėjo daugiau stojant ne žemdirbių. 1938 m. pradžioje pastarųjų buvo 26, arba 19 daugiau negu 1936 m. Iš viso to darytinos mažiausia dvi išvados: 1) ūkininkai buvo išgašdinti 1933–1937 m. apskrityje šešių draugijų susilikvidavimo, 2) miestelyje gausėjo ne žemės ūkiu besivertusiųjų. Pagal įstatymą daugiau kaip pusę narių turėjusios SKD buvo priskiriamos prie kaimo kooperatyvų, kuriems taikytos mokesčių lengvatos ir lengvatiškai kredituotos valstybinių bankų. Tokį statusą turėjo ir Gelgaudiškio SKD.

Aukščiausia valdžia priklausė draugijos narių visuotiniams susirinkimams, kurie priimdavo svarbiausius nutarimus (pvz., dėl įstatų keitimo, SKD likvidavimo, pelno paskirstymo ir kt.), rinkdavo valdybos, tarybos ir revizijos komisijos narius (į kiekvieną – trejiems metams), tvirtindavo metines ataskaitas, pajamų ir išlaidų sąmatas. Valdyba buvo vykdomoji draugijos valdžia, ji atstovavo ūkiniuose sandoriuose, teismuose, atlikdavo operacijas. Valdybos nariai išsirinkdavo pirmininką, kitiems tekdavo atlikti kasininko, sąskaitininko (buhalterio) darbą. Drausta valdybos nariais rinkti gimines iki antros eilės. Inspekcija reikalavo, kad valdyba posėdžiautų ne rečiau kaip kartą per savaitę. Gelgaudiškio SKD valdyba taip dažnai nesirinko posėdžiams (1936 m. įvyko 21 posėdis). Matyt, nebuvo tokios būtinybės, be to, per darbymečius nariai negalėdavo mesti tiesioginių darbų. Valdybos darbą prižiūrėjo taryba, abi kartu priimdavo sprendimus dėl kreditavimo sąlygų, palūkanų normų ir kt. Į tarybą negalėjo būti renkami valdybos nariai, draugijos tarnautojai ir giminės iki antros eilės. Revizijos komisija tikrindavo draugijos sąmatą, dokumentus, vertybes, kasą. Į ją drausta rinkti valdybos ir tarybos narius. Visais minėtais draudimais siekta išvengti „kūmystės“ ryšių išitvirtinimo.

Draugija operacijas atlikdavo tik trečiadieniais ir sekmadieniais (po pamaldų būdavo patogiu sutvarkyti „bankinius“ reikalus), kadangi nedaug jų tepasitaikydavo. Valdybos, tarybos ir revizijos komisijos nariams griežtai drausta (Inspekcijos) imti algą už pareigas, o ne už darbą. Buvo įprasta, kad jiems buvo atlyginama už posėdžiuose sugaištą laiką. Pavyzdžiui, 1936 m. valdybos nariams mokėta po 5–10 Lt, tačiau neaišku, ar už vieną, ar už visus per mėnesį įvykusius posėdžius.

Išaiškintos kai kurios 4-ajame dešimtmetyje buvusių valdybos ir tarybos

⁶ *Ten pat*, b. 777, l. 568.

⁷ *Lietuvos kooperacija 1928 m.*, Kaunas, 1930, p. 139.

⁸ *Lietuvos kooperacija 1932 m.*, Kaunas, 1934, p. 123.

⁹ *Lietuvos kooperacija 1932–1938 m.*, Kaunas, 1939, p. 139.

¹⁰ LCVA, f. 4, ap. 4, b. 637^b, l. 448.



*Senojo Gelgaudiškio
dvaro rūmų kolonos.
2005 m.
A. Petrašiūno nuotr.*



*Juozo Samajausko
(1897–1973) ir
jo žmonos Pranės
(1895–1958)
kapai Gelgaudiškio
kapinėse. 2007 m.
A. Andrijo nuotr.*

narių pavardės. 1932 m. valdybos pirmininku dirbo Petras Kovas, jos nariu ir kasininku – Pranas Ūsas ir nariu – Jurgis Visockis¹¹. 1934 m. P. Ūso pareigos pasiliko tos pačios, J. Visockis užėmė pirmininko postą, o P. Kovo valdyboje nebebuvo, jį pakeitė Antanas Skamarakas¹². Matyt, J. Visockis buvo pelnęs narių pasitikėjimą, nes nuo 1930 m. iki 1940 m. okupacijos rinktas į valdybą. 1935 m. valdybai pradeda vadovauti Juozas Samajauskas, o jam padėjo jau minėti nariai A. Skamarakas ir J. Visockis. 1939 m. pasikeitė tik valdybos pirmininkas, juo išrinktas Vincas Kuli-kauskas. 1934 m. tarybos sudėtis buvo tokia: Juozas Matijošaitis (pirm.), Kostas Grybas, Pranas Murinas(?)¹³. 1937 m. taryboje iš senųjų narių beliko P. Muri-nas, kiti pakeisti P. Ūsu (pirm.) ir R. Jurgeliu¹⁴. Žinių apie revizijos komisijos narius neiškilo.

¹¹LCVA, f. 387, ap. 4, b. 666, l. 193.

¹²Ten pat, b. 647, l. 568.

¹³Ten pat, b. 416, l. 66.

¹⁴Ten pat, b. 637^b, l. 447.

Draugijoje dirbo ir samdomų tarnautojų – 1937 m. reikalų vedėjas Juozas Červinskis, 1939 m. sąskaitininkas Pranas Mozūraitis. Šiek tiek išliko žinių apie valdybos narių išsilavinimą, kurios rodo, jog 1937 m. visi jie buvo tebaigę pradžios mokyklą.

Gelgaudiškio SKD atlikinėjo paprasčiausias bankines operacijas – priiminėjo indėlius (narių ir pašaliečių), kreditavo savo narius. Paskoloms teikti naudojo nuosavą kapitalą (pajus ir atsargos kapitalą), indėlius ir iš bankų pasiskolintus pinigus. Apie šių operacijų svarbą, dinamiką galima spręsti iš 1 lentelės duomenų.

1 lentelė

Gelgaudiškio SKD pagrindiniai 1928–1939 m. veiklos rodikliai

Eil. Nr.	Metai, rodikliai	1928 01 01	1929 01 01	1933 01 01	1937 01 01	1938 01 01	1939 10 01	Pokyčiai	
								Lt	Kartais
1.	Balanso suma, Lt	7 306	8 934	36 573	30 002	30 524	58 565	+51 259	8
2.	Nuosavas kapitalas, Lt	780	934	4 372	9 676	8 754	8 163	+7 383	10,5
3.	Indėliai, Lt	–	–	4 580	899	1 222	6 308	+6 308	
4.	Skolos bankams, Lt	30 00	8 000	25 000	19 000	23 500	40 460	+37 460	13,5
5.	Paskolos nariams, Lt	5 250	6 575	30 591	26 082	28 180	51 377	+46 127	9,8
6.	Pelnas (+), Lt			+492		+317	Nėra duomenų	+589	
7.	Nuostolis (-), Lt	-272	-273		-164				

Šaltiniai: *Lietuvos kooperacija 1927 m.*, Kaunas, 1929, p. 78–79; *Lietuvos kooperacija 1928 m.*, p. 138–139; *Lietuvos kooperacija 1932 m.*, p. 122–123; *Lietuvos kooperacija 1932–1938 m.*, p. 138–139; LCVA, f. 387, ap. 4, b. 637^b, l. 447; *ten pat.*, b. 777, l. 568.

Remiantis šiais duomenimis, galima padaryti keletą pagrįstų išvadų. Pirmiausia, pirmaisiais veiklos metais draugijai sunkiai sekėsi įgyti pasitikėjimą, sutelkti daugiau išteklių ir stipriau paskolomis padėti nariams. Iškalbingas nepasitikėjimo draugija ženklas – 1927–1928 m. indėlių neturėjimas. Antra, veiklos plėtros būta perdėm permainingos: 1929–1932 m. stiprų augimą vėliau nutraukė ūkio krizė, kurios padariniai Suvalkijoje juntėsi giliau ir ilgiau (iki 1938 m. pradžios). Trečia, nepaisant šio atgal nubloškusio sukrėtimo, draugija atsilaikė ir įgavo (nuo 1938 m.) naują operacijų plėtros pagreitį. Čia pravartu prisiminti, kad 1933–1937 m. Šakių apskrityje susilikvidavo 4, arba 25%, veikusių SKD. Ketvirta, pagrindinis Gelgaudiškio SKD narių kreditavimo ir dinamizmo šaltinis buvo iš bankų gautos paskolos. Pasinaudojant jomis, buvo suteikiama nuo 57% (1928 01 01) iki 122% (1929 01 01) visų paskolų nariams. 1928–1939 m. draugija galėjo padidinti skolinimą nariams 9,8 karto, arba 46,1 tūkst. Lt, todėl, kad per tą laiką ji gavo iš bankų 37,5 tūkst. Lt daugiau paskolų. Taigi 81,3% paskolų nariams prieaugio sudarė valdžios kontroliuojamų bankų (daugiausia Kooperacijos banko, draugija buvo jo akcininkė) finansinė parama.

Toliau išsamiau susipažinsime su kai kuriomis draugijos operacijomis (veiklos barais). Draugija skolino trumpam laikui (6–12 mėn.) nedideles sumas (1936 m. vidutiniškai vienam nariui po 212 Lt). Skolinant nedaug, siekta, jog visi draugijos nariai nebūtų nuskriausti, galėtų pasinaudoti paskolomis. Bent 1936 m. šis tikslas buvo pasiektas, visi 123 nariai buvo gavę paskolas. 1937 m. sausio 1 d. 96 nariai, arba 78% bendro jų skaičiaus, vidutiniškai buvo pasiskolinę po 165 Lt ir 6 nariai –



po 544 Lt¹⁵. Skolinimosi iš draugijos privalumas buvo tas, kad nereikėjo gaišti laiko ir daryti išlaidų kelionėms į miestuose buvusius bankus (beje, mažai skolinusius ūkininkams), nereikėjo įkeisti turto, skolinta pagal paprasčiausius skolos raštelius. Svarbiausia – draugijos paskolos pigo: 1928 m. pradžioje už jas reikėjo mokėti 17%, 1933 m. – 12%, o 1938–1939 m. – 8% palūkanų. Atpiginti paskolas įstatymais ir ekonominėmis priemonėmis vertė valdžia.

Reikšminga, kad 1938–1939 m. labai padidėjo draugijos priimti indėliai. Šitai byloja pasitikėjimo ja išaugimą, atsiradusį ūkininkų suvokimą, kad naudinga sutaupas laikyti savo „banke“ ir pagaliau – gyvenimo gerėjimą. Šios srities laimėjimai bus akivaizdesni, jeigu žinosime, kad 1934 m. dėl krizės sunkumų draugija visai negavo indėlių, 1935 m. jų priėmė vos 277 Lt, o jau 1939 m. spalio 1 d. draugija jų turėjo 6 308 Lt¹⁶. 1938–1939 m. draugijos veikla plėtėsi. Nors per 1928–1939 m. draugija veiklos mastą padidino 8 kartus, bet visą laiką savo apskrityje liko autsaiderė. Antai, 1938 m. sausio 1 d. Gelgaudiškio SKD balanso suma buvo 4,2 karto mažesnė negu apskrities 12 draugijų balanso vidurkis, 4,1 karto buvo mažiau paskolinusi negu vidutiniškai kitos draugijos ir t. t.

Apibendrinant galima pasakyti, kad draugija buvo artimiausia greitoji finansinė pagalba, saugi ir ekonomiškai naudinga sutaupų laikymo, mokesčių mokėjimo vieta, bankininkystės ir kooperacijos mokykla.

*Skaistakaimio k.
ūkininkų karvės
Nemuno lankose
prie Žiogio ežerėlio.
Apie 1930 m.
Iš M. Bakaitienės
albumo*

¹⁵LCVA, f. 387, ap. 4, b. 637^b, l. 447.

¹⁶LCVA, f. 387, ap. 4, b. 479, l. 165.

2. Kredito kooperacijos žlugdymas 1940–1948 metais



*Narkūnų k. ūkininkai
šienapjūtės metu.
Apie 1930 m.
Iš M. Bakaitienės
albumo*

Nėra duomenų apie draugijos veiklą 1940–1944 m. okupacijų laikais. Tėra galimybė ir reikalas panagrinėti apskritai kredito kooperacijos padėties, veiklos sąlygų pasikeitimą, okupantų vykdytą jos atžvilgiu politiką, kuri lėmė ir Gelgaudiškio kredito kooperatyvo statusą bei operacijas.

Jau pats šalies okupacijos faktas, visų gyvenimo sričių sovietizavimas, indėlių išmokėjimo normavimas (nuo 1940 06 17), vėliau jų, didesnių negu 1 000 Lt, ir ver-tybinių popierių konfiskavimas, uždraudimas bankams kredituoti SKD destabilizavo jų veiklą. Netikrumą dėl kooperacijos ateities turėjo sukelti 1940 m. miesto kredito kooperatyvų panaikinimas ir jų narių pajų nusavinimas. Iš slaptų dokumentų matyti, kad okupanto sukurtos administracijos viršūnės siūlė Maskvai likviduoti ir kaimo kooperatyvus. Vis tik laikinai jie buvo palikti, bet, pertvarkant pagal 1929 m. SSSR pavyzdinius žemės ūkio kredito draugijų įstatus, buvo sovietizuoti. Persitvarkyti reikėjo paskubomis (1941 02 09–1941 03 09). Tiek laiko buvo duota visuotiniams narių susirinkimams sušaukti, kurie turėjo priimti sovietinius įstatus, perrinkti valdybas ir tarybas (revizijos komisijos panaikintos, jų funkcijos atiteko taryboms). Susirinkimams komandavo SSSR žemės ūkio banko Lietuvos respublikinės kontoros (ŽŪB kontora) ir apskričių LKP(b) bei vykdomųjų komitetų atstovai. Iš valdybų, tarybų ir narių šalinti vadinamieji buožės, jie keisti smulkiais valstiečiais ir „darbo inteligentais“. SKD buvo pervadintos Žemės ūkio kredito draugijomis (ŽŪKD), prarado juridinį ir ūkinį savarankiškumą. Nuo tada jos paverčiamos iš esmės ŽŪB kontoros vietiniais padaliniais. ŽŪKD negalėjo skolinti be vietos valdžios sutikimo, privalėjo imti ir mokėti valdžios nustatyto dydžio palūkanas, skolinti tik įstatais nustatytas sumas. Todėl draugijų vadovybės neteko galimybių pasirinkti alternatyvių sprendimų. Dabar draugiją galėjo likviduoti ne tik jos nariai, bet ir respublikos Liaudies Komisarų Taryba (LKT). Taip pat buvo pakeistas draugijų veiklos tikslas. Įstatai skelbė tokį ŽŪKD tikslą:

„<...> teikti pagalbą gamybos kreditu darbo valstiečių ūkiams ir susivienijimams, vykdant TSR Sąjungos Vyriausybės priemonės žemės ūkiui ugdyti“¹⁷.

¹⁷ Žemės ūkio kredito draugijos įstatai, Kaunas, 1941, p. 1.



Vincas Kulikauskas
(1889–1955). Apie 1930 m.
Iš Kulikauskų šeimos albumo



Vinco Kulikausko
ir Juozo Javaičio
(1920–1978) kapai
Gelgaudiškio
kapinėse. 2007 m.
A. Andrijono nuotr.

Vadinasi, draugijos buvo paverstos valdžios politikos kaime priemone. Taikytas vadinamasis klasinis kreditavimo principas, reiškęs pirmenybinį vargingųjų ir smulkiųjų valstiečių rėmimą paskolomis bei neskolinimą stambiems produktyviems ūkiams. Sovietiniai įstatai pasunkino narių priėmimo sąlygas, kadangi papildomai buvo įvestas 5 rb stojamasis mokestis, o pajaus suma diferencijuota priklausomai nuo turėtos žemės ploto (po 5 rb nuo kiekvieno ha, bet ne mažiau kaip 25 rb), užtrenktos draugijų durys „ne darbo valstiečiams“.

1941 m. pavasarį ŽŪKD pradėjo skirstyti (skolinti) sovietiniams naujakuriams per ŽŪB kontorą gautas iš respublikinio biudžeto lėšas.

Pirmosiomis SSSR–Vokietijos karo dienomis daugelis draugijų, tarp jų ir Gelgaudiškio ŽŪKD, nukentėjo (sudegė ar kitaip buvo sunaikinti dokumentai, paimti pinigai), iširo valdybos ir tarybos, į jas sugrįžo ikiokupacinių laikų vadovai. Draugijos vėl veikė pagal „smetoninius“ įstatus, gražino senuosius pavadinimus. Dėl nacių nustatyto žemo rublio santykio su marke (10 rb prilyginta 1 markei) draugijų kapitalai nuvertėjo. Be to, naujasis okupantas užblokavo (neleido naudoti) 80% draugijų turėtų lėšų. Dėl to labai sumažėjo draugijų skolinimo galimybės. Antra vertus, esant neaiškiai karo baigčiai ir dėl įvairių ūkininkų suvaržymų, prekių stygiaus maža bebūvo norinčių skolintis narių. To meto spauda rašė, kad draugijos vegetavo, kiek gyviau būvę gražinamos paskolos¹⁸. Tai daryti buvo naudinga dėl didelio rublio nuvertinimo. Be to, buvo pareikalauta gražinti specifiškai sovietines paskolas.

Vykstant sovietinei reokupacijai, ŽŪKD buvo atkuriamos gan operatyviai, tačiau ne kaimo žmonių, bet valdžios iniciatyva. Gelgaudiškio ŽŪKD veiklą atnaujino 1945 m. kovo 31 d.¹⁹ Atrodo, jog ankstesnioji narystė nebuvo pripažinta, reikėjo iš naujo įstoti ir sumokėti stojamąjį mokestį bei pajų. Pokariu ŽŪKD veiklos pagrindai išliko tokie pat, kokie galiojo 1941 m. Tiesa, 1945 m. gruodžio 30 d. LSSR LKT nutarimu buvo 5 kartus padidintas stojamasis mokestis ir minimali pajaus su-

¹⁸ Vilainis A. Mažėja ūkininkų išiskolinimas, *Tėviškė*, 1942, sausio 16.

¹⁹ LCVA, f. R 364, ap. 1, b. 18, l. 242.



*Antanas Skamarakas
savo ūkyje Alizavos
kaime prie
Gelgaudiškio.
Apie 1935 m.
Iš šeimos albumo*

ma pakilo iki 50 rb.²⁰ Nepaisant to ir lyginant su daugeliu kitų tyrinėtų draugijų, į Gelgaudiškio ŽŪKD buvo stojama gana aktyviai. Beje, į ją kažkodėl stoji vien valstiečiai. 1946 m. sausio 1 d. draugija turėjo 135, po metų – 207 narius. Vėlesniais metais stojančiųjų mažėjo, 1949 m. sausio 1 d. buvo 233 nariai²¹, t. y. 1,8 karto daugiau negu 1939 m. 1945 m. duomenimis, 60% narių sudarė vargingieji valstiečiai, atleisti nuo valstybinio žemės mokesčio, 25 nariai buvo smulkūs valstiečiai, 20 vidutiniokų ir 10 „buožių“²². Tų laikų terminologija kalbant, draugijos vadovai ir nariai stokojo politinio budrumo, kad priėmė „buožes“. 1946 m. buvo pradėtas jų šalinimo iš draugijų vėjus. 1947 m. tarp narių „buožių“ jau nebeliko.

Pirmosios visų draugijų valdybos ir tarybos buvo valdžios paskirtos, o 1945 m. balandžio–birželio mėn., susirinkimuose dalyvaujant partijos ir valdžios atstovams bei atsižvelgiant į politines pažiūras, „demokratiškai“ išrinktos. Apie pokarinius Gelgaudiškio ŽŪKD vadovus labai maža žinių, t. y. tiek, kiek įmanoma perskaityti jų parašus ataskaitose. 1945 m. valdybos pirmininkas buvo V. Kulikauskas, jos narys – A. Skarnauskas (?), tarybos nariu dirbo Laurinaitis²³. V. Kulikauskas valdybai vadovavo ir 1948 m. pradžioje, galbūt iki pat draugijos likvidavimo. Sprendžiant pagal metinių ataskaitų duomenis, valdybos nariams, kai kuriais metais ir tarybos nariams buvo mokama nuolatinė nedidelė alga (vidutiniškai po 53 rb kas mėnesį). Be to, buvo samdomas buhalteris. Nors algos buvo ir mažos, bet bendra jų suma sudarydavo gan didelę draugijos išlaidų dalį (iki 37%) ir apsunkindavo pajamų ir išlaidų subalansavimą.

Pokariu draugijos veiklos sąlygos buvo ypač sunkios, visko stigo, trūko rašomojo popieriaus, apskaitos blankų ir knygų, už mažą algą negalima buvo nusamdyti kvalifikuoto buhalterio, neturėta net seifo pinigams bei dokumentams laikyti. Svarbiausia yra tai, kad draugija beveik neturėjo savo lėšų ir indėlių, ji buvo atkurta ir veikė (gyvavo) beveik išimtinai gaudama iš ŽŪB kontoros trumpalaikes bei ilgalaikes paskolas. Antai 1945 m. iš jos draugija gavo 100 tūkst. rb pagrindiniam kapitalui, 89 tūkst. rb – ilgalaikėms pa-

²⁰ *Ten pat*, b. 3, l. 51.

²¹ *Ten pat*, b. 67, l. 131.

²² *Ten pat*, b. 18, l. 242.

²³ *LCVA*, f. R 364, ap. 1, b. 18, l. 244.



*Aikštė prie bažnyčios
šventoriaus
Gelgaudiškyje.
Kairėje –
V. Kulikausko namas.
Apie 1955 m.
Iš B. Jako albumo*

skoloms teikti ir 35 tūkst. rb – demobilizuotiesiems iš sovietų armijos kredituoti²⁴. Apskritai 1946 m. sausio 1 d. iš ŽŪB kontoros gautos paskolos sudarė net 98% visų draugijos turėtų išteklių (iš nariams paskolintų 225,5 tūkst. rb vos 1,5 tūkst. buvo ŽŪKD lėšos). Todėl visiškai pagrįsta draugiją laikyti ŽŪB kontoros paskolų paskirstymo įstaiga, punktu. Šiuo požiūriu ne ką padėtis pagerėjo ir po trejų veiklos metų, nes 1949 m. sausio 1 d. ŽŪB kontoros paskolos draugijai siekė 94%, kai nuosavas kapitalas – likusius 6% jos išteklių. Visą laiką draugija turėjo simbolines indėlių sumas: 1946–1947 m. sausio 1 d. 5 asmenų laikytus 1 100 rb²⁵. 1948 m. sausio 1 d. draugijoje teliko vienas indėlininkas, laikęs joje 600 rb. Šie duomenys rodo, į kokią apverktiną padėtį karas ir okupacijos buvo išstūmusios Lietuvos kaimo žmones. Tegul ir simbolinės indėlių sumos vos ne dvigubas sumažėjimas 1948 m. sausio 1 d. duoda pretekstą priminti, kad tai galėjo paveikti ne tik mokesčių didinimas, bet ir 1947 m. gruodį vykdytos pinigų reformos metu didesnių indėlių (per 3 000 rb) nuvertinimas, sukėlęs žmonių nepasitikėjimą valdžia, jos institucijomis.

Draugijos pokario veikloje galima išvelgti du laikotarpius: 1) 1945–1947 m. ir 2) 1948 m. Pirmajame laikotarpyje, didėjant (nors lėtėjančiu tempu) ŽŪB kontoros paskoloms draugijai, atitinkamai kito skolinimas nariams. 1946–1947 m. draugijos išskolinimas ŽŪB kontorai padidėjo nuo 224 tūkst. rb iki 398 tūkst. rb (beveik 1,8 karto), o narių skolos draugijai – nuo 225,5 tūkst. rb iki 380,6 tūkst. rb (1,7 karto)²⁶. Nuo 1948 m. sausio 1 d. prasidėjęs antrasis laikotarpis paženklintas ir ŽŪB kontoros paskolų draugijai, ir pastarosios skolinimo nariams mažėjimu. Per 1948 m. draugijos išskolinimas ŽŪB kontorai sumažėjo 10,5 tūkst. rb, arba 2,6%, o narių skolos draugijai – 30,5 tūkst. rb (8%)²⁷. Pabrėžtinai svarbus faktas: nuo 1948 m. sausio 1 d. draugija nariams kredituoti nesunaudodavo visos iš ŽŪB kontoros gautų pinigų sumos. Iš visų šių duomenų matyti, kad nuo 1948 m. pradžios valdžia mažino finansinę paramą kaimui, o valstiečiai vis mažiau skolinosi. Kodėl taip atsitiko? Valdžia, pradėjusi forsuoti kolektyvizaciją, neturėjo intereso finansiškai padėti individualiems ūkiams. Antra vertus, dalis kaimo žmonių, įsitikinę, jog jų laukia „šviesi“ ateitis kolchozuose, žemės, daugelio pastatų, inventoriaus praradimas, nebematė prasmės imti paskolas. Be to,

²⁴Ten pat.

²⁵Ten pat, l. 244; b. 67, l. 130.

²⁶LCVA, f. R 364, ap. 1, b. 18, l. 244; b. 67, l. 117.

²⁷Ten pat, b. 93, l. 30.



*Pakalniškių k.
meistrai taiso arklius
traukiamą bulvių
kasimo mašiną.
Dešinėje – Kazimieras
Jakas. Apie 1957 m.
Iš B. Jako albumo*

iš jų norą skolintis turėjo atimti 1947 m. pinigų reforma, padariusi skolininkams skriaudą – žmonių turėti pinigai buvo iškeisti į naujus santykiu 10:1, o skolos nebuvo nuvertintos. Dėl to skolų našta padidėjo. Dar sykių paaiškėjo, kad valdžios pažadais, veiksmais pasitikėti negalima.

Draugija trumpai (iki 1 m.) skolino sėkloms, pašarams, mineralinėms trąšoms pirkti; gyvuliams ir inventoriui įsigyti – iki 5 m., o pastatų statybai – iki 10 m. Vienam nariui leista paskolinti ne daugiau kaip 15 tūkst. rb, iš jų statyboms – iki 10 tūkst. rb. Būtina kreditavimo sąlyga buvo skolininko dalyvavimas savomis lėšomis. Paprasčiau sakant, besiskolinantysis iš draugijos galėjo gauti ne visą pirkimui reikalingą pinigų sumą, o tik jos dalį, kitą reikėjo apmokėti savais pinigais. Kokia ta dalis turėjo būti, nustatinėjo ŽŪKD valdybos. Deja, jos dydis nežinomas. Praktika buvo tokia, kad skolinta 40–50% reikalingos pinigų sumos.

Visą laiką 1945–1948 m. Gelgaudiškio ŽŪKD nariai daug skolinosi trumpam laikui, ypač tai būdinga 1945 m., per kuriuos jie paėmė 137,9 tūkst. rb tokių paskolų, kai ilgesniam terminui pasiskolino mažiau (87,6 tūkst. rb)²⁸. Gal tai byloja, jog 1944 m. vasarą dėl karo valsčiaus ūkininkų išaugintas derlius labai nukentėjo ir todėl gelgaudiškiečiams gyvybiškai buvo svarbu apsirūpinti sėklomis. Taip pat pažymėta, jog daugelio kitų įvairių apskričių draugijų nariai taip intensyviai kaip Gelgaudiškio ŽŪKD nariai trumpalaikėmis paskolomis nesinaudojo. Nuo 1946 m. pradžios Gelgaudiškio draugijos narių trumpalaikės skolos nors ir mažėjo, bet buvo gana didelės (1949 01 01 – 91,3 tūkst. rb). 1945 m. trumpalaikes paskolas (vidutiniškai po 1 724 rb) buvo paėmę 80 narių²⁹.

Nuo 1946 m. pradžios iki 1948 m. sausio 1 d. narių ilgalaikis skolinimasis didėjo (nuo 87,6 tūkst. rb iki 283,2 tūkst. rb). 1947 m. daugiausia skolintasi gyvenamųjų namų ir ūkinių pastatų statyboms. Iš 104 ilgalaikių paskolų (130 tūkst. rb) 70 buvo paimta būtent tam tikslui, kai arkliams pirkti skolinosi 18, karvėms pirkti – 16 narių³⁰. 1948 m. skolinimosi tikslai pasikeitė, nė vienas narys nepadėjo

²⁸ LCVA, f. R 364, ap. 1, b. 18, l. 241.

²⁹ Ten pat.

³⁰ LCVA, f. R 364, ap. 1, b. 67, l. 131.

paskolų statyboms, o skolinosi tik gyvuliams pirkti. Tiesa, tais metais bendras paskolas gavusiųjų skaičius sumažėjo nuo 105 iki 46. Galima daryti prielaidą, jog iki 1948 m. Gelgaudiškio valsčiuje karo sunaikinti pastatai buvo jau atstatyti. 1947 m. trobesių statybai vidutiniškai draugija paskolino po 1 300 rb, ūkiniams pastatams statyti – po 1 000 rb, arkliams pirkti – po 1 667 rb ir karvėms pirkti – po 1 250 rb³¹. Pagal išlikusius 1945 m. duomenis, daugiausia skolinta vargingiems ir smulkiems ūkininkams: iš 185 paskolų jiems teko 129, arba 67,5% visos paskolų sumos³². Tuo tarpu turtingiems, labiau pajėgiems skolas gražinti, buvo suteiktos vos 9 paskolos (14 tūkst. rb). Dėl to nukentėjo ir draugijos vadovai, ir skolininkai. Mat 1946 m. gegužės 8 d. ŽŪB kontora įsakė savo skyrių ir ŽŪKD vadovams per mėnesį patikrinti, ar nebuvo skolinama „buožėms“, tai išaiškinus, nedelsiant paskolas išieškoti³³. Vadovams buvo pagrasinta, kad jie atsako asmeniškai. Taigi vieną dieną skolinta, po kitos dienos atiminėta. Kaip beskolinti?! Ne vienas vargingesnis skolininkas paimtas paskolas sunaudojo ne pagal paskirtį, t. y. pinigus išleido vartojimui, pramogoms. Bent iš dalies apie tai byloja šie duomenys: 1947 m. paskolų statyboms buvo paimta 70, o pastatų pastatyta tik 30³⁴. Žinoma, dalis pastatų tiesiog nespėta tais metais pastatyti. Dėl sunkių gyvenimo sąlygų, paskolų neproduktyvaus panaudojimo ne vienas valstietis, ypač varguolis, neturėjo iš ko jų gražinti. 1949 m. sausio 1 d. laiku nebuvo gražinta 10,2 tūkst. rb³⁵. Paskolų negražinimo priežastis teisingai ir drąsiai įvardijo ŽŪB kontoros Šiaulių skyriaus valdytojas rašte (1946 m. pradžios) savo viršininkams. Jis dėstė:

„<...> kaip tą paskolą išieškoti, jei jos gavėjas nieko neturi, apart švarko, kelnų ir kepurės ir yra naujakurys <...> išpirkęs statybų medžiagas, pardavė, pinigus sunaudojo kaip jam patiko <...>“³⁶.

Netiesiogiai jo buvo pasakyta, kad dėl paskolų negražinimo atsakomybė tenka valdžios įgyvendintai klasei kreditavimo politikai. Taip pat dalis paskolų „pakibo ore“ dėl gyventojų represavimo. Dažnai įkalintų, ištremtų turto neliko, todėl nebuvo iš ko išieškoti jų paimtų paskolų.

Taip pat pabrėžtina, jog valdybos ir tarybos nariai gerokai save „pamylėjo“ paskolomis. 1945 m. jie iš draugijos paėmė 32,7 tūkst. rb vien ilgalaikių paskolų, arba net 37% bendros sumos. Vidutiniškai kiekvienas iš jų pasiskolino po 5 450 rb, kai drauge visiems skolininkams teišėjo vos po 834 rb³⁷. Retoje draugijoje taip dėjosi.

Lygindami ikikarinę paskolų nariams sumą (58,6 tūkst. Lt) su 1949 m. sausio 1 d. išskolinimo dydžiu (350 tūkst. rb), lengvai apskaičiuosime, kad pokariu finansinė parama nominaliai buvo išaugusi beveik 6 kartus. Todėl galėtų atrodyti pagrįstas sovietinių propagandistų metų metais kartotas tvirtinimas apie didelę valdžios pagalbą kaimui. Tačiau atsižvelgę į kainų lygį arba lito ir rublio perkamąją galią (pagal kredituotas prekes), gausime kitokią rezultatą. 1939 m. už 58,6 tūkst. Lt galima buvo nusipirkti apie 586 karves, kai 1949 m. už 350 tūkst. rb paskolą – tik 280 karvių, bet greičiausia kita tiek

³¹Ten pat.

³²Ten pat, b. 18, l. 242.

³³Ten pat, b. 3, l. 54.

³⁴Ten pat, b. 67, l. 131.

³⁵LCVA, f. R 364, ap. 1, b. 93, l. 30.

³⁶Ten pat, b. 33, l. 119.

³⁷Ten pat, b. 18, l. 244.



*Kolūkio kombainas
kulia javus Narkūnų k.
Apie 1960 m.
Iš M. Bakaitienės
albumo*

nariams primokėjus savų pinigų. Žinoma, tuo nenorima nuneigti ŽŪKD paskolų svarbos. Juk, kaip buvo minėta, vien per 1947 m. nariai gavo paskolų 70 pastatų statybai. Dėl to šitiekos gelgaudiškiečių gyvenimo, jų laikytų gyvulių žiemojimo sąlygos turėjo pagerėti.

Kaip karštingė ŽŪKD krėtė valdžios vykdytos reksmingos įvairios kampanijos. Apie vieną jų – „buožių“ šalinimo iš draugijų ir jų vadovybių bei paskolų atimtinumą – minėta. 1948 m. pabaigoje įvykdytas draugijų stambinimas (jungimas). Tuomet Gelgaudiškio ŽŪKD buvo prijungta prie Plókščių atitinkamos draugijos. 1949 m. Lietuvoje likviduojamos visos ŽŪKD. Likvidavimo pagrindinė priežastis – visuotinė kolektyvizacija, naikinusi individualius ūkininkus, kredito kooperatyvų prielaidas. Taigi svetimųjų prievarta kredito kooperacijos sklaida buvo nutraukta.

Išvados

Pirmoji kredito įstaiga Gelgaudiškyje įsteigta ne vėliau kaip 1912 m. Tai buvo Gelgaudiškio gminos (valsčiaus) skolinamoji taupomoji kasa, kuri teikė paskolas tik ūkininkams už įkeistą žemę.

1927–1940 m. veikė Gelgaudiškio smulkaus kredito draugija (kredito kooperatyvas), vienijusi daugiausia ūkininkus. 1928–1939 m. jos veiklos mastas padidėjo 8, paskolos nariams – 9,8 karto.

Draugijos teiktos trumpalaikės paskolos (nuolatos pigintos) padėjo nariams pagerinti ūkininkavimo ir gyvenimo sąlygas, išvengti būtinybės brangiau skolintis iš palūkininkų.

1941 m. Gelgaudiškio SKD, jos veiklą pertvarkius pagal SSSR įstatus, buvo sovietizuota.

Nacių okupacijos metais nebuvo prielaidų draugijos veiklai, todėl ji vegetavo.

1945–1948 m. veikusi Gelgaudiškio žemės ūkio kredito draugija faktiškai buvo SSSR žemės ūkio banko Lietuvos respublikinės kontoros padalinys, užsiėmęs iš biudžeto gaunamų lėšų paskirstymu daugiausia neturtingiausiems valstiečiams.

Vytauto Jurkšo malūnas

Kajetonas Zakarevičius



Jurkšų šeimos namas Darbininkų g., kuriame po karo iki 1966 m. buvo miestelio mokykla. 2003 m. D. Perkausko nuotr.

Geļgaudiškyje V. Jurkšas 1932 m. pradėjo statyti malūną, kuris labai greitai pradėjo veikti. Tuo pačiu metu šeima statėsi ir namą, kuriame po karo iki 1966 m. buvo miestelio mokykla.

Kol pasistatė namą, pats su žmona ir vaikais Algiu bei Aldona nuomojosi butą greta buvusiam kalvio Povilaičio raudonų plytų name (dabar „Nemuno“ parduotuvė).

Malūnas buvo trijų aukštų, karkasinis, apkaltas lentomis. Jį jau buvo pradėjęs apmūryti, bet iki sovietų okupacijos nespėjo to padaryti.

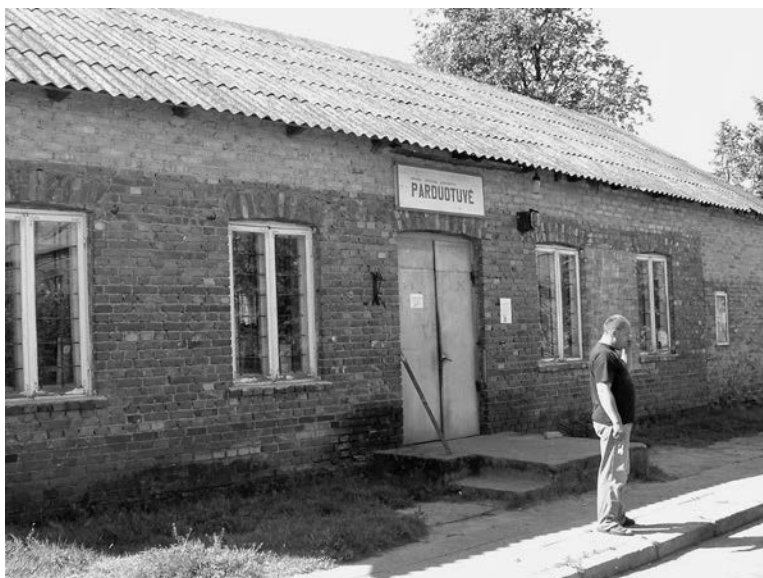

Kalvio Povilaičio raudonų plytų namas Darbininkų g., kuriame V. Jurkšas su šeima nuomojosi butą. 2003 m. D. Perkausko nuotr.



Malūnas buvo trijų aukštų, karkasinis, apkaltas lentomis. Apie 1935 m.



Malūno energijos šaltinis buvo dujų generatoriaus katilas. Kūrendavo kelmiais, nes tai buvo pigiausias kuras. Greta pagrindinio pastato buvo įruošta patalpa gaminti malksnas stogams. Šia paslauga daugiausia naudojosi ūkininkai. Medžiagos jie atsiveždavo patys, o prie malūno ją tik perdirbdavo. Stogus dengti čerpėmis ar skarda tuo metu buvo brangu.

Malūne buvo gaminamos kruopos, pikliavojami įvairūs pašariniai grūdai. Daug ūkininkų atsiveždavo sumalti pašarinių grūdų, kuriuose būdavo daug žirnių. Mes, vaikai, dažnai nueidavome į malūną pasirinkti žirnių. Kai į girnas supildavo pašarinius grūdus, tada išsirinkdavome žirnius. Jais mėgautis mums nedraudavo.

Malūne buvo gaminamos kruopos, pikliavojami įvairūs pašariniai grūdai. Prie malūno viduryje – Vytautas Jurkšas su žmona, dukte Aldona, sūnus Algis. Apie 1937 m.



*V. Jurkšas
su sūnumi Algiu
malūne.
Apie 1934 m.*



Žiemą į malūną suvažiuodavo labai daug žmonių, susidarydavo eilės, todėl tada be pertraukos maldavo ištisomis paromis. Kiemas būdavo pilnas ūkininkų vežimų.

Vos okupavus Lietuvą sovietams, malūną iš V. Jurkšo atėmė, o 1941 m. birželio 14 d. jį su šeima ištrėmė į Sibirą. Prasidėjus karui, vokiečiai leido savininko teisėmis malūną perimti jo broliui, mano vyriausios sesers Antaninos vyrui Stanislovui. Vadovauti malūnui jam padėdavo mano tėtė. Žinau, kad tada malūne dirbo A. Kabečius, P. Kulikauskas, J. Tumosa, o karo metu dar ir V. Červinskis.

Traukdamiesi vokiečiai malūną 1944 m. susprogdino. Dar atsimenu gaisro pašvaistę, kurią matėme iš Skiršnemunės, nes ten laikinai buvome pasitraukę nuo

*Traukdamiesi vokiečiai
malūną 1944 m.
susprogdino. 1944 m.*



fronto linijos. Mat artėjant frontui, vokiečiai miestelio gyventojus evakavo, Gelgaudiškyje nepaliko nė vieno žmogaus.

Iš V. Jurkšo šeimos šiuo metu gyva tik dukra Aldona, kuri gyvena Rasėiniuose. Stanislovo Jurkšo žmona Antanina Jurkšienė gyvena Druskininkuose.

V. Jurkšas kilęs iš Skirsnemunės. Sibiro tremtyje šeima išbuvo 15 metų. Grįžę į Lietuvą, apsigyveno Raseiniuose. Ten V. Jurkšas ir mirė.

*V. Jurkšo malūnas
(antras namas iš
kairės). Apie 1935 m.
Iš Gelgaudiškio
bibliotekos archyvo*

Ūkininkų gyvenimo pokyčiai 1940–1951 metais

Vytautas Skebas

Įvadas



Kelias pro Ensgirio mišką Elizavos kaime. Pamiškėje – Jono Gabraičio sodyba. 2011 06 24. A. Andrijono nuotr.

Daugiausia ūkininkų bei žemės ūkio darbininkų darbštumo ir valdžios sumanumo dėka Lietuva 1918–1940 m. sukaupe apie devynias tonas aukso. 1940 m. birželio 15 d. Sovietų Sąjunga okupavo Lietuvą. Okupantų valdžia pradėjo reformas žemės ūkyje. Taip atsirado ne vien ūkininkus palietusi **problema**: koks buvo reformų turinys ir kaip keitėsi ūkininkų bei žemės ūkio darbininkų gyvenimas. Šio straipsnio **tikslas** – atskleisti ūkininkų ir kitų kaimo žmonių gyvenimo pokyčius Gelgaudiškio valsčiuje 1940–1951 m. Siekiant tikslo, reikia išspręsti šiuos **uždavinius**: 1) išnagrinėti ūkininkų eksproprijavimo būdus 1940–1941 m.; 2) parodyti bolševikų bei nacių žemės ūkio politikos panašumus ir skirtumus; 3) atskleisti ūkininkų socialinio sluoksnio sunaikinimo mechanizmą; 4) suformuoti išvadas.

Pagrindinis straipsniui parašyti reikalingų tyrimų **metodas** – oficialiųjų ir slaptųjų dokumentų analizė. Jis įgalino ištirti **problema**, atskleisti pokyčius Gelgaudiškio valsčiaus ūkininkų gyvenime 1940–1950 m.

Dėl **istoriografijos**. Šio straipsnio tema lokalizuota tik vieno valsčiaus (Gelgaudiškio) ribomis, todėl nestebina, jog kokių nors mokslinių publikacijų neaptikta. Kita vertus, nemažai autorių nagrinėjo žemės ūkio, ūkininkų ir kitų žmonių gyvenimo pokyčius Lietuvos mastu 1940–1951 m. Abėcėlės tvarka galima nurodyti šiuos autorius: Z. Bačelis, V. Balčiūnas, M. Gregorauskas, R. Krutulytė, L. Truska, P. Vakarįs ir kiti.¹

¹ Arlauskas P. Stalininė žemės reforma Lietuvoje 1940–1941 metais, *Lituanistica*, Vilnius, 1992, Nr. 2 (10); Bačelis Z. *Kolchozai Lietuvoje*, Sao Paulo, 1955; Balčiūnas V. Bolševikinė žemės reforma Lietuvoje, *Lietuvių archyvas. Bolševizmo metai*, Kaunas, 1942, t. 1; Gregorauskas M. *Tarybų Lietuvos žemės ūkis 1940–1960*, Vilnius, 1960; Jefremenka A. *Kolūkinės santvarkos pergalė Lietuvoje*, Vilnius, Krutulytė R. *1940–1941 m. žemės reforma Tarybų Lietuvoje*, (Vilniaus valstybinio universiteto mokslo darbai. Istorijos-filologijos mokslų serija), Vilnius, 1958, t. 5; Truska L. *Lietuva 1938–1953 metais*, Vilnius, 1996; Vakarįs P. Privalomasis žemės ūkio produktų statymas, *Lietuvių archyvas. Bolševizmo metai*, Kaunas, 1942, t. 1.

Žemės perdalijimo 1940–1941 m. problemą nagrinėjo Z. Bačelis, V. Balčiūnas, M. Gregorauskas ir R. Krutulytė. Z. Bačelis ir V. Balčiūnas suprato sovietų okupantų vykdyto žemės perdalijimo tikrąjį tikslą: suskaldyti Lietuvos ūkininkų vienybę ir priversti juos stoti į kolchozus. Pirma, valdžia nesudarė sąlygų naujakuriams įsikurti; antra, ji numatė daugiau žemės turėjusius ūkininkus išstremti iš Lietuvos.

M. Gregorauskas ir R. Krutulytė paskelbė savo darbus sovietmečiu, todėl privalėjo rašyti taip, kaip reikalavo to meto valdžia, nepripažinusi nuomonių įvairovės.

M. Gregorausko solidžios apimties knyga „Tarybų Lietuvos žemės ūkis 1940–1960“ užteršta liaupsėmis okupantų sovietų agrarinei politikai, pabrėžiamas „buožijos, kaip klasės, sutriuškinimas“, tačiau yra vertingos statistikos taip pat apie 1940–1951 m. žemės ūkį. Apie ūkininkų trėmimus ir kitus represavimo būdus neužsimenama.

Evoliucionavo istorikas L. Truska. Šio neeilinio istoriko kūrybos evoliucija praėjo tris etapus: sovietmečiu rašė kaip visi, Sąjūdžio išvakarėse suabejojo totalinio kolchozų steigimo savanoriškumu, 1996 m. išleistoje knygoje „Lietuva 1938–1953 metais“ objektyviai gvildeno okupantų sovietų agrarinę politiką Lietuvoje. Be to, istorikas L. Truska pagirtinas už sklandžią ir vietomis žaismingą knygos kalbą.

P. Vakarīs – ne istorikas, tačiau jo straipsnis „Privalomasis žemės ūkio produktų statymas“ autentiškumu ir faktografija padeda ir dar ilgai padės tiems, kas gilinsis į to meto ūkininkų gyvenimo pokyčius.

Taigi publikacijų daug, vieni jų autoriai pokyčius ūkininkų gyvenime 1940–1951 m. vertino palankiai, kiti – negatyviai. Po 1990 m. Kovo 11-osios akto paskelbimo dar nėra mokslinių publikacijų šia tematika. Tai rodo problemos neištirtumą, nors ši problema neprarado reikšmės ir mūsų dienomis.

Istoriografijos apžvalgoje tam tikrą vietą užima istorijos apybraiža „Tarybų Lietuvos valstietija“.² Tai grupės istorikų (vadovas – habil. dr. prof. H. Šadžius) darbas, kuriame analizuojami taip pat ir pokyčiai ūkininkų gyvenime. Aišku, parašyta iš sovietinių pozicijų, tačiau yra vertingų duomenų, kurie panaudojami šiame straipsnyje.

Šio darbo autorius bando atitolti nuo okupantų sovietų ideologijos ir jai atstovaujančios istoriografijos, tačiau neignoruoja to meto publikacijų. Tai uždavins, kurį išspręsti nelengva.

Ruošiant straipsnį prioritetas teikiamas archyviniams šaltiniams, iš kurių svarbiausi yra šie: 1) sąrašas Gelgaudiškio valsčiaus ūkių, kurių žemė, viršijanti 30 ha normą, paimama į žemės fondą; 2) žinios apie ūkius, kurių



Straipsnio „Ūkininkų gyvenimo pokyčiai 1940–1951 metais“ autorius Vytautas Skebas ir žemėtvarkininkė Laima Savukaitienė Gelgaudiškio seniūnijos Žemėtvarkos tarnyboje. 2003 07 08. A. Andrijono nuotr.

² *Tarybų Lietuvos valstietija*. Sudarytojas H. Šadžius, Vilnius, 1979.

savininkai žydų tautybės, išvežti, pabėgę, repatrijuoti arba dingę; 3) santrauka žinių apie ūkius, iš kurių paimama žemė, gyvuliai, žemės ūkio inventorius ir gyvuliai. Straipsnyje taip pat panaudota medžiaga, gauta iš Geļgaudiškio žemėtvarkininkų Laimos Savukaitienės ir Antano Bajerčiaus. Straipsnio autorius dėkingas jiems už nuoširdų bendradarbiavimą. Vertingų duomenų rasta ir Juozo Bakšo rankraštyje „Kolkūlio istorija“, kurie irgi panaudoti šiame straipsnyje.

Žemės perdalijimas ir jos nuosavybės teisė

1940 m. liepos 22 d. nedemokratiškai išrinktas vadinamasis Liaudies seimas priėmė „Deklaraciją, paskelbiančią žemę visos tautos nuosavybe, t. y. valstybės nuosavybe“.³ Ji reiškė, kad privati žemės nuosavybė panaikinama. Reikia pabrėžti, kad privati žemės nuosavybės teisė turėjo (ir tebeturi mūsų laikais) nepaprastai didelę reikšmę ūkio pažangai. Tokia teisė ugdo žemės savininkų iniciatyvą, darbštumą, sumanumą ir skatina ūkininkauti efektyviai. Panaikinus privačios nuosavybės teisę, žemės savininkai prarado galimybę ja disponuoti: parduoti, pirkti, dovanoti ir t. t. Atsižvelgus į tai, kad žemės savininkų galimybės ūkininkauti nuolat keitėsi dėl demografinių ir kitokių veiksnių, nuosavybės formos pakeitimas vedė gamybos nuosmukio kryptimi.

To meto valdžia suprato, kad žemės paskelbimas valstybės nuosavybe nebus populiarus, todėl ši aktą mėgino pridengti skambia fraze: „*Nuo šiandien žemę valdys tie, kurie ją dirba.*“ Pabandykime išsigilinti į šią lozunginę frazę. Apie kokį žemės valdymą galima kalbėti, jeigu jos savininkai tapo ne valdytojais, turinčiais teisę ja disponuoti, o tik naudotojais neapibrėžtam laikui? Tolesni bolševikų veiksmai parodė, kad tie, kurie dirbo žemę, labai skriaudžiami įvairiomis prievolėmis, mokesčiais ir netgi represijomis. Daugiausia nukentėdavo tie, kurių sumanumas ir darbštumas dirbant žemę buvo tarytum užkoduotas genuose. Per šimtą ir daugiau metų įgytas turtas tapo ūkininkų eksproprijavimo dingstimi.

„Deklaracijoje“ paskelbta, kas stambesniems Lietuvos valstiečių ūkiams paliekama apribota 30-ties hektarų norma, o žemė, viršijanti šią normą, paimama į Vals-



*Elizavos kaimo pievos.
2011 08 15.
A. Andrijono nuotr.*

³ *Liaudies seimo stenogramos*, Kaunas, 1940, p. 97; *Lietuvos liaudies seimas*, Vilnius, 1985, p. 103.

tybinį žemės fondą ir išdalijama (nemokamai) bežemiams ir mažažemiams. Tai reikštų „galą badui ir skurdui“. Kaip kitur Lietuvoje, taip ir Gelgaudiškyje, kažin ar kas žinojo tikruosius okupantų bolševikų tikslus.

Vadinamojo Liaudies seimo priimtoje „Deklaracijoje“ iškilmingai paskelbta, kad

„Visokie bandymai pasikėsinti į asmeninę valstiečių nuosavybę arba prieš darbo valstiečių valią primesti jiems kolchozų organizavimą bus griežtai nubausti, kaip kenkių liaudies ir valstybės interesams“ (kažkodėl „liaudis“ ir valstybė atribojami).

Taip valdžia ramino valstiečius, kad kolchozų Lietuvoje nebus, panašų melą skelbė to meto spauda ir pareigūnai, tačiau jau po mėnesio (1940 m. rugpjūtį), toli nuo Gelgaudiškio, Ylakių valsčiuje, buvo organizuojamas pirmasis kolūkis Lietuvoje.⁴

Remiantis vadinamojo Liaudies seimo nutarimais, 1940 m. liepos 26 d. sudaryta 9 narių (pirmininkas A. Žukauskas) Valstybinė žemės ūkio komisija. Apskričių ir valsčių komisijos sudarytos iki 1940 m. rugpjūčio 4 d. (Gelgaudiškio valsčiaus žemės ūkio komisijos pirmininko ir narių parašai neįskaitomi.) Daugiausia darbo turėjo padaryti valsčių komisijos: surašyti žemės sklypus, paimtus į Valstybinį žemės fondą, priimti prašymus ir atrinkti kandidatus žemei gauti.

Žemės ūkio komisijoms pradėjus darbą, pasipylė gyventojų skundai aukštesnėms instancijoms. Vieni skundėsi dėl neteisingo žemės atėmimo, kiti – dėl paskirto žemės sklypo rūšies ir t. t. Gelgaudiškių skundų ir prašymų taip pat užfiksuota.

Iš Gelgaudiškio valsčiaus sąrašo (žr. Priedą) matyti, kad nukentėjo 30 fizinių ir juridinių asmenų. Gelgaudiškio parapija turėjo 9,34 ha žemės, palikta 3,92 ha. Iš Valenčiūnų mokyklos atimta visa žemė (3,24 ha). Daugiausia žemės prarado Daugirdiškių kaimo gyventojas Antanas Jakas, mažiausia – Valenčiūnų kaimo ūkininkas Juozas Kumetaitis. Áukštojo Gelgaudiškio dvaras turėjo kelis savininkus, todėl jų eksproprijavimo mastas neaiškus. Šio dvaro centras (30 ha) numatytas būsimai MTS.^{4a}

Gelgaudiškio valsčiaus žemės ūkio komisija, iš savininkų atėmusi dalį žemės ir taip sudariusi jos fondą, apskaičiavo, kad jis sudaro 578,31 ha (Šakių apskrityje – 11 584 ha). Valdžia numatė išdalinti šią žemę valstiečiams, jos mažai turintiems arba kaimo bežemiams. Okupantų sovietų kariuomenė buvo nepasotinama, ji reikalavo sau daug žemės sklypų. SSRS ginkluotosioms pajėgoms atitekusi žemė buvo pridenyta miškų žinybos arba valstybės reikalų skraiste. Turime nepamiršti, kad ne visuose valsčiuose buvo SSRS karinių dalinių, todėl jų apetito nereikia suabsoliutinti.

Gelgaudiškio valsčiaus žemės ūkio komisija, atrinkdama kandidatus žemei gauti, vadovavosi 19 klausimų anketa (atspausdinta tipografiškai). Ne visi prašymai gauti žemės buvo patenkinti. Vienas tokių prašytojų buvo Pajotijų kaimo gyventojas Jurgis Dailidė.⁵ Valdžia atmetė jo prašymą.

Lietuvos mastu bežemiai valstiečiai gavo 15,9%, mažažemiai – 29, miškų žinyba – 19,1%, įstaigos ir organizacijos – 10,5% ir t. t.⁶

⁴ Mažeikių aps. Ylakių vls. ūkininkų prašymas Liaudies seimui nesteigti kolchozo, *Lietuvos ypatingasis archyvas* (toliau – LYA), f. 1771, ap. 1, b. 270, l. 15, 17.

^{4a} Šakių apskr. Žemės ūkio komisijos 1940 m. spalio 25 d. raštas Valstybinei žemės ūkio komisijai, LCVA, f. R-764, ap. 1a, b. 260, l. 12.

⁵ Piliečių prašymai ir skundai žemės paskyrimo reikalui, *Lietuvos centrinis valstybės archyvas* (toliau – LCVA), f. R-764, ap. 1a, b. 485, l. 24.

⁶ *Lietuvos TSR istorija*, Vilnius, 1967, t. 4, p. 36–37.



Nors ne visi prašytojai gavo žemės, tačiau Šakių apskrityje 1941 m. pavasarį 1 087 ha buvo nepaskirstyta. Be to, 191 naujakuris atsisakė jiems paskirtos žemės, iš viso 1 262 ha (tik 64 ha netiko žemės ūkui).⁷ Apie šį procesą istorikas L. Truska rašė taip:

„Didžiulių prievolių, o dar labiau artėjančios kolektyvizacijos išgąsdinti valstiečiai jau nebegeidė žemės, kurios amžiais troško.“⁸ Valdžia uždraudė priimti naujakuriams išdalytus sklypus.

Žemės perdalijimo ir kitų valdžios veiksmų rezultatai nedžiugino: dar nesulaukus žiemos, nebužteko būtiniausių maisto produktų miestų gyventojams. Tokia situacija užfiksuota viename to meto dokumentų⁹. Valdžia uždraudė prekybą maisto produktais. Teismai gavo nurodymų bausti kalėjimu nuo 5 iki 10 m. „už spekuliaciją ir prekybą maisto produktais“.¹⁰ 1941 m. pirmajame ketvirtyje pieno iš ūkininkų buvo supirktas 22%, kiaulių – 45% mažiau negu per tą patį 1940 m. laikotarpį.¹¹ Taigi valdžios vykdomos drastiškos bausmės nepagerino apsirūpinimo maisto produktais.

Okupantų sovietų valdžia, perdalydama žemę, nekėlė tikslo sudaryti sąlygas naujakuriams įsikurti, nes jos agrarinės politikos pagrindinė kryptis buvo kolchozai.

Mokesčiai

Gelgaudiškio valsčiuje, kaip ir kitur bolševikai pakeitė mokesčių paskirstymo tvarką. Okupantų valdžia, siekdama dalį valstiečių patraukti į savo pusę, jų išsiskolinimus kredito įstaigoms sumažino arba panaikino, tačiau kiti ūkininkai privalėjo mokėti už 1940 m. 50 ir net 200% padidintą žemės mokestį. Taip valdžia vykdė valstiečių supriešinimo taktiką, atitinkančią klasių kovos dogmą.

Jankūnų kaimo laukai.
2011 08 15.

A. Andrijono nuotr.

⁷ Žinios apie Žemės fondą apskritims 1941 m. pradžioje, LCVA, f. R-764, ap. 1a, b. 95, l. 1–2.

⁸ Truska L. *Min. veik.*, p. 87.

⁹ LKP (b) CK biuro 1940 m. lapkričio 14 d. posėdžio protokolas, LYA, f. 1771, ap. 1, b. 29, l. 14.

¹⁰ Teisingumo liaudies komisariato įsakymai, instrukcijos, direktyviniai raštai, LCVA, R-761, ap. 1, b. 1. (nenurodyta).

¹¹ Truska L. *Min. veik.*, l. 87; LYA, f. 1771, ap. 8, b. 266, l. 31–34; ap. 130, b. 111, l. 32–33.



*Pakalniškių kaimo
kolūkiečiai.
Apie 1950 m.*

Nei Gelgaudiškyje, nei kitur ūkininkai dar nežinojo, kad jau nuo 1940 m. spalio LKP (b) CK biuras susirašinėja su Maskva dėl tokio žemės ūkio mokesčio projekto, kuris pašiurpins visą Lietuvos valstietiją. Mokesčio projektą, atsiųstą iš Maskvos, LKP (b) CK biuro nariai svarstė 1940 m. spalio 2–3 d. ir pasiūlė jį pataisyti: mokesť didinti motyvuojant samdomojo darbo naudojimu ne nuo 10, o nuo 15 ha žemės.¹² Į šį prašymą VKP (b) CK neatsižvelgė. Tada LKP (b) CK biuro nariai vėl svarstė su šiuo mokesčiu susijusius klausimus.¹³ Dėl įvairių derinimų ir kitų aplinkybių naujasis žemės ūkio įsakas buvo priimtas tik 1941 m. gegužės 14 d. ir paskelbtas spaudoje birželio 20 d. Kodėl tiek delsta jį paskelbti viešai? Galima tik spėlioti. Tikriausiai bolševikai nusprendė, kad 3 538 ūkininkų ir jų šeimų narių tremtis 1941 m. birželio 14 d. įbaugino Lietuvos valstietiją, todėl nepakeliamas mokestis bus sutiktas palankiai.¹⁴

Naujojo žemės ūkio mokesčio apskaičiavimo metodika buvo labai paini. Arimai, pievos, ganyklos, sodai ir gyvuliai buvo įvertinta rubliais. Pavyzdžiui, vienas arklys arba jautis prilygo 160 rb, karvė – 180 rb. Taip suskaičiuotus rublius metodikos autoriai vadino ūkio pajamingumu, kuri „apdėdavo“ tam tikra mokesčio suma. Mažiausias mokestis – 11 rb, didžiausias – 1 515 rb. Ūkių pajamingumo skalėje mažiausia suma – 1 200 rb, didžiausia – daugiau kaip 10 000 rb. Prie kiekvieno šių sumų rublio skaičiuotojai pripliusuodavo tam tikrą kapeikų skaičių, taigi mažiausias mokestis tapo ne 11 rb, o 14 rb, didžiausias – ne 1 515 rb, o 1 669 rb (vidutiniškai). Intensyviau ūkininkavę valstiečiai privalėjo sumokėti didesnę žemės ūkio mokesť. Mokesčių diferencijavimas atsižvelgiant į tam tikrus veiksnius buvo ir tebėra pripažintas reiškinys, tačiau bolševizmo sąlygomis jis tapo absurdišku, nes už vieną sąlyginį žemės ha valstietis privalėjo sumokėti arba 4,6 rb (sklypo dydis 3 ha), arba 55,6 rb (sklypo dydis 30 ha). Ūkininkams, naudojantiems samdomąjį darbą arba turėjusiems „ne darbo pajamų“, mokestis buvo didinamas 25–50%.¹⁵ Mokesčio lengvatos buvo numatytos esa-

¹²LKP (b) CK biuro 1940 m. spalio 2 ir 3 d. posėdžio protokolas Nr. 4, *LYA*, f. 1771, ap. 1, b. 7, l. 1–2.

¹³LKP (b) CK biuro 1940 m. gruodžio 4 d. posėdžio protokolas Nr. 30, *LYA*, f. 1771, ap. 1, b. 67, l. 28–31.

¹⁴Grunskis E. *Gyventojų tremimai 1940–1941, 1945–1953 metais*, Vilnius, 1996, p. 44, 46.

¹⁵Skebas V. Ekonominės valstiečių genocido praildos 1941 m. pirmojoje pusėje, *Lietuvos gyventojų genocido ir rezistencijos tyrimo instituto DARBAI*, Vilnius, 1996, nr. 1, p. 35, 40.

miems ir būsimiems kolchozų nariams. Lengvatos buvo nedidelės arba savaime suprantamos, pavyzdžiui, nuo mokesčio mokėjimo turėjo būti atleidžiami visi ūkiai buvusių bežemių valstiečių, gavusių žemės 1940 metais.

Žemės ūkio produktų prievolės

Nepriklausomos Lietuvos ūkininkai nežinojo, kas yra žemės ūkio produkcijos prievolės, nes tokių nebuvo. Gelgaudiškiai nebuvo išimtis. To meto valstybinė spauda (kitokia buvo uždrausta) pradėjo skelbti prievolių nutarimus 1941 m. balandžio viduryje. Juos pasirašė šie okupantų statybiniai: Liaudies komisarų tarybos pirmininkas Mečislovas Gedvilas ir LKP (b) CK sekretorius Antanas Sniečkus. Valdžia paskyrė šias prievoles: 1) grūdų; 2) bulvių; 3) pieno; 4) mėsos; 5) vilnų.¹⁶

Prievoles skirstant apskritys buvo suskirstytos į grupes. Šakių apskritis, kuriai priklausė Gelgaudiškio valsčius, priskirta taip: grūdų prievolei – 4-a grupė (normos didžiausios), bulvių – 1-a grupė (normos irgi didžiausios), pieno – 2-a grupė (normos vidutinės), vilnų – 3-ia grupė (normos savo dydžiu buvo 3-je vietoje iš 4 galimų). Mėsos prievolė pagal apskritis nebuvo diferencijuota.

1 lentelė

Boiševikų paskirtos prievolės Gelgaudiškio valsčiaus ūkininkams¹⁷

Eil. Nr.	Prievolės pavadinimas	Ūkių dydžiai					
		Iki 5 ha	5–10 ha	10–15 ha	15–20 ha	20–25 ha	Per 25 ha
1.	Grūdai*	60	70	95	110	180	290
2.	Bulvės*	60	80	110	150	500	230
3.	Pienas**	35	40	45	50	60	70
4.	Mėsa***	30	50	80	130	220	300
5.	Vilnos****	120	140	160	180	200	220

* Kilogramai už kiekvieną dirbamos žemės hektarą.

** Litrai už kiekvieną bendro žemės ploto hektarą.

*** Kilogramai kiekvienam tos grupės ūkiui.

**** Gramai už kiekvieną bendro žemės ploto hektarą.

Iš pirmos lentelės matyti augalininkystės ir gyvulininkystės produkcijos prievolių dydžiai. Ne vien gelgaudiškiams prievolinkams atrodė keista ir nesuprantama, kad grūdų ir bulvių prievolių dydžiai daugmaž vienodi; dar „gražiau“: per 25 ha žemės naudojusieji ūkininkai privalėjo pristatyti grūdų daugiau negu bulvių.

Skirstant produkcijos prievoles, nebuvo atsižvelgiama nei į pasėlių plotą, nei į jų struktūrą, nei į gyvulių rūšį. Taigi karvių nelaikiusieji prievolinkai nebuvo atleisti nuo pieno prievolės. Panašiai dėl vilnų prievolės.

Gelgaudiškis ūkininkas, naudojęs vos vieną ha žemės, privalėjo pristatyti: grūdų – 60 kg, bulvių – 40 kg, mėsos – 30 kg, pieno – 45 litrus, vilnų – 120 gramų ir sumokėti žemės ūkio mokestį.

Gelgaudiškio valsčiuje esąs 10 ha ūkis (su 8 ha dirbamos žemės) privalėjo pristatyti: grūdų – 760 kg, bulvių – 480 kg, mėsos – 50 kg, pieno – 500 litrų, vilnų – 1 400 gramų.

¹⁶ Liaudies Komisarų Tarybos (toliau – LKT) nutarimai, LCVA, f. R-754, ap. 1, b. 7, l. 170–178; *Valstiečių laikraštis*, 1841, bal. 18, 21 d.; *Žemės ūkis*, 1941, nr. 3, p. 77, 80–82.

¹⁷ *Ten pat.*



Voniškių kaimo
gyventojos Elena
ir Julija Milerytės.
Apie 1938 m.
Iš S. Tirlikienės
albumo

Už prievolių tvarka pristatomus produktus (į transportavimo sąnaudas neatsižvelgiama) valdžia mokėjo fiksuotas pinigų sumas, kurios parodytos antrojoje lentelėje.

2 lentelė

Prievolių produktų kainos, galiojusios to meto Lietuvoje¹⁸

Produkto pavadinimas	Matas	Kaina (rubliais)
Kviečiai	100 kg	16,40
Rugiai	„	11,10
Žirniai (baltieji)	„	16,10
Žirniai (pilkieji)	„	10,55
Grikiiai	„	15,00
Miežiai (tinkami alaus darykloms)	„	13,25
Miežiai (paprastai)	„	9,90
Bulvės	„	5,50
Pienas	1 l	0,20
Stambieji raguočiai	1 kg (gyvojo svorio)	0,27–0,42
Kiaulės	„	0,83–1,18
Avys ir ožkos	„	0,26–0,37
Vištos	„	1,30
Žąsys	„	0,90
Kalakutai	„	1,10

Iš lentelės matome, kad (skaičiuojant už 1 kg gyvojo svorio) vištos buvo brangesnės už kalakutus ir žąsis, kurių mūsų dienomis parduotuvėse mažai aptiktume. Už tuos pačius produktus rinkoje buvo mokama kelis kartus daugiau. Ūkininkai, pristatydami produkciją bolševikams, galėjo gauti už ją tik 15–16% to, ką būtų gavę ją laisvai parduodami.¹⁹ Buvo numatyta, kad ūkininkai galės naudoti savo nuožiūra gyvulius ir mėsą tik įvykdę jos prievolę.

¹⁸Vakaris P. Privalomasis žemės ūkio produktų statymas, *Lietuvių archyvas, Bolševizmo metai*, Kaunas, 1942, t. 1, p. 241.

¹⁹*Ten pat*, p. 243.

Grūdų prievolė per pavasario sėją

Iki šiol aiškinomės dėl gelgaudiškių prievolių iš 1941 m. derliaus, tačiau grūdų privalomojo pristatymo nutarime buvo punktas, kuris pašiurpino ne vieną ūkininką. Štai tas punktas:

„5. Nustatyti, kad ūkiai, valdžiusieji ligi 1940 m. liepos 22 d. daugiau kaip 25 ha, apdedami privalomuoju grūdų valstybei pristatymu kartu ir nuo 1940 m. derliaus, nuo kiekvieno ha žemės, priklausiusios jiems ligi 1940 m. liepos 22 d., – 25 procentais šio nutarimo tai valstiečių ūkių grupei nustatytų normų.“

Šis nutarimas, paskelbtas „Valstiečių laikraštyje“ 1941 m. balandžio 18 d., o pareikalauta pristatyti grūdus į nurodytus punktus iki gegužės 1 d., t. y. per pavasario sėją. Kyla klausimas – kada pradėta įteikinti ūkininkams prievolių lapus (reikalavimus)? Ir kitas – per kiek dienų arklių traukiamais vežimais ūkininkai galėjo nugabenti į nurodytus punktus po tris ir daugiau tonų grūdų? Atstumas buvo iki 30 km ir daugiau. Reikia prisiminti dar ir blogus tų laikų keliukus ir vieškelius. Visa tai svarbu, tačiau 1940 m. derliaus grūdai 1941 m. balandžio antrojoje pusėje jau buvo suvalgyti, sušerti gyvuliams, palikti sėklai ir tik įprastinė jų dalis sudarė tam tikras ūkių atsargas.

Nepaprastai svarbu prisiminti, kad okupantų sovietų valdžia 1940 m. atėmė žemę iš tų savininkų, kurie jos turėjo per 30 ha, o grūdų prievolė per pavasario sėją paskirta valdžiusiems per 25 ha, t. y. didesniai ūkininkų skaičiui. Taip okupantai eskalavo ūkininkų eksproprijavimą.

Jau pirmosiomis gegužės mėnesio dienomis ginkluoti pareigūnai atvykdavo į ūkius, konfiskuodavo grūdus, suimdavo ūkininkus ir netrukus juos teisdavo už „sabotažą ir kenkimą“. Ar buvo paliekamas sėjai reikalingų grūdų kiekis – kol kas nenustatyta.

Jeigu teismas priimdavo sprendimą, kad ūkininkas grūdus „tikrai yra atpylęs, todėl ieškinį atmesti“, tai okupuotos Lietuvos prokuroras Vladas Niunka pareiškėdavo protestą Aukščiausiojo teismo baudžiamajai kolegijai ir pareikalavo bylą iš naujo spręsti.²⁰ Daugelį nuteistų ūkininkų okupantai sušaudė Pravieniškėse Vokietijos–SSRS karui prasidėjus. Kiek žuvo gelgaudiškių – žinių nerasta.

Ūkininkų suėmimai ir jų teismai sutrikdė pavasario sėją. Už neapsėtą žemę valdžia kaltino ūkininkus, teisdavo pagal Rusijos Federacijos baudžiamąjį kodeksą (str. 58, paragrafas 14). 1941 m. gegužės 28 d. LKP (b) CK biuro nariai svarstė ir patvirtino būdingą totalitarizmui žiaurų nutarimą, kurio pagrindiniai punktai šie: 1) pavasario sėjos sabototojus ištardyti ir per tris dienas nuteisti; 2) atimti žemę; 3) konfiskuoti pastatus, inventorių ir gyvulius; 4) prašyti VKP (b) CK, kad patvirtintų šį nutarimą.²¹ Kiek vėliau, 1941 m. birželio 9 d., LSSR liaudies komisaras Povilas Pakarklis 1941 m. birželio 9 d. įsakyme visiems teismams „Dėl pavasario sėjos“ aiškino, kaip teisti ūkininkus.²² Taigi okupantai sukėlė chaosą, tačiau kaltino Lietuvos ūkininkus, tarp jų ir gelgaudiškius.

²⁰ SSRS paruošų liaudies komisariato įgalotinio ieškiniai ūkininkams ir jų bylos, LCVA, f. R-391, ap. 1, b. 25, l. 8; b. 26, l. 1–5.

²¹ LKP (b) CK biuro 1941 m. gegužės 28 d. posėdžio protokolo Nr. 24 išrašas dėl LSSR LKT pirmininko Mečislavo Gedvilo ir LKP (b) CK sekretoriaus Iciko Meskupo pasirašymo nutarimo „Apie faktus atskirų buožinių ūkių atsisakymo praversti pavasario sėją“, LCVA, f. R-754, ap. 3, b. 527, l. 160.

²² LSSR teisingumo liaudies komisaro Povilo Pakarklio 1941 m. birželio 9 d. įsakymas Nr. 59 „Dėl pavasario sėjos“, LCVA, f. R-761, ap. 1, b. 1, p. 194.

Ūkininkų gyvenimo pokyčiai nacių okupacijos metais (1941–1944)



1941 m. birželio 22 d. prasidėjus Vokietijos–Sovietų Sąjungos karui, dar bolševikų okupuotame Kaune buvo sudaryta Lietuvos laikinoji vyriausybė (LLV). Ji paskelbė:

„Žemės savininkams, kuriems bolševikinės valdžios paskelbtąja žemės nacionalizacija buvo atimta nuosavybės teisė, grąžinama turėtoji žemės nuosavybės teisė į jiems paliktąją žemę.“²³

Taigi LLV suprato, kad žemės nuosavybės privati teisė labai svarbi, tačiau okupantų nacių valdžia nepripažino nei LLV, nei jos teisinių aktų, todėl ne vien gelgaudiškiams buvo neaišku, ar jie yra žemės savininkai, ar tik jos naudotojai. Jotỹškių, Šilerāvos, Vōniškių ir kituose kaimuose atsirado ūkininkų, atkeltų iš Vokietijos, taip pat buvo renkamos žinios apie ūkius, kurių savininkai žydų tautybės, išvežti, pabėgę, repatrijuoti arba dingę²⁴. Gelgaudiškio valsčius, kaip ir visa Suvalkija, 1942 m. nacių buvo priskirtas vientisai suvokietinimo zonai, kad būtų sujungtas „geras kraujas su gera žeme“.²⁵

Kitaip nei bolševikai, naciai neskyrė pieno prievolės tiems ūkininkams, kurie nelaikė karvių. Nustatytas pieno kiekis buvo 700 kg už kiekvieną karvę, nuo 1943 m. kovo mėn. – 1 000 kg. Bazinis pieno riebumas – 3,2%.

*Kelias pro
Gelgaudiškio bažnyčią,
2011 m.
A. Andrijono nuotr.*

²³Laikinojo Lietuvos ministerių kabineto deklaracija ūkio reikalais, LCVA, f. R-496, ap. 1, b. 6, l. 10; Brandišauskas V. *Siekiai atkurti Lietuvos valstybingumą (1940 06–1941 09)*, Vilnius, 1996, p. 160.

²⁴Žinios apie ūkius, kurių savininkai žydų tautybės, išvežti, pabėgę, repatrijuoti arba dingę, LCVA, f. R-1314, ap. 1, b. 128, l. 17–18.

²⁵Bubnys A. *Vokiečių okupuota Lietuva (1941–1944)*, Vilnius, 1998, p. 348, 357.



Elizavos kaimo laukai, kur pokario metais žuvo Lietuvos partizanai. 2011 m. A. Andrijono nuotr.

Naciai paskyrė mėsos prievolę už kiekvieną žemės hektarą atsižvelgdami į jos derlingumą. Įvairūs suvaržymai stebino ne vien gelgaudiškius. Pavyzdžiui, net ir atlikusiems mėsos prievolę ūkininkams buvo draudžiama pasiskersti veršiuką ar kitą galviją. Jiems buvo leidžiama pasiskersti kiaulę arba avį, bet tik gavus valsčiaus viršaičio leidimą. Panašių suvaržymų buvo daugiau, tik neaišku, kiek jų paisė ūkininkai.

Nacių paskirtų prievolių sąrašas buvo ilgesnis už analogišką bolševikų: mėsa, pienas, vilnos, grūdai, bulvės, kiaušiniai, linų pluoštas, sėmenys, doobilų sėkla, šienas, šiaudai, net tabako žaliava. 1943 m. naciai paskyrė ir medaus prievolę tiems, kurie laikė bites (už vieną bičių šeimą – 2,5 kg). Už žemės ūkio produktus naciai mokėjo tik 60% Rytprūsiuose nustatytų kainų.²⁶ Tai aiški diskriminacija.

Ne vien gelgaudiškius stebino mokesčių gausa: žemės, nekilnojamojo turto, gyvulių, verslo, pajamų, apyvartos, o nuo 1943 m. spalio 18 d. – ir asmenų. Pastarąjį mokesčių privalėjo mokėti vyrai nuo 19 iki 60 ir moterys nuo 18 iki 50 metų. Už kalendorinius metus vyrai privalėjo sumokėti (atsižvelgiant į amžiaus grupes) 10–15, moterys – 8–12 markių.²⁷

Vestuvės: Skaistakaimio gyventojai Stasė Davulytė ir Antanas Vilkaitis. Apie 1935 m. Iš S. Tirlikienės albumo



²⁶ Tarpžinybinio pasitarimo žemės ūkio našumo palaikymo reikalu protokolai, LCVA, f. R-1314, ap. 1, b. 394, l. 3.

²⁷ Bulavas J. *Vokiškųjų fašistų okupacinis Lietuvos valdymas*, Vilnius, 1969, p. 120.

Nacių okupacijos metais funkcionavo vadinamoji „taškų“ sistema. Už prievolių vykdymą valsčiaus viršaitis išduodavo specialius ženklus vieno, dviejų, trijų ir t. t. „taškų“ vertės. Tai buvo savotiškas leidimas nusipirkti reikalingą prekę (panašiai kaip sovietmečio talonas). „Taškų“ sistema galiojo tiek maisto, tiek pramonės prekėms (jeigu jų buvo parduotuvėje). Pavyzdžiui, jei ūkininkui reikėjo nusipirkti dalgį arba kastuvą, tai privalėjo atiduoti 4 „taškus“ ir sumokėti už prekę (markėmis). Tiek „taškų“ buvo išduodama už prievolių tvarka parduotą 101–110 kg kiaulę. Taigi metalo gaminiai buvo įgyjami labai sunkiai.

Už prievolių nevykdymą ar mokesčių nesumokėjimą okupantų nacių valdžia skirdavo įvairias baudas: konfiskuodavo turtą, atimdavo ūkį, įkaldavo ar paimdavo į priverstinių darbų stovyklą ūkio šeiminką, kol kiti šeimos nariai atliks prievolę.

Daug žalos ūkininkams padarė arklių ir vežimų mobilizacija. Gelgaudiškė istorijos mokytoja Danutė Vaičaitienė (Mykolaitytė) pasakojo, kad naciai atėmė arklių iš jos tėvo Justino Mykolaičio (1900–1969), Lietuvos kariuomenės kūrėjo savanorio. Labai skriaustas Dabūčių kaimas. Kiek gelgaudiškių nukentėjo nuo nacių – žinių nėra, tačiau to meto Lietuvoje plito dainelė apie bolševikų ir nacių okupacijų panašumą: „*Dvi birbynės – vienas tonas: ar Berlynas, ar Maskva.*“

Ūkininkų socialinio sluoksnio sunaikinimas 1944–1951 metais

1944 m. pirmojoje pusėje SSRS ginkluotosios pajėgos artėjo prie Lietuvos, lėtai slinkdamos Vakarų kryptimi. Ta proga SSRS aukščiausioji karinė vadovybė sukonkretino karo trofėjų (laimikių) sampratą. Viena jos dokumente rašoma, kad karo trofėjais reikia laikyti „*grūdus ir nenuimtą derlių priešui tarnavusių asmenų (seniūnų, policininkų ir kt.)*“, taip pat „*grūdus ir nenuimtą derlių dvarininkų, buožių ir priešo armijos pagalbinių ūkių*“.²⁸ Šis ir kiti panašūs teisinio pobūdžio nurodymai atvėrė duris gyventojų turto, ne vien maisto produktų, grobimui, peraugusiam į atvirą plėšikavimą, kurį jo vykdytojai vadino rusišku žodžiu „*samozagotovki*“, kuris verčiamas į lietuvių kaip „*apsirūpinimas*“.²⁹ Šis „*apsirūpinimas*“ vyko taip: ginkluoti sovietų kariškiai atvažiuodavo į ūkininko sodybą ir patys pasirinkdavo, ką išsi-vežti – grūdus, bekoną, veršį, lašinius ar viską iš karto. Jie privalėdavo už paimamą turtą palikti pakvitavimus (raštelius), tačiau ne visada tai darydavo. Kita vertus, ūkininkai neturėjo galimybės įsitikinti (ar patikrinti) tokiųraštelėlių sovietiniu teišėtumu. Formaliai tokie pakvitavimai privalėjo būti užskaitomi į būsimų prievolių kieki, tačiau „*Zagotzerno*“ ar „*Zagotskoto*“ (paruošų organizacijų pavadinimai) pareigūnai dažnai tik pasišaipydavo: „*Gal tą pakvitavimą gavai už lašinius ir samagoną?*“

„Išvaduotojų“ (taip save vadino okupantai sovietai) plėšikavimas įgijo tokių platų ir išūlų (nesiskaitymas su SSRS tvarka) mastą, jog Lietuvos SSR LKT pirmininkas M. Gedvilas buvo priverstas raštu kreiptis į SSRS LKT pirmininką V. Molotovą.³⁰ Kaip reaguota Maskvoje – atsakymo dar nesurasta, tačiau šis laiškas galėjo turėti įtakos jo autoriaus būsimai karjerai (atleistas iš pareigų).

²⁸ Pabaltijo pirmojo fronto intendantinės valdybos generolo majoro Podgorno ir SSRS paruošų liaudies komisariato igaliootinio Mironovo 1944 m. vasario 9 d. pažyma Nr. 75021, LYA, f. 1771, ap. 7, b. 309, l. 2–3.

²⁹ *Rusų-lietuvių kalbų žodynas*, Vilnius, 1985, t. 4, p. 14.

³⁰ LSSR LKT pirmininko M. Gedvilo 1944 m. rugšėjo 13 d. laiškas SSRS LKT pirmininkui V. Molotovui, LYA, f. 1771, ap. 7, b. 3, l. 52.



*Daukantiškių kaimo
ženklai. 2011 m.
A. Andrijono nuotr.*

Su neregėto masto ūkininkų apiplėšimu vyko dar žiauresnė okupantų sovietų operacija Lietuvoje: nepaisant tarptautinių teisės normų, draudžiančių imti okupuotos šalies gyventojus į armiją ir kitas karines struktūras, SSRS prievarta rinko jaunimą „patrankų mėšai“. Kiek nukentėjo gelgaudiškių – žinių dar nesurinkta, tačiau žinoma, kad dauguma jaunuolių slapstėsi nuo privalomosios karinės tarnybos okupacinėje SSRS armijoje. Baudėjai nušaudavo net beginklių ūkininko sūnų už vengimą tarnybos sovietų okupacinėje kariuomenėje. Nušauto arba partizanaujancio sūnaus tėvą nuteisdavo kalėti, visą ūkį atimdavo, šeimą ištremdavo į Sibirą.

Pokario metais bolševikinė žemės nuosavybės teisė buvo įgyvendinama nedelsiant. Žemės norma ūkiams buvo nustatyta 30 ha, kaip ir prieš karą, tačiau atsižvelgiant į žemės rūšį ir vietą, galėjo būti sumažinta iki 20 ha, nors dėl įvairių priežasčių be šeiminių liko daug žemės ir ji dirvonavo. Be to, atimant žemę iš jos tikrųjų savininkų, valdžia neatlyginamai konfiskuodavo dalį gyvenamųjų bei ūkininkų pastatų, gyvulių (net paukščių!), žemės ūkio paskirties mašinų, padargų ir įvairaus inventoriaus. Visa žemė ir trobesiai atimta iš Mato Kriščiūno (Plóksčių k.) ir Justo Žiliaus (Pājotijo k.). Bolševikai paliko tik po 5 ha žemės Antanui Bajerčiui, Kaziui Skadui, Juozui Tumosai, Juozui Zokui. Be žemės, bolševikai dar atėmė daug kito turto: iš Jotyškių kaimo ūkininko Juozo Zoko – javų kūlimo komplektą (kuliamąją ir maniežą), pašarų smulkintuvą (*akselinę*), arklinį grėblį, du tvartus, klojimą ir svirną; iš Keršių kaimo ūkininko Juozo Tumosos – 2 arklius, kumeliuką, 1 stambų raguotį, 6 paukščius, 2 pakinktų komplektus. Panašiai nukentėjo ir kiti ūkininkai.

Ar „konfiskuodavo“ dalį sėklų – neaišku, nes ataskaitose jos nenurodytos. Taigi kitaip nei 1940–1941 m., pokariu bolševikai neapsiribojo vien žemės perdalijimu. Jie perdalydavo taip pat kitą nekilnojamąjį turtą, netgi smulkų ūkio inventorių. 1947 m. gegužę Maskvos kremliuje priimtas slaptas nutarimas dėl kolūkių organizavimo Lietuvos, Latvijos ir Estijos SSR, tačiau žemė ir kitas turtas dar buvo perdalijamas, švaistomas ir vagiamas. Šis procesas parodytas 3 lentelėje.

3 lentelė

Perdalijamos žemės fondo struktūra Gelgaudiškio valsčiuje (1948 m. vasario 1 d.)

Eil. Nr.	Ūkių pavadinimas	Ūkių skaičius	Plotas (hektarais)
1.	Vokiečių	20	176
2.	Pabėgėlių	12	178
3.	Sumažintų iki 5 ha	5	174
4.	Lietuvos partizanų	5	15
5.	Likusių be šeimininkų	26	686
6.	Viršijančių nustatytą normą	18	218
Iš viso:		86	1 447

Šaltinis: Žinios apie ūkininkus, paimamus į valstybinį žemės fondą, LCVA, f. R-61, ap. 2, b. 2, l. 187a.

Iš lentelės matyti, kad beveik pusė perdalijamos žemės sudarė likę be šeimininkų ūkiai. Palyginimui galima pažymėti, kad tokių ūkių Būblėlių valsčiuje buvo net 78. Verta priminti, kad Gelgaudiškio valsčiuje visas perdalijimui skirtos žemės fondas buvo 2–3 kartus mažesnis už analogiškus Sintautų, Kidulių ir Būblėlių valsčių.

Gelgaudiškio valsčiaus žemės fondo prašytojai, kaip ir visoje Lietuvoje, galėjo kurti ūkius tik 10–15 ha. Iki 1948 m. pavasario apie kolchozų steigimą neužsimindavo joks valdžios atstovas. Jeigu tikėti 1948 m. vasario 1 d. ataskaita, tai Gelgaudiškyje 954 ha žemės paskirstyta 161 bežemiui ir mažžemiui. Žemės ūkio darbininkams ir kaimo amatininkams žemės nepaskirta. Likusi fondo žemė paskirstyta tarybiniam ūkiui (*sovchozui*), mašinų ir arklių nuomojimo punktui, sovietinių institucijų pagalbiniais ūkiais, miškams ir kitiems valdžios reikalingams. Liko nepaskirstyta 24 ha³¹.

To meto ūkininkus labai vargino miškų kirtimo, kelių taisymo ir panašios darbų prievolės. Sovietų karinė vadovybė 1944 m. pabaigoje numatė įrengti daug lauko aerodromų. Šiam tikslui buvo prievarta imami civiliai gyventojai, daugiausia ūkininkai. Jie privalėjo duoti arklius, vežimus arba roges ir patys dirbti aerodromų tvarkymo darbus. Darbo prievolės laikas nustatytas nuo 1944 m. gruodžio pabaigos iki 1945 m. gegužės 1 d.³²

Buvo ir tokia prievolė – auginti tabaką. Jo supirkėjams buvo numatyta mokėti po 7 rb už 1 kg. Be to, supirkėjai turėjo gauti po 1 papirosą už 1 kg sausų tabako lapų.³³ Panašus „premiijos“ dydis skatino liautis rūkius.

Be šios specifinės prievolės, okupantų sovietų valdžia paskyrė ūkininkams grūdų, pieno, mėsos ir kitas prievoles. Iš 4 lentelės matyti, kad bolševikinis prievolių skyrimo principas išliko nepa-

*Pakalniškių kaimo ūkininkas
Kostas Endrijonas. Apie 1957 m.
Iš S. Tirlikienės albumo*

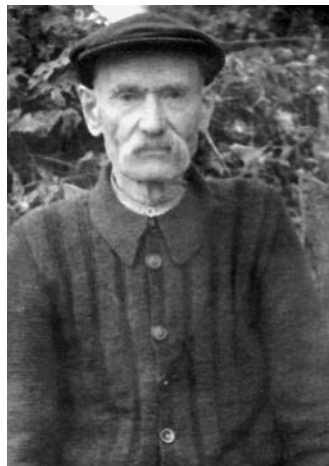

³¹ Žinios apie valstybinio žemės fondo paskirstymą, LCVA, f. R-61, ap. 2, b. 2, l. 187.

³² LKP (b) CK ir LSSR LKT 1944 m. gruodžio 22 d. nutarimas Nr. 59 „Apie aerodromų paruošimą žiemos ir pavasario eksploatacijai“, LCVA, f. R-49, ap. 5, b. 2, l. 19.

³³ LKP (b) CK ir LSSR LKT 1944 m. gruodžio 16 d. nutarimas Nr. 58 „Dėl tabako ir machorkos supirkimo“, LCVA, f. R-164, ap. 3, b. 1, l. 485.

kitęs: skaičiuojant vienam hektarui, daugiau žemės turėję ūkininkai privalėjo duoti 2–3 kartus didesnes prievoles. Prievolėms nustatyti kiekvieno ūkininko žemė buvo perskaičiuojama kaip trečiarūšė, imant šiuos koeficientus: pirmarūšei žemei – 2,0, antrarūšei – 1,6, trečiarūšei – 1,0, ketvirtarūšei – 0,4.³⁴ Taigi 10 ha sklypas padvigubėdavo su atitinkamais prievolių dydžiais.

4 lentelė

Ūkininkų prievolės už 1 ha perskaičiuotos trečiarūšės žemės (1945 m.)

Eil. Nr.	Prievolės pavadinimas	Matas	Ūkių dydžiai (hektarais)				
			1–10	10–15	15–20	20–25	per 25 ha
1.	Grūdai	kg	30	42	55	65	80
2.	Bulvės	„	25	35	45	65	85
3.	Pienas (už vieną karvę)	l	165	186	232	269	310
4.	Mėsa	kg	6	6	6	6	6
5.	Vilnos (už 1 avį)	„	0,4	0,4	0,4	0,4	0,4
6.	Kiaušiniai	vnt.	70	100	120	150	170
7.	Šienas	kg	5	10	15	20	25

Šaltinis: LSSR LKT nutarimai, LCVA, f. R-754, ap. 1, b. 22, l. 45, 51, 57, 68, 74, 79; *Valstiečių laikraštis*, 1945, birž. 22, liepos 14.

Žemės rūšiavimo atsisakyta 1947 m. Visoje Lietuvoje valdžia nustatė 300 rb pajamingumo normą vienam ha ariamosios žemės ir pievų. Pagal šią sumą buvo skaičiuojamas mokestis.

Už prievolių tvarka pristatomus produktus valdžia mokėjo, tačiau labai mažai: 1945 m. už centnerį sėmenų buvo mokoma 90 rb, o kilogramas jautienos turguje kainavo 40 rb; 1946 m. už litrą pieno prievolinkas gaudavo 25 kp, o Vilniaus turguje litras pieno kainavo 12 rb.³⁵

Ūkininkams reikalingų pramonės prekių valdiškose parduotuvėse nebuvo, tačiau mainais už linus, sėmenis, cukrinius runkelius galėjo šiek tiek įsigyti, pavyzdžiui, už 1 cnt cukrinių runkelių buvo galima nusipirkti 1,5 kg papiginto cukraus, gauti (nemokamai) 40 kg išspaudų, 1,5 kg melasos.

Kitaip nei naciai, bolševikai nepaskyrė medaus prievolės, tačiau bičių šeimas apmokestino. Jie rėminio bičių avilio pajamingumą prilygino 100 rb, kelminio – 50 rb.³⁶ Maskva atsiuntė lengvatos bičių šeimų laikytojams paaiškinimą, jog „... *bičių spiečiai, susidarę po liepos 1 d., nustatant pajamas iš bitininkystės einamaisiais metais neapskaitomi.*“³⁷ Kiek gelgaudiškių laikė bičių – žinių nesurasta. Bet laikė.

Mokesčių srityje bolševikai pasimokė iš nacių. Panašiai kaip naciai, jie iš Lietuvos gyventojų ėmė daugybę mažesnių mokesčių: karo, pajamų, vienkartinį, trobesių (nepainioti su draudimo įmokomis), žemės rentos (nepainioti su žemės ūkio mokesčiu), bevaikių. Karo mokesčio buvo reikalaujama ir jam pasibaigus. Bevaikių mokestį privalėjo mokėti tiek vedę, tiek nevedę asmenys. Jeigu vai-

³⁴LKP (b) CK ir LSSR LKT 1945 m. birželio 5 d. nutarimas, LCVA, f. R-49, ap. 5, b. 8, l. 48.

³⁵*Tarybų Lietuvos valstietija*, Vilnius, 1979, p. 89.

³⁶Drobnys A. Kas žinotina apie žemės ūkio mokestį? *Valstiečių laikraštis*, 1947, rugs. 25.

³⁷SSRS finansų ministerijos 1950 m. balandžio 12 d. raštas (pažyma) „Dėl pajamų iš bitininkystės apskaitos tvarkos“, LCVA, f. R-164, ap. 4, b. 108, l. 8, 9.



*Jeigu vaikas mirdavo, tėvams buvo skiriamas bevaikio mokestis.
Apie 1945 m.*

kas mirdavo, tėvams būdavo skiriamas bevaikio mokestis. Visi suaugę gyventojai buvo verčiami pirkti obligacijas, kurių supirkimas pažadėtas po 20 metų.

Pirmasis pokario mokestis buvo 38,20 mln. rb. Okupantai sovietai reikalavo, kad 70% šios sumos būtų sumokėta 1944 m., kai dar kai kurios apskritys buvo nacių valdžioje arba ten vyko karo veiksmai. Nuo karo veikslių labai nukentėjusiai Šakių apskrčiai šis mokestis sumažintas 50%. Likusioji jo dalis buvo paskirstyta kitoms apskritims.³⁸

Gelgaudiškio valsčiaus ūkininkams, kaip ir visos Lietuvos ūkininkams, buvo sunkiausia mokėti žemės ūkio mokestį. Jis buvo didesnis už kitus mokesčius kartu sudėjus. Žemės ūkio mokesčio skaičiavimo pagrindas buvo Maskvoje prasimanytas ūkio pajamingumo rodiklis. Pajamingumo normas kiekvienai apskrčiai priėmė LSSR LKT 1945 m. birželio 15 d. Žemė (rūšimis), arkliai, karvė, jaučiai, kaulės įvertintos tam tikromis pinigų sumomis. Bičių šeimos taip pat turėjo pajamingumo normą. Šakių apskrityje 1 ha pirmarūšės žemės pajamingumo norma buvo 930 rb, Kau- no – 1 110 rb, karvės – 450 ir 540 rb atitinkamai. Šakių apskrityje vienas ha žemės pajamingumo normos buvo: pirmarūšės – 930, antrarūšės – 740, trečiarū- šės – 460, ketvirtarūšės – 180 rb. Gyvulių pajamingumo normos: karvės – 450, arklio – 500 rb. Tarkime, kad du kaimynai gelgaudiškiai turėjo po smulkų 2 ha dydžio antrarūšės žemės ūkelį. Vienas laikė arklį, karvę ir kiaulę, kitas stengėsi ūkininkauti intensyviau, nes laikė ne vieną, o dvi karves. Pirmojo ūkio pajamin- gumas buvo 2 730, antrojo – 3 180 rb. Dabar paskaičiuokime, kokio dydžio mo- kesčius jie privalėjo sumokėti.

³⁸ Paaškinimai apie 1944 m. ketvirtojo ketvirčio mo- kesčių ir rinkliavų plano sumų paskirstymą ap- skritims, LCVA, f. R-164, ap. 4, b. 1, l. 3.

5 lentelė
Žemės ūkio mokesčio apskaičiavimo metodika

Ūkio pajamingumas (rubliais)	Žemės ūkio mokesčio skaičiuoklė
1 200–2 000	11 rb plus 3 kp už kiekvieną rublį, viršijantį 1 200 rb sumą
2 000–3 000	35 rb plus 4 kp už kiekvieną rublį, viršijantį 2 000 rb sumą
3 000–4 000	75 rb plus 6 kp už kiekvieną rublį, viršijantį 3 000 rb sumą
4 000–5 000	135 rb plus 9 kp už kiekvieną rublį, viršijantį 4 000 rb sumą
5 000–6 000	225 rb plus 13 kp už kiekvieną rublį, viršijantį 5 000 rb sumą
6 000–7 000	3 555 rb plus 18 kp už kiekvieną rublį, viršijantį 6 000 rb sumą
7 000–8 000	535 rb plus 24 kp už kiekvieną rublį, viršijantį 7 000 rb sumą
8 000–9 000	7 555 rb plus 32 kp už kiekvieną rublį, viršijantį 8 000 rb sumą
9 000–10 000	1 095 rb plus 42 kp už kiekvieną rublį, viršijantį 9 000 rb sumą
Daugiau kaip 10 000	1 515 rb plus 55 kp už kiekvieną rublį, viršijantį 10 000 rb sumą

Šaltinis: *Valstiečių laikraštis*, 1945, liepos 7 d.

Iš 5 lentelės matyti, kad pirmasis ūkininkas privalėjo sumokėti 35 rb plus po 4 kp už kiekvieną pajamingumo rublį, viršijantį 2 000 rb, taigi iš viso 64 rb 20 kp. Antrasis gelgaudiškis už tokio pat dydžio ūkelį privalėjo sumokėti 75 rb plus po 6 kp už kiekvieną pajamingumo rublį, viršijantį 3 000 rb, taigi iš viso 85 rb 80 kp. Labai pagirtinas žmogaus siekis ūkininkauti intensyviau sovietų valdžios nebuvo skatinamas. Verta prisiminti, kad nepriklausomoje Lietuvoje žemės mokestis priklausė tik nuo sklypo ploto ir rūgštingumo.

Jei ūkininkas buvo įsitikinęs, kad jam mokestį bolševikų pareigūnai apskaičiavo neteisingai, jis galėjo per vieną mėnesį nuo mokestinio pranešimo gavimo dienos paduoti skundą apskrities finansų skyriaus vedėjui. Šio pareigūno sprendimu nepatenkintas ūkininkas galėjo skųstis finansų komisariatui, tačiau visais atvejais skundo padavimas mokesčio išieškojimo nestabdė. Žemės ūkio mokestį reikėjo sumokėti trimis lygiomis dalimis: spalio 1 d., lapkričio 1 d. ir gruodžio 1 d.

Žemės ūkio mokesčio įstatyme numatyta lengvatų: atleisti nuo jo mokėjimo ūkius bežemių, gavusių žemės, taip pat už mažžemiams paskirtą sklypo dalį. Numatyta visai atleisti nuo mokesčio nedarbingų dėl senatvės asmenų ūkius (vyrai 60 metų bei vyresni ir moterys 55 metų bei vyresnės). Lengvatos numatytos atliekantiems karinę prievolę ir 1–2 grupės invalidams.

Valdžia netaikė lengvatų tiems ūkiams, kurie buvo priskirti vadinamajai buožių kategorijai. LSSR Ministrų Tarybos 1947 m. rugpjūčio 29 d. nutarimu šiems ūkiams žemės ūkio mokestis buvo padidinamas 20, 30 ir 50% (priklausomai nuo tariamo pajamingumo dydžio).

Už mokėjimo termino praleidimą numatyta imti delspinigius 0,2% už kiekvieną praleistą dieną. Mokesčio terminui praėjus, numatyta nesumokėjusiojo turto aprašymas ir bylos perdavimas teismui. Panaši lemtis laukė ūkininkų, neatlikusių žemės ūkio produkcijos prievolių. Vien už pieno prievolės neįvykdymą tik per kelis 1946 m. mėnesius sovietų prokuratūra sudarė bylas 13-ai Šakių apskrities ūkininkų, tarp jų 6 nuteisti kalėti iki 2 m., viena byla nutraukta, 6 nuteisti kitomis bausmėmis ir nė vieno išteisinto žmogaus.³⁹

³⁹Lietuvos SSR prokuratūros laikinai einančio tarnybo skyriaus viršininko pareigas J. Neliubšio „Pažyma apie prokuratūros organų iširtas bylas asmenų, piktybiškai nevykdžiusių pieno pristatymų (1946 m. rugsėjo 20 d. duomenys)“, *LYA*, f. 1771, ap. 9, b. 261, l. 49.

1947 m. gruodžio įvykiai vienaip ar kitaip palietė kiekvieno gelgaudiškio gyvenimą. Pinigų reforma nuskurdino ne vieną taupų ūkininką. Maisto kortelių panaikinimas sumažino ūkininkų galimybes sumokėti labai padidintus mokesčius. Okupantai bolševikai ištrėmė iš Šakių apskrities ne vieną šeimą. Tremtinius gabeno į atšiaurius SSRS regionus. Išvengusieji represijų gelgaudiškiai dar negalėjo žinoti, kad jau vykdomas Maskvos kremliaus planas sunaikinti visą socialinį ūkininkų sluoksnį. Sudėtinė šio plano įgyvendinimo dalis buvo LKP (b) CK ir LSSR MT 1947 m. gruodžio 15 d. nutarimas, kuriame „buožių“ ūkiams priskiriami: 1) ūkiai, kuriuose žemės ūkio darbams arba amatams buvo naudojami samdomi darbininkai, išskyrus tuos atvejus, kai samdomas vienas pagalbinis darbuotojas dirbo kalvėje; 2) ūkiai, kuriuose dirbo giminaičiai; 3) ūkiai, kuriuose naudojami sezoniniai darbininkai, išskyrus tuos atvejus, kai samdomas vienas darbininkas samdančiajam sergant; 4) ūkiai asmenų, skolinančių ar išnuomojančių kitiems valstiečiams žemės ūkio mašinas, gyvulius ir t. t. už atlygį viena ar kita forma; 5) ūkiai tų asmenų, kurie supirkinėdavo ir perparduodavo prekes bei žemės ūkio produktus; 6) ūkiai, kuriuose buvo žemės ūkio mašinų (kuliamųjų, sėjamųjų, variklių, traktorių); 7) ūkiai tų asmenų, kurie turėjo malūnus, lentpjūves, vilnų karšyklas ir kitas įmonėles; 8) ūkiai, kuriuose nebebuvo naudojama samdomoji darbo jėga, tačiau tai daryta nacių okupacijos metais ir po jos.⁴⁰ Pastarasis nutarimo punktas reiškė, kad jis taikomas atgaline data.

Įgyvendinant 1947 m. gruodžio 15 d. nutarimą, padaugėjo „buožinių“ ūkių. Ne vienas gelgaudiškis, iki šiol valdžios laikytas „darbo valstiečiu“, tapo „buože“ su atitinkamomis pasekmėmis: neįmanomais sumokėti mokesčiais, turto aprašymu bei jo konfiskavimu ir šeimos tremtimi. Sunaikinto ūkio, kurį plėtojo kartų kartos, likučiai dažniausiai atitekdavo bolševikams, taip pat organizuojamiems kolchozams.

Įgyvendinant 1947 m. gruodžio 15 d. nutarimą, dešimtys tūkstančių „darbo valstiečių“ tapo „buožėmis“ (sovietiniai terminai). Kas jų laukė – parodė 1948 m. gegužės 22 d. įvykiai. Tą dieną pradėto didžiausio Lietuvos istorijoje trėmimo metu vien iš Šakių apskrities išstremta 364 šeimos, iš viso 1291 žmogus, beveik visi jie buvo ūkininkai arba



Levutė Grygelienė (Jankauskaitė) iš Jotyškių k. (dešinėje) su likimo drauge Mita Sibiro trentyje. Apie 1950 m. Iš L. Grygelienės albumo

⁴⁰ *Valstiečių laikraštis*, 1947, gruodžio 15; *Tarybų Lietuvos valstietija*, Vilnius, 1979, p. 90.

jų šeimų nariai⁴¹. Tik per šį trėmimą Lietuva neteko 40 tūkst. žmonių⁴². Vien iš Gelgaudiškio valsčiaus Pāpiškių kaimo ištremta 8 žmonės, Piesčių kaimo – 14 žmonių.

Trėmimai nesiliovė: 1949 m. kovą vien iš Šakių apskrities ištremta 314 šeimų, iš viso 1 107 žmonės⁴³. Labai nukentėjo Kregždaičių kaimas: vien iš jo ištremta 11 žmonių. Okupantai bolševikai taip pamėgo trėmimus, jog ūkininkams jau ir tapus kolchozų nariais, 1951 m. spalį jie įvykdė dar vieną (nepaskutinį) trėmimą. Tremtinių skaičiai nėra tikslūs ir išsamūs, tačiau skaičiavimai rodo, kad iš Lietuvos buvo ištremta ne mažiau kaip 130 tūkst. jos gyventojų⁴⁴. Tai didžiulė netektis, kurios neturėtume užmiršti.

6 lentelė

Žemės ūkio produktų prievolių padidinimas 1950 metais

Prievolė	Matas	7 ha dydžio ūkiui		15 ha dydžio ūkiui	
		1947 m.	1950 m.	1947 m.	1950 m.
				„darbo valstiečiui“	„buožei“
Grūdai	cnt	1,75	3,0	7,2	10,8
Bulvės	„	1,25	3,0	5,4	10,8
Mėsa	kg	20	100	72	360
Pienas	„	258	500	540	1 080
Kiaušiniai	vnt.	30	150	96	540

Apie prievartinį kolchozų steigimą paskelbta daug įvairios medžiagos, tačiau tos ekonominio pobūdžio priemonės, kurių valdžia griežėsi 1950 m. vasarą, vertos išsamesnės analizės. Susipažįstant su 6 lentelės duomenimis, reikia žinoti, kad 15 ha, taip pat kitokių dydžių ūkiams prievolės dažnai galėjo būti skirtingos, nes „buožėms“ priskirtiems ūkininkams valdžia jas didino, pavyzdžiui, grūdų, nuo 7,2 cnt iki 10,8 cnt. Sunku patikėti, tačiau žemės ūkio mokesčių valdžia labiausiai padidino mažiesiems ūkininkams: 32,6–43,6 kartų (!). 1947–1950 m. ūkeliams iki 1 ha dydžio padidėjo 43,6 karto (nuo 5 rb iki 218 rb), 2–3 ha – 32,6 karto (nuo 25 iki 815 rb). Bolševikų valdžia suprato, kad panašių dydžių prievolės ir mokesčiai neįvykdomi, todėl bus dingstis (priekabė) konfiskuoti tuos ūkius ir ištremti jų savininkus. Siekdami išvengti tremties, ūkininkai rinkosi mažesnę blogybę – rašė pareiškimus, kad priimtų juos į kolchozus (oficialus jų pavadinimas buvo žemės artelės). 1951 m. liepos 1 d. duomenimis, 93,1% valstiečių ūkių jau buvo sukolchozinta⁴⁵. Dar ūkininkų gerai įdirbta ir prižiūrėta žemė pirmaisiais metais davė palyginti gerą derlių, tačiau vėliau žemė buvo menkai tręšiama, derliai sparčiai mažėjo. „Sulūžę tvartai, žviegia alkanos, liesos kiaulės, būdavo, jog daržinėse nė saujos šieno, svirnių aruodai išgramdyti“, – prisiminė buvusi vieno Gelgaudiškio valsčiaus kolchozo pirmininkė Domicelė Kriaučiušienė⁴⁶. Taigi pagrindiniai ūkininkų sukolchozinimo nuostoliai buvo šie: 1) efektyvios ūkininkavimo sistemos suardymas; 2) darbo sąlygų blogėjimas. Vėliau daugėjo mechanizmų, gerėjo darbų mechanizavimas, padidėjo darbo našumas bei apmokėjimas už darbą, tačiau darbo sąlygos išliko labai sunkios iki pat kolchozų žlugimo.

⁴¹ Grunskis E. *Lietuvos gyventojų trėmimai 1940–1941, 1945–1953 metais*, Vilnius, 1996, p. 194.

⁴² *Ten pat*, p. 118.

⁴³ *Ten pat*, p. 195.

⁴⁴ *Ten pat*, p. 141.

⁴⁵ *Tarybų Lietuvai 25 metai*, Vilnius, 1968, p. 59.

⁴⁶ Bakšas J. „Didžiojo spalio“ kolūkio istorija, (rankraštis), p. 52.

Kolchozai – savotiškas okupacinio sovietų režimo eksperimentas, kuris parodė, jog žemės ūkis gali egzistuoti ir be ūkininkų, tačiau kainuoja labai brangiai ir ateities neturi. Vienintelis jų plusas – darbo vietų gausa, tačiau poilsio dienų buvo mažai.

Išvados

1. Jau pirmosiomis okupantų sovietų valdymo savaitėmis (1940 m. liepos 22 d.) buvo panaikinta privačios nuosavybės teisė, todėl gelgaudiškiai, kaip ir kitų valsčių ūkininkai, prarado galimybę disponuoti žeme: ją parduoti, pirkti, dovanoti ir t. t. Iki 1941 m. pavasario ūkių eksproprijavimas buvo dangstomas savotiška bolševikų labdara: nemokamai duodavo kaimynų žemės jos neturintiems, tačiau svajojusiems jos turėti. Šitaip suformavę tam tikrą socialinę atramą kaime, bolševikai skubėjo eksproprijuoti tuos ūkius, kurie Nepriklausomybės laikais turėjo per 25 ha žemės, paskirdama jiems nerealiai didelę grūdų prievolę per pačią pavasario sėją ir pareikaludama suvežti juos į priėmimo punktus per kelias dienas. Prasidėjo ūkininkų teismai ir kitų represijų taikymas.

1941 m. pavasarių okupantai bolševikai paskyrė ūkininkams šias prievoles: grūdų, bulvių, pieno, mėsos ir vilnų. Valdžia už produktus mokėjo 5–10 kartų mažiau negu rinkos kainos. Karvių nelaikiusieji valstiečiai nebuvo atleisti nuo pieno prievolės.

2. 1941 m. birželio 22 d. nacių valdoma Vokietija užpuolė Sovietų Sąjungą. Karui prasidėjus, Lietuvos laikinoji vyriausybė paskelbtu dokumentu sugražino privačią žemės nuosavybės teisę, tačiau okupantų nacių valdžia nepripažino Lietuvos laikinosios vyriausybės ir jos juridinių aktų.

Naciai, kaip ir bolševikai, taip pat paskyrė ūkininkams prievoles ir mokesčius, tačiau karvių nelaikiusieji valstiečiai pieno prievolės negavo. Grūdų prievolės per pavasario sėją naciai taip pat nepaskyrė. Naciai, kaip ir bolševikai, stengėsi gauti iš ūkininkų kuo daugiau produktų ir mokesčių, tačiau nevykdė tokių priemonių, kurios visiškai sužlugdytų tam tikro sluoksnio (grupės) ūkininkus. Tai nacių ir bolševikų agrarinės politikos esminis skirtumas Lietuvoje.

3. Į Gelgaudiškį bolševikai sugrižo 1944 m. spalį ir iš karto atnaujino ūkių eksproprijavimą. Iš pradžių bolševikų karinė valdžia pati vykdė maisto produktų rekvizicijas, kurios panašėjo į plėšikavimą, vėliau prievolių ir mokesčių uždavinius sprendė civilinė administracija. Be to, jaunimas buvo prievarta imamas į bolševikų okupacinę armiją. 1945 m. vasarą bolševikai atnaujino Lietuvos gyventojų deportacijas. Vien iš Šakių apskrities, kuriai priklausė Gelgaudiškio valsčius, okupantai ištrėmė apie 3 000 ūkininkų ir kitų žmonių. Likusius ūkininkus privertė stoti į kolchozus. 1951 m. Gelgaudiškio valsčiuje, kaip ir visoje Lietuvoje, buvo likę vos keli procentai ūkininkų kiemų, nepriklausiusių kolchozams.

Santrumpos ir paaiškinimai

LKT – Liaudies Komisarų Taryba (vyriausybė).

LCVA – Lietuvos centrinis valstybės archyvas.

LYA – Lietuvos ypatingasis archyvas; šiuo metu jame saugomi daugiausia Lietuvos komunistų partijos, Valstybės saugumo komiteto (KGB) ir Vidaus reikalų ministerijos (NKVD; MVD) dokumentai.

MTS – Mašinų ir traktorių stotis.

Zagotskot; Zagotzerno – mėsos ir grūdų paruošų organizacijų pavadinimai.



*Jaunimas iš Gelgaudiškio
apylinkių ūkininkų sodybų.
Apie 1935 m.
Iš N. Manikienės albumo*



*Kaimų jaunimas Gelgaudiškyje
susiburdavo į įvairius saviveiklos
kolektyvus. Matome apylinkių
muzikantus. Apie 1935 m.
Iš N. Manikienės albumo*

Priedas

Gelgaudiškio valsčiaus žemės ūkio komisijos sudarytas sąrašas ūkių, iš kurių paimama žemė (šaltinio rašyba, kalba ir stilius netaisyta)

Eil. Nr.	Vardas, pavardė	Kaimas	Žemės turėjo	Palikta	Paimta	Pastabos
1.	Jadvyga Šemetienė, Tadas Šemeta, Benjaminas Davydovas	Aukštojo Gelgaudiškio dvaras	140,75	14 3,0	68,75	Miško plotas 25 ha, Davydovas – 3 ha, nes jis turi ir Šakių vls.
2.	Antanas Jakas	Daugirdiškių	88,50	30,00	58,50	
3.	Parapija	Gudlaukio	10,28	5,03	5,25	3 ha žemės ir kita kapams ir šventoriui
4.	Parapija	Gelgaudiškio	9,34	3,92	5,42	
5.	Pranas Sabas	Jankūnų	42,37	30,00	12,37	
6.	Pranas Siderevičius	„	43,20	30,00	13,20	
7.	Antanas Zokas	Jotyškių	44,50	30,00	14,50	
8.	Juozas Žemaitaitis	Kregždančių	67,26	30,00	37,26	
9.	Pranas Žemaitaitis	„	34,42	30,00	4,42	
10.	Juozas Tumosa	Keršių	41,42	30,00	11,42	
11.	Kazys Bladas	Maštaičių	53,22	30,00	23,22	
12.	Pranas Krankauskas	Jotyškių	33,5	30,00	3,5	
13.	Vincas Strakauskas	„	40,00	30,00	10,00	
14.	Jeronimas Stakaitis	Maštaičių	34,06	30,00	4,06	
15.	Juozas Kumetaitis	Mozūriškių	37,00	30,00	7,00	
16.	Juozas Gaidys	„	32,47	30,00	2,47	
17.	Juozas Pališkis	Narkūnų	36,84	30,00	6,84	
18.	Jonas Sabas	Pakalniškių	38,10	30,00	8,10	
19.	Jurgis Samajauskas	„	40,10	30,00	10,10	
20.	Juozas Bajerčius	Stanaičių	64,00	30,00	34,00	
21.	Juozas Kulikauskas	„	84,00	30,00	54,00	
22.	Kazys Skadas	„	41,00	30,00	11,00	
23.	Antanas Naujokaitis	„	41,00	28,50	12,50	Paimta miškui ir iš žemės fondo išbraukta
24.	Juozas Juodaitis	Šimkų	55,85	30,00	25,85	
25.	Simanas Bakševičius	Trakų	55,87	30,00	25,87	
26.	Antanas Dėdinskas	Valenčiūnų	33,44	30,00	3,44	
27.	Juozas Kumetaitis	„	33,10	30,00	3,10	
28.	Agota Kairaitienė	„	7,72	–	7,72	Turi Sintautų vls. 44 ha pakeista
29.	Mokykla	„	3,24	–	3,24	
30.	Juozas Onusaitis	„	49,16	30,00	19,16	
Iš viso:			1 335,71	757,34	578,31	

Šaltinis: Sąrašas ūkių, iš kurių paimama žemė, LCVA, f. R-764, ap. 1a,
b. 285, l. 12.

Paiškinimas. Šakių apskr. valsčių sąrašą 1940 m. spalio 29 d. pasirašė šios apskr. žemės ūkio komisijos pirmininkas A. Grybas (nario parašas neįskaitomas; žr. b. 285, l. 33).

1949–1990 kolūkiniai metai

Roma Šliakonienė



*Javapjūtės derlius
Pajotijo kaime, prie
Zitos Rudaitienės
tėviškės. 1950 m.
Iš Z. Rudaitienės
albumo*

„Didžiojo spalio“ kolūkis prie Geļgaudiškio buvo įkurtas 1949 m. pavasarį. Kolūkiui vadovauti paskyrė Kazį Kubilių, vėliau – Jurgį Vedegį.

1952 m. „Didžiojo spalio“ kolūkį sujungė su kaimyniniais „Tikrojo kelio“, „Kovo 8-osios“ ir „Kibirkšties“ kolūkiais. Jungtinis kolūkis pasiliko „Didžiojo spalio“ pavadinimą; jis apėmė Jotỹškių, Stanáičių, Branduóliškių, Pakalniškių, Bónkiškės, Daúgerdiškių, Dabítų ir Pajotijų kaimus. Sustambintam „Didžiojo spalio“ kolūkiui priklausė 3530 ha žemės. Jam vadovauti paskyrė Vytautą Lepėšką, kuris dirbo tik vienerius metus. 1953 m. kolūkio pirmininku paskyrė Valavičių, vadovavusį ūkiui dvejus metus. 1955 m. pirmininku pradėjęs dirbti Ipolitas Petrauskas ūkiui vadovavo jau net penkerius metus. I. Petrauskas buvo sumanus vadovas, per trumpą laiką sustiprino darbo drausmę, šiek tiek pagerino žemės ūkio produktų gamybą ir kolūkio ekonominę būklę. Tai buvo energingas, naujoves mėgstantis žmogus. Jo ir vyr. buhalterio Vytauto Kriaunos iniciatyva ūkis pirmasis rajone perėjo prie garantuoto piniginio atlyginimo.

Ūkio stambinimas

1960 m. „Didžiojo spalio“ kolūkiui pradėjo vadovauti Vytautas Bieliauskas. Jis irgi stengėsi, kad ūkis stiprėtų. Pirmiausia jis ir specialistai apie metus dirbo be atlyginimo. Kolūkiečiams atlyginimą mokėjo. Kad didėtų mėsos gamyba, V. Bieliauskas iš savo pažįstamo Čiulados, kuris Kintų (Šilutės r.) užliejamuose pievose augino antis, parsivežė Pekino baltųjų ančių veislinį branduolį. Antys Pakalniškių kaime augo keliuose lentiniuose barakuose ir per du mėnesius kiekviena priaugdavo per 2 kg. Auginant antis, mėsos gamyba jau per metus labai išaugo.

Po V. Bieliausko ūkiui vadovauti pradėjo šviesios atminties Antanas Martinkevičius. Energingas, geras organizatorius, daugiau kaip 20 metų vadovavo ūkiui. Kasmet ūkio ekonomikos rodikliai kilo. Kolūkiui buvo suteiktas aukštos žemdirbystės kultūros vardas. Iš hektaro būdavo prikuliama po 39 centnerius grūdų, primelžiama 3 800 kg pieno, 100 ha žemės ūkio naudmenų pagaminama 1 000 centnerių pieno, 359 cent-



„Didžiojo spalio“ kolūkio pirmininkas Vytautas Bieliauskas su žmona Adele (kairėje) ir vyr. buhalteris Vytautas Kriausa. Apie 1963 m. Iš Z. Rudaitienės albumo

Kolūkio pirmininko Antano Martinkevičiaus (1933–1987) ir Matildos Onos Martinkevičienės (1934–2003) šeimos kapavietė Gelgaudiškio kapinėse. 2011 m. V. Vaitkaus nuotr.

neriai mėsos. „Didžiojo spalio“ kolūkis ekonomiškai buvo stiprus, o kaimyninis „Marytės Melnikaitės“ kolūkis – labai silpnas. Tad 1976 m. ir buvo nutarta juos sujungti, paliekant „Didžiojo spalio“ kolūkio vardą. Sujungto kolūkio vadovu paskyrė Antaną Martinkevičių. Sujungtas ūkis jau turėjo 5 190 ha žemės, iš kurios net 4 338 ha sudarė ūkio naudmenos, 3 053 ha – ariamos. Žemė buvo įvertinta 50,9 balo.

Žemdirbių kartos

Ūkis visada garsėjo gerais, darbščiais žmonėmis. Jame dirbo ištisos kartos, pavyzdžiui, Bulotų šeima. Daugiau kaip 40 metų traktorių vairavo Albinas Bulota. Jo tėvas Adomas dirbo laukininkystėje, brolis Antanas – malūnininku, pašarų vežėju, brolis Vincas – traktorininku, seserys Janina Dobilienė (Bulotaitė), Bronė Kagertienė (Bulotaitė) – melžėjomis.



Pavasario sėjos metų nepakeičiami traktoriai „Belarus“.

Apie 1970 m.

Iš Z. Rudaitienės albumo

Darbštumu pasižymėjo Gerulaičių šeima. Tėvai dirbo laukininkystėje, sūnus Antanas buvo gabus traktorininkas-kombainininkas, jo sūnus Tadas dirbo ten pat, sūnus Vytas Gerulaitis buvo vairuotojas, jo sūnus Kęstutis – elektromechanikas, dukra – buhalterė. Sūnus Stasys Gerulaitis – brigadininkas, jo žmona Janina – veršelių auginėja. Nuoširdžiai dirbo Skinkaičių šeima. Justinas buvo gyvulininkystės darbuotojas, jo žmona – laiškinkė. Ši darbšti šeima išaugino dorą ir gabų sūnų, kuris tapo kunigu.

Meilę žemei ir darbui, didelį atsakomybės jausmą sūnui Rimui, dukrai Irenai perdavė tėvai Juozas ir Elena Bosai. Zana ir Juozas Juškai gyvenimo patirtį perdavė sūnams Kęstučiui ir Artūriui. Gerai dirbo karvių melžėjos Viktorija Čereškevičienė, Salomėja Aštrauskienė, Roma Šneideraitienė, Elena Kriaučiūnienė, Katryna Švedienė, Pranas Pėdzevičius, Bronė Šukaitienė, Elena Pranskaitienė, Zita Bataitytė, Marytė Tirlikienė, Birutė Liau-

Senosios kolūkio valdybos verandoje (iš kairės):

Vytautas Kriauza,

Jonas Janulaitis,

Roma Šliakonienė,

Marytė Šačkuvienė,

Salomėja Vasiliauskienė,

Genė Bulotienė,

Janina Lukošūnienė,

Matilda Martinkevičienė,

Elena Treinienė,

Elena Kubilienė.

Apie 1967 m. Iš

Z. Rudaitienės albumo



daitienė, mechanizatoriai Juozas Bakšys, Juozas Šešto-
kas, Stasys Pranskaitis, vairuotojai Klemensas Dzidoli-
kas, Jonas Tirlikas, Antanas Stankevičius, Klemensas
Kažemėkaitis, Juozas Vasiliauskas, laukininkystės dar-
buotojai Janina Vaičaitytė, Valė Treinytė, Irena Daugėlaitė,
Juozas Kudirka, Antanas Matusevičius, Irena Švilpienė,
grūdų, degalų, atsarginių dalių sandėlininkai Petras Ja-
nulaitis, Vytas Karalius, Vincas Vaičaitis, Mindaugas
Klimavičius, Stasys Sederevičius, Stasys Tirlikas.

Brandžiausius savo metus ūkiui atidavė staty-
bininkas Antanas Jakas. Jo biografija – gyvas kolūkio
istorijos puslapis. Antano Jako vadovaujama statybos
brigada pastatė žolės miltų agregatą džiovyklą Pakal-
niškiuose, pradinę mokyklą Dabituose, kultūros namus su ad-
ministraciniu pastatu, Pajotijū, Daukantiškių gyvulininkystės
kompleksus, mechanines dirbtuves, grūdų sandėli, keturių bu-
tų gyvenamąjį namą Pajotijuose, aštuonių butų namą Dau-
kantiškiuose, Jotỹškių versidę ir kt. Geru žodžiu galima pa-
minėti statybininkus Viktorą Tirliką, Ramutę ir Joną Gabraičius,
Januškevičienę.

Ūkis garsėjo gražiu aplinkos tvarkymu prie ūkio admi-
nistracinio pastato, fermų. Savo aplinka išsiskirdavo Branduoliškių
gyvenvietės gyventojai. Pirmąsias ir prizines vietas gražiausių
sodybų konkursuose užimdavo Antaninos ir Vytauto Kriauzų,
Bonkaičių, Martišių sodybos.



*Kolūkio statybos
brigadininkas Antanas
Jakas su savo kaimynu
iš Pakalniškių k. Vitu
Laurinaičiu. 1982 m.
F. Strumilo nuotr.*

*Kolūkiečių eskursija
į Bresto (Baltarusija)
tvirtovę. 1988 m.
Iš Z. Rudaitienės
albumo*



Ūkio dirbantieji važiuodavo į sanatorijas gydytis, keliaudavo po Lietuvą ir užsienio šalis, kolūkiečių vaikai atstogavo poilsio stovyklose.

Ūkis buvo žinomas gera saviveikla: susibūrė kaimo kapela, agitmeninė brigada, liaudies šokių ratelis, moterų ir vyrų chorai, etnografinis ansamblis. Nuoširdžiai dirbo ilgametė kultūros namų direktorė Zita Gerulaitienė, meno vadovė Dalė Jakienė, bibliotekos vedėja Gustienė.

Gražia tradicija buvo tapusios darbo veteranų, gamybos pirmūnų pagerbimo vakaronės, pavasario darbų pradžios, derliaus nuėmimo šventės, ganiavos pradžios popietės.

Rėmė Kauno radijo gamykla

Su savo rėmėjais ūkis sudarydavo sutartis. Pradėjus pirmininkauti V. Bieliauskui, buvo sudaryta šefavimo sutartis su Kauno radijo gamykla, kuri mus aprūpino įvairiais įrankiais, padovanojo šlifavimo, gręžimo stakles, padėjo įrengti mechanines dirbtuves, fermas. Gamykla ūkį rėmė ne tik materialiai. Atmintinas 1963 m. lapkričio mėnuo, kai kolūkiečius šefai pakvietė į Kauno muzikinį teatrą, nupirko bilietus į operetę „Sevastopolio valsas“. Vėliau pakvietė į spektaklius „Vestuvės Malinovoje“, „Siuvėjų dienos Silmačiuose“. Radijo gamyklos administracija kiekvieną mėnesį aprūpindavo Kauno muzikinio teatro spektaklių repertuaru. Išvykas į teatrus, baletus ant ledo šefai organizuodavo dažnai. Už transportą apmokėdavo ūkis. Dažnai buvo organizuojamos ekskursijos į pavyzdingiausias, gražiausias respublikos sodybas, muziejus ir kitur.

Į mūsų organizuojamas šventes atvažiuodavo šefų saviveiklininkai ir atsakingi darbuotojai. Ūkio valdyba ir kultūros namai suorganizuodavo vasaros ir derliaus šventes. Kiekviena brigada dalyvaudavo šventėje su savo programa ir vaišėmis. Visi stengdavosi, kad ne tik jų programa, bet ir vaišių stalas būtų gražiausias. Šefai švėsdavo kartu, ruošdavo savo meninę programą ir kartu vaišindavosi.

Kad turėtume kur linksmintis, 1961 m. Pakalniškių kaime, Ignotynės kalne, ūkio valdybos remiami saviveiklininkai ir ūkio meistrai išasfaltavo aikštėlę, pastatė estradą, kurioje vėliau švėsdavo šventes ir linksmindavosi. Dainuodavo jaunų ir pagyvenusių žmonių choras. Į repeticijas saviveiklininkus veždavo ūkio transportu. Pakalniškių kaime gyveno šviesios atminties, garbaus amžiaus žmogus Kazys Maskolaitis. Turėjo gerą balsą, dainavo ir chore,

Kolūkio autobuso vairuotojas Benas Rudaitis su savo motociklu. Apie 1980 m. Iš Z. Rudaitienės albumo





*Prie kolūkio autobuso
KAG kelionės
po Lietuvą metu.
Apie 1968 m.
Iš Z. Rudaitienės
albumo*



*Prie naujosios kolūkio
valdybos (pirmoje
eilėje iš kairės sėdi):
Vytautas Kriausa,
Zita Rudaitienė,
Aldona Lietuoninkienė,
Robertas Skonsmanas
(pirmininko pav.);
(antroje eilėje)
Elena Adomaitienė,
Birutė Keselienė,
Zita Uždravienė,
Elena Pališkienė,
Birutė Dobilienė,
Liuda Riaubienė.
1985 m. lapkričio
20 d. Iš Z. Rudaitienės
albumo*

ir solo. Jo sūnus Petras taip pat dalyvavo saviveikloje. Iš pradžių kultūros namuose dirbo nespecialistai, tačiau ūkis dalyvavo rajono šventėse, o vėliau jau specialistai tęsė tas tradicijas ir ūkio saviveikla dar labiau klestėjo.

Ryšiai su Erfurto apygarda

Vėliau ūkį pradėjo šefuoti ELTA. Šie šefai padėjo organizuoti bendradarbiavimą su tuometinės Vokietijos Demokratinės Respublikos Erfurto apygardos Salvadoro Aljendės kooperatyvo žemdirbiais. Daugiau kaip dešimtmetį abu kolektyvai keitėsi mechanizatorių, gyvulininkystės, laukininkystės darbuotojų, specialistų grupėmis. Iš draugų Vokietijoje ūkio žemdirbiai mokėsi žemdirbystės kultūros, efektyvaus technikos naudojimo gyvulininkystėje ir žemdirbystėje. Jie domėjosi mūsų linų auginimo technologija. Į Vokietiją važiuodavo ir žemdirbių vaikai.

Ilgai bendradarbiavome su Vilkaviškio rajono Gižų ir Šakių rajono „Taikos“ kolūkiais. Vieni iš kitų mokėmės, dalinomės patirtimi. Pasibaigus ūkiniams metams, rezultatus susumuodavome ir viename, ir kitame ūkyje. Tai buvo puikus gamybinis ir kultūrinis bendradarbiavimas.

Nusipelniusieji



Darbo dešimtmečius kolūkiui atidavę Gelgaudiškio panemunių kaimų žmonės (iš kairės): ilgametis IV brigados vadovas, geriausias ūkio linų augintojas Viktoras Valuckas, ūkio pirmininkas Antanas Martinkevičius, vienas geriausių mechanizatorių Gediminas Tirlikas, I brigados lauko darbininkė, geriausia ūkio linų rūšiuotoja Agota Puidokienė (1967 m. visi apdovanoti LŪL Parodos bronzos medaliais); kolūkio statybininkų vadovas Antanas Jakas (apdovanotas Lenino ordinu), ilgametė karvių melžėja Emilija Stražauskaitė (apdovanota medaliu „Už šaunų darbą“). 1968 m.

Už gerus gamybinius rezultatus ir išdirbus ūkyje 20 metų buvo suteikiamas Nusipelnusio kolūkiečio vardas, kuriems buvo mokama 20 rb, vėliau 50 rb priedas. Nusipelnęs kolūkietis galėjo nemokamai naudotis ūkio transportu ir elektra.

Nusipelnę kolūkiečiai buvo:

1. Domicelė Kriauciūnienė, buvusi kolūkio pirmininkė, skaityklos vedėja, laukininkystės darbuotoja;
2. Pranutė Bliūmienė, dirbusi kiaulių šėrėja, laukininkystės darbuotoja, aktyviai dalyvavusi visuomeninėje veikloje;
3. Viktorija Čereškevičienė, dirbusi melžėja, vyr. melžėja; apdovanota Darbo Raudonosios vėliavos ordinu, pelnusi gyvulininkystės meistrės vardą;
4. Salomėja Aštrauskienė – melžėja, vyr. melžėja; darbšti, sąžininga darbuotoja, jai suteiktas gyvulininkystės darbuotojos vardas;
5. Antanas Martinkevičius – kolūkio pirmininkas, apdovanotas Lenino ordinu ir dviem Darbo Raudonosios vėliavos ordiniais, Lietuvos SSR nusipelnęs žemės ūkio darbuotojas;
6. Vincas Martišius – traktorininkas, kombainininkas, aktyvus saviveiklininkas, grojo dūdų orkestre;
7. Antanas Jakas – statybininkas, brigadininkas, Antrojo pasaulinio karo veteranas;
8. Pranas Strakauskas – pašarų vežikas, augalininkystės darbuotojas; kuklus, darbštus žmogus;
9. Juozas Pilypaitis – elektrikas energetikas;
10. Jonas Samajauskas – laukininkystės darbuotojas;



*Nusipelnusiam
kolūkiečiui
Viktorui Tirlikui
juostą užriša kolūkio
pirmininko pav.
Juozas Račiukaitis.
Apie 1980 m.
Iš Z. Rudaitienės
albumo*

11. Viktoras Tirlikas – statybininkas;
12. Stasys Sederevičius – degalų bazės sandėlininkas;
13. Antanas Matusevičius – gyvulininkystės ir augalininkystės darbuotojas; santūrus, darbštus žmogus;
14. Pranas Dainius – suvirintojas, tekintojas, dirbtuvių vedėjas, kalvis, geras technikos žinovas, grojo ūkio pučiamųjų orkestre;
15. Vytautas Kriauza – vyr. buhalteris, geras savo srities specialistas;
16. Vladas Vasiliauskas – Marytės Melnikaitės kolūkio pirmininkas, sujungus ūkius – pirmininko pavaduotojas;
17. Jonas Šliakonis – vyr. agronomas, LSSR nusipelnęs žemės ūkio darbuotojas.

Šakių krašto melioratorių dešimtmečiai Gelgaudiškyje*

Antanas Janulaitis



Dar buvo nepasibaigęs Antrasis pasaulinis karas, frontas tik pasislinko į Vakarus, o civilinė valdžia Šakių kra-

ste jau pradėjo organizuoti ūkinę veiklą. Žemės ūkiui atkurti buvo steigiami mechanizuoti padaliniai, vadinamosios MTS (mašinų ir traktorių stotys). Šią veiklą reglamentavo tuometinės Sovietų Lietuvos Respublikos Liaudies komisarų tarybos nutarimai.

Šakių krašte MTS kūrimo darbai prasidėjo 1944 m. rugsėjo mėnesį. Pagal administracinę krašto suskirstymą šioje teritorijoje buvo Kudirkos Naumiesčio ir Šakių rajonai. Pirmoji stotis rugsėjo mėnesį atsirado Zypliuosė. 1945 m. rugsėjį pradėta organizuoti Gelgaudiškio MTS Plókščiuose, 1946 m. sausio mėnesį – Sintautų MTS. Ši mašinų stočių bazė buvo plečiama ir 1951 m., kai balandžio mėnesį pradėjo kurti Griškabūdžio MTS.

1956 m. kovo 1 d., reorganizavus Kauno melioracijos mašinų stotį (MMS), pradėjo kurti Šakių MMS. Naujai besikuriančiai Šakių stočiai iš Kauno MMS buvo perduotas vienas buldozeris, du vienkaušiai ekskavatoriai, 3 traktoriai, 3 automašinos. Balandžio 24 d. pirmuoju Šakių MMS direktoriumi paskirtas Vytautas Čiučiulka.

Tais pačiais 1956 m. Šakių MMS užbaigė pirmąjį melioracijos objektą – paklojo drenažo vamzdelius 110 ha dirbamosios žemės, kuri priklausė rajono „Aušros“ kolūkiui.

Sintautų MTS 1946 m. buvo šioje vietoje. 2009 m. A. Andrijo nuotr.

* Rengiant šį straipsnį, naudotasi medžiaga, kuri 1992 m. buvo sukaupta Šakių MSV Gelgaudiškyje. Tuo laikotarpiu centralizuotai iš Vilniaus valstybinių melioracijos įmonių vadovams išsiuntinėtą pranešimą, kuriame buvo prašoma pateikti įmonės istorijos duomenis: kada ji įsteigta, kokia bazė sukurta, nurodyti pagrindinius atliktus darbus, išvardyti visus buvusius viršininkus ir vyriausiuosius inžinierius, pridėti charakteringų nuotraukų ar skaidrių.

Dar kuriant pirmąsias MTS, buvo numatyta, kad jos savo veikla turi prisidėti prie kolūkių organizavimo, jų techninės bazės stiprinimo. Šioms stotims buvo pavesta atlikti ne tik visus mechanizuotus žemės ūkio darbus, bet ir vadovauti visai kolūkinei gamybai: MTS specialistai vadovavo aptarnaujamų kolūkių specialistų darbui, atsakė už kolūkių visuomeninę gamybą, už žemės ūkio kultūrų derlingumą ir gyvulininkystės produktyvumą. Bėgant metams, kai kolūkiai pradėjo plėtoti veiklą, MTS jau nepajėgė aprėpti aptarnaujamų sričių. Todėl 1958 m. liepos mėnesį pradėta pertvarkyti MTS ūkį ir jų darbo kryptis. Tos reorganizacijos metu įkurtos technikos remonto stotys, tada vadinamos remonto-technikos stotimis (RTS). Viena tokia stotis buvo įkurta Kudirkos Naumiesčio rajone, Sintautuose, kita – Šakių rajone, Gelgaudiškyje. Reorganizacijos metu daug MTS traktorių ir kitos žemės ūkio technikos perduota kolūkiams. Jau veikiant RTS, prie jų pradėjo kurti melioracijos skyrius, pasikeitė šių stočių darbo pobūdis – kolūkius jos turėjo aprūpinti naujausia technika, mašinomis, atsarginėmis detalėmis, degalais, trąšomis, chemikalais. Taip pat RTS remontavo žemės ūkio mašinas ir padargus.

Šakių rajono melioratorių būstinė – Gelgaudiškyje

Jau 1960 m. įvyko nauja šių stočių reorganizacija: Respublikos žemės ūkio ministerijos įsakymu Sintautų ir Gelgaudiškio RTS likviduotos, jų materialinė bazė ir melioracijos skyriai sujungti, atkurta Šakių melioracijos mašinų stotis (MMS). Ši technikos ir melioracijos bazė įsikūrė ne Šakiuose, o Gelgaudiškyje. Jai priklausė administracijos pastatas, naftos bazė, atsarginių detalių sandėlys, 8 vietų automašinų garažas, nedidelės mechaninės dirbtuvės. Naftos bazės ir sandėlio vedėjas buvo Jonas Samajauskas (1895–1986).

Šakių MMS viena pirmųjų respublikoje pradėjo organizuoti sustambintas mechanizuotas brigadas, kurios atlikdavo visą melioracijos darbų kompleksą. MMS teko ne tik melioravimo darbai. Šios stotys tiesė kelius, juos drėkino, mechanizavo gyvulininkystės fermas, įrenginėjo kultūrines pievas, gamino kraikines durpes, atliko kitus darbus, kurie didino žemės ūkio derlingumą.



*MMS naftos bazės
Gelgaudiškyje
teritorija.
Apie 1959 m.
Iš J. Samajausko
šeimos albumo*



*MMS naftos bazėje
prie degalų cisternų.
Apie 1959 m.
Iš J. Samajausko
šėimos albumo*

Gelgaudiškyje susibūrę Šakių melioratoriai 1960–1991 m. savo jėgomis atliko rangos darbų už 123 430 mln. rublių, numelioravo 108 660 ha žemės plotų, pakalkino 35 520 ha rūgščių dirvų, įrengė 28 260 ha kultūrinių ganyklų, 218 ha plote įrengė 12 tvenkinių, 5 400 ha atliko kultūrtechninių darbų.

Šakių melioratorių vadovais Gelgaudiškyje dirbo: 1960–1961 m. – Stasys Žala (vyr. inž. – Vytautas Laukinaitis), 1961–1962 m. – Vytautas Laukinaitis (Česlovas Rinkevičius), 1962–1965 m. – Povilas Muraška (Justinas Žibutis), 1965–1973 m. – Henrikas Vepštas (Alfredas Petrulis, Julius Šivickis), 1973–1980 m. – Leonas Lapėnas (Raimundas Špokas, Jonas Sirevičius), 1980–1991 m. – Alfridas Vigelis (vyr. inž. – Juozas Stulga, Romaldas Vaitelavičius, Vincas Marcinkevičius).



*Direktorius Stasys
Žala (dirbo 1960–
1961 m.)*



*Direktorius Vytautas
Laukinaitis (1961–1962)*



*Direktorius Povilas
Muraška (1962–1965)*



*Direktorius Henrikas
Vepštas (1965–1973)*



*Direktorius Leonas
Lapėnas (1973–1980)*



*Direktorius Alfridas
Vigelis (1980–1991,
dirba iki šiol). 2008 m.
V. Vilčinsko nuotr.*

Stotį atkėlė iš Plokščių

Gelgaudiškyje MTS atsirado 1952 m. spalio mėnesį. Stotis buvo perkelta iš Plokščių. Ten ji buvo įkurta 1945 m. rugsėjo 25 d. ir aptarnavo „Nemuno“, „Didžiojo spalio“, Valenčiūnų, „Komjaunuolio“, „Tarybų Lietuvos“, Slavikų, „Aušros“, „Ždanovo“, Ritinių, „Komunaro“, „Petro Cvirkos“ kolūkius. Tačiau 1952 m. birželio mėnesį Plokščių MTS sudegė. Jos likučiai ir buvo perkelti į Gelgaudiškį.

Tik 1955 m. kovo 15 d. Plokščių MTS pavadinimas buvo pakeistas į Gelgaudiškio MTS (Ministrų Tarybos nutarimas Nr. 813). Oficialiai šis pavadinimas įsiteisino tų metų gruodžio 6 dieną.

Pirmaisiais Gelgaudiškio MTS veiklos metais čia dirbo 13–19 žemės ūkio specialistų ir tarnautojų (1958 m. – 45–50), traktorininkų ir prikabinėtojų – 44–50 (105–110), mechaninėse dirbtuvėse remontininkų – 12–15 (15–22), darbininkų pagalbiniame ūkyje – 12–16 (25–30), vairuotojų – 8 (14–15), durpyne sezoninių darbininkų – 18–19 (100–160), politinio skyriaus darbuotojų – 4–5 (1–2).

1958 m. Gelgaudiškio MTS buvo pertvarkyta į RTS (Ministrų Tarybos nutarimas Nr. 291, 1958 07 04). Tuo laikotarpiu RTS skyriuje dirbo 26 specialistai ir tarnautojai, Melioracijos skyriuje – 20 specialistų ir tarnautojų. Stotyje dirbo 14 ekskavatorininkų, 6 buldozerininkai, 19 traktorininkų, 18 pagalbinių ūkio darbininkų, 19 pastovių darbininkų durpyne (80 – sezoninių). Dar 260–300 sezoninių darbininkų dirbo melioracijoje.

Gelgaudiškio RTS likvidavo 1960 m. sausio 30 d. (žemės ūkio ministro įsakymas Nr. 72). Visą turtą ir dokumentus saugoti perėmė Šakių MMS, kurios įstaiga ir administracija liko Gelgaudiškyje. Po likvidacijos daug traktorių perdavė kolūkiams, todėl dauguma mechanizatorių taip pat perėjo į kolūkius. Tačiau nemažai darbuotojų liko RTS, vėliau jie sėkmingai dirbo reorganizuotose MMS, MSV ir kt. naujose organizacijose. Nepertraukdami darbo stažo, ten jie darbavosi iki pensijos ar Lietuvos nepriklausomybės atgavimo. Tarp jų buvo: buldozerininkas Algis Macijauskas (gim. 1933 m., dirbo nuo 1949 m.), traktorininkas Juozas Mozūraitis (1929, nuo 1949), darbininkas Antanas Liudžius (1916, nuo 1949), šaltkalvis Juozas Sama-



*Mechaninių
dirbtuvių specialistai.
Apie 1960 m.
Iš J. Samajausko
šeimos albumo*



Prie Kauno MMS sureguliuoto Siesarties upelio medinių tiltų atsparumą tikrina darbų priėmimo-perdavimo komisijos nariai: J. Misevičius, A. Dagys, V. Molis, Fridmanas. 1953 m.

jauskas (1928, nuo 1953), vairuotojas Augustinas Dobrovolskis (1933, nuo 1953), daugiakaušio ekskavatoriaus mašinistas Pranas Bajerčius (1928, nuo 1954), darbininkas Vitas Bacevičius (1929, nuo 1952), dirbtuvių meistras Titas Steponavičius (1929, nuo 1954), vamzdžių klojikas Vytautas Bukšnys (1929, nuo 1954), buldozerininkas Klemensas Naujokaitis (1938, nuo 1955), vulkanizatorius Jonas Pilypaitis (1928, nuo 1955), šaltkalvis Vincas Sakalauskas (1929, nuo 1956), daugiakaušio ekskavatoriaus mašinistas Antanas Ananka (1929, nuo 1956), akumuliatorininkas Juozas Žilaitis (1935, nuo 1956), vyr. mechanikas Algimantas Sajonas (1931, nuo 1956), traktorininkas Vladas Bajerčius (1931, nuo 1956), vairuotojas Jonas Kuncaitis (1929, nuo 1957), šaltkalvis Kazimieras Vidžiūnas (1932, nuo 1957), vairuotojas Kęstutis Burzdikas (1933, nuo 1957), stalius Kazys Uždravis (1932, nuo 1957), ekskavatorininkas Pranas Bastys (1940, nuo 1956), darbininkas Juozas Viedrinaitis (1923, nuo 1957), suvirintojas Pranas Jurkšaitis (1925, nuo 1953), vienkaušio ekskavatoriaus mašinistas Pranas Karūnaitis (1937, nuo 1955), vairuotojas Augustinas Banisevičius (1925, nuo 1958), darbų vykdytojas Gediminas Gerulaitis (1937, nuo 1958), vairuotojas Vladas Vaickus



Pirmoji grioviakasė Šakių rajone („Lenino“ kol.). Antras iš kairės – Jonas Misevičius. 1953 m.

(1924, nuo 1958), vamzdžių klojikas Viktoras Gudiškis (1929, nuo 1959), energetikas Stasys Gabraitis (1937, nuo 1956), traktorininkas Krizostomas Kudžma (1933, nuo 1958), darbininkas Antanas Vaitiekaitis (1926, nuo 1959), ekskavatorininkas Antanas Jašinskas (1936, nuo 1959), betonuotojas Juozas Jakaitis (1930, nuo 1959), technikas Vladas Stanaitis (1927, nuo 1959), technikas Jonas Mockaitis (1933, nuo 1959), vyr. buhalterė Zita Mikelaitienė (1939, nuo 1956). Ilgą laiką šioje Gelgaudiškio organizacijoje dirbo Marytė Šačkienė (1931, 1951–1968), Angelė Gurskienė (1934, 1954–1968), Alfonsas Kanapinskas (1931, 1954–1971), Antanas Žibutis (1936, 1959–1976), Juozas Čepelis (1931, 1959–1975), Jonas Mininas (1934, 1959–1974), Zigmas Dielininkaitis (1931, 1958–1975), Alfonsas Striuogaitis (1925, 1958–1977), Pranas Raškevičius (1950–1976), Matilda Bastienė (1959–1976).

Melioracijos užuomazgos Gelgaudiškyje – 1905 metai

Manoma, kad pirmieji dirbamosios žemės drenavimo darbai Gelgaudiškio apylinkėse galėjo būti atlikti apie 1905-uosius metus. Gelgaudiškio dvaro žemėse 1904–1908 m. drenažu nusausino 269 ha žemių. Tuo metu drenavimo darbus atlikdavo rankiniu būdu, mediniais štikais, kurių antgaliai buvo apkaustyti metalu. Apie 1990 m. tai yra pasakojęs vietos gyventojas Pranskaitis (apie 96 m.). Pasak jo, Gelgaudiškio dvarininko Komaro laikais buvo atvežti specialistai, kurie kalbėjo rusiškai ir nudrenavo apie 150 ha dvarviečių žemių. Drenažo vamzdelius tada veždavo iš Prūsijos. Šių drenavimo darbų pėdsakus aptiko jau pastarųjų dešimtmečių melioratoriai. 1971 m. Gelgaudiškio internatinės mokyklos pagalbiniame ūkyje buvo rastos drenažo linijos net 27 ha plote. Tų laikų drenažo vamzdeliai nebuvo užnešti purvo, bet pastebėtas didelis atstumas tarp linijų.

1977 m. melioruojant buvusias „Marytės Melnikaitės“ Skaistākaimyje ir „Švyturio“ kolūkių prie Žemėsios Panemūnės ligoninės žemės, rasta pavienių linijų drenažo vamzdynų.

1978 m. balandžio mėnesį „Didžiojo spalio“ kolūkio laukuose aptiktas senas sisteminis drenažas: 1,10–1,20 m gylyje rinktuvai, 0,7–0,9 m gylyje – sausintuvai. Drenažo vamzdeliai vietomis buvo užnešti purvo.

Iki 1918 m. Lietuvoje buvo nudrenuota 5 900 ha žemių. Plačiau drenavimo darbus pradėjo nuo 1925 m. Tais metais Dotnuvos žemės ūkio technikume pradėjo rengti melioracijos specialistus. Šio technikumui žemėse pradėti pirmieji darbai, kuriuos atliko vokiečių firma iš Karaliūčiaus. Pirmuosius drenažo vamzdelius pradėjo gaminti 1925–1927 m. Gelgaudiškio, Kybártų, Marijampolės, Rokų, Palemōno, Tau-ragės, Priekulės gamyklos. Drenažo vamzdelių standartizacijos nuostatai sukurti 1936 m. O patys pirmieji dirvų sausinimo darbai Lietuvoje prasidėjo 1855 m. 1918–1939 m. Lietuvoje buvo nudrenuota 11 813 ha žemių.

Nuo 1949 m. pelkėtas žemes sausino ir jas kultūrinio MMS. Pirmoji tokia stotis tų metų gegužės mėnesį įkurta Panevėžyje. Ji turėjo 7 vienkašius ekskavatorius, 5 buldozerius, 4 grioviakases, 16 traktorių, 8 automašinas.

Po metų įkūrė Vilniaus, Šiaulių, Šilutės, Kauno MMS. Kiekviena jų dirbo keliuose rajonuose. Šakių rajone sausino dirvas ir mechanizavo kolūkių fermas Kauno MMS. Ji buvo tiesiogiai pavaldi Vyriausiajai melioracijos valdybai prie LSSR Ministrų Tarybos.

Šakių rajone Kauno MMS darbus pradėjo 1951 m. Pirmieji sausinio darbai atlikti Sintautų, „Lenino“, „Aušros“ kolūkiuose.

1956 m. kovo 1 dieną Kauno MMS buvo reorganizuota į Respublikinį melioracijos ir vandens ūkio statybos trestą (Ministrų Tarybos įsakymas Nr. 41). Šis trestas Šakių rajone dirbo iki 1962 m.

Tais pačiais 1956 m. vietoj Kauno MMS mūsų krašte buvo kuriamas Šakių MMS. Šios stoties direktoriumi paskirtas Vytautas Čiučiulka (Vyriausiosios melioracijos valdybos prie LSSR MT viršininko 1956 m. balandžio 24 d. įsakymas). Dalis Kauno MMS darbuotojų perėjo į naujai kuriamą Šakių MMS ir dirbo iki Lietuvos nepriklausomybės paskelbimo. Tarp tokių buvo vienkaušio ekskavatoriaus mašinistas Klemensas Sakalauskas (1924, nuo 1953), darbininkė Marcelė Kliorikaitytė (1930, nuo 1954), darbininkas Pranas Meškaitis (1929, nuo 1954), darbininkas Viktoras Petkevičius (1926, nuo 1954).

Melioracijos stoties pėdsakai Šakiuose

Burti Šakių MMS kolektyvą pradėjo 1956 m. gegužės 3 d., kai naujasis direktorius V. Čiučiulka atvyko į Šakius ir ėmėsi organizacinio darbo. Naujoji įstaiga dar neturėjo jokių patalpų, ir pats direktorius dar nežinojo, kur apsistos. Ir darbininkams jis nieko negalėjo žadėti. Tačiau gegužės 8 d. jau priėmė pirmuosius dirbančiuosius: techniką dešimtininką Joną Lekavičių, dirbtuvių vedėją Vinčą Bačėną (priėmė 05 15), techniką dešimtininką Vytautą Danilevičių (05 16), vyr. buhalterį Motiejų Ališauską (05 16), traktorininkus Praną Veršauską ir Kazį Daraškevičių (05 23), vyr. inžinierių Vytautą Laukinaitį (06 01), darbų vykdytoją Henriką Vepštą (06 01), naftos bazės vedėją Juozą Dielininkaitį (06 01), vairuotoją Juozą Račiukaitį (06 18) ir kt.

Naujoji stotis gavo du vienkaušius ekskavatorius (OM-202 ir ratinį E-301 su 0,25 m³ talpos kaušu), vieną buldozerį S-80, 3 traktorius ir 3 senas automašinas. Technikai saugoti garažų nebuvo. Ir priimti darbuotojai gyvenamųjų patalpų ieškojo privačiai. Pats direktorius svarbiausius įstaigos dokumentus nešiojosi portfelyje. Pas naftos bazės vedėją J. Dielininkaitį, kuris gyveno privačiame bute, įsteigė sandėlį, o sode pastatė 3 statines benzinui ir vieną alyvai. Toks „ūkis“ nepatiko namo šeiminkams, todėl statines teko išridenti iš sodo ir sustatyti gatvėje po J. Dielininkaičio langu.

Direktorius V. Čiučiulka su J. Dielininkaičiu ir J. Misevičiumi beveik kiekvieną dieną mynė rajono vykdomojo komiteto slenkstį ir prašinėjo įstaigai patalpų. Po ilgų vaikščiojimų porą kambarių kontorai skyrė buvusiam klebono tvarto 2-ajame aukšte (Pergalės g.). Kiemą degalų sandėliui išsinuomojo pas privatų gyventoją Jurgį Baziliauską (Darbininkų g. Nr. 27). 1956 m. rugpjūčio mėnesį MMS statybai paskirtas 25,8 ha žemės sklypas (MT potvarkis Nr. 1277). Kapitalinės statybos darbams buvo skirta 5,1 tūkst. rb, tačiau techninė dokumentacija gauta pavė-



*Šakių MMS
ikūrėjas, direktorius
Vytautas Čiučiulka
(1956 04 24–
1958 04 01)*

*Pirmasis melioracijos
specialistas
Šakių rajone
Jonas Misevičius
(dirbo nuo 1949 m.)*





Šakių MMS įsikūrė kelių eksploatacijos ruožo patalpose Šakiuose. Prie šio pastato: J. Dielininkaitis, J. Račiukaitis, Bandza, Čekanauskas. 1957 m.

luotai ir tais metais statybos nepradėtos. Tik 1957 m. pradėta gyvenamųjų namų statyba Šakių mieste (prie aikštės Gorkio g.). Statybos vyko sparčiai, per metus iškilo du dviaukščiai gyvenamieji namai. Taip dalis darbuotojų gavo butus.

Tačiau vis dar trūko techninės bazės, o tai apsunkindavo mechanizmų remontą. Sugedusią techniką remontuodavo susikūrę laužą. Jei kuriai detalei ar mechanizmui reikėdavo didesnio remonto, važiuodavo į kurį nors MTS arba Ežerėlio durpių įmonę.

Tik lapkričio mėnesį, įsikišus Plentų ministerijai, įmonė kontorai gavo išsinuomoti patalpas buvusioje Kelių eksploatacijos ruožo valdyboje (prie Šakių liginės). Ten perėmė dalį sandėlių ir galėjo naudotis kiemu traktoriams ir automašinoms saugoti.

Gamybinę veiklą Šakių MMS pradėjo tik birželio mėnesį. Rangos darbų planas metams buvo suplanuotas 130 tūkst. rb, už tą sumą drenažu reikėjo nusausinti 330 ha. Pagrindiniai šios veiklos objektai buvo: Vemonios projektas (Kazlų Rūdos r.), Ledos upės reguliavimas (Kauno r.), Paviržupio projektas (Kybartų r.), „Komjaunuolio“ kolūkio priimtuvai (Šakių r.), „Komjaunuolio“ kolūkio drenažo įrenginiai (Šakių r.), „Aušros“ kolūkio projektas (Šakių r.).

1956 m. buvo lietingi, nepalankūs lauko darbams, o nuo pat pirmųjų stoties kūrimosi dienų stigo mechanizmų ir mechanizatorių. Mechanizmus pradėjo gauti tik tų metų trečiojo ketvirčio pabaigoje. Dažnai keitėsi mašinistai. Tik į metų pabaigą nusistovėjo vienkaušių ekskavatorių mašinistų kolektyvas, kai iš Kauno tresto į Šakius atvažiavo jau patyrę ekskavatorininkai Vacys Stočkus, Jonas Gudelis, Klemensas Sakalauskas, Vytautas Miliauskas, Juozas Vizbaras.

Darbų objektai buvo išsibarstę keliuose rajonuose, todėl daug laiko tekdavo sugaišti iš objekto į objektą pervežant techniką. Treilerio stotis neturėjo, o iš kitų MMS pasiskolinti ne visuomet būdavo įmanoma. Darbus nuolat stabdė mechanizmų gedimai, nes nepavykdavo greitai jų pašalinti – nebuvo dirbtuvių, įrangos. Tekdavo kreiptis į kitas organizacijas, kurios taip pat buvo paskendusios darbuose bei rūpesčiuose. Mechanizmams remontuoti Šakių MMS tik paskutinėmis pirmųjų darbo metų dienomis gavo šiek tiek tokias patalpas. Dar reikėjo gauti remonto darbams būtinų įrankių, įrengimų, tekinimo ir frezavimo staklių.



1956–1957 m.
Šakių MMS drenažą
įrenginėjo tik
grioviakasiu iškastose
tranšėjose. 1957 m.

Stotis turėjo tik 3 sunkvežimius, kurie objektus turėjo aprūpinti statybinėmis medžiagomis, degalais ir alyva. Tos visai susidėvėjusios mašinos buvo gautos iš Kauno tresto, joms reikėjo kapitalinio remonto.

Stotyje nebuvo darbuotojo, kuris užsiimtų tiekimu. Tuo rūpinosi visi techniniai darbuotojai, tačiau tai buvo gaivališkas darbas, reikalai tik nukentėdavo. Tiekimo darbą apsunkino požiūris į šių stočių reikalus: jas tiekimo organizacijos medžiagomis ir atsarginėmis detalėmis aprūpindavo tik aprūpinę kitus.

Ir 1956, ir 1957 m. drenažo darbai vyko vangiai – pagrindinė prastovų priežastis buvo drenažo vamzdelių stoka. Gelgaudiškio plytinė nespėdavo pagaminti reikiamo kiekio vamzdelių. Darbus trukdė ir tai, kad pirmaisiais mėnesiais stotis neturėjo nivelyro, kuri taip pat reikėjo skolintis iš kitų organizacijų. Pakankamai nivelyrų buvo gauta tik antrąjį 1957 m. pusmetį.

1956 ir 1957 m. drenažą klodavo tik grioviakasėmis. Jų prakastus griovius reikėdavo pagilinti kastuvais. Praėjus liūtimis, dribsmeliuose buvę grioveliai susilygindavo, tik dirvoms pradžiūvus buvo galima užversti juos buldozeriais. Įrengiant drenažą, reikėjo kasti naujus griovelius, o tai apsunkindavo darbą. Našumas buvo menkas. Drenažą žeme užversdavo ir kastuvais, ir buldozeriais. Nors darbų sąlygos buvo sudėtingos, tačiau vietoje jie nestovėjo – jau 1956 m. lapkritį naudojimui atiduotas pirmasis 110 ha projektas „Aušros“ kolūkyje (darbų vykdytojas H. Vepštas), 1957 m. naudoti atiduoti 587 ha drenažo „Marytės Melnikaitės“, „Tėvynės“ ir „Komjaunuolio“ kolūkiuose (Šakių r.).

Kai 1958 m. liepos 2 d. prie Gelgaudiškio ir Sintautų RTS buvo įkurti melioracijos skyriai (MT nutarimas Nr. 305), Šakių MMS buvo likviduota. Mašinas ir įrengimus proporcingai pagal darbų programas paskirstė Gelgaudiškio ir Sintautų melioracijos skyriams. Proporcinei paskirstė ir specialistus. Šakių MMS pastatytus ir statomus namus perdavė Šakių rajono DŽDT (darbo žmonių deputatų taryba) vykdomajam komitetui.

Gelgaudiškio ir Sintautų melioracijos skyriai veikė ūkiskaitos pagrindais, turėjo savarankiškus balansus. Perėmus Šakių MMS ūkį, šiems skyriams buvo pavesta rūpintis melioracijos ir kultūrtechniniais darbais, durpių paruošimu ir išvežimu, kelių tiesimu ir tvenkinių įrengimu.

Vieningai dirbo gelgaudiškieniai ir sintautiniai



*Gelgaudiškio RTS
melioracijos skyriaus
darbuotojai:*

*J. Žibutis,
J. Diržius,
J. Dielininkaitis,
J. Jankevičius,
Č. Rinkevičius,
A. Dobrovolskis,
V. Laukinaitis,
J. Lekavičius.
1958 m.*

Gelgaudiškio RTS melioracijos skyriaus viršininku paskyrė Vytautą Laukainaitį, su juo šiame skyriuje pradėjo dirbti 12 inžinerinių techninių darbuotojų. Taip pat 4 vairuotojai – Juozas Račiukaitis, Antanas Kučinskas, Jonas Čekanauskas, Vytautas Birbilas; 6 vienkaušių ekskavatorių mašinistai – Juozas Audėjus, Juozas Endriukaitis, Albinas Mikalauskas, Vytautas Miliauskas, Tadas Gylys, Jonas Balsys; 6 vienkaušių ekskavatorių mašinistų padėjėjai – Jurgis Malonė, Jonas Kargertas ir kt.; 4 daugiakaušių ekskavatorių mašinistai – Jonas Pranaitis, Pranas Bacevičius, Pranas Pameitaitis, Leonas Lygaitis; 12 traktorių, buldozerių, kelmarovių mašinistų – Krizostomas Kudžma ir kt.; lauko mechanikas J. Adomaitis.

Sintautų RTS melioracijos skyriaus viršininku paskyrė Henriką Vepštą, į tą skyrių iš Šakių MMS pateko 8 inžineriniai techniniai darbuotojai, 4 vairuotojai. Taip pat 7 vienkaušių ekskavatorių mašinistai – Stasys Meškonis, Jonas Gudelis, Klemensas Sakalauskas, Algirdas Akelis ir kt.; 5 daugiakaušių ekskavatorių mašinistai – Anicetas Nimkevičius (žuvo 1977 m.), Antanas Matijošaitis, Benjaminas Plečkaitis, Valentinas Buragas, Antanas Sniečkus ir kt.

Jau 1958–1959 m. Gelgaudiškio ir Sintautų melioracijos skyriai sėkmingai įvykdė rangos darbų programą. Atvirų griovių įrengimas apsiribojo tik pačių griovių kasimu – trūkstant cemento, daugelyje objektų pralaidos ir tiltai liko nepastatyti. Neužbaigtų objektų nebuvo galima atiduoti eksploatacijai. Atsiliko ir įsisavinimo darbai. Kad būtų įveiktas šis atsilikimas, du buldozerius S-80 permontavo į kelmaroves, tačiau ir ši priemonė nepadėjo.

1958 m. abu Šakių rajono melioracijos skyriai drenažo griovius pradėjo kasti daugiakaušiais ekskavatoriais ETN-142, kurie iškasdavo 1,7–1,8 m gylio tranšėjas. Tačiau jie neturėjo drenažo vamzdelių klojimo dėžės (apsauginės), dėl to negalėjo dirbti nepatvariuose gruntuose.



*Pirmuosius
daugiakaušius
ekskavatorius
ETN-142
Šakių MMS
gavo 1958 m.*

Pirmaisiais metais daugiakaušius ekskavatorius panaudodavo neracionaliai, nes trūko patirties ir darbų vykdytojams, ir mašinistams. Tranšėjos daugiausia buvo kasamos neniveliuojant, o tik paskui niveliuojamos kaip grioviakasiniai grioviai. Norint pasiekti projektinį dugno nuolydį ir gylį, reikėdavo arba gilinti tranšėją rankiniu būdu, arba ją pripildyti laisvo grunto iki projekcinio gylio. Dėl to nukentėdavo drenažo įrengimo kokybė ir darbo našumas.

Daugiakaušius ekskavatorius dažniausiai panaudodavo rinktuvų tranšėjoms kasti. Neiškamas reikiamo gylio, tranšėjas gilindavo rankiniu būdu.

Nors daugiakaušių ekskavatorių kasmet vis daugėjo, tačiau drenažo darbų daugėjo sparčiau, todėl pagrindine drenažo tranšėjų kasimo mašina liko grioviakasė. Dar 1960–1961 m. grioviakasėmis buvo iškasama apie 50–60 proc. visų tranšėjų. Melioracijos darbams atlikti 1958–1959 m. darbininkų jau pakako, bet daug prastovų būta dėl drenažo vamzdelių trūkumo. Šiais vamzdeliais daugiausia aprūpindavo Gelgaudiškio keramikos gamykla, bet dalis jų buvo gabenama ir iš Rokų plytinės. Didelio skersmens betoninius vamzdžius gaudavo iš Vilniaus – geležinkeliu juos atveždavo į Vilkaviškio stotį. Dėl nepakankamai geros kokybės vežant jie apsidaužydavo, o kai kuriuose vagonuose būdavo net apie 20 proc. sudužusių vamzdžių.

1958 m. dalį Gelgaudiškio RTS mechanizmų teko skirti Šakių tvenkinio statybai, kuri vyko rajono vykdomojo komiteto pirmininko Vėbros iniciatyva. Tvenkinį suprojektavo ir 1958 m. darbams vadovavo rajono melioracijos grupės viršininkas J. Misevičius. 1959 m. liko ežerą tik apželdinti, užbaigti kai kuriuos kitus darbus. Šiems baigiamiesiems darbams vadovavo Gelgaudiškio RTS melioracijos skyriaus darbų vykdytojas Juozas Čepelis. Taip bala ar pelke vadinama negraži ir netvarkinga Šakių centro dalis pasipuošė vaizdingu vandens telkiniu. Tačiau už šią iniciatyvą rajono pirmininkas Vėbra už bereikalingai iššvaistytas lėšas buvo kritikuotas.



Jau 1959 m. Paveliuonos tarybiniame ūkyje (Šakių r.) melioratoriai pradėjo tiesti kelius, tačiau labai trūko žvyro. Šakių ežeras. 2008 m. A. Andrijono nuotr.

1959 m. birželio mėnesį Gelgaudiškio RTS melioracijos skyriui buvo perduotas eksploatuoti prie Slavikų esantis Aukštėsios plėnijos durpynas, kuris buvo naudojamas durpių kraikui gaminti. Durpėms krauti į automašinas naudodavo 3 transporterius, kuriuos nuolat prižiūrėdavo darbininkų grandis. Tais pačiais metais durpyno teritorijoje buvo pastatytas laikinas pastatas darbininkams gyventi.



Prie Milupės upės („Jaunosios gvardijos“ kol.) darbų vykdytojas J. Sakalauskas ir darbininkas J. Jankauskas pažymi vietas poliams kalti. 1969 m.



Pirmaisiais darbo metais dalis atliktų darbų įvertinti nepatenkinamai, ypač nekokybiški buvo kultūrtechniniai objektai. Darbininkai nekokybiškai paskleisdavo iš griovių iškastą gruntą – jis buvo skleidžiamas mažu atstumu, prie griovių likdavo per storas sluoksnius. Ir darbų vykdytojai, ir mechanizatoriai buvo nepatyrę, nebuvo instrukcijų drenažo įrengimui, griovių bei pralaidų statybos darbams. Dėl to Šakių rajone po kelerių metų sugedo keliolika objektų, kuriuos įrengė Kauno MMS, o kelis jau buvo drenavę Šakių MMS dirbantieji. Vėliau šiuos objektus teko perdaryti.

Melioracijos objektuose dirbančių žmonių gyvenimo sąlygos buvo sunkios: jie nakvodavo pas kaimo gyventojus daržinėse, dažniausiai maitindavosi sausu daviniu. Darbų vykdytojai jokių transporto priemonių neturėjo. Tuo metu ten dirbusių žmonių sąlygas pagerinti nebuvo realių galimybių. Pirmaisiais kūrimosi metais dėmesys buvo nukreiptas į techninę bazę, gyvenamųjų namų statybą. Dar 1957 m. Šakių MMS direktoriaus V. Čiučiulkos rūpesčiu buvo pastatyti du dviaukščiai namai, kuriuose apsigyveno 24 šeimos.

Labiausiai pasižymėję darbuotojai buvo skatinami moraliai ir materialiai. Švenčių progomis jiems įteikdavo garbės raštus, pareikšdavo padėkas, darbo pirmūnų nuotraukas kabindavo į garbės lentą. Kartu su RTS darbuotojais sporto mėgėju, meno saviveiklos kolektyvuose dalyvaudavo ir melioratoriai. Visi bendrai švęsavo įvairias šventes. 1958 m. balandžio mėnesį kolektyviai buvo atšvęstos šaltkalvio Jono Alekso komjaunuoliškos vestuvės.

Nemažai darbuotojų, kurie pradėjo dirbti naujai kuriamoje Šakių MMS, ilgą laiką dirbo šioje organizacijoje. Tai tiekimo skyriaus viršininkas Juozas Račiukaitis (1933, 1956–1968), Anicetas Nimkevičius (1930, 1958–1978), garažo vedėjas Juozas

Šaltkalvio J. Alekso komjaunuoliškos vestuvės. Piršlys – V. Laukinaitis. 1958 m.

Barščiauskas (1927, 1957–1968), dirbtuvių vedėjas Antanas Gurskis (1930, 1957–1968), ekskavatorininkas Vytautas Miliuskas (1924, 1956–1962). Su mažomis pertraukomis dirbo technikas Juozas Dieilininkaitis (1907, nuo 1956), darbininkas Juozas Bakaitis (1938, nuo 1956), ekskavatorininkas Vytautas Birbilas (nuo 1957), vairuotojas Albinas Grybinas (1935, nuo 1958). Nepertraukdami darbo stažo iki Lietuvos nepriklausomybės atkūrimo dirbo baro mechanikas Juozas Adomaitis (1927, nuo 1956), ekskavatorininkas Jonas Kergertas (1930, nuo 1956), darbų vykdytojas Kazimieras Aštrauskas (1933, nuo 1957), darbininkas Stasys Garbauskas (1934, nuo 1957), darbininkė Pranė Juškaitė (1929, nuo 1957), ekskavatorininkas Albinas Mikalauskas (1930, nuo 1958), darbų vykdytojas Romualdas Benys (1933, nuo 1958), viršininko pavaduotojas Justinas Žibutis (1933, nuo 1958), daugiakaušio ekskavatoriaus mašinisto padėjėjas Juozas Katinaitis (1935, nuo 1958), darbininkas Pranas Pranaitis (1936, nuo 1958), darbininkė Romutė Aldauskienė (1937, nuo 1958), dirbti pradėjęs Mažeikių MMS, MSV viršininkas Leonas Lapėnas (1937, nuo 1957).

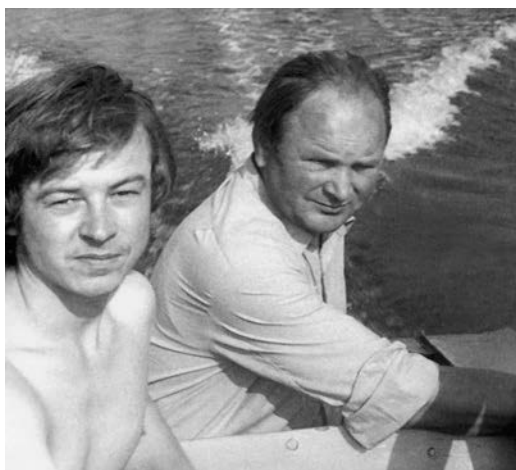

MSV Tiekimo skyriaus viršininkas Juozas Račiukaitis (dešinėje) ir Ričardas Kušlys Gelgaudiškio panemunėse. 1973 m. A. Andrijono nuotr.

Gelgaudiškio ir Sintautų stočių sujungimas

1960 m. vasario mėnesį Gelgaudiškio ir Sintautų RTS likvidavo (Žemės ūkio ministerijos įsakymas Nr. 32). Tą patį mėnesį abi šias stotis sujungė ir atkūrė Šakių melioracijos mašinų stotį Gelgaudiškyje. Visą buvusių stočių turtą ir dokumentus perdavė Šakių MMS. Gelgaudiškis tapo rajono melioracijos darbų centru.



Technika pro MMS vartus Gelgaudiškyje išvažiuoja į melioracijos objektus (matyti dviejų aukštų administracijos pastatas). Apie 1965 m.



*Prie garažų pirmoji
MMS savivartė
mašina MMZ-555.
Apie 1970 m.*

Šakių MMS buvo pavaldi Žemės ūkio ministerijai, tiesiogiai atsiskaitė Vyriausiajai melioracijos valdybai. Nuo 1961 iki 1965 m. pavaldumą perėmė respublikinis susivienijimas „Lietuvos žemės ūkio technika“.

1963 m. sausio 21 d. Šakių MMS pavadino Šakių melioracijos statybos valdyba (MSV, r/s „Lietuvos žemės ūkio technika“ įsakymas Nr. 39). Nuo 1965 m. Šakių MSV tapo pavaldi Melioracijos ir vandens ūkio ministerijai.

Šakių MMS darbų programoms vykdyti nuo 1960 m. pradėta organizuoti sustambintas mechanizuotas brigadas, kurios atlikdavo visą melioravimo darbų kompleksą. Pirmaisiais metais buvo sudaryta viena tokia brigada (vadovas – J. Žibutis), kuri sezono metu 4 objektuose nudrenavo 470 ha. Šiai brigadai buvo paskirti du daugiakaušiai ekskavatoriai ir kiti mechanizmai. Brigados mechanizmų išdirbiai buvo geriausi, o darbai vyko pagal grafikus. Todėl 1961 m. buvo organizuotos 8 kompleksinės brigados ir viena nuosavos statybos brigada. 1962–1965 m. dirbo 6 tokios kompleksinės brigados ir viena specializuota nuosavos statybos brigada. Joms vadovavo darbų vykdytojai Kazimieras Aštrauskas, Romualdas Benys, Patricijus Vengraitis, Zigmas Hazė, Juozas Čepelis, Povilas Vasarevičius, Alfonsas Striuogaitis.

Kompleksinės brigados turėdavo atlikti rangos darbų už 200–300 tūkst. rb, įrengti drenažą 300–600 ha. Kiekvienoje kompleksinėje brigadoje buvo vadovas, 5–7 meistrai ir technikai, vienas lauko mechanikas. Mechanizmai buvo skirstomi pagal



*Daugelis MMS
darbuotojų mokėsi
Panevėžio
hidromelioracijos
technikume.
Praktiką atlieka darbų
vykdytojai R. Benys
ir J. Mininas.
1962 m.*

darbų kiekį vidutiniškai 3–4 daugiakaušiai ekskavatoriai, 2–3 vienkaušiai ekskavatoriai, 1–2 kelmarovės, traktoriai. Brigadoje dirbdavo 22–25 mechanizmai. Kiekviena brigada turėdavo krovininę mašiną smulkioms statybinėms medžiagoms vežioti (gelžbetoniui, alyvai, durpėms).

1960–1965 m. Šakių MMS kolūkiuose mechanizuodavo gyvulininkystės fermas.

1960 m. buvo įrengtas kelias į Aukštosios plynios durpyną ir sutvarkyta aikštelė apsisukimui. Tai gerokai pagerino kraikinių ir kompostinių durpių transportavimo sąlygas.

Kraikines durpes gamindavo rankiniu būdu. Vasaros sezono metu durpyne dirbdavo 140–150 atvežtų kalinių, kuriuos apgyvendindavo 1959 m. pastatytame laikiname pastate. Durpes iš durpyno išveždavo MMS ir ūkių transportu.

Specializuota nuosavos statybos brigada 1960 m. visų diametrų vamzdžiams pagamino metalines vibroformas ir pradėjo gaminti įvairių skersmenų pralaidų vamzdžius, žiotis, reperius, sargšulius, išpėjamuosius ženklus, plyteles latakų grindimui, tiltų perdengimo plokštes, blokus. Darbai daugiausia buvo atliekami rankiniu būdu. Monolitinius pralaidų antgalius gamindavo vietoje. Remonto dirbtuvėse remontuodavo tik savo techniką. Ūkiai jau turėjo įsirengę dirbtuves ir remonto darbus atlikdavo patys.

Tobulėjo drenažo įrengimo darbai. Nors daugiakaušiuose ekskavatoriuose ETN-142 nebuvo automatinio nuolydžio reguliatoriaus, rankiniu būdu reguliuodami vizirinės padėtį, mašinistai drenažo tranšėjas pradėjo kasti išlaikydami projekcinį nuolydį. Nuo 1962 m. pradėjo tiekti tobulesnius ekskavatorius ETN-171, kuriuose jau buvo nuolydžio reguliatorius.

1963 m. pradėti kalkinimo darbai. MSV turėjo tik vieną kratytuvą, kuris apdoruoja keletą hektarų ir sugedo. Kalkes teko barstyti rankiniu būdu, bet tai buvo nenašus ir nekokybiškas darbas, ir ūkiai šios paslaugos atsisakė. Nauji kratytuvai buvo gauti tik lapkričio pabaigoje.

1964 m. prie Šakių pradėta įrenginėti lėktuvų pakilimo-nusileidimo aikštelę. Ją užbaigė 1965 m. (darbų vykdytojas K. Aštrauskas).



*Dirvas kalkinti
pradėjo iš lėktuvų.
Kalkes į lėktuvus
pakraudavo rankomis.
1968 m.*



*Betonuojami Novos upės slenksčiai.
Ši įrenginį statė:
V. Matulaitis,
J. Matulaitis,
F. Janušaitis,
J. Stadelninkas,
A. Glovackas,
A. Naujavičius
(darbų vykdytojas
Z. Hazė). 1960 m.*

Kelmus iš nudrenuotų plotų išveždavo, bet kolūkiai medienos nesunaudodavo, o sodybos likdavo apverstos kelmiais. Kai kurie ūkiai reikalaudavo kelmus suvežti prie fermų, bet tokių pervežimų atstumai dažniausiai būdavo 2–3 kartus ilgesni už numatytus sąmatose.

Atsirado naujovių stiprinant griovius: 1962 m. griovių šlaitus pradėjo apšėti žole, o 1965 m. šlaitus jau planiravo lakštinėmis rogėmis, velėnas pjaustė arkliais plūgeliais.

1960–1962 m. buvo blogi, dažnos liūtys sulygindavo dribsmeliuose iškastus priimtuvus („Tarybų Lietuvos“, Jankų kolūkiuose), o išmirkusiais ir pabjurusiais keliais į objektus sunku buvo pristatyti medžiagas. Tokiomis sąlygomis melioratoriams nesisekė vykdyti darbų programos.

1960 m. Novos upelyje reikėjo įrengti slenkstį. Statyba vyko toli nuo pravažiuojamų kelių. Medžiagas į statybos vietą teko gabenti traktoriais. Dėl nuolat aukšto vandens lygio statyba buvo sudėtinga. Darbų priėmimo-perdavimo komisija prie slenkščio



Novos upės slenkščio darbai. 1960 m.



MSV 1964 m. savo jėgomis pradėjo rengti vyr. darbininkus-kontrolierius, vamzdžių klojikus ir mechanizatorius. Egzaminų komisijose dirbo: P. Damušis, J. Mininas, A. Žibutis, J. Žibutis, J. Misevičius, Z. Hazė. 1965 m.

Šakių MSV kaimo kapelė 1964 m. subūrė Andrius Kabečius. Smuiku grojo Bulkša, kornetu – Simonavičius, mandolina – A. Kabečius (vadovas), smuiku – V. Vaickus, gitara – Vitas Čiulkinys, akordeonu – Kazimieras Vinteris, gitara – V. Misevičius, kontrabosu – Jonas Uloza, akordeonu – Mikelaitis, būgnu – K. Bakys. 1964 m.



Estradinį ansamblį 1963 m. įkūrė ir daugelį metų jam vadovavo Algimantas Andriulaitis.

Pianinu grojo Dailidytė, saksofonu – Justinas Jurkšaitis, kontrabosu – J. Uloza, akordeonu – A. Andriulaitis, mušamaisiais – Leonas Andriulaitis, gitara – V. Čiulkinys.

Solo dainavo

Albinas Rutkauskas.

1972 m. tarp

Šakių r. ansamblių

gelgaudiškiečiai užėmė

I vietą. 1966 m.

taip pat atvyko šiaudų prikrautomis traktorinėmis rogėmis. Šis slenkstis buvo pirmasis stambus hidrotechninis statinys, kurį įrengė Šakių MMS (darbų vykdytojas – Zigmas Hazė).

Daug meistrų, darbų vykdytojų mokėsi Panevėžio hidromelioracijos technikume ir kitose spec. vidurinėse bei aukštosiose mokyklose. Nuo 1964 m. vyr. darbininkus kontrolierius, vamzdžių klojikus ir mechanizatorius pradėjo ruošti Šakių MSV.

Nuo 1962 m. Šakių MSV pirmoji respublikoje pradėjo organizuoti objektuose dirbančių žmonių visuomeninį maitinimą. Žiemą MSV pastatė 18 kilnojamųjų namelių. Kiekvienai brigadai skyrė po 3 namelius: viename virėdavo valgyti, kitame veikė valgykla, trečiame įsikūrė darbų vykdytojų kontora, Raudonasis kampelis, kuriame buvo televizorius, radijas, laikraščiai, žurnalai, šaškės, šachmatai.

Maisto produktus vežiojo speciali mašina, kurią prižiūrėjo tiekėjas. Lauko virtuves aprūpindavo centralizuotai. Pagal apskaitą pinigų už maistą išskaičiuodavo iš atlyginimo. Apsirūpinti maisto produktais padėdavo kolūkiai.

1963 m. darbų vykdytojai skyrė motociklą. Nuo 1960 m. MMS Naujuosius metus, Kovo 8-ąją, kitas valstybines šventes švėsdavo kolektyviai. Šventės būdavo linksmos, nuotaikingos. Prie klubo veikė dramos būrelis, susikūręs dar MTS laikais. 1960 m. susiorganizavo kaimo kapela, kuriai vadovavo Andrius Kabečius. 1962 m. pradėjo repetuoti mišrus choras, kuris veikė iki 1965 m. (vadovavo Petras Steiblys). Moterų kvartetas, estradinis ansamblis įsikūrė 1963 m. (vadovas – Algis Andriulaitis). Sporto kolektyvas įvairiose šakose užimdavo prizines vietas.

Nuo MTS laikų Gelgaudiškio ir Sintautų pagalbiniam ūkyje būdavo laikomi 2–3 arkliai ir 2–3 karvės. Arkliais apdirbdavo dirbančiųjų daržus, pagalbinio ūkio žemę. Žemės ūkio specialistai arkliais vykdavo į kolūkius, rajono centrą. 1960 m. atkurtos MMS pagalbiniam ūkyje buvo palikti du arkliai, kuriais apdirbdavo dirbančiųjų daržus. 1964 m. pagalbinis ūkis buvo likviduotas, o arklius nurašė.

Kompleksinės brigados ir statybos aikštelės



*Egzaminui ruošiasi
A. Pociėjus,
A. Sutkus,
A. Mankienė.
1965 m.*

Šakių MSV darbų programai vykdyti buvo sudarytos septynios kompleksinės brigados, kurios atliko visą darbų kompleksą melioracijos statybos objektuose, ir viena specializuota nuosavos statybos brigada. Nuo 1967 m. brigados pavadintos statybos aikštelėmis. 1969 m. jos buvo stambinamos, paliktos 6 statybos darbų aikštelės. Kiekvienai statybos darbų aikštei vadovavo vyr. darbų vykdytojas arba vykdytojas, 5–6 meistrai ir technikai, vienas baro mechanikas. Statybos darbų aikštei reikėjo atlikti darbų už 340–540 tūkst. rb ir 450–800 ha nusausti drenažu.

Kiekvienai statybos aikštei buvo priskirta krovininė mašina, kuri į objektus išvežiodavo smulkių matmenų gaminius, kraikines durpes, stiklo pluoštą izoliacijai, žvyrą pralaidų-filtrų statybai ir kitus smulkius gaminius, taip pat po vieną autocisterną.



*Kloja drenažo
vamzdžius
(„Jaunosios
gvardijos“ kol.).
Daugiakaušį
ekskavatorių prižiūri
mobili techninė
pagalba. 1965 m.*



*Daugiakaušis
ekskavatorius kloja
polietileninius
vamzdžius. 1965 m.*

Aikštelėse buvo ir kitų mechanizmų: vienkaušiai ir daugiakaušiai ekskavatoriai, buldozeriai, kelmarovės ir traktoriai. Visa ši technika buvo paskirstoma pagal darbų kiekius: 4–5 daugiakaušiai ekskavatoriai, 2–3 vienkaušiai ekskavatoriai, 3–5 buldozeriai, 2–3 kelmarovės, kiti traktoriai.

1970 m. buvo suorganizuota specializuota kelių, kultūrinių ganyklų, kalkinimo darbų brigada.

Statybos darbų aikštelės vienu metu dirbo 2–3 objektuose. Viename objekte sukonzentruoti darbai buvo neįmanoma dėl buitinių sąlygų (dar nebuvo pakankamo kiekio vagonų-namelių dirbantiesiems apgyvendinti).

Ūkiai nepajėgė aprūpinti vežikais, melioracijos projektai buvo gaunami per vėlai, todėl ūkiai dalį melioracijai numatytų plotų užsėdavo.

Laukuose pasirodė pirmieji „Kiroveciai“

Drenažo vamzdelių pagrindinis tiekėjas buvo Gelgaudiškio drenažo vamzdelių gamykla, kuri pervežimams nenaudojo paketų. Iš Rokų gamyklos gaunami vamzdeliai buvo paketuose. Tačiau trūko kranų, todėl objektuose vamzdelius iškrovinėdavo rankomis.

Betono mazge buvo gaminami įvairaus skersmens pralaidų vamzdžiai, žiotys, reperiai, sargšuliai, išpėjamieji ženklai ir grindimo plytelės. Betono mazge buvo šie



*Buldozeriai užverčia
rekonstruotos
melioracijos sistemos
griovius („Naujojo
gyvenimo“ kol.).
Dirbo: R. Brazaitis,
Beniulis, B. Plečkaitis.
1970 m.*

mechanizmai: betonmaišės, vibroformos su priekabomis, vibratoriai (pralaidų vamzdžiai), plokštuminiai ir giluminiai vibratoriai, vandens rezervuaras laistymui. Dozavimas, žvyro sijojimas buvo atliekamas rankiniu būdu. Taip pat rankiniu būdu kapojo armatūrą, ją suvyniodavo ir surišdavo.

Mechaninės remonto dirbtuvės buvo tipinės, per metus suremontuodavo penkiasdešimt sąlyginių vienetų. 1965 m. prie šių dirbtuvių pristatė variklių remonto cechą. Dirbtuvėse remontuodavo S-80 markės traktorius. Iš karto buvo pastatytas 6 vietų ekskavatorių remonto cechas. Jo patalpoms buvo pritaikytas buvęs kombainų garažas. Remonto sąlygos buvo sunkios, kadangi garažo žiemą neapšildydavo, į jį prisnigdavo. Jame iš karto buvo galima remontuoti 9 daugiakaušius ekskavatorius. Kitus traktorius taip pat remontuodavo kombainams pritaikytame garaže. Plovyklos ten nebuvo – visas ekskavatorių ir traktorių detales veždavo į pagrindinę dirbtuvių plovyklą, ten jas plaudavo, defektuodavo. Pagrindinius mechanizmų mazgus patikrindavo specialiuose stenduose. Vienu metu abiejuose garažuose ir dirbtuvėse remontuodavo 29 mechanizmus. Tokiomis sąlygomis teko dirbti iki 1975-ųjų metų.

1966 m. techninę priežiūrą atlikdavo patys mechanizatoriai, kuriems vadovaudavo baro mechanikai. Pastarieji turėjo ir lauko dirbtuves.

1967 m. rugpjūčio mėnesį melioratoriai gavo du ETC-200 markės daugiakaušius ekskavatorius, kuriuos reikėjo remontuoti, t. y. pakeisti bunkerio pasvirimo kampaną ir vizirę perkelti arčiau bunkerio. Be šios rekonstrukcijos dugno nuolydis likdavo su 4–5 cm paklaida. Vėliau 1–2 cm paklaida atsirado priešingame nuolydyje.

1967 m. buvo gautas pirmasis K-700 („Kirovec“) markės traktorius, kurį panaudodavo mechanizmas pervežti. Pirmasis šiuo traktoriumi dirbo D. Bastys. Dirbo gerai.

Rudeninėse Šakių rajono žemdirbių šventėse dalyvaudavo ir melioratoriai. Demonstruojant melioratorių buities sąlygas, traktorius K-700 gabendavo lauko virtuves. Žiūrovus stebindavo šio traktoriaus didingumas, nes jis buvo pirmasis rajone.

1967 m. buvo gautas lygintuvas P-4. Jis dažnai gesdavo, turėjo silpną hidraulinį kėliklį.

1966 m. iš melioruojamų plotų buvo išvežta 81 proc. kelmų, o 19 proc. kelmų užkasta vietoje. Vėliau jau visus kelmus užkasdavo vietoje.

Kad gerėtų drenažo darbų kokybė, apie 80 proc. tranšėjų trasų planiruodavo buldozeriais, nuolydžių kampus reguliavo automatika.

1966 m. drenų izoliacijai sėkmingai naudodavo stiklo pluoštą. Ši medžiaga gerokai atpigino ir palengvino drenažo įrengimo darbus.

1967 m. prie daugiakaušių ekskavatorių buvo naudojami Panevėžio MSV pasiūlyti fermų valytuvai, kurie veikė patenkinamai.



Laukuose pasirodė pirmasis traktorius „Kirovec“ (K-700). 1967 m.



*„Kirovec“ Šakių
gatvėmis važiuodavo
švenčių metu. 1967 m.*



*Lietuvos hidrotechnikos
ir melioracijos mokslinio
tyrimo instituto
Melioracijos darbų
organizavimo ir gamybos
skyriaus vedėjas
J. Navickas atvyko į
seminarą apie drenažo
vamzdžių izoliaciją stiklo
pluoštu ir drenažo
įrengimą polietileningais
vamzdžiais. 1965 m.*



*Melioracijoje
izoliacijai naudojo
stiklo pluoštą.
1965 m.*



*Kelmus buldozeriais
rauna J. Beniulis ir
R. Brazaitis. 1967 m.*

1967 m. atsirado 75 mm skersmens šešiabriauniai vamzdžiai, kuriuos gamino Rokų ir Tauragės gamyklos. Tačiau klojant šiuos vamzdžius, buvo ypač sunku kokybiškai juos sujungti.

Nuo 1966 m. didelis dėmesys skirtas darbų kokybei. Gamybos techninio skyriaus darbuotojai, išskyrus atsiskaitymo dienas, nuolat tikrindavo darbų kokybę, neleisdavo užmokėti už nekokybiškai atliktus drenažo ir kitus darbus. Darbų kokybė kasmet gerėjo, mažėjo defektų ir jų sąmatinė vertė.

1970 m. visi daugiakaušių ekskavatorių mašinistai buvo apmokyti tiksliai reguliuoti nuolydžio matavimo automata.

1969 m. Šiaulių rajone buvo surengtos antrosios respublikinės daugiakaušių ekskavatorių varžybos. Į šias varžybas buvo nuvykusi ir Šakių MSV Vito Vaičiaičio daugiakaušio ekskavatoriaus grandis ir ją lydintis Antanas Lietuvininkas. Šakių MSV grandis šiose varžybose užėmė 15-ą vietą (iš viso varžybose dalyvavo 21 grandis).

Trūkstant darbo jėgos, nuo 1966 m. durpių gamyba pradėjo mažėti, visos pagamintos kraikinės durpės sunaudotos drenažo izoliacijai.

Ūkiams durpių jau nebevežė. 1970 m. gruodžio mėnesį Aukštosios plynios durpyną perdavė Ežerėlio durpynui.

Keliai, kultūrinės ganyklos, tvenkiniai

Pirmieji pokariniai keliai buvo projektuojami be smėlio dangos, o tai Šakių rajono sąlygomis nepasiteisino. 1956 m. Šakių MSV neturėjo nei autogreiderio, nei volų, vėlesniais metais keliams ir bandokeliams įrengti trūko savivarčių mašinų, kumštinių volų.

Keliams įrengti smėlį gabeno iš Pakalniškių karjero, žvyrą – iš Pāvilkijo žvyro karjero, žvyro–smėlio mišinį – iš Jūrbarko nerūdinių medžiagų karjero.

1966 m. pradėta įrenginėti kultūrinės ganyklas. 1968 m. kultūrinių ganyklų plotų paviršių jau lygino ilgabariniu lygintuvu P-4, kuri vilko traktorius K-700. Nuo 1969 m. paruošti dirvas kultūrinių ganyklų sėjai daug padėdavo kolūkiai. Todėl ganyklos buvo įšėjamos laiku.



*Melioracijos darbai
Katilių kolūkio
laukuose (darbų
vykdytojas Patricijus
Vengraitis). 1965 m.*

1967 m. pradėta aptverti kultūrinės ganyklas. Duobes kasė mechanizuotai senos konstrukcijos grąžtu, sumontuotu prie traktoriaus „Belorus“. Pasigaminę atitinkamą prietaisą, vielą tempė rankomis.

1969 m. kultūrinėms ganykloms apsėti, tręšti ir kalkinti buvo skirti 7 traktoriai MTZ-50 ir būtinas prikabinamas inventorių. 1968 m. pradėtas kultūrinių ganyklų apvandeninimas.

1966 m. rūgščioms dirvoms kalkinti buvo eksploatuojamas Šiaudinės kalkių karjeras. Kalkinių medžiagų kokybė buvo gera. 1969 m. buvo sudaryta kalkintojų brigada, kuriai skyrė 3 kratytuvus ir pakrautuva.

Tiltams perdengimo blokus parsiveždavo iš Kauno MSV. Poliams kalti buvo naudojama 1 200 kg poliakalė. Monolitiniai pralaidų antgaliai buvo daromi vietoje, nes nebuvo 7 t keliamosios galios kranų.

1968–1969 m. „Lenino“ kolūkyje Lukšiuosė buvo įrengtas tvenkinys. Eksploatacijon jis perduotas tik 1970 m., nes ant šachtinio šulinio buvo blogai įrengtas tiltelis.

Sėkmingai užbaigus šį tvenkinį, Šakių MSV viršininko įsakymu 1970 m. liepos 10 d. buvo pareikštos padėkos vyr. darbų vykdytojui R. Beniui, meistrui V. Pratusėvičiui, ekskavatorininkui S. Pranskaičiui, buldozerininkui A. Pratusėvičiui, darbininkams – S. Dailidei, A. Vaitiekaičiui, P. Naujokaičiui, P. Stankevičiui, V. Guogai, L. Palioniui, A. Pociėjui.

Kad šlaitus būtų galima planuoti mechanizuotai, 1967 m. buvo pagaminti du metaliniai rėmai iš lovinių sijų, metalinės lakštinės rogės ir gelžbetoninių atramų papėdės.

Nuo 1967 m. įvykdytų darbų aktus pradėta tvarkyti pagal konstrukcinių elementų techninio užbaigtumo procentą. 1969 m. antrajame ketvirtyje įvestas normatyvinio planavimo apskaitos metodas, kuris gerokai supaprastino atsiskaitymą. 1969 m. trečiojo ketvirčio pabaigoje pasikeitė sąmatų įkainiai. Gamybos skyrius ir techniniai darbuotojai daug laiko sugaišo, kol perskaičiavo sąmatas ir anksčiau įvykdytų darbų aktus.

1969 m. aikštelių centruose buvo įvestas radijo ryšys, kuris veikė nepatenkinamai, nes labai trukdė kaimyninės radijo stotys – Raseinių MSV, Kaliningrado ir kt. Nors buvo iškviešti specialistai iš Vilniaus, tačiau reikalai nepagerėjo.



Tiltų statyboje buvo naudojama poliakalė. 1969 m.



Tilto per Vandupę statyba („Jaunosios gvardijos“ kol.). 1969 m.



Tiltas jau užbaigtas. 1969 m.



*Melioratoriams
laukuose koncertuoja
Gelgaudiškio
estradinis ansamblis.
Dainuoja Irena
Lėverienė ir Povilas
Kriauza. Iš kairės:
Vytautas Greičius
(gitara), J. Jurkšaitis,
L. Andriulaitis
(mušamieji),
A. Andriulaitis
(akordeonas),
J. Uloza (kotrabosas)*

1970 m. balandžio mėnesį buvo suorganizuota trijų asmenų dispečerinė tarnyba, kurią sudarė inž. dispečeris, mechanikas, operatorius. Ši tarnyba organizavo mechanizmų pervežimą iš objektų į objektus, statybinių medžiagų, gelžbetonio gaminių ir naftos produktų pristatymą pagal savaitines paraiškas ir skubius pareiškimus. Šios tarnybos darbas kasmet tobulėjo.

Kad gamybinės užduotys būtų sėkmingai vykdomos, nuo 1966 m. buvo organizuota daug masinių priemonių. Balandžio 10–14 d. vyko iškilmingos palydėtuvės į laukus. Į renginį buvo kviečiami rajono ir ūkių vadovai. Šių susitikimų metų buvo aptariama kaip gerinti melioratorių buitines sąlygas objektuose, analizuotos praėjusių metų veiklos klaidos. Koncertuoti atvyko „Vilniaus aidai“, mūsų saviveiklininkai, kiti rajono kolektyvai.

Tris kartus per mėnesį vykdavo aikštelių vadovų ir baro mechanikų pasitarimai, kuriuose buvo aptariami gamybos trūkumai ir priemonės jiems pašalinti. Ne rečiau kaip vieną kartą per ketvirtį buvo organizuojami aikštelių gamybiniai pasitarimai, kuriuose dalyvaudavo visi dirbantieji, administracijos, ūkių atstovai. Pasitarimuose buvo nagrinėjami darbų kokybės, medžiagų taupymo, sandėliavimo, darbų organizavimo ir kiti klausimai. Ypač buvo stengiamasi susirinkimus aikštelėse organizuoti sezono pradžioje.

Dienotvarkėje – darbų organizavimas, kokybė ir drausmė

Kartą per mėnesį vykdavo reidai, tikrindavo visas aikšteles vienu metu. Į kiekvieną aikštelę vykdavo 2–3 administracijos ir liaudies kontrolės komiteto atstovai, kurie tikrindavo darbų kokybę, mechanizmų priežiūrą, darbų organizavimą, darbo drausmę. Po reidų vykdavo susirinkimai padėčiai išnagrinėti ir trūkumams ištaisyti.

Darbininkus į darbą atveždavo pirmadienį, į namus jie grįždavo šeštadieniais. Ūkiai valgykloms skirdavo mėsos produktų, bulvių, daržovių. Pagal nustatytą grafiką objektuose lankydavosi buitinio aptarnavimo kilnojamosios dirbtuvės.

Nuo 1968 m. kiekviena aikštelė jau turėjo po kilnojamąjį vagoną-namelį darbininkams apgyvendinti. Jų vis daugėjo. Vienkiemiuose jau neberekėjo prašyti patalpų bendrabučiu.



*Dirbančiuosius
prie Novos slenksčio
aplankė ministerijos,
raiono
MSV vadovai:
J. Misevičius,
S. Žala,
A. Kasparaitis,
Tomkevičius*



*Kilnojami vagonai-
nameliai darbininkams.
1968 m.*



*Kapsuko KMK
Gelgaudiškyje pastatė
vaikų lopšėlį-darželį.
1969 m.*



MMS laikinų pastatų tipo salė, kurioje vykdavo šventiniai susirinkimai, koncertai, buvo rodomi kino filmai, spektakliai (kaireje, pastatas nugriautas 1970 m.); dešinėje – bendrabutis dirbantiems ir butai jų šeimoms, pastatytas dar 1957 m.

Lauko virtuvėse šviežią maistą kasdien valgydavo 450–500 dirbančiųjų. Melioratorių vaikai pradėjo lankyti 1969 m. Gelgaudiškyje pastatytą 140 vietų vaikų lošėlių-darželį (statė Kapsuko KMK).

Už 1966 m. antrojo ketvirčio užduočių vykdymą Šakių MSV buvo skirta II pinigine premija – 4 950 rb. Už 1968 m. antrojo ketvirčio užduočių įvykdymą Šakių MSV buvo pripažinta socialistinio lenktyniavimo nugalėtoja, jai įteikta LTSR MT ir Lietuvos Respublikos profsajungų tarybos pereinamoji Raudonoji vėliava, skirta 5 600 rb pinigine premija. 1969 m. už trečiojo ketvirčio užduočių įvykdymą Šakių MSV kolektyvui buvo pripažinta III vieta ir skirta 5 500 rb pinigine premija. Pagal penkmečio rezultatus geriausia buvo pripažinta pirmoji statybos aikštelė (vyr. darbu vykdytojas R. Benys).

Naujos planavimo sistemos metai

1971–1975 m. melioravimo darbus vykdė 6 melioracijos statybos darbų aikštelės ir viena specializuotų darbų aikštelė, kuri atliko kultūrinių ganyklų įrengimo, aptvėrimo, apvandeninimo, drėkinimo, kalkinimo ir kelių įrengimo darbus. Bet gerokai išsiplėtus darbų apimčiai, 1975 m. ši aikštelė buvo pertvarkyta į 3 specializuotas brigadas: hidrotechninių įrenginių ir drėkinimo (vadovas J. Žibutis, 1973 m., K. Aštrauskas, 1974 m.), kultūrinių ganyklų įrengimo ir kalkinimo darbų (vadovas P. Damušis), kelių tiesimo (vadovas D. Blažaitis).

Melioracijos statybos brigadoms 1971 m. vadovavo: I statybos darbų aikštelei – S. Benys, II statybos darbų aikštelei – K. Aštrauskas, III statybos darbų aikštelei – P. Vengraitis, IV statybos darbų aikštelei – Z. Hazė, V statybos darbų aikštelei – J. Čepelis, VI statybos darbų aikštelei – J. Mininas. 1974 m. II statybos darbų aikštelei pradėjo vadovauti B. Petrulis, III statybos darbų aikštelei – J. Sakalauskas.

Melioracijos statybos aikštelės turėjo išnaudoti 330–580 tūkst. rb ir nudrenuoti 300–800 ha žemės. Mechanizmų ir techninių darbuotojų skaičių aikštelėje nustatydavo pagal atliekamų darbų mastą. Darbai vykdavo viename arba dviejuose objektuose. Tokia praktika padėjo gerinti mechanizmų techninę priežiūrą, dirbančiųjų dar-

bo ir buitines sąlygas. Kad darbai būtų dar labiau koncentruoti, 1975 m. sujungė I ir V melioracijos statybos darbų aikšteles. Sustambinta aikštelė (vadovas R. Benys) turėjo atlikti rangos darbų už 1 210 tūkst. rb ir atiduoti eksploatacijon 1 832 ha nudrenuotų plotų.

Tobulėjo darbų organizacija, kompleksinio drenuotų plotų paruošimo technologija. Griovių stiprinimo darbams nuo 1971 m. pradėtas taikyti mechanizuotas šlaitų užpylimas armeniu, o 1975 m. pirmą kartą panaudotas šlaitų lygintuvas K-16. Bet šis lygintuvas ne visur tiko – esant griovio gyliui iki 2,5–3 m, susidarydavo per didelis šlaito ilgis, kurio lygintuvas nepasiekdavo.

1974 m. vasaros atostogų metu „Sūduvos“ kolūkyje buvo suorganizuota Vilniaus universiteto studentų darbo ir poilsio stovykla griovių stiprinimo darbams atlikti. Tačiau dėl nepalankių oro sąlygų darbų nedaug atlikta.

Drenažo linijų sujungimams nuo 1971 m. pradėjo masiškai taikyti fasoninius vamzdžius. Tokie sujungimai buvo įrengti 3 315 ha plote. Geresnei vykdomų drenažo darbų kokybei užtikrinti nuo 1972 m. už gerai ir kruopščiai įrengtas drenažo linijas buvo mokama 20 proc. priemoka. 1975 m. pirmą kartą prie daugiakaušių ekskavatorių buvo panaudoti 6 liunetai. Tais metais drenas pradėta mechanizuotai užversti armeniu, nors armens užverstuvų konstrukcija dar nebuvo visiškai tobula.



Melioracijos objektas „Naujojo kelio“ kol. (darbų vykdytojas P. Vengraitis). 1967 m.

V melioracijos statybos darbų aikštelės centras „Tėvynės“ kol. (darbų vykdytojas Čepelis). 1971 m.





Nusausinant šią pelkę („Naujojo kelio“ kol.) dirbo ekskavatorininkas J. Gudelis, darbininkai J. Šukas, J. Dulaitis (vadovė Emilija Jucienė). 1967 m.

1973 m. MSV gavo vieną pelkinį plūgą PBN-2-7, kuri prikabindavo prie traktoriaus K-700. Šiuo plūgu buvo suarta 172 ha. Dirbant sunkiomis sąlygomis, sutrūko plūgo rėmas, kurio savo jėgomis sutaisyti nepavyko.

1971 m. MSV pradėjo diegti naują planavimo sistemą. Gamybos techninis skyrius pradėjo rašyti baigtų darbų aktus. 1974 m. Tauragės MSV pavyzdžiu prie gamybos techninio skyriaus buvo organizuota apskaitos grupė, kuri rašė baigtų objektų ir kitų darbų aktus.

Sekdama pirmaujančių šalies brigadų pavyzdžiu kokybiškai atliktus objektus spartesniais tempais atiduoti eksploatacijon, 1974 m. I melioracijos statybos darbų aikštelė pradėjo dirbti pažangiu vidinės ūkiskaitos metodu. Dirbant šiuo metodu, 1974 m. buvo atiduota naudoti 486 ha žemės už 276,5 tūkst. rb, o 1975 m. – 394 ha.

1972 m. Šakių rajone per pylimus buvo padaryti du betranšėjai praėjimai: „Naujo gyvenimo“ kolūkyje (objekto Nr. 5) ir

Lukašiaus upės tvėnkinio statyba („Bolševiko“ kol.). Darbų vykdytojas Čepelis su mechanizatoriais Šlapiku, Zykom, J. Ulinsku. 1974 m.





*Ežeras su užtvanka
(55 ha) „Šešupės“
tarybiniame ūkyje.
1975 m.*

„Didžiojo spalio“ kolūkyje (objekto Nr. 7). 1975 m. toks praėjimas padarytas „Tiesos“ kolūkyje per kelią Šakiai–Slavikai.

Iš stambesnių objektų pažymėtini: tvenkinys „Bolševiko“ kolūkyje ant Lukšiaus upelio, įrengtas 1974 m. (darbų vykdytojas J. Plioriškis ir J. Čepelis), ir tvenkinys „Lenino“ kolūkyje ant Jurgupio upelio, įrengtas 1975 m. (darbų vykdytojas R. Benys), atlikta Šakių miesto ežero rekonstrukcija.

1975 m. buvo įrengtas pirmasis Šakių rajone dvipusio drėgmės režimo reguliavimo objektas. Ežeras su užtvanka (55 ha), siurbline ir drėkinamu plotu papuošė gamtovaizdį ir davė praktinės naudos „Šešupės“ tarybinio ūkio žemdirbiams. Ypač gerai šio objekto statyboje pasidarbavo darbų vykdytojai K. Aštrauskas, S. Švilpa, darbininkai J. Išganaitis, S. Ambrazevičius, P. Mačaitis, J. Valaitis, suvirintojas D. Lubas, traktorininkai A. Matijošaitis, A. Zakarauskas, ekskavatorininkas P. Karūnaitis.

Per penkmetį nemažai Šakių MSV melioratorių dalyvavo respublikinėse savo klasės mechanizmų varžybose. Į 1971 m. respublikines daugiakaušių ekskavatorių grandžių varžybas, vykusias Raseinių rajone, buvo pakviesta Šakių MSV daugiakaušio ekskavatoriaus mašinisto Prano Vidrinsko grandis, kuri šiose varžybose surinko 85,02 balo ir užėmė 15-ą vietą iš 18 galimų. Grandžiai vadovavo meistras A. Bakševičius. Tais pačiais metais Panevėžio rajone vykusiose buldozerių mašinistų varžybose Šakių MSV buldozerininkas J. Mockaitis užėmė 6-ą vietą. 1972 metų birželio 19–24 d. Šilutės rajone buvo surengtos VII respublikinės vienkaušių ekskavatorių ir buldozerių mašinistų varžybos, kuriose dalyvavę Šakių MSV vienkaušio ekskavatoriaus mašinistas J. Kargertas ir buldozerininkas A. Mockaitis prizinių vietų neužėmė. Birželio 15 d. „Didžiojo spalio“ kolūkyje (objektas Nr. 7) buvo suorganizuotos Šakių MSV daugiakaušių ekskavatorių ir buldozerių mašinistų varžybos. Šiose varžybose dalyvavo 6 daugiakaušių ekskavatorių grandys ir po 6 trijų ir šešių tonų klasės buldozerių mašinistai.

Tarp daugiakaušių ekskavatorių grandžių geriausių rezultatų pasiekė ir I vietą laimėjo mašinisto Romučio Juciaus grandis.

Tarp 6 tonų klasės buldozerių mašinistų pirma vieta atiteko Anicetui Uždraviui, 3 tonų klasės buldozerių mašinistų – Klemensui Naujokaikiui.



Kitais metais, kad būtų išvengta mechanizmų prastovų, susijusių su jų transportavimu į varžybų vietą ir atgal į objektus, varžybos buvo organizuotos darbo vietose. Tikrino mechanizmų techninę būklę, mechanizatorių žinias ir atliekamų darbų kokybę, tačiau toks metodas turėjo ir trūkumų – taip varžybų dalyviai neigauna išgūdžių, reikalingų respublikinėse varžybose.

Dalis Šakių MSV melioratorių darbavosi už respublikos ribų. Pagal Respublikinio melioracijos statybos tresto 1972 m. gegužės 4 d. raštą Nr. 1-385 į Smolensko srityje suorganizuotą lietuvišką Sartų KMK 1972 m. buvo pasiūsta 13, 1973 m. – 5, 1974 m. – 6 darbuotojai iš Šakių krašto.

Šakių MSV įkūrimo 20-mečiui skirtų soc. lenktynių nugalėtojais tapo Lukšių melioracijos statybos baro vyrai (iš kairės): darbų vykdytojas Zigmas Hazė, darbo veteranas J. Mozūraitis, baro vadovas R. Benys, darbų vykdytojas Pijus Šlapikas. 1976 m.



Melioratorių gyvenamųjų namų mikrorajonas Gelgaudiškyje. 2005 m. A. Andrijono nuotr.



Taikos g. nuo MSV administracinio pastato iki universalinės parduotuvės. 2005 m. A. Andrijo nuotr.

Tą penkmetį ypač daug padaryta dirbančiųjų buitinėms sąlygoms pagerinti. 1971 ir 1973 m. atiduoti naudotis du 24 butų gyvenamieji namai (statyti savo jėgomis, darbų vykdytojas A. Striuogaitis). O 1975 m. melioratorių gyvenvietę vėl papuošė naujas spalvingas 24 butų namas (statytas Kauno HSK).

MSV jėgomis 1971–1972 m. užbaigtos statyti armatūros dirbtuvės, betono mazgas, cemento sandėliai, įrengtas ožinis kranas. Sumažėjo rankinio darbo.

Gerokai pagerėjo žiemos remonto sąlygos, nes buvo atiduotas eksploatacijon vienas mechaninių dirbtuvių korpusas ir buitinės patalpos, kuriose veikė prausyklos, dušai, persirengimo kambariai.

Pasipuošė ir MSV teritorija. Baisios klampynės vietoje prie mechaninių dirbtuvių 1975 m. buvo išbetonuota 0,94 ha teritorijos. Tai labai pagerino mechanizatorių darbo sąlygas. Tais pačiais metais išasfaltuota 1970 m² transporto stovėjimo aikštelė, pasodinti 86 medžiai, įrengta 0,1 ha žaliųjų vejų, nutiestas šaligatvis nuo administracinio pastato iki universalinės parduotuvės.

Tačiau Šakių KMK dėl darbo jėgos, medžiagų ir įrengimų trūkumo ne-užbaigė (kaip buvo numatyta) katilinės, šiluminių tinklų, vandentiekio ir kanalizacijos tiesimo darbų.

Kad būtų įvykdytas IX penkmečio planas, pritrūko rangos darbų už 793 tūkst. rb. Nedėkingi ir sunkūs melioratoriams buvo lietingi 1972 m. Tais metais liko neįvykdyta rangos darbų už

MSV darbuotojai aplankė nemažai buvusios Sovietų Sąjungos vietovių. Kryme. 1965 m.



645 tūkst. rb, neperduota 607 ha drenažo. Nepasiteisino ir 1974 m. melioratorių triūsas. Antrajame pusmetyje nuvedamųjų griovių vandens lygis buvo pakilęs tiek, kad beveik visiškai nutrūko stiprinimo darbai. Dėl tos pačios priežasties atsirado sunkumų atlikti drenažo darbus. 1974 m. neįvykdyta rangos darbų už 822 tūkst. rb, neperduota eksploatacijon 1 756 ha drenažo. Likusieji to penkmečio planai buvo įvykdyti ir viršyti. Geriausių rezultatų tą penkmetį pasiekė buldozerininkas Alfonsas Zokaitis, Jonas Beniulis, traktorininkas Antanas Mikšta.

Kiekvieno melioracijos statybos baro dirbantieji kasmet 1–2 kartus važiuodavo ekskursijon į įvairias buvusios Sovietų Sąjungos vietas, grupė jų su profsąjungos kelialapiais ilsėjosi ir gydėsi respublikos ir sąjunginiuose kurortuose, dažnai melioratoriai lankydavosi Kauno, Panevėžio ir Vilniaus teatruose.

Buvo organizuojamos ir gamybinio pobūdžio ekskursijos susipažinti su kitų respublikos MSV darbu. 1975 m. dalis administracijos bei inžinerinių techninių darbuotojų lankėsi Alytaus MSV.

Po įtemtų darbų melioratoriai mokėjo ir pasilinksminti. 1971 m. buvo suorganizuotas pučiamųjų instrumentų orkestras



Leningrade (dabar Sankt Peterburgas). 1968 m.

Šakių MSV pučiamųjų orkestras susibūrė 1971 m. (vadovas Č. Murauskas)





Respublikinėje dainų šventėje, rajonų centrų grupėje, Gelgaudiškio pučiamųjų orkestrui skirta 3-ioji vieta. Muzikantai: Č. Murauskas, V. Čiulkinys, K. Vinteris, J. Stanaitis, J. Mankus, T. Steponavičius, A. Dobrovolskis, G. Šulinskas, Gabartas, J. Kuncaitis, A. Brazauskas, A. Kabečius, Rucevičius, Lipskus, Z. Velička. 1975 m.

Šakių r. dainų šventėje koncertuoja estradinis ansamblis iš Gelgaudiškio. Solistė Sigita Žalaitė. Groja (iš kairės): A. Andriulaitis (elektriniai vargonai), V. Greičius (gitarą), Anatolijus Rogačius (gitarą), L. Andriulaitis (mušamieji). Dainuoti pasirengę solistai P. Kriauza ir I. Lėverienė. Apie 1970 m.



Gelgaudiškėčiai koncertuoja Šakių kultūros namuose. Dainuoja vyrų trio (iš kairės): P. Kriauza, Edvardas Zdanavičius, A. Rutkauskas. Apie 1970 m.

(meno vadovas – Česlovas Murauskas), kuris 1975 m. respublikinėje dainų šventėje rajonų centrų grupėje užėmė III vietą.

Veikė estradinis ir moterų ansambliai (vadovas – Algis Andriulaitis), kurių su malonumu klausėsi daugelio rajono kolūkių žemdirbiai. 1972 m. SSRS 50-mečio garbei vykusioje rajoninėje apžiūroje ansamblis užėmė I vietą ir buvo apdovanotas garbės raštu.

Sporto mėgėjų kolektyvas 1974 m. dalyvavo respublikinėse zoninėse ir finalinėse varžybose. 1975 m. MSV šaškininkai rajono spartakiadoje tarp įstaigų užėmė 1-ąją vietą ir iškovojė pereinamąjį prizą.

Kokybės penkmetis: meistrų statybos ruožai

X sovietmečio penkmetis buvo vadinamas kokybės penkmečiu. Sėkmingai pirmųjų to penkmečio metų darbų programai įgyvendinti 1976 m. Šakių MSV buvo padaryta nemažai organizacinių pakeitimų. Sausinančiojo ir nuvedančiojo tinklo tiesimui buvo sudaryti 3 stambūs melioracijos statybos barai, pavadinti pagal vykdomąjį



Estradinio ansamblio solistė Nijolė Cinkutė. 1968 m. A. Andrijono nuotr.

darbų teritorinį pasiskirstymą: 1) Lukšių melioracijos statybos baras (vadovas vyr. darbų vykdytojas R. Benys), 2) Gelgaudiškio melioracijos statybos baras (vadovas vyr. darbų vykdytojas B. Petrulis), 3) Kudirkos Nau miesčio melioracijos statybos baras (vadovas vyr. darbų vykdytojas J. Sakalauskas).

Sustambintų barų metinis darbų planas buvo toks: rangos darbų už 800–1 200 tūkst. rb ir nusausinti 1 300–1 500 ha drėnažu. Sezono metu baro vadovo žinioje buvo 2–4 vienkausiai ekskavatoriai, 10–15 daugiakaušių ekskavatorių, daug kelmarovių, buldozerių ir traktorių, dirbo apie 150–170 darbininkų. Baro objektuose mechanizmus tvarkydavo 2 baro mechanikai, kurie savo žinioje turėjo kilnojamasias lauko dirbtuves.

Tais metais dirbo ir hidrotechninės statybos brigada (darbų vykdytojas K. Aštrauskas), kelių statybos brigada (darbų vykdytojas G. Gerulaitis), nuosavos statybos brigada (darbų vykdytojas A. Striuogaitis), kultūrinių ganyklų įrengimo ir kalkinimo brigada (darbų vykdytojas P. Damušis). Kad spartėtų vienkiemų nukėlimo darbų tempai, 1977 m. suorganizavo brigadą, kuri šalino sodybviertes, kultūrinio ganyklas, jas kalkino. Brigadai vadovavo darbų vykdytojas Ž. Gončarovas.

1976 m. vasario 26 d. Šakių MSV gelžbetonio gamybos lauko aikštelę pervedė Vilniaus gelžbetoninių konstrukcijų gamykla (Melioracijos ir vandens ūkio ministerijos įsakymas Nr. 72).

Kad išryškėtų visų inžinerinių techninių darbuotojų atsakomybė už darbų kokybę ir jų organizavimą objekte, pakiltų meistrų vaidmuo kiekviename bare, 1976 m. buvo sudaryti meistrų statybos ruožai. Iki 1976 m. pagrindiniai statybos darbų vykdymo organizaciniai vienetai buvo statybos barai ir vadovams pavaldūs techniniai darbuotojai tebuvo tiesiogiai atsakingi už objektų perdavimą laiku eksploatacijon (nes darbų kokybė ir kiti klausimai buvo pagrindinis vadovo rūpestis), o



Dar mokykliniais metais Rita Žalaitė dainuodavo Gelgaudiškio estradiniame ansamblyje. 1973 m. A. Andrijono nuotr.



Buldozeriai laukuose surenka kelmus ir šakas („Naujojo kelio“ kol.). 1967 m.

dabar MSV viršininko įsakymu meistrai privalėjo atsakyti už visus darbus, vykdomus jiems patikėtuose objektuose. Meistrams perdavė planinius ketvirčių rodiklius, mokes fondus. Labiausiai pasižymėjusius darbininkus meistras savo nuožiūra galėjo premijuoti iš savo premijavimo fondo.

Didžiausias dėmesys buvo skiriamas vykdomų darbų kokybei įvertinti. Tam buvo organizuojamas socialistinis lenktyniavimas tarp atskirų barų, meistrų, daugiakaušių ekskavatorių grandžių. Barui, pasiekusiam



Kelmus išveža iš laukų. 1967 m.

aukščiausią darbo kokybės įvertinimą, įteikdavo 1976 m.

įsteigtą darbų kokybės prizą ir 250 rb piniginę premiją – 50 rb baro vadovui, o likusi suma buvo paskirstoma techniniams darbuotojams, mechanizatoriams ir darbininkams.

Taip pat buvo organizuojamos kokybės dienos objektuose: analizuodavo visus darbo ir buities trūkumus, skelbdavo lenktyniavimo rezultatus, aiškino vidinės ūkiskaitos metodo privalumus.

1976 m. vidinės ūkiskaitos metodu dirbo visi melioracinės statybos objektai, išskyrus kelių tiesimo, sodybviečių šalinimo, kultūrinių ganyklų įrengimo, kalkinimo ir nuosavos statybos atliekamus darbus. Nuo 1977 m. šiuo metodu pradėjo dirbti ir kelių, finansuojamų kapitalinės melioracinės statybos lėšomis, sektorius. 1976 m. atlikta rangos darbų už 2 196 tūkst. rb ir perduota eksploatacijon 4 109 ha žemės, o 1977 m. rangos darbų atlikta už 2 257 tūkst. rb ir perduota 3 982 ha žemės.

1977 m. Kudirkos Naumiesčio baro objektuose melioravimo darbams buvo paskirtas inžinierius geodezininkas.

1977 m. rūgščių dirvų kalkinimo darbus 700 ha plote atliko subrangovai (Kau-no MSV).

Tų pačių metų liepos 12 d. Pasvalio MSV buvo organizuotos respublikinės daugiakaušių ekskavatorių grandžių varžybos, kuriose dalyvavo mašinisto Broniaus Adomaičio grandis ir užėmė 15-ąją vietą.



Atliktų darbų barą apžiūri valstybinė komisija. 1967 m.



Pirmosios Šakių r. daugiakaušių ekskavatorių grandžių ir buldozerių mašinistų varžybos („Didžiojo spalio“ kol.) 1972 07 15



Pirmoji varžybų minutė. Startas! 1972 m.

Kad būtų skatinama laiku suremontuoti techniką, nuo 1976 m. kas mėnesį pradėta premijuoti geriausius remontininkus. 1977 m. pradėtas soc. lenktyniavimas tarp atskirų vairuotojų brigadų. Rezultatus susumuodavo kas ketvirtį. 1976 m. nemažai MSV mechanizatorių iškovojo net sąjunginio soc. lenktyniavimo nugalėtojų vardus. Tai daugiakaušio ekskavatoriaus mašinistas B. Adomaitis, 3 tonų klasės buldozerio mašinistas Klemensas Naujokaitis ir 6 tonų klasės buldozerio mašinistas Jonas Mockaitis.

Neužmirštos ir gamybinės ekskursijos. 1976 m. buvo suorganizuota ekskursija į Joniškio MSV. Joniškiečių pavyzdžiu buvo patikrintos 1977 m. visų vykdomų objektų sąmatos, dalis klaidingai sudarytų sąmatų buvo ištaisytos ir patvirtintos iš naujo. Statybos montavimo darbų vertė padidėjo 147 tūkst. rublių.

Nuolatinis profsąjungos rūpestis buvo dirbančiųjų kultūrinių ir buitinių poreikių tenkinimas. Dažnai vyko melioratorių ekskursijos į tolimas Sovietų Sąjungos vietas, muziejus, teatrus, sporto varžybas. Daug melioratorių su profsąjungos ke-

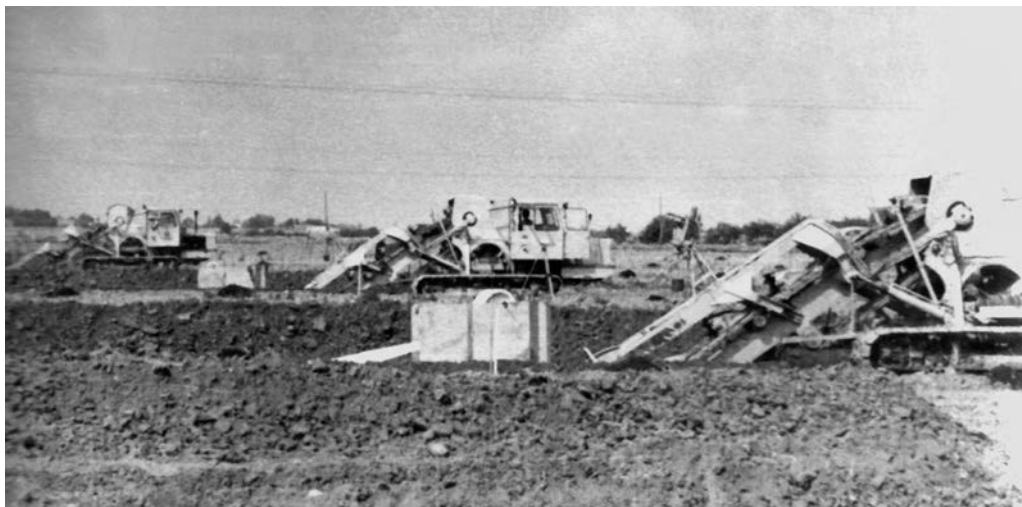

lialapiais ilsėjosi respublikos ir sąjungos kurortuose: Druskininkuose, Birštone, Piatigorske ir kt. 1976 m. vasarą Palangoje kilnojamosiuose vagonuose-nameliuose ilsėjosi MSV darbuotojai ir jų šeimų nariai.

Objektuose nuolat veikė lauko virtuvės, darbininkai gyvendavo vagonuose-nameliuose. Pirmadieniais į darbą ir penktadieniais į namus darbininkus vežiodavo MSV transportu. Į daugelį objektų juos vežiodavo jau kasdien. Administracija ir profsąjunga toliau siekė geresnių buitės sąlygų objektuose. Nuo 1977 m. barui nugalėtojui skirdavo padidintas 200 rb pinigines premijas, o jų baro vadovui iš tos sumos tekdavo 40 rublių.

1976 m. užbaigtame rekonstruoti bendrabutyje (darbus atliko Kauno HSK) apsigyveno darbininkai, jauni specialistai, o

Pats varžybų įkarštis: laukuose daugiakaušiai ekskavatoriai. 1972 m.

Renkasi į pirmąją Melioratorių dieną. Centre – „Didžiojo spalio“ kol. pirmininkas Antanas Martinkevičius, MSV direktorius L. Lapėnas. 1976 m.



žiemos metu ten patogiai išikurdavo toliau gyvenantys mechanizatoriai. Akį džiuogino gražiai sutvarkyta aplinka.

Tais pačiais metais eksploatuoti atidavė mechanines dirbtuves.

Ir dar viena žinia nudžiugino melioratorius – birželio pirmasis sekmadienis buvo paskelbtas Melioratorių diena (SSRS Aukščiausiosios Tarybos nutarimas, 1976 m.). Tai buvo tikrai didelis sunkaus melioratorių darbo įvertinimas.

Melioratoriai nepriklausomybės metais

1990 m. atkūrus Lietuvos nepriklausomybę, Šakių MSV Gelgaudiškyje tapo akcine bendrove (AB) „Gelgaudiškio melioracija“, o 1995 m. ji buvo privatizuota – iš akcinės bendrovės tapo uždara akcine bendrove (UAB) „Gelgaudiškio melioracija“.

Apie tai Šakių rajono spaudoje buvo rašoma:

„1995 metų kovo 21 dieną AB „Gelgaudiškio melioracija“ vykusiame ataskaitiniame visuotiniame akcininkų susirinkime naujai priimtuose įstatų bendrosios dalies esminiai pakeitimai nustatė naują bendrovės statusą: akcinė bendrovė (AB) perregistruojama į uždara akcinę bendrovę (UAB). Jos akcinis kapitalas negali būti mažesnis nei 10 tūkst. litų, vienos akcijos vertė ne mažesnė kaip 5 tūkst. litų, akcininkų lieka ne daugiau kaip 60 – keli akcininkai tampa bendrasavininkais. Jeigu vienas asmuo, atstovaujantis jungtinei akcijai, nepritaris kitų nuomonei, bus galima perrašyti sutartį kito akcininko vardu. Uždarosios akcinės bendrovės turtas yra saugesnis, jos akcijos neregistruojamos Vertybinių popierių komisijoje, akcijomis negali būti prekiaujama viešai, jas pasirašoma irgi uždarai, o už tai atsako valdyba.

Susirinkimo metu ketveriems metams išrinkta naujoji valdyba, kurią sudaro 3 senieji nariai: direktorius A. Vigelis, vyr. buhalterė A. Juknaitienė, vyr. inžinierius A. Majauskas ir naujasis ketvirtasis narys vyr. mechanikas V. Milius. Valdybos narius rinkimams galėjo siūlyti tik akcininkai, kurie turėjo kortelę su skaičiais, ne mažesniais už 21 417,6, o tokių buvo vos keli. Direktorius A. Vigelis, turėjęs tą teisę, siūlė palikti seną valdybą, nes praėjusiųjų metų darbo rezultatai buvo geri – ją tik papildyti ketvirtuoju nariu.

Ryte prasidėjęs susirinkimas užsitęsė iki vakaro, dirbta be pertraukos, todėl iš užsiregistravusių 196 akcininkų, nuo kurių turimo akcijų skaičiaus skaičiuoti visi balsavimo rezultatai, pabaigoje susirinkimo liko tik dalis. Nebalsavusiųjų ir susilaikiusiųjų skaičius ryte ir vakare labai skyrėsi. Tai pastebima ir lyginant balsavimo rezultatus: ryte – „už“ – 90,5 proc., „prieš“ – 3,1, nebalsavę ir susilaikę – 6,4 proc., vakare „už“ – 80,2 proc., „prieš“ – nebuvo, nebalsavusiųjų ir susilaikiusiųjų – 19,8 proc.

Patvirtinta revizoriaus ataskaita, išrinkta anksčiau dirbusi revizorė B. Lukošienė.

Uždarosios akcinės bendrovės įstatinį kapitalą sudaro 2 mln. 840 tūkst. 430 litų vertės turtas. Bendrovės akcijų įsigiję turi ne vien



*Melioratorių suartos
vagos. 1967 m.*



*Didelio skersmens gelžbetoninių
vamzdžių rinktuvas įrenginėja
„Švyturio“ kol. (darbų vykdytojas
Vitalijus Skėraitis, traktorininkas
P. Tunikaitis, ekskavatorininkas
V. Čereškevičius, darbininkai
P. Dirvelis, I. Veličkienė,
R. Kuncaitienė). 1977 m.*

*Įrenginėja drenažo kolektorius
Barzduose (meistras Jonas Užupis,
autokrano vairuotojas J. Olensevičius,
darbininkai R. Bartkus,
A. Urbonavičius). 1977 m.*



MSV teritorija
Gelgaudiškyje. 2007 m.
A. Andrijono nuotr.

melioratoriai, bet ir žemdirbiai: 50 proc. turi vieni ir 50 proc. – kiti. AB „Gelgaudiškio melioracija“ akcininkai yra Slavikų ir Lukšių žemės ūkio bendrovių keletas ūkininkų. Susirinkime nutarta dividendams mokėti 4 proc. nominalios vertės. Naujuose įstatuose pabrėžiama, jog bus siekiama išsaugoti savo darbo vietas, o naujoms užimti bus suteikiama pirmenybė saviems akcininkams. Daug diskusijų būta dėl tantjemos dydžio nustatymo. Vienkartinį metinį atlyginimą valdybos nariams nutarta skirti iki 8 proc. grynojo pelno. Jeigu valdyba padarys bendrovei žalą, jos nariai turėtų ją padengti.

Susirinkime patvirtinta valdybos ataskaita. Svečias, Lietuvos Respublikos agrarinės ekonomikos instituto vyresnysis mokslinis bendradarbis J. Adomaitis AB „Gelgaudiškio melioracija“ įvertino kaip vieną iš geriausių respublikoje. Tai, pasak jo, rodo ir melioracijos įmonių ekonominiai rodikliai šių metų sausio 1 dieną. Nors bendrovės darbai tik sezoniniai, bet ūkinė veikla gera: 1994 m. grynojo pelno gauta 631 tūkst. 307 litai, vidutinis uždarbis per vieną mėnesį – 442 litai. Praėjusiais metais gamyba buvo pelningesnė negu pagalbinių verslai. Stambesnieji melioracijos darbų objektai – Žvirgždaičių, Paluobių, „Aušros“, Jankų, „Laisvės“, „Šešupės“ žemės ūkio bendrovėse. Pelningiausi kontraktai sudaryti Rusijoje: netoli Maskvos esančio Tverės karinio miestelio inžinerinių tinklų (fekalinės kanalizacijos) įrengimas, baigtas praėjusiųjų metų gruodžio mėnesį, ir darbai Baltarusijoje, Gardino srityje, Ros kariniame miestelyje. Rangos darbų gamyboje atlikta už 3,5 mln., o pajamų iš pagalbinių verslo gauta pusantro milijono. Mėsos perdirbimo cecho, prekybos centro ir pagalbinių žemės ūkio Voniškiuose darbai kiek mažiau, bet vis tiek pelningi, naudinga tai, kad pagalbiniuose versluose įdarbinta 50–60 darbuotojų, kurie patys ir išsilaiko“¹.

¹ Kairaitienė J. AB „Gelgaudiškio melioracija“ reorganizuota į UAB, *Valsčius*, 1995, kovo 28. (Cituojamų tekstų kalba neredaguota, palikta autentiška. Kalbos red. pastaba.)



Apie melioratorių darbus 1996 m. rajono spauda rašė:

„Rajono savivaldybė buvo paskelbusi konkursą dėl rajono vietinės reikšmės kelių tvarkymo. Konkurse dalyvavo 6 pretendentai, objektai buvo suskirstyti pagal darbų rūšis – juodos dangos kelių įrengimas ir remontas (skirta apie 900 tūkst. Lt), žvyruotos dangos kelių remontas ir profiliavimas (skirta apie 200 tūkst. Lt), vietinės reikšmės kelių kaimuose, gyvenvietėse remonto darbai, smulkūs remonto darbai (iki 10 tūkst. Lt).

Konkursą laimėjo uždaroji akcinė bendrovė „EVERA“ (juodos dangos kelių įrengimas ir remontas), uždaroji akcinė bendrovė „Gelgaudiškio melioracija“ (žvyruotos dangos kelių remontas), akcinė bendrovė „Šakių statyba“ (vietinės reikšmės kelių gyvenvietėse remonto darbai). Smulkius remonto darbus leista atlikti Kriukų, Lukšių, Kidulių, Lekėčių, Sudargo ir Šakių seniūnijų seniūnams.

Savivaldybių vietinės reikšmės keliams iš respublikinio Kelių fondo bus skirtos lėšos 1996 metams. Pasak rajono savivaldybės ūkio skyriaus vyr. inžinierės I. Rudzkienės, yra sudarytas objektų sąrašas, kuris suderintas su apskritimi, Lietuvos automobilių kelių direkcija, VĮ „Marijampolės regiono keliai“. Sąraše numatyti darbai, kuriuos reikės atlikti vienoje ar kitoje seniūnijoje ir lėšos, kurių reikės remontui. Pavyzdžiui, kelyje Ramoniškiai–Sudargas–Kiduliai reikia pakloti juodą dangą, Sintautų seniūnijoje atstatyti kelius iki P. Vaičiūčio tėviškės bei kelio atkarpą Šlamai–Katiliai. Šakiuose numatyta pakloti Nepriklausomybės, Bažnyčios, J. Basanavičiaus gatvių juodą dangą, remontuoti Vytauto, Gimnazijos, Šaulių, Birutės, Naujosios, Sodų, Papartynų gatves ir t. t. Iš viso kelių remontui skirta 1 mln. 334 tūkst. Lt².

Siesarties upės slenkščio statyba (darbų vykdytojas Romualdas Benys). Įrengiant šį slenkstį dirbo: A. Vaitiekaitis, P. Naujokaitis, P. Stankevičius, L. Palionis, A. Pociėjus. 1973 m.

² Keliams – 1 mln. 334 tūkst. litų, Valsčius, 1996, birž. 14.



Pirmą kartą atliktas betranšėjis praėjimas per kelią („Naujojo gyvenimo“ kol., d. vykd. P. Vengraitis). 1972 m.

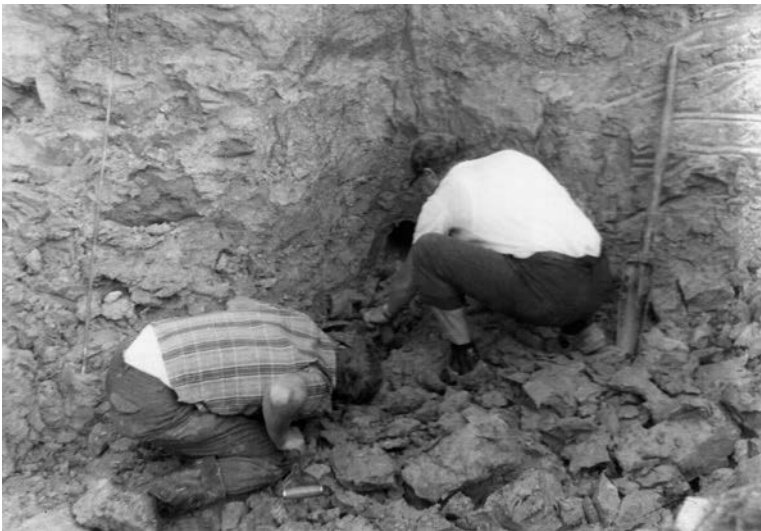

Vyr. darbininkas-kontrolierius Ivoškevičius ir V. Stanaitis tikrina vamzdžius po keliu. 1972 m.



Betranšėjo praėjimo darbai. 1972 m.

Iš šios informacijos matome, kad melioratoriai dirbo ne savo tiesioginį darbą, o užsiėmė papildoma veikla, kuri leistų finansiškai išlaikyti įmonę. Tai rodo ir kitos žinios spaudoje:

„Jau rašėme, kad Nepriklausomybės gatvė Šakiuose ir aikštė prie rajono savivaldybės bus išklota dekoratyvinėmis plytelėmis. Penktadienį rajono savivaldybėje vyko konkursas šiems darbams vykdyti. Dalyvavo UAB „Šakių monolitas“, UAB „Paslaugos šakiečiams“, A. Dačiolos individuali įmonė ir AB „Gelgaudiškio melioracija“. Būtent melioratoriai ir pradės darbus šią savaitę“³.

Nauja ūkinė veikla ne visuomet davė teigiamų rezultatų:

„AB „Gelgaudiškio melioracija“ laiku negavusi pinigų už atliktus Kudirkos Naumiesčio sąvartyno statybos darbus, juos sustabdė. Savivaldybė rangovams buvo skolinga nemažą sumą pinigų, nors šiuo metu didesnę dalį jau atidavė. Sąvartyno užbaigimui dar reikia apie 90 tūkst. Lt. Pasak rajono mero R. Damušio, šie pinigai bus numatyti kitų metų rajono biudžete, ir I ketvirtyje su gelgaudiškiečiais bus atsiskaityta. O iki Naujųjų metų AB „Gelgaudiškio melioracija“ darbus užbaigs ir žiemą sąvartyną bus galima eksploatuoti“⁴.

Melioratoriai turėjo ir savo pagalbinį ūkį, laukuose brandino derlių:

„Šiomet AB „Gelgaudiškio melioracija“ pagalbinio ūkio laukuose derliaus prieaugis bene didžiausias rajone. Paklaustas, kaip pasisekė padidinti laukų derlingumą, pagalbinio ūkio vyr. agronomas Žydrūnas Riauba atsakė, kad įprastinėmis agrotechnikos priemonėmis. Iš naujovių galima tik vienintelę paminėti raundapo panaudojimą. Nemažą kiekį šio herbicido ūkis nusipirko – net apie vieną toną. Su juo sėkmingai įveikė varputį, kurio buvo gausu dideliuose lauko plotuose. Apsimokėjo pirkti raundapo, nes neišnaikinus varpučio, būtų tręšiamos šios žolės, javams būtų tekę tik dalis brangių trąšų. Tai būtų buvę neprotinga.

Dirvos ruošiamos įprastais padargais. Išberta superfosfato apie 300 kilogramų į hektarą ir kalio druskos po 200–250 kg į hektarą, o buvusių dobilienuų 88 ha plotas tręštas ir mėšlu apie 40 tonų į hektarą. Apsėta savo išsiauginta sėkla 290 ha kviečių ir 70 ha kvietrugių. Visas 360 ha plotas buvo apsėtas per 12 dienų. Pasėlis rudenį privoluotas. Sėkmingai peržiemojo, turbūt nežuvo nė vienas daigas. Žieminiams javams buvo parinkti plotai, kuriuose augo įvairūs atsėlis – žirniai ir kiti augalai. Nebuvo atsėliuota nė vieno hektaro.

– Dar viena labai svarbi gero derliaus sąlyga, – sako agronomas, – turi būti laiku atliekami visi darbai.

³ „Valsčiaus“ žinios, Valsčius, 1997, rugpj. 19.

⁴ Keliomis eilutėmis, Draugas (Šakių r.), 1996, spalio 19.



Šiems darbams
vadovavo Vladas
Stanaitis. 1972 m.

Stengėmės laiku pasėti, nupurkšti ir papildomai patręšti. Pavasarį barstėme salietrą, kai tik buvo galima įvažiuoti į paselį. Praėjus savaitei, purškėme herbicidu ir preparatu nuo koviečių išgulimo. Pablogėjus orams bijojome, kad laiku nenupurškime, bet pasisekė. Nuo ligų purškėme du kartus, pirmiau impaktu, paskui – folikūru. Papildomai koviečius tręšėme salietra prieš prasidedant jų plaukėjimui. Nustatėme stebėdami paselį, kad reikalingas papildomas tręšimas. Padėjo dar gerą derlių išauginti ir palanki javams augti vasara.

Bus ir šiemet einama jau išbandytu keliu, kuris neapvylė. Jau paruošta nemaža dalis žieminiams skirtų dirvų, jos patręštos superfosfatu ir kalio druska. Tik labai rūpi, kad lietūs nesutrukdytų darbų. Numatyta apsėti apie 300 ha koviečių ir apie 110 ha kvietrugių.

Pasisekė be sunkumų realizuoti šiemetinių derlių – pagal kvotą 300 tonų priėmė Vievio malūnas. Kita grūdų dalis išmainyta į pesticidus ir trąšas. Agronomas sako, kad tokia komercija labai naudinga. Kol surastum rinką javams realizuoti, paskui kol susipirktum pesticidus ir trąšas, taip ir praeitų geriausi sėjos terminai. O ką reiškia tų terminų laikytis – praktiškai jau įsitikinta”⁵.



Kudirkos Naumiesčio
žemės ūkio technikumо
mokomajame ūkyje.
1971 m.

⁵ Kučinskas J. Kas melioratoriams padeda? *Valsčius*, 1997, rugs. 19.



*Paukšteliai išgelbėti,
bet jų namus
išsaugoti nepavyko.
1971 m.*

Tikruosius melioratorių rūpesčius besikeičiant rinkos sąlygoms ir situaciją regione parodė kreipimasis į Lietuvos Seimą:

*„Lietuvos Respublikos Seimo Pirmininkui p. Vytautui Landsbergiui,
Lietuvos Respublikos Seimo Pirmininko pavaduotojui p. Arvydui Vidžiūnui, Lietuvos Respublikos Seimo biudžeto ir finansų komiteto pirmininkei p. Elovrai Kunevičienei.*

Šakių rajono melioracijos įmonės, kaip ir kitos šio profilio Lietuvos organizacijos, dėl finansinių problemų jaučia rimtą grėsmę melioracijos fondui ir žemės ūkio pagrindams mūsų krašte.

Nors Lietuvos melioracijos įmonės susivienijusios į keletą asociacijų, tačiau į jų interesus ir mokslininkų rekomendacijas Vyriausybėje ir ministerijose beveik neįsiklausoma, valdžios instancijose jie neginami. Ypač nepatenkinamas melioracijos įmonių finansavimas. Pagal Lietuvos Respublikos melioracijos įstatymą visi melioracijos įrenginių priežiūros ir remonto darbai, išskyrus smulkius, vykdomi valstybės biudžeto lėšomis. Biudžeto asignavimai melioracijos darbams turi laiduoti normalų valstybės nuosavybėje esančių melioracijos įrenginių funkcionavimą. Tačiau lėšos kasmet mažinamos, o ateinančiais – 1999 metais – Vyriausybės patvirtintame biudžeto projekte tiesioginių asignavimų apskritai nenumatyta.

Pagal Lietuvos žemės ūkio fondo sudėtį Šakiai priklauso 13 rajonų, kurių žemės boniteto rodikliai patys didžiausi. Čia gaunamas didžiausias žemės efektas – melioruotų plotų pelno norma siekia 430–460 litų iš hektaro. Tačiau dėl finansavimo stokos net tie geriausi 13 Lietuvos rajonų negali tinkamai prižiūrėti savo žemių: šiuo metu blogos ir patenkinamos būklės plotai jau sudaro apie 70 tūkst. hektarų. Taip dėl nepatenkinamos žemės priežiūros šių rajonų žemdirbiai vien pelno kasmet praranda 30–32 mln. litų. Šakių rajone tik susidėvėjusioms melioracijos sistemoms atstatyti kasmet reikėtų 7 mln. litų. Tiems darbams gaunama vos 3 mln. litų arba 41 proc. reikalingų



Šakių MSV
pirmoji Lietuvoje
pradėjo organizuoti
visuomeninį
maitinimą savos
gamybos nameliuose.
1962 m.

lėšų. Rajono melioracijos sistemų balansinė vertė – 241 mln. litų. Tai didelis Lietuvos turtas. Valstybė nėra tiek turtinga, kad tokių investuotų sumų atsiskaitytų. Todėl Lietuvos mokslininkų, žemdirbių ir melioratorių siūlymas kasmet melioracijos sistemų palaikymui skirti bent 200 mln. litų lėšų visai suprantamas ir aiškus.

Šiomet melioracijos darbus pradėjo finansuoti krašto Privatizavimo fondas. Tačiau lėšos iš šio fondo pervestos tik rugpjūčio mėnesį, dėl to vėlavo darbai, iki rugsėjo 1 d. jų atlikta už 13 mln. litų mažiau negu praėjusiais metais per tą patį laikotarpį. Per praėjusių metų 9 mėnesius darbų atlikta už 86 mln. litų, o šiomet – už 73 mln. litų.

Šakių rajono melioratoriai įsitikinę, kad visos lėšos šio profilio darbams turi būti skiriamos tik tiesiogiai iš valstybės biudžeto. Privatizavimo fondas jau šiomet trikdė planinius žemdirbių užmojus, o ir ateityje jo garantijos išlieka nepatikimos.

Šiuo metu Šakių rajone melioracijos darbus atlieka 5 įmonės: UAB „Gelgaudiškio melioracija“, Vidmanto Kamenecko, Alfredo Matusevičiaus „Tinklų“, Valdo Savukaičio ir Franco Sėdaičio individualios įmonės. Šiose įmonėse dirba apie 300 žmonių. Netiesiogiai su šiomis rajono įmonėmis darbo ryšiais susietos dešimtys Lietuvos įmonių ir organizacijų.

Šakių rajono melioratorius neramina nedarbo problemos šiame krašte. Vien Gelgaudiškyje, kuriame gyvena apie 2 700 gyventojų, prieš keletą metų veikė trys pakankamai stiprios pramonės įmonės: keramikos gamykla „Gelga“, „Gelgaudiškio melioracija“ ir „Gelgaudiškio gelžbetonis“. Šiandien ant išnykimo ribos jau atsidūrė dvi paskutiniosios. Kai reiktų galvoti apie naujų darbo vietų kūrimą, gali tekti atleisti ir tuos, kurie dar galėtų dirbti. O dar tik prieš keletą metų vien melioracijos sistemoje rajone dirbo per 1 000 žmonių. Jei valstybė pradėtų tinkamai rūpintis savo turtu, šis darbo jėgos rezervas vėl galėtų būti panaudotas.



Šakių rajone nedarbo lygis – 7,8 proc. Uždarius melioracijos įmones, šis rodiklis padidėtų iki 9 proc. Kyla pavojus, kad derlingame žemės ūkio krašte, panemunių miesteliuose, atsiras ištisos bedarbių kolonijos, panašios į Ignalinos bomžų Didžiasalį.

Todėl prašome gerbiamus Seimo Pirmininką Vytautą Landsbergį, Seimo Pirmininko pavaduotoją Arovdą Vidžiūną, Seimo biudžeto ir finansų komiteto pirmininkę Elvyrą Kunevičienę, visus Seimo narius atsižvelgti į visos Lietuvos melioracijos įmonių, mūsų mokslininkų ir žemdirbių nerimą dėl melioracijos ateities Nemuno krašte. Svarstant 1999 metų valstybės ir savivaldybių biudžeto lėšas Lietuvos melioracijai prašome skirti ne mažiau kaip 200 mln. litų. Šias lėšas reikėtų numatyti apskritims tiksline paskirtimi“. (Šis kreipimasis parašytas 1998 m. spalio 10 d.)

Darbių vykdytojas
Čepelis, technikas
Nikšas ir MSV
viršininkas

J. Misevičius tikrina
griovių sustiprinimą
(„Naujojo kelio“ kol.).
1968 m.

Atrodo, kad nei Seimas, nei Vyriausybė į melioratorių prašymus neatsižvelgė, o jų kreipimasis liko nepastebėtas:

„Vilnius. kovo 16 d. (ELTA). Vyriausybė patvirtino 1999 metų melioracijos ir kalkinimo darbų programą. Šiems darbams atlikti iš Privatizavimo fondo lėšų paskirta 80 mln. litų.

Vyriausybės patvirtintos programos tikslas – atlikti valstybei priklausančių melioracijos statinių priežiūros, remonto bei rekonstravimo darbus, pakalkinti žemes, kurioms 1998 metais valstybės lėšomis buvo nupirkta kalkinių medžiagų.

Įvykdžius programą, pagrindinėje sausinamos žemės dalyje bus palaikoma patenkinama melioracijos sistemų ir jų statinių techninė būklė.



*Tvorelę tveria
A. Kasčionis,
A. Laurinaitis
(„Jaunosios
gvardijos“ kol.).
1968 m.*

Tai sudarys sąlygas ūkininkams, žemės ūkio bendrovėms ir kitiems ūkio subjektams verstis žemės ūkio produkcijos gamyba.

Kaip informavo Žemės ūkio ministerija, šalyje yra 2,6 mln. hektarų sausinamos žemės, ji sudaro 77,7 procento sausintinos žemės ūkio paskirties žemės.

Sausinamoje žemėje išauginami 89 proc. visos žemės ūkio produkcijos, joje auginamos visos techninės kultūros.

Žemei melioruoti įrengta 63 tūkst. kilometrų griovių, 1,6 mln. kilometrų drenų, 70 tūkst. įvairių hidrotechnikos statinių, pastatytos 163 vandens siurblynės, supilta 500 kilometrų apsauginių pylimų.

Taip pat įrengti 264 toenkiniai, nutiesta 14 tūkst. kilometrų vietinių kelių. Bendra melioracijos statinių balansinė vertė – 7,5 mlrd. litų, atkuriamoji vertė 1999 metų pradžios kainomis – apie 18,5 mlrd. litų.

Šiemet iš Privatizavimo fondo lėšų, numatytų melioracijai ir kalkinimo darbams, daugiausia skirta Klaipėdos apskrīčiai, kurios rajonai labiausiai nukenčia nuo pavasarinių potvynių, – daugiau kaip 12 mln. litų⁶.

Toks požiūris į reikalų esmę melioratorius supriešino. Aišku, kad krašto ekonomika naudos iš to neturėjo:

„Rugpjūčio viduryje „Ūkininko patarėjo“ korespondentas D. Ručinskas informavo skaitytojus, kad „Finansų ministerija šalies melioracijos įmonėms pervedė 5 mln. litų. Ateinančią savaitę įvyksiančiame Vyriausybės posėdyje numatoma svarstyti už atliktus melioratorių darbus likusių 15 mln. litų apmokėjimo iš Privatizavimo fondo lėšų klausimą“. Susirūpinti Vyriausybę tiesiog katastrofiška respublikos melioratorių padėtimi privertė Žemės ūkio darbuotojų profesinių sąjungų federacijos ir Melioracijos įmonių asociacijos kreipimasis į Vyriausybę nedelsiant grąžinti 34,5 mln. Lt valstybės įsiskolini-

⁶ Privatizavimo fondo pinigai – melioracijai, Lietuvos rytas, 1999, kovo 17.



*Įteikta respublikinė pereinamoji vėliava (iš kairės):
A. Diržius,
P. Vengraitis,
J. Sutkus,
H. Vepštas,
A. Sajonas,
J. Mininas. 1968 m.*

mą už atliktus melioracijos įrengimų remonto ir rekonstrukcijos darbus ir patvirtinti šių metų antrojo pusmečio melioracijos darbų sąmatą, taip pat gautas oficialus leidimas rugpjūčio 18-osios mitingui. Ir nors melioracijos įmonės, gavusios dalį pinigų ir dar daugiau pažadų, savo protesto akciją pristabdė, „ateinančią“, kaip buvo žadėta, savaitę papildoma suma melioracijos įmonėms nebuvo skirta, o tie 5 mln. litų – tik menkas kąsnelis išskolinimams padengti – tarsi dar labiau suerzino, dar labiau padidino trintį ne tik tarp melioratorių ir valdžios, bet ir tarp pačių melioracijos įmonių.

Taigi 5 mln. litų buvo „patrupinti“ visoms apskritims pagal atliktų darbų išskolinimų ir dirbančiųjų skaičių įmonėse. Marijampolės apskrčiai teko 750 tūkst. litų, kuri, savo ruožtu, šią sumą pagal tuos pačius kriterijus padalijo rajonams. Šakių rajonui teko 150 tūkst. litų, kurie buvo padalinti taip: 70 tūkst. litų skirta pro-



Žemę sklaido buldozerininkas B. Plečkaitis („Jaunosios gvardijos“ kol.). 1968 m.



jektavimo ir ekspertų įmonėms, o likusi suma – 80 tūkst. litų – į keturias lygias dalis: po 20 tūkst. litų UAB „Gelgaudiškio melioracija“, individualiai A. Matusevičiaus įmonei „Tinklai“, individualiai V. Savukaičio įmonei ir individualiai V. Kamenecko įmonei.

Iš Privatizacijos fondo lėšų Šakių rajono melioracijos įmonėms šiais metais buvo skirta 2 mln. 160 tūkst. litų. Rugpjūčio 1 d. darbų įmonės buvo atlikusios už 1 mln. 454 tūkst. litų, apmokėta už juos tik 61 procentas. Neoficialiais duomenimis, rajono melioracijos įmonių skola tiekėjams ir darbuotojams rugpjūčio pradžioje buvo 742 tūkst. litų. Taip pat, „Valsčiaus“ duomenimis, beveik 0,5 mln litų, apie pusę šių pinigų sudarė UAB „Gelgaudiškio melioracija“ skolos, o kitą pusę – visų kitų įmonių skolos kartu sudėjus.

Lietuvos melioracijos įmonių asociacijai rajone priklauso tik dvi – UAB „Gelgaudiškio gelžbetonis“ ir UAB „Gelgaudiškio melioracija“, iš visų rajone esančių melioracijos įmonių labiausiai prisidėjusi prie išreikalautų iš Vyriausybės pinigų. Dėl tos priežasties „Gelgaudiškio melioracijai“ toks paskirstymas buvo tarsi spyris į pakinklius. Įmonės direktorius A. Vigelis niekaip negalėjo suprasti, kodėl rajono valdininkai, t. y. Žemės ūkio skyrius, beveik šimtu procentų padengė skolas projektuotojams ir ekspertams, kurie dirba „su pieštukais“ ir gauna algas ne po 400–500 litų, o likusius paskirstė po lygiai, neatsižvelgdami į skirtingas gamybos apimtis ir toli gražu nevienodą darbuotojų skaičių. „Tiekėjai kasdien grasina teismais, o darbuotojai neleidžia pro šalį praeiti. Nejaugi rajono vadovai nori, kad mus ištiktų toks pats likimas kaip ir keramikos gamyklą, ir Gelgaudiškyje neliktų paskutinių, kurios dar yra, darbo vietų?“ – neslėpė susikaupusio pykčio įmonės vadovas, siedamas tokias lėšų dalis su galima nauda patiems skirstytojams ar asmeninėms Žemės ūkio skyriaus vedėjo pavaduotojo V. Haase antipatijomis „Gelgaudiškio melioracijos“ vadovui.

Lenkijos LDR delegacija atvyko pasidalinti patirtimi („Didžiojo spalio“ kol.). 1972 m.



Tad kokie kriterijai nulėmė būtent tokį, o ne kitokį paskirstymą? V. Haase „Valsčiui“ sakė nepriėmęs pretenzijų dėl skirstymo, nes jame, anot jo, ir nedalyvavo – dvi dienas, kaip aiškino jis, nebuvo darbe, nes vyko apskrities melioratorių kokybės dienos. Ant pervedimo dokumentų jis taip pat nepasirašinėjęs. Tačiau dalį kaltės, kad pirmiausia ir sočiausiai buvo „pamaitintos“ projektavimo įmonės – padengta apie 90 proc. išskolinimų, sakė vis dėlto prisiėmęs, ir bandė argumentuoti, kodėl taip atsitiko. Kadangi su projektuotojais derinami ateinančių metų planai ir užsakomi projektai, kol neatsiskaityta už atliktus darbus jie nebus atliekami, ir kitais metais rajono meliora-

Seminaras „Kaip pašalinti paviršinį vandenį“ („Didžiojo spalio“ kol.). 1974 m.



Šiuose laukuose melioratoriai jau buvo („Naujojo gyvenimo“ kol.). 1968 m.



*Melioratorių šventė
Gelgaudiškio parke.
Virvės traukimas
(pirmas iš dešinės –
Algis Sutkus).
1976 m.*

toriai apskritai gali likti be darbo. Ekspertai, anot V. Haase, taip pat dirba savo lėšomis, jeigu nesulaukia atsiskaitymo, ekspertizes užsako už savo pinigus.

Prisiimti atsakomybę dėl neobjektyvaus lėšų paskirstymo kategoriškai atsisakė ir Žemės ūkio skyriaus vedėjas A. Bublaitis. „Aš turiu pavaduotoją melioracijai ir juo pasitikiu. Kaip V. Haase gautus pinigus paskirstė, taip pervedimo dokumentus ir pasirašiau“, – sakė A. Bublaitis, pridurdamas, kad „Vigeliui anksčiau ir taip visuomet atitekdavo liūto dalis, o mažesnės įmonės likdavo nuskriaustos. O jeigu Vigelis kaip asociacijos narys jautėsi daugiau už kitus prisidėjęs, kad pinigai apskritai būtų skirti, galėjo bent paskambinti ne po to, kai šaukštai po pietų, o prieš skirstymą“, – aiškino Žemės ūkio skyriaus vedėjas.

Be to, tiek A. Bublaitis, tiek jo pavaduotojas A. Haase tikino, jog individualios įmonės kad ir nedidelės, tačiau dar nereiškia, jog mažos jų darbų apimtys. Kalbama, jog pastarieji tik kiek gudresni, nes kol pinigų negauna, tol darbų neaktuoja, kad nereikėtų mokėti



*Po buldozerio
vikšrais lūžta sodo
obelys („Naujojo
gyvenimo“ kol.,
d. vykd. P. Vengraitis).
1968 m.*

PVM mokesčių, o nesumokėjus neaugtų delspinigiai. Paprašyta tokią pinigų „taupymo“ praktiką paaiškinti rajono mokesčių inspekcijos konsultantė M. Girnienė „Valsčiui“ sakė, kad jeigu darbai finansuojami iš biudžeto, tai PVM mokesčių reikia mokėti tik pervedus iš biudžeto pinigus. O jeigu darbai finansuojami ne iš biudžeto? Jeigu valdininkams žinoma, jog įmonės neaktuoja darbų vien dėl to, kad joms nereikėtų mokėti mokesčių, vadinasi, toleruoja mokesčių slėpimą nuo valstybės?..

Apie neobjektyvų lėšų paskirstymą UAB „Gelgaudiškio melioracija“ vadovas A. Vigelis, kaip minėjau, informavo rajono Žemės ūkio skyriaus vedėją A. Bublaitį, apskrities Kaimo reikalų departamento Žemės ūkio skyriaus vyr. specialistą Kazlauską, Žemės ūkio ministerijos, Melioracijos įmonių asociacijos pirmininką K. Sivickį. „Yra kaip yra“, – nesuvokdamas, kas pasikeis, jeigu apie tai parašys spauda, nenoriai bendravo apskrities viršininko administracijos specialistas, sutikdamas, kad „Gelgaudiškio melioracijos“ skolos sudarvos ne pusę visų kitų Šakių rajono melioracijos įmonių skolų kartu sudėjus, ir gauti vargani trupiniai padalinti buvo neteisingai. Tačiau Kazlauskas pažadėjo, kad iš papildomai gautų 15 mln. litų gelgaudiškiems padaryta skriauda bus atitaisyta. Nors K. Sivickis sakė apie tai informavęs Žemės ūkio ministerijos ir Aplinkos skyriaus viršininką A. Kisieliauską, tačiau ir šis, apskrities melioratorių dienas rugpjūčio pabaigoje šauniai aptaręs Kidulių pirtelėje prie individualių melioracijos įmonių surengtų vaišių, išėjo atostogauti taip ir nepasidomėjęs „Gelgaudiškio melioracijos“ finansine padėtimi.

Praėjusios savaitės pradžioje pašnekintas K. Sivickis sakė, jog nebeįmanoma pakeisti to, kas padaryta – pinigų nebeatimsi ir nebeperskirstysi. Jis dėjo visas viltis į užpraėjusį trečiadienį vykusį Vyriausybės posėdį, kuriame turėjo būti patvirtinta šių metų antrojo pusmečio melioracijos darbų sąmata, ir nenusivylė. Neoficialių šaltinių duomenimis, tikėtina, kad numatyti ne 15, o 19 mln. litų res-



V. Vaičiaičio
daugiauškio
ekskavatoriaus
grandies moterys:
E. Vaičiaitytė,
D. Vaičiaitienė,
M. Mickevičienė.
1971 m.



Vamzdžių klojikas
Pijušas Rekešius.
1971 m.

publikos melioratorius geriausiu būdu pasieks po poros savaitių. Tačiau išgyventi reikia ir jas. Tik klausimas – kaip?

Šiuo metu vien Marijampolės apskrities įmonėms valstybės išskolinimas sudaro 1 mln. 687 tūkst. litų⁷.

Metai bėgo į pabaigą, augo valstybės skola vos besiverčiančioms privačioms įmonėms, o tos grandinėle neatsiskaitydavo su savo partneriais:

„Melioracijos ir dirvų kalkinimo darbų apskrityje iki rugsėjo 9 dienos atlikta už 4 254 tūkst. litų, už juos apmokėta tik 2 238 tūkst. litų. Liūdniausia, ko gero, Šakių rajono melioratorių padėtis, palyginus ją su Marijampolės ir Vilkaviškio rajonų melioracijos įmonių padėtimi. Atlikusiems daugiau kaip trečdalį apskrities darbų (už 1 685 tūkst. litų), mūsų rajono melioracijos įmonėms valstybė sumokėjo tik 831 tūkst. litų, kartu dengdama ir 1998 metų 132 tūkst. litų išskolinimą. Dėl šios priežasties šakiečių skola rangovams yra pati didžiausia – 986 tūkst. litų (vilkaviškiečių – 759 tūkst. Lt, o marijampoliečių – 571 tūkst. Lt)⁸.”

2001 m. rugsėjo 26 d. Marijampolės apskrities viršininko administracija surengė konkursą Šakių rajono žemės ūkio skyriaus vedėjo pareigoms užimti. Iš trijų panorusių dalyvauti kandidatų, konkursą laimėjo UAB „Gelgaudiškio me-

Įrengia didelio
skersmens rinktuvus
(„Šešupės“ tar. ūkis).
Dirba J. Dulaitis,
J. Šulcas. 1971 m.



⁷ Didžiapetrienė G. Gelgaudiškio melioratoriai jaučia nuoskaudą dėl neteisingai paskirstytų pinigų, *Valsčius*, 1999, rugs. 3.

⁸ Šakių melioratorių skolos rangovams – didžiausios, *Valsčius*, 1999, rugs. 21.



lioracija“ vadovas, rajono tarybos narys socialdemokratas Alfridas Vigelis. Spalio 15 d. apskrities viršininkas A. Mitrulevičius pasirašė įsakymą skirti A. Vigelį rajono žemės ūkio skyriaus vedėju. Uždarajai akcinei bendrovei „Gelgaudiškio melioracija“ vadovauti liko įmonės direktorius gamybai Romas Vaitelavičius. A. Vigelis Šakių rajone jau buvo išdirbęs 21-erius metus. Palikdamas „Gelgaudiškio melioracijos“ vadovo postą, A. Vigelis sakė:

„Palieku, manau, ne visam laikui, bet vien dėl to, kad šiuo metu rajono politiniame gyvenime susiklostė tokia padėtis, jog nėra vieningos partijų nuomonės, nėra normalaus bendravimo bendram tikslui siekti. Vieni už kitus, vienos partijos už kitas laiko save gudresnėm. Jos nori vienos daryti, vadovauti, priiminėti sprendimus, neatsižvelgiant į kitų partijų nuomonę...“⁹



*Melioratorių šventė
Gelgaudiškyje.
Štangos kėlimas.
1969 m.*

*Daugiakaušis
ekskavatorius sausina
pelkę. 1971 m.*

⁹ Didžiapetrienė G. Vadovaudamas žemės ūkiui tikisi suvienyti visas partijas, *Valsčius*, 2001, spalio 19.

Tų metų pavasarį Šakių rajono savivaldybės Architektūros ir urbanistikos skyrius, vadovaudamasis Lietuvos Respublikos Vyriausybės 1996 m. rugsėjo 18 d. nutarimu Nr. 1070 „Dėl teritorijų planavimo dokumentų svarstymo su visuomene nuostatų tvirtinimo“, viešam visuomenės svarstymui greta kitų rajono objektų pirmam svarstymui pateikė ir UAB „Gelgaudiškio melioracija“ bei „Gelgaudiškio gelžbetonis“ sklypų, esančių Gelgaudiškio gyvenvietėje, detaliuosius planus. Savo pasiūlymus gyventojai galėjo pateikti raštu, o kovo 5 d. dalyvauti viešame svarstyme.

Gelgaudiškio keramikos gamykla*

Parengė Tomas Augūnas

Gamyklos plėtos istorija

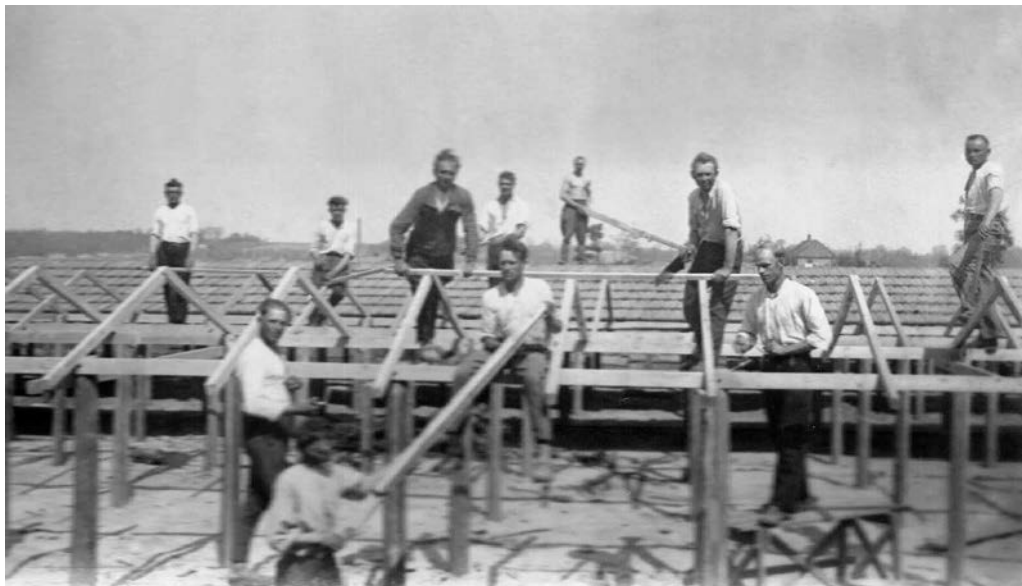

Gelgaudiškio plytinė įkurta XIX a. pabaigoje. Ją pastatė dvarininkas Komaras, turėjęs dvarų įvairiose Lietuvos vietose. Tuo metu buvo pastatyta žiedinė 16 kamerų krosnis, formavimo patalpos ir keletas lauko džiovyklėlių. Molis buvo kasamas rankomis, vežamas arkliais. Plytinė gamino plytas, čerpes ir truputį drenažo vamzdžių. Plytų pagamindavo apie 1–1,5 milijono, čerpių – apie 300 000.

Praėjusiam šimtmečiui plytinę valdė įvairūs šeimininkai – Komaras, Šemeta, Mikalavičius, Vižanskis. Vokiečių okupacijos metais plytinė mažai kam rūpėjo, gamykla dirbo stichiškai. Vokiečiai pasitraukdami išardė ir išvežė visus įrengimus. Liko vien tuščios patalpos.

Pokariu sovietų valdžia pradėjo įmonės atkuriamuosius darbus. Buvo pastatytas plytų formavimo presas. Energiją mechanizmsams varyti tiekė du garo lokomobilai. Išaugo įmonės pajėgumas – per metus pagamindavo iki 3 mln. plytų ir 500 000 čerpių. 1958 m. įmonė buvo elektrifikuota, mechanizuotas molio atvežimas ir kai kurie sunkūs rankų darbai. Žemės ūkiui pradėta gaminti drenažo vamzdžius.

1960 m. plytinė pavadinta Gelgaudiškio drenažo vamzdžių gamykla, nes gamino tik įvairaus diametro vamzdžius. Per sezoną pagamindavo 8–9 mln. drenažo vamzdžių.

Gelgaudiškio plytinėje stato džiovyklas, kurias vadindavo „šiopomis“.

Apie 1940 m. Iš S. Tirlikienės albumo

* Šakių rajono kompleksinės jaunųjų kraštotyrininkų ekspedicijos metu (1973 m. birželio 25–liepos 8 d.) Gelgaudiškio keramikos gamyklos darbininkų prisiminimai, kuriuos užrašė Romutė Baltrušaitytė (Plokščių vid. mokykla, X klasė), Lilija Dėdinaitė (Plokščių vid. mokykla, VIII klasė), Laima Aštarauskaitė (Plokščių kultūros namų direktorė).



1966 m. prasidėjo gamyklos rekonstrukcija – pastatytos 24 kamerų trenelinės džiovyklos, katilinė, mechaninės dirbtuvės, buitinės patalpos dirbantiesiems, pailginta 16 kamerų krosnis. Iš sezoninės įmonės gamykla virto nuolat veikiančia. Apie 1973 m. įmonė pagamindavo apie 24 mln. drenažo vamzdžių.

Moterys prie plytų gamybos preso. Centre – Agutė (pavardė nežinoma). 1924 m.

Iš M. Zubrytės šeimos archyvo

Ta pati Agutė, kuri dirbo plytinėje, mokyt.

Marijos Zubrytės šeimos aplinkoje. Centre sėdi mokytojos tėvas Matas Zubrys, jam iš dešinės – mokyt. Marija, iš kairės – jos sesuo su vyru.

1939 08 15. Iš M. Zubrytės šeimos archyvo

Darbininkų prisiminimai

Antanas Bakšys (gim. 1926 m., gyv. Gelgaudiškyje):

„Gamykloje dirbti pradėjau nuo 1948-ųjų metų. Tuo metu jai vadovavo Bartkus. Nuo 1948 iki 1953 metų dirbau mašinistu gamyklos durpyne, visą laiką būdavau lauke. Nuo 1953 m. dirbau vairuotoju. Gamykla dar buvo sezoninė. Darbas prasidėdavo balandžio 20–25 d., o baigdavosi rugsėjo, spalio mėnesiais. Čia gamino plytas ir čerpes. Gaminių degimas prasidėdavo gegužės 15–30 d. ir tęsdavosi iki Naujųjų metų. Neturėjome jokių buitinių patalpų. Kontoroje buvo keturi kabinetai.

Ketverius metus dirbau vairuotoju, vėliau – tiekimo cecho viršininku. Dabartiniu metu dirbu meistru.

Gamykla keletą metų nebuvo savarankiška. Nuo 1964 iki 1966 metų balandžio 1 d. ji priklausė Raseinių statybinių medžiagų gamyklai. O čia, Gelgaudiškyje, buvo drenažo gaminių dirbtuvė“.

Antanina Bandoraitienė (gim. 1931 m., gyv. Gelgaudiškyje, Darbininkų g. 8):

„Gamykloje pradėjau dirbti 1946-aisiais metais. Pirmasis direktorius buvo Bartkus, darbas buvo sezoninis, nebuvo suodžių, tačiau beveik viską atlikdavome rankomis.

Penkiolika metų rūšiauvau išdegtus gaminius, dabar juos kraunu (sausus) į kontenerius. Anksčiau atlyginimą ne visuomet laiku išmokėdavo, o dabar – punktualiai nustatytu laiku.

Pastaraisiais metais gamykloje sumažėjo jaunimo. Daugiausia dirba užsibuvę seni žmonės“.

Kazimieras Brazauskas (gim. 1893 m., gyv. Gelgaudiškyje):

„Plytinėje dirbau dar Smetonos laikais. Ji tada priklausė tai vienam, tai kitam žydeliui. Teko dirbti įvairius darbus. Molį kasėm ant kalno. Ten kartais daugiau pasisekdavo uždirbti – gaudavau iki 3 litų.

Darbo valandų nežiūrėdavom. Rūpėjo, kad tik daugiau uždirbus, nes žiemos metu plytinė stovėdavo nenaudojama. O žiemos metu šeimą irgi reikėjo išmaitinti. Dėl to sezono metu dirbom, kiek tik galėjom, kad daugiau sutaupyti žiemai. Žinoma, buvo sunku, reikėjo geros sveikatos“.

Elena Dailidienė (gim. 1924 m., gyv. Gelgaudiškyje):

„Keramikos gamykloje dirbu nuo 1949-ųjų metų. Tais metais direktorium buvo Penkoraitis. Meistrais dirbo Vasiliauskas ir Šukaitis. Aš dirbau pakrovėja prie baidoko [baržos]. Produkciją tada vežėme Nemunu, mašinų dar trūkdavo. Brigadoje buvo 20 žmonių, 5–10 žmonių su kareliais vežiodavo baidoke. Darbas buvo įdomus, tik labai sunkus.

Išdirbusi septynerius metus prie baidoko, sugrįžau į gamyklą. Pasitaikydavo visokių darbų, bet visus mokėjau. Vadovai keitėsi kas dveji metai. Man dirbant, dabar jau tryliktas direktorius. Anksčiau mes dirbome tik sezoninį darbą, žiemą poilsiauvome. Darbas buvo gana įdomus ir įvairus. Buvo mažiau suodžių. Kai pradėjome dirbti apskritus metus, mes visi labai džiaugėmės, nes nereikėjo žiemai ieškoti darbo. Iš pradžių truputį nusivylėme savo darbu, nes buvo daug suodžių, kenkė sveikatai. Dirbti buvo sunku. Trūko žmonių, kiekvienas ieškojo švaresnio, lengvesnio darbo. Šiuo metu aš dirbu skersovežio vairuotoja ir džiovintoja. Mūsų brigada labai sugyvena.



*Gamyklos „šiopose“ džiovina
čerpės. Sėdi Stasė Davulytė,
jai iš dešinės – Julija
Bacevičienė. Apie 1960 m.
Iš J. Bacevičiaus albumo*

*Vyrai prie „šiopų“. Kairėje –
gamyklos elektrikas Jonas
Tumosa. Apie 1970 m.
Iš A. Kleinio albumo*



Mano tėtis dirbo prie Komaro. Tai Juozas Rimkevičius, gimęs 1891 metais. Jis dirbo dar prieš Didįjį karą, nuo 1901-ųjų metų. Iš jo pasakojimo prisiminiau tai, kad Komaras darbininkams už darbą mokėjo žirniais arba avižomis. Dėl to jie streikavo. Labiausiai žmonės pasipiktino tuomet, kai Komaras nusipirko vežimą be arklių (automobilį). Tuomet darbininkai sukilo – jis perka mašiną, o mes neturime ką duoti vaikams valgyti“.

Matilda Flėderienė (gim. 1911 m., gyv. Gelgaudiškyje):

„Keramikos gamykloje dirbau nuo 1924-ųjų metų. Emiau nuo preso plytas, čerpes. Na, čerpes turbūt apie penkerius metus emiau. Uždirbdavom tąsyk labai nedaug. Sunkiai dirbom. Todėl greitai pasenome.

Pirmiau prižiūrėtoju buvo Jonas Zakarevičius. Paskui vadovai keitėsi. Pradėjo valdyti žydas Vižanskis. Uždirbdavom prastai. Dirbom po 12–14 val. per dieną, kaip juodi arkliai. Kaip žinot, anksčiau viską reikėjo daryti rankomis, 30–35 tūkstančius plytų paimdavom nuo preso. Vėliau dirbau džiovyklose, buvau iškrovėja. Ten krovėme šešios moterys. Buvo labai aukšti stelažai (ten reikia plytas sudžiauti). Vyrų plytas išimdavo, veždavo jas į krosnis. Ten plytos džiūdavo, sausas iš krosnies išimdavo. Buvo nutiesti bėgiai iki Nemuno, tuo geležinkeliuku produkciją veždavom į panemunę. Paskutiniu laiku nuo konvejerio nuiminėjau vamzdelius, juos krovėm į vagonėlius. Neseniai išėjau į pensiją“.

Pranas Gabartas (gim. 1932 m., gyv. Gelgaudiškyje):

„Gamykloje paprastu darbininku dirbu nuo 1949-ųjų metų. Įmonės vadovas buvo Bartkus. Išbandžiau įvairius darbus. 1951 m. išėjau į Tarybinę armiją. Grįžęs vėl dirbau darbininku. Darbas patiko. Galiu sakyti, kad plytinėje aš gimęs ir užaugęs. Čia buvo mano pirma ir paskutinė darbovietė. Administracija įvertino mano gerą darbą ir paskyrė šaltkalviu. Tai buvo 1955-aisiais metais. Paskui už gerą darbą mane paskyrė meistru. Meistru išdirbau iki 1961-ųjų metų. Paskui išėjau dirbti į komunistų partijos komitetą Šakiuose. Porą metų mokiausi Vilniuje. Grįžau 1963-aisiais metais. Iki 1964-ųjų metų kovo mėnesio dirbau partijos komitete. Paskui vėl grįžau į gamyklą, kurios viršininku dirbu iki šiol.

Plytinė įsteigta Komaro laikais. Tuomet ji buvo maža įmonė. Molį reikėdavo vežti arkliais, kasdavo rankomis. Viską darydavo rankiniu būdu. Buvo suodžių. O suodžiai labai kenkdavo sveikatai. Darbas buvo sunkus“.

Viktoras Janauskas (gim. 1910 m., gyv. Gelgaudiškyje):

„Dirbu nuo 1921-ųjų metų. Tada aš buvau kokių 10 metų. Reikėjo valyt kanalus, ten buvo vaikų darbas. Vėliau perėjau dirbt prie krosnies angų užmūrijimo. Kai aš pradėjau dirbti, viskas buvo daroma rankiniu būdu. Būdavo didelės normos, su kareliais reikėdavo privežti produkciją. Formavime prie preso irgi reikėjo vežti gaminius. Vėliau, apie 1927–1928 metus, savininkas gamybą šiek tiek mechanizavo: bėgius įtaisė, vagonėlius bėgiais stumdavome. O dar anksčiau gamyklos savininkas buvo Komaras, o prie jo – prižiūrėtojas. Komaras į plytinę atvažiuodavo lengvoji mašina, kurią buvo nusipirkęs iš Amerikos. Kada prasidėjo karas, jis išbėgo. Tada įmonę nuomojo toks Mikalavičius. O iš jo nupirko žydas Vižanskis, kuris jos savininku išbuvo beveik iki 1940 metų. Paskutiniu metu prieš karą gamyklą nupirko Palemonas įmonė. Mane išsiuntė Palemonas. Ten išdirbau vienerius metus, ligi karo. Paskui buvau Tarybinėje armijoje. 1947 metais įsidarbinau keramikos gamykloje. Ten išdirbau iki 1972 metų liepos 15 dienos. Paskui išėjau į pensiją. Darbą baigiau būdamas degiku. Kai 1926 metais pradėjau dirbti gaminių degiku, tai ligi 1972 metų ir išdirbau.

Paskutiniu laiku visą gamyklą mechanizavo. Dabar dirbti sąlygos visai kitokios“.



Prie čerpių (iš kairės): Julija Bacevičienė, Viktė Kaminskienė, Ona Jocienė, Janina Jakaitienė. Apie 1965 m. Iš J. Bacevičiaus albumo

Moterys rūšiuoja drenąžo vamzdelius. Centre – Adelė Grikietienė (Jociūtė). Apie 1965 m. Iš J. Bacevičiaus albumo



Marcelė Jundulienė (gim. 1913 m., gyv. Gelgaudiškyje, Kosmonautų g. 11):

„Pradėjau dirbti dar smetoniniais laikais, prieš karą. Aš ėmiau plytas nuo preso. Paskui parvežė čerpių gamybos liniją. Reikėdavo sandėliuose krauti sausus gaminius. Anksčiau mechanizuotas buvo tik presas, o taip viską darėme rankomis. Dirbdavom 10–11 valandų, kad tik daugiau uždirbtume. Būdavo, kai pradėdavom nuo ryto šešių, tai taip iki penktos vakaro dirbdavome. Viena valanda būdavo pietų.

Paskiau, kai nevaliojau dirbti, tai sargautiėjau. Mokėdavo tada centais. Tai uždirbdavau tris litus. Kartais streikuodavome: užlipame ant kalniuko, dainuojame, fotografuojamės, bet dirbt nedirbame. Susirenkam rytą visi, bet nedirbam. Paskui pridėjo pinigų, ir dirbom vėl. Savininkas buvo žydas Vižanskis, o paskui – Meklemburgas. Vadovybė buvo Palemone.

Darbas buvo sezoninis. Atėjo žiema – ir eik kur nori“.

Ona Kulikauskienė (gim. 1896 m., gyv. Gelgaudiškyje, Taikos g. 10):

„Neilgai dirbau gamykloje. Rodos, 1945–1949 metų vasaromis. Tada brigadininkas buvo Riauba, o paskui – Sederevičius. Dirbau prie baidokų [baržų] pakrovimo. Darbas, žinoma, buvo sezoninis. Kiek įkrovei į baidoką, tiek ir gaudavai atlygio. Valandos buvo nenustatytos. Baidoką prikrovei, ir gali eit namo. O jeigu dvi baržos, tai abi pakrauni. Stengiesi, kad bent kiek daugiau būtų.

Dirbti mums būdavo smagu. Mes dainuodavom, juokaudavom, į Nemuną kurį nors įversdavom tyčia. Mūsų brigada buvo linksma. Būdavo labai gražu klausytis, kai lakštingalos rytą pradeda čiulbėti, arba žiūrėti, kaip teka saulė. Tai kad ir pavargę, vis tiek smagu“.

Sofija Mačiulienė (gim. 1922 m., gyv. Gelgaudiškyje, Darbininkų g. 18):

„Pradėjau dirbti 1931-aisiais metais. Stūmėm vagonėlius. Aš daugiausia ėmiau nuo preso plytas. Būdavo norma per dieną. Kiek padarydavai, tiek uždirbdavai. Kol aš dirbau, tai buvo viens direktorius, viens buhalteris ir meistras. Paskui buvo toks Vižanskis, bet jis subankrutavo. Mat per daug girtavo. Žmonės darbo galo nematė, bet mažai uždirbdavo. Galėjai dirbt ir dirbt. Nieks nesakė gana. Bet džiaugdavais, kad tik gaudavai darbą. Dirbdavom tik aštuonis mėnesius, o žiemą – nėr ką veikt. Bijodavom ponų, kad neišmestų, neatleistų iš darbo.

Vieną kartą per mėnesį gavau tik vieną litą. Supykusi ir tą patį atidaviau“.

Marija Matusevičienė (gim. 1919 m. Pakalniškių k., gyv. Gelgaudiškyje):

„Dirbti gamykloje pradėjau būdama 13 metų. Dirbau įvairiausių darbus: kroviau plytas, jas skirsčiau. Prie Smetonos vadovai buvo Vižanskis ir Geonas, po jų – Meklemburgas. Atlyginimus gaudavome kas šeštadienį. Gamykloje tada buvo trys tarnautojai: direktorius, vedėjas ir vyriausias meistras. Buvo ligonių kasa, kuri rūpinosi susirgusiais darbininkais. Tais laikais mes daugiausia gaminome plytas. Kai po Vižanskio pradėjo vadovauti Meklemburgas, darbo sąlygos pablogėjo, sumažėjo atlyginimas, dėl to mes pradėjome streikuoti. Vieno streiko metu gamykla nedirbo net tris dienas, tuomet vadovai atsivežė kitus žmones, tačiau vietiniai jiems dirbti neleido. Tuomet atvažiavo valdžia iš Palemono ir pridėjo už 1 000 pagamintų plytų po 5 centus. 1940-aisiais metais buvo sukurta Tarybų valdžia. Bet greit užėjo karas. Kurį laiką negalėjome dirbti. Išvijus vokiečius, vėl grįžo Tarybų valdžia. Po karo visa gamykla pasikeitė – daugiausia gamino drenažo vamzdžius ir čerpes, plytų gamino mažai. Dirbom po septynias valandas pamainomis. 1947-aisiais metais gamykla jau buvo nepamaininė. Iš pradžių darbo sąlygos dar buvo sunkios, o nuo 1956-ųjų metų labai pagerėjo, atsirado daugiausia poilsio dienų“.



Gelgaudiškio miestelio vakariniame pakraštyje įkurtos plytinės teritorija: kairiajame kampe matyti „šiopų“ stogai, už jų – įmonės garažai. Apie 1965 m. Iš J. Bacevičiaus albumo

Apolonija Nomicienė (gim. 1892 m., gyv. Gelgaudiškyje, Kosmonautų g. 29): „Dirbau plytų fabrike nuo 1912-ųjų metų. Iš viso per metus dirbom keturis mėnesius, per dieną – 12 valandų, nuo ryto šeštos iki vakaro šeštos. Uždirbdavom per dieną pusę rublio (tais laikais rublio vertė neatitiko dabartinės). Aš dirbau prie preso. Ten stovėdavo dvi moterys: viena pjaudavo plytas, o kita imdavo ir dėdavo jas į vagonėlius. Plytas vagonėliais veždavo į džiovyklą džiovinti. Kai apdžiūdavo, vyrai užsidėję plėškes ir karučiais jas veždavo į krosnį.

Darbai buvo sunkūs, dirbom viską rankomis. Vadovas tada buvo vokietis Drevas. Pats vyriausias buvo Komaras. Visi įstatymai buvo Komaro. Tuomet gamyклоje dirbo apie 200 žmonių. Krosnis kūrendavo malkomis. Iki kalno jas atveždavo arkliais, o nuo kalno vagonėliais leisdavo į pakalnę ir bėgiais gabendavo į plytinę.

Smetonos laikais plytinė priklausė Vižanskiams. Po Vižanskių ji priklausė Palemono akcinei bendrovei. Tuomet jau buvo profsąjunga, ligonių kasa, buvo rūpinamasi darbininkų sveikata, ko anksčiau, valdant savininkams, nebuvo. Žmonėms nereikėjo dirbti daugiau kaip aštuonias valandas per dieną, tačiau, kadangi darbas buvo sezoninis, darbininkai norėjo daugiau uždirbti, todėl dirbdavo ilgiau – po 10–12 valandų per dieną.

Darbininkai reikalavdavo pakelti atlyginimus, vadovybė nesutikdavo, tuomet darbininkai streikuodavo. Prie gamyklos buvo kalniukas, ten streikininkai susirinkdavo ir dainuodavo (tas kalniukas vadinamas Kaukakalniū.) Kai savininkai matydavo, jog kitos išeities nėra, pakeldavo atlyginimą, ir darbininkai vėl grįždavo į darbą“.

Juozas Rudaitis (gim. 1914 m., Kiduliuose, gyv. Gelgaudiškyje):

„Pradėjau dirbti nuo devynerių metų. Teko dirbti tada, kai plytinė priklausė Vižanskiui. Mažai teuzdirbdavome.

Kai jaunas buvau, nedrūts, tai plytas kraudavau į vagonėlius. O atlyginimas buvo labai menkas. Tada darbininkai keldavo streikus. Būdavo, sustreikuojam, nedirbam kokias dvi savaites. Paskiau žydas atlyginimą pakeldavo. Paskui iš plytinėsėjau pas Antaną Orintą, o dar vėliau – pas Juodulaitį. Drauge su juo mūrydavom krosnis, baltydavom, dekoruoda-

vom. Pas jį išdirbau apie dvejus metus, pas Orintą – vieną vasarą. Jie abu buvo komunistai. Tada aš įsijungiau į pagrindinę veiklą. Pagrindžiu priklausiau nuo 1935 iki 1940 metų. 1939-aisiais metais išėjau į kariuomenę. Grįžęs dirbau Šakių rajono komjaunimo komiteto instruktoriumi. Paskui – karas. Karo metu buvau suimtas ir pasodintas į kalėjimą. Iš kalėjimo paleido 1942 metų balandžio 15 dieną.

Kuriant vietinę tarybų valdžią Gelgaudiškio miestelyje, buvau paskirtas žemės dalijimo komisijos pirmininku. Vėliau tapau liaudies gynėju, Gelgaudiškio plytinės direktoriumi. Naktimis eidavau sargybą. 1945 metų liepos 5 dieną užpuolus Gelgaudiškio miestelį miškiniams, gindamas plytinę buvau persautas į galvą. Likau visam gyvenimui II grupės invalidas“.

Stasė Samajauskienė (gim. 1914 m., gyv. Gelgaudiškyje, Taikos g.):

„Dirbau gamykloje nuo 1932-ųjų metų. Kai pradėjau dirbti, buvau 16 metų. Mano ir tarnauta, ir dirbta visur. Dirbau prie žydėlio Vižanskio, dirbau ir hitlerinės okupacijos metais. Dažniausiai dirbdavau tik vasarą. Jei žmogus valiojai, galėjai dirbti ir žiemą. Man teko dirbti tokiuose darbuose, kur būdavo daug suodžių, o tai labai kenkdavo sveikatai. Darbas būdavo sezoninis ir sunkus. Kai labai mažai mokėdavo, tai mes, darbininkai, streikuodavome. Rytą susirenkame, ant kalno atsisėdame ir sėdime, o dirbt neiname. Kai pakeldavo atlyginimą, tai eidavome dirbti. Paskui vėl kiek padirbdavome. O kai vėl mažai mokėdavo, mes ir vėl streikuodavome.

Dirbau daug metų, bet uždirbau mažai. Mažas buvo tas atlyginimas. O jie, tie ponai, suko, kiek tik valiojo.

Paskutiniu metu dirbau Melioracijos statybos valdyboje. Tada dar vadovavo Stasys Žala. Būčiau dar galėjusi dirbti, bet jau reikėjo eiti į pensiją“.

Jonas Šlėderis (gim. 1902 m., gyv. Gelgaudiškyje):

„Dirbau Gelgaudiškio plytinėje nuo 1918-ųjų metų, prie garo mašinos kūriku Maštaičių durpyne. Kur gaudavai darbą, ten dirbai. Maštaičių durpyne išdirbau iki 1922-ųjų metų. Tąsyk nusikaltai – ir eik sau.



Daug metų
plytinėje išdirbę
Kleopas Atgalainis,
Jonas Sederevičius,
Albertas Kleinys,
Antanas Vališkis,
Vitas Ditikus
(išskyrus
J. Sederevičių, –
visi vairuotojai).
Apie 1970 m.
Iš A. Kleinio
albumo

Kai aš dirbau plytinėje, vadovas buvo žydas Meklemburgas. Po jo buvo Mikalavičius. Jis valdė 5-erius metus. Nuo saulėtekio iki saulėlydžio dirbdavome. Anais laikais daug darbų teko dirbti rankiniu būdu. Teko dirbti garo mašinos mašinistu. Važiavau į Kauną lankyti kursus. Po to dirbau ekskavatorininku. Juo buvau iki 1946-ųjų metų. Paskui vėl važiavau į kursus, grįžęs dirbau degiku. Ir visą laiką iki pensijos dirbau degiku“.

Vladas Šukaitis (gim. 1920 m., gyv. Gelgaudiškyje):

„Keramikoje dirbu nuo 1949-ųjų metų. Pirmasis vadovas, kai atėjau, buvo Žemaitis, paskui – Bartkus. Tų direktorių čia apie 19 perėjo. Aš daugiausia statiku dirbau – krosnyje stačiau čerpes, plytas. O dabar dirbu degiku.

Mano darbas nuo anksčiau tuo palengvėjo, kad dabar nereikia patiems stumti vežimėlių – juos traukia mechanizuotai, lynais. Bet kitiems darbininkams tai darbas labai palengvėjo“.

Regina Valaitienė (gim. 1939 m., gyv. Gelgaudiškio apyl.):

„Keramikoje dirbu nuo 1949-ųjų metų. Pradėjau dirbti 14 metų. Buvau rėmelių padavėja. Tada gaminom čerpes. 1955-aisiais metais dirbau rėmelių vežėja, o 1956-aisiais metais pradėjau nuiminėti nuo preso čerpes. Šis darbas man patiko, ir stengiausi jį išmokti. Tada darbo sąlygos buvo sunkios, dirbome rankomis. Mechanizacijos visur trūko. Labai sunkus darbas buvo nuvežti gaminius į džiovyklas. Na, o nuo 1960-ųjų metų čerpių visiškai nedarė, panaikino jų gamybą. Aš tuomet perėjau dirbti prie plytų, o 1961-aisiais metais – jau prie drenažo vamzdelių. Čia irgi nebuvo mechanizacijos, viską darėm rankiniu būdu. 1962-aisiais metais perėjau į degimo cechą. Dirbau akumulatorinio vežimėlio vairuotoja. Taip ir iki šiol tebedirbu šį darbą.



A. Kleinys buvo patyręs vairuotojas, 1952 m. tarnaudamas sovietinėje kariuomenėje jis važinėjo triašiu amerikiečių „Študebekeriu“. Čia jį matome prie plytinės „Ziso“ Gelgaudiškyje. 1956 03 05. Iš A. Kleinio albumo



Gelgaudiškietis Juozas Vasiliauskas daug metų plytinėje dirbo sunkiausią darbą – karščiu alsuojančiose krosnyse degė plytas ir kitą produkciją. Aukštoje temperatūroje pečiai žaižaruodavo dieną ir naktį. Apie 1970 m. Iš J. Vasiliauskienės albumo



A. Kleinio sunkvežimio su medine kabina kėbule – naujos metalo frezavimo staklės gamyklai. Apie 1965 m. Iš A. Kleinio albumo

Dabartiniu metu visi darbai mechanizuoti. Tik, matyt, dar neįmanoma kol kas pagerinti sąlygų statikams krosnyse ir išėmėjams iš krosnies, nes žiedinėse krosnyse ką nors pagerinti dar neįmanoma.

Buitinės sąlygos, palyginus su ankstesniais metais, pasikeitė. Dabar atskirai vyrams ir moterims yra dušai, gamykloje veikia medicinos punktas. Yra poilsio kambarys. Anksčiau, žinoma, viso to nebuvo“.

Antanas Vasiliauskas (gim. 1897 m., gyv. Gelgaudiškio apyl., Skaistakaimio k.):
„Pradėjau dirbti 1914-aisiais metais, tačiau greitai užėjo karas, ir teko darbą nutraukti. Aš buvau Lietuvos kariuomenėje iki 1921-ųjų metų. Nuo 1921-ųjų metų, kai pradėjau čia vėl dirbti, išdirbau iki 1958-ųjų metų, iki pensijos. Iki 1940-ųjų metų dirbau eiliniu darbininku. Pačiais pirmaisiais mano darbo metais plytinę valdė Komaras. Paskui jis plytinę išnuomojo žydams Vižanskiam. Vižanskis iš pradžių stengėsi, norėjo įmonę atkurti, bet gaminius mažai kas pirko, ir Vižanskiai subankrutavo. Darbas buvo sezoninis. Dirbdavome nuo gegužės pirmosios iki lapkričio pirmosios. Darbas buvo sunkus. Viską darėme rankomis. 1939-aisiais metais plytinę perėjo į Palemono akcinės bendrovės rankas. Per dieną išdirbdavom maždaug 12 valandų, dar valandą sugaišdavome pusryčiaudami ir pietaudami. Dirbti labai stengdavomės, nes norėdavome, kad būtų kuo geresnė produkcija. Nuo produkcijos kokybės ir kiekio priklausydavo ir atlyginimo didumas.

Kadangi darbas buvo sezoninis, o gyventi reikėjo ir žiemą, todėl nežiūrėdavome nei valandų, nei sveikatos, kad tik daugiau uždirbtume. Palemono priklausomybėje buvo šiek tiek geriau. Atlyginimus išmokėdavo kas savaitę, o kai valdė nuomininkai, tai jei produkcijos nenupirkdavo, nebūdavo iš ko mokėti darbininkams, o vadovaiėjo į bankrotą. Kai priklausėme Palemonui, buvo dirbti geriau ir atlyginimus didesnius gaudavome.

Nuo 1940-ųjų metų dirbau plytų ir drenažo vamzdelių cecho meistru, paskui paskyrė dirbti džiovinimo cecho meistru, o paskutiniaisiais metais – degimo cecho viršininku“.

Pranas Vasiliauskas (gim. 1895 m. Šakiuose, nuo 1913 metų gyvena Gelgaudiškyje):

„Gamykloje dirbau nuo 1919-ųjų iki 1957-ųjų metų. 1919-ųjų metų pradžioje plytinę priklausė dvarininkui Komarui. Vėliau jis išvažiavo, kartais dar atvažiuodavo, tačiau savo namuose

nakvodavo tik naktį, o dieną gyveno pas savo buvusį kumetį. Kai buvo parceliuojama žemė, Komarui buvo palikta 80 ha žemės ir plytinė, tačiau jam to buvo mažai. Jis išvažiavo į Lenkiją, o plytinę išnuomojo savo švogeriiui. Nuo 1925-ųjų metų plytinei vadovavo Mikalavičius.

Aš dirbau visokius darbus, kokius tik reikėjo. Viskas buvo dirbama rankiniu būdu. Kasėm smėlį, rantom nešėm plytas. Žalių plytų vežėme po 32. Vėliau Mikalavičius subankrutavo. Gaminiai buvo gaminami nekokybiški, nedrūti, nebuvo technikos. Iš Mikalavičiaus plytinę išnuomojo žydas Vižanskis. Jam taip pat nesisekė. Palemonė buvo gera plytinė, dėl to Gelgaudiškio plytinė neturėjo paklausos. 1936-aisiais metais plytinę nupirko Vailokaitis iš Palemono. Jis įtaisė vagonėlius, ir darbas šiek tiek pagerėjo. Darbo valandų nepaisydavome. Gamykla buvo sezoninė, todėl darbo valandų nežiūrėdavome, kad tik daugiau uždirbtume, kad užtektų ir žiemai.

Prasidėjus karui, gamykla tarpais ir nedirbdavo. Praeinant frontui, gamykla buvo labai išgriauta, viskas išdaužyta. Metus po karo dirbome prie atstatymo. Kasmet darbo sąlygos gerėjo, dabar jau visai gerai, tik gaila, kad aš per anksti atėjau ant svieto. 1956-aisiais metais išėjau į pensiją“.

Emilija Venslovaitienė (gim. 1899 m., gyv. Gelgaudiškyje, Draugystės g. 2):

„Gamykloje pradėjau dirbti būdama 14 metų. Dirbdavom nuo saulės tekėjimo iki nusileidimo. Dirbau prie preso, pjaudavau plytas. Kitos moterys kraudavo vagonėlius po 1 000 plytų ir stumdavo į šiopas. Malkas plytoms džiovinti ir deginti veždavo arkliais iš miško. Į darbą



Grupė plytinės darbininkių (iš kairės stovi): iš užnemunės (neatpažinta), S. Bacevičiūtė, D. Šidlauskienė, iš užnemunės (neatpažinta), Krankauskienė, A. Austynienė, S. Rogačienė, M. Kleinienė, V. Rogačienė, A. Valaitienė, E. Sederevičienė, B. Juškevičienė; pirmoje eilėje (iš kairės): Kumetaitytė, (neatpažinta), (neatpažinta), (neatpažinta). Apie 1965 m.

Iš A. Kleinio albumo



Aukštų gelžbetoninių konstrukcijų cecho karkasas, kuris ir šiandien akis bado važiuojantiems net dešiniuoju Nemuno krantu pro Šilinę. 2009 m. A. Andrijo nuotr.

reikėjo eiti 5 km. Kai pradėjom dirbti, gamyklos nė žymės nebuvo. Pradėjom ją statyti grynai ant plikos žemės. Plytas vežė iš visur botais [prekiniais laivais, plaukiojančiais Nemunu]. Man dirbant, buvo pastatyta krosnis, kuri ir dabar yra išlikusi. Tik dabartiniu metu nėra kamino. Uždirbdavom per dieną pusę rublio. Mus prižiūrėjo Komaro špekteris, t. y. lyg toks brigadininkas“.

Konstancija Zakarevičienė (gim. 1895 m, gyv. Gelgaudiškyje):

„Pradėjau dirbti kokiais 1928–1929 metais. Dirbau prie preso. Darbas buvo sunkus. Viską dirbdavome rankomis. Per dieną dirbdavome 12–14 valandų. Reikėdavo padaryti 30 tūkstančių plytų. Per savaitę uždirbdavom po tris litus. Tai per mėnesį – apie 12 litų.

Viršininkas buvo žydas Meklenburgas. Kai žydas nepakėlė atlyginimo, streikavom, ant Kaukalknio pragulėjom dieną. Vadinasi, nedirbom. Tada žydas atsivežė kitų darbininkų, bet tie nuo mūsiškių gavo mušti ir taip pat nedirbo. Paskui žydelis šiek tiek pakėlė mums atlyginimą“.

„Tai ne Bosnija ir ne Hercogovina. Ir ne Indonezija po teroro išpuolio. Tai Gelgaudiškis, kuriame esantis galingas objektas prieš 15–20 metų turėjo nustebinti Pabaltijo valstybes ir visos Sovietų Sąjungos statybos pramonę. Jo plėtrai ir įrangos modernizavimui buvo seikėjama tiek, kiek reikėjo. Teko girdėti, kad dar ir dabar esamasis šalies premjeras Algirdas Brazauskas su nostalgija prisimena ją dar iš anų laikų. Tačiau kas iš to, kad A. Brazauskas tas pats, o laikai kiti, su laisve atvėrę ir pačias didžiausias mūsų visuomenės moralės piktžaidzes. Jeigu gamyklą šiandien pamatyti mūsų premjeras, sentimentai virstų skauduliu, o gal gėda ir silpnumo pojūčiu, kokį jaučia kadaise čia dirbę gyvi šio laikmečio liudininkai. Net ir tokio turto, pasirodo, nepajėgė išsaugoti niekas“, – taip apie Gelgaudiškio plytinę 2002 m. rašė Šakių rajono laikraštis „Valsčius“¹.

Apie 1980 m. Gelgaudiškio valstybinė keramikos gamykla Šakių rajone garšėjo savo „amžiaus statyba“. Nemuno gatvėje per dešimtmetį išaugo stambūs pastatai, kuriuose greitai pradėjo švilpauti vėjai, o įmonė nusirito prie bankroto ribos. Nauji rinkos dėsniai reikalavo permainų, o joms trūko jėgų ir pinigų.

Apie tą sudėtingą laikotarpį dar 1995 m. rudenį žurnalistams pasakojo pertvarkytos valstybinės keramikos ga-

¹ Didžiapetrienė G. Paminklas pirmajam laisvės dešimtmečiui, *Valsčius*, 2002, spalio 25.



Prie drenažo vamzdelių gamybos konvejerio (iš kairės): Veronika Eidukaitienė, (nežinoma), Morta Brazauskaitė. Apie 1970 m.

myklos direktorius Justinas Bataitis. Tuomet keramikos gamykla jau vadinosi AB „Gelga“. Direktorius papasakojo, kad ši įmonė (AB „Gelga“) susikūrė prieš dvejus metus (1993 m.), gamykla tapo akcinės bendrovės nuosavybe. Akcijų pirko darbininkai, daug jų įsigijo investicinė akcinė bendrovė „Europos Investicija“, o 15 proc. liko valstybei. Kontrolinį akcijų paketą nusipirko bendra Lietuvos ir Šveicarijos statybos akcinė firma „Tarptautinė SAF“. Po to ji koordinavo įmonės veiklą, sprendė visus reikalus. Tas laikotarpis įmonės kolektyvui paliko nemalonų prisiminimą. Kenkėjišką darbą padarė tuometinių pertvarkų įstatymai – valstybė negalėjo įmonės paremti finansiškai. Ieškota kitų būdų pradėti gamybą.

Palikimą, kurį AB „Gelga“ paveldėjo iš valstybinės įmonės, direktorius vadino blogu: dešimtmetį vyko rekonstrukcija, bet naujų cechų neįrengė, o senieji sugriuvo, įrengimai sulūžo. Nors rekonstruojant tą milžinišką gamyklą projektai buvo net keltą kartų perdaromi, tačiau joje liko morališkai atsilikusios sovietmečio technologijos. Išigyto turto vertė buvo didelė, o naudos – visai mažai. Naujai pastatyta gamykla buvo mirusi – įrenginėti cechus buvo beprasmiška: tokiose erdvėse buvo galima statyti tik labai dideles plytų degimo krosnis, kurios būtų brangiai kainavusios. Net jeigu ir būtų buvę lėšų, neapsimokėjo jų investuoti, nes niekas nežinojo, kokia bus produkcijos paklausa. Lietuvoje tuo metu veikė ne viena plytų gamykla.

Ilgametis Gelgaudiškio plytinės stalius Antanas Eidukaitis. Apie 1970 m.

Pirmas žingsnis, kurio ėmėsi naujoji administracija, – vieną nedidelę patalpą išnuomojo. Ten įsikūrė statybinė akcinė įmonė „SAF Gelga“ (AB „Gelga“ jai nebuvo pavaldi): gamino duris ir langus iš slovakiškų plastmasinių medžiagų. Ji galėjo įdarbinti 15 žmonių, bet dirbo tik 9, nes neturėjo pardavimo rinkos.

Kitose patalpose buvo ketinama įrengti medžio apdirbimo cechą, bet trūko lėšų. J. Bataitis Šakių rajono laikraščio „Draugas“ korespondentui sakė: „Jei-





Antano Eidukaičio ir Veronikos Tirlikaitės vestuvės: šalia jaunujų sėdi Marcelė ir Kostas Ditkai; stovi (iš kairės): Lietuvos kariuomenės savanoris K. Černevičius su žmona Elžbieta, Matilda Tirlikaitė, Viktoras Tirlikas, Salomėja Prapakaitienė (Grūzdaitytė), Antanas Tirlikas, Marija ir Jonas Tirlikai. Apie 1950 m. Iš G. Tirliko albumo

gu tuščiose patalpose įrengti kokią užsienietišką liniją būtų sumaniusi įmonės firma-savininkė – lėšų būtų atsiradę. Ta firma-koncernas turėjo statybos objektų ne vienoje valstybėje, nemažai – Rusijoje, iš kurios už atliktus darbus gaudavo dujų, kurias parduodavo Lietuvai – apyvarčioje buvo beveik pusė Lietuvoje suvartojamų dujų kiekio. Pažadų erdvas patalpas pritaikyti užsienietiškomis technologijoms buvo, bet neskubėta, gal būta ir savų finansinių problemų⁴².

Iš pradžių ta firma-koncernas įmonei skyrė apyvartinių lėšų, suteikė beprocentinę paskolą (su sąlyga, kad vyktų gamyba ir paskola būtų gražinta). Po truputį AB „Gelga“ tą skolą pradėjo gražinti. Firma-koncernas pasiėmė plytinei nereikalingą techniką, už tai nereikėjo mokėti dalies paskolos. Tik priminė, kad pinigai turi būti uždirbti. Sudarė sąlygas, kad įmonės kolektyvas būtų suinteresuotas dirbti: nereikėjo mokėti nei procentų, nei delspinigių.

AB „Gelga“ gamino septynių pavadinimų gaminius: pilnavidures ir skylėtas plytas, įvairaus diametro drenažo vamzdelius. Gamykla išnaudojo tik trečdalį pajėgumo. Buvo brangūs energetiniai resursai, ypač elektros energija, kurios daug sunaudavo. Pajėgumą didinti trukdė ir kitos priežastys, bet dirbo be nuostolių, skolų neturėjo. Pelnas buvo nedidelis, jį tuoj „pravalgydavo“. Buvo labai dideli mokesčiai: reikėjo mokėti ir „Sodrai“, ir net keturis kartus pabrangusį žemės mokestį, dar įvairių baudų. Taip buvo žlugdomos valstybės įmonės. Darbininkams atlyginimus išmokėdavo tik tada, pinigų likdavo sumokėjus mokesčius. Gamykloje dirbo 120 darbininkų, minimalus atlyginimas – 180 litų. Tik spalio mėnesį darbininkams pradėjo mokėti atlyginimus už rugpjūtį. Dar atsirado sunkumų: plytinės darbo Vyriausybė nelaikė sezoniniu, nors žiemą produkcijos ji negamino, nenutrūkdavo tik jos pardavimas. O darbininkus reikėjo išlaikyti.

Plytas, kad parduotų, vežė net į Pamaskvę. Plytų užsakė ir Kaliningrado srities pirkėjai, bet atsirado kliūtis: Rusija nuo įvežamos iš Lietuvos produkcijos pradėjo imti 30 proc. muitą. Jo netaikė tik individualiems pirkėjams, kurie plytų pirko mažai. Lietuvoje pardavimai taip pat buvo

⁴² Baltrušaitis J. Nelengva gaminti, sunku parduoti, *Draugas*, 1995 spalio 21.



menki. Daugiausiai drenažo vamzdelių reikėjo lenkams – jie nupirkdavo beveik pusę pagamintos produkcijos ir išsiveždavo savo transportu. Būta ir ten sunkumų: kelionė iki Suválkų užtrukdavo 3 valandas, o prie muitinės tekdavo laukti net 10 valandų. Dalį plytų AB „Gelga“ lenkams atidavė skolon – tai buvo geriau, nei laikyti aikštelėje. Vis tekdavo teirautis, kada galės atsiskaityti. Pusmetį laukti pinigų tekdavo iš Kaliningrado srities – tiek užtrukdavo rusišku rublių keitimas į litus Lietuvos bankuose.

Dviaukštis plytinės administracijos pastatas. Apie 1998 m. A. Andrijono nuotr.

Perspektyvos buvo liūdnos: įrengimai susidėvėję, o naujų nusipirkti neįmanoma – labai jau aukštos pasaulinės kainos. Net vidaus transportui (elektriniam vežimėliams) reikalingų akumuliatorių buvo sunku įsigyti: 1994 m. akumuliatorių pirko už 3 tūkst. litų, o 1995 m. už tą patį kiekį jau 6–7 tūkst. reikėjo pakloti. Pirko Rusijoje, kur kainos kilo vos ne kas mėnesį. Apie naujų vežimėlių pirkimą nesvajota. Menka paguoda, kad kol kas važiavo traktoriai ir automobiliai, bet artėjo laikas ir jais susirūpinti. Visos prekės nuolat brango, o pagamintos produkcijos kaina pakilo tik 5 centais. Svajoto, kad pagaminta plyta būtų įkainuota ne lietuviškais, o, tarkim, Amerikos centais – būtų atsiradę lėšų ir akumuliatoriams atnaujinti, ir naujiems vežimėliams įsigyti³.

1996 m. metų vasarą AB „Gelga“ direktorius Petras Zakaras, žurnalistams pasakodamas apie bendrovės finansinę padėtį, iškilusias problemas, užsiminė, kad bendrovė turi daug skolų, jų gaminamos produkcijos – plytų – nei Lietuvoje, nei užsienyje niekas nenori pirkti, o užsiimti rimta gamyba nėra vilčių, darbininkai neturi darbo, jų atleisti taip pat negalima, nes reikia mokėti labai dideles kompensacijas. Pinigų bendrovės kasoje, aišku, nebuvo.

Netrukus „Valsčiaus“ redakcija gavo aštuonių „Gelgos“ darbininkų pasirašytą laišką:

„Mes labai nepatenkinti savo bendrovės administracija. Darbo neturime, netgi nustaty-

³ Ten pat.



*Plytinė nuo kalno.
Apie 2000 m.
A. Andrijono nuotr.*

to minimumo – 210 litų – nuo vasario mėnesio niekas nemoka. Jei nors laiku tuos pinigus atiduotų, nieko nesakytume – mums gyventi irgi reikia. Visose šeimose yra vaikų. Ką daryti, jei jie apserga, o pinigų net pas daktarą nuvežti neturime? Be to, netrukus prasidės naujieji mokslo metai, reikės vaikus išleisti į mokyklą – iš kur pinigų paimsime? Negi vaikai eis suplyšusiais batais?

Gerai, kad kitos šeimos gyvena ūkiškai, laiko po karvutę. O juk yra tokių, kurie gyvena butuose. Už butus seniai nemokėjom, nes neturim iš ko. Gali taip atsitikti, kad už skolas antstoliai parduos butus iš varžytinių. Jiems nerūpi, kad žmonės neturi darbo ir pajamų šaltinio.

Girdėjome, kad mūsų administracijos darbuotojai laiku pasiima nemažas algas. Įrodymų neturime, bet direktorius galėtų paaiškinti šią situaciją – informuoti, kokias jie gauna algas.

Kiek buvo pagaminta drenažo vamzdžių, lenkai visus išvežė. Be abejo, pirktų ir dabar, bet kad niekas nesirūpina jų gamyba. Juk mes, darbininkai, nieko nepadarysime. Tai direktorių valdybos rūpestis. Jų problema ieškoti medžiagų, rūpintis, kad darbininkai turėtų darbo. Mes visi vargšai taip pat esame jų problema.

Direktorių valdyba mums siūlė už neišmokėtą atlyginimų dalį pasiimti plytų ir, susiradus klientą, jas parduoti. Bet juk plytų realizacija taip pat turi rūpintis bendrovės valdžia.

Matome, kad retkarčiais iš teritorijos išveža plytų, bet kur pinigai dingsta? Mums apie tai niekas nieko nesako.

Nusibodo kiekvieną rytą vaikščioti į bendrovę užsiregistruoti. Ateinam, užsiregistruojam, ir išleidžia namo. Jie turėtų suplanuoti iš anksto, kiek kurią dieną reikės darbininkų, ką reikės dirbti.

Tokia padėtis tęsiasi nuo praėjusių metų lapkričio mėnesio. Žiemą kentėjome šaltį, eidavome nesiprausę namo, kad tik tai turėtume



Šiame name gyveno plytinės darbininkų šeimos. Prie namo galo – sargo namelis ir senasis įvažiavimas į gamyklos teritoriją. Anksčiau su įvažiavimu iš kiemo pusės šiame pastate buvo garažai. 2004 m. A. Andrijono nuotr.

darbo ir už jį gautume atlyginimą. Konstatuojame, kad tai yra bendrovės valdžios nenoras ką nors daryti. Mes jiems nerūpim. Kodėl jie užmiršo darbininką? Atsakykite, direktoriau“.

Žurnalistai dar kartą nuvyko pas bendrovės direktorių P. Zakarą, kad jis atsakytų į iškeltus klausimus. Pokalbyje taip pat dalyvavo AB „Gelga“ ekonomistė Viktorija Paškauskienė.

Perskaitęs laišką, P. Zakaras atsakė:

„Darbininkai rašo tiesą. Tačiau mums taip pat nelengva. Lenkai dre-nažo vamzdžius pirktų, bet mes negalime jų gaminti, nes bendrovei atjungta elektra. Už elektrą skolingi daugiau kaip 160 tūkst. litų. Kas mėnesį dar priskaičiuojama 6 proc. delspinigių. Žodžiu, delspinigiai sudaro daugiau kaip pusę skolos sumos. Ir kol nors pusės šių pinigų nesumokėsime, elektros nepajungs. Be to, jau metus laiko mūsų sąskaita išaldyta teismo sprendimu. Kiek galiu, ieškau pirkėjų. Neseniai susitariau su latviais ir jie šiais metais žadėjo pirkti 100 tūkst. skylėtų plytų. O Lietuvoje jų niekam nereikia, nes žmonės neturi pinigų. Buvau daugelyje bendrovių, įmonių, kurios galėtų pirkti mūsų pagamintą produkciją, bet visur gavau neigiamą atsakymą. Tokia situacija ne tik pas mus, bet ir visose Respublikos plytinėse. Keramikos gamyklų Lietuvoje yra 12, iš kurių tik viena normaliai dirba. Visose kitose arba jau nebedirbama, arba jos merdi kaip ir mes.

Apie atlyginimus informacijos teikti neprivalau. Visi dokumentai, algalapiai yra teisingi. Mūsų darbas – sezoninis, tačiau Vyriausybė priėmė nutarimą, kad darbuotojams vis tiek reikia priskaičiuoti minimalaus gyvenimo lygio dydžio sumą. Priskaičiuoti nesunku, bet kaip pinigus išmokėti? O savo atlyginimą pasiimu pats paskutinis, kai pinigai būna išmokėti darbuotojams. Administracijai atlyginimai mokami kartu su darbininkais“.



*Plytinės teritorijoje
buvusių cechų
griuvėsiai. 2009 m.
A. Andrijono nuotr.*

Į pokalbį įsijungė V. Paškauskienė:

„Jie nori, kad minimumą duotume. Bet ir jį reikia užsidirbti. O jeigu darbininkų tokios sąlygos netenkina, tai kiekvienas gali ieškoti darbo kitur, o ne skųstis, kad yra nuskriausti. Mes nė vieno nelaikome. Bet, matyt, jiems taip gerai, tai tik triukšmas dėl nieko“.

P. Zakaras dar pridūrė:

„Kas norėjo, atlyginimą atsiėmė plytomis. Mes nesakome, kad gyvename gerai. Viskas labai blogai, o ateityje tikrai bus sunkiau. Valdžios atstovai mūsų bėdų negirdi“⁴.

Kauno apygardos teismas priėmė sprendimą dėl AB „Gelga“ likvidacinės komisijos patvirtinimo. Komisijos pirmininke patvirtinta AB „Gelga“ administratorė B. Gaudinskienė. Teismo sprendimas įsigaliojo nuo birželio 23 dienos. Likvidacinė komisija inventorizavo ir įvertino įmonės turtą, organizavo jo pardavimą⁵.

1997 m. rugpjūčio 11 d. AB „Gelga“ vyko aukcionas. Buvo parduotas senas autokranas už 3 500 litų, traktorius T-40 už 1 550 litų, kai kurios kitos smulkios prekės. Taip pat pardavė šiek tiek metalo. Tą dieną AB „Gelga“ darbuotojai buvo atvykę į įmonę. Jie visi tikėjosi ir pageidavo, kad jiems tuoj pat būtų išmokami atlyginimai. Apie 60 darbuotojų atlyginimus turėjo gauti pagal teismo vykdomuosius raštus. Bet, pasak administratorės B. Gaudinskienės, buvo neįmanoma tą pačią dieną sutvarkyti buhalterinius dokumentus. Žmonės nesiskirstė. Jie būriavosi koridoriuje, sėdėjo ant laiptų. Nesiskirstė iki pat darbo pabaigos. Dar daugiau. Darbininkai pareiškė, kad administratorės ir kasininkės neišleis iš kabineto. Atseit jos galinčios išsinešti pinigus. Į nelaisvę pakliuvo ir vyr. mechanikas, technikos inžinierė. Vyr. mechanikui net neleido sutvarkyti dokumentų ir išleisti nupirktą autokra-

⁴ Gustienė L. Padėtis be išeities? *Draugas*, 1996, liepos 20.

⁵ Gelga, *Valsčius*, 1997, birž. 27.



*Nykus buvusios
pramonės įmonės
teritorijos vaizdas.
2009 m.*

A. Andrijono nuotr.

na. Jau po 18 valandos administracijos darbuotojai buvo priversti kvieisti policiją, kad galėtų išeiti iš patalpų. Kitą dieną laikinoji administratorė iš antstolių kontoros parsivežė vykdomuosius raštus, buvo sutvarkyti dokumentai. Darbuotojams išmokėjo avansus. Bet dvi moterys jau buvo išvykusios į Vilnių. Bendradarbiams jos sakiusios, jog vyks į Darbininkų sąjungos būstinę. O tą patį vakarą televizijos žinių metu tas moteris jau rodė piketuojančias prie Seimo. Jos reikalavo, kad tuoj pat būtų atsiskaityta su visais darbuotojais⁶.

Vyriausybė nutarė suteikti finansinę pagalbą bankrutuojančios AB „Gelga“ darbuotojų atlyginimams išmokėti. Iš fondo bankrutuojančių įmonių darbuotojų reikalavimams tenkinti gelgaudiškiesiems buvo suteikta 100 tūkst. litų finansinė pagalba⁷.

2000 m. rajono spauda rašė, kad darbuotojai neteko darbo, bet uždirbtų pinigų negali atsiimti. Keramikos gamykla bankrutavo, o pastatų taip ir nepavyko parduoti, kad būtų galima padengti skolas. Buvusiems darbininkams įmonė liko skolinga apie 100 tūkst. litų. Prieš porą metų visi pastatai buvo įkeisti fondui bankrutuojančių ir bankrutavusių įmonių darbuotojų reikalavimams, susijusiems su darbo santykiais, tenkinti. Taip gautas visiems darbuotojams trijų paskutinių dirbtų mėnesių vidurkis, iš viso 59 tūkst. litų. Neįkeistos liko tik dvi krosnys. Pasak B. Gaudinskienės, jos sumūrytos iš gerų raudonų ir šamotinių plytų. Krosnis būtų galima parduoti, bet kliūtis ta, kad jos laiko pastato stogą. Sugriovus krosnis, galėjo griūti ir pastatas, jau priklausantis Turto fondui.

Valstybinis turto fondas, perėmęs visus įkeistus buvusios keramikos gamyklos pastatus, rengėsi svarstyti, ką daryti su visu tuo turtu. Pirmiausia, kaip sakė B. Gaudinskienė, turtas bus inventorizuotas ir įregistruotas, po to turto vertintojai nustatysią tikrąją vertę⁸.

„Šių metų pavasarį, kovo 15-ąją, likviduojamos akcinės bendrovės „Gelga“ administratorė B. Gaudinskienė ir Arūnas Mickevičius, gyvenantis Lazdijų rajone, pasirašė

⁶ AB „Gelga“: administratorė po darbo lydėjo policija, *Valsčius*, 1997, rugpj. 15.

⁷ Pagalba, *Valsčius*, 1998, kovo 10.

⁸ Valstybinis turto fondas perėmė pastatus, *Valsčius*, 2000, geg. 5.

pirkimo–pardavimo sutartį, pagal kurią „Gelgos“ balanse esantis pastatas (formavimo cechas 38 Gb), kurio bendras plotas 5 124,87 kv. m, nugriovimui buvo parduotas už tris tūkstančius litų. Tokį sprendimą priėmė „Gelgos“ kreditorių susirinkimas kovo 15 dieną. Nedidelė kaina nustebino daugelį rajono valdininkų, nepatenkintas liko ir UAB „Vitresa“, tose pačiose patalpose užsiimančios plastikinių durų ir langų gamyba, direktorius Česlovas Bacevičius“⁹.

Gegužės 29 d. UAB „Vitresa“ darbuotojai raštu kreipėsi į rajono merą J. Puodžiukaitį, tarybos Ūkio komiteto pirmininką H. Zarembą, Ekonomikos ir finansų komiteto pirmininką Z. Povilaitį.

Rašte aiškino, kad „Vitresa“ kovo pradžioje iš „Gelgos“ gavo žodinių pasiūlymą pirkti minėtą pastatą už 40 tūkst. litų. „Vitoresos“ akcininkai nutarė pirkti minėtą pastatą derantis dėl galutinės kainos.

„Gal ir ne visus reikiamus dokumentus tinkamai ir laiku pristatė mūsų UAB „Vitresa“ vadovybė AB „Gelga“ – tam yra rimtų argumentų, tačiau į mūsų pageidavimus nebuvo atsižvelgta“, – dėstė „Vitoresos“ darbuotojai savo nuomonę.

Jie teigė, kad suma, už kurią parduotas pastatas lazdijiečiui, yra „fantastiškai maža“.

„Mes įsitikinę, – tęsiama rašte, – kad minėtas pastatas parduotas neatsakingai, neteisėtai ir neatsižvelgiant į UAB „Vitresa“ gamybinės veiklos interesus ir perspektyvą. Prašome sustabdyti AB „Gelga“ formavimo cecho pardavimą nugriovimui, nes (...) dar 10 gelgaudiškičių papildys bedarbių gretas“.

„Vitoresos“ interesai buvo patenkinti operatyviai. Jau birželio 5 d. „Vitoresos“ darbuotojų vardu Č. Bacevičius dėkojo rajono vadovui ir komitetų pirmininkams „už pagalbą padedant įsigyti minėto pastato dalį“. Galimybė 1 584 kv. m plotą už nedidelę kainą įsigyti buvo sudaryta ir šiai įmonei, – trijų tūkstančių sumą už pastatą verslininkai atitinkamai pasidalijo.

Tačiau H. Zaremba „Valsčiui“ sakė nesuprantąs, kodėl už tokią simbolinę kainą pirkti pastatą pirmiausia nebuvo pasiūlyta įmonei, kuri tose patalpose dirba, arba rajono gyventojams, galų gale seniūnijai, kuri galėjo panemunėje įrengti kad ir sporto kompleksą.

Tačiau bankrotą vykdantys Kauno apygardos teisme patvirtinti asmenys – „Gelgos“ administratorė B. Gaudinskienė, kreditorių pirmininkė B. Remeikienė, taip pat „Sodros“ Šakių skyriaus vedėja M. Remenčiūtė ir jos pavaduotojas įmokoms K. Dundulis buvo kiek kitos nuomonės.

Nuo 1996 m. gamybinę veiklą vykstanti „Vitresa“ ir po „Gelgos“ bankroto paskelbimo buvo nuomininkė, bet nuomos mokesčių „Gelgai“ mokėjo nesistemin-

⁹ Didžiapetrienė G. Rajono vadovus nustebino pigiai parduotas „Gelgos“ turtas, *Valsčius*, 2000, liepos 11.

gai, o 1999 m. jos skola ūgtelėjo net iki 14 824,32 lito. Tų pačių metų rugsėjo mėnesį B. Remeikienė „Vitresos“ direktoriui, pranešdama apie išiskolinimą, parašė tokio turinio raštą:

„(...) Kadangi Jūs atsisakėte pasirašyti skolos suderinamumo raštą su „Gelgos“ administratore ir pateikti skolos gražinimo grafiką bei užtikrinti jo vykdymą sutinkamai su Lietuvos Respublikos įmonių bankroto 1999 06 17 Nr. VIII-270 įstatymu, per VSDFV Šakių skyrių, Jums bus inicijuojamas bankrotas. Tam pagrindą sudaro Jūsų įmonės balansas 1999 01 01, kuriame nurodoma, kad skolos viršija turimą turtą net 106 860 Lt. Be to, bus rekomenduojama administratoriui nutraukti nuomos sutartį ir kreiptis į Šakių rajono apylinkės teismą dėl Jūsų bendrovės išskeldinimo iš patalpų priverstine tvarka“.

Tačiau „Vitresos“ neiškeldino. B. Gaudinskienė sakė mananti, jog, žinant kokia bedarbystė Gelgaudiškyje, atimti darbą dar dešimčiai žmonių būtų buvę tiesiog neįmoniška. Šių metų pabaigoje skolos suderinamumo aktas vis dėlto buvo pasirašytas.

Kovo 3 d. vykusiame kreditorių susirinkime nutarė pastatą parduoti už 3 000 litų, apie tai informuojant „Vitresos“ direktorių. Tačiau jam buvo iškelta sąlyga – pirmiausia susimokėti skolą „Gelgai“ už nuomą. Tačiau, pasak Č. Bacevičiaus, „Sodros“ vedėjos pavaduotojas įmokoms K. Dundulis jam sutvarkyti piniginius reikalus „davė tik 15 minučių“, nors kovo 3 d. vykusiame kreditorių susirinkime ir buvo nutarta pastatą už 3 000 litų pirmiausia pasiūlyti pirkti „Vitresai“, ir duotas trijų mėnesių terminas, iki kurio „Vitresa“ turėjo pranešti apie savo apsisprendimą, dar nebuvo praėjęs. Bet pastatas buvo parduotas kitam pirkėjui, apie pardavimo kainą plačiau neinformavus nei vietos verslininkų, nei ūkininkų, nei vietos valdžios. Pastatą parduoti nutarimą priėmė kovo 15 d. sušauktas kreditorių susirinkimas, motyvuodamas tuo, kad nei atsakymo iš „Vitresos“, nei skolos už nuomą iki to laiko „Sodra“ nesulaukė.

„Sodros“ vedėjos M. Remeniūtės ir jos pavaduotojo K. Dundulio teigimu, neverta diskutuoti dėl to, kas galėjo tą pastatą pirkti ir kas negalėjo. Faktas, kad jį parduodant nebuvo pažeistas Bankroto įstatymas, griežtai reglamentuojantis paties bankroto tvarką. B. Gaudinskienė kalbėjo, kad „Gelgos“ pastatais, kurių dalis priklausė Valstybiniam turto fondui, buvo domėtasi ne vieną kartą. Tačiau daugeliui nepatiko panemunė, užkampis. Pastatus būtų nupirkusi Vokietijos ambasada, jeigu šalia būtų buvusi prieplauka. Anot B. Gaudinskienės, verslininkai „Gelgos“ pastatų atsisakėdavo tai dėl vieno, tai dėl kitų priežasčių, o bendrovę likviduoti reikėjo jau seniai. Po bankroto paskelbimo įstatymiškai tam buvo duodamas tik pusės metų terminas.

AB „Gelga“ bankrotas paskelbtas 1997 m. kovo 6 d. Taigi „Gelgos“ likvidacija truko jau ketvirtus metus, pažeidžiant įmonės likvidavimo terminus. 2000 m. vasario 1 d. vienam iš pagrindinių kreditorių – „Sodrai“ – AB „Gelga“ skola sudarė 222 942 litų iš 256 392 litų neišieškotų įmokų.

Kadangi „Gelgos“ bankrotas buvo vykdomas remiantis senuoju 1993 m. patvirtintu Bankroto įstatymu ir Vyriausybės nutarimu patvirtintais „Bankrutuojančių ir bankrutavusių įmonių turto pardavimo viešose varžytynėse nuostatais“, įvykus dviem varžytynėms 1997 m. rugpjūčio 11 d. ir tų pačių metų rugsėjo 11 d., jeigu

turtas neparduotas, varžytynių vykdytojui buvo suteikta teisė parduoti turtą be varžytynių kreditorių susirinkime nustatyta tvarka. Kreditoriai buvo suinteresuoti parduoti į valstybės skolas juos gramzdinantį pastatą kuo greičiau. Taigi priimti tokį sprendimą pagal Įstatymą užteko pusės kreditorių balsų. Vien „Sodros“ ir Valstybinės mokesčių inspekcijos kreditoriniai reikalavimai „Gelgai“ sudarė 540 384 litus nuo 861 982 litų bendrų kreditorinių reikalavimų. Taigi – 62,7 procento.

„Likviduodami įmonę, mes visą laiką disponavome Kauno apygardos teisme „Gelgos“ bankroto byloje nustatytomis sumomis, kur parduoto pastato likutinė vertė yra 414 569 litai, tačiau jeigu kreditorių susirinkime būtų nuspręsta jį parduoti už litą, įstatymui nebūtume nusižengę“, – „Valsčiui“ sakė „Gelgos“ administratorė, nenorėdama sutikti su paskutiniame tarybos posėdyje H. Zarembos pateiktais parduoto pastato įkainiais – 1 445 324 litais rinkos kaina.

„Sodros“ darbuotojai, atkreipdami dėmesį, kad inventorizuojamų pastatų įkainiai ne-realiai dideli, sutiko, kad ir teisme patvirtintas „Gelgos“ turtas buvo šiek tiek „iš-pūstas“, nes reikėjo net keturis kartus didesnę turtą įkeisti bankui, kai buvo imama 90 tūkst. litų paskola darbininkų atlyginimams išmokėti. *„Deja, kai reikėjo pastatus parduoti, šios sumos iš dalies atsisuko prieš mus pačius“, – samprotavo M. Remenciūtė.* Tačiau pastato pardavimo nugriovimui, skirtingai nei kai kurie tarybos nariai, K. Dundulis nelaikė klaida, prisimindamas praėjusių metų gruodžio 22 d. rajono tarybos posėdyje patvirtintą Šakių rajono ekonomikos ir verslo plėtros programą. Joje buvo numatyta vystyti ir plėsti Nemuno regiono turistinę infrastruktūrą, kurią įgyvendinant „Gelgos“ pastatai kaip gadinantys landšaftą turės būti nugriauti¹⁰.

Tuomet, kai gamykla klimpo į skolas, dar nė nepradėję veikti nauji brangūs įrengimai buvo supjaustyti ir parduoti kaip metalo laužas. Daug nereikėjo, kad didžiulė gamykla virstų griuvėsių krūva. Žurnalistai tą viską nušluojančios privatizacijos procesą prilygino teroro aktui, kurį vykdė savomis rankomis ne kokie pabaisos, o patys demokratijos, laisvės išsiilgę taikūs ramios šalies piliečiai¹¹.

Gamykla tiesiogine to žodžio prasme buvo pradėta ardyti po to, kai bankrutavusios įmonės pastatus – apie 20 objektų – iš VĮ Valstybės turto fondo už neįtikėtinai mažus pinigus – 18 tūkstančių litų – nusipirko Radviliškio gyventojas Vidas Kalašinskas. Oficialų leidimą griauti praėjusių metų birželio mėnesį jam suteikė tuometinis apskrities Teritorijų planavimo ir statybos valstybinės inspekcijos tarnybos vyriausiasis inspektorius Algis Mozūraitis. Metais anksčiau tokį pat leidimą jis išdavė ir lazdijiečiui Arūnui Mickevičiui. Vieną gamyklos pastatą jis pirko dar iš likvidacinės komisijos. Ir tik keli pastatai liko sveiki: kontoros pastatą įsigijo privatus asmuo, dalį A. Mickevičiaus griauamo pastato užėmė UAB „Vitresa“, buvusią valgyklą kontorai įrengti įsigijo UAB „Juodgiris“. Griuvėsiais virto beveik 11 ha teritorija.

„Kiek laiko ši teritorija šiurpins žmones ir darys gėdą rajonui? Oficialiai iformintas griovimo procesas nėra beribis. Jis, pasak

¹⁰Ten pat.

¹¹Didžiapetrienė G. Paminklas pirmam laisvės dešimtmečiui, *Valsčius*, 2002, spalio 25.



Buvusią plytinę dar primena griuvėsių kauburėliai. 2009 m. A. Andrijono nuotr.

A. Mozūraičio, nėra kaip nors reglamentuotas ar numatyta kokia nors tvarka. Anot jo, visada maloniau, kai statoma, o griovimas visuomet baisus. Vienintelė sąlyga – išvalyti teritoriją nuo statybinio laužo pastatus griovimui nusipirkę savininkai turi per trejetą metų. Jeigu nespės, leidimas vieną kartą dar gali būti pratęstas.

Dabartinė rajono valdžia šnairai tada žiūrėjo į A. Mozūraitį ir jo leidimo leisti griauti gamyklą nelaimino. Tuo tarpu alternatyvių variantų irgi nesiūlė, nes jų ir neturėjo. Kitaip nebūtų pagailėjusi 18 tūkstančių litų iš savivaldybės biudžeto gamyklos pastatams išgelbėti. Vienintelis eksmeras Vidas Cikana, prisimena Gelgaudiškio seniūnas Vincas Dabrovolskis, norėjo aukščiausiam gamyklos pastate atliktų perdirbimo įmonę įkurti. Tačiau nespėjo. Gamyklos skolų reikalavo visi, kuriems ji buvo skolinga. Reikėjo skubiai parduoti pastatus, ir nei A. Mozūraitis, nei griovėjai nebuvo kalti, kad griauti leido įstatymai. Kita kalba – dėl kainos.

Neapčiuopiama klastūnė rinka gamyklos likutinę vertę – 414 569 litus leido sumažinti iki 18 tūkstančių. Taigi, kaip teigia seniūnas, dar ir dabar ne visi gamykloje dirbę žmonės atgavo tai, ką gamykla jiems privalėjo sumokėti... O ir leidimus išduoti tiek statyboms, tiek griovimui nuo šių metų sausio 1 dienos tapo paties mero prerogatyva¹².

„Aš negaliu atsistebėti, kad gamykla Pirmąjį pasaulinį karą atlaikė, Antrąjį pasaulinį karą atlaikė, tarpukarį ir pokarį atlaikė, o nepriklausomybės nepajėgė atlaikyti“, – liūdnai kalbėjo gelgaudiškietis Edmundas Rinkevičius, su pagarba prisiminęs visą sveikatą ir gražiausius gyvenimo metus gamyklai atidavusių tėvų darbą. Ir liūdnai pajuokavo, kad gamyklos teritorijoje vertėtų memorialą pastatyti – čia dirbusiems žmonėms, o gal pagrindinei gamyklos griovėjai – to meto politikai.

Dabar buvusios Gelgaudiškio plytinės vietoje plyti plynas 11 ha ploto laukas.

¹²Ten pat.

Iš Gelgaudiškio ligoninės istorijos

Alfonsas Kasperavičius

1977 m. Gelgaudiškio ir Plókščių apylinkės sujungtos į vieną – Gelgaudiškio. Jos teritorijai priklausė 53 kaimai, kuriuose 135 kv. km plote gyveno 3 625 gyventojai.

Apylinkės gyventojai į Gelgaudiškio liaudies deputatų tarybą išrinko 41 deputatą. Juo tapęs „Didžiojo spalio“ kolūkio vyr. buhalteris Vytautas Kriausa pasiūpino, kad būtų nutiestas pėsčiųjų takas prie kelio Šakiai–Gelgaudiškis ties Daukantiškių gyvenvieta. Kolūkio valdybos pirmininkas Antanas Martinkevičius ėmėsi iniciatyvos, kad Daukantiškių gyvenvietės gatvės būtų apšviestos, o apylinkės mokslivius autobusu atvežtų į Gelgaudiškio mokyklą.

Plokščių ryšių skyriaus viršininkas deputatas Sigitas Matusa tarybos sesijai paruošė pranešimą apie prekybos, visuomeninio maitinimo ir buitinio gyventojų aptarnavimo darbo sąlygas apylinkėje, iškėlė rinkėjų pasiūlymus ir pageidavimus.

Skaistakaimio pradinės mokyklos vedėjas, ilgametis apylinkės deputatas Vytautas Butkus turėjo didelę visuomeninės veiklos patirtį, vadovavo viešosios tvarkos apsaugos komisijai¹.

Senieji dvaro pastatai

Kai 1957 m. kūrėsi 25 vietų Gelgaudiškio ligoninė, apylinkė buvo gerokai mažesnė. Ligoninei atidavė šalia bažnyčios šventoriaus esantį seną mūrinių pastatą, kuris mena senuosius dvarų laikus ir jų savininkus – Teodorą Koidelį ir Medardą Komarą. Tikriausiai šis namas (jis stovi ir dabar) pastatytas apie XIX a. vidurį kaip neturtingų apylinkės gyventojų prieglauda prie greta esančios bažnyčios ir špitolės (klebonijos, parapijos namų).

Gelgaudiškio dvaro rūmai ir pagrindiniai jo pastatai išaugo ant Nemuno šlaito. O papėdėje, Nemuno slėnyje, kur susibūręs miestelio centras, tokių senų pastatų kaip prieglauda prie bažnyčios buvo ir daugiau. Kai kurie išliko iki šių dienų: namas šiaurinėje kapinių pusėje (atkūrus Lietuvos nepriklausomybę 1918 m., ten įsikūrė Gelgaudiškio vls. savivaldybė), pietinėje kapinių pusėje (Tylos g.) – sargo ir kapinių prižiūrėtojo namelis, barono T. Koidelio laikais buvusio spirito varyklos (*bravoro*) pastato dalis Jaunimo gatvėje (po Antrojo pasaulinio karo ten buvo duonos kepykla, konditerijos cechas, mėsos parduotuvė). Nebeliko dviejų mūrinių pastatų dabartinių Taikos ir Nemuno gatvių sankryžoje (tarpukariu ir dar po Antrojo pasaulinio karo pačioje sankryžoje ir labiausiai į šiaurę nutolusiame name gyveno kalvio Zigaičio šeima), grūdų sandėlio (*špykėrės*) prie šiliuko (1937 m. šio pastato plytos panaudotos dviaukščio Šaulių namo statyboje), dvaro tarnautojų namo prie šiliuko (1919–1966 m. ten buvo pradinė mokykla), jau minėto dvaro spirito varyklos dalies pastato (liko tik pamatų žymės).

Apie dvaro spirito varyklą išliko įdomių žinių:

„1919 m. mokytojauti į Gelgaudiškį atvažiavo mokyt. Marija Zubrytė. Su ja susijusi visa mokyklos era ir daugelio gelgaudiškinių vaikų kartų. Mokytoja iš Gelgaudiškio išvažiavo tik 1953 metais“.

¹ Vasarevičius K. Apylinkės šeimnininkai, *Draugas*, 1977, gruodžio 8.



Gelgaudiškio ligoninė. Apie 1958 m.



*Moksleiviai prie Gelgaudiškio dv. rūmų.
Centre su balta kepuraite – Stasė Andriukaitytė
(Damušienė), antroje eilėje pirma iš kairės –
Aldona Samajauskaitė (Strumilienė).
Apie 1930 m. Iš B. Griekiečio albumo*



Barono T. Koidelio laikų spirito varykla (bravoras), kur 1918 m. įsikūrė Gelgaudiškio pradžios mokykla. Antrojo pasaulinio karo metu pastatas labai nukentėjo. Apie 1960 m. B. Griekiečio nuotr.

Gali būti, kad ši klasė buvusios spirito varyklos (bravoro) pastate. Iš kairės – Gelgaudiškio klebonas J. Augustaitis. Iš B. Griekiečio albumo



Iš mokyt. M. Zubrytės prisiminimų ir jos autobiografijos aiškėja, kur nepriklausomos Lietuvos metais buvo pirmoji mokykla (klasė), tiksli jos lokalizacijos vieta. Mokytojos atsiminimus 1973 m. vasarą užrašė mokyt. Genovaitė Ulienė. Juose rašoma: „Klasė, kurioje pradėjau dirbti, buvo name, kur dabar kepykla...“ Mokyt. M. Zubrytės autobiografijoje, kurią Kudirkos Naumiestyje saugo mokyt. Natalija Manikienė, rašoma:

„Klasė buvo didelė, buvusio dvarininko bravoro pastate...“ Vadinasi, bravoras buvo pastate, kurį daugelį metų mes visi gerai žinome kaip kepyklą. Ir šioje kepykloje (o tiksliau – bravore) buvo mokyklos klasė.



Dar mokyklos suole galvodavau, iš kur Algio ir Agutės Orentų sodelio rytiniame gale (Jaunimo g.) toks didelis ir senas šulinys. Visame miestelyje tokio nebuvo – išmūrytas iš raudonų plytų, didelio skersmens. Pasirodo, kitoj kelio pusėj buvo senasis bravoras, kuriam reikėjo daug vandens. Bravorui dar Koidelio laikais ir iškasė šulinį. Ir šulinys, ir senasis pastatas mena mokyklos ir senojo dvaro istoriją...“²

Mokytoja M. Zubrytė (centre) su kunigu ir moksleiviais prie Gelgaudiškio šiliuko. Apie 1925 m. Iš B. Grikiečio albumo

Neišliko nė vieno jau vėliau, apie 1900 m., statyto Gelgaudiškio plytinės pastato.

Apie Gelgaudiškio dvaro pastatus, buvusius jo papėdėje, pasakoja kai kurie archyviniai dokumentai. Iš jų aiškėja, kad tų pastatų pakalnėje buvo aštuoni. Praskleiskime tų dokumentų slėpinius.

„Tretininkų draugijos Gelgaudiškyje, Šakių apskr.

Prašymas

Mūsų draugija turi savo žinioje 20 (dvidešimtį) negalinčių darbą dirbti senų neturtingų mergaičių ir moterų. Jos, jų tėvai ir tėvukai pirmiau dirbo dvaruose Komaro, Komaro dvarų butuose taip pat ir gyveno. Vykstant žemės reformos įstatymui, Komaro dvarų žemės ir trobos yra dabar valdžios žinioje. Girdėti, kad Gelgaudiškio Komaro dvaro trobesiai, bent tie, kurie yra toliau nuo dvaro centro, būsią nugriauti – šiemet viena didelė troba nugriauta – tuomet tos 20 negalinčių darbą dirbti senų dvaro darbininkų, gyvenusių lig šiol dvaro trobose, netektų ir pastogės.

Gelgaudiškyje, pakalnėje apie bažnyčią yra dvaro aštuoni gyvenamieji namai, dvi špykėrės ir vienas tvartas. Dviejuose gy-

² Pagal Antano Andrijono, gim. 1951 m., kalbą Gelgaudiškio vid. mokyklos 60-mečio minėjime 2005 04 30. (Cituojamų tekstų kalba netaisyta. *Kalbos red. pastaba.*)

venamuose namuose yra mokykla ir valsčiaus raštinė, kituose namuose gyvena dvaro žmonės, kurie išsikels iš čia į savo sklypelius, kuomet įvyks dvaro žemės parceliacija, – jie gaus žemės.

Tretininkų draugija susirūpinusi anų senų negalinčių jau darbo dirbti dvaro darbininkų likimu, pasitikėdama kreipiasi į Žemės reformos valdybą prašydama pavesti tretininkų draugijai vieną iš dvaro trobų pakalnėje, kuriame tilptų tos dvidešimt senų dvaro darbininkų mergaičių ir moterų ir dar dvidešimt vienas asmuo iš parapijos Gelgaudiškio, kurie taip pat neturi pastogės ir negali jau dirbti, kad tenai jais visais galima būtų rūpintis.

Tretininkų draugija prašo Žemės reformos valdybos pavesti mums šį braižinėlyje skaitline „1“ pažymėtą maždaug 36 metrų ilguo mūrini namą, kuris tuojau reikalauja didelio remonto, su aplinkui jį esančiais darželiais ir bent tris hektarus žemės Nemuno lankoje, kurias pavasaryje Nemunas užsemia, daržams. Prašoma žemė braižinėlyje yra pažymėta skaitline „2“ (du).

Prie šio pridedame Gelgaudiškio braižinėli, vardus, pavardes ir amžių reikalingų globos a) tarnavusių pirmiau dvare ir b) asmenų parapijoje darbininkų.

a) Negalinčios darbo dirbti dvaro darbininkės:

- | | |
|-----------------------------|-----------|
| 1. Sadauskytė Agota | – 65 metų |
| 2. Bakuvienė Ona | – 70 “ |
| 3. Bakytė Marijona | – 50 “ |
| 4. Klimukė Jonieška | – 55 “ |
| 5. Vasiliauskytė Apolionija | – 50 “ |
| 6. Žiliukė Barbora | – 62 “ |
| 7. Šlėderienė Elžbieta | – 72 “ |
| 8. Plėderienė Emilia | – 67 “ |
| 9. Blažanauskytė Marijona | – 60 “ |
| 10. Simokytė Petronėlė | – 64 “ |
| 11. Šiuikytė Uršulė | – 54 “ |
| 12. Prancevičienė Marijona | – 60 “ |
| 13. Simokytė Petronėlė | – 70 “ |
| 14. Laurinaičiukė Agota | – 53 “ |
| 15. Bastienė Petronėlė | – 45 “ |
| 16. Rekešiukė Agota | – 40 “ |
| 17. Pranaitukė Marijona | – 63 “ |
| 18. Bataitis Simonas | – 75 “ |
| 19. Plėderienė Kristina | – 75 “ |
| 20. Grigaliukė Marijona | – 52 “ |

b) Darbininkės negalinčios darbo dirbti, gyvenančios parapijoje:

- | | |
|---------------------------|--------------------------|
| 1. Švendraičiukė Marijona | – 55 metų, Gelgaudiškyje |
| 2. Bakytė Elžbieta | – 52 “ |
| 3. Švarckytė Marijona | – 50 “ |
| 4. Šiukšdziukė Agota | – 60 “ |
| 5. Rapolckienė Jonieška | – 65 “ |

6. Jakienė Agota	– 48 “
7. Jakimaičiukė Ona	– 60 “
8. Bastytė Marijona	– 63 “
9. Puidokytė Apolionija	– 52 “
10. Jakienė Marijona	– 54 “
11. Jokūbaitukė Antanina	– 45 “
12. Lekavičiukė Jeva	– 78 “
13. Endriukaičiukė Marijona	– 52 “
14. Krapavickytė Jieva	– 54 “
15. Švelniukė Marijona	– 50 “
16. Bendoriukė Elzbieta	– 54 “
17. Kuncytė Apolionija	– 62 “
18. Šukaitukė Ona	– 43 “
19. Undraičiukė Agota	– 69 “
20. Martinaičiukė Apolionija	– 69 “
21. Kilinskytė Agota	– 47 “

Gelgaudiškio tretininkų draugijos pirmininkas: E. Vasiliauskytė

Sekretorius: Apolionija Račiūniūtė

Valdybos narys: L. Bladaitė

Tikrumą parašų šių „Tretininkų draugijos“ valdybos narių parašu liudijo Pr. Būčys, Gelgaudiškio parapijos klebonas

Gelgaudiškis, 29 d. liepos m. 1924 m. Šakių apskr.³

Atrodo, kad Tretininkų draugijos prašymas buvo patenkintas, nes senesnių Gelgaudiškio gyventojų prisiminimais dvaro spirito varyklos pastate (dab. Jau-nimo g.) prieš karą gyvenę neturtingi apylinkių žmonės.

Tais pačiais 1924 m. Gelgaudiškio savivaldybė svarstė patalpų gydytojui klausimą.

„Šakių apskr. žemės tvarkytojui

Gelgaudiškio vls. taryba numatydama, kad artimiausiu metu Gelgaudiškio miestelyje reikės patalpinti gydytoją, veterinarų ir vaistinę, todėl tą klausimą iškelė dienotvarkėn.

1924 03 25, Nr. 627“.

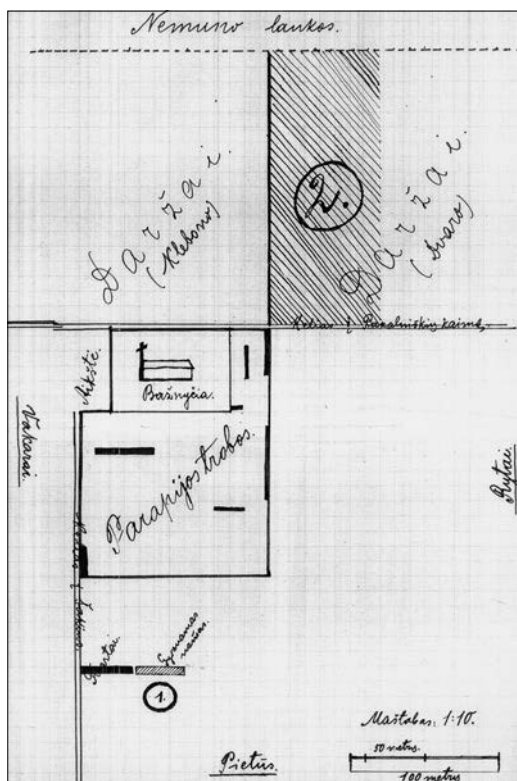

Gelgaudiškio miestelio centro brėžinys.
1924 m. Iš CVIA

³ LCVA, Žemės reformos departamento Parceliacijos sk. byla Nr. 1632, Gelgaudiškio dv., Gelgaudiškio vls., Šakių apskr. f. 1248, ap. 16, b. 13, p. 457–460.

„Ištrauka iš Gelgaudiškio vls. tarybos protokolo š. m. vasario mėn. 25 d. nr. 1.

Svarstyta: apie palikimą namų dėlei patalpinimo gydytojo, veterinoriaus ir vaistinės, kuomet bus parceliuojamas Gelgaudiškio dv.

Nutarta: vienbalsiai nutarta prašyti Šakių apskr. žemės tvarkytoją, kad parceliuojant Gelgaudiškio dvarą, paliktų namų Gelgaudiškio savivaldybei dėl gydytojo, veterinoriaus ir vaistinės, taip pat palikti kiekvienam po 1 hektarą žemės dėl daržų.

Ištrauka tikra, atatinka originalui, vls. viršaitis J. Matijošaitis, sekretorius Povilaitis“⁴.

Ligoninė ir ambulatorija

Grįžkime į XX a. 6-ojo dešimtmečio pabaigą, kai sovietmečiu viename iš senųjų dvaro pastatų prie Gelgaudiškio bažnyčios kūrėsi ligoninė ir ambulatorija.

Ligoninės ir ambulatorijos pastatai beveik lietėsi galais. Tarp jų buvo tik nedidelis tarpelis takeliui, kuriame vos prasikeisdavo du žmonės. Ambulatorija stovėjo arčiau pagrindinės miestelio gatvės. Šiame pastate gyveno ir gydytojo šeima. Pirmajame aukšte buvo įkurtas gydytojo kabinetas, kuriame jis priimdavo pacientus. Tas pats gydytojas aptarnaudavo ir ligoninę, ir ambulatoriją.

Bene pirmasis Gelgaudiškio ligoninės vyr. gydytojas buvo Baltrušaitis. Apie 1960-uosius metus ten jau dirbo Juozas Juodaitis. Senieji gelgaudiškiečiai dar prisimena jo nuolatinę palydovę pypkę ir gardų tabako dūmą, skardų, toli sklindantį balsą. Pasakojama, kad jis buvo paprastas, su visais pasikalbantis, tvirtai ūkiškus sprendimus priimantis žmogus. J. Juodaičio žmona dirbo ambulatorijos akušere, dažnai žmones lankydavo kaimuose, pėsčiomis sukardavo dešimtis kilometrų. J. Juodaitį giminystės ryšiai siejo su Lietuvos nepriklausomybės signataru Jonu Staugaičiu, kurio tėviškė buvo prie Žvirgždaičių (Šakių apskr.).

Juodaičių šeimoje augo trys dukros – Audronė, Virginija, Benedikta (Benė) – ir sūnus Oliveris (Olius). Audronė aktyviai dalyvavo mokyklos saviveikloje, baigė aukštuosius pedagogikos mokslus, dirbo Šiaulių pedagoginiame institute, Klaipėdos universitete, tapo profesore. Jauniausias šeimoje buvo Olius (gim. 1950 m.), mokėsi Vilniaus universiteto Medicinos fakultete, gyveno Šiauliuose. Apie 1962 m. Juodaičių šeima iš Gelgaudiškio persikėlė gyventi į Ariogalą, vėliau pasistatė namą Šiauliuose ir ten apsigyveno.



*Gelgaudiškio ligoninė.
1999 m.
V. Vilčinsko nuotr.*

⁴ Ten pat, p. 227–228.

Gelgaudiškyje vyr. gydytojais buvo Kazimieras Velička, Jurgis Volungevičius.

Jau keletą pastarųjų dešimtmečių vyr. gydytoju dirba Jėgas Poškevičius. Šiam gydytojui ant savo pečių teko pernešti visas ligoninės ir ambulatorijos reorganizacijas, pagaliau – ligoninės uždarymą.

Prie Gelgaudiškio ambulatorijos visais pokario dešimtmečiais buvo dantų gydytojo kabinetas. Jam patalpos dažniausiai buvo nuomojamos. Apie 1959 m. kabinetas buvo įsikūręs Vlado ir Marytės Maziliauskų name (Taikos g. 5, šalia ambulatorijos ir ligoninės). Ten dantų gydytoja dirbo Griškevičienė (žurnalistų Gedimino ir Kęstučio Griškevičių mama).

Apie 1965 m. į Gelgaudiškį atvyko tik ką aukštuosius mokslus baigusi dantų gydytoja Genovaitė Naujokaitienė (šeimą sukūrė jau Gelgaudiškyje, su vyru Klemensu užaugino ir į mokslus išleido sūnų ir dukrą). Dantų kabinetas tuo metu buvo Darbininkų gatvėje, plytinės darbuotojų gyvenamojo namo antrajame aukšte. Klemensas ir Genovaitė Naujokaičiai Gelgaudiškio gyvenime aktyviai dalyvavo Atgimimo metais: Klemensas buvo renkamas į Gelgaudiškio seniūnijos tarybą, Genovaitė – į Šakių rajono savivaldybės tarybą.

Gelgaudiškio ligoninės istorijoje nuo jos ištakų išlikusios medicinos seserų pavardės: Regina Grybinienė, Janina Valaitienė, Teresė Uždravienė, Onutė Domeikienė, Genovaitė Sajonienė, Onutė Mikelaitienė, Birutė Venienė (seselė laborantė), Judita Urbaitienė (seselė akušerė), Loreta Gardauskienė, Marytė Kuncaitienė, Albina Gaižauskie-

Su Gelgaudiškio ligoninės ligoniais. Stovi (iš kairės) slaugės Gražina Valavičienė, Salomėja Tirlikienė, Onutė Dimšienė, Elena Bataitienė (virėja), Jadvyga (Jadzė) Mockevičienė, Ada Aniulienė. Tarp ligonių sėdi seselė laborantė Birutė Venienė. Apie 1960 m.



Gelgaudiškio ligoninės vyr. gydytojas Jėgas Poškevičius. 1999 m. V. Vilčinsko nuotr.





Gelgaudiškio vaistinės vedėja Janina Griškelienė (centre), ligoninės virėja Stasė Grikiėtienė (dešinėje), Juozas ir Emilija Povilaičiai (kairėje). 1974 m. F. Strumilo nuotr.

nė, Morta Keselienė, Aldona Gerulaitienė, Genovaitė Sakalauskienė, Aldona Narkūnienė, Onutė Vitkauskienė, Elena Paukštienė, Elena Venckūnienė, Regina Maruškienė, Zita Švelnienė, Zita Šidlauskaitė, Regina Vyšniauskaitė, Stefa Riaubienė, Raimonda Simavičienė, Zita Kriaučiūnienė. Dezinfekcijos specialistu dirbo Algis Bindokas.

Pokario metais senoji Gelgaudiškio vaistinė buvo įsikūrusi Janinos Griškelienės name šalia plytinės (Darbininkų g.). J. Griškelienė buvo vaistininkė, jai talkino Atgalainienė. J. Griškelienė užaugino sūnų Kęstutį ir dukrą Ireną, kurie baigė Gelgaudiškio vid. mokyklą ir išvažiavo į didmiesčius (sūnus Vilniuje dirbo kirpėju).

Apie 1975 m. pastatyta nauja vaistinė Taikos gatvėje, ant kalno. Dabar Gelgaudiškyje veikia dvi vaistinės. Antroji – „Camelia“ – įsikūrė buvusio restorano „Nemunas“ patalpose.

Gelgaudiškio ligoninės ūkio vedėjais daug metų dirbo Antanas Basčiulis, Stasys Aniulis, Medardas Kulikauskas.

Dirbo paprasti, nuoširdūs žmonės

Pagalbiniam ūkio darbams ligoninė turėjo arklį, vežimą, žiemai – roges. Ligoninės kiemas buvo didelis. Jame tiesėsi ilgas ūkinis pastatas, kuriame tilpo tvartas, daržinė, virtuvė, skalbykla, sandėlys. Arkliu iš miestelio parduotuvių į ligoninę suveždavo maisto produktus. Ligoninės darbuotojai arkliu galėjo pasinaudoti pavasarį ir rudenį tvarkydami savo žemės sklypelius (suarti žemę, pasisodinti bulvių, išsiakėti javų laukelius, parsivežti iš lankų šieną ar rudens derlių).

Ligoninės arklį prižiūrėjo Rapolas Šimkus, vėliau – Juozas Dėdinas. 1978 m. apie šį ramų, tvarkingą miestelio žmogų spaudoje pasirodė nedidelis straipsnelis:

„Žvarbiai švilpteli vėjas ir lengvu sėjėjo mostu pažeria sniego į pašilės sodybą. Nuo šulinio Juozas Dėdinas mato žmoną, beržine



Rudeninė talka
Gelgaudiškio ligoninės
ūkiniame kieme.
Apie 1975 m.

šluotele braukiančią snaiges nuo tako. Pašluoja, pašluoja, o jos vėl iš lengvo gula...

– Padėk tą šluotą, Maryte, – sakytų Juozas, bet nutyli. Žino – vis tiek šluos. Juk ji pratusi prie darbo. Rudenį išėjo į pensiją. Gražiai ją bendradarbiai išleido. Susirinko visa Gelgaudiškio ligoninė. Sveikino, linkėjo, dovaną įteikė. Užsipelnė Marytė, tikrai užsipelnė... Dvidešimt šešerius metus pas ūkininkus lenkė nugarą, nuo kalėdų iki kalėdų. Jei ne nauji laikai, kokia ten ir kalba būtų apie pensiją. Jos būtų nemačius. Marytė vienuolika metų išdirbo ligoninėj slauge. Gerai dirbo, visi ją mylėjo. Ir jis, Juozas, ten dirbo iki pensijos. Arklių prižiūrėjo. Šiandien tiek to arklio ir bereikia: kartą kitą produktų ligoniams iš parduotuvės atvežti... Automašinę ligoninė turi. Dabar visur mašinos. Teisybę tada Petkūnas šnekėjo – nereikės nei mergų, nei bernų, viskas bus su mašinom. Neraštingas buvo žmogelis, vos parašą sukeverzodavo. Pats nesulaukė tų mašinų... O jis, Juozas, bernavo. Kastuvas, šakė, dalgis, akėčios, žagrė. Keturis arklius prižiūrėk, pašaro parūpink, žiemą šerk ir gulėk pas juos. Kad kas nors neatsitiktų, kad kas neužmiršta būtų. Dabar kai kas sako: ar nenorėtum atjaunėt ir vėl tą gyvenimą nugyvent, tuos darbus nudirbt? Tai jau ne... Būdavo, nežinai, ar stovi, ar dirbi. Lyg į plėškę įkinkytas. Į pradalgę stojai – varyk iki devinto prakaito. O linus mint? Sunkiau nei mėšlą mėžt. Visą žiemą mindavo...⁵



Ligoninės arklininkas
Juozas Dėdinas.
1978 m.
A. Andrijono nuotr.

Apie ligoninėj dirbusius paslaugius, nuoširdžius žmones laikraščiai dažnai parašydavo. Nemažai tokių žinių pasirodavo rajono „Draugo“ laikraštyje. Apie ligoninės darbuotojus spaudoje atsiliepdavo žmonės, kurie ten gydėsi:

⁵ Andrijonas A. Lėtos mintys, *Gimtas kraštas*, 1978, sausio 25.



Ligoninės vidaus virtuvėlėje (iš kairės): S. Tirlikienė, Z. Zaksaitė, S. Samajauskienė, A. Bajerčienė, O. Domeikienė, J. Mockevičienė. Apie 1975 m.



Gelgaudiškio ligoninės darbuotojos O. Dimšienė, S. Tirlikienė, E. Bataitienė, J. Mockevičienė. Apie 1960 m. Įvairiais laikotarpiais Gelgaudiškio ligoninėje dirbo: vyr. gydytojai Baltrušaitis, Juozas Juodaitis, Kazimieras Velička, Jurgis Volungevičius; medicinos seserys: Janina Gaižauskienė, Aldona Gerulaitienė, Loreta Girdauskienė, Regina Grybinienė, Morta Keselienė, Zita Kriaučiūnienė, Marytė Kuncaitienė, Regina Maruškienė, Aldona Narkūnienė, Elena Paukštienė, Stefa Riaubienė, Genė Sajonienė, Genė Sakalauskienė, Raimonda Simanavičienė, Zita Šidlauskaitė, Zita Švelnienė, seselė akušerė Judita Urbaitienė, Teresė Uždravienė, Janina Valaitienė, Elena Venskuvienė, Onutė Vitkauskienė, Regina Višneveckaitė; Algis Bindokas (dezinfekcija); slaugės: Salomėja Andrijonienė, Julija Bacevičienė, Albina Gaižauskienė, Janina Mačinskaitė, Marytė Mačiulaitytė, Albina Mikutaitienė, Bronė Nauburaitienė, Česė Petkevičienė, Genutė Skamarakaitė, Salomėja Skėrienė, Marytė Žilaitienė, Janė Žilinskienė; ūkvedys Alfonsas Kartavičius; virėja Birutė Kuncaitytė; pečkurė Bronė Naujokaitienė; vairuotojai: Romas Atkočaitis, Juozas Karūnaitis, Algis Sutkus, Liudas Endriukaitis, Klemensas Naujokaitis



*Gelgaudiškio ligoninės
darbuotojai Stasys ir Ada
Aniuliai vestuvių dieną.
Apie 1965 m.*

Slaugė Albina Keruotytė

„Labas rytas, – palatoje nuaidi žvalus moters balsas.

*Ligoniai šypsosi atėjusiai slaugei Salomėjai Andrijonienei, kuri
visada jiems maloni, nuoširdi.*

*Keturiolika metų ji slaugo ligonius, atsisveikina su pasveiku-
siais. Kiek jų čia, Gelgaudiškio apylinkės ligoninėje, gydėsi per tiek
metų, buvo reikalingi jos priežiūros – Salomėja negalėtų pasakyti. Iš-
eina žmogus, po kiek laiko ligoninėje užmirštama jo pavardė. Tačiau
buvę ligoniai ilgai prisimena ne tik šios ligoninės gydytoją, seseles,
bet ir darbščiąsias slauges, o ypač S. Andrijonienę.*

*Atsiliepimų knygoje ne vienas įrašas – padėka, paskirta jai. Rodos,
taip ir matai šią moterį besišypsančią, švelniai besikalbančią su ligoniais,
visada pasiruošusią kiekvienam reikalingam jos pagalbos padėti“⁶.*

Slaugėmis Gelgaudiškio ligoninėje dirbo Jadvyga (Jadzė) Mockaitienė, jos duktė Salomėja Čepaitienė, Stasė Mockaitienė, Bronė Nauburaitienė, Marytė Dėdynienė, Salomėja Andrijonienė, Ada Aniulienė, Gražina Valavičienė (iš Plokščių), Onutė Dimšienė, Salomėja Skėrienė, Albina Keruotytė, Marytė Mačiulaitytė, Monika Skilinskienė, Julija Bacevičienė, Algima Mikutaitienė, Janina Žilinskienė, Marytė Žilaitienė, Česė Petkevičienė, Genutė Skamarakaitė, Janina Mačinskaitė. Žiemą ligoninės palatų krosnis kurdavo Bronė Naujokaitienė. Skalbėja dirbo Emilija Bacevičienė.

Ligoninės virtuvės rūpesčiais užsiėmė Staselė Grikietienė, Elena Bataitienė, Teresė Jevaitienė, Birutė Kuncaitytė. Staliaus darbus tvarkė Antanas Jakaitis.

Ūkio dalies automobiliai

Apie 1960 m. ligoninės kieme atsirado naujitelaitis sunkvežimis mediniais bortais GAZ-51. Mašinai atsirado vieta šalia ūkinio pastato buvusiam mediniame kolūkio garaže. Kartais šiuo sunkvežimiu ligoninės darbuotojai išvažiuodavo į ekskursijas – kėbule sudėdavo storų lentų

⁶ Jasevičius A. Ligoniai ją prisimena, *Draugas*, 1972, vas. 2.



*Gelgaudiškio ligoninės
vairuotojas Klemensas
Naujokaitis prie
motorlaivio vairo
(dešinėje). 2005 m.
A. Andrijono nuotr.*

suolus, bortų paaukštinimus. 1961 m. vasarą šiuo sunkvežimiu gelgaudiškėčiai važiavo į automobilių lenktynes Kačerginėje.

Pirmasis sunkvežimio vairuotojas buvo Jonas Martinkevičius. Vėliau šį sunkvežimį vairavo Liudas Endriukaitis, Juozas Karūnaitis, Algis Sutkus, Romas Atkočaitis, Klemensas Naujokaitis. Pastarasis persėdo į antrąjį ligoninės automobilį – lengvąjį VAZ-2121 („Niva“).

Apie Gelgaudiškio ligoninės reorganizaciją

Šia tema pradėta kalbėti 1996 metais. Tų metų pavasarį Šakių rajono savivaldybės Sveikatos apsaugos ir socialinių reikalų komiteto nariai M. Švabas, A. Klimaitis ir O. Liutkevičienė aptarė ligoninės reorganizacijos klausimą.

Jie nutarė, jog vasaros laiku tikslinga nuo birželio 1 d. iki liepos 14 d. uždaryti Šakių centrinės ligoninės Nervų ligų skyrių, nuo liepos 15 d. iki rugpjūčio 19 d. – Vidaus ligų skyrių, taip pat Gelgaudiškio ligoninę nuo birželio 1 d. iki birželio 30 d. ir Kudirkos Naumiesčio ligoninę nuo rugpjūčio 1 d. iki rugpjūčio 31 dienos. Šį sprendimą patvirtino mero potvarkiu.

Antru klausimu buvo svarstoma Gelgaudiškio ir Kudirkos Naumiesčio ligoninių reorganizacija į slaugos įstaigas. Nutarė svarstymą pratęsti tarybos posėdyje. Komiteto nariai, remdamiesi Psichinės sveikatos priežiūros įstatymu, nutarė siūlyti merui potvarkiu patvirtinti savivaldybės psichikos sveikatos komisiją⁷.

Jau 1999 m. pradžioje šią temą nagrinėjo Marijampolės apskrities teritorinės ligonių kasos (TLK) stebėtojų taryba. Mat Lietuvos Respublikos sveikatos apsaugos ministerijos kolegija nutarė 1 000 gyventojui skirti 1 slaugos lovą, todėl Marijampolės TLK stebėtojų taryba posėdyje, įvykusiame 1999 m. vasario 26 d., nutarė tais metais Šakių rajone finansuoti tik 45 slaugos lovas, vietoje esamų 72. Beje, pagal gyventojų skaičių rajone turėjo būti tik 42 slaugos lovos. Nuo tų metų kovo 1 dienos Marijampolės TLK sudarė sutartis su viešosiomis gydymo įstaigomis, teikiančiomis slaugos paslaugas. Teritorinė ligonių ka-

⁷ Ligoninės, *Valsčius*, 1996, geg. 7.

sa tuo metu finansavo 19 slaugos lovų Gelgaudiškio slaugos ligoninėje, 19 slaugos lovų Kudirkos Naumiesčio slaugos ligoninėje ir 7 slaugos lovas Šakių ligoninėje. Gelgaudiškyje buvo 30 slaugos lovų stacionaras, nemažiau ir Kudirkos Naumiestyje. Savivaldybės tarybai svarstyti buvo pateiktas sprendimo projektas dėl viešosios įstaigos „Gelgaudiškio slaugos ligoninė“ reorganizavimo į viešąją įstaigą „Gelgaudiškio ambulatorija“, likviduojant 30 slaugos lovų stacionarą. Kaip sakė savivaldybės gydytoja D. Kasparevičienė, per parą viena slaugos lova kainuoja 40 Lt. Išlaikyti jas visas savivaldybė neturi lėšų, o ligonių kasa finansuoja tik 19. Be to, Gelgaudiškio slaugos ligoninė išikūrusi Gelgaudiškio parapijai priklausančiame vieno aukšto pastate. Pastatas ligoninei pritaikytas tik iš dalies. Maisto blokui ir skalbyklai reikalingas kapitalinis remontas. Tam irgi reikia lėšų, kurių savivaldybė neturi. Juo labiau kad pastatas yra parapijos nuosavybė.

Gydytoja tvirtino, kad taryba tikrai turi išspręsti skausmingą tos teritorijos žmonėms klausimą – reorganizuoti ligoninę. Argumentavo žodžiais:

„Kas galėtų paneigti, kad slaugos lovos labiau reikalingos seniems žmonėms, ir daugiausia žiemą, nes žmonėms kokybiškesnes gydymo paslaugas teikia Šakių ligoninė. Jaunesni ligoniai nenori gydytis nei Gelgaudiškyje, nei Kudirkos Naumiestyje. Ta pati dilema jau buvo kilusi, kai reorganizavo Plokščių ir Kukarskės ligonines. Jų neliko, ir niekas labai nepasigedo“.

Kaip sakė savivaldybės gydytoja D. Kasparevičienė, ji žmonių skundų dėl ligoninės reorganizavimo negavo, bet tarybos narys V. Haase posėdžio metu parodė Gelgaudiškio gyventojų pasirašytą prašymą, kad ligoninės nelikviduotų. Šitą prašymą jis



Senasis Gelgaudiškio ligoninės šulinys. 1999 m. V. Vilčinsko nuotr.



Ligoninės palatoje (iš kairės): seselė O. Domeikienė, ligonė Stasė Samajauskienė, slaugė S. Tirlikienė, J. Mockevičienė. Apie 1970 m.

tuoj pat įteikė rajono merui R. Vensui. V. Haase prašė tarybos narių neskubėti priimti sprendimo, juo labiau kad būtų panaikinti 28 etatai ir iš darbo reikėtų atleisti 36 žmones. „Ir tai Gelgaudiškyje, – kalbėjo V. Haase, – kur labai didelis nedarbas“.

Rajono tarybos narė Kudirkos Naumiesčio ligoninės gydytoja D. Grigaravičienė kalbėjo, jog ligoninė, turinti 19 lovų, finansiškai neišsilaikys. Anot jos, rentabiliausia yra 30-ies lovų ligoninė. Jos manymu, jei Gelgaudiškyje ir Kudirkos Naumiestyje liks tik po 19 lovų,

„automatiškai užsidarys abi ligoninės, nes nebebus pinigų. Jei dalį slaugos lovų iš Gelgaudiškio perkelsime į Kudirkos Naumiestį, o dalį – į Šakius, tai slaugos lovos rajone išliks“.

Tarybos posėdyje dalyvavo ir Marijampolės TLK direktorius K. Gaidys. Pasak jo, ligonių kasa skaičiuoja pinigus. Per 1999 m. 4 mėnesius Kudirkos Naumiesčio ligoninė jau sunaudojo 54 proc. visiems metams skirtų lovadienių, Gelgaudiškio ligoninė šiek tiek mažiau.

„Gal ir būtų galima išsiversti su likusiais pinigais, – sakė K. Gaidys, – bet gali jų ir pritrūkti. Jei taryba paliks abi ligonines, tai metų pabaigoje ji turės remti abi ligonines, nes ligonių kasa skirti papildomai lėšų negalės“.

Gelgaudiškio ligoninės vyr. gydytojo J. Poškevičiaus manymu, „ligoninė šiandien dar gali išgyventi, o kas bus ateity, neaišku“. Pasak jo, iškils ir darbuotojų klausimas. Rajono merą R. Vensą domino, kiek ligoninėje dirba pensininkų. Pasirodė, kad pensinio amžiaus buvo 6 medicinos seserys ir 7 iš aptarnaujančio personalo.

Tarybos narys J. Sinkevičius siūlė 7 slaugos lovas, esančias Šakių ligoninėje, „atiduoti Gelgaudiškiui“, bet jam paprieštaravo P. Geštautas. Pasak šio tarybos nario, jis nenorėtų gulėti nei Gelgaudiškyje, nei Kudirkos Naumiestyje – geriau Šakiuose. „Vis dėlto gydytojų kvalifikacija skiriasi“, – sakė P. Geštautas.

D. Grigaravičienė nesutiko, kad gydytojų kvalifikacija gera tik Šakiuose, bet, jos manymu, slaugos lovos Šakių ligoninėje reikalingos. Tarybos narys R. Damušis siūlė rasti išeitį ir išlaikyti abi ligonines.

Rajono taryba nusprendė klausimo svarstymą atidėti kitam posėdžiui, nors rajono mero R. Venso nuomone,

„niekas nepasikeis, gal tik žmonių parašų padaugės. Buvo kalbama apie Gelgaudiškį – atvežė iš Gelgaudiškio. Dabar atveš ir iš Kudirkos Naumiesčio“⁸.

Konkuravo dvi rajono ligoninės

1999 m. liepos mėnesį įvyko neeilinis Šakių rajono savivaldybės tarybos posėdis. Tarp kitų klausimų jame jau trečią kartą svarstytas Gelgaudiškio slaugos ligoninės reorganizavimo klausimas.

Vyr. gydytojas J. Poškevičius prašė likviduoti ir Dabūtų medicinos punktą. Pa-

⁸ Milerienė V. Taryba nesiryžta likviduoti Gelgaudiškio slaugos ligoninės, *Valsčius*, 1999, birž. 1.

sak jo, med. punktas tik už dviejų kilometrų nuo Gelgaudiškio ambulatorijos, todėl žmonės į jį beveik neina.

Tarybos nariai karštai ginčijosi dėl slaugos lovų skaičiaus. A. Vigelis, A. Tar-nauskas, V. Haase norėjo, kad slaugos lovos būtų atiduotos ne Kudirkos Naumiesčio ligoninei, bet Šakių, nes tada dar bus vilties kada nors atkurti Gelgaudiškio ligoninę. A. Vigelis net siūlė ligoninei atiduoti UAB „Gelgaudiškio melioracija“ bendrabučio pastatą ir pirmuosius metus neprašyti nuomos mokesčio. Mero R. Venso nuomone, jei Kudirkos Naumiestyje nebus 30 slaugos lovų, tai po kurio laiko rajone slaugos ligoninių nebeliks. V. Haase prašė apžiūrėti Gelgaudiškyje visus ligoninei tinkančius pastatus ir juos įvertinti, kad būtų galima atkurti ligoninę. Po tokių ilgokų ginčų taryba 14 balsų dauguma nusprendė Gelgaudiškio slaugos ligoninę reorganizuoti⁹.

Rajone iki 1999 m. buvo dvi slaugos ligoninės – Kudirkos Naumiestyje ir Gelgaudiškyje. Iki tų metų kovo 1 d. jose buvo po 30 lovų.

Nuo kovo 1 d. Gelgaudiškio ir Kudirkos Naumiesčio ligoninėse liko po 19 slaugos lovų, t. y. finansavo tik 6 935 lovadienius. Iš kilo grėsmė, kad reikės likviduoti abi ligonines, nes paprasčiausiai neliks lešų jas išlaikyti.

Rajono savivaldybė nusprendė reorganizuoti Gelgaudiškio ligoninę, ten palikti tik ambulatoriją. Net tris kartus taryba svarstė šį klausimą, kol pagaliau priėmė sprendimą. Aišku, ligoninės panaikinimas labai skaudino gelgaudiškiečius. Ligoninė – kartu ir darbovietė miestelyje, kur bedarbių ir taip buvo nemažai. Ligoninės uždarymui taryboje ypač priešinosi jos nariai gelgaudiškiečiai.

Kalbėdama apie Kudirkos Naumiesčio ligoninę, gydytoja D. Grigaravičienė, kuri tuo metu pakeitė atostogaujančią vyr. gydytoją J. Pultinevičienę, sakė, jog ligoninė turi net rentgeno kabinetą. Gelgaudiškio ligoninėje tokio nėra. Aišku, sakė gydytoja, aparatas labai jau senoviškas, nuotraukos nėra labai kokybiškos, bet kaulų lūžius ar plaučių uždegimą galima nustatyti. Yra ir masažo, fizioterapijos, kinezio-terapijos kabinetai. Klinikinėje laboratorijoje atliekami šlapimo ir kraujo tyrimai. Pacientui jau nereikia dėl tyrimų vykti į Šakius.

Tarybos posėdžio metu kai kurie nariai aiškinimą, kad Gelgaudiškyje ligoninė reikalingesnė negu Kudirkos Naumiestyje, motyvavo tuo, kad atseit ten yra senelių globos namai. Iš jų pasisakymų galima buvo daryti išvadą, kad terminai „slaugos ligoninė“ ir „senelių globos namai“ tapatūs. Kaip aiškino gydytojos iš Kudirkos Naumiesčio R. Šoliūnienė ir D. Grigaravičienė, slaugos ligoninėje galima gydyti ne visus. Žmonės čia gydomi ne ilgiau kaip 120 dienų per metus. „*O paskui, nors gal liko jam tik savaitę gyventi, turime būtinai išrašyti, nes kitaip baus mus*“, – liūdnai konstatavo gydytojos. Buvo Sveikatos apsaugos ministerijos nurodymai, kokiomis ligomis sergantys žmonės gali gydytis slaugos ligoninėje. Dažniausiai tai ligoniai su įvairiomis sąnarių ligomis, persirgę insultu, turintys trofines opas, sergantys paskutine, ketvirta, vėžio stadija. Pasak R. Šoliūnienės, jei vienišam žmogui reikia leisti morfijų, jei jo būklė tikrai sunki, bet jam nustatyta tik trečia stadija, į slaugos ligoninę jo priimti negalima. Beje, serga tokiomis ligomis ne tik vieniši nusenę žmonės. Serga ir jauni, jiems taip pat būtina slauga. O į senelių namus vien slaugymui tikrai nepriims. Aišku, reikia atsižvelgti ir į socialines sąlygas. Juk kartais ir ūmi kočia nors peršalimo liga vienišam senam

⁹ Milerienė V. Aritmetika paprasta: trylika daugiau kaip dvylika, *Valsčius*, 1999, liepos 27.

žmogui gali būti gydoma ilgai, „normalioje“ ligoninėje jam neužtenka nustatytos dienų normos, o į slaugos ligoninę taip pat negalima. Deja, į visa tai medicinos valdininkai neatsižvelgia, griežtai tikrina ligonių medicinines korteles. Neseniai buvo patikrinta ir Kudirkos Naumiesčio ligoninė. Tikrintojų nuomone, 302 lovadieniai buvo išnaudoti ne tiems žmonėms. Jie buvo nubraukti iš ligoninės finansavimo: tai reiškia, kad neteko net 12 tūkst. litų lėšų.

Naumiestiečiai baiminasi, kad kitais metais gali negauti ir licencijos gydomajai veiklai, mat pagal medicininę normą slaugos ir palaikomojo gydymo ligoninės pats mažiausias lovų skaičius turi būti 30. Bus mažiau – licencijos nebus¹⁰.

Pastatą grąžino bažnyčiai

Gelgaudiškio slaugos ligoninė buvo išikūrusi pastate, kuris ilgus dešimtmečius priklausė Gelgaudiškio parapijai. 1991 m. pastatus vėl sugrąžino tikriesiems savininkams, bet ligoninė ten ir toliau dirbo, nes tuometinis klebonas G. Skučas su medikais sudarė sutartį. Kaip sakė vyr. gydytojas J. Poškevičius, pagal tą sutartį jie nuomos klebonui nemokėjo, bet turėjo prižiūrėti pastatus. O pastatai išties labai seni. Čia kažkada buvo klebonija ir vikarija. Vienas pastatas statytas dar 1884 m., kitas – šiek tiek vėliau. Kad tai tikrai buvo du namai, labai gerai matyti iš lauko pusės: vienas namas medinis, kitas molinis. Tik vėliau, kai čia jau buvo ligoninė, pastatai buvo sujungti į vieną. Atskirame pastate įkūrė virtuvę ir skalbyklą. Skalbykloje įrengimai buvo labai seni. Tokia skalbimo mašina, pasak vyr. gydytojo, buvo tik čia, dar viena – Ilguvoję. Turėjo ir stacionarų skalbinių virinimo katilą, kurį kaitino malkomis. Ligoninėje, kol pastatai nebuvo sujungti, palatos buvo pereinamos, nebuvo kanalizacijos, apšildė patalpas krosnimis. Įrengė atskiras patalpas tualetams, voniai. Tik vienoje vietoje išliko dar iš klebonijos laikų duonkepė krosnis. Pasak J. Poškevičiaus, ja naudojosi tik vieną kartą, kai buvo prakiurę centrinio šildymo vamzdžiai. Fizioterapijiniame kabinete dar išliko grindys, per tuos dešimtmečius nesupuvusios.

Sutartis, kurią Šakių centrinė ligoninė buvo pasirašiusi su velioniu klebonu G. Skuču, pasibaigė, o naujos niekas nesudarė. Gelgaudiškio parapijos klebonas V. Jackūnas 1998 m. rudenį Šakių savivaldybės mero R. Venso paprašė, kad būtų padaryta ligoninės pastatų techninė inventorizacija ir atlikta teisinė registracija. Rajono val-



*Ligoninės skalbykla.
1999 m.
V. Vilčinsko nuotr.*

¹⁰Milerienė V. Kuo skiriasi senelių namai nuo slaugos ligoninės, *Valsčius*, 1999, liepos 30.

dyba, motyvuodama tuo, kad kunigas leidžia nemokamai naudotis pastatais, sutiko tai padaryti. 1998 m. gruodžio 23 d. valdybos sprendimu Gelgaudiškio slaugos ligoninei skirta 1 500 litų techninei inventorizacijai ir teisei registracijai apmokėti, bet ir po pusmečio niekas nebuvo padaryta. Kunigas V. Jackūnas 1999 m. birželio 15 d. įteikė rajono merui prašymą, kuriame reikalavimai buvo daug griežtesni. Po mėnesio V. Jackūnas parašė naują raštą merui:

„... Nereaguojant į parapijos, kaip pastato savininko, teisėtus reikalavimus, tai yra neparuošus inventorizacijos dokumentų, nesudarant galimybės atlikti reikalingą kapitalinį remontą ir netgi ignoruojant teisiškai svarbią panaudos sutartį, esame priversti pareikalauti iškraustyti slaugos ligoninę iki rugsėjo 1 dienos“.

Tarp kitų savo reikalavimų klebonas V. Jackūnas prašė iškasti šulinį, nes „remiantis potvarkiu, grąžintas šulinys, kurio nėra ligoninės teritorijoje“. Pasirodo, šulinys buvo visai šalia šventoriaus tvoros. Stogelis užkaltas, kad niekas nemėtytų šiukšlių ar netyčia neįkristų. Tik jame nebuvo vandens. Vanduo dingo, kai pastatė miestelio vandentiekio gręžinius.

Tuo metu Gelgaudiškio ligoninėje ir ambulatorijoje buvo 44,25 etato, dirbo 46 žmonės, iš jų 6 – pensinio amžiaus. Po reorganizacijos buvo numatyta palikti 18 darbuotojų.

Ligoninę likviduoti planavo iki kūrenimo sezono pradžios, kad neberekėtų šildyti patalpų ir samdyti kūrįkų.

Laiške Šakių rajono laikraščio redakcijai J. Kasperaitis iš Pakalniškių kaimo rašė: „Dauguma žmonių lieka nusivylę tokiu tarybos sprendimu. Buvo atimta tai, kas ilgus metus buvo kuriama“. Žmogus citavo ir sveikatos apsaugos ministro mintis, pasakytas televizijos laidoje 1999 metų liepos 29 d.: „Ministras pasakė aiškiai dėl slaugos ligoninių naikinimo, kad reikia atsižvelgti į žmonių pageidavimus ir tik tada priimti tokius sprendimus“. J. Kasperaičio manymu, rajono taryba neatsižvelgė, „kad yra žmonių, kuriems tikrai reikia vietoje medicininės pagalbos, o persąsi mintis, kad kažkam reikėjo lovų ir pinigų, gal todėl niekas ir neklausė paprastų mirtingųjų nuomonės“.

Gelgaudiškiesiems teko susitaikyti su tuo, kad nebeturi ligoninės šalia namų. Kaip anksčiau jos neteko žmonės Griškabūdyje, Žemōjoje Panemūnėje, Plókščiuose, Kiduliuosė¹¹.

Reorganizavus valstybinę įmonę „Gelgaudiškio ligoninė“, išėtinėms darbuotojų pašalpoms ir socialiniam draudimui mokėti savivaldybės valdyba skyrė 72 tūkst. 418 litų¹².

Kadangi 1999 m. buvo panaikinta Gelgaudiškio slaugos ligoninė ir Dabitu medicinos punktas, rajono savivaldybės valdyba patvirtino naujus „Gelgaudiškio ambulatorijos“ įstatus. Tais metais Šakių rajono laikraštis rašė:

„Buvusį ligoninės pastatą ambulatorijos vyr. gydytojas J. Poškevičius žada atlaisvinti rugsėjo 30 d. Atleisti bus 24 ligoninėje

¹¹Milerienė V. Kodėl likvidavo ligoninę Gelgaudiškyje? *Valsčius*, 1999, rugpj. 6, p. 2.

¹²Pašalpos, *Valsčius*, 1999, spalio 1.



Gelgaudiškio vaistinė „Camelia“, Taikos g. 2011 06 24. A. Andrijono nuotr.

dirbę darbuotojai, ambulatorijoje iš senojo personalo turėtų likti dirbti 18. Pastarajai reorganizacijai, vyr. gydytojo paskaičiavimu, gali prireikti išmokėti dar 80 tūkst. Lt¹³.

Abu pastatai – ir buvusi ambulatorija, ir ligoninė – atiduoti Gelgaudiškio parapijos bažnyčiai. Ambulatorija ir jos išlikęs personalas persikėlė į kitą miestelio galą, įsikūrė dviaukščiame mūriniame pastate. Prabėgo beveik 10 metų.

Pagal Lietuvos 2004–2006 m. Bendrojo programavimo dokumentą Šakių rajono ambulatorijose pradėjo įgyvendinti „Sveikatos priežiūros įstaigų restruktūrizavimo ir modernizavimo“ projektus. Kai kurios rajono ambulatorijos apie 2008 m. jau baigė arba beveik baigė remonto darbus, kitos jų dar nespėjo pradėti.

Ambulatorijai atkeliavo ES struktūrinių fondų lėšos

Europos Sąjunga ir Lietuvos Respublika skyrė daugiau kaip pusės milijono (538 tūkst.) litų paramą iš ES struktūrinių fondų projektui „VšĮ Gelgaudiškio ambulatorijos modernizavimas“ įgyvendinti. Pagrindinis projekto tikslas – atnaujinti ambulatorijos įrangą ir atlikti patalpų remontą. Ambulatorijos vyriausiasis gydytojas J. Poškevičius apgailestavo, kad lėšų gavo mažiau nei tikėtasi, todėl nusprendė apsiriboti pirmojo ambulatorijos aukšto remontu, o likusias lėšas panaudoti stogui, langams ir durims pakeisti. Projektas parašytas 2005 metais. Kai jis buvo patvirtintas, 2007 m. prasidėjo įgyvendinimo darbai. 2008 m. darbai buvo daugiau nei įpusėję.

„Jei viskas klosis ir toliau taip gerai, remonto darbai, manau, vasarį turėtų būti baigti. Tada beliks laukti baldų ir medicininės įrangos, kad galėtume pradėti normaliai dirbti. Oficialiai panaudoti lėšas turime iki šių metų gruodžio mėnesio“, – kalbėjo bendrosios praktikos gydytojas.

Vasarį pirmajame aukšte vyko remonto darbai, o antrajame teko priiminėti pa-

¹³ Ambulatorija, *Valsčius*, 1999, rugs. 14.



*Gelgaudiškio
ambulatorijos pastatas.
2011 06 24.
A. Andrijono nuotr.*

cientus. Įgyvendinus projektą, Gelgaudiškio ambulatorijos pirmajame aukšte turėjo išikurti 3 šeimos gydytojai, buvo rengiami du procedūriniai kabinetai, stomatologijos kabinetas, erdvus laukiamasis. Antrajame aukšte liko administracija, laboratorija ir vieta stomatologo kabinetui.

„Kadangi projekto dokumentų svarstymo ir tvarkymo darbai trunka gana ilgai, tenka patirti ir nuostolių. Dėl klaidingai projekte nurodytų senojo automobilio gamybos metų ambulatorija negaus naujojo automobilio, kurio taip reikėtų. Patyrėme apie 60 tūkstančių litų nuostolį“, – skundėsi J. Poškevičius.

Tačiau gydytojas optimistiškai kalbėjo apie ateitį:

„Kai pradėsime dirbti modernesnėje ambulatorijoje, manau, tie pus-trėčio tūkstančio čia prisirašiusių gyventojų galės džiaugtis kokybiškesnėmis ir lengviau prieinamomis paslaugomis“.



*Ilgametė Gelgaudiškio
ambulatorijos
stomatologė Genovaitė
Naujokaitienė.
2005 m.
A. Andrijono nuotr.*

Lėšų sulaukė ir kitos rajono ambulatorijos

Europos Sąjungos struktūrinių fondų lėšos buvo paskirstytos visoms rajono ambulatorijoms. Tačiau visos gavo mažiau pinigų nei tikėtasi. Griškabūdžio, Kudirkos Naumiesčio ir Lukšių ambulatorijos jau panaudojo skirtas lėšas, o Šakių PASPC ir Kiduliai 2008 m. tik pradėjo modernizavimo darbus. Pagal parašytus ir patvirtintus ambulatorijų projektus įstaigos gavo skirtingo dydžio Europos Sąjungos paramą. Vadovaujantis Bendrojo programavimo dokumentais, lėšas įstaigos turėjo panaudoti per dvejus metus. Lukšių ambulatorija gavo 454 tūkst. litų, Griškabūdžio – 450 tūkst. litų, Kudirkos Naumiesčio – 447 tūkst. litų. Šios ambulatorijos lėšas panaudojo 2005–2007 metais. Kriūkų ambulatorijai skyrė 298 tūkst. litų, Lekėčių – 500 tūkst. litų, o Plókščiams – 594 tūkst. litų. Nors numatytas lėšas ambulatorijos jau turėjo būti panaudojusios, dėl kliūčių buvo prašoma pratęsimo. Kidulių ambulatorijai ir Šakių PASPC skirta daugiau kaip po milijoną litų. Kiduliuosė buvo numatyta įrengti naujai, specialiai ambulatorijai, nupirktas patalpas¹⁴.

Tokios pastarųjų metų realijos. Gyvenimas nestovi vietoje, kiekviena diena neša permąinų.

„Geležinio Vilko“ pėdsakai

2005 m. buvusios Gelgaudiškio ligoninės ir ambulatorijos pastatams keitė stogų dangą. Kai nuiminėjo ligoninės pastato stogą, vienoje palėpėje po sąsparomis rado ryšulėlį popierių. Jie buvo tiek sudūlėje, kad tiesiog trupėjo tarp pirštų ir virto dulkelėmis. Darbininkai šiuos popierius perdavė gelgaudiškietei Antanui Bajerčiui. Taip dokumentai atkeliavo į Vilnių ir Universiteto Rankraščių skyriaus restauracinėse dirbtuvėse buvo restauruoti. Paaiškėjo jų turinys – tarp dokumentų buvo „Geležinio Vilko“ organizacijos statutas ir atsišaukimai. Statute rašoma:

„... Obalsis: Tautos garbė ir Valstybės gerovė.

III. Organizacija.

1. Apsauga tverinama kariniais pagrindais, remiama geležinės drausmės ir viršininkų autoritetu.

2. Apsauga skirstoma grupėmis, grupės kuopomis, kuopos būriais. Apsaugos pagrindinis vienetas kuopa.

3. Grupė apima administracijos apskritį, kuopa valsčių, būrys bažnytkaimį arba kelių kaimų plotą.

4. Apsauga turi savo vėliavą, antspaudą, ženklą ir uniformą.

IV. Vadovybė.

Vadovybę sudaro:

a) Apsaugos Vyriausias Vadas ir štabas iš 6 asmenų su štabo Viršininku priešakyje, b) Grupės Štabas iš 4 asmenų su grupės Vadu priešakyje, c) Kuopos – kuopos Vadas ir adjutantas. Apsaugoje štabo Viršininkas ir grupių vadai turi adjutantus.

3. Apsaugos Vyriausią štabą sudaro Vyriausias Vadas, jis taip pat skiria ir grupių vadus.

4. Grupės štabą sudaro grupės Vadas, jis taip pat skiria ir kuopų Vadus, kurie patys pasiskiria adjutantus.

5. Grupių štabus ir kuopų vadus tvirtina Vyriausias Vadas.

¹⁴Paramos gavo mažiau nei tikėjosi, *Valsčius*, 2008, sausio 26.

statute dėsniai ir jame numatyta hierarchija visiems Geležinio Vilko nariams griežtaiivalomė.

Obalsis: Tautos garbė ir Valstybės gerovė.

III. Organizacija.

1. Apsauga tvarkoma kariniais pagrindais, remiamas geležinės drausmės ir viršininų autoritetu.
2. Apsauga skirstoma grupėmis, grupės kuopomis, kuopos – būriais. Apsaugos pagrindinė vienetasis – kuopos.
3. Grupė imama administracijos apskrityje, kuopos – valstijų, būrys – bažnytkaimį arba kelių kaimų plotą.
4. Apsauga turi savo vėliavą, antpaudą, ženklą ir uniformą.

IV. Vadovybė.

Vadovybę sudaro:

1. a/ Apsaugos Vyriausiasis Vadas ir Štabas iš 6 asmenų su Štabo Viršininku priešakyje. b/ Grupės Štabas iš 4 asmenų su grupės Vado priešakyje. c/ Kuopos – kuopos Vadas ir adjutentas. d/ Štabo Viršininkas ir grupių Vada turi adjutentus.
2. Apsaugos vyriausią Štabą sudaro trys Vyriausieji Vadais, jis taip pat skiria ir grupių vadus.
3. Grupės Štabą sudaro grupės vadais, jis taip pat skiria ir kuopų vadus, kurie patys pasiskiria adjutentus.
4. Grupių Štabai Štabus ir kuopų vadus tvirtina.
5. Apsaugos skyrius Štabas turi šiuos skyrius: a/ Organizacijos, b/ Informacijos, c/ Operacijų, d/ Spaudos ir propagandos, e/ Sporto.
6. Grupės Štabas šiuos skyrius a/ Organizacijos ir Operacijų, b/ Informacijų ir Propagandos, c/ Sporto.
7. Štabų skyrius vada Štabų nariai – skyrių viršininkai.
8. Įskaitomi pasirašomi: a/ Apsaugai – Vyriausio Štabo Viršininko ir adjutanto, b/ Grupėi – grupės vado ir adjutanto.

V. APSAUGOS NARIAI, JŲ PAREIGOS IR TEISĖS.

1. Apsaugos nariai vadinami vilkais.
2. Vilkais gali būti tik lietuviai, kurie atitinka Apsaugos užsiibrėžtoms tikslams, sutinka su statuto dėsniais ir prisiekia Apsaugai.
3. Priėmimo tvarką Apsaugon nustato Vyriausiasis Vadas.
4. Kiekvienas vilkas veikia šio statuto dvasia ir šventai laikosi duotos priesaikos.

„Geležinio Vilko“ organizacijos dokumentuose rašoma: „Obalsis: Tautos garbė ir Valstybės gerovė“. „Geležinio Vilko“ organizacijos, atsiradusios po 1926 m. gruodžio 17 d. perversmo, restauruotų dokumentų dalis. Apie 1930 m.

6. Apsaugos skyriaus štabas turi šiuos skyrius: a) Organizacijos, b) Informacijos, c) Operacijos, d) Spaudos ir propagandos, e) Sporto.

7. Grupės štabas šiuos skyrius: a) Organizacijos ir operacijų, b) Informacijų ir propagandos, c) Sporto.

8. Štabų skyrius veda štabų nariai, skyrių viršininkai.

9. Įsakymai pasirašomi: a) Apsaugai – Vyriausio štabo Viršininko ir adjutanto, b) Grupės – grupės Vado ir adjutanto.

V. Apsaugos nariai, jų pareigos ir teisės.

1. Apsaugos nariai vadinami vilkais.

2. Vilkais gali būti tik lietuviai, kurie atitinka Apsaugos užsibrėžtiems tikslams, sutinka su statuto dėsniais ir prisiekia Apsaugai.

3. Priėmimo tvarką Apsaugos nustato Vyriausias Vadas.

4. Kiekvienas vilkas veikia šio statuto dvasia ir šventai laikosi duotos priesaikos.

5. Vilkas prieš savo vadą iškilmingai prisiekia Apsaugai taip: „Vardu visagalio Dievo ir brangios Tėvynės Lietuvos gerovės aš, vien kilnios idėjos vedamas, stoju Lietuvos Tautinėn Apsaugon „Geležinis Vilkas“ ir iškilmingai prisiekiu žodžiu, siekimu ir ginklu – ginsiu Lietuvą ir dirbsiu jos gerovei, gerbsiu savo vadus, griežtai ir be prieštaravimų pildysiu visus jų įsakymus, šventai laikysiu patikėtas man paslaptis, būsiu ištikimas Apsaugos idėjai, visur ir visados ją kūnysiu ir savo garbę. Apsaugos gyvenime nesivadovausiu savo ambicija ir visada būsiu vienminčių draugas ir brolis. Šią priesaiką duodamas gerai žinau, kad ją sulaužęs galiu atsakyti savo gyvybe“.

VI. Vadovybės teisės ir priemonės drausmei palaikyti.

1. Vyriausias Vadas turi neribotą teisę ir vadovaujasi vien Apsaugos obalsiu ir savo sąžine...“

„Lietuvių enciklopedijoje“ rašoma, kad „Geležinis Vilkas“ – lietuvių nacionalistinė organizacija, atsiradusi po 1926 12 17 perversmo. Aktyvieji perversmo vykdytojai įsteigė kariniais pagrindais besitvarkančią lietuvių nacionalistinę „Geležinio Vilko“ organizaciją, kurios šūkis buvo: „*Tautos garbė – Valstybės gerovė*“. 1934 m. „Geležinis Vilkas“ persiorganizavo į lietuvių nacionalistų partiją, kuri savo tikslus išreiškė nacionaldemokratinėje programoje. „Geležinio Vilko“ nariais galėjo būti tik moralūs, savo kilme tikri lietuviai, sutinką su organizacijos dvasia. Kiekvienas narys, įstodamas į organizaciją, po atitinkamo kandidatavimo prieš durklą duodavo iškilmingą ištikimybės priesaiką. „Geležinis Vilkas“ iš pradžių be Vyriausybės sutikimo, vėliau ir su jos sutikimu organizavosi slapta pogrindyje. Kai Vyriausybė „Geležinį Vilką“ paėmė savo ypatingon globon, tai jos šefo titulą prisiėmė valstybės prezidentas Antanas Smetona, o globėjo – ministras pirmininkas prof. Augustinas Voldemaras. 1927 12 17, pirmųjų metų perversmo sukakties dieną, įvyko nelegalaus „Geležinio Vilko“ Vyriausybės pripažintas oficialus gimimas. Pagal Vyriausybės planą jis turėjo būti Tautinė apsauga. Vyriausybės numatyta „Geležinio Vilko“ Tautinė apsauga pasiliko pogrindyje, o viešai įregistravo tik jos vardo Sporto sąjungą, kuriai oficialiai priklausė vien „Geležinio Vilko“ nariai sportininkai. „Geležinio Vilko“ vadovybė apsisprendė palikti pogrindyje, nes jos tikslai su valstybės vairininko šefo tikslais

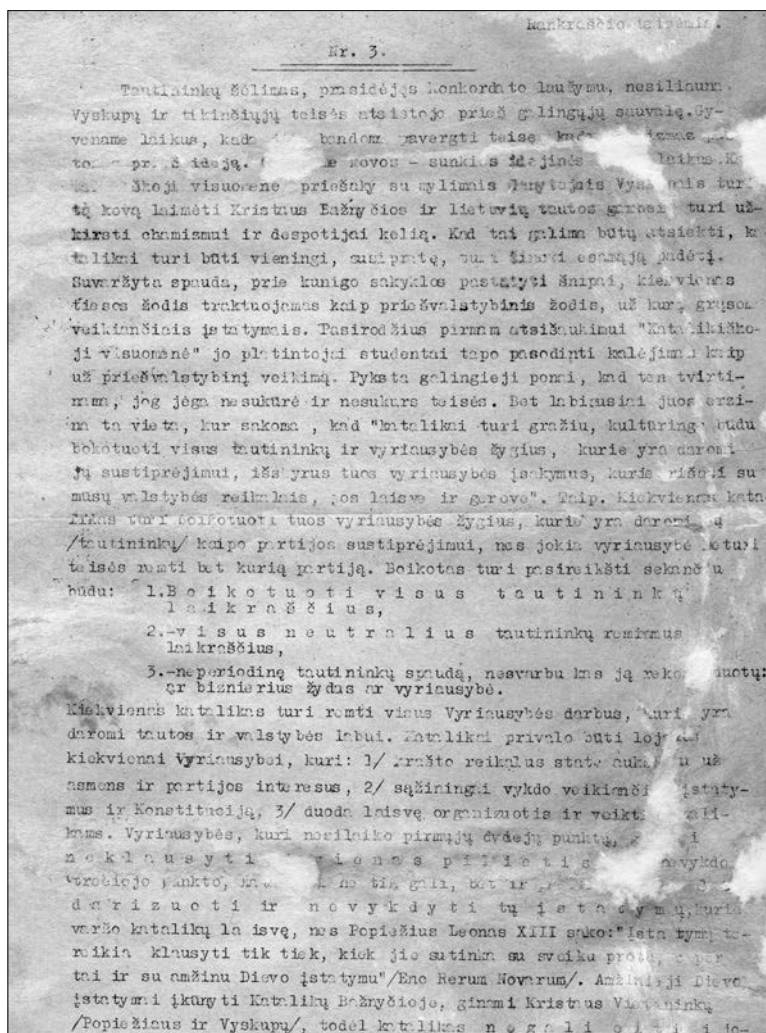

Su „Geležinio Vilko“ dokumentais buvo saugoma platinimui skirta informacija apie padėtį Lietuvoje. Apie 1930 m.

nesutapo. Betgi visai sutapo su globėjo A. Voldemaro tikslais. Bendri nacionalistiniai siekimai A. Voldemarą glaudžiai susiejo su jo globojamąja „Geležinio Vilko“ organizacija. Perėjęs į valdžios opoziciją, „Geležinis Vilkas“ susilaukė stipraus tautininkų valdžios persekiojimo¹⁵.

Sovietmečio literatūra apibrėžė, kad „Geležinis Vilkas“ – pusiau karinė, fašistinė teroristinė organizacija, oficialiai veikusi Lietuvoje 1927–1930 metais. Organizacijai priklausė karininkai, puskarininkiai, studentai neolituantai, policininkai. „Geležinis Vilkas“ kovojo su revoliuciniu judėjimu ir fašistinei valdžiai opozicinėmis partijomis bei grupėmis. 1929 m. pradėjęs kivirčytis „Geležinio Vilko“ vadovams A. Smetonai ir A. Voldemarui, organizacija suskilo. Po nesėkmingų bandymų sutaikyti konkuruojančias „Geležinio Vilko“ grupes A. Smetona organizaciją uždarė. Voldemarininkų grupė A. Smetonai nepakluso. Ji savo veiklą susiejo su hitlerininkų penktąja kolona, tapo Vokietijos gestapo agentūra. 1941–1944 m. „Geležinio Vilko“ nariai buvo atviri hitlerininkų bendrininkai¹⁶. Apie šią organizaciją išlikę žinių ir memua-

¹⁵ Lietuvos enciklopedija, Boston, 1956, t. 7, p. 101.

¹⁶ Lietuviškoji tarybinė enciklopedija, Vilnius, 1978, t. 4, p. 33.

Katalikai religijos ir mišriais /spraudes, auklėjimo, Moterystės Sakramento/ klausimais yra vienintėlis autoritetas - Romos ir vietiniai Vyskupai. Kuomet Lietuvos Vyskupai pakėlė balsą prieš katalikų teisių varžymą Lietuvoje, tautininkai per savo spaudą ir atsišaukimus išdėdinti paklausė: "Ka jie nori?" Panevėžio Vyskupas atskleidė šiai dviem laiškuos kunigijai ir tikrai jiems, bet jie negali pasisakyti tikintis, nors Konradas J. straipsnis sako: "Vyskupai galės išsivesti ir tiesiog susisiekti su savo žmoniškais ir tikinčiaisiais". Tautininkų spauda giriasi, kad vyriausybė romis. Bažnyčias, duoda pa šelpas. Taip. Senovės fariziejai duodavo taipogi išmaldą vargšams /visiems matant/ ir tuo didžiudavo. Tautininkų išmaldą bažnyčioms per visą jų valdymo laiką siekia 400.000 litų iš 300 milijonų metinio daugumoj katalikų sumokėtų pinigų biudžetų, tuo tarpu Kauno teatras grum 2.133.895 lit., o vien Kauno katedroje statyti, kuris yra dabarties viešpadių menama būtinas 1931 m. yra paskirtas 5 milijonai litų. Mat rusų priešpauos laikais jų užtako, o dabar dar permaža Lietuvoje katedrų/pastatė naujus Marijampolėj ir Raseinucse/.

Paskutiniu laiku įsikarščiavę "patrijotai" net pusiausviro sustoję. "Lietuvos Aidas" Nr. 285 taip rašo: "Dvasiškijs/supraš k Vyskupų ir kunigų/ išo 11. laisva/Konkordato laukymo/ kalba lygini verta, kiek vertos po stalu šilaušiojonių vilkų pažmokusy apie jų tėvų sutarčių vykdymą vertinamą. Kiek vertos šunelio laisvas ir menes... tik būtinimka pisaše tbešq, tik ne apie dvasiškijs, bet apie o s o v a. Jis savo vadiha tikrais katalikais, tik joms Vyskups ir šunies balsai yra lygus. Uš šitą vieną praskymą joks katalikas negali atleisti dabarties pomras.

Žinokim gerai, kad kovoj su katalikų Bažnyčia tautininkai pirmausio stengiasi ir stengsis nunašti Romos, Vyskupų ir kunigų autoriteta. Da ar jau bande įrodinėti, kad Romos palaiko lenkus, jau lygin Vyskupus ir kunigus su šunimis. Mes katalikai turime stoti už savo Ganytojus mūsų. Jei ois tolika aukštųjų dvasiškių asmenų žeminimas, tai tenopyka grilngraji pomai, kad bus atskleidati mėstanšini Lietuvos visuomenai jų juodie, i darbai, tenovadina tai nuakmitinu prieš Valstybę.

Šių fikty aktyvizuoj viši katalikai turi burtis ir vienytis į vieną galia gą visamą, o kunigai, katalikai inteligentai ir studentai turi vad v a u t i t a m e d a r b e!

BEVO IR DAŽNŲČIOS REIGES UŠ KA...
...buotis miolita!

P A S K U P I N Ė S N A U J I E N Ų S:

1. Kun. RANKELĖ Kauno gvo įsakymą Katedrų pirmąją dieną iš Kauno miesto ir apskrities ribų išvežti.
2. Kun. Lipnickis Panevėžy gvo įsakymą neišvežti niekur iš Panevėžio. Kun. Lipnickis rodo, šiuo įsakymu taip pat nepasinaudo.

*„Geležinio Vilko“
platinta informacija
apie padėtį Lietuvoje.
Apie 1930 m.*

rinėje literatūroje. „Geležinio Vilko“ fašistinė organizacija smarkiai apardė Šaulių sąjungą, ją terorizavo, o kartais peiliais badė jiems nepatinkančius asmenis. Šios organizacijos nariai gimnazistai peiliais grasino tiems mokytojams, kurie jiems parašydavo blogus mokslo pažymius, nekalbant apie tų „vilkų“ žygius prieš kitų tautybių žmones. Chuliganiški reiškiniai kiek sumažėjo, kai A. Voldemaras išėjo iš valdžios¹⁷. Rasti dokumentai rodo, kad Gelgaudiškyje veikė slapta „Geležinio Vilko“ organizacija. Kokias užduotis ji vykdė, kas jai priklausė, kiek turėjo narių – duomenų neišlikę. Tam reikia papildomų tyrinėjimų.

Iš Gelgaudiškio kilę medikai

Niekas nebandė paskaičiuoti, kiek Gelgaudiškio vidurinės mokyklos abiturientų pasirinko mediko specialybę, baigė medicinos mokyklas, institutus ar universitetus. Tačiau tokių buvo. Ir nemažai. Apie 1965 m. Gelgaudiškio vidurinėje mokykloje mokėsi Rima Vitalija Bieliauskaitė (Steponienė) – medicinos mokslų daktarė, docentė.

¹⁷ Valuckas A. *Nemuno sūnūs sugrįžta*, Vilnius, 2008, p. 223–224.



Gelgaudiškio vidurinės mokyklos šokėjai rajoninėje dainų šventėje Šakiuose: centre – šokių ratelio vadovė Adelė Bieliauskienė; pirmoje eilėje iš kairės: Česė Rudaitytė, Danutė Dailidytė, Antanas Janulaitis, Vida Murauskaitė, Virginija Sereičkaitė; antroje eilėje stovi: Feliksas Zymonas, Rima Bieliauskaitė, Romas Riauba, Vida Čiulkinytė, Kazys Prakupaitis, Danutė Čepaitytė, Vytautas Dobilas, Antanas Samajauskas, Sigitas Vasiliauskas, Marytė Dombrovskytė, Petras Dobilas. 1963 m. Iš A. Janulaičio albumo

Vida Grybauskaitė (Garalienė) – habilituota medicinos mokslų daktarė.

Vytautas Kriausa baigė XVI mokyklos laidą 1973-aisiais metais. Gydytojo diplomą įgijo Kauno medicinos institute. Neurochirurgas, visuomenės veikėjas. 1992 m. Sveikatos apsaugos ministerijoje – ministro pavaduotojas, 1993 m. – ministras. Kurį laiką dirbo Kauno akademinių klinikų generalinio direktoriaus pavaduotoju. Nuo 1997 m. – sveikatos apsaugos viceministras. Vėliau – Ligonių kasų vyr. gydytojo pavaduotojas. Gyvena Vilniuje¹⁸.

IX mokyklos laidą 1966 m. baigė Algirdas Jonas Masteika. Aukštuosius mokslus baigė Kauno medicinos institute, išvažiavo dirbti į Raseinius.

XIII laidą 1970 m. baigė Regina Miliūnaitė (Bulotienė) ir Rimvydas Bendoraitis. Abu išvažiavo mokytis į Kauno medicinos institutą. R. Miliūnaitė dirbti sugrįžo į Šakius, R. Bendoraitis pasuko į Tauragę.

XV laidą 1972 m. baigė Sigita Žalaitė. Vilniaus universiteto Medicinos fakultete užbaigė mokslus ir gydytojos darbu išvažiavo į Panevėžį.

Tą pačią mokyklos laidą Gelgaudiškyje baigė Violeta Zakarevičiūtė (Šiurkienė). Kauno medicinos institute įgijo gydytojos specialybę ir sugrįžo į Šakius. 2008 m. pavasarį istorinėje Kauno prezidentūroje buvo apdovanoti labiausiai per metus Lietuvos pacientams nusipelnę ir daugiausiai padėkos žodžių sulaukę gydytojai. Net keturiems Šakių krašto gydytojams

¹⁸Jurevičius J. *Žymesnieji šakiečiai*, Marijampolė, 1999, p. 73.



Istorinėje Kauno prezidentūroje buvo apdovanoti labiausiai per metus Lietuvos pacientams nusipelnę ir daugiausiai padėkos žodžių sulaukę gydytojai. Nuotraukoje: Kudirkos Naumiesčio poliklinikos šeimos gydytoja Dalia Grigaravičienė, gydytojų sąjungos Šakių skyriaus pirmininkė Zoja Savinoviėnė, Šakių poliklinikos šeimos gydytoja Violeta Šiurkienė (Zakarevičiūtė, gelgaudiškinė), pirmoji Gruzijos ponija Sandra Elisabeth Roelofs, Kudirkos Naumiesčio poliklinikos vadovas Viktoras Lebedžinskas, tos pačios poliklinikos šeimos gydytoja Audronė Račiūnienė. 2008 m.

buvo išreikšta pagarba už atsidavimą savo profesijai. Tarp jų buvo gelgaudiškietė Šakių poliklinikos šeimos gydytoja Violeta Šiurkienė (Zakarevičiūtė). Kartu su Violeta apdovanoti Kudirkos Naumiesčio poliklinikos vadovas Viktoras Lebedžinskas, dvi tos pačios poliklinikos šeimos gydytojos Dalia Grigaravičienė ir Audronė Račiūnienė¹⁹.

XVI laidą 1973 m. baigė Algirdas Blazgys. Studijavo Kauno medicinos institute. Chirurgo dirba Kauno klinikose.

Statistika apie Šakių rajono gyventojus

Lietuvoje nuo 1930 m. buvo 24 istorškai susiformavusios apskritys ir 260 valsčių. 1940–1950 m. apskričių padaugėjo iki 37, o valsčių iki 320. Iki 1959 m. administracinės reformos buvo 87 rajonai. Po jos išlikęs faktiškai dabartinis rajonų skaičius – 44.

Lietuvos Respublikos teritorija, apimanti 65 300 kv. km, suskirstyta į 10 apskričių: Alytaus, Kauno, Klaipėdos, Marijampolės, Panevėžio, Šiaulių, Tauragės, Telšių, Utenos ir Vilniaus. Teritorijos atžvilgiu didžiausia Vilniaus apskritis – beveik 15 proc. visos Respublikos teritorijos, antroji – Šiaulių, trečioji – Kauno. Mažiausios – Tauragės, Telšių ir Marijampolės apskritys. Tankiausiai gyvenama Kauno apskritis – 92,3 gyventojų viename kv. km, rečiausiai – 28,1 viename kv. km – Utenos apskritis.

¹⁹ Padėka labiausiai nusipelnusiems gydytojams, *Valsčius*, 2008, bal. 4.

Marijampolės apskritis užima 4 463 kv. km teritoriją. Tai 6,8 proc. Lietuvos Respublikos ploto. Apskritis centras Marijampolė įsikūręs 20 kv. km, Marijampolės rajonas – 1 544 kv. km, Vilkaviškio rajonas – 1 286 kv. km, Šakių rajonas – 1 613 kv. km teritorijose. Marijampolės apskrityje tankiausiai gyvenamas Vilkaviškio rajonas – 41,4 žmogus 1 kv. km, Marijampolės rajone – 33,1 kv. km, o Šakių rajone – 26,2 gyventojų viename kv. km.

1996 metų sausio 1 d. Marijampolės apskrityje gyveno 198 562 gyventojai (Lietuvoje 3 711 855), tai sudarė 5,3 proc. visų Respublikos gyventojų. Iš jų 100 866 žmonės gyveno miestuose ir 97 696 – kaimo vietovėse. Šakių rajone gyveno 42 277 žmonės, iš to skaičiaus 7 107 – Šakių mieste, 2 105 – Kudirkos Naumiestyje, 2 769 – Gelgaudiškyje, kaime – 30 296 žmonės. Marijampolės mieste gyveno 52 034 žmonės, rajone – 51 036, iš jų 8 203 – Kazlų Rūdoje, 5 755 – Kalvarijoje, 37 094 žmonės – kaime. Vilkaviškio rajone gyveno 53 195 žmonės, iš jų 14 276 gyveno Vilkaviškyje, 7 100 – Kybartuose, 1 513 – Virbalyje, 30 306 – kaime.

1995 m. apskrityje gimė 2 488 kūdikiai (1994 m. – 2 521, 1993 m. – 2 730 kūdikių), mirė 2 709 žmonės (1994 m. – 2 786, 1993 m. – 2 793 žmonės), nuolat gyventi atvyko 4 500 žmonių (1994 m. – 3 933, 1993 m. – 4 046), išvyko 3 970 žmonių (1994 m. – 3 806, 1993 m. – 3 681).

1995 m. Šakių rajone gimė 525 kūdikiai, mirė 624 žmonės, į rajoną atvyko 678, išvyko 614 žmonių. Migracijos *saldo* praėjusiais metais +64.

Marijampolės mieste gimė 626, rajone – 629 kūdikiai, mirė atitinkamai 451 ir 769 žmonės. Į Marijampolės miestą atvyko 943, į rajoną – 1 699 žmonės. Iš Marijampolės išvyko 1 250 žmonių, iš rajono – 975. Migracijos *saldo* Marijampolės mieste ir rajone atitinkamai +307 ir +724.

Per 1995 metus Vilkaviškio rajone gimė 708 vaikučiai, mirė 815 žmonių, į rajoną atvyko 1 180, išvyko 1 131 žmogus, migracijos *saldo* teigiamas +49²⁰.

1995 m. kovo mėnesį Šakių rajone įregistruota 50 naujagimių, mirusių – 54 žmonės. Susituokė 8 poros ir tiek pat jų išsiskyrė. Apylinkėse buvo tokia civilinė būklė: Barzdžių ir Būblėlių apylinkėse po du gimė ir po tiek pat mirė. Gelgaudiškio apylinkėje ir gyvenvietėje – 5 naujagimiai, mirė 7 žmonės, Griškabūdžio apylinkėje 5 gimimai ir 6 mirtys užregistruotos, Jankų apylinkėje 2 gimė, nemirė nė vienas. Didžiausias gimstamumas (beje, šiuolaikinis) užregistruotas Kidulių apylinkėje 7 naujagimiai atėjo į pasaulį, išėjo Anapilin 4 žmonės. Kriūkų apylinkėje 2 gimė, 4 mirė, Lekėčių – 2 gimė, 1 mirė, Lukšių – 5 gimė, 4 mirė, Sintautų – 3 gimė, 5 mirė ir Šakių apylinkėje – 6 gimė, 7 mirė. Kudirkos Naumiesčio mieste įregistruoti 5 naujagimiai ir 6 mirtys, Šakių mieste – tik 4 naujagimiai ir 6 mirtys²¹.

Kovo mėnesį Šakių rajone gimė 50, mirė 54 žmonės. Susituokė 8 poros, tiek pat šeimų išskirta. Didžiausias gimstamumas užfiksuotas Šakių ir Kidulių apylinkėse (6 ir 7 gimimai), o mirties atvejų, net po 7 per mėnesį, užregistruota Gelgaudiškio ir Šakių apylinkėse²².

Gegužės mėnesį Šakių rajone gimė 38, mirė 57 žmonės. Susituokė 24 poros, išsiskyrė 9. Po 6 gimimus užregistruota Šakių ir Gelgaudiškio apylinkėse, po 5 – Šakiuose ir Kidulių apylin-

²⁰Janulevičienė J. Mūsų apskritis, *Valsčius*, 1996, geg. 24.

²¹Kiek mūsų? *Draugas*, 1995, bal. 26.

²²Statistika, *Valsčius*, 1995, bal. 11.

kėje. Nė vienas žmogus gegužės mėnesį negimė Barzdų ir buvusioje Būblelių apylinkėje. Daugiausia mirčių užregistruota Gelgaudiškio (10), Šakių (9), Kriūkų apylinkėse. Nė vienas žmogus nemirė buvusioje Būblelių apylinkėje²³.

Rugpjūčio mėnesį rajone gimė 53 kūdikiai, mirė 38 žmonės. Daugiausia gimė Gelgaudiškyje – 11, Šakių mieste – 10. Mirčių daugiausia įregistruota Šakiuose – 9. Žvirgždaičių seniūnijoje neįregistruota nei gimimų, nei mirčių. Susituokė 20 porų, o ištuokas įregistravo – 13. Vienas asmuo pakeitė pavardę ir tautybę iš lietuvių į vokiečių²⁴.

Gegužę rajone gimė 31 kūdikis. Daugiausia jų susilaukė Šakių gyventojai – net 9. Bet mirčių, deja, vėl daugiau nei gimimų: mirė 51 rajono gyventojas. Daugiausia mirties atvejų buvo Kidulių seniūnijoje – 9, Šakių seniūnijoje – 6, Gelgaudiškio – 5, iš jų vienas vaikas tik vienerių metų. Gegužę 10 porų susituokė, o ištuoką įregistravo 5²⁵.

2002 m. birželio 25 d. buvo paskelbti pirmieji 2001 m. gyventojų ir būstų surašymo duomenys. Lietuvoje tuo metu gyveno 3 483 972 gyventojai, iš jų 1 629 148 vyrai ir 1 854 824 moterys. Vyrai sudarė 46,8 proc. visų gyventojų, moterys – 53,2 proc. 1 000-iui vyrų teko 1 139 moterys.

Šakių rajono savivaldybėje gyventojų ir būstų surašymo duomenimis, gyveno 38 749 gyventojai: 18 484 vyrai (47,7 proc. visų gyventojų) ir 20 265 moterys (52,3 proc.). 1 000-iui vyrų teko 1 096 moterys.

Miestuose gyveno 10 821 gyventojas (5 012 vyrų ir 5 809 moterys), arba 27,9 proc. visų rajono gyventojų. Šakiuose gyveno 6 795 gyventojai: 3 153 vyrai, arba 46,4 proc. visų Šakių miesto gyventojų, 3 642 moterys, arba 53,6 proc. visų Šakių miesto gyventojų. Kudirkos Naumiestyje gyveno 1 997 gyventojai: 909 vyrai (45,5 proc.) ir 1 088 moterys (54,5 proc.). Gelgaudiškyje gyveno 2 029 gyventojai: 950 vyrų (46,8 proc.) ir 1 079 moterys (53,2 proc.).

Kaime gyveno 27 928 gyventojai (72,1 proc. visų Šakių r. savivaldybės gyventojų). Čia gyveno 13 472 vyrai (48,2 proc. visų kaimo gyventojų).

Šakių rajono savivaldybėje, gyventojų ir būstų surašymo duomenimis, gyveno 38 749 gyventojai: 18 484 vyrai, arba 47,7 proc., ir 20 265 moterys, arba 52,3 proc. visų gyventojų. 1 000-iui vyrų teko 1 096 moterys.

Miestuose gyveno 10 821 gyventojas, 5 012 vyrų ir 5 809 moterys (27,9 proc. visų rajono gyventojų). Šakiuose gyveno 6 795 gyventojai: 3 153 vyrai (46,4 proc. visų Šakių miesto gyventojų), 3 642 moterys (53,6 proc. visų Šakių miesto gyventojų). Kudirkos Naumiestyje gyveno 1 997 gyventojai: 909 vyrai (45,5 proc.) ir 1 088 moterys (54,5 proc.). Gelgaudiškyje gyveno 2 029 gyventojai: 950 vyrų (46,8 proc.) ir 1 079 moterys (53,2 proc.).

Kaime gyveno 27 928 gyventojai, arba 72,1 proc. visų Šakių r. savivaldybės gyventojų. Čia gyveno 13 472 vyrai, arba 48,2 proc. visų kaimo gyventojų, ir 14 456 moterys, arba 51,8 proc. visų kaimo gyventojų²⁶.

2002 m. birželio mėnesį rajone gimė 28 mažyliai. Daugiausia gimimų užregistruota Šakių seniūnijoje – 5 ir Kudirkos Naumiestyje – 4. Birželio mėnesį

²³ Daug miršta, mažai gimsta, *Valsčius*, 1995, birž. 9.

²⁴ Metrikacija, *Valsčius*, 2000, rugs. 5.

²⁵ Metrikacija, *Valsčius*, 2002, birž. 7.

²⁶ Janulevičienė J. Tai kiek mūsų? *Valsčius*, 2002, liepos 12.



*Buvusios ligoninės
pastatas. 2011 m.
V. Vaitkaus nuotr.*

rajone mirė 32 žmonės: 6 asmenys buvo registruoti Šakiuose, 5 – Šakių seniūnijoje. Šioje seniūnijoje užregistruotas ir skaudus atvejis – mirė septynių mėnesių mergytė. Mirties išvada – virusinė nenumatytos kilmės kvėpavimo takų infekcija²⁷.

Per pusę metų rajone susituokė 50 porų, įregistruota 61 ištuoka. Birželio mėnesį žiedus sumainė 10, išsituokė 11 porų. Civilinės metrikacijos skyriuje užregistruotas vienas pavardės pakeitimo atvejis, dar du asmenys ketino pasikeisti vardus – Janė – į Janinos, Antanas – į Mindaugo.

²⁷Gabartienė O. Miršta daugiau nei gimsta, *Valsčiai*, 2002, liepos 12.

Gelgaudiškio valsčiaus savivaldybė 1918–1944 metais

Antanas Andrijonas



Gelgaudiškio vls. valdybos posėdis: pirmas iš dešinės – Vincas Kulikauskas (1889–1955), stalo gale stovi – viršaitis Juozas Matijošaitis (1898–1976), jam iš dešinės trečias – Skaistakaimio ūkininkas Jonas Samajauskas (1896–1986). 1935 m. Iš M. Zubrytės šeimos albumo

Duomenų apie seniausius Gelgaudiškio valsčiaus savivaldybės veiklos metus Nepriklausomybės laikais aptinkame gelgaudiškietės Marcelės Flėderiukės (Baranauskienės) pase. Šis asmens dokumentas mus nukelia į 1920-uosius metus. Pasą davė Gelgaudiškio valsčiaus valdyba. Jame įrašyta:

„Paso Nr. 31917

1. Paso savininko (ės):

Vardas Marcelė

Pavardė Flėderiukė

2. Gimimo diena arba amžius: 29 metų

3. Gimimo vieta:

Apskritis Šakių

Valsčius Gelgaudiškio

Miestas –

4. Nuolatinė gyvenamoji vieta:

Apskritis Šakių

Valsčius Gelgaudiškio

Kaimas Gelgaudiškis

<p>1891 Pasų taisyklės (Ištrauka iš „Pasų įstatų“).</p> <p>1. Kiekvienas Lietuvos pilietis ar pilietė per 17 metų amžiaus privalo turėti pasą (§§ 2).</p> <p>2. Kiekvienas pilietis ar pilietė gali turėti tik vieną pasą (§ 4).</p> <p>3. Miestuose ir iškeliuojant iš valsčiaus arba iš miestelio kuriame asmuo gyvena, reikia visada turėti su savim pasas ir, valdžios atstovams, milicijos pareigoms einantiems reikalaujant, jis parodyti. Sulauktyjei be pasu baudžiami pinigine banga iki 80 auks. (§ 6).</p> <p>4. Sulauktytai be pasu ir negali kitu būdu palydėti savo asmens sulimamas ir laikomas namuose suimtiesiems, iki bus išaukinta, kas jis yra (§§ 7).</p> <p>5. Už kiekvieną pasą imama 3 auksiniai (markės) (§ 10).</p> <p>6. Pamatuis pasą privalo per 7 dienas pranešti apie tai pasą išdavusiajai įstaigai, arba Milicijos, ar Valstiaus Valdybai, kur pasas buvo paskutini kartą visuotas, ir įmokėti už skelbimą apie pasą pamatima, 10 auksiaų. Apie pasą pamatima tuojau skelbiamas (§ 18).</p> <p>7. Miesto gyventojai, perėję gyventi iš vienos vietos į kita, kad ir tame pačiame mieste ir toje pat nuovadoje, kiekvieną kartą privalo savo pasus naujai išrašdynti milicijos nuovadoje.</p> <p>Valstijų gyventojai privalo išrašdynti savo pasus Valstiaus Valdyboje, tik perėję gyventi iš vieno valsčiaus į kita (§ 16).</p>	<p>Paso Nr 31917</p> <p>1. Paso savininko(ės): <i>Marceli</i></p> <p>Vardas <i>Flèderiucki</i></p> <p>Pavardė <i>Flèderiucki</i></p> <p>2. Gimimo diena arba amžius <i>29 metų.</i></p> <p>3. Gimimo vieta:</p> <p>Apskritis <i>Lakius</i></p> <p>Valstius <i>Gelgaudiškio</i></p> <p>Kalmas <i>Gelgaudiškio</i></p> <p>Miestas</p> <p>4. Nuolatinė gyvenamoji vieta: <i>Lakius</i></p> <p>Apskritis <i>Lakius</i></p> <p>Valstius <i>Gelgaudiškio</i></p> <p>Kalmas <i>Gelgaudiškio</i></p> <p>Miestas</p> <p>5. Užsiėmimas <i>Ūrvija</i></p> <p>6. Tikyba <i>R-katalikus</i></p> <p>7. Tautybė <i>Lietuvi</i></p>
---	---

Įrašai Marcelės
Baranauskienės pase,
kuris išduotas 1920
metais

Miestas –

5. Užsiėmimas: Siuvėja

6. Tikyba: R – katalikų

7. Tautybė: Lietuvė

8. Šeimynos padėtis: Nevedus

9. Dokumentai, kuriais remiantis pasas išduotas:

Vokiečių išduotu Ob Ostų pasu N 7566

Asmens žymės:

Ūgis Vidutiniškas

Veidas Apskritas

Plaukai Tamsūs

Ypat. žymės –

Akys –

Paso savininko (ės) parašas (pasirašyt nemoka)

Šiuo tikrinama, kad šio pasu savininkas (ė) yra fotografijos pažymėtasis asmuo, kad jo fotografija jo (s) paties (čios) pasirašyta ir kad visos aukščiau į šį pasą išrašytos žinios yra patikrintos ir išrašytos teisingai.

Pasas duotas 1920 m. birželio mėn. 25 d.“*

Pase pieštuku išrašyta, kad M. Flèderiuckė gimė 1891 metais. Taip pat šiame dokumente pateikta naudojimosi pasu tvarka:

„Pasų taisyklės

(Ištrauka iš „Pasų įstatų“)

1. Kiekvienas Lietuvos pilietis ar pilietė per 17 metų amžiaus privalo turėti pasą (§2).

2. Kiekvienas pilietis ar pilietė gali turėti tik vieną pasą (§4).

3. Miestuose ir iškeliuojant iš valsčiaus arba iš miestelio, kuriame asmuo gyvena, reikia visada turėti su savim pasas ir valdžios

* Visų cituojamų dokumentų tekstų kalba neredaguota. (Kalbos red. pastaba.)

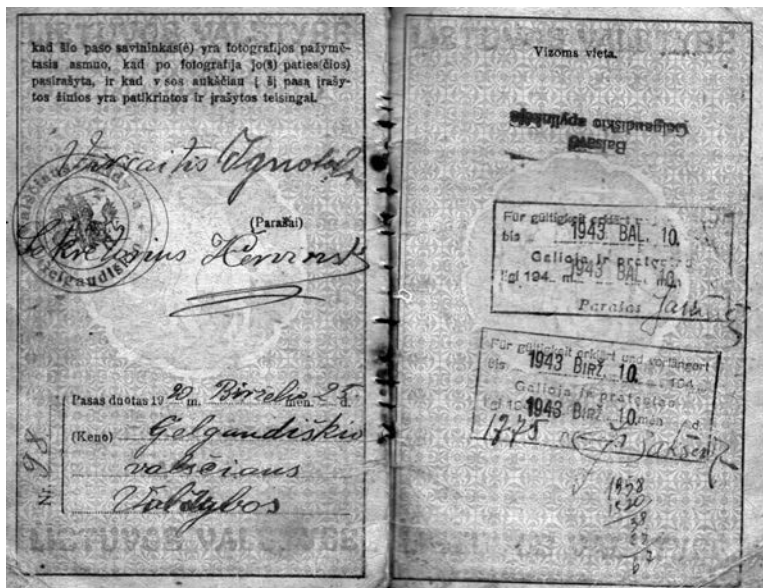

Marcelės Baranauskienės pasą 1920 m. pasirašė Gelgaudiškio vls. viršaitis Antanas Ignotaitis ir valsčiaus sekretorius J. Červinskis (1906–1974). Pastarajam tuo metu buvo tik 14 metų

atstovams, milicijos pareigas einantiems reikalaujant, jis parodyti. Sulaikytieji be pasą baudžiami pinigine bauda iki 50 auks. (§6).

4. Sulaikytasai be pasą ir negalįs kitu būdu paliudyti savo asmens, suimamas ir laikomas namuose suimtiesiems iki bus išaiškinta, kas jis yra (§§7).

5. Už kiekvieną pasą imama 3 auksinai (markės) (§10).

6. Pametusiai pasą privalo per 7 dienas pranešti apie tai pasą išdavusiai įstaigai arba Milicijos ar Valsčiaus valdybai, kur pasas buvo paskutinį kartą vizuotas ir mokėti už skelbimą apie pasą pametimą 10 auksinų. Apie pasą pametimą tuojau skelbiama (§18).

7. Miesto gyventojai, perėję gyventi iš vienos vietos į kitą, kad ir tame pačiame mieste ir toje pat nuovadoje, kiekvieną kartą privalo savo pasas naujai įrašydinti milicijos nuovadoje.

Valsčių gyventojai privalo įrašydinti savo pasus Valsčiaus Valdyboje tik perėję gyventi iš vieno valsčiaus į kitą (§15).“

Pasą puslapyje „Vizoms vieta“ išpausti trys štampai: „Balsavo Gelgaudiškio apylinkėje“, „Galioja ir pratęstas ligi 1943 bal. 10“ (vokiečių ir lietuvių k.), „Galioja ir pratęstas ligi 1943 birž. 10“ (vokiečių ir lietuvių k.). Pastarajame pasirašė Bakševičius.

Pasą pasirašė Gelgaudiškio valsčiaus viršaitis Antanas Ignotaitis ir sekretorius J. Červinskis.

Dokumentų, kada Nepriklausomybės metais Gelgaudiškyje įkurta civilinė (ar karinė) administracija, dar nerasta. Tikėtina, kad ji jau veikė 1918 metais. Vienas pirmųjų Gelgaudiškio viršaičių Lietuvos nepriklausomybės laikais (jei ne pirmasis) buvo A. Ignotaitis. 1919 m. jis aktyviai kūrė Gelgaudiškio šaulių būrį, buvo jo Fi-

nansų komisijos kasininkas, būrio vadas (1921 m. sausio 23 d. pasirašė būrio vado pasižadėjimą).

A. Ignotaitis buvo Pakalniškių kaimo ūkininkas, turėjo 42 ha žemės, baigęs pradžios mokyklą, tarnavęs Rusijos kariuomenėje, šeimoje – 8 asmenys. 1919 m. jam buvo 35 metai, reiškia gimęs 1884 metais. Archyviniai dokumentai rodo, kad 1920 m. balandžio 18 d. jis jau dirbo Gelgaudiškio valsčiaus viršaičiu.

Kuriais metais A. Ignotaitis pasitraukė iš viršaičio pareigų, nėra žinių. Jau 1924 m. Gelgaudiškio valsčiaus viršaičiu dirbo Juozas Matijošaitis.

1922 m. Gelgaudiškio dvaro seniūnu (kai kur rašoma – vietinis seniūnas) dirbo Antanas Baranauskas (aktas, p. 443), aukščiau minėtos Marcelės Flėderiukės (Baranauskienės) vyras. Šias pareigas jis ėjo ir 1923 metais (1923 03 14 aktas, p. 440). Valdybos sekretorius tais metais buvo Vincas Zakarevičius (aktas, p. 441).

Tais 1923 m. A. Ignotaitis dar buvo Gelgaudiškio valsčiaus viršaitis (aktas Nr. 89, p. 442).

Gelgaudiškietis Antanas Šimulynas 1922 m. ėjo Šakių apskrities valdybos vicepirmininko pareigas



Gelgaudiškio vls. savivaldybės viršaitis Juozas Matijošaitis (1898–1976). Apie 1925 m. Iš Antano ir Birutės Matijošaičių šeimos archyvo



1922 m. Gelgaudiškio dvaro seniūnu dirbęs Antanas Baranauskas. Didžioji Britanija. 1956 m.

Antanas Baranauskas Bradforde (Anglija). 1972 m. Iš A. Orentienės (Baranauskaitės) albumo

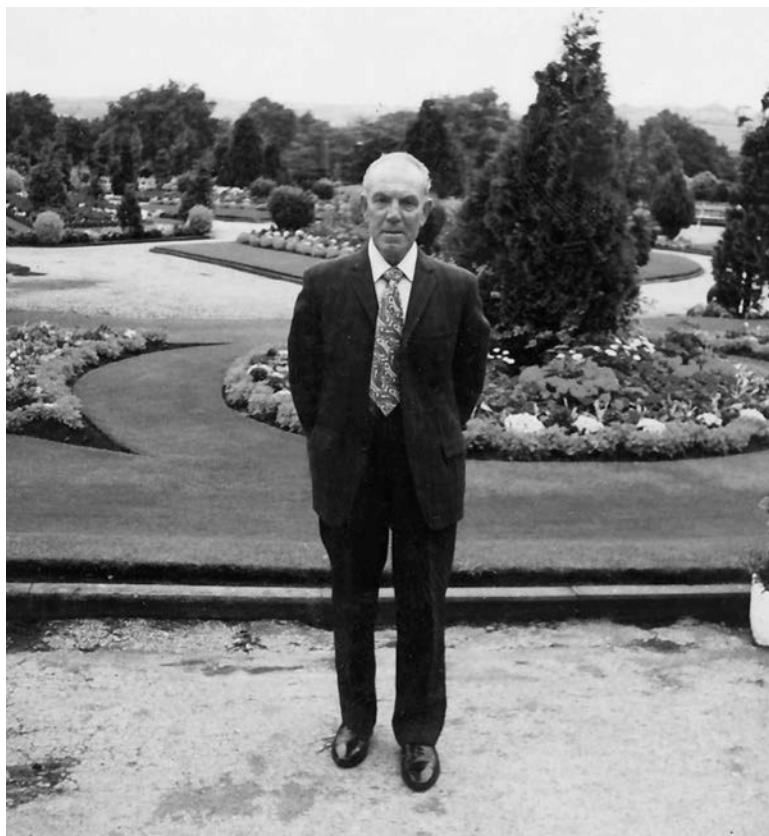



*Antano Baranausko kapas Bradfordė. 1985 m.
Iš A. Orentienės albumo*



*Kazys Naunčikas. Buvęs
Lietuvos kariuomenės kapitonas,
žurnalistas K. Naunčikas
1928 m. dirbo Moterų
globos komiteto Gelgaudiškio
priešlaudos ūkio vedėju*

(1922 12 22 aktas Nr. 197, p. 443). Tas pareigas jis ėjo ir 1923 metais (aktas, p. 442)¹. Jis minimas ir vėlesnių metų dokumentuose.

1928 m. Kazys Naunčikas buvo Moterų globos komiteto Gelgaudiškio priešlaudos ūkio vedėjas (1928 08 24 protokolas, p. 321)².

Gelgaudiškio viršaitis Antanas Ignotaitis

Apie A. Ignotaičio darbą Gelgaudiškio savivaldybės viršaičiu 1923 m. liudija jo parašu patvirtintas raštas (Nr. 32) Žemės reformos valdybai. Raštas išsiųstas sausio 15 dieną. Jame aiškinama, kad Šakių apskrities žemės tvarkytojas dėl pavėlavimo nepriėmė Gelgaudiškio valsčiaus valdybos pareiškimo skirti žemės. Viršaitis rašė, kad pareiškimas vėlavo ne dėl valsčiaus valdybos kaltės – jį išsiuntė 1922 m. gruodžio 31 d. paštu. Kartu su A. Ignotaičiu raštą pasirašė sekretorius V. Zakarevičius.

Prie A. Ignotaičio rašto Žemės reformos valdybai pridėta ištrauka iš Gelgaudiškio valsčiaus tarybos 1922 m. gruodžio 1 d. posėdžio (protokolas Nr. 50). Tame posėdyje valdyba svarstė valsčiaus raštinės buto klausimą. Valdybos nariai konstatavo, kad daugiau kaip 50 metų savininko barono Koidelio namas su tvartais ir 8 margais žemės (tarp jų – 4 margai pievos) buvo naudojamas valsčiaus raštinei be jokios nuomos. Tokia pat tvarka buvo išlikusi ir dvarą valdant M. Komarui. Per Pirmąjį pasaulinį karą (vadinamą Didžiuoju karu) minimas namas iš dalies buvo sunaikintas, valsčiaus taryba neturėjo galimybių jo suremontuoti. Taip namas, kurio niekas nevaldė ir jame niekas negy-

¹ LCVA, f. 1248, ap. 20, b. 2049, p. 440–443.

² LCVA, f. 1248, ap. 6, b. 2327, p. 321.



Gelgaudiškio vls. taryba. Centre sėdi viršaitis Juozas Matijošaitis. Pirmas iš dešinės – Vincas Kulikauskas. Apie 1935 m.

Gelgaudiškio vls. taryba. Centre sėdi viršaitis Juozas Matijošaitis, pirmas (iš dešinės) sėdi Vincas Kulikauskas; pirmoje eilėje pirmas (iš kairės) – Narkūnų kaimo ūkininkas Juozas Dankšas, antras – Skaistakaimio ūkininkas Jonas Samajauskas; antroje eilėje pirmas (iš kairės) stovi Jonas Pališkis (Pakalniškių k.), antras – Jurgis Vaičaitis, ketvirtas – Aukštojo Gelgaudiškio (Branduoliškių k.) ūkininkas Jurgis Visockis, penktas – Elizavos kaimo ūkininkas Antanas Skamarakas; trečioje eilėje pirmas (iš kairės) stovi Palenčius, trečias (iš dešinės) – ūkininkas Jonas Sabas (Pakalniškių k.). Apie 1935 m.



veno, pateko Žemės ūkio ir valstybės turto ministerijos Šakių apskrities įgaliotinio žinion. Ministerija pastatą išnuomojo J. Čiulkiniui.

1922 m. pabaigoje valsčiaus valdyba sužinojo, kad Gelgaudiškio dvaras bus parceliuojamas ir, remdamasi Žemės reformos įstatymu, pareikalavo, kad minėtas namas ir visi kiti naudingi trobesiai su žeme bei pieva ir sodu būtų gražintas valsčiaus savivaldybei (ir šią ištrauką patvirtino Gelgaudiškio viršaitis A. Ignotaitis bei sekretorius V. Zakarevičius)³.

Apie žemės reformą Sūduvoje

Apie žemės reformą Sūduvoje jau buvo žinoma 1919 metais. Tų metų gruodžio 17 d. Žemės ūkio ir valstybės turtų ministerijos Žemės ūkio departamentas (direktorius Aleksa, sekretorius – Pranckevičius) pasiuntė slapta raštą į Vilkaviškį šios ministerijos inspektoriui Budriui. Jame rašoma, kad 1919 m. dvarų parceliacija (žemės skirstymas kariškiams) vyko nedideliu mastu, o kitais metais (1920) eis visa sparta. Todėl netrukus į apskritis bus išsiuntinėtas bendro pobūdžio aplinkraštis. Tuo tarpu Žemės ūkio departamentas Budrio prašė pasirūpinti, kad Šakių apskrities komisija kuo greičiau ministerijai pristatytų žinias apie M. Komaro žemes Gelgaudiškio dvare, kurias dar reikėtų (be anksčiau paimtų) paskirti parceliacijai. Iš viso reikėjo paimti 30 proc. bendro (su miškais) Gelgaudiškio dvarų ploto.

1920 m. liepos 10 d. Žemės ūkio ir valstybės turtų ministerija (raštas Nr. 2888) Vilkaviškio rajono Žemės ūkio inspekcijai pranešė:

„Steigiamojo Seimo svarstomas vadinamasis „Žemės Reformos įvedamasis įstatymas“, sulig kurio, be ko kito, parceliuojant dvarus kariškiams, galima bus duoti žemės ir tų dvarų ordinarininkams, pradedant nuo turinčių didesnes šeimynas ir mažžemiams, kurių žemės susiduria su parceliuojamo dvaro žemėmis.

Kadangi Gelgaudiškio palivarkuose, išnuomotuose buvusiuose ordinarininkams: 1) labai daug tų buv. ordinarininkų, dabar gi smulkių nuomininkų, 2) daugelyje jau šiek tiek prasigyvenę ir yra išsigiję arklių, prisiauginę kitų gyvulių ir t. t., 3) dvaro trobesiai daugumoje labai apirę, kai kur tiesiog griūvantieji ir, 4) ordinarininkų-nuomininkų galutinai dar nenusistovėjusi padėtis gali kliudyti tolimesnį žemės ūkio tvarkymą, tai, atsižvelgiant į visa šitą, reikalinga bus šimmet kuo didžiausią Gelgaudiškio palivarkų skaičių išparceliuoti. Parceliacijai reikia paimti pilnus 30 proc. nuo viso Gelgaudiškio dvaro ploto (žemių, pelkių, miškų ir t. t.). Kadangi ir tie 30 proc. gali neapimti visų dvarų, kuriuos geistina išparceliuoti, o daugiau sulig įstatymo paimti negalima, tai tuos virš 30 proc. dvarus, kuriuose blogi trobesiai etc. reikia buv. ordinarininkams ir kitiems smulkiems nuomininkams išnuomoti 6 metams su teise trobas statyti (Nuomos įstatymas 1919 m. lapkričio 30 d.), kad tuo būdu jų padėtį padarius tvirtesne ir pastovesne.

Nuomoti reikia į vienas rankas ne daugiau kaip kiek skiriama kariškiams, o daugumoje atsitikimų matosi geriau būtų nuomoti mažesniais sklypais (sakysime po 12–25 mr.).

³ LCVA, f. 1248, ap. 16.

Dėl aukščiau minėtų 30 proc. reikalų atsiųsti kiek galima greičiau.

Ministeris Aleksa
Direktorius Petruškevičius
Sekretorius Paulionis⁴.

Savivaldybė nutarė įsigyti pastatų ir žemės

1924 m. rugsėjo 1 d. Gelgaudiškio valsčiaus valdyba Žemės reformos valdybai pasiuntė raštą Nr. 1650. Jame rašė:



Gelgaudiškio vls. viršaičio antspaudas. Apie 1930 m.

„Kadangi žemė ir namas, kuriuos valsčiaus Valdyba valdė apie 50 metų prieš karą Tamstų raštu Nr. 6298 iš 1923 m. liepos mėn. 6 d. pripažinta gražinti valsčiaus Valdybai nuo 1924 metų, todėl malonėkite Tamstos duoti parėdymą perduoti minimą namą ir žemę vls. Valdybai dar šiais metais, nelaukiant visų Gelgaudiškio dvaro trobesių likvidacijos, nes valsčiaus Valdybai dar šiais metais reikės minimą namą remontuoti, negalint remontuoti, gali susigadinti dalis medžiagos, nupirktos tam tikslui ir per tai Valdyba gali turėti nuostolių. Viršaitis J. Matijošaitis, sekretorius A. Povilaitis.“

Čia minimame 1923 m. liepos 6 d. rašte Žemės reformos valdybos Žemės fondo departamento Likvidacijos skyrius rašė:

„Atsakant į raštą Nr. 32 iš š. m. sausio mėn. 15 d. dėl perdavimo valsčiaus reikalams namo ir žemės, kuriais valsčius naudojosi apie 50 metų, Žemės reformos valdyba praneša, kad Šakių apskrities Žemės tvarkytojui duotas parėdymas, kad jis nuo ateinančių (1924) metų namus ir žemę perduotų valsčiaus reikalams.“

Už departamento vadovą pasirašė Dauknys.

O dar balandžio 16 d. Gelgaudiškio valsčiaus valdyba gavo Šakių apskrities žemės tvarkytojo raštą:

„Į raštą iš š. m. kovo 25 d. Nr. 628 pranešu, kad namas, kur dabartiniu laiku gyvena Čiulkinys, bus perduotas Valdybai, kuomet bus išparceliuotas Gelgaudiškio dvaras. Taip pat ir žemė. Žemės tvarkytojas K. Ambraziejus, L. E. P. sekretoriaus C. Klapatauskas⁵.“

Birutė Matijošaitytė apie viršaitį Juožą Matijošaitį ir jo šeimą

Juozas Matijošaitis gimė 1898 m. liepos 2 d. Narkūnų kaime, Gelgaudiškio valsčiuje, ūkininkų Elzbietos ir Jurgio Matijošaičių šeimoje.

⁴ Ten pat, p. 1026–1027.

⁵ Ten pat, p. 810–812.

Mama Elzbieta Paškevičiūtė buvo vienturtė duktė, jos tėvai valdė 49 margų ūkį (apie 28 ha).

Apie 1894–1895 m. į žentus atėjo Jurgis Matijošaitis, gimęs ir augęs Urbantų kaime, Naumiesčio (tada Vladislavovo) parapijoje prie Sintautų, ūkininkų Marijonos ir Nikodemo Leonardo Matijošaičių šeimoje.

Deja, Jurgis Matijošaitis 1904 m. mirė, palikdamas našlę su keturiais mažais vaikais. Vyriausiajai dukrai Marijai buvo 8-eri, o sūnui Juozui – tik 6-eri metai.

Elzbieta Matijošaitienė daug dirbo, sumaniai tvarkė ūkį, viena užaugino vaikus.

Vyriausioji duktė Marija (gim. 1896 m.) daug padėjo ūkyje, vėliau ištekėjo už Jono Bakšio, gyveno netolimame Pāpiškių kaime prie Nemuno, Kaimelio parapijoje. Jų šeimoje užaugo sūnus Mindaugas. Marija mirė 1970 m., palaidota Kaimelio kapinėse.

Duktė Kunigunda Matijošaitytė (gim. 1902 m.) darbavosi ūkyje ir garsėjo kaip ypač puiki audėja. Abi seserys buvo ne tik savoj, bet ir aplinkinėse parapijose žinomos kaip auksarankės. Jų audiniai ir net pirštinės iš kitų išsiskirdavo puošniais ir sudėtingais raštais.

Kunigunda Matijošaitytė ištekėjo už skulptoriaus Vinco Grybo. Gyveno Jurbarkė, augino sūnų Gediminą. Po tragiškos vyro žūties 1941 m. rūpinosi V. Grybo kūrybinio palikimo išsaugojimu. Dukters Kunigundos namuose po Antrojo pasaulinio karo prisiglaudė ir motina Elzbieta Matijošaitienė.

Kunigunda Grybienė mirė 1983 m. balandžio 29 dieną, palaidota Jurbarko kapinėse.

Jauniausias Elzbietos ir Jurgio Matijošaičių sūnus Nikodemas (gim. 1904 m.) mokėsi ir 1926 m. baigė Dotnuvės žemės ūkio mokyklos Miškininkystės skyrių, 1933 m. Vienos (Austrija) aukštosios žemės ūkio mokyklos Miškų inžinerijos skyrių. Dirbo girininku, Miškų departamento vyresniuoju miškininku. 1944 m. pasitraukė į Vakarų, emigravo į Australiją, o vėliau persikėlė į JAV ir apsigyveno Los Andžele. Šeimoje užaugo (gimę Lietuvoje) duktė Birutė ir sūnus Edvardas.

Nikodemas Matijošaitis-Mattis (pavardę sutrumpino gyvendamas JAV) mirė 1993 m. Los Andžele.

Juozas Matijošaitis (antrasis Elzbietos ir Jurgio Matijošaičių vaikas) nuo jaunumės padėjo motinai ūkio darbuose ir reikaluose. Baigė Gelgaudiškio šešių skyrių (klasių) rusišką mokyklą, bet gerai išmokęs ir lietuviško rašto.

1914 m. prasidėjo Pirmasis pasaulinis karas. Šaukiamojo amžiaus vyrai buvo mobilizuoti į rusų kariuomenę, Lietuvoje rusai pradėjo telkti savo karinius dalinius. Kaimuose ir miestuose prasidėjo nepritekčiai. Tuo laiku (1914 m. ar 1915 m. pradžioj) Gelgaudiškio valsčiaus gyventojai viršaičiu išsirinko Juozą Matijošaitį, kuriam tebuvo vos 16 metų. Tikriausiai nulėmė tai, kad Juozas buvo išsilavinęs (raštingas), taikaus būdo, paslaugus, mokėjo ir dirbo visus ūkio darbus, tad suprato visus valsčiaus žmonių rūpesčius.

Su nedidele pertrauka (apie 1921 m. ar kiek vėliau) J. Matijošaitis Gelgaudiškio valsčiaus viršaičio pareigas ėjo iki Antrojo pasaulinio karo pabaigos (tiksliau – iki 1944 m. rugpjūčio ar rugsėjo). Visą laiką ūkininkavo tėviškėje Narkūnų kaime.

1921 m. J. Matijošaitis įstojo į Gelgaudiškio šaulių būrį (XVII Šakių rinktinę). Priklausė Vilniaus vadavimo sąjungai, dalyvavo jaunimo pavasarininkų organizacijoje.

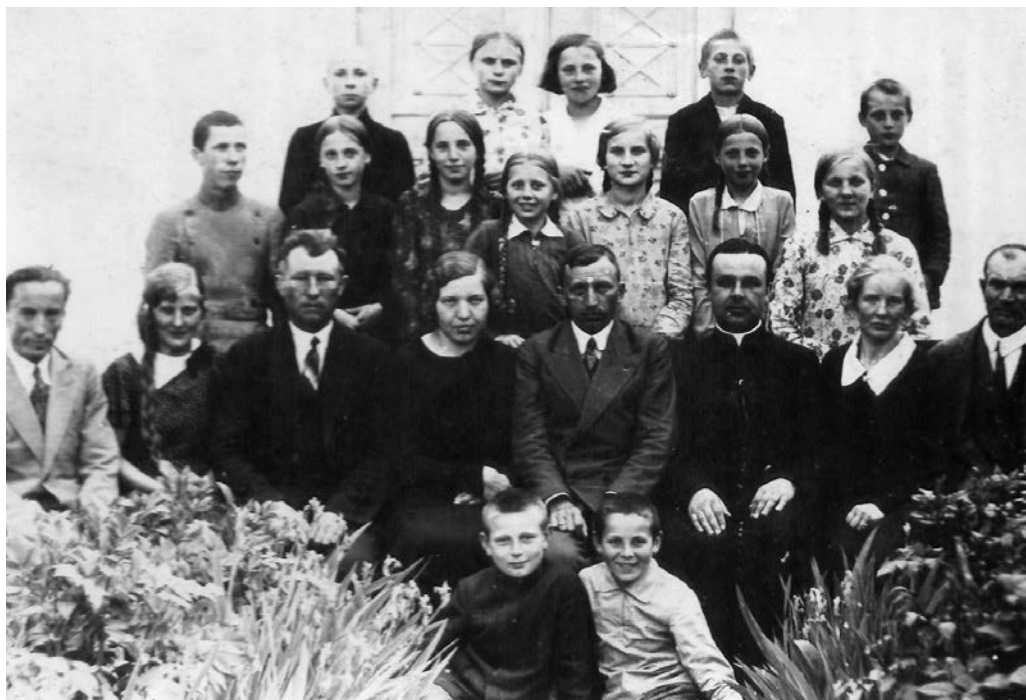

*Prie Gelgaudiškio pradžios mokyklos dabartinėje Jaunimo gatvėje.
Iš kairės sėdi: mokyt. Vincas Šalkevičius, Morta Zubrytė, viršaitis
Juozas Matijošaitis, mokytoja Anelė Mikelkevičiūtė; pirmas iš dešinės –
Damijonas Endrijonas, mokyt. Marija Zubrytė. Apie 1932 m.
Iš M. Zubrytės šeimos albumo*

Baigiantis Antrajam pasauliniam karui, 1944 m. ūkininkas ir ilgametis Gelgaudiškio valsčiaus viršaitis J. Matijošaitis pasitraukė į Vakarų. Po karo emigravo į JAV. Šeimos nei gyvendamas Lietuvoje, nei JAV nesukūrė. Su seserimis ir kitais giminėmis Lietuvoje pradėjo susirašinėti apie 1960 m., kai Sovietų Sąjungoje prasidėjo „atšilimo“ laikotarpis.

Apie 1964 m., jau būdamas pensijoje, J. Matijošaitis pradėjo susirašinėti su savo bendraamžiu ir bendravardžiu pusbroliu Juozu Matijošaičiu, gyvenusiu Kuodžių kaime, Sintautų valsčiuje. Jaunystėje jie abu daug bendravo: dalyvaudavo jaunimo renginiuose, atlaiduose, gegužinėse.

Savo laiškuose pusbrolio iš Kuodžių kaimo teiravosi apie tėviškę Narkūnų kaime: ar išlikę pastatai, kaip atrodo ūkis po dviejų dešimtmečių. Pusbrolio J. Matijošaičio sūnus Antanas 1965 m. pavasarį nuvyko į Narkūnus ir nufotografavo išlikusius pastatus, bendrą sodybos vaizdą, o nuotraukas nusiuntė į JAV.

J. Matijošaitis nebuvo namisėda: dažnai atsiųsdavo nuotraukų su trumpais aprašymais iš turistinių kelionių, pvz., iš Havajų, iš Londono ar iš kitur. Dalyvaudavo lietuvių bendruomenės renginiuose, buvo tautiečių mėgiamas ir mylimas. Apie tai galima spręsti iš nuotraukų ir kitapus jų Juozo ranka rašytų dedikacijų-paaiškinimų:



Prie Gelgaudiškio dvaro rūmų (pirmoje eilėje iš kairės): mokyt. Marija Zubrytė, kun. Jurgis Rauba, Morta Zubrytė, Gabrielius Zubrys; pirma iš dešinės – Kaleckaitė, teta Genė; pirmas iš dešinės stovi Matas Zubrys (mokyt. Marijos Zubrytės tėvas). Apie 1938 m. Iš M. Zubrytės šeimos albumo

„Kuodžių Matijošaičiams prisiminti iš mano 75 metų jubiliejaus sukakties. Radijo pranešėja, atvykusi dar prieš vaišes, prisega man labai gražią gėlę.

Jūsų Juozas Matijošaitis,
1973 metais, liepos 13 d.
Long Beach, Pacificas.
Šalia sėdi advokatas, pagrindinis kalbėtojas.“

„Matijošaičiams prisiminti. Iš mano vardinių – Juozinių.
1974 metais kovo 23 d.
Long Beach, Calif. Pacificas.
Jūsų Juozas Matijošaitis.

Per radiją daug kalbėjo apie mano praeitus laikus ir dabartinę padėtį. Aš esu vienas didžiųjų radijo sponsorių. Jūsų Juzas.“

„Iš šių eilučių aišku, kad J. Matijošaitis buvo vienas iš didžiųjų lietuviškų radijo laidų rėmėjų ir gražu, kad pasirašydavo Juzas, kaip kaimė būdavo šaukiami savi, artimi žmonės.

J. Matijošaitis (nepatvirtintais duomenimis) mirė 1976 m. vasarą. Tada nutrūko susirašinėjimai, vėliau išgirdome žinią, jog mirė. Tikslios mirties datos nežinojo ir sesuo Kunigunda.

Birutė Matijošaitytė, Kuodžių k. Juozo Matijošaičio duktė,
2011 09 05.“

Kuodžiuosė gyvenęs ir ūkininkavęs Gelgaudiškio viršaičio J. Matijošaičio pusbrolis Juozas Matijošaitis buvo gimęs 1898 m. balandžio 10 d. Kuodžių kaime, Šilgalių valsčiuje (dabar Sintautų sen.), ūkininkų Marijos Greičaitytės ir Petro Matijošaičio šeimoje. Mokėsi tėvo organizuotoje kaimo mokykloje. Saliamonui Banaičiui apie 1926 m. įkūrus Vaitiekupių ūkininkų sąjungą, tėvas ir sūnus Matijošaičiai buvo aktyvūs jos nariai. Petruui Matijošaičiui susirgus, sūnus Juozas perėmė sekretoriaus pareigas ir Vaitiekupių ūkininkų sąjungos antspaūdą. Be ūkininkų sąjungos, gana aktyviai dalyvavo Kuodžių kaimo pavasarininkų kuopelės veikloje. 1938 m. vedė ūkininkeitę Oną Bajerčiūtę iš Gelgaudiškio parapijos, Kregždaičių kaimo. Augino sūnų Antaną ir dukrą Birutę (būsimąją dailininkę). Kadangi buvo raštingas, nuo 1948 m. dirbo kolūkio brigadininku. Senatvėje persikėlė į Girėnų kaimą pas sūnų. J. Matijošaitis mirė 1978 m. birželio 12 dieną. Palaidotas Šakių kapinėse⁶.

Dešimtmečio sklypui įsigyti nepakako

1933 m. Gelgaudiškio valsčiaus savivaldybė dar tvarkėsi dokumentus žemės sklypui įsigyti.

Išlikęs Marijampolės apygardos Žemės reformos komisijos protokolas Nr. 181 rodo, kad gegužės 27 d. įvyko tos komisijos posėdis, į kurį susirinko: jos pirmininkas žemės tvarkytojas Mykolas Tonkūnas, nariai – Jonas Pajaujis ir Juozas Natkevičius. Protokole rašoma, kad rašydama Žemės reformos departamento gegužės 11 d. raštą Nr. 13145, komisija svarstė Gelgaudiškio dvaro sklypų Nr. 8 ir Nr. 178 su trobesiais pardavimo Gelgaudiškio valsčiaus savivaldybei klausimą. Komisija nustatė, kad:

„1. Gelgaudiškio dvaro sklype Nr. 8 yra 1,8051 ha naudingos ir 0,1905 ha nenaudingos, o iš viso – 1,9956 ha žemės su dviem gyvenamaisiais trobesiais. Sklype Nr. 178 – 0,5301 ha vien naudingos žemės. Šie sklypai Vilkaviškio–Šakių apskrities žemės tvarkytojo 1928 m. kovo 16 d. nuomos sutartimi Nr. 115 iki 1963 m. balandžio 23 d. išnuomoti Gelgaudiškio valsčiaus savivaldybei už 158 Lt metinio nuomos mokesčio.

2. Savivaldybė išnuomotąjį turtą prašo parduoti jai be varžytinių už Komisijos nustatytą kainą.

3. Išnuomotas medinis gyv. namas jau įkainuotas atskiru šios Komisijos protokolu.

4. Medinis gyv. namas 18,00 m ilgio, 9,00 m pločio, 3,00 m aukščio, dengtas čerpėmis, vidutinės būklės, drėgnas, be cokolio ir gyventi veik netinkamas (nors tame name vietos yra, savivaldybės raštvedys dėl drėgmės jame negyvena, bet samdosi atskirą butą).

5. Sklype Nr. 8 esantys vaismedžiai 10 obelių, 3 kriaušės ir 6 vyšnios yra seni ir padžiūvę. Juos reikia įkainuoti: obelis ir kriaušės po 6 Lt, vyšnias po 1 Lt. Kito turto parduodamuose sklypuose nėra.

6. Sklype Nr. 8 dirva – pilkas smėlis, o podirvis – šviesiai pilkas smėlis, apie 0,5 ha yra II rūšies, visa kita – pavasario metu Nemuno užliejama dirva, apie 1,30 ha ploto yra III rūšies žemė.

7. Sklypą Nr. 178 sudaro 0,53 ha II rūš. pieva.

8. Patogumo požiūriu abu sklypai yra blogesniame rajone.

⁶ Aleknavičius B., Aleknavičius V. *Novužės krašto vaikai*, 2002, t. 3. p. 92.

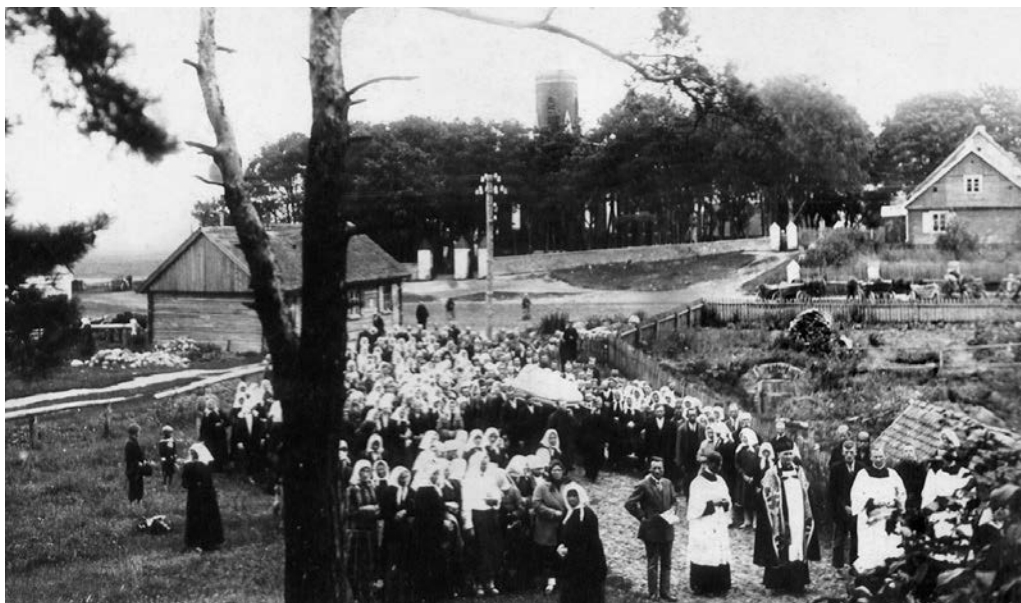

Po 1918 metų Lietuvos nepriklausomybės paskelbimo pradėjo formuotis naujasis Gelgaudiškio centras. Jis kūrėsi Nemuno slėnyje, Gelgaudiškio dvaro papėdėje, šalia bažnyčios, kapinių, plytinės, tarp jau anksčiau čia iškilusių senojo dvaro statinių. Miestelio statybų raidą galima pastebėti iš kai kurių žemės valdų, prigludusių prie senosios Gelgaudiškio vls. savivaldybės, nuotraukų (A, B, C). A. Vinco Kulikausko žemės sklypas namui statyti buvo greta turgavietės, kuri buvo priešais senąją Gelgaudiškio vls. savivaldybę. Sklypas buvo pietinėje turgavietės pusėje, šalia kapinių vartų. Šioje nuotraukoje gyvenamojo namo dar nematyti. Apie 1920 m.

B. Vinco Kulikausko gyvenamasis namas pastatytas apie 1925–1930 metus. Nuotraukoje jį matome jau vėlesniais metais. Apie 1960 m.





*C. Vinco Kulikausko
namas pastaraisiais
metais. 2010 m.
A. Andrijono nuotr.*

Komisija nutarė buv. Gelgaudiškio dv. sklypus Nr. 8 ir Nr. 178 (bendras plotas 2,5257 ha) su visu juose esamu turtu įkainuoti:

a/ Sklypus Nr. 8 ir Nr. 178 (25 257 ha bendro ploto) 1 500 Lt;

b/ Mūrinių gyv. namą 18,00 m ilgio, 9,00 m pločio ir 3,00 m aukščio dengtą čerpėmis – 1 000 Lt;

c/ Vaisinius medžius 83 Lt;

Iš viso – 2 583 Lt.

Visą minėtą turtą parduoti Gelgaudiškio valsčiaus savivaldybei už įkainuotą sumą.

Sklypas Nr. 8 iš šiaurės pusės susisiekė su to pat dvaro 181, 180 ir 179 sklypais. Iš rytų – su 194, 233, 234 sklypais, iš pietų – su Gelgaudiškio Romos katalikų parapijos kapinėmis ir iš vakarų – su sklypu Nr. 193.

Sklypui Nr. 178 iš šiaurės buvo to pat dvaro sklypas Nr. 1, iš rytų – Nr. 177, iš pietų – Nr. 195, iš vakarų – Nr. 179. Nukėlimui trobesių nebuvo“⁷.

Nutarta parduoti be varžytinių

Tų metų liepos 5 d. Žemės reformos valdybos Marijampolės apygardos žemės tvarkytojas Žemės reformos departamentui tvirtinti pasiuntė bylą, kurioje buvo Gelgaudiškio valsčiaus savivaldybei numatytų be varžytinių parduoti Gelgaudiškio dvaro žemės sklypų Nr. 8 ir Nr. 178 (bendras plotas 2,5257 ha) dokumentai (Apygardos žemės reformos komisijos gegužės 27 d. protokolas Nr. 181 su nuorašu, žiniaraščiu ir brėžiniu).

Liepos 21 d. vėl susirinko Žemės reformos valdyba, kuriai pirmininkavo J. Daniliauskas. Posėdyje dalyvavo P. Dulevičius, J. Vanagas ir M. Niemčinavičius. Komisija peržiūrėjo sklypų Nr. 8 ir Nr. 178 panaudojimo bylą, išsiaiškino, kad tie sklypai valstybės įstaigoms nereikalingi, juose yra vienas trobesys ir vaismedžių sodas. Komisija nutarė: Gelgaudiškio savivaldybės prašymą patenkinti ir žemės sklypus Nr. 78 bei Nr. 178 su juose esamu mūriniu gyvenamuoju namu ir vaismedžiais pagal Žemės reformos įstaty-

⁷ LCVA, f. 1248, ap. 6, b. 2327, p. 2–5.



Kalvio Augustino Zigaičio žemės sklypas ir gyvenamasis namas buvo šiaurinėje turgavietės pusėje, netoli bažnyčios, šalia panemunių kelio, kuris nuo seniausių laikų iš Prūsijos palei Nemuną per Sudargą, Kidulius (Kaimelį), Plokščius, Zapyškį vedė į Kauną. Gyvenamasis namas pastatytas Gelgaudiškio dvaro plėtros laikais (gal 1850–1900 m.), netoli bažnyčios. Gali būti, kad šiame name prie panemunių kelio senais laikais keliauninkai gaudavo maistą ir vyną, nakvynę, čia keisdavo pavargusius arklius. Statybų eigą šiame žemės sklype taip pat matome nuotraukose (A, B, C, D). A. Iš senojo Gelgaudiškio dvaro laikų išlikęs Augustino Zigaičio namas. A. Zigaičio šeimoje augo dukros Teresė, Elė (Elena), Levutė, Genė (Genovaitė) ir sūnus Leonas. Apie 1955 m.



B. Šalia A. Zigaičio gyvenamojo namo (iš pietų pusės) savo namą pasistatė jo žentas ir duktė Mozūraičiai (kairėje, namas su mansarda (salkomis). Gelgaudiškinė Janina Klimavičienė prisiminė: „P. Mozūraitis buvo mokytojas, jo žmona Genė Zigaitytė – namų šeimininkė. Naujasis jų namas buvo 4 kambarių. Viršuje kambarių nebuvo, tik dvi mansardos – į pietus ir rytus. Pirmame aukšte iš kampo į gatvės pusę įsikūrė ambulatorija. Mane ten gydė. Buvom išėję uogauti, šuo įkando, labai išsigandau ir pūlinys kėlėsi. Į ambulatoriją nešė, kad išpjautų, bet neišpjovė, nes daktaras buvo išvažiuoęs. Aš jau visai nusilpusi buvau. Per šventorių nešė į tą ambulatoriją. O per karą tą namą subombardavo. Baigiantis karui, P. Mozūraitis pasitraukė į Vakarų, atsidūrė Amerikoje. Žmona liko Gelgaudiškyje, ji išvažiavo jau vėliau, gal net šiais laikais. Ten ir pasimirė.“

mo §65 parduoti Gelgaudiškio valsčiaus savivaldybei be varžytinių už komisijos nustatytą 2 583 Lt kainą. Nutarimą vykdė ministro patvirtinimu ir Valsybės kontrolei sutikus.

Rugpjūčio 18 d. Žemės reformos valdybos Žemės reformos departamentas Kaune valstybės kontrolei pasiuntė žemės ūkio ministro patvirtintą Žemės reformos valdybos nutarimą ir paprašė leisti Gelgaudiškio dvaro žemės sklypus Nr. 8 ir Nr. 178 parduoti be varžytinių Gelgaudiškio valsčiaus savivaldybei už komisijos nustatytą kainą – 2 583 Lt.

Rugpjūčio 31 d. Žemės reformos departamentas iš Kauno pasiuntė Marijampolės apygardos žemės tvarkytojui Žemės reformos valdybos nutarimo Nr. 1546 kopiją apie Gelgaudiškio dvaro žemės sklypų Nr. 8 ir Nr. 178 pardavimą (už 2 583 Lt) Gelgaudiškio valsčiaus savivaldybei. Rašte prašyta tuoj pat pranešti pirkėjams, kad jie privalo ne vėliau kaip per mėnesį po šio rašto paskelbimo įmokėti į Lietuvos banko skyrių 25 proc. sumos (645,79 Lt). Kvitą ir pirkėjų sąrašą apie šio rašto paskelbimą nedelsiant pristatyti Žemės reformos departamentui. Laiku įmokėjus nurodytą sumą, sklypą perduoti pirkėjams valdyti savininko teisėmis.



C. Mozūraičių namo statyba. Jis iškilo priešais Gelgaudiškio bažnyčią. Apie 1938 m. Iš J. Klimavičienės albumo

D. Čia, prie panemunių kelio, ant miestelio gatvių kampo, stovėjo kalvio Augustino Zigaičio ir P. bei G. Mozūraičių namai. Mozūraičių namas sugriautas Antrojo pasaulinio karo pabaigoje, o A. Zigaičio sunyko apie 1965 metus. 2011 m. A. Andrijono nuotr.



Gelgaudiškio savivaldybė 1933 m. spalio 12 d. Lietuvos bankui sumokėjo 645 Lt 50 centų. Spalio 21 d. Marijampolės apygardos žemės tvarkytojas Žemės reformos departamentui nusiuntė Gelgaudiškio valsčiaus savivaldybės rugsėjo 25 d. raštą Nr. 2502 apie tai, kad pinigai sumokėti 1933 m. lapkričio 13 d. Žemės reformos departamento direktorius M. Chmieliauskas ir ref. A. Jonušas Žemės reformos valdybos buhalterijai parašė raštą, kad 1933 m. liepos 21 d. aktu Nr. 1546, kuri rugpjūčio 14 d. patvirtino ministras, Gelgaudiškio dvaro sklypai Nr. 8 ir Nr. 178 (bendras plotas 2,5257 ha) Gelgaudiškio valsčiaus savivaldybei parduoti už 2 582 Lt.

Iki 1933 m. spalio 21 sumokėta 25 proc. (645,75 Lt). Likusi suma išdėstyta su 6-ių proc. palūkanomis ir turėjo būti sumokėta 1934, 1935, 1936 metų gruodžio 1 dieną po 645,75 Lt.

Kitoje šio rašto pusėje išlikęs užrašas, kad sumokėta 1 937,25 Lt, lieka 1936 12 01 mokeskis 645,75 Lt ir 2 proc. 38,76 Lt su bauda nuo 1936 12 01. Pasirašė buhalteris, 1937 12 03. Taip pat parašyta, kad perkama žemė nusavinta 1925 m. vasario 20 d. Žemės reformos valdybos nutarimu Nr. 460, įregistruota ipotekos knygoje 1925 12 31 ir patvirtinta 1926 02 04. Žemė priklausė Medardui Komarui. Šis įrašas atliktas 1937 m. gruodžio 15 d.

Gruodžio 4 d. Marijampolės apygardos žemės tvarkytojo įstaigos likvidatorius Pranas Zaranka ir Gelgaudiškio valsčiaus tarybos įgaliotas viršaitis J. Matijošaitis (lapkričio 28 d. posėdžio protokolas Nr. 4, 20 punktas) surašė perdavimo-priėmimo aktą.

Žemės reformos departamentas raštu pranešė Marijampolės žemės tvarkytojui, kad, siųsdamas Žemės reformos valdybos gruodžio 18 d. įgaliojimą Nr. 16757, paveda surašyti su Gelgaudiškio valsčiaus savivaldybe įgaliojime nurodyto turinio notarinį pirkimo-pardavimo aktą ir apie tai pranešti. Jeigu turto įgijimo mokesį per mėnesį nuo pareikalavimo pirkėjas nesumokėtų, tai prašoma išreikalauti per mokesčių inspektorius.

Gruodžio 30 d. Marijampolės apygardos žemės tvarkytojas Žemės reformos departamentui pasiuntė gruodžio 4 d. aktą Nr. 350 apie tai, kad Gelgaudiškio valsčiaus savivaldybei perduoti Gelgaudiškio dvaro sklypai Nr. 8 ir Nr. 178 (bendras plotas 2,5257 ha). Priedas: perdavimo aktas Nr. 350 su nutarimo iš Gelgaudiškio valsčiaus tarybos 1933 11 28 protokolo Nr. 4 punkto 20 ištraukos nuorašu. Departamentas šiuos dokumentus gavo 1934 01 03, Nr. 155)⁸.

Perspėjimas dėl skolos

1936 m. lapkričio 14 d. Žemės reformos departamento direktorius M. Chmieliauskas raštu pranešė Gelgaudiškio savivaldybei, kad 1935 m. nesumokėta skola už pirktus Gelgaudiškio dvaro žemės sklypus Nr. 8 ir Nr. 178. Departamentas perspėjo, kad neįmokėjus tos skolos iki gruodžio 1 d., bus paskelbtos varžytinės minėtam turtui parduoti.

1937 m. gruodžio 18 d. Gelgaudiškio savivaldybės viršaitis J. Matijošaitis pasiuntė raštą Šakių apskrities viršininkui, kuriame rašė, kad 1933 m. Žemės reformos valdyba Gelgaudiškio valsčiaus savivaldybei perleido žemės sklypą su trobesiu ir sodeliu. Už gautą sklypą ir trobesį liko nesumokėta paskutinė mokesčio rata – 684,51 Lt. Pagal Žemės reformos įstaty-

⁸ *Ten pat*, p. 7–17.

mo (§18) pakeitimą savivaldybėms žemė ir trobesiai duodami be atlyginimo, o valsčiaus savivaldybei šie sklypai ir trobesys reikalingi, todėl prašoma tarpininkauti ir kreiptis į Žemės reformos valdybą, kad likusioji nesumokėta mokesčio rata būtų nereikalaujama.

1937 m. gruodžio 21 d. Šakių apskrities viršininkas Vidaus reikalų ministerijos Savivaldybių departamentui pasiuntė tarpininkavimo raštą. Taip pat pasiuntė Gelgaudiškio valsčiaus savivaldybės raštą Nr. 2868, kuriuo buvo prašoma Žemės reformos valdybos dovanoti likusią skolos dalį (684 Lt 51 ct) už savivaldybei perleistą žemės sklypą su trobesiais.

1938 m. sausio 5 d. Vidaus reikalų ministerijos Savivaldybių departamentas Žemės reformos valdybai pasiuntė (pagal priklausomybę) Šakių apskrities viršininko 1937 12 21 raštą Nr. 6056 ir jo priedus.

Sausio 21 d. šiam raštui raudonu rašalu buvo užrašyta tokia rezoliucija:

„Žemės ref. Įstatymo dovanojimo skolos už savivaldybėms to įst. §65 parduotą turtą nenumatyta. Likusią skolą savivaldybė turi sumokėti ir surašyti įgytai žemei pirkimo aktą, kita tvarka pasidaryti tos žemės savininke savivaldybė negali.“

Sausio 28 d. Žemės reformos departamentas Gelgaudiškio valsčiaus viršaičiui pranešė, kad Žemės reformos įstatymas dovanojimo skolos už savivaldybėms to įstatymo §65 parduotą turtą nenumato. Likusią skolą už pirktus Gelgaudiškio dvaro žemės sklypus Nr. 8 ir Nr. 178 savivaldybė turi sumokėti ir surašyti įgytai žemei pirkti aktą, nes kita tvarka pasidaryti tos žemės savininke savivaldybė negali.

Balandžio 8 d. pas notarą Joną Kučinską Marijampolėje (Vytauto g. 46) atvyko Marijampolės apygardos žemės tvarkytojas Mikas Tonkūnas, Gelgaudiškio valsčiaus viršaitis Juozas Nikodemus Matijošaitis, Narkūnų kaimo, Gelgaudiškio valsčiaus gyventojas (pasas Nr. 359580, išduotas Gelgaudiškio valsčiaus valdybos 1920 m. liepos 29 d., Nr. 579), Marijampolės gyventojai Simas Andriuškevičius bei Jonas Titenis ir pateikė pirkimo-pardavimo aktą.

Balandžio 26 d. Marijampolės apygardos žemės tvarkytojas Žemės reformos departamentui pranešė, kad pirkimo-pardavimo aktas su Gelgaudiškio valsčiaus savivaldybe dėl parduotų jai Gelgaudiškio dvaro žemės sklypų Nr. 8 ir Nr. 178 (2,5257 ha) balandžio 8 d. sudarytas pas Marijampolės notarą J. Kučinską (rejestras Nr. 823)⁹.

Šakių žemės ūkio kooperatyvas „Uola“

Liepos 2 d. Gelgaudiškio savivaldybė per Marijampolės žemės tvarkytoją kreipėsi į Žemės reformos valdybą (pridėtas Marijampolės notaro aktas Nr. 823, Gelgaudiškio valsčiaus tarybos birželio 15 d. posėdžio protokolas Nr. 3, apskrities viršininko patvirtintas nutarimas, pareiškimas ir Šakių žemės kooperatyvo „Uola“ visuotinio narių susirinkimo nutarimo ištrauka), kad būtų leista sklypo Nr. 8 dalį (1 350 m²) perleisti Šakių žemės ūkio kooperatyvo „Uola“ valdybai. Raštą pasirašė valsčiaus viršaitis J. Matijošaitis.

Kooperatyvo „Uola“ susirinkimas _____
vyko liepos 3 d., dalyvavo 38 iš 155 na- ⁹ *Ten pat*, p. 23–24, 31–32.

rių. Nutarimą pirkti žemę priėmė vienbalsiai. Buvo paskelbta, kad už 1 350 m² reikės mokėti 3 375 Lt. Buvo numatyta, kad žemę panaudos „Lietūkio“ sandėliui statyti, sklypas išsigytas be augančių medžių.

Liepos 5 d. Gelgaudiškio valsčiaus savivaldybė Žemės reformos departamentui persiuntė liepos 2 d. raštą Nr. 1484, kuriuo prašė leisti iš sklypų Nr. 8 ir Nr. 178 perleisti 1 350 m² žemės Šakių žemės ūkio kooperatyvo „Uola“ valdybai. Taip pat pranešta, kad Žemės tvarkytojo įstaigoje esamomis žiniomis Gelgaudiškio valsčiaus savivaldybė Valstybei neskolinga ir prašomam leidimui gauti vietoje kliūčių nėra.

Tą pačią liepos 5-ąją Žemės reformos departamentas parašė liudijimą (Nr. 25741), kad Gelgaudiškio valsčiaus savivaldybei iš išsigytų sklypų Nr. 8 ir Nr. 178 leidžiama perleisti 1 350 m² žemės Šakių žemės ūkio kooperatyvo „Uola“ valdybai šiomis sąlygomis:

„1. Pirkėjas iki 1943 m. spalio 12 d. gali šiuos sklypus perleisti į kitas rankas tik Žemės reformos valdybai leidus;

2. Notaras, surašydamas pirkimo-pardavimo aktą, paims iš pardavėjos 10 Lt 24 ct ir pagal pridedamą pareiškimą įneš į Lietuvos banką. Žyminis mokeskis 2 Lt šiam liudijimui pridėtas prie prašymo.“¹⁰

Liepos 13 d. Šakių apskrities ipotekos įstaiga Žemės reformos valdybai (per Marijampolės apyg. žemės tvarkytoją) pasiuntė akto Nr. 823 ir pažymėjimo nuorašus.

Liepos 28 d. Žemės reformos departamentas Šakių apskrities ipotekos įstaigai pranešė, kad Gelgaudiškio valsčiaus Gelgaudiškio dvaro žemės sklypų Nr. 8 ir Nr. 178 pirkimo-pardavimo akto Nr. 823 nuorašą gavo liepos 15 dieną (pasirašė ref. A. Jonušas, sekretorius J. Vasiliauskas).

Žemė skirta dvaro naujakuriams

1928 m. vasario 17 d. į Žemės reformos valdybos buhalteriją atėjo raštas (Nr. 678), kuriame skelbiama, kad Gelgaudiškio naujakuriams už 7 760 Lt parduodamas sklypas Nr. 1 (plotas 48 ha 2 034 m²). Šią sumą pirkėjas turi sumokėti iki gegužės 16 d. visą iš karto. Raštą pasirašė Žemės reformos departamento sekretorius D. Lomsargis.

Šio rašto kitoje pusėje buvo parašyta Gelgaudiškio valsčiaus valdybai, kad sklypą Nr. 1 nutarta parduoti be varžytinių 95-iems Gelgaudiškio dvaro naujakuriams. „Išspręsti, ar tai tikslinga.“

Ši pardavimo byla (Nr. 1128) dar vasario 6 d. buvo pristatyta Žemės reformos departamentui tvirtinti. Pristatė Šakių apskrities žemės tvarkytojas.

Byloje buvo šie dokumentai:

1. Brėžinys;
2. Žinių lapas;
3. Gelgaudiškio dvaro naujakurių prašymas;
4. Žemės panaudojimo protokolas;
5. Pirkėjų sąrašas;
6. Žemės įkainavimo protokolas.

Žiniose apie Gelgaudiškio dvaro žemės sklypą Nr. 1 buvo rašoma, kad

¹⁰Ten pat, p. 26–29, 33.

jis yra prie pat Gelgaudiškio bažnytkaimio. Valstybės žinion perėjo Žemės reformos valdybos nutarimu Nr. 12 1923 m. sausio 11 d., valdžia jį perėmė 1926 m. sausio 26 d. (aktas Nr. 74). Sklypą nuomos teisėmis iki 1928 m. balandžio 23 d. valdė Gelgaudiškio dvaro naujakuriai. Pažymėta, kad sklypas nepatogus parceliacijai – krantai ir smėlynas. Jokių trobesių ten nebuvo. Prieš karą jis nebuvo nuomojamas, o naujakuriai už jį mokėjo 288 Lt per metus. Žiniose sakoma, kad tikslinga būtų perduoti dvaro naujakuriams, gavusiems sklypus iki 3 ha.

Ramybės nedavė cariniai servitutai

Dėl šio sklypo gelgaudiškiniai, kurie naudojami bendromis Gelgaudiškio dvaro ganyklomis, dar 1927 m. liepos 20 d. parašė prašymą žemės ūkio ministrui. Jame nurodė, kad Gelgaudiškio dvaro žemės sklypas Nr. 1 tinkamas tik ganykloms, jomis Gelgaudiškio gyventojai naudojami nuo pat Lietuvos nepriklausomybės pradžios. 1924 m. parceliuojant Gelgaudiškio dvarą, tas ganyklas (sklypą Nr. 1) taip pat paliko bendroms Gelgaudiškio bažnytkaimio ganykloms ir nuomos tvarka valdomos asmenų, gavusių 0,5–2 ha žemės.

Kadangi kasmetinis nuomojimas sukelia tam tikro nepastovumo, todėl piliečiai panoro ganyklas iš valdžios išpirkti. Iš pradžių kreipėsi į Vilkaviškio–Šakių apskrities žemės tvarkytoją, kuris pranešė, kad ganyklas manoma atiduoti asmenims, kai bus likviduojami aplinkinių kaimų ganyklų servitutai (pridėjo susirašinėjimą). Gelgaudiškio smulkiesiems gyventojams, kurie gavo 0,5–2 ha žemės, tos ganyklos buvo didžiausias pragyvenimo šaltinis, nes jokios prekybos bei veikiančios pramonės Gelgaudiškyje nebuvo ir niekas jos nenumatė. Žmonės užsidirbti pinigų pragyventi neturėjo kur. Dauguma gyveno su šeimomis, augino kūdikius, kuriems reikėjo pieno. Tam būtina karvė, o ją išlaikė tik vasarą ganydami ganyklose ir kaupdami pašarą žiemai. Tik taip buvo galima pragyventi, auginti vaikus ir netapti bedarbiais.

Laiške buvo rašoma, kad už servitutą artimieji kaimai (Elizavà, Jankūnai, Narkūnų savabučiai ir kt.) jau atsiėmė žemę, kai parceliavo gretimus dvarus, liko neatiduota tik Stanaičių ir Bōnkiškės kaimams, bet jiems atidavus tas ganyklas, kiltų daug nepatogumų, nes ganyklos nuo jų gyvenamųjų vietų nutolusios 2–4 km.

Todėl gelgaudiškiečiai prašė ministro išigilinti į smulkiųjų naujakurių padėtį ir leisti išsipirkti ganyklas nustatyta valdžios kaina.

Tuo rūpintis jie įgaliavo Praną Bybartą ir Apoloniją Račiūnaitę.

Už beraščius Marjoną Baužaitę, Juozą Jurkšaitį, Kazimierą Laurynaitį, Joną Rudaitį, Joną Simokaitį, Jurgį Sakalauską, Marjoną Kauneckienę, Petrę Mikalauskiene pasirašė išrinktas patikėtinis.

Svarstyti sklypo Nr. 1 įkainojimo klausimą lapkričio 15 d. susirinko Vilkaviškio–Šakių apskrities žemės reformos komisija (protokolas Nr. 32). Pirmininkavo žemės tvarkytojas Antanas Sajeta, dalyvavo komisijos nariai J. Subačius, B. Dobrila.

Komisija įvertino, kad sklypas driekiasi Nemuno pakraščiu, pavasarį jį užneša ledais ir smėliu. Sklypo žemę galima priskirti prie IV rūšies ir nenaudojamos, nes, užnešus pavasarį smėliu, žolė pradeda augti vos birželio mėnesį. Sklypą pagal eksplikaciją sudaro:

- a) ganyklos 42,9583 ha;
- b) netinkama žemė-keliai 0,3441 ha;

c) sielvietės 4,9010 ha.

Iš viso – 48,2034 ha.

Vietos rinkos kainomis sklypas įvertintas 7 760 Lt. Komisija nutarė dvaro žemės sklypą Nr. 1 įkainoti 7 760 Lt (aukščiausia kaina).

1928 m. vasario 17 d. Žemės reformos valdyba priėmė nutarimą (Nr. 678). Komisijos posėdžiui pirmininkavo J. Daniliauskas, dalyvavo J. Vanagas, Z. Bačelis. Peržiūrėjusi Gelgaudiškio dvaro sklypo Nr. 1 panaudojimo bylą, komisija, vadovaudamasi Žemės reformos įstatymo §65, nutarė jį parduoti be varžytinių to paties dvaro 95 naujakuriams.

Eil. Nr.	Vardas ir pavardė	Parduodamos žemės plotas (ha)	Žemės perleidimo kaina (Lt)
1.	Ona Trusevičienė	0,4970	80
2.	Jonas Adomaitis	0,4970	80
3.	Jonas Zakarevičius	0,4970	80
4.	Petronė Flėderienė	0,4970	80
5.	Antanas Baltrušaitis	0,4970	80
6.	Marė Švendriukė	0,4970	80
7.	Ona Bakuvienė	0,4970	80
8.	Ona Račiūnienė	0,4970	80
9.	Pranas Murinas	0,4970	80
10.	Liudvika Bladukė	0,4970	80
11.	Marjona Kriuziukė	0,4970	80
12.	Elzbieta Vasiliauskytė	0,4970	80
13.	Vincas Valaitis	0,4970	80
14.	Augustinas Zigaitis	0,4970	80
15.	Ona Mockevičaitė	0,4970	80
16.	Vincas Kulikauskas	0,4970	80
17.	Apolonija Račiūnaitė	0,4970	80
18.	Jonas Čiulkinys	0,4970	80
19.	Juozas Dovydaitis	0,4970	80
20.	Marcelė Jomantienė	0,4970	80
21.	Palionė ir Petronė Baužaitės	0,4970	80
22.	Juozas Buneckis	0,4970	80
23.	Agota ir Petronė Vinteraitės	0,4970	80
24.	Vincas Matulionis	0,4970	80
25.	Vincas Gabartas	0,4970	80
26.	Marjona Orentienė	0,4970	80
27.	Antanina Levickienė	0,4970	80
28.	A. Zakarevičiaus įpėd.	0,4970	80
29.	Emilija Vasiliauskienė	0,4970	80
30.	Marcelė Kovienė	0,4970	80
31.	Juozas Bakšys	0,4970	80
32.	Stasys Špeirokas	0,4970	80
33.	Juozas Zakarevičius	0,4970	80
34.	Pranas Vasiliauskas	0,4970	80
35.	Mykolas Jankevičius	0,4970	80
36.	Magdė Masevičienė	0,4970	80
37.	Elzbieta Šlėderienė	0,4970	80
38.	Ona Vaitonienė	0,4970	80
39.	Antanas Šimulynas	0,4970	80
40.	Juozas Pečiukaitis	0,4970	80
41.	Juozas Orentas	0,4970	80
42.	Marjona Kauneckienė	0,4970	80
43.	Gelgaudiškio R. K. parapija	1,4854	240
44.	Antanas Jocius	0,4970	80
45.	Pranas Steputis	0,4970	80
46.	Pranas Rudaitis	0,4970	80

(tęsinys)

Eil. Nr.	Vardas ir pavardė	Parduodamos žemės plotas (ha)	Žemės perleidimo kaina (Lt)
47.	Simonas Bataitis	0,4970	80
48.	Pranas Čiulkinys	0,4970	80
49.	Pranas Žemaitis	0,4970	80
50.	Vincas Valeika	0,4970	80
51.	Petronė Juodaitienė	0,4970	80
52.	Juozas Greičius	0,4970	80
53.	Simonas Staniulis	0,4970	80
54.	Juozas Kuncaitis	0,4970	80
55.	Kazys Vinteris	0,4970	80
56.	Juozas Mačaitis	0,4970	80
57.	Emilijos Šemšienės įpėd.	0,4970	80
58.	Emilija Kvostienė	0,4970	80
59.	Aleksandras Beirūnas	0,4970	80
60.	Antanas Janauskas	0,4970	80
61.	Juozas Austynas	0,4970	80
62.	Kazys Pečiukaitis	0,4970	80
63.	Pranas Bastys	0,4970	80
64.	Sebastijonas Švelnys	0,4970	80
65.	Jurgis Sakalauskas	0,4970	80
66.	Pranas Bybartas	0,4970	80
67.	Jonas Simokas	0,4970	80
68.	Jurgis Jocius	0,4970	80
69.	Jonas Pečiulis	0,4970	80
70.	Jonas Šlėderis	0,4970	80
71.	Juozas Nomica	0,4970	80
72.	Petronė Mikalauskienė	0,4970	80
73.	Vincas Gabartas	0,4970	80
74.	Antanas Juška	0,4970	80
75.	Kazys Butvila	0,4970	80
76.	Pranas Gedvila	0,4970	80
77.	Antanas Vasiliauskas	0,4970	80
78.	Kazys Kumetaitis	0,4970	80
79.	Juozas Jurkšaitis	0,4970	80
80.	Petras Januškevičius	0,4970	80
81.	Antanas Povilaitis	0,4970	80
82.	Kazys Laurynaitis	0,4970	80
83.	Antanas Mačiulaitis	0,4970	80
84.	Damijonas Endrijonas	0,4970	80
85.	Juozas Rakauskas	0,4970	80
86.	Juozas Bastys	0,4970	80
87.	Marjona Ūsienė	0,4970	80
88.	Ilijas Kotovas	0,4970	80
89.	Justinas Brazauskas	0,4970	80
90.	Antanas Kubilius	0,4970	80
91.	Valentinas Mikalavičius	0,4970	80
92.	Gelgaudiškio mokykla	0,4970	80
93.	Kazys Kubilius	0,4970	80
94.	Kazys Jankevičius	0,4970	80
95.	Richardas Palenčius	0,4970	80

1930 m. balandžio 3 d. Žemės reformos departamentas gavo raštą, kuriame informuojama, kad 1928 m. Žemės reformos valdybos nutarimu (Nr. 573) 95 Gelgaudiškio dvaro naujakuriams buvo parduotas sklypas Nr. 1. Pirkėjai visus pinigus sumokėjo ir 1929 m. birželio 24 d. Žemės reformos departamento raštu Nr. 3257 buvo nutarta surašyti pirkimo-pardavimo aktą.

Pradėjus akto surašymo paruošiamuosius darbus, paaiškėjo, kad daugelis pirkėjų mirė, o jų įpėdiniai išsiblaškę po visą Lietuvą ir užsienį, negalima surinkti visų asmenų. Departamentui buvo siūloma leisti surašyti pirkimo-pardavimo aktą su tais Gelgaudiškio dvaro naujakurių įpėdiniais, kurie faktiškai pirkimą valdo ir mokėjo pinigus.

Birželio 23 d. Žemės reformos valdyba Vilkaviškio-Šakių apskrities žemės tvarkytojui parašė, kad, norint greičiau užbaigti sklypo Nr. 1 perleidimo dokumentą, reikia prašyti Taikos teisėją paskirti mirusiųjų turto globėjus, su kuriais ir bus galima aktą surašyti.

Rugsėjo 16 d. Vilkaviškio-Šakių apskrities žemės tvarkytojas Žemės reformos departamentui pranešė, kad su Gelgaudiškio dvaro 95 naujakuriais sklypo Nr. 1 pirkimo-pardavimo aktas rugsėjo 12 d. surašytas pas Vilkaviškio notarą Vileišį.

Taip pat pranešta, kad rytuose sklypas ribojosi su Aukštojo Gelgaudiškio dvaro žeme, vakaruose – su Narkūnų dvaro žeme, šiaurėje – Nemunas, pietuose – miestelis¹¹.

Gelgaudiškio parapijos laišakai

1924 m. birželio 6 d. Žemės ūkio ir valstybės turtų ministerijos kanceliarija gavo pranešimą žemės ūkio ir valstybės turtų ministrui. Rašė Gelgaudiškio parapijos Seinų vyskupijos klebonas kun. P. Bučys ir parapijos komiteto nariai:

„Žemės reformos įstatymas, kurį išleido Steigiamasis Lietuvos Seimas ir papildė dabartinis Seimas, turėjo tikslo palengvinti visiems nuskriaustiesiems. Tarp nuskriaustųjų buvo ir parapijų. Įstatymas suteikė ir joms teisių gauti žemės, nes Lietuvos Seimas neturėjo noro nei tikslo skriausti tikinčiųjų, juridinius asmenis.

Gelgaudiškio parapija, kaip matyti iš oficialių dokumentų, surašytų 20 birželio 1866 m., ariamos žemės turėjo ir turi 9 margus ir 8 prentus. Pati Rusijos valdžia pripažino, kad to nepakanka, dėl to priskyrė tuomi pačiu dokumentu Gelgaudiškio klebonui liuosos ganyklos teisę per vasarą Ž. Gelgaudiškio dvare trims karvėms. Tai nebuvo nauja dovana tik patvirtinimas akto, sudaryto tarp dvaro ir parapijos rugpjūčio 1801 m.

Lietuvos įstatymas panaikindamas servitutus, įvestus Aleksandro II žemės reformos aktu, nepanaikino ir negalėjo panaikinti kontraktus buvusius anksčiau. Perimdama iš savininkų dvarus Žemės Reformos tikslams, Lietuvos Valstybė perima juos tais kontraktais, koki buvo jų sudaryti. Ž. Gelgaudiškio dvarą Lietuvos Valstybė perėmė apsunkintą 1801 m. 1 rugpjūčio dienos aktu.

Bet mes, Gelgaudiškio parapijos atstovai, nesiveržiame turėti ganyklos Ž. Gelgaudiškio dvare, tik prašome Žemės Reformos įstatymą pritaikinti mums tokiu pat palankumu, kaip mes kad stengiamės nusileist nuo 1801 m. kontrakto.

Kreipiamės prašydami mums duoti pilną aštuonių hektarų normą.

Mums liūdna pranešti, kad iki šiol negalėjome susitarti su vietiniais Žemės Reformos įgyvendinimo įgaliotiniais, kurie nori eiti mažiausio palankumo dėsniais.

¹¹LCVA, f. 1248, ap. 6, b. 2331, p. 1–30.

Turime garbės pažymėti, kad parapijos teisių sumažinimas kris parapijiečiams, ištikimiems Lietuvos piliečiams ant pečių, nes parapijiečiai turės teikti klebonui tą, ko jis negaus iš Žemės Reformos. Mes žinome Jūsų Ekscelencijos teisingumą, bet mums rodo, kad kai kurie tarpininkai tarp mūsų, žemų piliečių ir Aukštosios Vyriausybės, vaduojasi šiais tokiais pašaliniais žvilgsniais ir dėl to taip sunku su jais susitarti.

Mes manėme, kad gal bereikalinga būtų ši dalyką kelti viešumon, renkant visų parapijiečių parašus, bet jei Jūsų Ekscelencijai rodytųsi kitaip, mes tą padarytume gan ūmiu laiku.

Gelgaudiškis, 2 birželio 1924 m.

Gelgaudiškio parapijos kelbonas kun. Pr. Bučys.

Parapijos komiteto nariai Seinų Vyskupų patvirtinti dėl prižiūrėjimo bažnyčios turtų ir vedimo jos teisių reikalų:

pirminikas Juozas Kulikauskas, nariai Jonas Sabas, A. Jakas, J. Tirlikas.

Priedas „Wykar Inventarza fundi instrueti“, kurią prašoma gražinti.“

Tų metų birželio 12 d. Gelgaudiškio parapijos atstovai parašė laišką Šakių apskrities žemės tvarkytojui. Jame rašė, kad 1923 m. sausį buvo paskelbta, kada pateikti prašymus Šakių apskrities žemės tvarkytojui dėl žemės. Prašymą pateikė ir Gelgaudiškio bažnyčios komitetas, kuris prašė pagal Vyriausybės nustatytą normą 8 ha pirmos rūšies žemės iš Gelgaudiškio dvaro skirti bažnyčiai. Tame prašyme buvo pažymėta, kiek seniau Gelgaudiškio klebonas prie bažnyčios turėjo žemės, tiesiog be jokios rūšies ir naudos, nes žemė buvo lekiantis smėlis.

Laiške nurodomas 1866 m. birželio 8(20) d. protokolas apie tai, kad rusų valdžia atiminėjo bažnyčių turtus, o apie klebonų valdomas žemes tame protokole pažymėta, kad prie Gelgaudiškio bažnyčios tuo metu nebuvo pakankamai žemės. Ta žemė buvo be vertės, pasėti javai, užėjus karščiams, prieš laiką nudžiūdavo, o rugius pavasarį išsiliejęs Nemunas vandeniu išplaudavo.

Protokole buvo pažymėta, kiek tais laikais prie bažnyčios buvo žemės:

- „a. Wogrodach (sodui ar daržovėms) Morg 1 pr. 83;
- b. Wrobiovej (ariamoms žemėms) Morg 3 pr. 8;
- c. Sodvodach (kūlei apie bažnyčią) pr. 113;
- d. Podvidowlami c placami (troboms ir pliaciui) Morg 1 pr. 1; Viso Morg 5 pr. 205.“

Trims karvėms vasaros laiku dvaro laukuose ganykla, arba servitutai, taip protokole lenkiškai surašyti:

„Be to, nuo seniausių laikų Gelgaudiškio dvaro savininkai aprūpindavo bažnyčios tarnus: vargonininką, zakristijoną ir špitolninkus arba varpininkus. Jie gaudavo žemės pasisodinti bulvių ir daržovių. Vargonininkas ir zakristijonas vasarą nemokamai gaudavo karvėms ganyklą, o žiemai – šieno nuo dvaro savininkų. Tuo jie naudojo kaip servitu-

tais, neprieštaraujant savininkams baronui Koideliui, o po jo – M. Komarui ir karo metais vokiečiams valdant dvarą. O Lietuvos valdžiai paėmus Gelgaudiškio dvarą į savo rankas, bažnyčios tarnams laukus teko nuomotis, kad šiaip taip išsilaikytų karves ir bulvių pasisodintų.

*Jei tvarkytojai jiems nepaskirs žemės, tai išparceliavus dvaro laukus, jie neturės karvėms ganyklų, žiemai pašaro, žemės pasisodinti bulvių. Bažnyčios tarnai labiau priklausė prie dvaro ir tarnavo višioms jų savininkams, jie ne atėjūnai iš kažkur.*¹²

Šakių apskrities žemės tvarkytojo buvo prašoma atsižvelgti į reikalavimus papildyti ankstesnį nutarimą. Laišką pasirašė komiteto pirmininkas J. Kulikauskas, nariai J. Sabas, Jakas, J. Tirlikas, taip pat – Gelgaudiškio klebonas kun. P. Bučys (1924 m. balandžio 13 d.).

Tų pačių 1924 metų rugpjūčio 21 d. Žemės reformos valdyba priėmė nutarimą Nr. 677.

Žemės reformos valdybos posėdis

Jau 1929 m. kovo 23 d. Žemės reformos valdyba, pirmininkaujant J. Daniliauskui, posėdyje dalyvaujant M. Chmieliauskui, Z. Bačeliui ir J. Vanagui, peržiūrėjo savo 1924 m. liepos 21 d. nutarimą Nr. 1227 dėl Gelgaudiškio dvaro žemės, taip pat Vilkaviškio–Šakių apskrities žemės tvarkytojo raštą Nr. 1440 (1929 03 25).

„1) Žemės reformos valdybos 1924 m. liepos 21 d. nutarimu Gelgaudiškio Romos katalikų parapijai Gelgaudiškio dvare buvo skirti žemės sklypai Nr. 49, 76, 175 ir Nr. 10 (6,1759 ha), 2) sklypas Nr. 10 (1,1433 ha) buvo numatytas skirti Gelgaudiškio Romos katalikų kapams, bet per klaidą buvo užrašytas Gelgaudiškio Romos katalikų parapijai; 3) tas sklypas parapijai negali būti skirtas, nes jai skirti sklypai Nr. 49, 76 ir 175, kurių plotai, bendrai su parapijos nuosava žeme sudaro pilną žemės normą, komisija nutarė: Gelgaudiškio dvaro žemės sklypą Nr. 10 skirti Romos katalikų kapams; 4) Žemės reformos valdybos nutarimą Nr. 1227 (eilės Nr. 4) šiuo nutarimu atitinkamai pakeisti.“¹³

Nesutarimai dėl Narkūnų kaimo kalne esančių pievų

Dėl Narkūnų dvaro žemės parceliavimo buvo gauta skundų. 1926 m. kovo 17 d. Šakių apskrities Žemės tvarkymo komisija, dalyvaujant pirmininkui Taikos teisėjui Antanui Kudirkai, apskrities žemės tvarkytojui A. Sajetai ir Šakių apskrities valdybos nariui Antanui Orentui (sekretoriavo Žemės tvarkytojo likvidatorius Vincas Ardickas), tyrinėjo žemės tvarkymo darbų projektą apie Narkūnų dvaro išparceliavimą. Šio dvaro žemes 1924 m. paskirstė Žemės tvarkymo ir matavimo departamento matininkas Vincas Dėdynas. Komisijos posėdis prasidėjo 9 val. ryto. Į jį pakvietė visus gretimų šiam dvarui žemių savininkus. Pakvietimus įteikė per Gelgaudiškio valsčiaus valdybą.

¹²LCVA, f. 1248, ap. 16, b. 13, p. 68–69.

¹³Ten pat, 78.

Į posėdį atvyko Narkūnų kaimo gyventojai Juozas Pališkis, Andrius Vasiliauskas, Jonas Čiulkinys ir Juozas Matijošaitis. Kiekvienas iš jų asmeniškai buvo pateikę pareiškimus su pretenzijomis. Jų turėjo ir Jonas Bakaitis bei P. Skilinskis. Užgrobtą kalną pareiškėjai prašė išskaičiuoti iš Narkūnų dvaro žemės ploto ir priskirti Narkūnų kaimui.

Savo pareiškimuose ūkininkai rašė, kad matininkas, parceliuodamas Narkūnų dvarą, matuodamas aplinkines ribas, užgrobė jų nuosavos žemės – Narkūnų kalne esančias pievas Nemuno link. Į tą pat kalną pretenzijas reiškė ir buvusio Narkūnų dvaro savininkas M. Komaras.

Skundų teikėjai prašė dėl šio užgrobimo apklausti liudininką Antaną Žemaitaitį iš Kregždaičių kaimo. Liudininkas A. Žemaitaitis pareiškė, kad jis, būdamas dar mažas, atvykdavo į Narkūnų kaimą ir matydavo, jog to kaimo gyventojai, iki išsiskirstant į vienkiemius, kalne ganydavo visi. O išėjus į vienkiemius, ganyti turėtų asmenys, kurių žemė su minėtu kalnu susieina. Kalnas priklauso visam kaimui. Į vienkiemius žmonės išsiskirstė prieš 40 metų, bet kalno neišsidalijo.

Juozas Matijošaitis prisiminė:

„Žinau, kad kaip kada iš manim valdomos žemės buvo genamos ganytis avys į minėtą kalną. Narkūnų kaimo „tabelis“ yra, kuris randasi pas Narkūnų seniūnijos gyventojus. Kaimo plano nėra.“

Posėdis baigėsi 10 val. Po to pirmininkas pranešė, kad byla pasibaigė ir paskelbė komisijos galutinę rezoliuciją, nurodė skundo eigos laiką ir tvarką.

Komisija ištyrė, kad: 1. Įrodant Narkūnų kaimo gyventojų pretenzijas dėl žemės užgrobimo reikia surinkti tikslesnių žinių; 2. Apie likvidavimą ganiavos servitutu byloje nėra jokių žinių; 3. Dėl aplinkinės dvaro žemių ribos nustatymo pretenzijų kiti gyventojai nepareiškė.

Komisija nusprendė: 1. Narkūnų dvaro aplinkinės ribos nustatymą (išskyrus gretimybę su Narkūnų kaimu) nuo K iki R-S patvirtinti; 2. Narkūnų kaimo gyventojų pretenzijas pavesti žemės tvarkytojui ištirti vietoje, o ganiavos servitutus likviduoti, sudaryti tinkamą projektą ir pranešti komisijai papildomai.

Šį nutarimą per apskrities žemės tvarkytoją buvo galima apskųsti Vyriausiajai žemės tvarkymo komisijai per 30 dienų po nutarimo paskelbimo.

Balandžio 19 d. J. Matijošaitis, A. Vasiliauskas, J. Bakaitis, J. Juodaitis ir J. Čiulkinys kreipėsi į Vilkaviškio-Šakių žemės tvarkytoją (Nr. 2765).

Prašyme jie pažymėjo, kad pavasarį bus galutinai likviduojamos valdiškos lankos ties Narkūnų kaimu, kurios prieina tik prie jų laukų iš Nemuno pusės, o iš šonų – prie lankų, kurios jau išparceliuotos kariškiams, dvaro darbininkams ir bežemiams. Visi, kuriems buvo duota žemės, gavo ir lankos bent po mažą sklypelį, jie gali prieiti prie vandens ir Nemuno, nors jų žemė toliau nuo lankų.

Prašymo autoriai rašė:

„Mes gyvename ant pat kalno ir neturime išėjimo prie vandens, o tas priėjimas mums būtinais reikalingas, nes vasaros kaitrose ir žiemos šalčiuose išsenka visi vandens šaltiniai ir mes turime gyvulius girdyti pakalnėje, o taip pat virimui valgio vandenį vežti iš pakalnės.“

1925 m. tos lankos buvo išnuomos beturčiams ir amatininkams gyvuliams ganyti. Nesant kelio, į tas lankas gyvulius vedavo per minėtų ūkininkų laukus, tuo padarydavo daug nuostolių, nes gyvuliai išmindžiodavo javus ir daržus, išlaužydavo sodų medelius. Tokių atsitikimų būdavo beveik kiekvieną dieną. Tai sukeldavo daug ginčų ir vaidų.

Laiško autoriai prašė žemės tvarkytoją lankas priskirti jiems už priklausantį miško servitutą.

Prie prašymo pridėjo Gelgaudiškio girininko liudijimą Nr. 427 ir ištrauką iš Narkūnų kaimo tabelio.

Girininkas, atrodo, Mačiulis (parašas sunkiai įskaitomas), paliudijo, kad J. Matijošaitis, J. Bakaitis, A. Vasiliauskas, J. Juodaitis ir J. Čiulkinys iš Narkūnų kaimo tikrai servitutininkai ir gauna iš valstybinio miško kurą: J. Matijošaitis, J. Bakaitis ir A. J. Vasiliauskas po 35 vežimus šakų metams, J. Juodaitis ir J. Čiulkinys kartu – 35 vežimus šakų metams. Medžių kiekis galutinai nenuspręstas, iš esamų žemių matoma, kad prieš karą, karo laiku ir iki 1923 m. buvo duodama: J. Matijošaičiui, J. Bakaičiui ir A. Vasiliauskui po 2 medžius 28–30 cm storio, J. Juodaičiui ir J. Čiulkiniui – po 1 medį 28–30 cm storio.

1927 m. balandžio 8 d. Vilkaviškio–Šakių apskrities žemės tvarkytojui J. Matijošaitis, J. Bakaitis, J. Čiulkinys, J. Juodaitis ir A. Vasiliauskas vėl pasiuntė prašymą (Nr. 3960).

„Šiuo turime garbės pakartodami prašyti pono Tvarkytojo einant Žemės Reformos servitutų likvidavimo įstatymais, pakeisti priklausantį mums miško servitutą ant rubežiuojančios su mūsų laukais valdiškos lankos ir kalnų, kurie užstoja mums kelią prie vandens, nes gyvenant mums prie pat Nemuno kalnų ir esant šaltoms žiemoms ir karštomis vasaroms, visi esantieji pas mus vandens išteklių išsenka ir mes neturime vandens gyvuliams girdyti ir maistui gaminti, o priversti gyvulius girdyti esančiuose lankose ežeriukuose arba ir Nemune, o taip pat ir maisto gaminiui vandenį vežti iš tų pat vietų, kurios dabartiniu laiku yra valdžios žinioje. Išdalinant tuos valdiškus plotus kitiems, kurie neturi jokių rubežių prie minėtų plotų ir gyvena nuo jų kelis kilometrus, sukeltumėte tarp mūsų daug bylų, nes jie varydami gyvulius į ganyklą ir ganydami padaro daug mums nuostolių – išmindžioja daržus ir išlaužo sodų medelius, nes kelio neturi, o veda gyvulius rubežiais, todėl turime vilties, kad Ponas Tvarkytojas tikrai suprasite reikalingumą mums kelio prie vandens ir tuos visus nepatogumus, kurie išeitų išdalinant tuos valdiškus plotus kitiems, teiksitės patenkyti šį mūsų prašymą, nes sulig paskelbimų dalis tų plotų t. y. Maštaičių dv. plotais lankų jau parceliuosis.

Tokio turinio prašymas jau yra 1926 m. pasiūstas Ponui Tvarkytojui per Miškų departamentą.“

Taip jau 1927 m. vasarą rašė J. Matijošaitis, J. Čiulkinys, J. Bakaitis, J. Juodaitis, A. Vasiliauskas¹⁴.

¹⁴LCVA, f. 1250, ap. 3, b. 11775, p. 149, 151–152, 154–155, 169, 173, 188.

1927 m. rugsėjo 30 d. matininkas P. Rakauskas Vilkaviškio-Šakių apskrities žemės tvarkytojui rašė (Nr. 289), kad pildydamas liepos 5 d. pavedimą (Nr. 4732) likviduoti miško ir bendrus ganiavos servitutus Gelgaudiškio valsčiuje, išsiaiškino daug esminių dalykų.

„Elizavos ir Jankūnų kaimai už bendros ganiavos servitutą yra atsiėmę žemę iš Gelgaudiškio dvaro, o už miško servitutą paimti žemę iš esamų Gelgaudiškio dvaro ganyklų sklypo Nr. 1 nesutinka, nes jis toli nuo namų. Šią kompensaciją jie nori gauti mišku. Stanaičių ir Bonkiškės kaimai turi bendrų ganyklų ir miško servitutą Petraušingirio miške, kurio žemė visai arti to miško. Šių kaimų gyventojai nori už ganiavos ir miško servitutą gauti žemę bendrai iš minėto Petraušingirio miško.

Narkūnų kaimo 6 gyventojai – J. Matijošaitis, A. Vasiliauskas, J. Juodaitis, J. Bakaitis, J. Čiulkinys ir P. Skilinskis ganiavos servitutų neturi, o už miško servitutą nori paimti iš esamo valdžios žinioje Narkūnų ir Maštaičių dvaro žemės sklypus Nr. 57 ir Nr. 1. Be to, J. Čiulkinys ir A. Vasiliauskas ginčijasi dėl ribos tarp minėto valdžios žinioje esančio sklypo Nr. 1 ir jų nuosavos žemės. Tie ginčai iškilo matuojant Narkūnų dvarą, nes ten panemunėje yra kalnas, kurį pagal vietos gyventojų parodymus prieš karą naudojo dvaras, A. Vasiliauskas ir J. Čiulkinys bendrai. Išvardyti gyventojai, norėdami gauti atlyginimą už miško servitutą žeme iš Narkūnų ir Maštaičių dvaro valdžios žinioje esančių sklypų, sutinka žemę paimti mažiausiomis normomis. A. Vasiliauskas ir J. Čiulkinys ginčijamą kalną sutinka paimti į miško servituto normą.

Narkūnų savabučių savininkai turėjo bendrų ganiavų ir miško servituto teises. Už bendrą ganiavos servitutą jie atsiėmė žemę iš Narkūnų dvaro, o už miško servitutą taip pat nori gauti iš Narkūnų dvare valdžios žinioje esančio žemės sklypo Nr. 1, gaunant mažiausias normas.

Maštaičių savabučiai, kurie taip pat turėjo ganiavos ir miško servituto teises, už ganiavos servitutą atsiėmė žemę iš Maštaičių dvaro, o už miško servitutą nori gauti mišku. Už servituto teises ganyklą iš sklypo Gelgaudiškio dvare Nr. 1 nori gauti tik Gelgaudiškio klebonas, bet pagal servitutus ir bendroms ganykloms likviduoti taisyklių paragrafą 17 jam servitutas nepriklauso. Daugiau asmenų, norinčių už servitutus iš sklypo Nr. 1 gauti ganyklų, nėra.“

Tokios buvo matininko P. Rakausko išvados.

1927 m. gruodžio 5 d. vyko apskrities Žemės tvarkymo komisijos posėdis. Pirmininkavo Taikos teisėjas Antanas Kudirka, dalyvavo žemės tvarkytojas A. Sajeta, Šakių apskrities savivaldybės atstovas A. Orentas. Sekretoriavo apskrities žemės tvarkytojo sekretorė Pranė Zaganevičaitė.

Nagrinėjo 1924 m. sudarytą matininko Vinco Dėdino atskyrimo nuo gretimųjų žemių, aplinkinių ribų nustatymo ir ganiavos servitutų likvidavimo Narkūnų dvare klausimą.

Posėdyje buvo įvertinta tai, kad:

„1. Andriaus Vasiliausko įpėdinis Kostas Vasiliauskas pareiškime rašo, jog ginčijamu kalnu naudojosi prieš karą, bet kokiomis teisėmis nežino. Kiti gyventojai tiesioginių pretenzijų nepareiškė ir tiktai prašo, kad likviduojant Narkūnų kaimo miško servitutus šis kalnas ir lanka iki Nemuno jiems būtų atiduota už servitutus, kad tokiu būdu galima spręsti, jog ginčas dėl gretimųbių R–Y pareikštas vien dėl to, kad Narkūnų kaimo gyventojai nori būtina priėti prie Nemuno ir dėl to reiškia pretenzijas dėl žemių ribų, 2. Narkūnų savabučiai dėl likviduotų jų ganiavos servitūtų jokių pretenzijų nepareiškė, o iš jų pristatytos Komisijai tabelės originalo matyti, jog ganiavos servitutus turėjo sodybos Nr. 14–35.

Komisija nusprendė papildyti savo 1926 m. kovo 17 d. išvadas ir nutarė: Narkūnų dvaro, Gelgaudiškio valsčiaus aplinkinių sienų nustatymo ir nuo gretimųjų savininkų atskyrimo projektą, kurį sudarė matininkas V. Dėdinas, ir Narkūnų savaabučių ganiavos servitūtų likvidavimo projektą, sudarytą matininko P. Rakausko, patvirtinti, o visas pretenzijas atmesti.

Komisijos nutarimo skundams paduoti terminas baigėsi 1928 m. sausio 5 d.¹⁵

Iš žemės ištyrimo žiniaraščio Nr. 1082 paaiškėja, kad J. Matijošaitis buvo Jurgio Matijošaičio įpėdinis. Šis tyrinėjimas užfiksuotas 1935 m. liepos 4 d., jame dalyvavo Gelgaudiškio valsčiaus valdybos atstovas Jonas Samajauskas, Narkūnų kaimo seniūnas Juozas Dankšas. Tyrinėta 1,07 ha lanka prie Nemuno. Nustatyta, kad 0,50 ha gera pieva, o 0,57 ha – bloga (status šlaitas, apaugęs krūmais, IV rūšis). Pievoje augo maišytų žolių mišinys, pavasarį ją Nemunas užliedavo (II rūšis).¹⁶

Kad J. Matijošaitis buvo Jurgio Matijošaičio įpėdinis, patvirtina ir 1927 m. gruodžio 19 d. protokolas. Jame surašyti visi Matijošaičių šeimos nariai: Elzė Matijošaitienė ir jos vaikai – Juozas, Marjona, Kunigunda, Nikodemas.

Šie duomenys rodo, kad E. Matijošaitienė gyveno be vyro, vaikus augino viena.

1933 m. spalio 23 d. Žemės tvarkymo departamento matininkas Povilas Mikna J. Matijošaičiui, likviduojant teisę į miško medžiagos servitutus, kaip kompensaciją iš Narkūnų dvaro žemės sklypo Nr. 1 ir Maštaičių dvaro sklypo Nr. 57 atmatavo 1 ha 7 arus žemės (caro laikais Matijošaičiams priklausė 43 margai 150 prentų servitūtų). Gautą žemę hektarais įkainavo 323 Lt. Plane Matijošaičių žemės sklypas Nr. 1 iš vakarų pusės ribojosi su Maštaičių dvaro sklypu Nr. 32, iš šiaurės – su Nemunu, iš rytų – su Narkūnų kaimo ūkininko Antano Kazlausko sklypu Nr. 2, iš pietų – su Narkūnų kaimo ūkininko Petro ir Juminatos Mačiulaičių žeme¹⁷.



Buvęs Gelgaudiškio valsčiaus valdybos narys Jonas Samajauskas. 1974 m. F. Strumilo nuotr.

Buvęs Narkūnų kaimo seniūnas Juozas Dankšas (kaimo kalvis)



¹⁵*Ten pat*, p. 170–171.

¹⁶LCVA, f. 1251, ap. 1, b. 3178, p. 28–29.

¹⁷LCVA, f. 1250, ap. 3, b. 11789, p. 12, 107.

J. Matijošaičio sesuo Kunigunda, kuri ištekėjo už garsaus to meto skulptoriaus V. Grybo (1890 10 03 Peleniuose, Šakių r.–1941 07 03 Jurbarke), iki gyvenimo pabaigos išsaugojo šeimos nuotrauką: joje nusifotografavo su vyru ir sūnum Gediminu. Tai buvo paskutinė bendra šeimos nuotrauka, po kelių dienų skulptorių Jurbarke sušaudė hitlerininkai. (V. Grybas Jurbarke gyveno ir dirbo nuo 1929 metų.) V. Grybo muziejui iki mirties vadovavo jo sūnus G. Grybas. Šiuo metu V. Grybo muziejumi Jurbarke ir skulptoriaus palikimu rūpinasi Gedimino Grybo duktė Rasa Grybaitė (skulptoriaus V. Grybo anūkė), kuri Vilniaus dailės akademijoje baigė vitražo specialybę.

Ištrauka iš Narkūnų kaimo likvidacinio tabelio

XIX a. viduryje visa Lietuva kentė carinės Rusijos priespaudą. 1861 m. Rusijos vyriausybės manifestu panaikinta baudžiava, 1863–1864 m. vyko sukilimas Lietuvoje ir Lenkijoje, tūkstančiai lietuvių atsidūrė Sibiro tremtyje.

1864 m. Marijampolės ipotekos lentynose atgulė dokumentų knygos, kurių antrašė skelbė:

„Narkūnų kaimo likvidacinis tabelis. Marijampolės apygardos Gelgaudiškio gmina, dabar priklausanti pagrindinio Gelgaudiškio dvaro palikuoniui Gustavui de Keudel.

Kaimas yra trečiame iš skyrių, nustatytų 21 straipsniu 1864 metų vasario 19 (2 kovo) įsako apie likvidacinę komisiją.

Valstiečių reikalų Suvalkų komisijos žiniaraštis.“

Šis žiniaraštis, kuris atkeliavo iš XIX a. vidurio, padėjo nustatyti tuos, kurių žemes Lietuvos dvarų parceliacijos laikais (nuo 1919 m.) gavo palikuonys. Šiandien jau prabėgę per 150 metų, kai Lietuvoje veikė carinės Rusijos 1864 m. gegužės 26 (birželio 7) įsakas, pagal kurį gyveno Narkūnų kaimo sodiečiai. Carinis žiniaraštis rodo, kad

„Narkūnų kaime 1864 m. stovėjo Andrejaus Petkevičiaus sodyba. Jo palikuonis J. Matijošaitis 1924 m. Narkūnų dvaro parceliacijos metu tvarkė šio savo senelio (ar prosenelio) žemę. Varfolomiejaus Bakaičio palikuonis Narkūnų dvaro parceliacijos laikais buvo Jonas Bakaitis. Antono Juodaičio palikuonis – Juozas Juodaitis ir Jonas Čiulkinys, Ivano Bendžiaus palikuonis – Andrius Vasiliauskas.“



Narkūnų kaimo likvidacinis tabelis. 1864 m. vasario 19 (kovo 2)

Ši ištrauka iš carinio žiniaraščio (atitinkanti originalą buvo parengta 1926 m. balandžio 20 dieną).

Dar ankstesnių, 1846 m. gegužės 26 d. (birželio 7) ir 1864 m. vasario 19 d. (kovo 2) cariniu įsaku Narkūnų kaime kūrėsi Andrej Petkevič (žiniaraštyje eilės Nr. 1) sodyba, kurios palikuonys buvo Varfolomiejus Bakaitis (2), Ivanas Janušaitis (3). Iš 1846–1864 m. sąrašė išlikusios pavardės: Michail Krankovskij (6), Matvej Skamarakas (7), Anton Juodaitis (8), Osip Kriščiuonas (9), Michail Pališkis (10), Andrej Vasilevskij (11), Ivan Bendžius (12), Georgij Gabartas (13).¹⁸

Narkūnų kaimo servitutai

Čia paminėti XIX a. viduryje gyvenę Narkūnų kaimo žmonės, gavę caro valdžios servitutus (lot. *servitus* (kilm. *servitutis*) – pareiga, prievolė: 1. ek. ribota teisė naudotis svetimu turtu (dažn. nekilnojamuoju); pats tos teisės objektas – turtas; 2. ist. teisė bendrai naudotis žeme (mišku, ganyklomis). Servitutų rūšys ir dydžiai, atitekę valstiečių naudojimui, buvo skirtingi. Visos Narkūnų kaimo sodybos naudojosi šiais servitutais (minimos sodybos nuo 1 iki 35).

Sodybos 1–13 nuo dvarininko pagal reikalą gaudavo miško medžiagos pastatams taisyti ir statybai, miško malkoms po 35 porinius arklių vežimus. Sodybos 14–35 miško medžiagų gavo tik pastatams remontuoti, malkoms visi kartu – 35 porinius arklių vežimus.

Narkūnų kaimas caro laikais priklausė Vladislavovo (dabar – Kudirkos Naujamiestis) apskrčiai. 1871 m. sausio 20 d. Vladislavovo apskrities valstiečių reikalų komisaras įrašė ir patvirtino, kad 1302 ir 2800 Steigiamojo komiteto nutarimais ir Suvalkų valstiečių reikalų komiteto nutarimu 1870 m. spalio 28 d. po pasikeitimų Narkūnų kaimui nustatyta 497 margai 165 prentai žemės, iš jos naudojamos – 491 margas 161 prentas, nenaudojamos – 6 margai.

1864 m. vasario 19 d. Rusijos caro įsakas dar lieté sodybas, kuriose gyveno: Stanislav Pališkis (14), Kazimir Čereškevič (15), Karl Dombrovskij (16), Ivan Damušis (17), Anton Čelkis (18), Adam Valaitis (21), Andrej Antanaitis (22), Franc Rauza (23), Ivan Žilaitis (24), Anton Samoevskij (25), Petr Antanaitis (26), Egor Šukaitis (27), Anton Adsurinaitis (28), Kazimir Šukaitis (29), Matvej Varnovič (30), Josif Mačiulaitis (31), Friderik Eininger (32), našlė Ril (33), našlė Vitkovskaja (34), Kort (35).

Kiekviena 14–25 numeriais pažymėta sodyba turėjo teisę ganyti gyvulius savininko dvaro laukuose: 1 karvę ir 3 kiaules.

1933 m. lapkričio 13 d. Žemės ūkio ministerijos Žemės tvarkymo departamentas Marijampolės apygardos Teismo ipotekos skyriui išsiuntė raštą Nr. 17020.

Jame pažymėjo, kad, vadovaujantis Žemės tvarkymo įstatymo paragr. 72 (*Vyr. Žin.*, Nr. 200), ipotekos skyriui siūncia Šakių apskrities Gelgaudiškio valsčiaus Narkūnų kaimo sodybų Nr. 14–35 ganiavos servitutų likvidavimo planą. Prašė jį įregistruoti ir su reikalingu skyriaus pažymėjimu grąžinti departamentui.

Rašte taip pat rašoma, kad Narkūnų kaimo sodybų Nr. 14–35 ganiavos servitutų teisės pažymėtos šio kaimo likvidaciniame tabelyje, Gelgaudiškio dvaro ipotekos knygoje. Be to, pranešama, kad išvardyti siūnciamo plano eksplikacijoje savininkai ganiavos servitutų teises pa-

¹⁸LCVA, f. 1248, ap. 16, b. 13, p. 172.

veldėjo: 1. Pranas Šuika iš sodybos Nr. 14 savininko Stasio Pališkio; 2. Agota Čereškevičienė iš sod. Nr. 15 sav. Kazio Čereškevičiaus; 3. Pranas Sprainaitis iš sod. Nr. 16 sav. Karolio Dambrausko; 4. Agota Jakubaitienė iš sod. Nr. 17 sav. Jono Damušio; 5. Antanas Giedraitis iš sod. Nr. 18 sav. Antano Čelkio; 6. Antanas Sprainaitis iš sod. Nr. 19 sav. Kazio Čelkio; 7. Agota Vilkaitienė iš sod. Nr. 20 sav. Adomo Valaičio ir sod. Nr. 21 sav. Juozo Kutkos; 8. Benediktas Čiulkinys iš sod. Nr. 22 sav. Andriaus Antanaičio; 9. Jonas Rauza iš sod. Nr. 23 sav. Prano Rauzos; 10. Kostas Vilkaitis iš sod. Nr. 24 sav. Jono Žilaičio; 11. Juozas Samajauskas iš sod. Nr. 25 sav. Antano Samajausko; 12. Juozas Mockevičius iš sod. Nr. 26 sav. Petro Antanaičio; 13. Jonas Kutka iš sod. Nr. 27 sav. Jurgio Šukaičio; 14. Rožė Sprainaitienė iš sod. Nr. 28 sav. Antano Andriūnaičio, 15. Marjona Bakšienė iš sod. Nr. 29 sav. Kazio Šukaičio; 16. Juzė Varanuskienė iš sod. Nr. 30 sav. Motiejaus Varanavičiaus; 17. Jonas Račiūnas iš sod. Nr. 31 sav. Juozo Mačiulaičio, 18. Vincas Einingeris iš sod. Nr. 32 sav. Fridriko Einingerio; 19. Ignas Lingys iš sod. Nr. 33 sav. Rilienės; 20. Antanas Boneckis iš sod. Nr. 34 sav. Vitkauskienės ir 21. Vincas Giedraitis ir Pranas Šimaitis iš sod. Nr. 35 sav. Kort.

Kartu buvo nusiųstas planas su nuorašu. Už direktorių pasirašė inž. Niemčinavičius.

Žemės ūkio draugija „Ratas“

Atrodo, kad J. Matijošaitis priklausė Gelgaudiškio žemės ūkio draugijai „Ratas“. Mat 1927 m. balandžio 11 d. jis kartu su V. Račiūnu ir J. Sabu į Kauną pasiuntė prašymą žemės ūkio ministrui.

Jame išdėstė, kad Gelgaudiškio žemės ūkio draugija „Ratas“ nori tarpininkauti ūkininkams: parduoti jiems mineralinių trašų, pagerintų sėklų, organizuoti kooperatinį žemės produktų supirkimą ir pardavimą, skatinti auginti veislinių gyvulių prieauglį ir t. t.

Tam tikslui reikia turėti pastogę, atitinkamus namus. Gelgaudiškyje tokių laisvų ir nenaudojamų namų buvo Žemės reformos valdybos žinioje. Anksčiau buvo numatyta juos skirti Krikščioniškos meilės draugijai, Blaivybės draugijai, Ūkininkų sąjungai.

Todėl J. Matijošaitis su kitais „Rato“ draugijos atstovais prašė žemės ūkio ministro bent du namus su sklypais paskirti Gelgaudiškio žemės ūkio draugijai, ilgametei nuomai.

Visais reikalais tartis ir rūpintis būstine „Rato“ atstovai pavedė Gelgaudiškio rajono agronomui K. Bukauskui¹⁹.

Blaivybės draugija

Būsto reikalais dvarų parceliacijos laikotarpiu rūpinosi ir kitos organizacijos. Lietuvos katalikų blaivybės draugijos centro valdyba, kuri buvo įsikūrusi Kaune, 1927 m. lapkričio 3 d. taip pat rašė žemės ūkio ministrui (Nr. 424).

Prieš ministrą gindama savo skyrių Gelgaudiškyje, centro valdyba priminė, kad 1925 m. tam skyriui iš parceliuojamo ten dvaro buvo paskirtas 0,2160 ha sklypas (Nr. 199) su dalimi mūrinio namo. Bet 1926 m. nutarimu, remiantis tuo, kad Lietuvos katalikų blaivybės draugija jau nebeveikia, sklypą atėmė.

¹⁹ *Ten pat*, p. 780.

Centro valdyba negalėjo suprasti, kokiais tikslais draugiją, kuri taip plačiai vystė veiklą, ignoravo. Jau vien tai, kad 1927 m. draugijai Vyriausybė davė 35 000 Lt pašalpos, rodė, kad ji gyvuoja, veikia ir verta šelpti. Gelgaudiškio blaivybės draugijos skyrius taip pat visą laiką veikė vietoje ir su centro valdyba susirašinėjo. Remdamasis tais faktais, Gelgaudiškio skyrius parašė Žemės reformos valdybai skundą, paprašė sklypą gražinti.

Tai išdėsčiusi, centro valdyba prašė ministro paveikti Žemės reformos valdybą, kad ji sklypą gražintų Blaivybės draugijos Gelgaudiškio skyriui. Prašymą ministrui pasirašė centro valdybos pirmininkas A. Gylis.

Dar spalio 29 d. skundą Žemės reformos valdybai parašė Blaivybės draugijos Gelgaudiškio skyriaus nariai.

Jie išdėstė, kad Vilkaviškio–Šakių žemės tvarkytojo skelbimu Gelgaudiškyje iš vietinio Blaivybės draugijos skyriaus nutarta atimti gautą parceliuojamo dvaro žemę. Gelgaudiškiečiai protestavo prieš tokį nutarimą. Jie rašė:

„Netiesa, kad „sakytoji Draugija negyvuoja“. Gelgaudiškio blaivybės skyrius yra dalis galingos Lietuvoje blaivybės draugijos, pavyzdinčiai organizuotos, turinčios savo nuolatinį spaudos organą, darančios didelės įtekmės ir palaikymą doros visuomenėje.

Netiesa, kad Gelgaudiškio skyrius negyvuoja. Šio skyriaus veiklumu tam tikru laiku buvo pravesta valsčiaus sueigoje rezoliucija prieš laisvę smuklėms kurtis ir lig šiol Gelgaudišky alkoholis nėra viešai pardavinėjamas.

Netiesa, kad skirtoji Blaivybės draugijai žemė Gelgaudiškyje išnuomojama pašaliniamis.

Blaivybės draugijos valdyba prašo Gerb. Žemės reformos valdybą neabejoti, kad gautojo turto produktingumas nelieka neišsivystęs kaip reikiant įstatymų numatytu laiku, duotąjį gi nekilnojamą turtą palikt prie Gelgaudiškio blaivybės draugijos.“

Šį laišką pasirašė valdybos pirmininkas Juozas Kulikauskas, valdybos nariai Palevičius, Grikiėtis. Nuorašo tikrumą patvirtino Gelgaudiškio klebonas prel. Jurgis Narjauskas²⁰.

Gelgaudiškio pradžios mokykla

1924 m. balandžio 3 d. Šakių apskrities žemės tvarkytojui Gelgaudiškio pradžios mokyklos vedėja Marija Zubrytė parašė prašymą:

„Šiuo turiu garbės prašyti Tamstos, skirstant Gelgaudiškio dvare žemę, paskirti nustatytą ha skaičių Gelgaudiškio mokykloms. Taipogi prie skiriamos žemės paskirti kiek pievos ir ganyklos.“

1924 m. gegužės 8 d. Šakių apskrities žemės tvarkytojui buvo išsiųsta Gelgaudiškio valsčiaus tarybos gegužės 7 d. protokolo Nr. 2 ištrauka.

²⁰Ten pat, p. 853–854.



*Prie Gelgaudiškio pradžios mokyklos (pirmoje eilėje iš kairės):
Gelgaudiškio vls. valdybos narys Jonas Sabas, kun. Jurgis Rauba,
mokyt. Marija Zubrytė, šešta – mokyt. Anelė Mikelkevičiūtė,
mokyt. Vincas Sandargas, Gelgaudiškio vls. valdybos narys
Vincas Kulikauskas. Apie 1935 m. Iš M. Zubrytės šeimos albumo*

Joje buvo parašyta, kad valdyba svarstė mokyklos namo klausimą ir vienbalsiai nutarė: reikalauti iš Šakių apskrities žemės tvarkytojo, kad, parceliuojant Gelgaudiškio dvarą, būtų paliktas mūrinis namas, kuriame gyvena Mikelkevičiai, Vaičiai ir Kalickaitė. Tame name bus įkurta dviejų kompleksų Gelgaudiškio mokykla. Taip pat nutarta palikti prie to namo esantį tvartą ir žemės mokyklai.

Antras svarstytas klausimas – „Išsirūpinimas žyvinės žemės Gelgaudiškio vls. savivaldybei dėl kelių ir tiltų taisymo ir statymo.“ Valdyba konstatavo, kad ateityje reikės daug žvyro keliams ir tiltams taisyti ir statyti Gelgaudiškio valsčiuje. Todėl vienbalsiai nutarė: rašyti Šakių apskrities žemės tvarkytojui, kad, parceliuojant Gelgaudiškio dvarą, paliktų bent 2 ha žyvinės žemės Gelgaudiškio valsčiaus savivaldybei. Pasirašė: tarybos pirmininkas Martinkevičius, viršaitis J. Matijošaitis, sekretorius Povilaitis, nariai – K. Bldas, A. Vasiliauskas, M. Dainius.

1926 m. liepos 4 d. Vilkaviškio–Šakių apskrities žemės tvarkytojui Gelgaudiškio pradžios mokyklos mokytoja M. Zubrytė parašė pareiškimą:

„Antrą kartą parceliuojant Gelgaudiškio dvarą, su žeme padaryta daug netobulumų, kad negali žinoti, kuri žemė priklauso mokyklai, nes mokyklos žemę savinasi Krikščioniškos Meilės Draugija ir Ūkininkų sąjunga, aiškindami, kad mokyklos žemė yra ant kalno, bet niekas nenusako ribų, todėl kyla ginčai. Aš moku savivaldybinius ir valsťybinius mokesčius už paskirtą plotą, gi nesant ribų ant dalies žemės

šeimininkauja K. M-lės Draugija. Pavyzdys, išnuomavo sodą, nuganė žolę, kur įeina į mano plotą.

Pasiremdama anksčiau pasakytu, nuolankiai prašau Pono Tvarkytojaus, jeigu K. M-lės Draugijai žemė nėra perduota, tai jų neteisingsus veiksmus sutvarkyti ir nurodyti, kuriais sklypais mokykla šiais metais turi naudotis.“

Liepos 16 d. Vilkaviškio-Šakių žemės tvarkytojas pasiuntė Žemės reformos departamento nuožiūrai raštą ir M. Zubrytės pareiškimą dėl pretenzijų. Rašte buvo surašyti tokie paaiškinimai:

1) Pagal Reformos valdybos raštą Nr. 14191 (1925 07 11) mokyklai buvo paskirti sklypai Nr. 50 (0,8962 ha) prie pat mokyklos, Nr. 174 (0,5075 ha) pievos ir Nr. 208 (2,4218 ha), kuriame išaugęs nedidelis sodelis;

2) Vėliau pagal Žemės reformos valdybos 1926 m. gegužės 6 d. nutarimą Nr. 1157 mokyklai skirtas sklypas Nr. 208 su sodeliu ir kumetbučiu pavestas labdaringai Krikščioniškosios meilės draugijai. Mokyklai vietoj to sklypo duotas toliau esantis sklypas Nr. 233 (apie 3 ha), „*kuris kaip savo atstume, taip ir visais kitais atžvilgiais savo paskyrimo neatitinka.*“²¹

Galvojo apie gydytoją, veterinara, vaistinę ir turgavietę

1924 m. kovo 25 d. Gelgaudiškio valsčiaus valdyba Šakių apskrities žemės tvarkytojui rašė:

„Gelgaudiškio vls. taryba numatydamą, kad artimoje ateityje Gelgaudiškio miestelyje bus reikalinga patalpinti gydytoją, veterinarių ir vaistinę, todėl tą klausimą išnešė dienotvarkėn, kurio nutarimą kartu su šiuo siunčiame.“

Prie rašto pridėjo vasario 25 d. protokolo ištrauką. Joje rašoma, kad vienbalsiai nutarta prašyti Šakių apskrities žemės tvarkytojo, jog, parceliuojant Gelgaudiškio dvarą, būtų palikta namų Gelgaudiškio savivaldybei. Juose norima apgyvendinti gydytoją, veterinara ir įkurti vaistinę. Taip pat norima gydytojui ir veterinarui palikti po 1 ha žemės daržams.

1937 m. spaudoje rašyta, kad „*ligi šiolei buvęs Kiduliuose veterinarijos technikas iškeliamas į Gelgaudiškį, nes kiduliečiams kiekviena proga labai lengva prisikviesti veterinarijos gydytoją iš Jurbarko miesto, kuris yra už 2 kilometrų*“ („Ūkininko patarėjas“, 1937 12 22).

Taip pat pranešta, kad gruodžio 14 d. Slavikų bažnytkaimyje P. Rubiko name apsigyveno iš Jurbarko atvykęs veterinarijos gydytojas Mačiulaitis. Veterinarijos gydytojas plačiai Slavikų apylinkei jau seniai buvo reikalingas, jo pagalba galės pasinaudoti ne tik Slavikų ūkininkai, bet ir tolimesnės Valakbūdžio ir Sudárgo apylinkės.

²¹Ten pat, p. 304–306, 584–585.



*Senosios Gelgaudiškio
savivaldybės pastatas
šiomis dienomis.*

2011 08 15.

A. Andrijono nuotr.

1927 m. rugpjūčio 4 d. Gelgaudiškio valsčiaus valdyba pasiuntė raštą Nr. 1767 Vilkaviškio–Šakių apskrities žemės tvarkytojui. Jame išdėstė valsčiaus tarybos nutarimus (protokolas Nr. 2). Be kitų svarbių klausimų, taryba aptarė turgavietės reikalus. Rašte žemės tvarkytojui rašoma:

„Be to Gelgaudiškio miesteliui nėra palikta viešos aikštės (rinkos) ir kad Gelgaudiškyje steigiami turgai ir prekymečiai, todėl rinka būtinai reikalinga. Rinkai prašoma rasti galimu paskirti skl. Nr. 24, kuris dabar paskirtas Onai Mockevyčaitėi, o pastarajai taip pat būtų galima vieton paimto skl. Nr. 24 duoti sklypą Nr. 12, kuris paimtas iš Elz. Bakytės ir dar niekam nepaskirtas. Priedas: ištrauka iš Gelgaudiškio vls. tarybos protokolo Nr. 2, punk. 2.“

Žemės reformos valdyba posėdyje priėmė nutarimą Nr. 5926, kuriame atsispindi Gelgaudiškio valdybos reikalai. Žemės reformos valdyba įvertino tai, kad

„sklypas Nr. 24 skirtas O. Mockevyčaitėi, o jį reikėtų panaudoti miestelio rinkai: Gelgaudiškio miestas sparčiai plečiasi, o jokios rinkos neturi. Sklypas Nr. 12 (0,5249 ha) yra laisvas ir nutarimu Nr. 224 paliktas valdžios žinioje. Žemės reformos valdyba nutarė: iš O. Mockevyčaitės sklypą Nr. 24 (0,3555 ha) atimti ir palikti valdžios žinioje (Gelgaudiškio miestelio rinkai), o O. Mockevyčaitėi skirti laisvą sklypą Nr. 12.“²²

Gelgaudiškio policijos nuovados viršininkas Juozas Aukštikalnis

1927 m. gruodžio 7 d. Šakiuose, Birutės g. 15 gyvenęs Šakių apskrities I nuovados policijos viršininkas Juozas Aukštikalnis Vilkaviškio–Šakių apskrities žemės tvarkytojui parašė prašymą skirti jam žemės sklypą Gelgaudiškio valsčiuje. Prašė konkretaus 8 ha sklypo, kuris tuo metu

buvo laisvas. J. Aukštikalnis pažymėjo: ²²Ten pat, p. 30, 227–228, 982.

„Aš gi kaip savanoris iki šio laiko dar esu neaprupintas žeme. Priedas: savanorio liudijimas Nr. 5808, Biržų apskr. žemės tvarkytojo pažymėjimas Nr. 6326 ir Šakių m. valdybos liudijimas Nr. 1155.“

Šis raštas rodo, kad J. Aukštikalnis buvo kilęs iš Biržų krašto.

1928 m. liepos 8 d. Vilkaviškio apskrities žemės tvarkytojui J. Aukštikalnis prašymą rašė jau kaip atsargos leitenantas, Gelgaudiškio bažnytkaimio gyventojas, 4-osios nuovados policijos viršininkas. Prašyme rašė:

„Pageidauju gauti žemę Gelgaudiškio k. ir vls. 202 ir 208 Nr. Nr., kaip numatytus skirti savanorių aprūpinimui. Mano dokumentai randasi Tamstai pavestoje įstaigoje.“

Liepos 17 d. J. Aukštikalnis raštu Vilkaviškio apskrities žemės tvarkytojui prašė papildyti sklypus Nr. 202 ir Nr. 208 pieva prie Nemuno (sklypas Nr. 238).²³

Spalio 26 d. Vilkaviškio–Šakių žemės tvarkytojas pasiuntė raštą Žemės reformos valdybai. Juo papildė spalio 16 d. raštą Nr. 1877, kuris buvo pasiūstas patvirtinti laisvos žemės panaudojimo projektą.

Kartu su spalio 26 d. raštu buvo pasiūstas Sudargo miškų urėdo raštas Nr. 918, kuriuo buvo reikalaujama skirti žemės sklypus Nr. 202 ir Nr. 208. Sudarant laisvos



Gelgaudiškio policijos nuovadoje 1928 metais dirbo Vladas Išganaitis. Iš Vlado Kurkausko šeimos Kaune archyvo



Buvęs Gelgaudiškio savivaldybės pastatas su turgaus aikšte. 2011 08 15. A. Andrijono nuotr.

²³Ten pat, p. 947.

žemės panaudojimo projektą, šio reikalavimo nebuvo, todėl tie sklypai atiteko savanoriui J. Aukštikalniui. Paaiškėjus, kad ši žemė reikalinga valdžios įstaigai, toks reikalavimas atsirado.

Vilkaviškio–Šakių apskrities žemės tvarkytojas Sudargo miškų urėdijos raštą Nr. 918 gavo spalio 16 d. Jame buvo rašoma:

„Urėdijoj yra žinių, kad Gelgaudiškio bažnytkaimy, Šakių apskr., sklypai Nr. 202 ir 208, kurie buvo skirti labdaringai draugijai, dabar yra liuosai ir numatoma juos kam nors naujai skirti.

Sudargo miškų urėdijos valstyb. pasodoj „Dabkūnišky“, kur dabar randasi Gelgaudiškio girininko pasoda ir raštinė, nuo ateinančio pavasario įsisteigs šios urėdijos raštinė ir tuomet nėra kur patalpinti Gelgaudiškio girininko raštines.

Kadangi apžiūrėjus vietoj Gelgaudiškio miestelio sklypus Nr. 202 ir 208 yra labai patogūs įgyvendinimui Gelgaudiškio girininko ir įkūrimui raštines.

Šio dėlei labai prašoma Tamstos, pone tvarkytojau, neatsisakyti šiuos sklypus su trobesiais paskirti Sudargo miškų urėdijai, Gelgaudiškio girininko raštinei įkurti.

Sudargo miškų urėdas J. Kubilius.²⁴

Tačiau Gelgaudiškio pasodos dalybos nesibaigė dar ir 1940-aisiais metais. Tų metų kovo 27 d. Žemės reformos departamentas Kaune persiuntė Marijampolės apygardos žemės tvarkytojui raštą, kuriuo papildė vasario 24 d. raštą Nr. 1652. Prie jo pridėjo Mortos Kriščiūnienės-Kuizaitės prašymą skirti žemės iš Gelgaudiškio pasodos. Raštą pasirašė departamento direktorius J. Daniliauskas.

Dar 1939 m. lapkričio 24 d. Miškų departamento Miškų skyrius pasiuntė raštą Šakių miškų urėdui (šio rašto nuorašai taip pat buvo išsiųsti Darbo rūmams, Žemės reformos valdybai, Gelgaudiškyje gyvenantiems Ričardui Palenčiui, Antanui Butkui, Viktorui Gruzdaičiui, kurie buvo pateikę prašymus). Miškų departamentas, remdamasis žemės ūkio ministro sutikimu, pavedė Šakių miškų urėdui perduoti į žemės reformos fondą Gelgaudiškio pasodą (5,56 ha), kurią brėžinyje pažymėjo raide c. Šią žemę buvo numatyta išparceliuoti sklypais ir juos paskirstyti Gelgaudiškio miestelio gyventojams namų statybai. Kam bus skirti sudaryti sklypai, turėjo spręsti Žemės reformos valdyba, kuriai buvo perduoti Gelgaudiškio gyventojų paduoti prašymai. Miškų departamento direktorius A. Rukuiža prašė perdavimo aktą ir brėžinį atsiųsti departamentui patvirtinti.

1940 m. vasario 24 d. Žemės reformos departamentas Marijampolės apygardos žemės tvarkytojui pasiuntė raštą Nr. Pr. 1652, kuriuo papildė gruodžio 4 d. raštą, prie kurio pridėjo Gelgaudiškio miestelio gyventojų Jeronimo Kairaičio, Jurgio Kairaičio, Magdės Maldeikienės, Viktoro Gruzdaičio, Eduardo Elbės, Antano Butkaus, Adolfo Biliutavičiaus, Vinco Dobilo, Prano Kumetaičio, Juozo Dėdino, Juozo Mensevičiaus, Jono Bakšio, Jono Švelnio, Prano Špeiroko, Jono Lukoševičiaus, Vinco Matusėvičiaus, Felikso Barzdaičio ir kt.

²⁴Ten pat, p. 968–969.



*Gelgaudiškio vls.
savivaldybės pastatas.
Apie 1960 m.
Iš B. Griekiečio albumo*

prašymus gauti žemės iš Gelgaudiškio pasodos. Raštą pasirašė departamento direktorius Chmieliauskas.

Vasario 24 d. raštas taip pat buvo papildytas: prie naujojo Žemės reformos departamentas dar pridėjo Stasio Grygelio prašymą skirti žemės iš Gelgaudiškio pasodos. O balandžio 19 d. prie naujo rašto dar pridėjo Jono Vyturio prašymą skirti žemės iš Gelgaudiškio pasodos.

1940 m. liepos 2 d., jau okupavus Lietuvą sovietams, Žemės reformos departamento direktorius Stasys Elzbergas, papildydamas 1939 m. gruodžio 4 d. raštą Nr. Pr. 1652, dar atsiuntė Gelgaudiškio miestelio darbininkų Ričardo Palevičiaus ir kitų prašymą paskubinti Gelgaudiškio pasodos išparceliavimą. Marijampolės žemės tvarkytojas buvo įpareigotas tai skubiai sutvarkyti²⁵.

Kai kurie Šakių apskrities administracijos duomenys

1925 m. Šakių apskrities policijos vadas buvo Juozas Baltrušaitis. Apskrityje veikė penkios policijos nuovados: I – Šakiuose. Šiai nuovadai priklausė Šakių, Sintautų, Slavikų valsčių ir Šakių m. nuovados, Šakių nuovados viršininkas buvo Justinas Brazauskas. II – Naumiestyje. Jai priklausė Būblėlių, Žvirgždaičių valsčių ir Naumiesčio miestelio nuovados, nuovados viršininkas – Edvardas Abromaitis. III – Lukšiuose. Jai priklausė Lukšių, Lekėčių ir Paežerėlių valsčių nuovados, nuovados viršininkas – Bonifacas Urbantas. IV – Gelgaudiškyje. Jai priklausė Gelgaudiškio ir Kidulių nuovados, nuovados viršininkas – Kazys Žilinskas. V – Griškabūdyje. Jai priklausė Griškabūdžio, Plókščių, Barzdų ir Jankų valsčiai, nuovados viršininkas – Jonas Jankauskas.

Šakių apskrities valdybos pirmininkas ir viršininkas 1925 m. buvo Pranas Liatukas, valdybos nariai – Jonas Mauza, Antanas Orentas; Šakių miesto burmistras – Altfeldas Judelis, sekretorius Fylypas Otto; Naumiesčio miestelio burmistras – Vladas Tamašauskas, sekretorius – Aleksandras Bliumas; Gelgaudiškio valsčiaus viršaitis – Juozas Matijošaitis, sekretorius – Antanas Povilaitis; Griškabūdžio valsčiaus viršaitis – Juozas Gerdžiūnas, sek-

²⁵Ten pat, p. 1062–1068.

retorius Antanas Švedas; Būblelių valsčiaus viršaitis – Juozas Pranaitis, sekretorius – Juozas Kazlauskas; Sintautų valsčiaus viršaitis – Kajetonas Dėdinas, sekretorius – Jonas Rakickas; Slavikų valsčiaus viršaitis – Adolfas Burmonas, sekretorius – Jurgis Bauža; Lukšių valsčiaus viršaitis – Juozas Kaunas, sekretorius – Pranas Žakevičius; Kidulių valsčiaus viršaitis – Kazys Norkaitis, sekretorius – Pranas Jocevičius; Jankų valsčiaus viršaitis – Jonas Grikielis, sekretorius – Petras Pivnickas; Šakių valsčiaus viršaitis – Jonas Orentas, sekretorius – Pranas Kupstaitis; Plokščių valsčiaus viršaitis – Jonas Ilgunaitis, sekretorius – Antanas Šukaitis; Barzdų valsčiaus viršaitis – Stasys Dvaranauskas, sekretorius – Jonas Martynaitis; Lekėčių valsčiaus viršaitis – Simanas Valaitis, sekretorius – Viktoras Puskunigis; Paežerėlių valsčiaus viršaitis – Antanas Duoba, sekretorius – Justinas Neverauskas; Žvirgždaičių valsčiaus viršaitis – Pranas Štrimaitis, sekretorius – Jonas Sriuoginys.

1928–1929 m. Gelgaudiškio IV nuovados vyr. policininku dirbo Vladas Išganaitis.

Gelgaudiškio valsčiuje 1925 m. gyveno 4 410 žmonių (vyrų – 2 049, moterų – 2 361).²⁶ 1999 m. Gelgaudiškio seniūnijoje gyveno 4 100 žmonių, Gelgaudiškyje – 2 800, iš jų vaikų – 1 215.²⁷

Seniausia pasaulio lietuvė gyveno Gelgaudiškyje

1962 m. JAV leistame žurnale „Karys“ buvo paskelbta, kad seniausiai pasaulio lietuvei Lenai Rentelienei (Ella Rentel) gegužės 19 d. sukako 109 metai. Ji gimė 1852 m. netoli Gelgaudiškio, Šakių apskrityje. Vyras, jau seniai miręs, dirbo amatininku pas baroną V. Koidelį, gyvenusį Gelgaudiškyje.

L. Rentelienę telegrama pasveikino Vokietijos kancleris, o dviejų miestų savivaldybės atsiuntė dovanėles: kiek metų, tiek doičmarkių. Sveikino valdžios atstovai bei organizacijos.

Vienas L. Rentelienės svečias paklausė: „*Močiute, kaip kalbėsime – vokiškai ar lietuviškai?*“ Jubiliatė tuoj atrėžė:

„Gi lietuviškai. Aš sena lietuvininkė, vokiškai nemoku, šneku ir meldžiuos lietuviškai. Mano žmogus (suprask – vyras) tai šnekėjo vokiškai, aš – ne. Atoykau Vokietijon prieš 20 metų, tačiau vokiškai neišmokau. Dvylika metų buvau po lenkais Pomeranijoj. Mano dukte (čia senelė žvilgtelėjo į užstalėj sėdinčią dukterį – jau 78 metų sulaukusią) – taip pat nemoka vokiškai. Mes senos lietuvininkės, meldžiamės į Poną Viešpatį tik lietuviškai.“

Abi moterys tuo metu jau gavo valdžios pensiją, likimu buvo patenkintos. Abi – Vokietijos pilietės. Jubiliatė buvo gana tvirta, gerai matė, girdėjo, vaikščiojo pasiramsčiuodama lazdele. Dalyvavo 1962 m. Vokietijos bundestago (tautos atstovybės) rinkimuose, balsavo už krikščionių partiją²⁸.

²⁶ Savivaldybių kalendorius, 1925, p. 260–261, 311, 329.

²⁷ Andrijonas A. Gelgaudiškio kalendorius, 2001-ieji metai, 2001, p. 5.

²⁸ Lena Rentelienė (Ella Rentel) – seniausia pasaulio lietuvė, *Karys*, JAV, 1962, Nr. 1.



*Gelgaudiškio pradžios mokyklos moksleiviai
su mokytoju A. Sandargu. Apie 1935 m.*

*Gelgaudiškio pradžios mokyklos moksleiviai
su mokytoja M. Zubryte. Apie 1935 m.
Iš N. Manikienės albumo*



Žemės sklypas šaulių būriui



Šiuo vežimu Gelgaudiškyje iš kepyklos Jaunimo gatvėje vežiodavo duoną į maisto prekių parduotuvę, kuri buvo kampiniame Taikos–Jaunimo g. name (savininkė – M. Baranauskienė). Apie 1960 m. Iš J. Bacevičiaus albumo

1933 m. gegužės 13 d. Marijampolės apygardos žemės tvarkytojas Žemės reformos departamentui į Kauną tvirtinti pasiuntė Žemės reformos komisijos kovo 30 d. protokolą Nr. 70, kuriame rašė, kad I Gelgaudiškio šaulių būriui paskirtas laisvas Gelgaudiškio dvaro sklypas Nr. 201. Skundams paduoti dviejų savaitių laikotarpis buvo pasibaigęs balandžio 17 dieną. Per tą laiką gautas labdaringos Krikščioniškos meilės draugijos Gelgaudiškio skyriaus skundas. Tačiau šiai draugijai jau buvo skirtas sklypas Nr. 200 (0,3399 ha), o tiems patiems tikslams skirti dar vieną sklypą Žemės reformos komisija nematė reikalo. Todėl komisija, vadovaudamasi Žemės reformos įstatymo §18 II pastaba, I Gelgaudiškio šaulių būriui žemės sklypą skyrė nuosavybėn.

Prie šio rašto buvo pridėtas protokolas, skelbimas, Gelgaudiškio valsčiaus valdybos raštas Nr. 939, Šaulių sąjungos raštas Nr. 6056, I Gelgaudiškio šaulių būrio valdybos prašymas, labdaringos Krikščioniškos meilės draugijos skundas su dviem prašymais ir draugijos įstatais²⁹.

²⁹ LCVA, f. 1248, ap. 16, b. 13, p. 1028.

Gelgaudiškio miestelio ir apylinkės administracija ir jos darbai sovietmečiu

Irena Užupienė



Vykdomojo komiteto patalpos pastate Darbininkų g. apie 1960 m. (šiaurės rytų kampe, 2 kambariai su 2 langais į šiaurę ir 1 langų į rytus). Pietinėje pusėje buvo įkurta biblioteka, šiaurės vakarų pusėje – paštas, vėliau – mokyklos gimnastikos salytė su teniso stalu, antrajame aukšte gyveno darbininkų šeimos. 2003 m. D. Perkausko nuotr.

Šakių rajono savivaldybės administracijos Gelgaudiškio seniūnijos archyve yra saugomi Gelgaudiškio gyvenvietės DŽDT (Darbo žmonių deputatų tarybos) vykdomojo komiteto darbuotojų ir Gelgaudiškio apylinkės DŽDT (vėliau – liaudies deputatų tarybos) vykdomojo komiteto atlyginimų išmokėjimo dokumentai. Juose išvardyti ir tuo metu dirbę pirmininkai bei sekretoriai.

Šakių rajono Gelgaudiškio gyvenvietės DŽDT vykdomasis komitetas sudarytas Lietuvos TSR Aukščiausiosios Tarybos Prezidiumo 1958 m. gegužės 15 d. įsaku. Nuo 1958 iki 1960 m. pirmininku dirbo Jonas Mačiulis, sekretoriumi – Pranas Virbaskas; 1961 m. pirmininkas – J. Mačiulis, sekretorė nuo liepos mėn. – Joana Zokienė; 1962 m. pirmininkas – J. Mačiulis, sekretorė – Martina Staniulytė; 1963 m. pirmininkas – P. Virbaskas, sekretorė – M. Staniulytė; 1964 m. iki rugsėjo mėn. pirmininkas – P. Virbaskas, sekretorė – M. Staniulytė (nuo rugsėjo mėn. – pirmininkė, o sekretorė – Aldona Kumetaitytė).

Nuo 1965 m. liepos mėn. iki 1976 m. rugpjūčio mėn. pirmininkas – Jonas Samajauskas (išdirbo 11 metų, mirė 1976 m.

Jonas Samajauskas (1923–1976) vykdomojo komiteto pirmininku dirbo 1965–1976 metais. Apie 1960 m. Iš šeimos albumo





Kai atstatė karo pabaigoje susprogdintą Šaulių namų pastatą ir plytinės darbininkams jame įrengė butus, apie 1970 metus pirmojo aukšto pietvakariniame kampe dvejų kambarių bute (su priebučiu) įsikūrė vykdomasis komitetas. 2003 m. D. Perkausko nuotr.

rugpjūčio mėn.). Po J. Samajausko mirties iki 1983 m. balandžio mėn. pirmininku dirbo Antanas Žibutis, po jo iki 1988 m. – Stasys Ugenskas.

1965–1967 m. (iki kovo mėn.) sekretore dirbo M. Totoraitienė (Staniulytė), nuo kovo mėn. iki 1969 m. gegužės – Aldona Stankaitienė, nuo gegužės iki 1981 m. – Birutė Juškevičienė (nuo 1977 m. pavarde Sederevičienė). 1982–1988 m. sekretore dirbo Laimutė Lozūraitienė (trumpai 1984 m. ir 1985 m. dirbo Aldona Krivinskienė ir Regina Andziulevičienė).



*Antanas Žibutis
vykdomojo komiteto
pirmininku dirbo
1976–1983 metais.
2009 m.*

Apie Gelgaudiškio apylinkę

Miestelio albumo įrašuose minima, kad Gelgaudiškio apylinkė veikė nuo 1945 m., jai priklausė ir gyvenvietė, tačiau archyve apie tai duomenų nėra. Nuo 1953 m. pirmininku dirbo Pranas Boskis, sekretore – Salomėja Vasiliauskienė; 1954–1957 m. pirmininkas – Jonas Bastys, sekretorė – Salomėja Vasiliauskienė; 1958 m. iki spalio mėn. pirmininkas – Česlovas Vikšraitis, nuo spalio mėn. iki 1959 m. pabaigos – Antanas Martinkevičius, sekretorė – S. Vasiliauskienė; 1960 m. pirmininkė – S. Vasiliauskienė, sekretorė – Birutė Staniulienė; 1961–1963 m. pirmininkas – Juozas Diržius, sekretorė – B. Staniulienė; 1964 m. pirmininkas – Vytautas Treinys, sekretorė – B. Staniulienė (trumpai ją pavadavo Roma Šliakonienė, Zita Janulaitytė); 1965 m. pirmininkai – Stasys Pališkis, J. Samajuskas, sekretorė – B. Staniulienė (trumpai ją pavadavo Z. Janulaitytė); 1966 m. pirmininkė – Zita Rudaitienė (Janulaitytė), nuo birželio mėn. – S. Vasiliauskienė, sekretorė – B. Staniulienė; nuo 1967 iki 1975 m. pirmininkė – S. Vasiliauskienė, sekretorė – Z. Rudaitienė (nuo 1967 m. birželio mėn. iki 1975 m. – Elena Augustaitienė); nuo 1975 m. lapkričio mėn. iki 1979 m.



Romaldas Šuika (nuo 1983 m. dirbo Gelgaudiškio apylinkės pirmininku, o nuo 1988 m. iki 1990 m. – Gelgaudiškio gyvenvietės ir apylinkės vykdomojo komiteto pirmininku) ir Irena Užupienė (Gelgaudiškio seniūnijos administracijoje dirba ir šandien). 1989 m. Iš seniūnijos archyvo



Kalėdos kolūkio kultūros namuose (iš dešinės): Zita Gerulaitienė, Zita Rudaitienė, Birutė Dobilienė (Kalėdų seneliui iš dešinės, su sūnumi ant rankų). Apie 1973 m. Iš seniūnijos archyvo

liepos mėn. pirmininkas – Karolis Vasarevičius, po jo iki 1983 m. – Virginija Sluoksnaitytė, po jos – Romaldas Šuika; sekretorės 1975 m. keitėsi, šiose pareigose dirbo Joana Šipailienė, Birutė Dobilienė, Irena Endriukaitienė, S. Vasiliauskienė; nuo 1976 iki 1977 m. rugpjūčio mėn. sekretorė – S. Vasiliauskienė, nuo rugsėjo mėn. iki 1984 m. rugpjūčio mėn. – Genovaitė Ulienė, nuo 1984 m. rugsėjo iki šiol – Irena Užupienė.

Ilgametė vadovaujanti darbuotoja Gelgaudiškio apylinkėje buvo S. Vasiliauskienė: sekretore ji dirbo 9 metus, pirmininke – 10 metų.

1977 m. prie Gelgaudiškio apylinkės prijungta Plókščių apylinkė.

Kai kurie skaičiai ir datos

Šiek tiek Gelgaudiškio istorijos į seniūnijoje saugomą albumą užrašė Gelgaudiškio liaudies deputatų tarybos vykdomojo komiteto sekretorė B. Sederevičienė ir seniūnijos sekretorė I. Užupienė (duomenys iki 2006 m. sausio 1 d.).

1959 m. gyvenvietėje gyveno 1 212 gyventojų, 1970 m. – 1861 gyventojas, 2006 m. – apie 2 000 gyventojų.

Plytų ir čerpių gamykla pradėjo veiklą 1945 m., gamyklą rekonstravo 1969 m., ji pavadinta keramikos gamykla, kurioje dirbo 220 darbininkų. 1981 m. gamykla vėl rekonstruota. Šiuo metu neveikia, likę griuvėsiai.

Miestelyje buvo įkurta remonto technikos stotis, kuri 1962 m. pakeitė pavadinimą į Šakių MSMV (mašinių, statybos, melioravimo valdyba), šiuo metu – UAB „Gelgaudiškio melioracija“.

Nuo 1957 m. Gelgaudiškyje įkurta 25 vietų ligoninė. Šiuo metu ji neveikia, pastatas gražintas parapijos namams, jame įrengtos šarvojimo salės. Likusi ambulatorija perkelta į naują pastatą.

*Nuo 1957 m. Gelgaudiškyje įkurta 25 vietų ligoninė. Greta buvo ambulatorijos pastatas, kuriame gyveno ir gydytojo Juozo Juodaičio šeima.
2011 m. V. Vaitkaus nuotr.*





Gelgaudiškio vartotojų kooperatyvas įkurtas 1955 m., prekybos tinkle dirbo 114 darbuotojų. Naujoje universalinėje parduotuvėje (greta restorano „Nemunas“, 2 aukšte): iš kairės – Emilija Povilaitienė, Aldona Kriščiūnienė, Tamara Juško, Janina Būziuvienė. Apie 1970 m.

Jubiliejinis kooperatyvo „Nemunas“ narių susitikimas Lukšiuose: iš kairės sėdi – Janina Vasiliauskienė, Emilija Povilaitienė (abi gelgaudiškietės), iš Kriūkų – nežinoma, Elena Endriukaitienė (gelgaudiškietė), nežinoma; iš kairės stovi – kooperatyvo buhalterė – nežinoma, kooperatyvo „Nemunas“ pirmininkė gelgaudiškietė Romutė Ugianskienė (Unguraitytė), prekių žinovė Romutė Sukackienė (lukšietė). 1997 01 25. Iš E. Povilaitienės albumo





Vaikų darželis pastatytas 1960 m., nuo 1968 m. jis vadinasi „Eglutė“ (140 vietų), kuriame 2006 m. dirbo 20 darbuotojų, darželį lankė 87 vaikai, veikė 4 grupės 3–7 m. amžiaus. Vedėja – Audronė Stanaitienė.

Prie Mokyklos g. išaugo gyvenamųjų namų mikrorajonas. 2003 m.

1845–1945 m. veikė pradinė mokykla, iki 1952 m. – septynmetė, darbo jaunimo mokykla, nuo 1955 m. – vidurinė. Vaikų muzikos mokykla veikia nuo 1960 m. Šiuo metu vidurinėje mokykloje mokosi 468 moksleiviai, iš jų 180 kaimo vaikų, t. y. 38 procentai, miestelio – 288 vaikai, t. y. 62 procentai. Mokykloje dirba 68 darbuotojai, iš jų – 40 pedagogų. Direktorius – Romas Dumbliauskas.

D. Perkausko nuotr.

Kultūros namai veikia nuo 1956 m., šiuo metu Gelgaudiškio kultūros centras, direktorius – Edgaras Pilypaitis. Biblioteka veikia nuo 1946 m.

Vaistinė dirba nuo 1951 m. pakalnėje (Darbininkų g.), 1976 m. pradėta statyti nauja vaistinė ant kalno (Taikos g.), kuri pradėjo veikti 1978 m. Šiuo metu – Romutės Žemaitaitienės individuali įmonė.

Veikė 1955 m. įkurtas Gelgaudiškio vartotojų kooperatyvas, jam priklausė 16 maisto ir mišrių prekių parduotuvių, 5 valgyklos, keramikos gamyklos bufetas, restoranas „Nemunas“, konditerijos cechasis. Prekybos tinkle dirbo 114 darbuotojų. 1977 m. kooperatyvas panaikintas. Šiuo metu veikia stambių prekybos tinklų filialai, yra 9 parduotuvės.

Nuo 1965 m. veikė buitinis gyventojų aptarnavimo paviljonas – fotoateljė, batų remonto dirbtuvė, siuvykla, kirpykla. Šiuo metu gyventojų aptarnavimo paviljonas neveikia. Paslaugas gyventojams teikia privačios įmonės, individualūs savininkai.

Nuo 1966 m. veikė pagalbinė mokykla internatas, šiuo metu – Gelgaudiškio specialioji mokykla, kurioje gyvena 104 vaikai, iš kurių 64 lanko specialiąją mokyklą, mokosi 1–10 klasėse, o baigę įgyja pagrindinį išsilavinimą pagal specialiojo ugdymo



Šiame UAB „Gelgaudiškio melioracija“ administraciniame pastate įsikūrė kultūros centras, paštas, parduotuvės. 2003 m. D. Perkausko nuotr.

programą; 40 jaunuolių mokosi profesinio rengimo grupėje, kurioje šiuo metu įgyja tik vieną specialybę – aplinkosaugos darbininko. Mokykloje dirba 68 darbuotojai.

Gelgaudiškio gyvenvietėje 1976 m. atlikta gatvių apšvietimo rekonstrukcija, pradėjo veikti nauja apšvietimo linija kapinėse. 1978 m. nauja apšvietimo linija nutiesta į Nendrių gatvę. Tais pačiais metais Šakių MTMS duris atvėrė 200 vietų salė (dabar – kultūros centras). 1979 m. Mokyklos gatvėje pastatytas pirmasis 40 butų gyvenamas namas, Kalno, Kranto gatvėse nutiesta nauja vandentiekio linija, Kalno gatvėje paklotas šaligatvis. 1980 m. nauji šaligatviai nusidriekė Kosmonautų ir Nendrių gatvėse.

Gelgaudiškio administracija nuo 1984 metų

Irena Užupienė



*Į naują administracinį
pastatą vykdomasis
komitetas persikėlė
1989 metais. 2005 m.
A. Andrijono nuotr.*

Iki 1984 m. Gelgaudiškyje buvo du vykdomieji komitetai: dabartinė Šakių rajono savivaldybės administracijos Gelgaudiškio seniūnija buvo vadinama LTSR Šakių rajono Gelgaudiškio apylinkės Liaudies deputatų tarybos vykdomuoju komitetu, kuris jungė Plókščių ir Gelgaudiškio teritorijas – 51 kaimą (vykdomojo komiteto pirmininku nuo 1983 m. gruodžio mėn. dirbo Romaldas Šuika, sekretore – Genovaitė Ulienė), ir LTSR Šakių rajono Gelgaudiškio gyvenvietės Liaudies deputatų tarybos vykdomasis komitetas (pirmininkas Antanas Žibutis, sekretorė – Laimutė Lozūraitienė). 1984 m. rugpjūčio mėn. Šakių rajono Gelgaudiškio apylinkės deputatų tarybos 17-ojo šaukimo Tarybos 10-os sesijos sprendimu Šakių rajono Gelgaudiškio apylinkės vykdomojo komiteto sekretore paskirta Pajotijo rinkiminės apygardos deputatė Irena Užupienė. Pasikeitė ir Gelgaudiškio vykdomojo komiteto pirmininkas – nuo 1986 m. pradėjo dirbti Stasys Ugenskas. 1988 m. liepos 19 d. Šakių rajono Gelgaudiškio apylinkės Liaudies deputatų taryba, apsvarsčiusi Lietuvos TSR Aukščiausios Tarybos Prezidiumo 1988 m. birželio 22 d. nutarimą Nr. XI-2415 „Dėl Lietuvos TSR Liaudies deputatų tarybos sistemos tobulinimo“, nusprendė:

„... eksperimento tvarka susijungti, jai sutinkant, su Gelgaudiškio gyvenvietės Liaudies deputatų taryba į vieną Gelgaudiškio gyvenvietės ir apylinkės Liaudies deputatų tarybą“.

Sprendimas buvo priimtas. Šakių rajono Gelgaudiškio gyvenvietės ir apylinkės vykdomojo komiteto pirmininku išrinktas R. Šuika, sekretore – I. Užupienė. Vykdomasis komitetas įsikūrė naujose patalpose Daukantiškių kaime „Didžiojo spalio“ kolūkio naujai pastatytame name. Vykdomojo komiteto darbą koordinavo susijungusi taryba. Po metų – 1989-aisiais – vykdomasis komitetas persikėlė į naujas patalpas Gelgaudiškio miestelio centre.

Pasikeitė administracijos pareigybės

Vadovaujantis tuometiniu LR savivaldos pagrindų įstatymo 11 str., 1990 m. balandžio 5 d. 1-ojo šaukimo 1-oje sesijoje LR Šakių rajono Gelgaudiškio gyvenvietės ir apylinkės taryba (tarybos pirmininkas Petras Dainius) pakeitė kai kurias administracijos pareigybes: vykdomojo komiteto pirmininkas tapo Gelgaudiškio gyvenvietės ir apylinkės viršaičiu, sekretorė – viršaičio pavaduotoja. 1991 m. birželio 1 d. Plókščių krašto gyventojams skiriamas seniūnas Albinas Krištolaitis. Nuo 1995 m. birželio 6 d. Šakių rajono savivaldybės administratoriaus įsakymu Nr. 63 likviduojama Gelgaudiškio gyvenvietės ir apylinkės taryba, įkuriama Šakių rajono savivaldybės administracijos Gelgaudiškio seniūnija, pareigybės – seniūnas ir sekretorė. Seniūnu dirba paskirtas Vincas Marcinkevičius, sekretore – I. Užupienė. Atskiriama nuo Gelgaudiškio ir savarankiškai dirba Plokščių seniūnija. Nuo 1997 m. iki šiol Gelgaudiškio seniūnu dirba Vincas Dabravolskis, sekretore – I. Užupienė. Darbą koordinuoja rajono administracija.

Sovietmečio nuolatinės komisijos

Iki nepriklausomybės ir Gelgaudiškio apylinkės, ir Gelgaudiškio gyvenvietės Liaudies deputatų tarybos vykdomieji komitetai dirbo su vietos deputatais, išrinktais tiesioginiu gyventojų balsavimu. Deputatai buvo susiskirstę į nuolatinės komisijas ir dirbo visuomeniniais pagrindais; buvo Švietimo, Kultūros ir jaunimo reikalų, Sveikatos apsaugos ir socialinių reikalų, Biudžeto ir finansų kontrolės ir kt. komisijos (dar buvo Liaudies

*Vaikų darželis
pastatytas 1960 m.,
nuo 1968 m. jis
vadinasi „Eglutė“,
140 vietų. 2005 m.
A. Andrijono nuotr.*



kontrolės grupė, Nepilnamečių reikalų inspekcija). Savo darbą planavo ketvirčiais, posėdžiavo ir atsiskaitydavo tarybai. Taryba rinkdavosi į sesijas, svarstė svarbiausius gyventojų klausimus. Pačiuose vykdomuosiuose komitetuose dirbo: Gelgaudiškio gyvenvietėje 3 darbuotojai, apylinkėje – 5. Vykdomiesiems komitetams priklausė teritorijoje esantys felčeriniai punktai, pradinės mokyklos, kultūros namai, darželis, kapinės. Darbuotojai registravo gyventojus, tvarkė karinę įskaitą, privalomojo draudimo apmokestinimą ir mokesčių rinkimą, vykdė notarinius veiksmus, vedė ūkines knygas, statistinių duomenų formoms užpildyti apklausdavo gyventojus, padėdavo nuolatiniams komisijoms, organizuodavo įvairias šventes, renginius, paskaitas, bendradarbiavo su kultūros darbuotojais, puoselėjo liaudies tradicijas.

Liaudies tradicijų taryba

Rajono Liaudies tradicijų tarybos nutarimu, veikiančios vietoje (Gelgaudiškyje) tarybos sprendimu buvo tvirtinama Liaudies tradicijų taryba (paskutinė 10-ies asmenų patvirtinta 1989 m. vasario 27 d., jau susijungus Gelgaudiškiui su apylinke). Liaudies tradicijų taryba savo darbe vadovavosi perspektyviniais darbo planais, sudarytais kiekvieniems metams. Buvo renkami duomenys, kam sukanka 25, 50 bendro šeimyninio gyvenimo metų, sudaromi sąrašai, organizuojamos sidabrinės ir auksinės vestuvės. Tarybos nariai atskirai išskirdavo šimtamečius, juos atitinkamai pagerbdavo. Taryba rengdavo mitingus Pergalės dienai paminėti, organizuodavo Mirusiųjų pagerbimo die-

Liaudies tradicijų puoselėtoja, viršaičio pavaduotoja Irena Užupienė su Gelgaudiškio vid. mokyklos moksleivėmis, kurios aktyviai padėjo organizuoti vardynas: iš kairės stovi – Ingrida Endriukaitytė, Rasa Gerulaitytė, Marytė Ruzgytė, Renata Užupytė, Kultūros namų darbuotoja Rūta Bosienė, vardynų vedlė Donata Gabševičienė (Žilaitienė); pirmoje eilėje: Audronė Uždravytė, Eglė Rudaitytė, Rita Ptašinskaitė, Kristina Venckevičiūtė. 1989 m. Iš seniūnijos archyvo



nas, karių kapų ir civilinių kapinių tvarkymo savaites, propaguodavo civilines laido-tuves, bendradarbiaudavo su visuomeninėmis organizacijomis (ypač su kolūkiuose esančiomis moterų tarybomis), lankydavo nedarnias šeimas, jas auklėjo. Taip pat organi-zuodavo vakarones, šeimų varžybas, rašydavo straipsnius rajoniniam laikraščiui ir kt.

Iškilmingų vardynų tradicija

Viena iš tradicijų, kuri buvo tęsiama iš senesnių laikų ir buvo populiari tarp gyventojų, – iškilmingų vardynų organizavimas. Jos vykdavo keturis kartus per me-tus, dažniausiai švenčių metu arba gyventojams pageidaujant. Kiekvienais metais jos tobulėjo, ieškota naujovių. Iškilmingos vardynos vykdavo vykdomojo komiteto patal-pose, kultūros namų salėje. Žmonių patogumui buvo organizuojamos ir išvažiuoja-



*Vinco ir Ingridos
Dabravolskių dukrai
suteiktas Justės
vardas*

*Pakeltų tautinių
juostų taku į vardynų
salę įeina Jūratės ir
Antano Šneideraičių
dukros Justės
vardatėviai. 1989 m.
Iš seniūnijos archyvo*





*Stanislovo ir Rimutės Grušių dukrai suteikti Mantvydos Marijos vardai.
1989 m. Iš seniūnijos archyvo*

mųjų vardynų iškilmės Plókščiuose. Patalpos, kuriose vykdavo iškilmės, buvo paruošiamos ir puošiamos atitinkamai pagal to meto reikalavimus.

1989 m. persikėlus dirbti į miestelio centrą, buvo įrengta salė būtent šioms iškilmėms (šiuo metu ten bibliotekos patalpos). Tautiniais lietuviškais rūbais pasipuošusios vyresnių klasių moksleivės pro pakeltą tautinių juostų taką praleisdavo į iškilmes atvykusius tėvus ir vardatėvius su mažuoju piliečiu atsiimti jo pirmojo dokumento – gimimo liudijimo. Žemesnių klasių moksleiviai deklamavo eiles, skambėdavo elektrinių vargonų muzika, pasveikinti tėvus ir naujagimius buvo kviečiami darboviečių atstovai. Beveik visi seniūnijoje gimę vaikai, tėvų pageidavimu, pirmąjį savo gyvenimo dokumentą atsiimdavo iškilmingai. Prievartos nebuvo. Regist-

*Apsisprendimą būti vardatėviais parašais patvirtino Ričardo ir Snieguolės
Pranckaičių dukros Eglės vardatėviai. Vardynų vedlė tautiniais rūbais –
Donata Gabševičienė (Žilaitienė). 1989 m. Iš seniūnijos archyvo*



ruojant vaikus, buvo atsiklausiama tėvų, ar jie palieka gimimo liudijimą, ar nori jį atsiimti (užregistravus gimimą).

Duomenys apie vaikų gimimą, jų vardų populiarumą, iškilmingų vardynų organizavimą nurodomi lentelėje.

Metai	Gimė iš viso	Iš jų		Iškilmės	Populiariausi vardai
		mergaičių	berniukų		
1984	28	17	11	21	Erika, Irmantas
1985	29	11	18	25	Renata, Agnė, Marius
1986	32	19	13	26	Kristina, Vytautas
1987	35	14	21	28	Eglė, Tomas, Artūras
1988	48	23	25	35	Rasa, Mindaugas, Gintaras
1989	73	45	28	20 (1 vardynos)	Marija, Vytautas
1990	71	39	32		Justė, Algirdas
1991	67	32	35		Viktorija, Raminta, Julius
1992	63	36	27		Giedrė, Agnė, Artūras
1993	68	38	30		Simona, Ieva, Deividas
1994	53	23	30		Gabija, Paulius
1995	45	24	21		Inga, Mantas
1996	36	18	18		Simona, Tomas
1997	35	20	15		Sandra, Giedrius
1998	36	15	21		Ieva, Vilius
1999	34	15	19		Justė, Tomas
2000	42	19	23		Ieva, Mantas
2001	34	16	18	“	Vardai visų skirtingi
2002	34	14	22	“	Deimantė, Karolina, Edvinas
2003	32	12	20	“	Kamilė, Mantas
2004	23	10	13	“	Pijus (mergaičių skirtingi)
2005	30	11	19	“	Lukas (mergaičių skirtingi)

Vaikų gimimų skaičius keitėsi – jis padidėjo net iki 70 gimimų per metus, kai Gelgaudiškio gyvenvietę sujungė su apylinke, ir sumažėjo, išikūrus Plokščių seniūnijai – iki 45 gimimų per metus. Vaikų vardai iki Lietuvos nepriklausomybės buvo paprasti, įvairūs ir gražūs. Tėvai rinko ir senovinius krikščioniškojo klando vardus: Antanas, Jonas, Simas, Juozas, Pranas, Jadvyga, Pijus, Mykolas, Kotryna, Emilija ir kt. Dažnai vaikams buvo parenkami Ramunės, Jolitos, Rasitos, Roberto, Jūratės, Jo-



Iš vardynų salės išlydimi Edmundo ir Laimos Krapavičių sūnus Mindaugas ir jo vardatėviai. 1989 m.

Iš seniūnijos archyvo



*Daivos ir Algio Butkų
dukrai suteikiamas
Mildos vardas.
1989 m.
Iš seniūnijos archyvo*

lantos, Aurelijaus, Giedriaus, Mindaugo, Ingridos, Giedrės, Žyd-rūno, Editos ir daug kitų gražių vardų. Pastaruosius penkerius metus išpopuliarėjo retesni vardai: Jovaras, Liepa, Džiugas, Jūris, Ūla, Kornelijus, Guostė, Endrika, Aidija, Nojus, Radvilė, Saulė, Viltė, Austėja, Adrija, Kristupas, Vakaris, Vasarė.

Seniūnijos archyve saugomi iškilmingų vardynų albumai. Iš senesnių laikų be nuotraukų, o vėlesnių – jau ir su nuotraukomis. Albume įrašyti tėvų vardai, pavardės, suteikiamas vaiko vardas, gimimo data, tėvų parašai ir vardatėvių vardai, pavardės ir parašai. Po kiekvienų vardynų gyvenvietės ir apylinkės įrengtame stende buvo sudedamos nuotraukos. Vardynų atributika – keramikiniai vardynų medaliai, kuriuos deputatas užkabindavo naujagimiui (jame pavaizduotas gandras, nešantis naujagimį, arba vaikutis, laikantis delne saulės spindulį), tautinė juosta. Apylinkės atstovas užsidėdavo Lietuvos Respublikos herbą (ši atributika seniūnijoje išsaugota). Visų apeigų tvarka buvo reglamentuota.

*Rimos Sederevičienės
sūnui suteiktas
Mariaus vardas.
1989 m.
Iš seniūnijos archyvo*



Vardynų ceremonias

Į salę vedlio vadovaujami juostų koridoriumi įžengdavo iškilmingai vaikui vardą norintys suteikti tėvai ir vardatėviai su mažyliu ant rankų. Salėje grodavo muzika, ten dalyvių laukdavo seniūnijos atstovas ir deputatas, vaikai su gėlėmis, svečiai, sveikintojai.

Vedlys pristatydavo naujagimio tėvus ir vardatėvius (pasakydavo pavardes), garsiai pasakydavo norimą suteikti kūdikiui vardą.

Seniūnijos atstovas tardavo tokius žodžius:

„Šią dieną, kai tu, vaikuti, savo tėvų valia ir Įstatymo įteisinimu tapai (paskelbiamas vardas), teatsiveria tau visos durys ir vartai į pasaulį.



*Antano ir Angelės
Urbonavičių dukrai
suteiktas Vilmos
vardas. 1989 m.
Iš seniūnijos archyvo*

Miela mama. Savo kūdikiui davei gyvybę, dabar suteiki jam vardą. Tu buvai visko pradžia, tai perteik jam jausmus, glūdinčius tavoje, ir išmintį, per amžius sukauptą žmonijos. Išmokyk jį gražių dainų ir žodžių stebuklingų, kurie sujungia žmones, kurie parodo kelią ir šypseną pagimdo.

Mielas tėti. Lyg mūro siena saugo šventai namų ramybę ir laisvę tavo pečiai. Tavo rankų ir širdies dėka teišlieka (dukroje–sūnuje) gyvas tikėjimas, jog gyvenimu galima lyg saulės spinduliu eiti.

Gerbiami vardatėviai, pagal seną lietuvių tautos paprotį Jūs drauge su tėvais privalėsite išlydėti savo vardo (dukra–sūnu) į platų gyvenimo kelią, suruošti tai, ką reikia pasiimti kartu, patarti kaip saugotis pavojų, kaip išvengti duobių kelyje, o suklypus vėl atsitiesti.

Gerbiami (vardatėvių vardai), ar sutinkate būti (vaiko vardas) vardatėviais?

Gerbiami vardatėviai, sprendimą būti (vaiko vardas) vardatėviais prašome patvirtinti parašais.



*Vytauto ir Rasos
Šimkonių sūnui
suteiktas Algirdo
vardas. 1989 m.
Iš seniūnijos archyvo*



Mieli tėveliai! Tebūna tvirtas Jūsų šeimos medis, te vaisiai džiušina jo šakas, te kamieno nepalaužia gyvenimo audros, te žemė dosniai maitina Jūsų medžio šaknis!“ Deputatei Birutei Juodaitienei ir jos vyrui Česlovui taip pat šventė – sūnui suteiktas Valdo vardas (išvažiuojamųjų vardynų momentas Plokščiuose). 1989 m. Iš seniūnijos archyvo

Vedlys kreipdavosi į tėvus ir vardatėvius, informuodamas, kad dabar kalbės Gelgaudiškio gyvenvietės ir apylinkės deputatas (pasakydavo jo vardą ir pavardę). Deputatas pasakydavo:

„Gelgaudiškio gyvenvietės ir apylinkės savivaldybės tarybos vardu sveikiname (mini vaiko vardą ir pavardę) kaip Lietuvos Respublikos pilietį ir įteikiame pirmąjį dokumentą bei atminimo medalį“.

Po įteikimo sveikina vaikai eilėmis, įteikia gėlių, po to vedlys pakviečia pasveikinti visus pageidaujanciuosius, t. y. atvykusius giminaičius ir darbuočių atstovus.

Po to seniūnijos atstovas taria: *„Linkime laimingai sugrįžti į namus ir su gera nuotaika atšvęsti vardynas“.* Skambant vargonų muzikai, vardynų dalyviai vėl praleidžiami tautinių juostų taku, išlydimi.

Iškilingų vardynų pagrindinės organizatorės buvo Donata Gabševičienė (Žilaitienė) ir I. Užupienė.

Nuo 1984 m. vardynas vedavo sekretorė (viršaičio pavaduotoja) I. Užupienė, deputatas – vykdomojo komiteto pirmininkas (viršaitis) R. Šuika. Vedlys – darbuotojos Vilma Šerkšnienė (Tirlikienė), D. Gabševičienė (Žilaitienė), talkindavo kultūros darbuotoja Rūta Bosienė (Deltuvienė), Zita Gerulaitienė. Akordeonu, vėliau elektriniais vargonais, grodavo Dalė Jakienė, Irena Endriukaitienė, Romas Žilaitis. Fotografu daugelį metų buvo Albinas Murauskas, vėliau – Algis Kriauzas.

AB „Gelgaudiškio gelžbetonis“ istorija

Vytautas Stepšys

1976 m. nuo Šakių MSMV buvo atskirtas betono mazgas ir prijungtas prie Vilniaus gelžbetoninių konstrukcijų gamyklos. Taip 1976 m. Gelgaudiškyje įsikūrė sutrumpintai vadinamas Vilniaus GKG Šakių cechasis. Šakių cecho viršininku buvo paskirtas Arūnas Visockis, vyr. buhalterė – Aldona Zaksienė.

Iš pradžių gamybos apimtis buvo nedidelė – apie 3 000 m³ per metus, o prekė produkcija – apie 220 tūkst. rublių. Pirmieji darbininkai 1976 m. vasario 21 d. atkelti iš Šakių MSMV. Tai V. Martinkevičius – dirbti mechaniku, R. Butvilienė, A. Dobilienė, N. Janauskienė, T. Sakalausienė, M. Urbštienė, G. Urbonavičienė, A. Valaitienė ir kt. dirbti betonuotojomis.

Gamybos meistrė nuo 1976 m. kovo mėn. buvo Birutė Vinterienė, kuri dirbo iki 1983 m. Tada gamyba ir gaminių realizacija vykdavo ištisus metus. Gaminiai buvo džiovinami specialiose kamerose karštu garu, ateinančiu požemiais vamzdžiais iš MSMV katilinės. Garu džiovinama buvo ir žiemą, ir vasarą; išdžiovintus, paruoštus gaminius kiekvieną dieną išveždavo Šakių MSMV mašinos.

Nuo 1977 m. gruodžio 1 d. vadovavimą cechui perėmė Alfonsas Striuogaitis. Nuo tų metų balandžio 1 d. buhalterė dirbo Birutė Staniulienė.

Pasikeitus vadovui, plėtėsi gamyba, vyko statybos (buvo statomas administracinio pastato antrasis aukštas, pailgintas pirmasis aukštas). Vėliau buvo pastatyta katilinė, kurios garo katilus prižiūrėjo patys darbininkai.



Bendrovės ženklas miestelio Taikos–Vakarų gatvių sankryžoje. 2005 m. A. Andrijo nuotr.



Čia gaminami liejiniai iš betono. 2009 m. A. Andrijo nuotr.



Vadovaujant A. Striuogaičiui, gamybos apimtis pakilo iki 9 000 m³ gelžbetonio, o prekinė produkcija išaugo iki 600 tūkst. rublių per metus. Ceche tada dar buvo gaminama nedaug rūšių produkcijos: šulinių žiedai, šulinių perdengimai, latakai, filtrinių elementų komplektai ir prekinis betonas.

„Gelgaudiškio gelžbetonio“ gamybos kiemas. 2009 m. A. Andrijo nuotr.

1983 m. iš darbo išėjus B. Vinterienei, gamybos meistrui pradėjo dirbti Romas Gabartas, po jo 1984 m. gamybai vadovauti pradėjo Romutė Samajauskienė.

Išėjus į užtarnautą poilsį vyr. buhalterei B. Staniulienei, nuo 1986 m. jos pareigas perėmė iki tol dirbusi gamybos meistre R. Samajauskienė. Šias pareigas ji ėjo gana ilgai. Gamybos meistrui nuo tada pradėjo dirbti Algis Sutkus.

Vėliau, 1989 m. išėjus į užtarnautą poilsį cecho viršininkui A. Striuogaičiui, cechui pradėjo vadovauti A. Sutkus.

1992 m. Vilniaus GKG Šakių cechas buvo perregistruotas į Šakių valstybinę gelžbetoninių konstrukcijų gamyklą. A. Sutkus gamyklai vadovavo iki privatizacijos.

1992 m. rudenį gamykla atsidūrė prie bankroto ribos. Prasidėjus įmonės privatizacijai, dalį akcijų įsigijo darbininkai. Pagrindinis akcijų paketas – 51,7 proc. – atiteko darbuotojai Valentina Gerulaitienei, 11 proc. akcijų liko valstybei.

1993 m. gegužės 27 d. įmonė perregistruota į akcinę bendrovę, kuri pavadinta AB „Gelgaudiškio gelžbetonis“. Nuo tada įmonė dirba stabiliai, suteikdama darbo kelioms dešimtims gelgaudiškiečių.

Pradžia buvo sunki, nes įmonė buvo privatizuota su skolomis, reikėjo atlikti daug darbų, susijusių su privatizacija. Nebuvo šalia jokio sumanaus vadovo, todėl visas darbas gulė ant V. Gerulaitienės, R. Samajauskienės, D. Žilaitienės, R. Anziulevičienės pečių.

Pradžiai kelioms mėnesiams, AB „Gelgaudiškio gelžbetonis“ pradėjo vadovauti Edmundas Rinkevičius. Kiek vėliau direktoriaus pavaduotoju pradėjo dirbti Vytautas Stepšys. Mechaniko pareigas ėjo Juozas Žilaitis.

Sąjūdžio užuomazgos mūsų kolūkyje

Bronius Babravičius

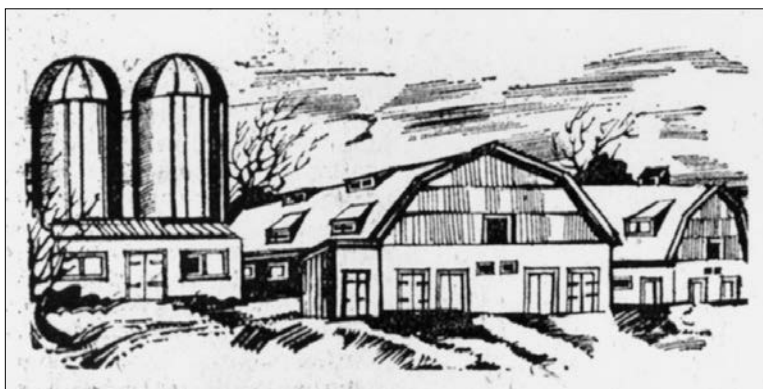

*Buvusio kolūkio
gyvulininkystės
kompleksas
Daukantiškių kaime.
Apie 1985 m.
Dail. V. Ajausko
pieš.*

Apie Vilniuje susikūrusią Sąjūdžio iniciatyvinę grupę sužinojome ne iš karto. Nors visagalis LKP CK Sąjūdžio nedraudė, bet anaip tol juo nesižavėjo, todėl informacija buvo varžoma. Laimė, tuometinė žiniasklaida partijos draudimų jau nelabai paisė, o ir pati partija netrukus suprato, kad jau šaukštai po pietų ir ką nors drausti – bergždžias dalykas. Sąjūdis, kaip galinga potvynio banga, ėmė risti per visą Lietuvą.

Sąjūdžio palyginimas su potvynio banga gal ir ne visai vykęs, nes atvirai pasisakyti tada dar negalėjome. Net ir Sąjūdžio pirminis pavadinimas buvo maskuojantis – Lietuvos Persitvarkymo Sąjūdis. Norėta įtikinti Vilniaus ir Maskvos valdžią, o, svarbiausia, galingąjį KGB, kad mūsų tikslas – padėti Gorbačiovo „perestroikai“. Spektaklis, manau, pasisekė.

Buvusioje Geļgaudiškio apylinkėje vietinė Sąjūdžio grupė pirmiausia pradėjo burtis tada buvusiam „Didžiojo spalio“ kolūkyje. Jos iniciatorius buvo Leonas Narkevičius, kuris jau nuo vasaros pabaigos ėmė tuo rūpintis: kalbino vieną kitą bendradarbį, konsultavosi su išmintingesniais ir aktyvesniais vyrais iš Šakių. Pagaliau 1988 m. spalio 14 d. į pirmąjį pasitarimą susirinkome iš 4 asmenų grupė: L. Narkevičius, B. Babravičius, A. Karalius ir A. Kušlys. Nutarėme išplėsti iniciatyvinę grupę iki 8–10 žmonių, be to, būtinai pritraukti Komunistų partijos narių, nes bet kokiai akivaizdesnei veiklai, na, kad ir sušaukti steigiamąjį susirinkimą, reikėjo gauti leidimus iš kolūkio ir iš apylinkės vadovų, o su nepartiniais nelabai kas tokiais klausimais leisdavosi į kalbas.

Antrajame pasitarime (1988 10 25), be jau paminėtų keturių asmenų, dalyvavo A. Aleksa, A. Bajerčius, Z. Gerulaitienė, M. Klimavičius ir K. Medvikis. Buvo nutarta suruošti steigiamąjį Sąjūdžio susirinkimą lapkričio 5 dieną, išrinkti žmonės, kuriems buvo pavesta parūpinti reikiamus leidimus. 1988 m. spalio 31 d. įvyko dar vienas pasitarimas, kuriame buvo detalčiai aptarta būsimo susirinkimo eiga, o L. Narkevičius įpareigotas perskaityti pagrindinį pranešimą ir pirmininkauti susirinkimui.

1988 m. lapkričio 5 d. įvyko kolūkio Sąjūdžio steigiamasis susirinkimas. Iš viso susirinko 295 dalyviai. Be kolūkiečių, dalyvavo ir keletas aktyvesnių žmonių iš Geļgaudiškio, nes Geļgaudiškyje tuo metu dar jokių Sąjūdžio struktūrų nebuvo.



*Sajūdžio
iniciatyvinės grupės
narys gelgaudiškietis
Antanas Bajerčius.
2008 m.
A. Andrijono nuotr.*



*Vienas kolūkio metinių ataskaitinių susirinkimų
(pirmoje eilėje iš dešinės): Elena Kubilienė,
Zita Rudaitienė, Liuda Riaubienė; antrame
plane – Antanas Jakas, Gelgaudiškio
vid. mokyklos mokytoja Sofija Jurkšaitienė.
Apie 1980 m. Iš Z. Rudaitienės albumo*



*Broniaus Babravičiaus sodyba Jankūnų
kaime prie Gelgaudiškio. 2011 m.*

*Kryžius šalia B. Babravičiaus sodybos.
2011 m. A. Andrijono nuotraukos*

Kolūkio vadovybė ne tik davė leidimą, bet visa *in corpore* sėdėjo pirmose eilėse. Be to, dalyvavo rajono Sąjūdžio atstovai: Augustaitis, Bendoraitis, Bendoraitienė.

Be L. Narkevičiaus, kalbėjo B. Babravičius, svečiai iš Gelgaudiškio – A. Patašius, A. Bajerčius, B. Uždravis, J. Šukaitis, E. Kubilienė, Z. Gerulaitienė, A. Aleksa ir kolūkio pirmininkas S. Vitkevičius. Dabar tos mūsų kalbos, aišku, atrodo ganėtinai naivios. Na, kad ir aš – kalbėjau abstrakčiai tautiškumo klausimu, piktinausi lietuvių kalbos užterštumu. Panašias mintis klostė ir Gelgaudiškio vidurinės mokyklos mokytojas A. Patašius. Dabar visa tai tik juoką kelia arba gaudulį, kuomet, į lietuvių kalbą be rusiško šlamšto, pliūptelėjo dar ir angliškas, o apie tautinę savimonę viešai net kalbėti gėda.

Bet grįžkime prie susirinkimo. Jo metu keliavo sąrašas, į kurią visi, norintys tapti Sąjūdžio nariais, galėjo įrašyti. Įsirašė 64 nariai. Po to buvo išrinkta 9 narių taryba. Reikia pasakyti, kad iš tų 64 asmenų, pareiškusių norą tapti Sąjūdžio nariais, dalis jais pabuvo tik tą vakarą. Pasirašyti juos paskatino bendras entuziazmas, emocinis pakilimas, tuo labiau kad tai buvo nieko neįpareigojantis ir niekam negresiantis dalykas – juk pasirašė visa kolūkio vadovybė ir net pats partinės organizacijos sekretorius R. Skonsmanas. Neilgai trukus sąrašas sutrumpėjo iki 41 nario, o ir iš tų kai kurie jokioje veikloje taip ir nedalyvavo.

Negalima tvirtinti, kad ir mes, tie aktyviausieji, kalnus nuvertėme. Aktyviai dalyvavome visuose rinkimuose ir referendumuose, siuntėme pastabas dėl Konstitucijos projektų, rinkome aukas stichijos nuniokotai Armėnijai, po 1991 m. sausio įvykių siuntėme pasipiktinimo telegramas į Maskvą ir t. t.

Po 1992 m. Seimo rinkimų padėtis iš esmės pasikeitė. Jau ir prieš tai nemaža visuomenės dalis, patyrusių demagogijos asų pastangomis, buvo nuteikta prieš Sąjūdį, o po rinkimų, laimėjus kairiesiems, pavardė Landsbergis ir pavadinimas Sąjūdis buvo padaryti keiksmazodžiais, bjauresniais dargi už rusišką „matą“. Bet kokia Sąjūdžio veikla tapo ne tik nenaudinga, bet net savotiškai žalinga, nes erzino visuomenę. Teko viską nutraukti.

Nors dauguma buvusių sąjūdininkų savo nuomonės ir nuostatų nepakeitėme, tačiau dabar jas išsakyti nelabai yra kam: tas „komunizmo statybos“ penkiasdešimtmetis taip sujaukė žmonių protus, ir taip daug kas įaugo jiems į kraują, kad į vėžes visa sugriš gal tik po kelių kartų. Kaip ten bebūtų, dėl savo kuklaus indėlio į Lietuvos atkūrimą nesigėdiju ir dėl to, ką tada darėme, nesigailiu. Visa tegul įvertins ateities kartos.

Medžioklės plotai

Gediminas Tirlikas



*Su medžioklės
laimikiu Šilupės
pakrante.
Apie 1970 m.
Iš A. Martinkevičiaus
albumo*

Nesiskundė anksčiau ir dabar nesiskundžia buvusio Gelgaudiškio valsčiaus medžiotojai medžioklės plotų stoka ir įvairove. Čia pat, prie valsčiaus centro Gelgaudiškio, puikuojasi gražuolis parkas, toliau – šilelis su garsiuoju Velnio kalnu, vingiuojančiu Šilupės upeliu. Dar toliau į rytus – Pakalniškių kaimo pušynai ir kadagynai... Prie Ąukštojo Gelgaudiškio prigludusi giria, vietinių gyventojų Milkšiliu vadinama. Čia per aukštuosius skardžius savo vandenį į Nemuną neša Virangės upelis, o į šiaurę prie senelio Nemuno glaudžiasi karklynų, gluosnyų, įvairių vi-joklinių augalų juosta. Visur čia savo vaikus veda kiškiai, prie skardžio esančių rėvų



*Tarpukario Lietuvos
medžiotojas Kazys
Vinteris (1887–1956)
su Gelgaudiškio
policininku. 1927 m.
Iš A. Bajerčiaus
albumo*

moko įvairiausių gudrybių naujagimius lapės, barsukai, usūriniai šunys, vandens tvenkinius „saugo“ plačiauodegiai bebrai, jauniklius vedžioja šernai.

Į pietus nuo Gelgaudiškio, Šakių link, prie plento prigludęs daugiau kaip 200 ha Eňsgiris, o aštuntajame kilometre, dešinėje, – Šilas, Žalgiris, Trakutis, Baltkojų miškas, kairėje – Pankliškės miško masyvas. Čia ir visiems žinoma Mozūriškių pelkė su gausia vandens paukščių ir žvėrelių įvairove. Įdomi ir Jotỹškių pelkė.

Visose paminėtose vietose anksčiau ar vėliau lankėsi ir lankosi buvusio Gelgaudiškio valsčiaus medžiotojai. Čia jų poilsis, rūpestis gamta, žvėreliais, čia jie išmėgina ir akies taiklumą, ginklus...

Kas žinoma apie buvusio Gelgaudiškio valsčiaus medžiotojų istoriją? Žinių mažai. Apie tai nėra žinių ir archyvuose. Pasak Šakių rajono medžiotojų ir žvejų draugijos medžioklės žinovo Petro Šimaičio, jau nėra likę nė vieno tarpukario Lietuvos gyvo medžiotojo ne tik Gelgaudiškio valsčiuje, bet ir visame rajone. Senesni žmonės prisimena, kad medžiotojais buvo Aukštojo Gelgaudiškio dvaro savininkas Tadas Šemeta, Gelgaudiškio bažnyčios vargonininkas Kazys Vinteris, valsčiaus viršaitis Matijošaitis, valsčiaus policijos nuovados viršininkas Prasauskas, valsčiaus sekretorius Šukaitis.

Pokariu Gelgaudiškio valsčiuje medžiotojų buvo mažai. Jie priklausė rajono paruošų kontorai ir sumedžiotų žvėrių kailius pristatydavo valstybei.

1963 m. balandžio 6 d. buvo įkurta Šakių rajono medžiotojų ir žvejų draugija, o vadovu išrinktas tuometinio Lukšių „Lenino“ kolūkio pirmininkas Kostas Glikas. Pavaduotojais buvo išrinkti gelgaudiškietis medžiotojas, o vėliau ir rajono gamtos apsaugos inspektorius Antanas Laurinaitis bei miškininkas Vytautas Banevičius.

Išrinkta valdyba iš Valstybinio gamtos apsaugos komiteto pradėjo nuomoti 90 tūkstančių hektarų miškų ir žemės naudmenų (laukų). Suaktyvėjo viso rajono medžiotojai, gerokai padaugėjo narių.

Gelgaudiškiečiai medžiojo kartu su Plókščių valsčiaus medžiotojais. Vadavo girininkas Juozas Bernotas. Vėliau buvo įkurti atskiri „Didžiojo spalio“ kolūkio ir Gelgaudiškio miestelio medžiotojų būreliai. „Didžiojo spalio“ kolūkio medžiotojų būrelio vadovu buvo išrinktas Antanas Martinkevičius, o gelgaudiškietis – Algimantas Sajonas.

Prieš pradėdant kalbėti apie naujai įkurtų būrelių veiklą, norisi paminėti

„Didžiojo spalio“ kolūkio medžiotojų būrelio vadovas Antanas Martinkevičius. Apie 1970 m. Iš A. Martinkevičiaus albumo





didelį medžioklės stažą turėjusius jau mirusius ir dar kai kuriuos gyvus entuziastus. Tai Augustinas Povilaitis (miręs), Orentas (miręs), Vincas Vaičaitis (miręs), Vytautas Kriauza (miręs), Juozas Mikelaitis (miręs), Vytautas Bieliauskas (miręs), Vytas Užupis (miręs), Antanas Laurinaitis (žuvęs autoįvykyje), Stasys Pulokas (miręs), Bronius Liaudaitis (miręs), Antanas Samajauskas (miręs), Benas Uždravis (miręs), Serafinas Morkūnas, Jonas Šliakonis, Petras Šimaitis, Robertas Skonsmanas, Benjaminas Dobilas, Kazys Marozas, Alfridas Vigelis, Stasius Kerinas (miręs), Juozas Jančius, Vincas Dobrovolskis ir kiti.

Ilgainiui, kilus reikalui stambinti medžioklės vienetus, Gėlgaudiškio miestelio medžiotojai buvo prijungti prie „Didžiojo spalio“ būrelio, kuriam daugiau kaip 20 metų vadovavo visų gerbiamas, didžiulis medžioklės entuziastas, gamtos mylėtojas kolūkio pirmininkas Antanas Martinkevičius.

Būrelio vyrai medžiojo Šilo, Žalgirio, Trakučio miškuose, dalyje Baltkojų ir Pankliškės miškų. Ir ne tik medžiojo, bet ir rūpinosi gamtos apsauga, žvėrelių globa. Niekad žiemos metu nebuvo tuščios žvėrių ēdžios. Ypač mėgiamas buvo Šilas. Čia, vadovo A. Martinkevičiaus asmeniniu rūpesčiu, buvo prižiūrima fauna. Jei tik įvykdavo medžioklės Baltkojų, Žalgirio, Trakučio miškuose, žvėrys, o ypač šernai, gerai jausdavosi Šile.

Rajono medžiotojų ir žvejų draugijai pasiūlius ir finansavus, būrelis ėmėsi fazanų auginimo patalpų statybos. Greit prie Ensgirio išaugo nemažas pastatas ir pradėjo „klykauti“ 500 jaunų fazaniukų. Kasmet būdavo papildoma po 500 gražių paukštelių. Fazanų prižiūrėtoju dirbo medžiotojas Augustinas Jakas.

*Su svečiais iš
Vilniaus: Lietuvos
Aukščiausiosios
Tarybos pirmininku
Vytautu Astrausku,
Komunalinio ūkio
ministro pavaduotoju
Vytautu Bieliausku
ir kt. Apie 1980 m.
Iš A. Martinkevičiaus
albumo*



Medžiotojai rikiuojasi Pankliškės miške

Voljerą lankydavo ir pro šalį važiuojantys žmonės

Apie 1975 m.

Iš A. Martinkevičiaus albumo



Prasidėjo medžioklė. Daug medžiotojų, daug fazanų, o dar daugiau šuvių. Likę fazanai pasklisdavo po visą apylinkę. Tai vienur, tai kitur buvo girdimas garsus patinėlių klyksmas. Į tą jų klyksmą savaip „reagavo“ ne tik lapės, bet ir vietiniai gyventojai, brakonieriai, ir patys medžiotojai. Greit jų balsai nutilo.

„Didžiojo spalio“ būrelio medžiotojai buvo ir medžioklinių šunų su šernais dresiravimo pradininkai respublikoje. Ypač didelį entuziazmą parodė medžiotojas inžinierius Benas Uždravis. Anksti, dar tik sausio 19 d., miške buvo rasti du ką tik atvesti šerniukai. Paugino juos ir, aptvėrę dalį Ensgirio miškelio tvora, paleido į „laisvę“. Ilgainiui šernų aptvare padaugėjo. Čia ir vykdavo vėliau net respublikiniai medžioklės šunų lauko bandymai su tikru gyvu šernu.

Voljere esančius šernus lankydavo ne tik medžiotojai, bet ir pro šalį važiuojantys žmonės. Šernai žmonių beveik nevengdavo, o tik tykodavo, ką gaus lauktuvių.

Dideliame buvusiame Mozūriškių durpyne būrelio pastangomis, padedant rajono Medžiotojų ir žvejų draugijai, buvo apgyvendintos antys. Iš Kėdainių inkubatoriaus kasmet parveždavo po keletą šimtų ančiukų ir paleisdavo pelkėje. Rudenį, ančiukams užaugus, pelkėje pyškėdavo šūviai. Buvo medžiojama tik su šunimis, šaudoma iš valčių.

Būrelio nariai savo jėgomis buvusiose Gelgaudiškio keramikos gamyklos molduobėse įrengė šaudyklą „į bėgantį šerną“. Tai buvo rimtas įrenginys medžiotojų akies taiklumui išbandyti. Tačiau praėjus keleriems metams, įrenginiai buvo išgrobstyti, išnešioti. Dabar belikęs tik žemių pylimas.

Didelę įtaką būrelio veiklai turėjo ir tuometinis būrelio narys, Šakių rajono gamtos apsaugos inspektorius Antanas Laurinaitis. Jo nuoširdus darbas gamtosaugai, protingi patarimai medžiotojams labai teigiamai mobilizavo tiek jaunus, tiek senus

Po medžioklės su laimikiu Pakalniškių k. Pirmas iš dešinės – būrelio vadovas Kazys Marozas. Apie 1990 m. Iš G. Tirliko albumo



medžioklės entuziastus. Jis nuolat lankydavosi rajono mokyklose, organizavo gamtosaugos konkursus, inkilėlių

Šių dienų Gelgaudiškio medžiotojai. 2005 11 02.

A. Andrijono nuotr.

paukšteliams gamybos ir iškėlimo šventes, įvairių moksleivių dirbinėlių iš medžio parodėles. Dar ir dabar rajono Medžiotojų ir žvejų draugijos narių kortelės sudėtos į gražią, ornamentais papuoštą moksleivių pagamintą dėželę.

Be medžiotojų, buvo pastebima ir Gelgaudiškio žvejų veikla. Ilgalaikis žvejų vadovas buvo inžinierius Vidmantas Krivaitis (miręs). Dabar didžiuliai žvejybos entuziastai yra pensininkas Sigitas Liepuonis, Jonas Vasiliauskas, Antanas Sutkaitis.

Ilgamečiui būrelio vadovui Antanui Martinkevičiui išėjus Anapilin, vadovais buvo Stasys Kerinas, Kazys Marozas, o dabar – Alfridas Vigelis, kuris vadovauja kartu ir visai rajono medžiotojų šeimai.

Teigiamas būrelio valdybos darbas – draugystė su kitų būrelių medžiotojais. Sovietmečiu pas gelgaudiškiečius medžioklėse nuolat lankydavosi Kauno klinikų, Kauno „Ragučio“ medžiotojai. Neatsisakydavo atvykti ne tik kai kurie rajono vadovai, bet ir respublikos įtakingi vyrai.

Nėra namų be dūmų. Praėjusio šimtmečio pabaigoje būrelis suskilo į dvi dalis. Jaunieji medžiotojai buvo nepatenkinti vyresnių draugų darbu, jų nurodymais. Prasidėjo trintis. Buvo siekiama teisėsaugos pagalbos. Bylos teismuose greit nesibaigė. Ir visa tai įvyko dėl asmeninių ambicijų. Rezultatas: atsirado Gelgaudiškyje naujas medžioklės klubas, kuriam vadovauja inžinierius Vytautas Stepšys. Klubas jungia 10 medžiotojų. Tai broliai Saulius ir Andrius Gabraičiai, broliai Rimas ir Audrius Žilinskai, Tomas Švilpa, Kęstutis Medvikis, Algirdas Užupis, Audrius Pališkis, Romualdas Gabartas. Klubas nuomoja 260 ha miškų, 2 ha vandens telkinių, 1 665 ha laukų (naudmenų).

Ar reikia dviejų medžiotojų organizacijų Gelgaudiškyje? Kaip dabar mąsto ir kalba vyresni, didesnę patirtį ir stažą turintys medžiotojai, vietos viename būrelyje pakako visiems. Vis tos ambicijos...



Dabar Gelgaudiškio medžiotojų būreliui, jungiančiam 30 narių, vadovauja Algirdas Vigelis. Būrelis nuomoja 7 414 ha žemės plotą, iš kurio 2 269 ha užima miškai, 4 955 ha laukai, 160 ha vandenys. Pagrindinė būrelio medžioklės vieta – Pankliskės miškas.

Gelgaudiškiečiai savo gretas sustiprino jaunais medžiotojais: broliais verslininkais Vytu ir Almantu Januškevičiais, broliais Andrium ir Vaidotu Paškauskais. Iš tėvo šautuvą perėmė ir Vidmantas Adomaitis.

Ko pasigendama? Jau nematyti buvusiuose ir esamuose būrelio medžioklės plotuose briedžių. O jie puošė miškus, džiu-gino žmones. Dingę ir elniai. Labai sumažėję kiškių, šernų. Ar neišnyks pastarieji, kai pyškinama be licenzijų?! Vargu ar priauga per metus tiek stirnų, kiek jų iššaudoma. Kur tie pulkai besiganančių stirnų!? Briedžių ir elnių?

Menka kova su brakonieriais. Nenaikinami valkataujantys šunys. Dar blogiau. Yra gyventojų, kurie tyčia vakarais paleidžia šunis, kad jie patys apsirūpintų maistu. Jie ir siaučia miškuose ir laukuose. Be atitinkamų įstatymų čia nieko nepakeisi.

Medžioklės laimikis – briedis. Medžioklėje dalyvavo

*A. Martinkevičius,
Jonas Gvilgys,
Jonas Samajauskas,
Jonas Šlekonis,
Povilas Kriauza ir kt.
Apie 1975 m. Iš
A. Martinkevičiaus
albumo*

Gelgaudiškio apylinkių priešgaisrinė tarnyba

Antanas Bajerčius

Kai 1977 m. rugpjūčio 1 d. pradėjau dirbti tuometiniame „Didžiojo spalio“ kolūkyje, iš Vito Kubiliaus perėmiau darbų saugą ir priešgaisrinę apsaugą. Kolūkyje priešgaisrinė apsauga tuo metu buvo organizuota draugovės principu, t. y. asmenys, esantys priešgaisrinėje draugovėje, ėjo pirmąsias pareigas. Už veiklą draugovėje jiems papildomai suteikdavo tris dienas atostogų. Priešgaisrinis inventorių tuomet buvo: trys nešiojamieji ir vienas mobilusis motosiuurbliai, prie automašinos prikabinamas siurblys su GAZ-21 („Volgos“) varikliu. Visose kolūkio gamybinėse patalpose (atsižvelgiant į patalpų plotą) buvo priešgaisriniai skydai, smėlio dėžės, kai kur – talpos su vandeniu.

Vėliau priešgaisrinė apsauga buvo pavesta rūpintis Pranui Endriukaičiui, o apie 1987 m. šias pareigas perėmė Kęstutis Kasčiokaitis, kuris dirbo iki kolūkio suirimo.

1988 m. darbą pradėjo pusiau profesionali priešgaisrinė komanda, kurią sudarė du kolūkio atstovai – Dimas Rač-



Priešgaisrinis 1974 m. pagamintas automobilis AC-30 (130-63A), pargabentas iš Šakių sukarintos priešgaisrinės tarnybos, Gelgaudiškio ugniagesių naudojamas iki šiol. 2005 m. Iš D. Račkaičio albumo



Vyr. vairuotojas Dimas Račkaitis budinčiųjų kambaryje. 2005 m. Iš D. Račkaičio albumo



Pirmieji senojo priešgaisrinio automobilio vairuotojai buvo D. Račkaitis, J. Snudaitis, P. Matusevičius ir J. Dailidė. 2005 m. Iš D. Račkaičio albumo

kaitis ir Justinas Dailidė (abu jie tebedirba) – ir du iš melioracijos valdybos atėję vyrai – Juozas Snudaitis ir Petras Matusevičius. Jie ėjo pirmaeiles pareigas, tik būdėjimo metu būdavo priešgaisriniame punkte. Priešgaisrinis 1974 m. pagamintas automobilis AC-30 (130-63A), pargabentas iš Šakių sukarintos priešgaisrinės tarnybos, Gelgaudiškio ugniagesių naudojamas iki šiol.

1988 m. rugsėjį įkurta priešgaisrinė komanda dar buvo vadinama Gelgaudiškio priešgaisriniu punktu. Šis su gaisrais kovojantis padalinys sukurtas Šakių MSV (melioracijos statybos valdyba), „Didžiojo Spalio“ kolūkio ir Gelgaudiškio keramikos gamyklos bendromis pastangomis. Vairuotojus skyrė Šakių MSV, du – „Didžiojo spalio“ kolūkio valdyba. Patalpas Dabūtų kaime esančiose mechaninėse dirbtuvėse taip pat davė kolūkio valdyba (jomis naudojama ir dabar). Senas priešgaisrinis automobilis nuolat remontuojamas, perdažomas, tačiau tebenaudojamas. Pirmieji jo vairuotojai buvo D. Račkaitis, J. Snudaitis, P. Matusevičius ir J. Dailidė. Dabar priešgaisrinis punktas priklauso Gelgaudiškio seniūnijai. Vyriausiuoju vairuotoju dirba D. Račkaitis, vairuotojais – J. Dailidė, Stasys Ruzgys, Stasius Samajauskas ir Sigitas Užupis¹.

1978 m. „Didžiojo spalio“ kolūkio priešgaisrinės draugovės komanda rajono varžybose laimėjo pirmąją vietą. Pirmi jie buvo ir rajonų varžybose Kaune. Komandą sudarė V. Kulikauskas, T. Gerulaitis, K. Gerulaitis, S. Bakšys. Tačiau dalyvauti respublikos varžybose tais metais buvo leista tik Kauno komandai.

Gaisrai

Gaisras, pasiglemžęs dviejų mažamečių – Česlovo ir jo broliuko Rimo – gyvybes, kilo 1968 m. Branduoliškių kaime. Broliukų kūnai buvo rasti sudegusiame gyvenamajame name.

1977 m. rudenį įvyko gaisras šieninio bokšte Daukantiškių kaime. Savaiminio užsidegimo priežastimi buvo

¹ Iš savo atminties 2005 m. užrašė Gediminas Tirlikas, apie 70 m., gyv. Pakalniškių k. (gim. Pakalniškių k.), Gelgaudiškio sen., Šakių r.



Dabar priešgaisrinis punktas priklauso Gelgaudiškio seniūnijai. Vyrai pasirenge vykdyti užduotį: iš kairės – Stasius Ruzgys, Zigmas Valtys, Navikauskas, Paspirgėlis, Justinas Dailidė, Stasys Samajauskas, Dimas Račkaitis, Evaldas Šefleris, S. Užupis, Edgaras Jievaitis, A. Nekrošius. Apie 2009 m. Iš J. Dailidės albumo

blogai užsandarintos iškrovimo angos. Gaisrą užgesinti pavyko tik per dvi paras. Gesinant šį gaisrą, daug pasidarbavo Liudas Gustas, Algis Bindokas, Vincas Bulota, R. Bartkus. Tačiau po šio gaisro šienainio bokšto eksploatuoti jau nebebuvo galima.

Tais pačiais 1977 m. kilo gaisras Dabūtų kaime. Gaisravietėje rastas Tado Gerulaičio lavonas.

Vėliau gaisras kilo Dabūtų kaime buvusiuose garažuose. Sudegė ZIL markės benzinvežis ir trys automobilių stovėjimo bokasai. Gaisras kilo nuo litavimo lempos, kuria patalpa buvo šildoma alyva.

Įvyko dar keletas nedidelių gaisrų: Šimkū kaimo fermose dėl trumpojo elektros laidų jungimo Skaistākaimio karvidėse užsidegė poilsio kambario vidus. Jau Atgimimo metais per pokylį sudegė vadinamoji „pirtelė“ Pakalniškių kaime.

2002 m. gruodžio 16 d. kilus gaisrui Strakauskų sodyboje, sudegė gyvenamasis namas. Gaisre žuvo Juozas Grybas, Algimantas Šimaitis, Marija Treinytė, Saulius Puskunigis.

2003 m. Gelgaudiškyje, Jaunimo gatvėje, J. Bacevičiui priklausančiame ūkiniam pastate, kuriame buvo įrengtos gyvenamosios patalpos, liepsnose žuvo Petrauskas.

Šiandienos socialinė padėtis ir galima perspektyva Europos Sąjungoje*

Jonas Vėlyvis

Vilniaus Gedimino technikos universitetas



*Gelgaudiškis 500-ojo
jubiliejaus dienomis.
2004 m. rugpjūtis.
A. Andrijo nuotr.*

Tyrimo tikslas – atsižvelgiant į esamą Gelgaudiškio demografinę padėtį ir infrastruktūrą bei į vykstančius socialinius procesus Lietuvoje, įvertinti šio miestelio ir jo apylinkių ekonominio pakilimo galimybes. Aptariamoms turizmo plėtros ir kaimų išsaugojimo galimybės Europos Sąjungos (ES) kontekste.

Tyrimas pagrįdžiamas esamais oficialiais statistiniais duomenimis, ES reglamentais ir šalies institucijų priimtais teisės aktais.

Miestelis Lietuvoje ir rajone

Kiekviena gyvenvietė tuo pačiu metu yra ir atskiras administracinis vienetas, turintis tam tikrą savarankiškumą, ir kartu geografinio ir ekonominio regiono sudėtinė dalis, priklausanti nuo išorės poveikio. Šiuo požiūriu Gelgaudiškis kai kuriais savo egzistavimo ir ateities požiūriais irgi nagrinėtinas neatsiejamai nuo rajono, šalies. Gelgaudiškio ekonominę vertinimą ir slypinčias galias mes irgi pradėsime nuo gyventojų. Bet koks geografinis rajonas skiriasi vienokiu ar kitokiu bruožu, tačiau pagrindinis skirtumas – gyventojai. Yra planetų, turinčių gausybę įvairiausių mineralų, tačiau jose nėra gyventojų, nėra to, ką mes visi turime – vienas kito artumą ir veiklumą naudotis gamtiniais ištekliais. Apskritai gyventojus apibūdina jų skaičius, t. y. gyventojų tankumas, dinamika, reprodukcija, migracija, struktūra, profesinė kvalifikacija, amžius, šeimyninė padėtis, išsilavinimas, geografinis pasiskirstymas teritorijoje ir gyvenvietėse. Žinoma, straipsnio apimtis neleidžia Gelgaudiškio gyventojus išnagrinėti aukščiau pateiktais kriterijais, tačiau pačius bendriausius bruožus pamėginsime apčiuopti.

* Straipsnis „Vermės“ leidyklai įteiktas 2003 11 25, serijos „Lietuvos valsčiai“ Lietuvos lokalinių tyrimų mokslo darbų komisijos įvertintas 2012 04 11, pirmą kartą paskelbtas 2012 05 02 elektroninio serialinio leidinio „Lietuvos lokaliniai tyrimai“, ISSN 2029–0799 visateksteje svetainėje www.llt.lt.

B. Kviklys rašo, kad dabartinės Gelgaudiškio žemės nuo kryžiuočių puolimo laikų buvo labai retai apgyventos¹. Iš lentelėje pateikiamų duomenų matyti, kad Gelgaudiškis per pastarąjį šimtmetį augo nevienodai: XIX a. pabaigoje jame buvo 691 gyventojas, o po Pirmojo pasaulinio karo (1923 m.) užfiksuotas gyventojų skaičius buvo keliomis dešimtėmis mažesnis. XX a. pabaigoje irgi pastebimas panašus dėsningumas: 1985 m. gyventojų miestelyje buvo daugiau negu kad per visuotinį gyventojų surašymą 2001 m. XX a. pirmojoje pusėje gyventojų skaičiaus mažėjimui įtakos turėjo karų padariniai, o to paties amžiaus pabaigoje ekonominis nuosmukis ir jį lydintis gimstamumo sumažėjimas, nedarbas bei atsiradusi laisvė keliauti po pasaulį praretino Gelgaudiškio gyventojus.

1 lentelė

Gelgaudiškio gyventojų skaičius*

Metai	1897	1923	1959	1965	1979	1985	2001
Gyventojai	691	613	1 212	1 500	2 200	2 310	2 029

Tačiau Gelgaudiškio miestelio ekonomine bei socialine prasme negalima atskirti nuo visos dabartinės Gelgaudiškio seniūnijos ir esamo administracinio pavaldumo, t. y. nuo Marijampolės apskrities, Šakių savivaldybės. Tai patyrinėjus galima būtų mąstyti ir modeliuoti Gelgaudiškio ir jo apylinkių galimybes jau mums esant Europos Sąjungoje. Kiek Šakių rajone yra gyventojų, matome 2 lentelėje ir 2 diagramoje.

2 lentelė

Šakių rajono savivaldybės gyventojų skaičius

	Iš viso	Vyrai	Moterys
Šakių rajono sav.	38 749	18 484	20 265
Miesto gyventojai	10 821	5 012	5 809
Šakiai	6 795	3 153	3 642
Kudirkos Naumiestis	1 997	909	1 088
Gelgaudiškis	2 029	950	1 079
Kaimo gyventojai	27 928	13 472	14 456

2001 m. įvyko Lietuvos gyventojų ir būstų surašymas. Kokias tendencijas galime išvelgti? Pirmiausia, kad Gelgaudiškio kaimo seniūnijoje gyvena perpus mažiau gyventojų negu pačiame Gelgaudiškyje. Tad kokia galima miestelio ir jo apylinkių vystymosi galimybė? Manychiau, kad Gelgaudiškyje galimas ir tolimesnis gyventojų mažėjimas, kadangi jo pašonėje šiuo metu yra smarkiai ištuštėjusių kaimų. Surašinėtojai Gelgaudiškio seniūnijoje aptiko 19 kaimo gyvenamųjų vietovių, kuriose gyveno 1 259 gyventojai. Daugiausia gyvena Daukantiškių kaime – 443 žmonės.

Kiek Šakių rajono kaimo seniūnijoje yra gyventojų, matome 3 diagramoje.

¹ Kviklys B. *Mūsų Lietuva*, Vilnius, 1991, t. 3, p. 311.

* Straipsnyje lentelių, diagramų ir schemų duomenys paimti iš šių šaltinių: Kviklys B. *Mūsų Lietuva*, Vilnius, 1991, t. 3; *Lietuvos gyventojų ir būstų surašymas 2001* (Statistikos departamentas), Vilnius, 2001; *Lietuvos apskritys* (Statistikos departamentas), Vilnius, 2002; *Tarybos reglamentas* (EB) Nr. 1257/1999, Briuselis.

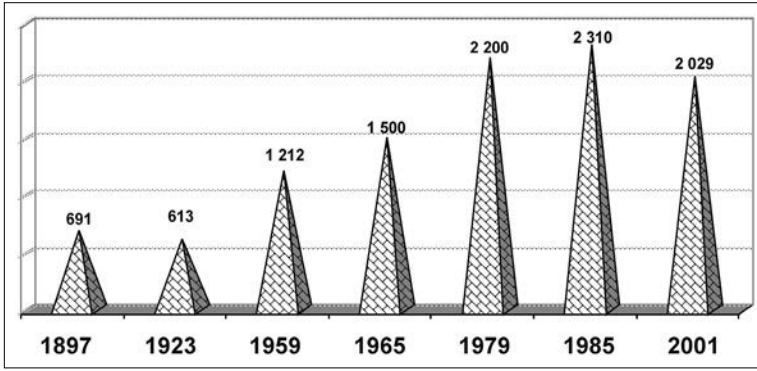

1 diagrama.
Gelgaudiškio
gyventojų skaičiaus
grafinė išraiška

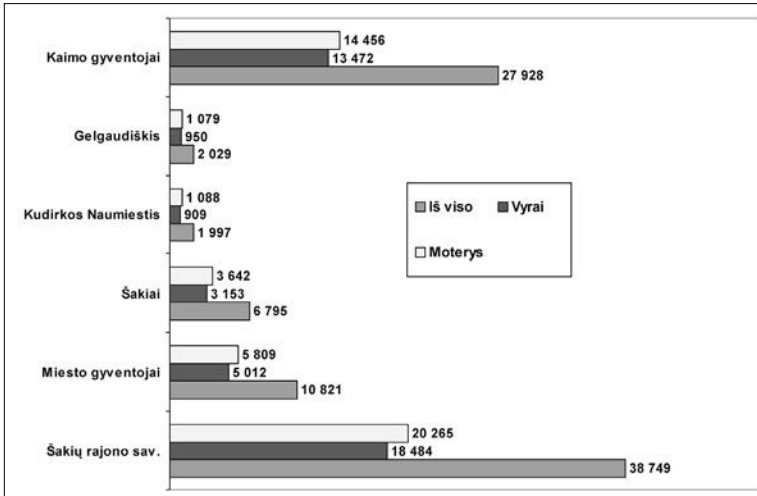

2 diagrama. Šakių
rajono savivaldybės
gyventojų skaičiaus
grafinė išraiška

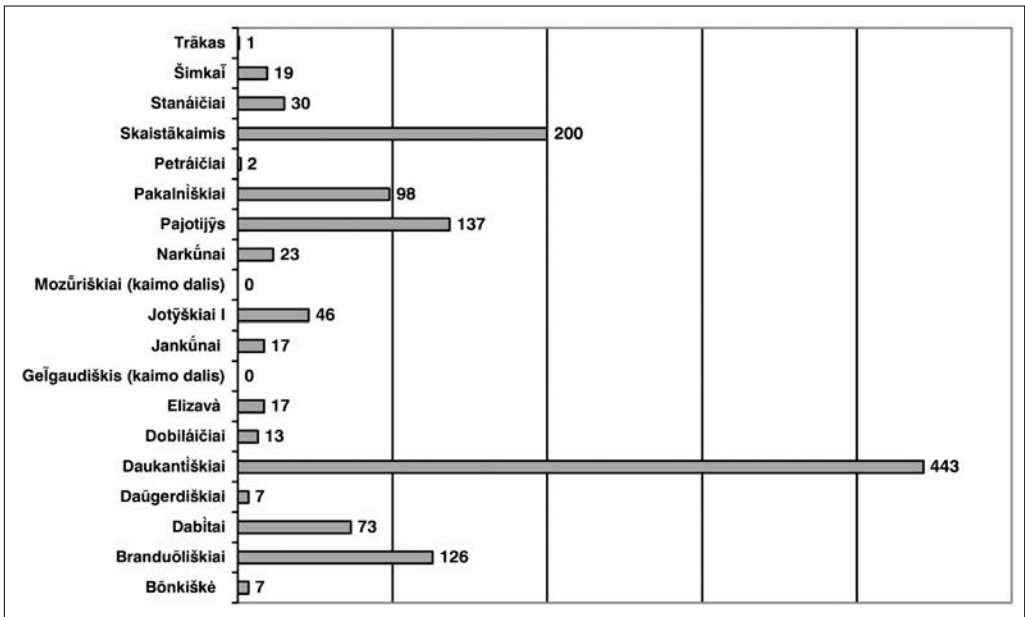

3 diagrama. Gelgaudiškio kaimo seniūnijos
gyventojų skaičiaus grafinė išraiška

Gelgaudiškis oficialiuose statistikos šaltiniuose, kuriuose pateikiamas kaimo gyventojų kiekis, pavadintas kaimo dalimis, o Gelgaudiškyje gyventojų apskritai nebūta, kaip kad ir Mozūriškių kaimo dalyje. Taigi Gelgaudiškio seniūnija yra, o paties Gelgaudiškio, kaip kaimo, gyventojų nėra. Jo gyventojai yra miesto gyventojai. Idealiausias kaimas demografiniu požiūriu yra Skaistakaimis – vyrų ir moterų jame gyvena po šimtą. Kokios gyvenamosios vietovės, kiek jose gyvena žmonių, matome 3 lentelėje.

3 lentelė

Gelgaudiškio kaimo seniūnijos vyrų ir moterų skaičius

Eil. Nr.	Kaimo vietovės pavadinimas	Vyrai	Moterys
	Iš viso:	625	634
1.	Bönkiškė	5	2
2.	Branduoliškiai	60	66
3.	Dabítai	34	39
4.	Daūgerdiškiai	4	3
5.	Daukantiškiai	219	224
6.	Dobiláičiai	5	8
7.	Elizavà	6	11
8.	Gelgaudiškis (kaimo dalis)	0	0
9.	Jankúnai	10	7
10.	Jotyškiái I	24	22
11.	Mozūriškiai (kaimo dalis)	0	0
12.	Narkúnai	11	12
13.	Pajotijys	63	74
14.	Pakalniškiai	54	44
15.	Petráičiai	2	0
16.	Skaistákaimis	100	100
17.	Stanáičiai	19	11
18.	Šimkaí	9	10
19.	Trákas	0	1

Matome, kad 4-iuose kaimuose nėra net po 10 gyventojų, o dabartiniu metu, kai skaitote šias eilutes, jau gali būti ir tuščių kaimų, nes lentelėje užfiksuota 2001 m. padėtis. Bet yra ir tokia patarlė, kad ko yra maža, tai gerai. Vadinasi, ateities požiūriu Gelgaudiškiui klestėti yra erdvės. Tačiau tai tarus, reikia pažiūrėti, ar bus protų ir rankų, galinčių ūkininkauti ar verslininkauti. Tai jau reikia vertinti kartu su aplinkiniais kaimais, seniūnijomis.

Pateikiame lentelę, kurioje atsispindi Gelgaudiškio ir kitų seniūnijų ekonominis gyvybingumas, t. y. vertinimas pagal esamą gyventojų struktūrą.

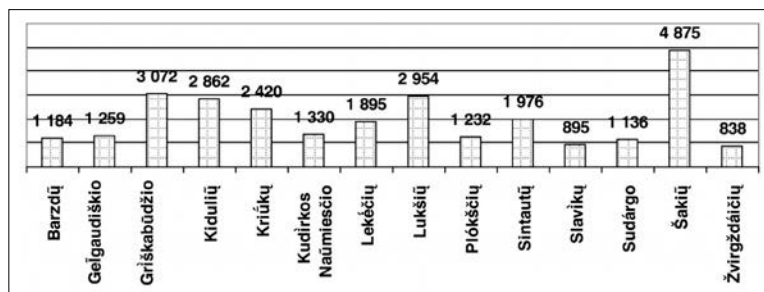

4 diagrama. Šakių rajono savivaldybės kaimo seniūnijų gyventojų skaičiaus grafinė išraiška

4 lentelė

Šakių rajono savivaldybės kaimo seniūnijų gyventojai pagal amžiaus grupes

Administracinė teritorija, seniūnija	Iš viso	Iš jų			Palyginti su bendru skaičiumi, %		
		0–15 metų	darbingo amžiaus	pensinio amžiaus	0–15 metų	darbingo amžiaus	pensinio amžiaus
Šakių rajono sav.	27 928	6 658	14 625	6 643	23,8	52,4	23,8
Barzdų seniūnija	1 184	285	656	243	24,1	55,4	20,5
Gelgaudiškio sen.	1 259	286	660	313	22,7	52,4	24,9
Grīškabūdžio sen.	3 072	821	1 565	685	26,7	51,0	22,3
Kidulių seniūnija	2 862	639	1 423	800	22,3	49,7	28,0
Kriūkų seniūnija	2 420	543	1 264	613	22,5	52,2	25,3
Kudirkos	1 330	334	682	314	25,1	51,3	23,6
Naumiesčio sen.							
Lekėčių sen.	1 895	427	982	485	22,5	51,8	25,6
Lukšių sen.	2 954	670	1 574	710	22,7	53,3	24,0
Plóksčių	1 232	327	581	324	26,5	47,2	26,3
Sintautų	1 976	443	1 073	460	22,4	54,3	23,3
Slavikų seniūnija	895	214	448	233	23,9	50,1	26,0
Sudárgo	1 136	268	553	315	23,6	48,7	27,7
Šakių	4 875	1 210	2 709	956	24,8	55,6	19,6
Žvirgzdaičių	838	191	455	192	22,8	54,3	22,9

5 diagramoje matome Šakių rajono savivaldybės kaimo seniūnijų darbingo ir pensinio amžiaus gyventojus.

Matome, kad Gelgaudiškio seniūnijoje kol kas dar šiek tiek daugiau negu pusė visų gyventojų yra darbingo amžiaus žmonės. Žvelgiant į ateitį, tai geriau negu Kidulių, Plóksčių ar Sudárgo seniūnijose, kur darbingo amžiaus žmonių yra kur kas mažiau negu pusė visų gyventojų.

O kaip bus ateityje? Atsakymą į tokį klausimą duoda priaugančios kartos (esančių iki 15 metų jaunuolių) rodikliai 6 diagramoje.

5 diagrama.

Šakių rajono savivaldybės kaimo seniūnijų darbingo ir pensinio amžiaus gyventojų skaičiaus grafinė išraiška (palyginti su bendru skaičiumi, procentais)

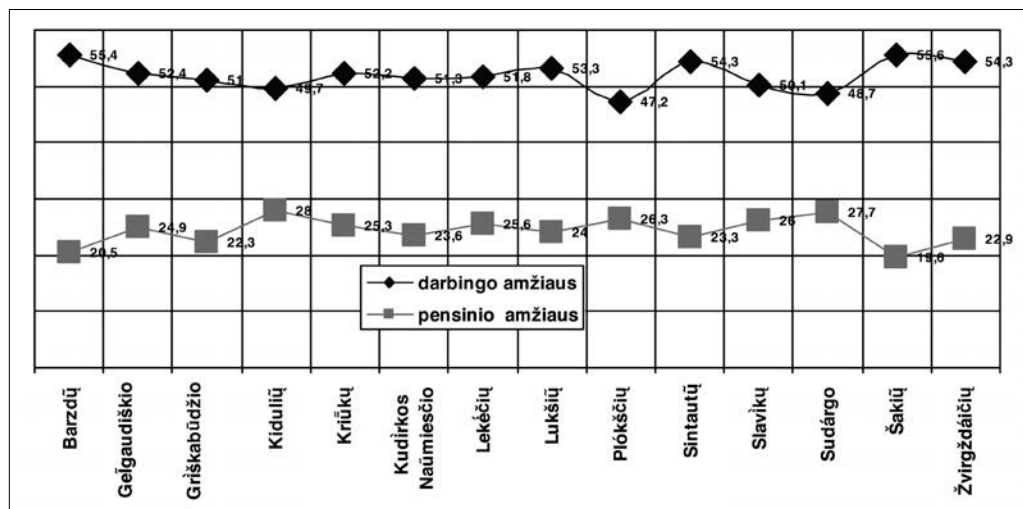

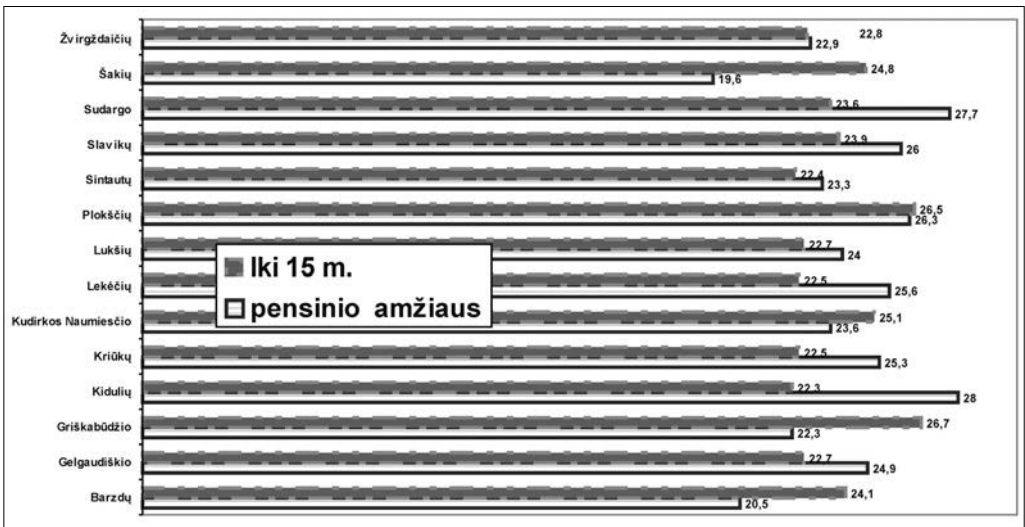
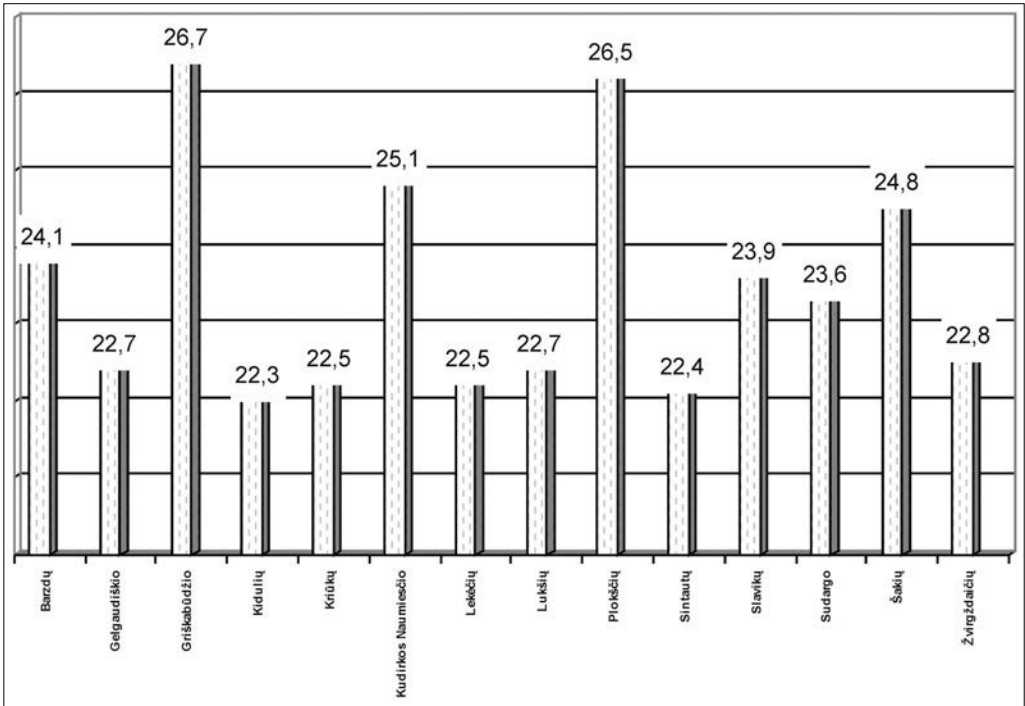

Turėdami pensinio amžiaus ir iki 15 metų amžiaus žmonių struktūrą, jau galime tiksliau kalbėti apie Gelgaudiškio ir jo apylinkių ateitį. Nors ir liūdna, tačiau Gelgaudiškio priaugančios kartos yra mažiau, t. y. tik 22,7% iki 15 metų amžiaus žmonių, o pensinio amžiaus – 24,9%. Vadinasi, Gelgaudiškio seniūnija toliau senės ir jos gyvavimui būtina atrasti veiklos šaltinių, kad iš ki-

6 diagrama. Šakių rajono savivaldybės kaimo seniūnijų iki 15 m. amžiaus gyventojų skaičiaus grafinė išraiška (palyginti su bendru skaičiumi, procentais)

7 diagrama. Pensinio amžiaus ir iki 15 metų gyventojų kaimo seniūnijose skaičiaus grafinė išraiška (procentais)

tų seniūnijų galėtų įsidarbinti žmonės. Šakių rajono savivaldybėje seniūnijų, kuriose yra panaši padėtis, yra ir daugiau. Kidulių seniūnijoje iki 15 metų amžiaus gyventojų yra 22,3%, o pensinio amžiaus 28,0%. Taigi ir ši seniūnija senėja. Panaši padėtis yra Kriūkų, Kudirkos Naumiesčio, Lukšių, Plókščių, Sintautų, Slavikų ir Sudargo seniūnijose. Šakių seniūnijos pensininkai turi savo pamainą: čia pensinio amžiaus žmonių yra keliais procentais mažiau negu priaugančiosios kartos žmonių. Perspektyvios šiuo požiūriu yra Barzdų ir Griškabūdžio seniūnijos, kuriose priaugančios jaunuomenės yra keletu procentų daugiau negu pensinio amžiaus. Apskritai Šakių rajone kol kas tiek pat žmonių yra pensinio amžiaus ir tiek pat iki 15 metų. Demografiniu požiūriu tai labai nestabili situacija.

Ekonominė veikla

Bet kokio regiono ekonominę gerovę kuria jos gyventojai. Jau išnagrinėta situacija perspektyvos požiūriu nepalanki dėl gyventojų senėjimo. Tačiau ką sukuria gelgaudiškiai? Atsakymo į šį klausimą paieškokime bendrajame šalies produkte (BVP). Kodėl? Ogi todėl, kad bendrasis vidaus produktas yra vienas pagrindinių palyginamųjų rodiklių. BVP yra bendriausias rodiklis, nusakantis šalies ekonomikos lygį, skaičiuojamas laikantis Eurostato bendrų rekomendacijų. BVP, jo kitimo tendencijos, bendrosios nacionalinės pajamos plačiai naudojami tarptautiniams šalių, atskirų teritorijų palyginimams bei ekonominei analizei². Tai padarysime ir mes, laikydami, kad gelgaudiškietis sukuria tokį pat BVP, koks yra vidutiniškas Marijampolės apskrityje. Tad ar šiuo požiūriu Gelgaudiškis išsiskiria iš visos Lietuvos? Palyginti imkime kiek ilgesnį laiko tarpą: 1996–2000 metus. Toks laiko tarpas padės geriau suprasti Gelgaudiškio ekonominio bei socialinio žengimo tendencijas.

5 lentelė

Bendrasis vidaus produktas (BVP) vienam gyventojui

	Tūkstančiais litų					Palyginti su šalies, % vidurkiu, %				
	1996	1997	1998	1999	2000	1996	1997	1998	1999	2000
Lietuva	8,5	10,3	11,6	11,5	12,2	100	100,0	100,0	100,0	100,0
Gelgaudiškis	6,7	8,2	9,1	7,7	8,6	78,9	79,6	78,6	67,2	70,4

Atsakymas į aukščiau pateiktą klausimą dėl Gelgaudiškio išskirtinumo iš kitų bendrojo šalies produkto kūrimo prasme nepalankus: kol kas vidutiniškai vienas Gelgaudiškio gyventojas sukuria BVP kur kas mažiau (ne šimtais, bet tūkstančiais litų), negu kad šalies gyventojas. Kaip tai atrodo procentiniais vertinimais, matome 9 diagramoje. Atotrūkis nuo šalyje sukuriama produkto didėja nuo 1996 m., kada vidutinis gelgaudiškietis sukurdamo 78,9% šalies BVP, iki 70,4% 2000 m. Tai jau ne šiaip sau atsilikimas, bet beveik trečdaliu mažiau už šalies vidurkį. Šiuo požiūriu Gelgaudiškį beveik galima vadinti kriziniu rajonu.

² Apskritai BVP yra visų prekių ir paslaugų, sukurtų šalyje per metus, ketvirtį ar kitą laiką, grynoji vertė – galutinis gamybinės veiklos rezultatas. BVP skaičiuojamas kaip kiekvienos veiklos pridėtinių verčių suma, kuri gaunama iš produkcijos vertės atėmus tarpinį vartojimą. Visų veiklų pridėtinė vertė, bazinėmis kainomis pridėjus mokesčius gaminiams ir atėmus subsidijas gaminiams, lygi BVP rinkos kainoms. Jam įvertinti taikomi trys metodai: gamybos, išlaidų, pajamų.

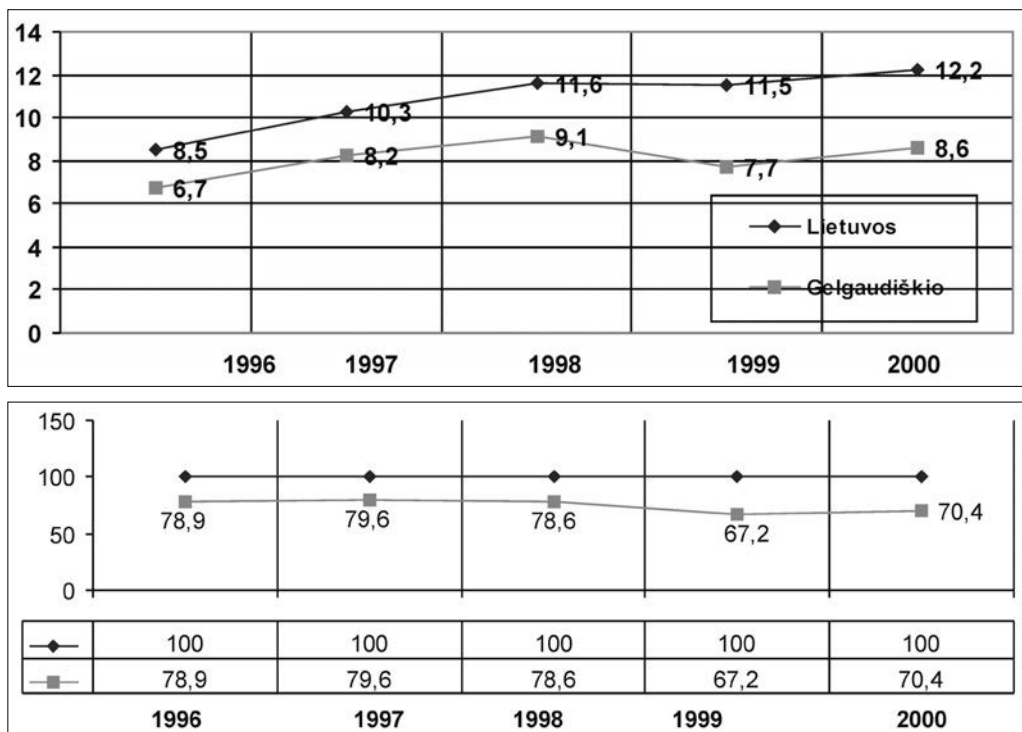

Ypač pastebimas smarkus kritimas nuo 1998 m., daug didesnis už šalies vidutinį BVP kritimą. Tai susiję su tuo, kad tuo metu apskritai pablogėjo pramonės reikalai. Bet prasidėjęs kilimas teikia vilčių. Dabar ir panagrinėkime tai.

Gelgaudiškis ir turizmo verslas

Gelgaudiškis yra gražioje vietoje. Tai liudija ne tik dabartinis mūsų supratimas apie Nemuno pakrančių patrauklumą, bet ir praeities patyrimas: dvarai kūrėsi gražiose gamtos ir žmogaus išpuoselėtose teritorijose. Tad Gelgaudiškio ateitis Europos Sąjungos kontekste yra dalykiškai svarstyta.

Lietuva integracijos į ES proceso metu, vadovaudamasi ES direktyvomis, privalės garantuoti laisvą paslaugų teikimą, konkurenciją, kvalifikuotą aptarnavimą, teisingą informaciją, vartotojų teisių apsaugą ES vidaus rinkoje ir sudaryti sąlygas piliečiams laisvai keliauti.

Turizmo galimybes Gelgaudiškyje skatina ir reglamentuoja Lietuvos turizmo įstatymas. Pagal šį įstatymą valstybės turizmo politikos ir planavimo priemonė yra Nacionalinė turizmo plėtros programa bei regioniniai projektai. Turizmui skatinti valstybė išipareigoja sudaryti palankias vizų išdavimo ir pasienio bei muitinės postų darbo sąlygas keliauti Lietuvos ir užsienio piliečiams, formuoti mokesčių politiką, palankią atvykstantajam turizmui, turizmo paslaugų verslui ir kurti turizmo informacijos sistemą, šalies turizmo įvaizdį, tinkamai tvarkyti turizmo išteklių naudojimą ir apsaugą. Įstatymas valstybės prioritetą skiria vidaus ir atvykstantajam turizmui, kuris vadinamas eksporto paslauga. Nustatyti turizmo paslaugų minimalūs reikala-

8 diagrama. Šalies ir Gelgaudiškio gyventojų sukuriamas vidutinis BVP (tūkstančiais litų)

9 diagrama. Gelgaudiškietiško sukuriamo BVP atotrūkis nuo šalies vidurkio (procentais)

vimai padės turizmo verslo atstovams racionaliau organizuoti verslą, mažinti verslo įvaizdžiui nepalankius veiksnius, gerinti turizmo paslaugų kokybę. Tačiau turizmo paslaugų plėtrą, kaip smulkų ir vidutinį verslą, dažnai lemia kiti teisės aktai (pavyzdžiui, Saugomų teritorijų įstatymas, žemės skyrimo, kelionių apmokestinimo ir kiti aktai), kurie buvo priimti neįvertinus turizmo ir turizmo verslo poreikių, problemų bei reguliavimo pasekmių ir dėl to atsirado nepalankūs turizmo verslui teisiniai aspektai kelionių organizavimo ar investicijų pritraukimo srityse. Teisinę bazę būtina papildyti ir turizmo išteklių naudojimo bei planavimo teisiniais aktais.

Turizmo veikla susijusi su daugeliu valstybės ir ūkio veiklos sričių bei sąlygojama tarpvalstybinių santykių, todėl atstovavimas turizmo sektoriaus interesams yra tarpžinybinio pobūdžio. Turizmo veiklos koordinavimas priklauso ir nuo valstybės valdymo bei savivaldos institucijų turizmo funkcijų paskirstymo, jų vykdymo. Apskričių ir savivaldybių institucijų turizmo funkcijos nurodytos Turizmo įstatyme, tačiau turizmo institucinė struktūra dar neviseiškai suformuota – turizmo institucijų trūksta atskirose apskrityse ir savivaldybėse. Dažniausiai nurodoma, kad pagrindinė problema yra valstybės institucijų įgaliojimų lygis sprendžiant su turizmu susijusius tarpžinybinius klausimus ir nepakankamas veiklos koordinavimas, įskaitant informacijos teikimą. Bet tai būtų aukščiausiuoju lygiu. O ką gali, sakysime, gelgaudiškiečiai?

Norėdami atsakyti į šį klausimą, pirmiausia pažvelkime, kaip buvo plėtojama turizmo infrastruktūra Gelgaudiškyje ir aplink jį. Apgyvendinimo galimybės pateikiamos 6 lentelėje.

6 lentelė
Apgyvendinimo įmonių skaičius

Iš viso	Iš jų								
	viešbučiai ir moteliai ³		kitos kolektyvinio apgyvendinimo įmonės ⁴		specializuotos apgyvendinimo įmonės ⁵		privatus apgyvendinimo sektorius ⁶		
	1999	2000	1999	2000	1999	2000	1999	2000	2000
Lietuvoje	542	525	221	227	285	261	36	33	4
Marijampolės apskr.	13	13	9	9	4	4	0	0	0
Marijampolės r. sav.	6	7	5	6	1	1	0	0	0
Kalvarijos r. sav.	0	1	0	1	0	0	0	0	0
Kazlų Rūdos r. sav.	0	0	0	0	0	0	0	0	0
Šakių r. sav.	1	1	1	1	0	0	0	0	0
Vilkaviškio r. sav.	5	4	2	1	3	3	0	0	0
Marijampolės r. sav.	0	0	1	0	0	0	0	0	0

³ Butai, sezoniniai viešbučiai, moteliai bei kitos panašios laikinos apgyvendinimo buveinės, kuriose suteikiama daugiau paslaugų, negu kasdienis lovų tvarkymas, sanitarinės paslaugos ir pan.

⁴ Poilsio įstaigos, kempingai, turistinės bazės, nakvynės namai.

⁵ Sveikatingumo įmonės, konferencijų centrai.

⁶ Individualiosios gyvenamosios patalpos, kurių savininkai turi patentą ir leidimą apgyvendinimo paslaugai teikti.

Ką primena tokia lentelė, kurioje dominuoja nuliai? Nesirūpinimą turizmu. Aišku, galima ir švelniau pasakyti, kad tai neišnaudotos galimybės, dideli rezervai. Ir ne tik Marijampolės apskrčiai ar Gelgaudiškiui, bet ir visai šaliai. Net nesinori tikėti, kad visoje Lietuvoje 2000 m. buvo tik 4 privatnininkai, kurie galėjo apnakvydinti atvykėlius. Ekspedicijos šiai knygai rašyti metu teko tik apeiti užkaltomis durimis ir langais buvusio dvaro rūmus ir padūsauti, kad valdžia nenori jų naudoti, o žmonės negali.

Žinoma, galima teigti, kad viena apgyvendinimo įmonė gali atstoti dešimtis smulkių. Gal kiek ryškesnę padėtį pamatysime panagrinėję apgyvendintųjų skaičių, pateiktą 7 lentelėje.

7 lentelė

Suteikta nakvynių apgyvendinimo įmonėse (tūkstančiais)

Iš viso	Iš jų								
	viešbučiuose ir moteliuose		kitose kolektyvinio apgyvendinimo įmonėse		specializuotose apgyvendinimo įmonėse		privačiame apgyvendinimo sektoriuje		
	1999	2000	1999	2000	1999	2000	1999	2000	2000
Lietuvoje	3 576,5	2 952,8	919,5	881,7	981,0	652,3	1 675,9	1 417,3	1,5
Marijampolės apskr.	22,8	17,4	12,9	12,7	9,9	4,7	0	0	0
Marijampolės r. sav.	15,5	12,5	7,5	10,3	8,0	2,1	0	0	0
Kalvarijos r. sav.	0	0,1	0	0,1	0	0	0	0	0
Kazlų Rūdos r. sav.	0	0	0	0	0	0	0	0	0
Šakių r. sav.	0,3	0,2	0,3	0,2	0	0	0	0	0
Vilkaviškio r. sav.	3,6	4,6	1,8	2,0	1,9	2,6	0	0	0
Marijampolės r. sav.	3,3	0	3,3	0	0	0	0	0	0

Ar Lietuva tampa mažiau patraukli? Toks klausimas kyla pažvelgus į lentelėje pateiktus skaičius, nes mažėja naktų, praleistų šalyje. Kodėl pas mus turistai neužsibūna ilgiau? Tai klausimas, į kurį turėtų kasdien atsakinėti ne tik atvykėliai, bet aukštesnioji ir vietinė administracija. Kodėl? Tai sužinosime toliau.

Be išvardintų įstaigų, turizmui priskiriamos ir kitos: viešbučiai, poilsio įstaigos, sveikatingumo įmonės.

Viešbučių, poilsio įstaigų ir sveikatingumo įmonių skaičius Šakių rajone irgi rodo (kad neižleistume gelgaudiškėčių) didelius rezervus. Pamąstykime, žvelgdami į pateikiamą 9 lentelę: Šakių rajone yra tik vienas viešbutis, ir daugiau nieko. O kiek atsilanko svečių, turistų?

Šakių rajone, kuriame yra ir Gelgaudiškis, tebuvo apgyvendinta vos šimtas žmonių per metus. Betgi tai kraštas, garsus kultūrinio ir istorinio palikimu, gražia gamta!

8 lentelė

Viešbučių, poilsio įstaigų ir sveikatingumo įmonių skaičius

	Viešbučiai		Poilsio įstaigos ⁷		Sveikatingumo įmonės ⁸	
	1999	2000	1999	2000	1999	2000
Lietuvoje	200	210	271	243	34	31
Marijampolės apskr.	6	7	3	3	0	0
Marijampolės r. sav.	3	4	1	1	0	0
Kalvarijos r. sav.	0	1	0	0	0	0
Kazlų Rūdos r. sav.	0	0	0	0	0	0
Šakių r. sav.	1	1	0	0	0	0
Vilkaviškio r. sav.	1	1	2	2	0	0
Marijampolės r. sav.	1	0	0	0	0	0

9 lentelė

Apgyvendinta svečių viešbučiuose, poilsio įstaigose, sveikatingumo įmonėse (tūkstančiais)

	Viešbučiuose		Poilsio įstaigose		Sveikatingumo įmonėse	
	1999	2000	1999	2000	1999	2000
Lietuvoje	384,7	388,3	131,7	98,4	109,6	89,5
Marijampolės apskr.	3,9	4,2	1,5	1,3	0	0
Marijampolės sav.	2,8	3,4	0,8	0,2	0	0
Kalvarijos sav.	0	0	0	0	0	0
Kazlų Rūdos sav.	0	0	0	0	0	0
Šakių r. sav.	0,1	0,1	0	0	0	0
Vilkaviškio r. sav.	0,8	0,7	0,7	1,1	0	0
Marijampolės r. sav.	0,2	0	0	0	0	0

Šaltinis: Lietuvos apskritys (Statistikos departamentas), Vilnius, 2002, p. 17.

Centrinės valdžios norai, sietini su Gelgaudiškio turimais turizmo rezervais

„Kas nepervažiavo Nemunu nuo Kauno iki Jurbarkui vasaros laike, tas daug širdies smagumų yra neišpažinęs. O labai lengva ir pigu tą kelionę atlikti, nes garlaivystė ant Nemuno gerai gyvuoja“⁹.

1999 m. liepos mėnesį Seimas priėmė nutarimą „Dėl nacionalinės turizmo plėtros programos“¹⁰. Tai nebuvo pirmasis bandymas skatinti turizmą. Renigiant šią programą, buvo atsižvelgta į 1993 m. parengtos Nacionalinės turizmo plėtojimo programos įgyvendinimo rezultatus.

1999 m. lapkričio mėnesį Lietuva ratifikavo Europos architektūros paveldo apsaugos konvenciją¹¹, pripažino Europos Tarybos valstybių narių susitari-

⁷ Poilsio nameliai, vilos ir kitos panašios buveinės, apimančios bendrai administruojamus grupinius statinius, kuriuose teikiamos ribotos viešbučio tipo paslaugos (kasdienis lovų klojimas ir valymas neįeina).

⁸ Įmonės, kuriose laikinai apgyvendinami žmonės ir suteikiamas antirecidyvinius lėtinėmis ligomis sergančio žmogaus gydymas bei sveikatą grąžinantis gydymas ir rehabilitacija, taikant natūralius bei performuotus gamtinius veiksmus: mineralinius vandenius (balneologija), gydomąjį purvą (peloidoterapija, klimaterapija); mineralinių vandenių kurortai, terminių vandenių kurortai, sanatorijos, rehabilitacijos įstaigos, sveikatingumo centrai ir kita.

⁹ Kudirka V. *Raštai*, Vilnius, 1990, t. 2, p. 439.

¹⁰ *Valstybės žinios*, 1999, Nr. 63.

¹¹ *Valstybės žinios*, 1999, Nr. 100.

mo dėl bendro architektūros paveldo išsaugojimo ir puoselėjimo politikos pagrindinių krypčių aktualumą. Šalis išsipareigojo laikytis konvencijoje išdėstytą architektūros paveldo apsaugos reikalavimų, architektūros paveldo apsaugą vertinti kaip esminį miesto ir kaimo vietovių plėtros planavimo tikslą ir laiduoti, kad į tai būtų atsižvelgta visuose planavimo ir veiklos etapuose.

Taigi jau praėjo dešimtmetis, o nepaslankumas šioje srityje kaip buvo, taip ir liko. Turėdami tai galvoje ir matydami Gelgaudiškio dvaro palikimą ir nykimą, gamtovaizdžio savitumą, pamėginsime sujungti dabartį su ateitimi, su galima panauda turizmo reikmėms.

Daugelis priemonių, numatytų ankstesnėje programoje, jau įgyvendintos, todėl šioje programoje daugiau akcentuojamos priemonės, leidžiančios toliau plėtoti turizmo verslą kaip prioritetinę ūkio šaką, skleisti informaciją šalyje ir užsienyje apie Lietuvos, taigi ir Gelgaudiškio, turizmo galimybes ir paslaugas. Atskiroms turizmo rūšims (kaimo turizmui, kultūriniam turizmui) plėtoti jau yra parengtos tikslinės programos. Naujosios programos tikslai ir uždaviniai rodo mūsų valstybės požiūrį į šį svarbų ekonomikos barą ir skatina šalies piliečius, turinčius polinkį verslininkauti, organizuotis. Kodėl taip galima teigti? Ogi todėl, kad mūsų šalies Nacionalinės turizmo plėtros programa įvertino turizmo sektoriaus pokyčius pastaraisiais metais ir parengė tolesnę turizmo sektoriaus plėtros politiką, jos įgyvendinimo būdus ir nustatė priemones, skatinančias Lietuvos turizmą. Programa padeda suformuoti valstybės paramos, investicijų pritraukimo ir investavimo prioritetus, padidinti vietinio ir atvykstamojo turizmo mastą, skatinti turizmo paslaugų eksportą, nustatyti šalies įvaizdžio formavimo ir turizmo propagavimo priemones.

Kam turėtų būti skiriamas pagrindinis uždavinys ir į ką turėtų orientuotis turizmo verslininkai, numatę plėtoti turizmą Gelgaudiškio žemėje? Pagrindinis dėmesys turėtų būti skiriamas paslaugų teikimo srityje, formuojančiai bendrąją šalies turizmo produktą ir lemiančiai jo vartojimo pobūdį. Reikia atminti, kad turizmo paslaugų vartotojai yra vietiniai gyventojai ir atvykę užsienio piliečiai. Kokiomis kryptimis galėtų vystytis turizmas? Turizmo paslaugų srityje, kaip žinia, priskiriamos kelionių organizavimo, apgyvendinimo, maitinimo, informacijos teikimo, pramogų, nuomos ir kitos paslaugos, reikalingos turistų poreikiams tenkinti.

Turistas yra asmuo, kuris pažintiniais, dalykiniais, etniniais, kultūriniais, rekreaciniais, religiniais ar specialiais tikslais keliauja po šalį ar vyksta į kitas šalis ir apsistoja bent vienai nakvynei (bet ne ilgiau kaip metams) už savo nuolatinės gyvenamosios vietos ribų ir kurio kelionės tikslas nėra darbas, apmokamas lankomoje vietovėje, ar mokymasis.

Atvykstamasis (užsienio) turizmas yra efektyvi priemonė didinti šalies paslaugų eksportą ir skatinti vietinių produktų ir prekių vartojimą, turizmo išteklių naudojimą, taip pat paveikti šių išteklių išsaugojimą. Atvykstamasis turizmas yra vienas iš efektyviausių būdų pristatyti Lietuvą pasaulio bendrijai ir formuoti Lietuvos įvaizdį.

Turizmo paslaugų plėtrą skatina ir vietinis turizmas. Lietuvos gyventojų kelionės po šalį yra ne tik savo krašto pažinimas, bet ir asmenybės formavimo priemonė, gamtos ir kultūros vertybių tausojimo mokykla. Vietinis turizmas – mūsų žmonių poilsis, nuo kurio labai priklauso jų darbo kokybė.

Teikiamų turizmo paslaugų rūšių įvairovė ir pasiūla lemia atitinkamą paslaugų vartotojų būrį, antra vertus, vartotojo mokumas lemia paslaugų vartojimą ir paklausą. Paslaugų teikėjo ir paslaugų vartotojo komerciniai santykiai priklauso nuo rinkos, dėl to vartotojo – vietinio ar užsienio – statusas turi daugiau statistinę ir socialinę reikšmę.

Turizmui ir turizmo verslo plėtrai Gelgaudiškyje yra palankios sąlygos: patogi geografinė padėtis, Lietuvos upių tėvo – Nemuno – kaimynystė, istorija, kultūra, atgyjantys ryšiai su čia gimusiais ir išvykusiais svetur, gerėjantis šalies bei tarptautinis Lietuvos turizmo įvaizdis, susidomėjimas Lietuva kaip nauju Europos Sąjungos turistiniu regionu.

Turizmo plėtrą Gelgaudiškyje netiesiogiai remtų ir pagrindinės šalies socialinės ir ekonominės plėtros prielaidos. Kokios šios prielaidos būtų? Tai stabili makroekonominė situacija ir ekonomikos plėtra, užsienio investicijų masto didėjimas, vykstantis privatizavimo procesas, didėjantis Lietuvos užsienio prekybos mastas ir tarptautiniai ryšiai. Skatinamąją turizmo reikšmę turi ir pragyvenimo lygio augimas, perkamosios galios didėjimas, esamų ir naujų gamybos pajėgumų panaudojimas, darbo vietų kūrimas. Pabrėžtina Gelgaudiškio, kaip Lietuvos sudedamosios dalies, geografinė padėtis. Į Lietuvą galima atvykti įvairiausiomis transporto priemonėmis. Dėl savo geografinės padėties Lietuva yra viena iš tranzitinių šalių tarp Vakarų Europos ir NVS šalių, perspektyvus transporto koridorius Šiaurė–Pietūs. Transporto plėtros programa sudaro sąlygas integruoti Lietuvos transporto sistemą į Europos transporto infrastruktūros tinklą ir sukuria palankias sąlygas turizmo sektoriaus subjektų veiklai, atvykstamojo turizmo plėtrai.

Vilniaus tarptautiniame oro uoste yra gera keleivių ir orlaivių aptarnavimo infrastruktūra, tačiau tarptautinių viešbučių grandinių ir didelių turistinių firmų atstovai kelia klausimą dėl šio oro uosto plėtimo galimybių ir susisiekiama ne tik su miesto centru, bet ir kitais šalies regionais, gerinimo. Lietuva yra geležinkelių tranzito šalis, ypač tuo patraukli NVS šalių piliečiams. Automobiliai yra pirmaujanti ir plačiausiai turizmui naudojama transporto priemonė – veikia 50 automaršrutų į Europos šalis. Todėl tolesnis Lietuvos kelių gerinimas (ypač vietinių kietos dangos kelių) lems ir autoturistų skaičiaus didėjimą. Jūrų transportas yra mažiausiai išnaudotas turizmo reikmėms, veikia tik 4 keleiviniai maršrutai. Klaipėdos jūrų uostas artimiausiu metu turės šiuolaikinį keleivių terminalą, bus sukurtas patikimas susisiekiama su Skandinavijos šalimis, atsiras kruizinis ir jachtų turizmas. Tad reikėtų tik numatyti turistų atgabenimą į Gelgaudiškį iš jūrų, oro ar geležinkelių stočių.

Reikia priminti, kad iš Gelgaudiškio esamais ryšiais galima susisiekti su kitais Europos ir pasaulio miestais. Įgyvendinant šalies Ryšių plėtros programą, tobulinamas ir modernizuojamas esamas ryšių tinklas, taip sudaroma dar palankesnė aplinka turizmo verslui.

Dar anais metais, kai buvo priimama minima programa, aukštoji valdžia pripažino, kad pagrindiniai veiksniai, mažinantys šalies turistinį patrauklumą, yra: labai menkas apgyvendinimo paslaugų pasirinkimas, viešbučių, priklausančių tarptautinių viešbučių grandinėms, stygius; itin skurdi pramogų rinka; patalpų tarptautinėms konferencijoms trūkumas ir esamų neparengtumas; menkas gamtos ir kultūros vertybių eksponavimas ir naudojimas turizmui; informacijos apie turizmo paslaugas ir

turistinius objektus ar vietas trūkumas; neigiama ar tendencinga informacija apie Lietuvą užsienio žiniasklaidoje; nesuformuotas atskiroms turizmo rinkoms skirtas Lietuvos turizmo įvaizdis ir šio įvaizdžio skleidimo būdai; nusikalstamumas; vizų gavimo ir pasienio formalumų problemos. Tad ar buvo kas padaryta šiems trūkumams pašalinti? Deja, ne. Per ekspediciją Gelgaudiškyje neteko nei matyti turistinių įmonių, nei apie jas išgirsti. Tad ką galėtų veikti norintys užsiimti turizmo verslu? Pateikiame Seimo patvirtintas priemones ir centrinės valdžios veiklos prioritetus, į kuriuos atsižvelgus, galima būtų Gelgaudiškyje išjudinti turistinį verslą.

Sprendžiamas Klaipėdos kelevinio uosto (terminalo) ir jachtų prieplaukos Palangoje statybų klausimai, jūrų kelevinių maršrutų į Skandinavijos šalis plėtra. Klaipėda Gelgaudiškiui yra arčiau negu, tarkim, Kaunui. Reikėtų pagalvoti, kaip dienai kitai sulaikyti turistus iš Skandinavijos šalių, vykstančius iš Klaipėdos į Vilnių.

Apskritims (savivaldybėms) centrinė valdžia siūlo išnagrinėti galimybes ir parengti priemones Nemuno vandens trasoms ir prieplaukų veiklai atnaujinti. Toks parodymas pirštu į Nemuną, atrodo, kaip tik skirtas ir Gelgaudiškiui.

Apskritims (savivaldybėms) taip pat siūloma parengti kempingų ir pakeleš serviso objektų schemas šių objektų statybos priemones, išnagrinėti ir parengti dvi-račių trasų projektus. Paruošus minimų objektų schemas, būtų galima reikalauti centrinės valdžios paramos, nes tai numatyta jos dokumentuose.

Numatyta išplėsti valstybės turizmo politikos įgyvendinimo institucijų, vietos savivaldybių padalinių ir valstybinių parkų administracijų kompetenciją, kad šios institucijos dalyvautų rengiant sprendimus bei derinant klausimus, susijusius su turizmu ir turizmo verslu (mokesčių, verslo, gamtos ir kultūros vertybių (turizmo išteklių) naudojimo, teritorinio planavimo ir kitose srityse). Valstybė turi vykdyti turizmo verslo mokesčių politiką, skatinančią atvykstanąjį turizmą. Ar tai daroma? Čia galima būtų patarti seniūnijai per savo išrinktuosius atstovus ir savivaldybių asociaciją reikalauti pačios valdžios savo nutarimų įgyvendinimo, aišku, pateikus konkrečius sumanymus ir projektus.

Numatyta išplėsti valstybės turizmo institucijų funkcijas formuojant valstybės įvaizdį. Kodėl nepristatyti Gelgaudiškio galimybių per mūsų atstovybes kitose šalyse?

Žmonės keliauja įvairiais tikslais, skatinami įvairių motyvų. Vienas motyvų keliauti yra laisvalaikio turiningo praleidimo galimybės ir pramogos. Kol kas pagrindinę turistų trauką skatina vietos gamta ir savita krašto kultūra. Iki šiol nenustatytas pramogų plėtojimo potencialas, neskatinama vietinė iniciatyva, nepanaikinama pramogų verslui nepalanki investicinė aplinka. Tad Šakių savivaldybei reikėtų parengti laisvalaikio praleidimo bei pramogų centrų investicinius projektus ir priemones jiems įgyvendinti. Atskirų pramogų plėtrą stabdo Saugomų teritorijų įstatymu nustatyti nediferencijuoti ribojimai (pvz., pakrantės įrenginiams statyti). Gelgaudiškiui labai aktualu turėti kokią nors prieplauką prie Nemuno.

Kas pabūna Gelgaudiškyje dieną kitą, išvyksta pažadėjęs dar kartą atvykti. Bet kaip įtikinti čia nebuvusius? Tai turėtų padaryti informacija. Turizmo informacijos paslaugas šalyje teikia gidai, turizmo informacijos centrai ir atskiros įmonės. Šių paslaugų teikimą reglamentuoja Turizmo įstatymas. Lietuvoje veikia 16 turizmo informacijos centrų. Šiomis paslaugomis naudojasi ir atvykę užsienio turistai, ir vietiniai gyventojai. Turizmo informacijos centrų pagrindinė funkcija – plėsti atvyksta-

mąjį turizmą ir lankytojams pateikti išsamią informaciją. Lietuvoje turizmo informacijos centrai steigiami Vakarų šalių pavyzdžiu – centrų steigėjai yra vietos savivaldybės ar apskričių administracijos. Pagrindinės problemos – nepakankamas šios veiklos supratimas ir dėmesys jai vietose, darbo patirtis ir jo koordinavimo stoka, dar nesuformuota šalies turizmo informacijos sistema ir turizmo informacijos centrų tinklas. Tad tiems, kurie rūpinasi Gelgaudiškio ekonomine gerove, reikėtų įterpti ir informaciją apie Gelgaudiškio patrauklumą, jo ypatingumą.

Gelgaudiškis yra miestelis, o aplink – kaimai, kuriuose gyventojų yra vos ne tris kartus daugiau negu mieste. Šio rajono gamtos turtingumas bei įvairovė, ją papildantys kultūros paveldo objektai, palyginti geras kelių tinklas sudaro palankias sąlygas kaimo turizmui. Šios paslaugos vis populiarėja tarp šalies miestų gyventojų, nes dabartiniai miestiečiai – vakarykščiai kaimiečiai. Ir Gelgaudiškis, nors ir priskiriamas prie miesto, daugiau turi kaimui, o ne miestui būdingų bruožų ir ypatybių. Kaimo turizmas gali tapti pagalbiniu verslu, galinčiu namų ūkiui duoti nemažų pajamų. Tačiau daugumos norinčiųjų teikti šias paslaugas turimos apgyvendinimo sąlygos neatitinka poilsiautojams priimti keliamų normų. Tam reikia ne tik investicijų, bet ir specialių žinių. Diferencijuojantis vietiniams paslaugų vartotojams ir jų daugėjant, gerėjant paslaugų kokybei ir geriau informuojant apie šias paslaugas, kaimo turizmas turi realias galimybes tapti svarbia Gelgaudiškio ekonominio gyvenimo dalimi.

Europos Sąjungos galima parama kaimams atgaivinti

Įvertinę dabartinę ekonominę Gelgaudiškio padėtį, matome, kad prasidėjęs šio miestelio pramoninės gamybos nykimas ir gyventojų mažėjimas artina jį prie kaimo. Tad prasminga yra panagrinti miestelio galimybes pasinaudoti ES patarimais ir pinigais.

1999 m. gegužės 17 d. ES Ministrų Taryba priėmė reglamentą, kuriuo patvirtino Europos žemės ūkio orientavimo politiką ir paramą kaimo plėtrai¹². Jis taikomas Bendrijos žemės ūkio valdų struktūros tyrimams nuo 2003 m. Reglamentas privalomas ir tiesiogiai taikomas visoms valstybėms narėms, taigi ir Lietuvai. Šiuo reglamentu sukuriama Bendrijos paramos subalansuotai kaimo plėtrai pagrindai.

ES priemonės, skirtos žemės ūkio struktūroms gerinti, į bendrąją žemės ūkio politiką buvo įtrauktos dar 1972 m. Beveik du dešimtmečius buvo bandoma žemės ūkio struktūrinę politiką integruoti į platesnį kaimo regionų ekonominį ir socialinį kontekstą, o 1992 m. politikos reforma pabrėžė žemės ūkio, kaip didžiausio žemės vartotojo, glaudų ryšį su aplinkosauga. ES siekia, kad per artimiausius metus žemės ūkis prisitaikytų prie naujų sąlygų ir tolesnės rinkos raidos, rinkos politikos ir prekybos taisyklių, vartotojų paklausos ir pageidavimų pokyčių, tolesnės Bendrijos plėtos. Todėl šie pokyčiai darys įtaką ne tik žemės ūkio rinkoms, bet ir apskritai kaimo vietovių ekonomikai. Kaimo plėtos politika turėtų siekti atkurti ir padidinti kaimo vietovių, esančių apie Gelgaudiškį, konkurencingumą ir prisidėti prie užimtumo išlaikymo ir didinimo šiose vietovėse.

Reformuotos kaimo plėtos politika turėtų apimti visas Gelgaudiškio se-

¹² Tarybos reglamentas (EB) Nr. 1257/1999, priimtas 1999 m. gegužės 17 d., dėl Europos žemės ūkio orientavimo ir garantijų fondo (EŽŪOGF) paramos kaimo plėtrai ir iš dalies pakeičiantis bei panaikinantį tam tikrus reglamentus. Europos Bendrijų oficialus leidinys, viešoji įstaiga Vertimo, informacijos ir dokumentacijos centras.

niūnijos kaimo vietoves. Reikia atsižvelgti į tris dabartinės ES priemones, kuriomis 1992 m. buvo papildyta bendrosios žemės ūkio politikos reforma. Tai agrarinė aplinkosauga, ankstyvas išėjimas į pensiją, žemės plotų apželdinimas mišku.

Šiuo reglamentu ankstesnės ES priemonės papildytos schema, skirta mažiau palankioms ūkininkauti vietovėms ir vietovėms su aplinkosaugos apribojimais.

Remiantis ES nuostatomis, Gelgaudiškio seniūnijos kaimų plėtros politika turėtų vadovautis subsidiarumo principu. Dėl to ji turėtų būti kuo mažiau centralizuota. ES pabrėžia dalyvavimą ir „iš apačios į viršų“ metodą. Kaimų plėtros paramos kriterijai neturėtų būti didesni, nei būtina kaimo plėtros politikos tikslams pasiekti.

Reikia įvertinti, kad Gelgaudiškio seniūnijos kaimų žemės ūkio struktūrai būdinga tai, jog egzistuoja daug žemės ūkio valdų, kurios dėl struktūrinių sąlygų negarantuoja pakankamų pajamų ir gyvenimo sąlygų ūkininkams bei jų šeimoms, kad jauniems ūkininkams skiriamos specialios išmokos gali palengvinti ne tik jų kūrimąsi, bet ir jų ūkių struktūrinį pertvarkymą po to, kai jie išsikūrė. Nereikia pamiršti, kad žemės ūkio raida ir specializacija reikalauja, jog žemės ūkyje ir miškininkystėje dirbantys asmenys turėtų tinkamą bendrąjį, techninį ir ekonominį išsilavinimą, visų pirma taikant naujus vadybos, gamybos ir prekybos metodus.

Gelgaudiškio apylinkės susijusios su saugomais gamtovaizdžiais, todėl ateityje didelis dėmesys turėtų būti skiriamas agrarinės aplinkosaugos priemonėms kaimo vietovių subalansuotai plėtrai remti ir augančiai visuomenės paklausai aplinkos apsaugos paslaugoms. Agrarinė aplinkosauga turėtų skatinti ūkininkus tarnauti visuomenei pradėdant arba toliau taikant ūkininkavimo praktiką, suderinamą su didėjančiu poreikiu saugoti ir gerinti aplinką, gamtos išteklius, dirvožemį ir genetinę įvairovę, su kraštovaizdžio ir kaimo vietovių išsaugojimu. Iš šio straipsnio pradžioje pateiktų skaičių matėme, kad kai kurie kaimai apie Gelgaudiškį yra sparčiai nykstantys, todėl ES nuoroda išsaugoti kraštovaizdį ir kaimo vietoves yra ypač aktuali.

Žemės ūkio produktų perdirbimo ir rinkodaros gerinimas turėtų būti skatinamas investicijomis toms sritims ir parama turėtų būti skiriama veiklai, kuria siekiama išlaikyti ir pagerinti tam tikrų vietovių miškų ekologinį stabilumą.

ES ir Lietuvoje didėja ekologiškų žemės ūkio ir maisto produktų paklausa, kurianti naują žemės ūkio produktų rinką. Gelgaudiškiečiai turėtų suvokti, kad ekologinis žemės ūkis gerina ūkininkavimo veiklos rūšių subalansuotumą ir taip padeda siekti ne tik savo, bet ir bendrųjų ES tikslų. O jeigu taip, tai yra galimybė tokią produkciją pasiūlyti kitoms ES šalių rinkoms. Tad specifinės kaimo plėtros paramos priemonės sietinos su ekologiškų žemės ūkio produktų gamyba, perdirbimu ir prekyba.

Galima parama Gelgaudiškio seniūnijos kaimų plėtrai

Nežinau, ar yra toks žmogus, kuris norėtų, kad jam kas nors ne padėtų, bet kenktų. Dabar daug kas laukia Briuselio pinigų, bet pinigai Europos seifuose sudėti tam tikruose stalčiuose tam tikriems tikslams. Kokiems? Jie nurodyti 1 schemoje, akivaizdžiai rodančioje, kad šiandien ir gelgaudiškiečiams yra galimybės savo protu bei rankomis atgaivinti ir išplėtoti miestelį ir aplink jį esančius kaimus.

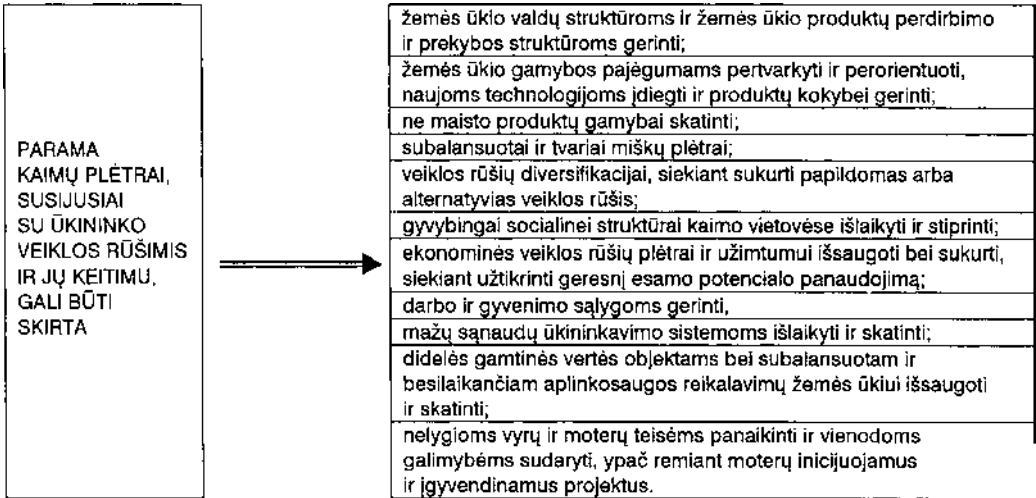

Kaimų išsaugojimas ir plėtra reikalauja investicijų. Parama investicijoms į žemės ūkio valdas siekiama didinti iš žemės ūkio gaunamas pajamas ir gerinti gyvenimo, darbo ir gamybos sąlygas.

Šiomis investicijomis siekiama sumažinti gamybos sąnaudas, pagerinti ir perkelti į kitą vietą gamybą, pagerinti kokybę, išsaugoti ir pagerinti natūralią aplinką, higienos sąlygas ir gyvūnų gerovės normas, skatinti ūkininkavimo veiklos rūšių įvairovę.

Kaimo žmonėms aktualu žinoti, kad parama investicijai skiriama ne bet kurioms žemės ūkio valdoms, o tik tokioms, kurių ekonominį gyvybingumą galima pagrįsti, kurios atitinka minimalius aplinkosaugos, higienos ir gyvūnų gerovės reikalavimus, kurių ūkininkai turi pakankamus profesinius įgūdžius ir kompetenciją.

Gelgaudiškio seniūnijos ūkininkams reikia atminti ES perspekiją: **PARAMA NESKIRIAMA INVESTICIJOMS, KURIOMIS SIEKIAMA DIDINTI GAMYBĄ, KURIAI NĖRA ĮPRASTOS REALIZAVIMO RINKOS!**

Kadangi ES valstybės narės nustato bendrą paramai tinkamų investicijų minimalius ir maksimalius dydžius, todėl gelgaudiškiečiams nereikėtų šito pamiršti ir laukti, bet teikti savus pasiūlymus centrinei valdžiai.

Bendra paramos suma, išreikšta reikalavimus atitinkančių investicijų apimties procentais, gali būti ne didesnė kaip 40% (arba 50% mažiau palankiose ūkininkauti vietovėse). Jeigu investicijas daro jauni ūkininkai, parama gali siekti ne daugiau kaip 45% (arba 55% mažiau palankiose ūkininkauti vietovėse).

Gelgaudiškio seniūnijos kaimų išsaugojimas ir plėtra neįmanoma be jaunų ūkininkų atsiradimo. Straipsnio pradžioje pateikta statistika apie pensinio ir iki 15 metų amžiaus gyventojų grupes yra liūdnoka, todėl parama jauniems ūkininkams įsikurti turėtų tapti kaimų išsaugojimo pagrindu. Tad kaip ES skatina jaunus ūkininkus?

Parama jauniems ūkininkams įsikurti yra skiriama, jei ūkininkas yra ne vyresnis kaip 40 metų, jei jis turi pakankamus profesinius įgūdžius ir kompetenciją, jei ūkininkas žemės ūkio valdoje kuriasi pirmą kartą. Kai jaunas ūkininkas jau turi

1 schema. Parama kaimų plėtrai, susijusiai su ūkininko veiklos rūšimis ir jų pertvarka

valdą, parama jam skiriama tik tada, jei valdos ekonominis gyvybingumas gali būti pagrįstas ir atitinka minimalius aplinkos, higienos ir gyvūnų gerovės reikalavimus, o pats jaunas ūkininkas yra valdos vadovas.

Papildomos sąlygos gali būti taikomos tuo atveju, jeigu jaunas ūkininkas yra ne vienintelis valdos vadovas. Šios sąlygos turi būti tokios pat, kurios nustatytos jaunam besikuriančiam ūkininkui kaip vieninteliame valdos vadovui. Kokia įsikūrimo parama gali būti?

Įsikūrimo paramą gali sudaryti vienkartinė išmoka ir įsikūrimo sąnaudoms padengti paimtų paskolų palūkanų subsidija.

Ūkininkavimas be mokslo neįmanomas. Todėl parama profesiniam mokymui yra skirta ūkininkų ir kitų žemės ūkio ir miškininkystės veiklos rūšimis, jų pertvarka užsiimančių asmenų profesiniams įgūdžiams ugdyti ir kompetencijai kelti. Mokymas turi būti kryptingas ir visų pirma skirtas rengti ūkininkus kokybiškai perorientuoti gamybą, taikyti su kraštovaizdžio išsaugojimu ir gerinimu suderinamą gamybos veiklą, laikytis aplinkos, higienos ir gyvūnų gerovės reikalavimų, įgyti įgūdžių, reikalingų ekonomiškai gyvybingam ūkiui vadovauti. Mokymas turi parengti miškų savininkus ir kitus miškininkystės veikloje dalyvaujančius asmenis taikyti miškotvarkos praktiką miškų ekonominėms, ekologinėms ar socialinėms funkcijoms gerinti.

Straipsnio pradžioje nurodyta pensininkų gausa baugina aukščiausiąją valdžią, kuri, nesuprasdama reikalo ir neišmanydama, stengiasi atitolinti gyventojų išėjimą į pensiją. Ar tai atitinka ES reikalavimus? Manychiau, kad ne. Minėtame reglamente specialiai numatyta parama anksčiau išeinantiems į pensiją ūkininkams. Ji nurodyta 2 schemoje.

Ankstyvo išėjimo į pensiją parama gali apimti priemonės, kurios sudarytų galimybę aprūpinti ūkio darbuotojus pajamomis. Išeinantiųjų turi pakeisti ateinantysis, todėl ūkį perduodantis asmuo turi išties nutraukti komercinį ūkininkavimą, bet jis gali toliau tęsti nekomercinę veiklą ir naudotis pastatais. Perduodantysis ūkį turi būti ne jaunesnis kaip 55 metų, bet valdos perdavimo metu dar nesulaukęs nustatyto pensinio amžiaus ir iki perdavimo ūkininkavęs 10 metų.

O kaip turi elgtis ūkį gaunantis asmuo? Jis pakeičia žemės ūkio valdą perduodantį asmenį kaip žemės ūkio valdos vadovą arba perima visą perduodamą žemę, arba jos dalį. Ūkį perimančio asmens valdos ekonominis gyvybingumas turi būti pagerintas per tam tikrą nustatytą laikotarpį ir atitikti sąlygas, keliamas valdą perimančio asmens profesiniams įgūdžiams ir kompetencijai, valdos užimamam plotui, darbų mastams, pajamų dydžiui, atsižvelgus į regioną ir gamybos rūšį. Ūkį gaunantis

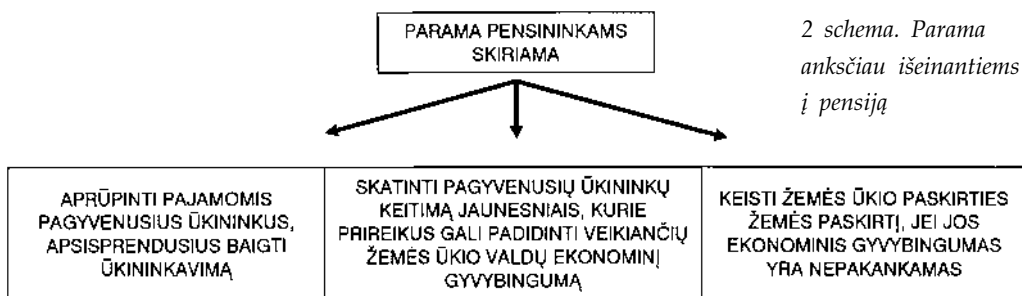



Gelgaudiškio 500 metų jubiliejus. Iš kairės: Gelgaudiškio seniūnas Vincas Dabravolskis, estrados solistas Aleksas Lemanas, žurnalistai Vytautas Vaitkus ir Jonas Vėlyvis. 2004 m.

*Gelgaudiškis jubiliejaus dienomis. 2004 m.
A. Andrijono nuotraukos*



asmuo turi turėti tinkamus profesinius įgūdžius ir kompetenciją ir išsipareigoti ūkininkauti žemės ūkio valdoje ne mažiau kaip penkerius metus.

Anksčiau išeiti į pensiją gali ir ūkio darbuotojas. Tai įvyksta, kai ūkio darbuotojas išties nutraukia visus ūkio darbus, yra ne jaunesnis kaip 55 metų, bet dar nesulaukęs nustatyto pensinio amžiaus. Atsižvelgiama, ar pastaruosius penkerius metus ne mažiau kaip pusę darbo laiko dirbo šeimos talkininku arba ūkio darbininku, pastarąjį ketverių metų laikotarpį iki ūkį perduodančio asmens ankstyvo išėjimo į pensiją jo žemės ūkio valdoje visu etatu dirbo ne mažiau kaip dvejus metus ir ar jis dalyvauja socialinės apsaugos sistemoje.

Neūkininkaujantis ūkį perimantis asmuo gali būti bet kuris kitas asmuo ar institucija, kuri perimtą žemę ketina naudoti ne žemės ūkio tikslams, o tokiai miškininkystei ar ekologiniams draustiniams kurti, kurie yra suderinami su kaimo vietovės aplinkos apsauga ar jos kokybės gerinimu.

Ankstyvo išėjimo į pensiją paramos laikotarpis yra ne ilgesnis kaip 15 metų ūkį perduodančiam asmeniui ir 10 metų – ūkio darbininkui. Parama negali būti mokama po to, kai ūkį perduodančiam asmeniui sukako 75 metai, o darbininkas sulaukė nustatyto pensinio amžiaus. Jeigu ūkį perduodančiam asmeniui įprastą senatvės pensiją moka valstybė narė, ankstyvo išėjimo į pensiją parama skiriama kaip priedas atsižvelgus į nacionalinės senatvės pensijos dydį.

Parama aplinkai ir kaimo vietovėms išsaugoti

Parama žemės ūkio gamybos metodams, kurie taikomi aplinkai ir kaimo vietovėms išsaugoti (agrarinė aplinkosauga), padeda siekti ES žemės ūkio ir aplinkos politikos tikslų. Šis tikslas, manyčiau, atitinka ir Gelgaudiško seniūnijos kaimiečių norus.

Ši parama turėtų skatinti būdus, kad žemės ūkio paskirties žemės naudojimas būtų suderintas su aplinkos, kraštovaizdžio ir jo ypatumų, gamtos išteklių, žemės ir genetinės įvairovės apsauga bei jos gerinimu, intensyvesnį ūkininkavimą aplinkai palankiu būdu ir mažai naudojamų ganyklų sistemų valdymą. Ši parama turėtų skatinti taip pat itin didelę gamtinę vertę turinčios dirbamos žemės ūkio aplinkos, kuriai yra iškilusi grėsmė, išsaugojimą, kraštovaizdžio ir istorinių ypatumų išsaugojimą žemės ūkio paskirties žemėje, taikyti aplinkos planavimą ūkininkavimo praktikoje.

Parama skiriama ūkininkams, kurie ne mažiau kaip penkeriems metams prisiima agrarinės aplinkosaugos išsipareigojimus. Prireikus tam tikriems išsipareigojimams, atsižvelgiant į jų aplinkosaugos poveikį, gali būti nustatytas ilgesnis laikotarpis.

Tačiau ES perspėja: **AGRARINĖS APLINKOSAUGOS ĮSIPAREIGOJIMAI NUMATO DAUGIAU NEI ĮPRASTOS GERO ŪKININKAVIMO PRAKTIKOS TAIKYMAS!**

Įsipareigojimai numato paslaugas, kurios nenumatytos kitomis paramos priemonėmis, tokiomis kaip rinkos rėmimo arba kompensacinės išmokos.

Gelgaudiškio kultūros centras

Edgaras Pilypaitis

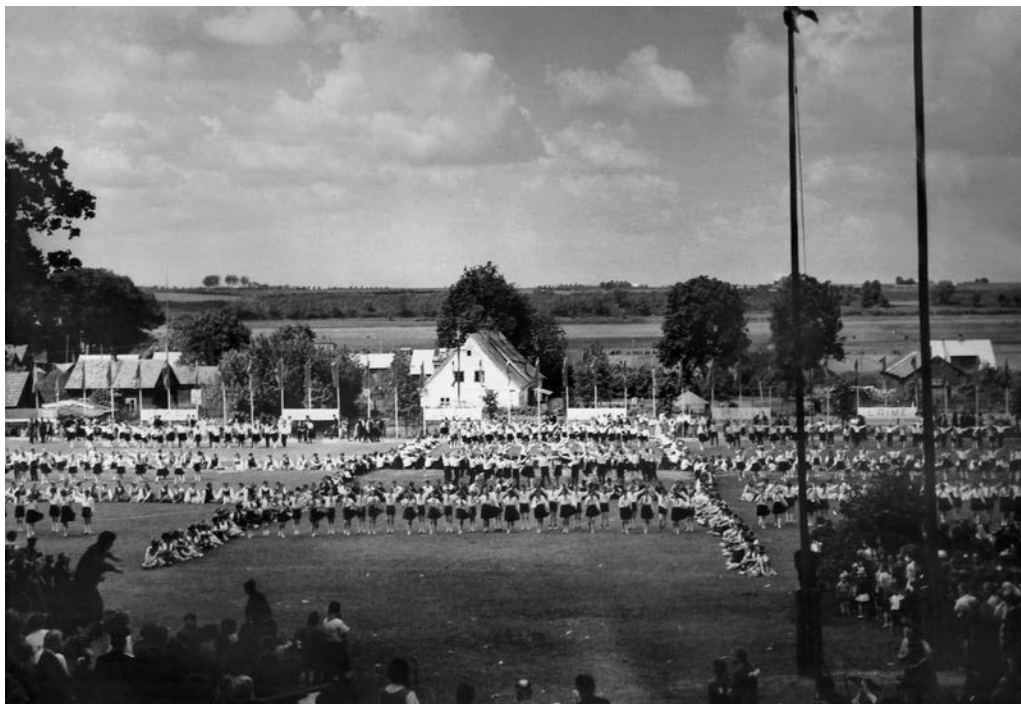

Kultūra – tautos dvasinių ir medžiaginių vertybių sankloda, išreiškianti bei ugdanti jos kuriamąsias galias, sąlygojanti žmonių bendravimo formas ir gyvenimo būdą. Kultūros atsinaujinimas yra tautos gyvybingumo laidas.

Šakių r. moksleivių dainų šventė Gelgaudiškio futbolo aikštėje. Apie 1965 m.

Lietuvių tautos kultūra – visa mūsų praeitis, mūsų baltiškiosios pasaulėjautos ir krikščionybės sąveika, liaudies ir profesionalusis menas, mūsų tarpusavio bendravimo būdas.

Jau XIX a. pabaigoje Lietuvoje ima formuotis kultūriniai sambūriai, klubai, kurie kaip savo veiklos rezultata pateikia tam tikrą meno produktą – pirmąjį lietuvišką spektaklį R. Keturakio komediją „Amerika pirty“; vėliau sutelkiami chorai, prabyla opera ir t. t.

Tarpukario Lietuvoje valstybės mastu buvo globojamos tik kelios meno įstaigos, o kaimuose prie bažnyčių ar savarankiškai įvairios organizacijos steigė teatrus, orkestrus, chorus, tad ir šiandien turime gražiai gyvuojančią Dainų švenčių tradiciją.

Sovietų okupacijos metais valdžia, rūpindamasi darbo žmonių komunistiniu auklėjimu, pradėjo steigti kultūros namus su etatiniais darbuotojais. Neretai jie buvo steigiami arba statomi arti bažnyčių, tarsi alternatyva religiniam gyvenimui. Tačiau pačiai valdžiai nesitikint, tai tapo savotiška kultūrinės rezistencijos forma ir šiandien kultūros įstaigos išlikusios ir išsaugojusios tautinį lietuvių identitetą, puoselėja senas ir kuria naujas tradicijas, buria žmones į bendruomenes.



Respublikinės Dainų šventės dalyviai Vilniuje, laikraščio „Vakarinės naujienos“ kiemelyje, Pilies skg. 8. Centre gelgaudiškietės mokytojos B. Zakarevičienė ir A. Zymonienė. 1980 m. J. Juknevičiaus nuotr.

Kultūra kolūkiniais metais



Organizuotas kultūrinis gyvenimas pirmiausiai pradėjo sukintis apie klubus-skaityklas. Kolūkiuose buvo ne viena skaitykla, kurios pradėjo organizuoti šokius, rodyti kino filmus. Buvusio „Didžiojo spalio“ kolūkyje kultūros darbuotoja dirbusi Roma Šliakonienė mena gana sunkią pradžią. Šį darbą ji perėmė iš Grybaitės, kuri ištekėjusi paliko kolūkį. Dirbo kartu su Aldona Bataityte. Kolūkio pirmininkas I. Petrauskas labai domėjosi saviveikla, taigi daug padėjo darbuotojoms. Jo rūpesčiu saviveiklininkai buvo suvežami į repeticijas, kurios vyko Šimkų

Šventė prie Igotynės, pakalnėje (Pakalniškių k.). Apie 1940 m. Iš A. Bajerčiaus albumo



Žiobrinės Narkūnų k. lankose prie Žiogio ežerėlio. Apie 1955 m. Iš A. Bajerčiaus albumo

mokykloje. Jaunimas ten buvo susibūręs į aštuonias tautinių šokių kolektyvo poras. Vytautas Kriauza būrė kaimo kapelą, o Pranas Dainius organizavo dūdų orkestrą. Vėliau susikūrė mišrus choras ir agitmeninė brigada.

Pakalniškiuose, Ignotyneje (J. Ignoto sodyboje) buvo tinkama patalpa vaidinimams, į kuriuos susirinkdavo daug žmonių. Pirmininko V. Bieliausko rūpesčiu buvo įrengta estrada, kurioje, bendradarbiaujant su kitais kolūkiais, Kauno radijo gamykla, buvo organizuojamos dainų, derliaus šventės. Laukuose darbiniais arkliais tarp brigadų buvo organizuojamos žirgų lenktynės. Moterų ansambliui vadovavo Arštikaitis, o po jo mirties – Antanas Valuckas. Su koncertais žiemomis net keldavosi į kitą Nemuno pusę.

Iš garažo į naujai pastatytus namus

Apie 1964 m. vieną garažų bokšą Dabituose atidavė kultūros reikalams. Vėliau įrengė sceną. Čia dirbo Povilas Kriauza, Romas Jasevičius vadovavo šokiams ir rodė kiną, pučiamųjų orkestrui vis dar vadovavo P. Dainius, o estradiniam ansambliui – Algirdas Andriulaitis. Taip pat dirbo Jonas Pėdzevičius. 1971 m. į kolūkio kultūros namus atėjo dirbti jauna specialistė Zita Gerulaitienė (Čižeikaitė).

1972 m. kultūrininkai persikraustė į naujus kultūros namus. Tuomet čia suklestėjusi kultūrinė veikla neliko nepastebėta – Daukantiškių kultūros namai tapo zoniniais, o direktorei Z. Gerulaitienei suteiktas kultūros žymūnės vardas. Beveik iš kiekvienos šeimos kas nors dalyvavo saviveikloje. Su saviveiklininkais dirbo Dalė Jakienė (Rutkauskaitė), Irena Drazdauskienė (Šuopytė), Janina Jančienė-Būziuvienė, Liuda Bosienė, Berita Zaksienė (Vokietaitytė), Birutė Strikienė (Gutauskaitė), Rūta Bosienė (Bastytė), Rimantas Bosas, Antanas Valuckas, Janina Kurtinaitytė, talkininkaudavo Emilija Šulinskienė. Saviveiklos kolektyvai buvo dažni rajoninių konkursų pirmųjų vietų laimėtojai, atstovaudavo zoninėse apžiūrose, Dainų šventėse.

Lietuvos Nepriklausomybė atnešė naujų vėjų – iširo kolūkiai, ekonominis sunkmetis vertė optimizuoti buvusį rajono kultūrinių įstaigų tinklą. Daukantiškių kultūros namams šiuose permainų skersvėjuose išlikti nebuvo lemta.



Naujieji kolūkio „Didysis Spalis“ kultūros namai ir administracinis pastatas. 2005 m. A. Andrijono nuotr.

Pirmasis renginys – 1907 metais
Komaro rūmuose



Gelgaudiškio klebonas Justinas Augustaitis su pavasarininkais. Pirmas iš kairės sėdi Juozas Jevaitis, eilėje už jo – Jonas Grikietis. Apie 1930 m. Iš J. Klimavičienės albumo

Dvarininkų iš Prancūzijos muzikos mokytojo palikuonis, Gelgaudiškio bažnyčios vargonininkas Kazys Vinteris. Nuotrauką K. Vinteris užrašė Gelgaudiškio prieglaudos mokytojui K. Bucevičiui 1924 11 07. Iš P. Kaminsko kolekcijos



Pirmasis rašytiniuose šaltiniuose minimas kultūrinis Gelgaudiškio įvykis – 1907 m. rugsėjo 8 d. Komaro rūmuose lietuviškai suvaidinta komedija „Užburtas kunigaikštis“, kurios autorius – A. Adata.

Apskritai Gelgaudiškio dvaro savininkų namuose vykdavo daug ir įvairių muzikos, šokių vakarų, tačiau tai nebuvo vieši renginiai. Visgi dvaro indėlio į kultūrinį vyksmą negalėtume nuvertinti – neužmirštinos ir šioje monografijoje minimos dvarininkų pastangos išlaikyti mokyklą, šelpti bažnyčią. Net du Gelgaudiškio bažnyčioje dirbę Vinteriai – dvarininkų iš Prancūzijos parsikviesto muzikos mokytojo palikuonys.

Tarpukario Lietuvoje ryškų pėdsaką paliko Pavasarininkų ir Šaulių organizacijos. Senieji gelgaudiškėčiai dar mena Šaulių salę ir joje vykusius renginius, suvaidintas pjeses „Genovaitė“ ir „Spalio devintoji“. 1936 m. kunigai J. Augustaitis ir Valiukevičius nupirko dūdų ir įkūrė pavasarininkų dūdų orkestrą. Nemažai prisidėjo ir organizacijos nariai – 100 žmonių surinko po 2 litus. Iš pradžių muzikantai repetuodavo pas zakristijoną Vincą Liutkevičių arba vikariate. Mokytojai atvažiuodavo iš Gražiškių ir Serėdžiaus. Tik po metų mokymosi orkestras pradėjo groti viešai.

Plytinėje ir melioratorių kultūros namuose

Prasidėjęs Antrasis pasaulinis karas daug ką sujaukė, bet jam dar nesibaigus kultūrinis gyvenimas vėl pradėjo tekėti įprastu ritmu. 1944 m. plytinės direktorius Miliūnas pastatė mažą salę, kurioje vargonininkas Kazakevičius subūrė dainininkų chorą, visuomenei ten buvo rodomas kinas. Vėliau toje salėje buvo inžinieriaus Ramanausko rūpesčiu pastatytas pirmasis televizorius Gelgaudiškyje (vėliau įsigijo klebonas, mokytojai Bačinskas ir Červinskai). 1957 m., direktoriaujant Halinai An-

Gelgaudiškio pavasarininkai su kun. J. Augustaičiu. Apie 1930 m. Iš J. Klimavičienės albumo



Gelgaudiškio plytinės saviveiklinio ansamblio vyrų kvartetas (iš kairės): vadovas J. Jurkšaitis, Albinas Rutkauskas, Zenonas Žievys, Simonas Miliūnas, Antanas Greičius. Apie 1965 m. Iš Č. Samajauskienės albumo

Gelgaudiškio plytinės saviveiklinio ansamblio moterų oktetas (iš kairės): vadovas J. Jurkšaitis, Aldona Valaitienė (Labūnaitytė), Salomėja Prakapaitienė (Grūzdaitytė), Janina Lukošiušienė, Vaska (Vasilisa) Rogočienė, Zita Olencevičienė, Teresė Žievienė, Elena Sederevičienė, Valė Čiauškienė. Apie 1965 m. Iš Č. Samajauskienės albumo





Grupė plytinės orkestrantų ir miestelio vyrų (iš kairės): Juozas Mockaitis, Bakšys iš Narkūnų k., Sigitas Urbaitis, Jonas Tumosa, Jonas Skužinskas, Vitas Čiulkinys. Apie 1960 m. Iš Č. Samajauskienės albumo

driulaitienei, iš Kauno muzikinio teatro atvyko Giedraitis ir Dedurkevičius. Su vietiniais artistais jie pastatė operetę „Viengungiai“. Pagrindinius vaidmenis atliko Kajetonas Zakarevičius ir Angelė Zymonienė. Vėliau keramikos gamykloje kultūrinės tradicijas tęsė vyrų, moterų ansambliai, išskirtini muzikantai V. Ditkus, K. Zabramskas, A. Dailidė. Bankrutavus keramikos gamyklai, šio pakalnės kultūros židinio nebeliko.

Mažoji tarybinė enciklopedija (t. 1, p. 542–543) rašo, kad Gelgaudiškyje kultūros namai buvo įkurti 1956 m. Greičiausiai tai buvo dabartinės miestelio katilinės teritorijoje stovintis medinis pastatas, priklausęs melioratoriams.

Nežinia, koku pagrindu ir kaip jie buvo įkurti, bet seniūnijoje išlikę dokumentai fiksuoja žmonių įdarbinimą tik nuo 1959 m. Algalapiuose pirmoji direktorės pavardė – Vida Rutkauskaitė. Meno vadovu dirbo Steponas Murauskas. Vartydami tuos algalapius, matom, kad darbuotojai keitėsi gan dažnai. Kokios šios kaitos priežastys, – neaišku. Po aštuonių darbo mėnesių V. Rutkauskaitę pakeitė Janina Urbštaitė, bet ji dirbo taip pat trumpai – tik metus laiko. Po jos porą mėnesių dirbo Sigitas Lėveris, pusę metų – S. Murauskas, dešimt mėnesių – Anatolijus Bernatavičius. Jau ilgesniam laikui, nuo 1962 m. balandžio iki 1963 m. rugpjūčio kultūros namams vadovavo Milda Pupkytė, ją pakeitė Janina Klimavičienė. 1964 m. liepą direktoriumi dviem mėnesiams buvo paskirtas Vytautas Mileris. Jį pakeitė jau pusmetį meno vadovu dirbęs Algirdas Andriukaitis, kuris direktoriavo beveik trejus metus. Nuo 1967 m. vidurio vėl po keletą mėnesių vadovavo Danutė Dailidyte (5 mėn.), Liuda Vaišvilaitė (1,5 mėn.), Virginija Sluoksnaitienė-Jakienė (Sereičikaitė), kurią pakeitė Vera Sereičikienė.

Ir archyvuose trūksta žinių



Toliau tiksliai žinias sunku atsekti, nes trejų metų bylų archyve trūksta. Tikrai žinoma, kad 1971 m. gruodį direktore jau dirbo Eleonora Čiulkinienė. 1973 m. rugsėjį direktore paskirta Eugenija Jankevičienė. Nuo 1976 m. kovo dvejus metus direktore dirbo Regina Toliūnienė, ją pakeitė Donata Žilaitienė-Gabševičienė (Baužaitė), kuri dirbo iki 1986 m. vasario. Jai išėjus motinystės atostogų, 1982–1983 m. ją vadavo Birutė Užupienė ir Rasa Smirnova (Stepšytė). Po to vėl po keletą mėnesių darbavosi Eglė Dragūnaitytė, Gintvilė Samajauskienė (Žalaitė), Justinas Jurkšaitis, Raimondas Stankaitis. 1988 m. kovo mėnesį dirbti pradėjo Vitalija Ambrazaitienė (iki jos 3 mėnesius direktoriaus postas buvo laisvas).

*Joninės Gelgaudiškyje.
2003 m.
A. Andrijo nuotr.*

Po V. Ambrazaitienės direktore paskyrė likviduotų Daukantiškių kultūros namų vadovę Z. Gerulaitienę. Gelgaudiškyje ji dirbo jau nuo 1991 m. rugsėjo, o direktore tapo 1993 m. gruodžio mėnesį ir buvo ja iki 2002 m. vasario. Kultūros centrui nuo 2002 m. liepos iki dabar vadovauja Edgaras Pilypaitis, kuris jau 1999 m. pradžioje buvo įdarbintas kultūrinių renginių organizatoriumi.

Kultūros namų priklausomybė dažnai keitėsi. Iš pradžių jie priklausė gyvenvietės vykdomajam komitetui, vėliau – rajono kultūros skyriui, dar vėliau buvo grąžinti jau į seniūniją, o nuo 2004 m. balandžio 1 d. gavo juridinį savarankiškumą ir vadinasi Gelgaudiškio kultūros centras.

Ryšų pėdsaką kultūriniame Gelgaudiškio gyvenime paliko čia dirbę meno vadovai Steponas Murauskas, Sigitas Duoba, Vytas Andriulaitis, Leonas Germulis, Vladas Giedraitis, Jonas Dedurkevičius, Petras Dailidė, Gediminas ir Emilija Šulinskai, Irena Léverienė, Irena Virbauskienė, Algirdas Andriulaitis, R. Višinskas, Liuda Grigaliūnienė (Rudaitytė), Elvyra Kėdaitytė, Jonas Sluoksnaitis, Stasys Jankevičius,

Irena Andriukaitienė (Aukselevičiūtė), Danutė Miliauskienė, Emilis Misiulis, Biruta Gutauskaitė, Romas Žilaitis, Irena Jarašiūtė, Danguolė Martinkevičienė, Liuba Varvarina, Česlovas Murauskas, Justinas Jurkšaitis, Saulius Ambrazaitis, Lina Švedaitė, Aldona Vasarevičienė, Ingrida Vaitkevičienė, Arūnas Žibutis, Rimantas Bosas, Zita Gerulaitienė. Šiandien kultūros dirvonus tebevagoja Lina Uždravienė (Stepšytė), Dalė Jakienė (Rutkauskaitė), Nijolė Urbanavičienė (Andziulevičiūtė), Edita Balčiūnienė (Žemaitaitytė).

Ieškoma dvasinės harmonijos

Nors pertvarkų ir griuvimų metais daug kas keitėsi, bet dar ne vienas gelgaudiškietis mena pučiamųjų instrumentų orkestrą, tautinių šokių kolektyvus, moterų ansamblį, organizuojamas žiemos palydų šventes (dabar tai Užgavėnių siautulyš), vadinamuosius melioratorių festivalius ir šokius vasaros estradoje, S. Ambrazičio suburtą vaidinančią jaunimą bei vaikus ir pirmąjį rajono moksleivių teatrų festivalį „Scenos pavasaris“. R. Žilaičio atkurta kaimo kapela (vėliau R. Boso vadovaujama) stiprėjo, pasiekė net užsienius ir didžiųjų Lietuvos miestų scenas. Šiandien N. Urbanavičienės vadovaujama kapela puošiasi „Gero ūpo“ nugalėtojos titulu. Iš populiarių dainų ansamblio šiandien išsirutuliojo folkloro ir moterų ansambliai (vad. D. Jakienė) ir kamerinis choras „Gauda“ – Dainų šventės dalyvis (vad. E. Pilypaitis). 1997 m. Z. Gerulaitienės pastatyta komedija „Burtininkė“ išaugo į beveik kasmet premjerą žiūrovui dovanojantį mėgėjų teatrą (vad. E. Pilypaitis), kuris metamorfizavosi teatralizuota ekskursija dvaro parko takais.

Pučiamųjų orkestras, dalyvaavęs respublikinėje dainų šventėje Vilniuje. Pirmoje eilėje iš kairės: antras – Bulkša, ketvirtas – P. Kriauza, penktas – J. Bakševičius; antroje eilėje: pirmas – A. Naujokaitis, antras – J. Jurkšaitis, trečias – Čiulkinys, penktas – J. Kabečius, septintas – V. Čiulkinys. 1970 m.

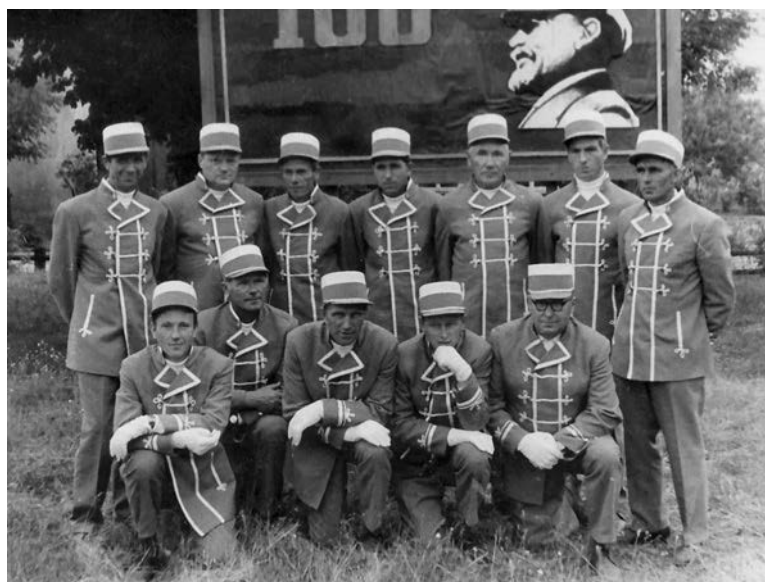



Pakeliui į Velnio kalną, prie Asesoriaus kapo, teatralizuotos ekskursijos dalyvės. 2005 m. A. Andrijo nuotr.

Šiandien Neringos Navikauskaitės ir Edgaro Pilypaičio duetas – ryškus ir žinomas ne tik rajone. 2005 m. jis tapo „Sidabrinių balsų“ konkurso absoliučiu savo grupės nugalėtoju ir apdovanotas „Aukso paukšte“ kaip geriausias respublikoje kamerinis ansamblis. Gavęs paramą iš Marijampolės apskrities kultūros plėtros programos, duetas įrašė ir išleido kompaktinę plokštelę „Nuo klasikos iki folkloro“.

Be jau minėtų kolektyvų, kultūros centre veikia vaikų šokių būreliai (vaikus ir merginas ritminių šokių moko Ilona Sedere-

Gelgaudiškio vasaros estradoje koncertuoja E. Pilypaitis ir N. Navikauskaitė. 2005 m. A. Andrijo nuotr.





1. Kai aš grėbiau (lietuvių liaudies daina)
2. Dalilos arija (iš K. Saint-Saëns operos „Samsonas ir Dalila“)
3. O, jei mano liūdesys (R. Glier)
4. Tik tas, kas žino (P. Čaikovskis)
5. Žermono arija (iš G. Verdi operos „Traviata“)
6. Ūdrio daina (iš V. Klovos operos „Pilėnai“)
7. Susitikt tave norėčiau (K. Kaveckas, V. Spudas)
8. Vandens lelėja (K. Kaveckas, V. Rinkevičius)
9. Panis angelicus (C. Frank)
10. Tractus (iš A. von Haller „Missa quinta pro defunctis“)
11. Sanctus (iš A. von Haller „Missa quinta pro defunctis“)
12. Don Žuano ir Cerlinos duetas (iš W. A. Mozart operos „Don Žuanas“)
13. Oi berneli vientury (J. Tallat-Kelpšos harm. lietuvių liaudies daina)
14. Žalias gojus (lietuvių liaudies daina)

Neringa Navikauskaitė ir Edgaras Pilypaitis už galimybę išleisti šią kompaktinę plokštelę dėkoja Daliai Zokienei, Agnei Pranculytei, Gerutei Stračkaitytei, Algirdui Klimaičiui, Karoliui Klimaičiui, Einarui Martinaičiui ir kitiems.
Gelgaudiškio kultūros centras, 2006

vičienė), jaunimo vaidybos studija, vyksta „Atgaivos“ organizuojamos pramoginių šokių pamokos, dvasinės harmonijos užsiėmimai, diskotekos jaunimui. Ilgais žiemos vakarais jaunimas mėgsta žaisti stalo tenisą. Stengiamasi, kad būtų bent iš dalies patenkinti įvairiausi bendruomenės poreikiai. Anksčiau buvo ir intelektualios veiklos klubų. Prie E. Čiulkinienės veikė šaškių ir šachmatų klubai. Dabar žmonių laisvalaikis labiau priklausomas nuo televizijos, tačiau norinčiųjų save išreikšti, pasižmonėti, netrūksta, – mėgėjų meno kolektyvų veikloje dalyvauja daugiau kaip 100 saviveiklininkų.

E. Pilypaitio ir Neringos Navikauskaitės skaitmeninis diskas „Nuo klasikos iki folkloro“. 2006 m.

Etninės kultūros ir kūrybos trauka

Šiandieninio kultūrinio gyvenimo neatskiriama dalis ir mūsų tautodailininkai. Albinas Murauskas ir Benas Jurkšaitis pažįstami iš medžio skulptūrų, įvairių dekoratyvinių dirbinių, Irena Gvildienė – nepralenkiama karpinių iš popieriaus meistrė, Alma Krankauskaitė – nėriniais, šiaudų pynikais, sodais ir verbomis garsi, mokytojos



Bitininkas J. Goidys prie savo medaus stendo Šakių 410 metų jubiliejaus šventėje. 2009 m. A. Andrijono nuotr.



*Panemunių regiono
armonikieriai.*

2006 m., 2007 m.



*Gelgaudiškio
armonika I, 2008 m.*

ir II, 2008 m.



*Saulius Lapėnas
ir Laura Lapėnaitė.*

2006 m.



*Jonas Ivoška
(Jonas Šėla). 2006 m.*



Panemunių piliakalniai iš paukščio skrydžio. 2007 m.



Gelgaudiškio armonika. 2009 m.

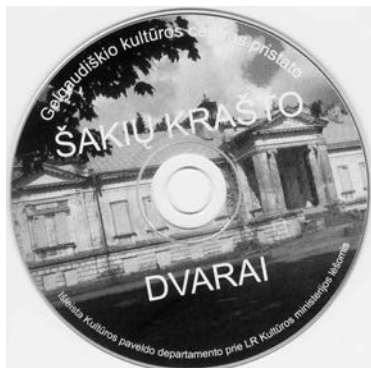

Šakių krašto dvarai. 2006 m.

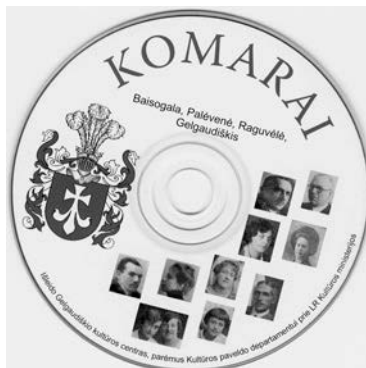

Komarai. 2007 m.



Gelgaudiškis — nedidelis, bet nuostabus miestelis, ošiančiu šilu ir parkų pasipuošęs, užgesingai parimęs prie dvaro kolonų, per žydą Nemuno juosta, besidairantis į Panemunės pilis ir Škirsnemunės bažnyčią. Čia gyvena drąsūs ir kūrybingi žmonės, netik tradicijas puoselėjantys, bet ir atviri naujiems vėjams. Kai visi kartu ranką rankon, tai ir gyventi gera...

Filmas sukurtas GBC „Atgaiva“ projekto „Bendruomenės centras — miestelio veiklos centras“ lėšomis, finansuotas Nacionalinės mokėjimo agentūros prie Žemės ūkio ministerijos

Filmą sukūrė Gintaras Rinkevicius

Gelgaudiškis. 2009 m.



Aleksas Lemanas. Populiarių dainų rinkinys-1. Šiame rinkinyje įrašytos gelgaudiškinių dainos: K. Vasiliausko „Žemė Lietuvos“ (13), A. Andrijo „Bus atlaidai“ (14), „Antaninių bijūnai“ (15). 2010 m.

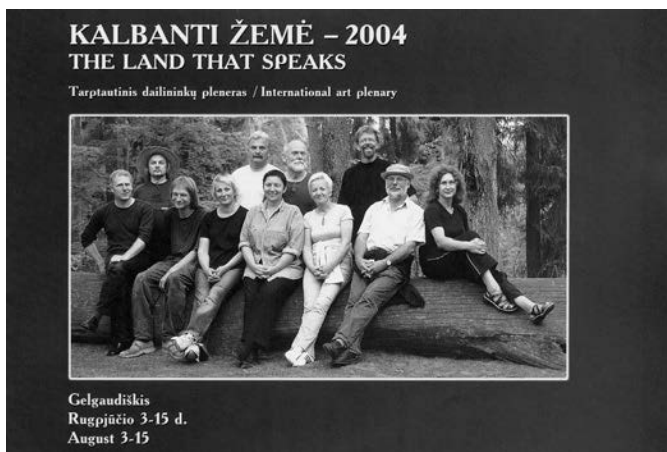

Kalbanti žemė. 2004 m., 2008 m.

Čia Gelgaudiškis buvo ir bus. 2008 m.

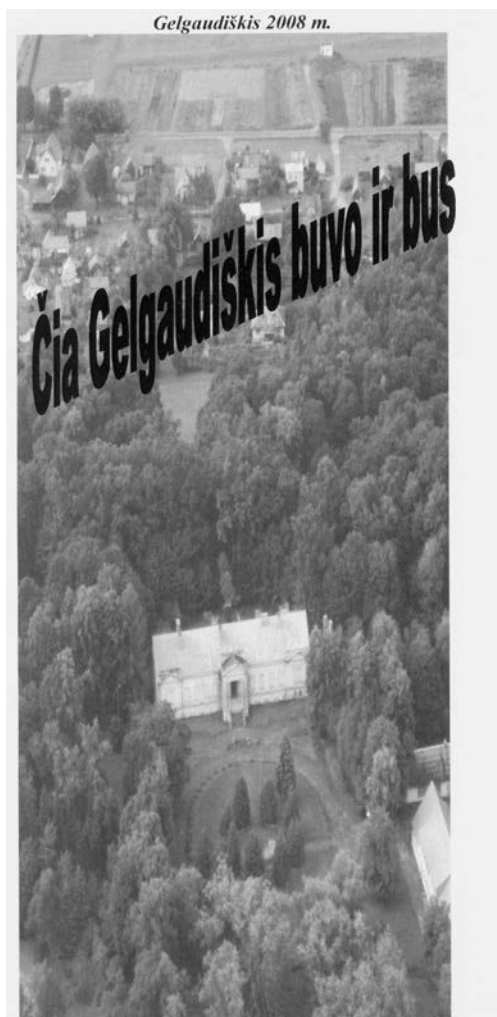

Užsukite pas mus!



Paruošė ir išleido
Gelgaudiškio kultūros centras
 Taikos g. 76, Gelgaudiškis, 71430 Sakių r. sav.
 Tel. (8-687) 76145, faks. (8-345) 55279
 El. paštas edgapi1@delfi.lt
www.gelgaudiskis.ten.lt

Dvaro atgaivinimo ir populiarinimo projektus rėmė:
 LR Kultūros ministerija
 Kultūros paveldo departamentas prie KM
 Lietuvos tūkstantmečio minėjimo direkcija
 prie LR Prezidento kanceliarijos
 Sakių rajono savivaldybė
 UAB „Gelgaudiškio gelžbetonis“

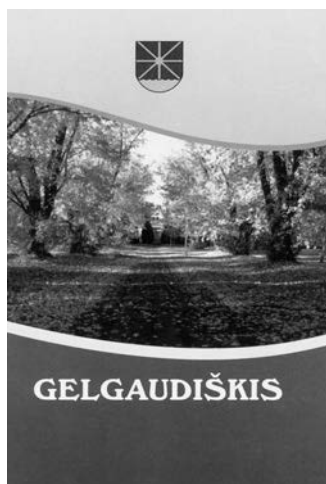

Rimutė Kiršienė ir Eglė Dragūnaitytė savo darbais – lino plastika ir tapyba – traukia jaunąją kartą prie grožio pajautos. Močiutės Kristinos Kelpšaitės juostų audimą bando perimti anūkas Vytautas Mačiulaitis.

Kulinarinio paveldo saugotojai – bitininkas Jonas Gvildys su midumi, Aldutė ir Antanas Bajerčiai su burnoje tirpstančiais raguoliais, Anelė Simanaitienė su ne tik skaniais, bet ir unikalia puošyba – žvėriukais, paukščiukais, augalais ar įvairiomis jų kompozicijomis – išsiskiriančiais kepiniais.

Garsi Gelgaudiškio žemė ir išugdytais literatais – Antanas Andrijonas, Gediminas Griškevičius, nors jau ir svetur gyvena, bet savo kūryba veikia Gelgaudiškio kultūrinį gyvenimą Pavasarinės mūzos metu ar „Gelgauduko“ puslapiuose kalbindami skaitytoją. Kultūros centre buvo sutiktos visos miestelyje gyvenančių literatų Jurgos Jakštytės, Virginijaus Šidlausko, Valerijos Vilčinskienės, Emilijos Šulinskienės ir Albino Murausko išleistos knygos. Dažnos viešnios savo eilėmis rajoninėje ir vietinėje spaudoje Danutė Aniulienė (Dėdynaitė) ir Dalia Kasperavičienė (Misevičiūtė).

Naujos veiklos projektai

Nauja kultūrinio gyvenimo sritis – projektinė veikla, kai neapsiribojama vienadieniais renginiais, bet vykdomos tęstinės edukacinės programos, įvairūs susitikimai, mokymai, išvykos, ekskursijos, leidyba. Visa tai su bibliotekiniu darbu siedama kuruoja inovatyvių minčių nestokojanti renginių organizatorė Lina Uždravienė. Matomiausias šios veiklos rezultatas – informacinis leidinys „Gelgaudukas“, išaugęs į liocų krašto laikraštį. Etnokultūros tyrinėjimų rezultatas – kompaktinis diskas „Liocų krašto medinė architektūra“, du kompaktiniai diskai „Panemunių regiono harmonikieriai“. Bandymų aktualizuoti bajoriškąją krašto praeitį pasekmė – net du kompaktiniai diskai: „Šakių krašto dvarai“ ir „Komarai“.

Projektai – tai ir galimybė pritraukti lėšų įvairių renginių organizavimui, o kultūros biudžetas niekad, ypač šiais laikais, nebuvo perteklinis. Savo veiklai paramos esame gavę iš Kultūros ministerijos, Valstybinės jaunimo reikalų tarybos, Europos komiteto prie LRV, Baltijos–Amerikos partnerystės programos, Atviros Lietuvos

Gelgaudiškis. 2009 m. (kairėje)

Tūkstantmečio gelgaudiškiečiai. 2009 m.

fondo, Kultūros paveldo departamento, Lietuvos tūkstantmečio minėjimo direkcijos, Marijampolės apskrities kultūros plėtros programos, Šakių rajono savivaldybės. Daugelį mūsų iniciatyvų, akcijų ir renginių remia vietos verslininkai ir patys gyventojai. Ryškus to pavyzdys – miestelio 500 metų jubiliejaus renginiams iš įvairių šaltinių buvo gauta per 30 000 litų, šešioms koordinatoriams talkino beveik 300 savanorių.

Vertindama penkerių metų veiklą, 2008 m. pradžioje Kultūros ministerija Gėgaudiškio kultūros centrą paskelbė geriausiu II kategorijos kultūros centru Lietuvoje. 2006 ir 2007 m. kultūros ir meno nominacijomis apdovanojo Marijampolės apskrities viršinininko administracija.

Ateities planuose – dvaro sodybos pastatų pritaikymas bendruomenės viešiesiems poreikiams. Kultūros centro sritis – kraštotyros muziejaus įsteigimas ir medžiagų jam kaupimas.

Dešimtmečių sėklos branda teikia vilties

Iš pradžių kultūros namai savo patalpų neturėjo, kurių laiką buvo nuomojamas kambarys Ūso name (Taikos ir Darbininkų gatvių sankryžoj), vėliau persikėlė į kitą gatvės pusę – Darbininkų g. 3, – kur veikė kartu su miestelio biblioteka. Dar vėliau miestelio salė buvo katilinės vietoje ant kalno ir tik aštuntojo dešimtmečio pradžioje persikėlė į naujas patalpas administraciniame melioratorių pastate. Tai nėra tipiniai kultūros namai, todėl labai trūksta patalpų veiklai, repeticijoms. Nors salė erdvi, renginių metu saviveiklininkams ankšta. Tačiau tai ne kliūtis gražioms žmonių iniciatyvoms. 10 metų išstovėjusios nešildomos patalpos neišvaikė meno mėgėjų ir visų atkakliomis pastangomis 2003 m. pabaigoje rajono savivaldybės lėšomis buvo modernizuota šildymo sistema, pastatyta nauja katilinė. 2006 m. vasarą pakeistos durys ir fasado vitrinos. Už šiuos darbus ačiū rajono merui Juozui Bertašiui, Kultūros ir turizmo skyriaus vedėjai Augenijai Kasparevičienei. Dabar savo eilės laukia stogo rekonstrukcija ir gal net patalpų praplėtimas išperkant nenau- dojamas antrojo aukšto erdves.



Namai Taikos ir Darbininkų gatvių sankryžoje (dešinėje – Prano Ūso namas). 2003 m. D. Perkausko nuotr.



Šiame melioratorių administraciniame pastate dabar veikia kultūros namai – Kultūros centras. 2005 m.

A. Andrijono nuotr.

Kultūra – ne vien kultūros darbuotojų rūpestis ir veiklos sritis. Kultūros darbuotojai – kaip raugas, priverčiantis tešlą kilti ir duodantis duonai skanią rūgštį. Tai, ką šiandien matome aplink save ir patiriame – visų bendro nusiteikimo ir veiklos rezultatas. Manau, kad šiandien ne vienas gelgaudiškietis gali didžiuotis, kad gyvena, dirba ir kuria būtent šiame žemės lopinėlyje prie Nemuno. Dešimtmečių sėklos branda teikia vilties ateičiai – nuolatinis kultūros atsinaujinimas yra tautos gyvybingumo laidas.

Gelgaudiškio 500 metų jubiliejaus renginių apžvalga (1504–2004 m.)

Vėliavos diena

Jubiliejiniai renginiai prasidėjo spalvinga, linksma, išradinga, nuotaikinga Gelgaudiškio gyventojų, miestelio svečių, įmonių ir organizacijų eiseną nuo kultūros centro iki miestelio bažnyčios, kur vyko choro iš Kėdainių koncertas ir šv. Mišios, per kurias buvo pašventinta Gelgaudiškio miestelio vėliava. Nuotaikingame parade žygiavo ir balionais mojavę „Lietuvos telekomo“ darbuotojai, vėjo malūnėliais vėją gaudė jaunimo projekto „3P“ dalyviai, po baltu skėčiu slėpėsi „Lietuvos paštas“, dainas apie gimtąjį kraštą dainavo Gelgaudiškio parapijos atstovai, linksmai žygiavo jaunieji bendruomeniečiai ir bendruomenės centro „Atgaiva“ nariai.

Tokios eisenos Gelgaudiškis dar tikrai nebuvo matęs. Nusileidę nuo kalno, eisenos dalyviai stebėjo Gelgaudiškio įmonių technikos parodą – čia buvo galima pamatyti visko – nuo gražaus „Valtros“ automobiliuko iki „Gelgaudiškio gelžbetonio“ cementovežio. Ką turi parodė ir A. Unikausko vadovaujamo aviamodelių būrelio nariai, į parodą netikėtai „išibrovė“ Šakių autobusų parko keleivinis autobusas, kuris taip pat buvo pasveikintas garsiais plojimais ir šūkiomis. Eisenos metu neliko nepastebėtas nė vienas pro šalį praeinantis gelgaudiškietis, visi jie buvo pasveikinti šūkiomis „Valio!“

Po šv. Mišių buvo iškilmingai pakelta naujoji Gelgaudiškio miestelio vėliava ir vyko heraldikos pristatymas.



*Taikos gatvė eisena
su vėliavomis į
bažnyčią. 2004 m.*



*Iš bažnyčios
išnešama pašventinta
Gelgaudiškio vėliava.
2004 m.
G. Rinkevičiaus
nuotraukos*

16 val. visi norintieji buvo pakviesti į ekskursiją laivu „Tolstojus“, o vakare pirmą kartą vyko diskoteka naujai įrengtoje vasaros estradoje. Ši diskoteka buvo mokama, nes vis dar trūko lėšų surengti tokią šventę, kokia buvo numatyta, todėl kiekvienas sumokėtas ar paaukotas litas yra svarbus. Malonu, kad miestelio gyventojai ir svečiai perka jubiliejinę atributiką ir taip ne tik patys puošiasi, bet ir paremia miestelio šventę.

Atminties diena

Rugpjūčio 9-oji Gelgaudiškio jubiliejinėje savaitėje buvo paskelbta ir paminėta kaip Atminties diena. Gausus būrys gelgaudiškiečių ir svečių rinkosi į bažnyčią šventoms Mišioms, kurias už gyvus ir mirusius gelgaudiškiečius aukojo buvęs šios parapijos klebonas kunigas Vladas Jackūnas ir dabartinis klebonas kunigas Alfredas Nėnius. Po šv. Mišių bažnyčioje buvo parodyta mokytojos Birutės Zakarevičienės režisuota literatūrinė-muzikinė kompozicija „Su žmogaus vardu“.



*Iškilminga akimirka
pamaldų metu
bažnyčioje. 2004 m.*

Po renginių bažnyčioje nuo žvakelių šviesos sušvito kapinėse amžinojo poilsio atgulusiųjų kapai, o vakare visi rinkosi jau į linksmąją dalį kultūros centre. Čia vakarone „Plaukuos šarma, bet širdyje – ne sutema“ vedė rajone gerai žinoma renginių vedėja ir režisierė, Šakių laisvalaikio ir pramogų centro darbuotoja Laima Kajokaitė su Gelgaudiškio kultūros centro direktoriumi E. Pilypaičiu. Vakarą muzikinį foną kūrė kaimo kapela ir „Bočių“ ansamblis. Tėviškės gira ir duona skalsus stalas – seniūnijos moterų rūpestis ir triūsas.

Vakaronės metu buvo apdovanotos gražiausios Gelgaudiškio sodybos. Tai Ugenškų ir Antanaičių, o pačia gražiausia pripažinta Žibučių iš Kalno gatvės sodyba. Jiems atiteko UAB „Gelgaudiškio gelžbetonis“, UAB „Vitresa“, UAB „Valtra“ ir ADB „Snoro garantas“ prizai.

Šios dienos sėkmė – daugelio žmonių nuopelnas. Visiems jiems skambėjo dienos koordinatorės B. Zakarevičienės nuoširdūs padėkos žodžiai.



*Vakaro metu
apdovanotos gražiausios
Gelgaudiškio sodybos.
2004 m.
G. Rinkevičiaus
nuotraukos*

Sporto diena



Įvairiose varžybose dalyvavo 318 žmonių. 2004 m.

Rugpjūčio 10 dieną 12 val. buvo atidaryta „Sporto dienos“ šventė. Įvairiose varžybose dalyvavo 318 žmonių.

Rankų lenkimo rungtyje varžėsi 12 dalyvių, dviračiais lenktyniavo 43 dalyviai. Aktyviausi iš jų buvo ikimokyklinio amžiaus vaikai ir pradinių klasių moksleiviai. Kliūčių ruože ir kvadrato varžybose dalyvavo po 2 komandas, virvės traukimo – 8 komandos, kuriose buvo po 5 narius. Šaškių varžybose dalyvavo 13 dalyvių, šachmatų – 8 dalyviai. Žaibo turnyre rungėsi 6 dalyviai. Krepšinių 3 × 3 žaidė 20 komandų – po 5 atskirose amžiaus grupėse. Futbolą žaidė 2 moksleivių ir 4 suaugusiųjų komandos. Moksleivių nugalėtojais tapo Gelgaudiškio jaunučiai, o suaugusiųjų stipriausia buvo Kidulių komanda. Svorio nešimo varžybose dalyvavo 8 dalyviai.



Varžybų vyriausiasis teisėjas – buvęs fizinio lavinimo mokytojas Vincas Červinskis. 2004 m. G. Rinkevičiaus nuotraukos

Varžybos vyko sklandžiai ir saugiai, išvengta traumų. Nugalėtojai buvo apdovanojami atminimo medaliais ir diplomais. Draudimo kompanija „Snoro garantas“ apdovanojo draudimu nuo nelaimingų atsitikimų 10 000 Lt draudimo suma jauniausią dalyvį – Marių Nauburaitį, kuriam buvo tik 4 metai, vyriausią dalyvį – Albiną Patašį ir galiūną – Paulių Liukaitį.

Po varžybų vyko vakaronė, kurios metu linksminosi šventės dalyviai, svečiai.

Vaikų ir jaunimo diena

Gelgaudiškio 500 metų jubiliejaus renginiai skirti visiems miestelio gyventojams, todėl ir Jubiliejinė savaitė tokia įvairi ir spalvinga. Trečiadienis, rugpjūčio 11-oji, buvo skirta vaikams ir jaunimui. Ši diena – organizatorių dovana nuo pačių mažiausių Gelgaudiškio gyventojų, iki jaunimo kam per trisdešimt. Šventinėje programoje visi galėjo rasti sau patinkantį koncertą, atlikėją, atrakcioną.

Šventė prasidėjo liocinių kepurių ir pasakų personažų paradu nuo kultūros centro į vasaros estradą. Jaunieji Gelgaudiškio gyventojai keliavo per miestelį dainuodami ir šypsodamiesi, o atėję į estradą išsibarstė po pasakų miestą, kur galėjo dalyvauti įvairiuose žaidimuose, valgyti sausainius Tešlinukų šalyje, bėgioti ir dainuoti Vėjo malūnėlių šalyje.

Jau seniai Gelgaudiškyje buvo toks ilgas ir spalvingas vaikų kolektyvų koncertas. Mums dainavo Evelina, „Šmiki šmaki“, „Riešutukai“, šoko Lukšių jaunimas, Gelgaudiškio mergaitės.

Vakaro programa buvo orientuota į miestelio jaunimą. „Gyvos muzikos“ vakare koncertavo Saulius Lapėnas ir Agnė, saksofonistas iš Vilniaus Karolis, kurio lyrinė muzika sužavėjo ir jauną, ir seną, Šakių gitaristų klubo nariai, jau užsitikrinę geriausių gitaristų vardus Šakių rajone – Zuzė, Violeta, gelgaudiškietis Nerijus, į sceną buvo pakviestas ir tik koncerto paklausti atvykęs klubo vadovas Arūnas Danielius. Gražiausiu ir linksmiausiu vakaro akcentu tapo Kauno diksilendo grupė „DixXband“, kurie koncertavo ir per diskoteką, taigi teko išlieti daug energijos, nes diksilendas – reikalaujanti gerai pakilnoti kojas muzika!



Diena, skirta vaikams ir jaunimui. 2004 m. G. Rinkevičiaus nuotr.



*Kilo ir karšto oro
balionai. 2004 m.*

Miestelio jaunimas turėjo progą parodyti, ką mėgsta ir gali sukurti. Vyko madų demonstravimas, susilaukęs didelio žiūrovų dėmesio. Per diskoteką skirtą jaunimui, grojo ne tik „DixXband“, Zuzė, bet ir vyko žaidimai, kurių metu buvo išrinktas Gelgaudiškio Go-Go vaikas, aistras kaitino Šakių merginų šokėjų grupė „Viva“.

Vandens ir oro diena

Vandens ir oro šventė prie Nemuno prasidėjo 13 val. Gelgaudiškio vėliavos pakėlimu. Veiksmas virte virė ir naujai prieš šventę įrengtame beveik 0,5 ha ploto paplūdimyje su dviem tinklinio aikštelėmis, ir vandenyje, ir nušienautoje lankoje su įrengta laikina scena. Oras buvo nuostabus, tad į panemunę sugužėjo dar neregėtas kiekis gelgaudiškėčių, svečių ir dalyvių. Kiekvienas galėjo rasti renginį pagal skonį arba paprasčiausiai kaitintis saulėje ir klausytis muzikos.



*Prie Nemuno skraidė
parasparniai. 2004 m.
G. Rinkevičiaus
nuotraukos*



Pirmą kartą vyko konkursas „Mis šlapi marškinėliai“. 2004 m. G. Rinkevičiaus nuotr.

Apie 5 valandas truko vyrų ir moterų paplūdimio tinklinio varžybos. Ant smėlio kovėsi net 6 komandos. Sportininkai buvo patenkinti gerai įrengtomis aikštėlėmis. Už ištvėrę karštoje saulėje dėkojame šių varžybų vyr. teisėjui Žydrūnui Antanaičiui. Čia pat Nemune žiūrovai galėjo stebėti Kateristų klubo pasirodymą ir katerių slalomo varžybas, kurioms pasibaigus, buvo galima visiems norintiems išbandyti jėgas ant vandens slidžių ar įsikibus į galingo katerio tempiamą vandens ratą. Nutilus variklių griausmui, vandenyje prasidėjo 50 m plaukimo varžybos, kuriose finišavo 8 dalyviai. Malonu buvo stebėti plaukikų startinį jaudinimąsi.

Tuo pačiu metu netrūko reginių ir lankoje, ir ore ties paplūdimiu. Čia buvo galima išvysti jaunųjų aviamodeliuotojų pasirodymus, paleisti į padangę aitvarą, stebėti karšto oro balionų – modelių varžybas arba maloniai gurkšnoti šaltą alutį ir užvertus galvą stebėti kaip Gelgaudiškio padangę raižo parasparniai, kurie daug kam sukėlė asociacijų su pasakų personažu Karlsonu, deltoplanas ir keletas nedidelių, bet gana manevringų lėktuvų.

Vakarėjant Rolando Kindaravičius atliekamų dainų fone į orą pakilo du galingi oro balionai, iš kurių pasigrožėti nuostabiu reginiu norinčiųjų nestigo. Spūstis prie scenos padidėjo prasidėjus vėlgi pirmą kartą vykusiam merginų konkursui „Mis šlapi marškinėliai“. Laiką tarp merginų pasirodymų dainomis „užmušinėjo“ galbūt niekada tokios klausytojų auditorijos neregėję patys renginio organizatoriai. Dalyvavusios merginos buvo apipiltos ne tik šampanu, bet ir įvairiausiomis dovanomis, prizais, medaliais ir diplomais. Pasibaigus konkursui, publiką švelniomis dainomis linksmino Irma su grupe muzikantų.

Apie vidurnaktį kitoje Nemuno pusėje padangę ižiebė nuostabiai vandenyje atsispindintis fejerverkas, po kurio šokiams iki 2 val. nakties grojo grupė „Kaukas“.

Tokio masto renginio visoje Nemuno pakrantėje vargu ar kada nors teko išvysti!

Dvaro diena

Išaušo gražus rugpjūčio 13-osios rytas. Šios dienos organizatoriai, kaip ir anksčiau, ruošėsi vakare įvyksiančiai Dvaro dienai ir negalvojo apie „juodąjį penktadienį“. Viskas sekėsi lyg ir gerai, tačiau vakare šis penktadienis iš tikrųjų „pajuo-



*Šventė skverelyje
prie senųjų dvaro
rūmų. 2004 m.*

do“. Vakaro dangus netruko apsitraukti debesų duknomis, iš kurių pabiro pradžioje negausus, o vėliau ir išsismarkavęs lietus, privertęs žiūrovus gūžtis po skėčiais, o atlikėjus spiestis po ankštu dvaro rūmų portiku.

Šį vakarą svečiavosi Vilniaus miesto savivaldybės choras „Jauna muzika“ (Vilniaus mero Artūro Zuoko dovana), Klaipėdos vaikų ir jaunimo centro epochinių šokių, dainų ir muzikos ansamblis „Dolce musica“. Taigi vakaro programa buvo išskirtinė, orientuota kamerinei aplinkai, kurią labai gražiai sukūrė į vakaro tamsas grimztantis ir dirbtine šviesa apšviestas dvaro rūmų siluetas. Tačiau žiūrovai aktyvumu galėjo varžytis nebent su Jaunimo dienoje koncertavusios grupės „DixXband“ publika. Ypač šiltai buvo palaikomi tiek choristai, tiek epochinės muzikos atlikėjai.



*Slėpiningoje rūmų
erdvėje. 2004 m.
G. Rinkevičiaus
nuotraukos*

Šios dienos tikslas – atskleisti simbolinę dvaro reikšmę dabarčiai ir sukonzentruoti mintis ateities darbams: pats dvaras buvo Gelgaudiškio pradžia, o dabar tiesiog turi tapti švyturiu miestelio atgimimui. Todėl nakties dangų pagal Karlo Orfo muziką nušvietusios įvairiaspalvės fejerverkų ugnelės buvo tarsi karūna valdininkų užmarštin skęstantiems dvaro rūmams ir gelgaudiškiečių pasiryžimas atstatyti dvarą.

Istorijos diena

Po lietingos nakties išaušo gražus šeštadienio rytas – priešpaskutinė, Istorijos diena. Jau nuo ryto miestelėnai ir svečiai galėjo apžiūrėti surengtas parodas vidurinėje mokykloje, seniūnijoje ir bibliotekoje. Besirenkančiųjų į kultūros centrą mokslinei konferencijai nuotaiką kėlė Girėnų pučiamųjų orkestras, kuris labai gražiai pagyvino ir dviračių žygio, skirto Gelgaudiškio 500 metų jubiliejui, dalyvių sutikimą.

Prieš pat 13 val. pradėjo rinktis garbūs svečiai – Nepriklausomybės akto signatarai Jonas Šimėnas ir Algirdas Endriukaitis, Seimo narys Mindaugas Bastys, Vyriausybės atstovas – premjero patarėjas – Vilius Kavaliauskas, Marijampolės apskrities viršininkas Albinas Mitrulevičius su patarėja Danguole Micutiene, Šakių rajono meras Juozas Bertašius su žmona, mero pavaduotojas Elvydas Pauliukėnas, administracijos direktorius Juozas Puodžiukaitis, rajono tarybos sekretorė Rima Rauklienė, kultūros ir turizmo skyriaus vedėja Augenija Kasparevičienė, kultūros istorikas Albinas Vaičiūnas, Šakių ligoninės vyr. gydytojas Algirdas Klimaitis, Kauno zanavykai, kiti svečiai.

Konferencija prasidėjo nuo sveikinimų, kuriuos priėmė seniūnas Vincas Dabravolskis. Bendruomenė savo ruožtu dėkojo visiems prisidėjusiesiems prie jubiliejinių iškilnių organizavimo, o solidžiomis sumomis parėmusių šventę įmonių vadovams ar savininkams teikė atminimo medalius.

Į Istorijos dieną suvažiavo svečiai iš Vilniaus: ant Maštaičių piliakalnio doc. R. Batūra, B. Kondratas, A. Vaičiūnas, R. Kašuba su žmona, A. Flikaitis, J. Vėlyvis, V. Vaitkus. 2004 m. A. Andrijono nuotr.





Aukštai virš Nemuno pakilo estrados solisto Alekso Lemano dainos melodija. 2004 m. G. Rinkevičiaus nuotr.

Mokslinės konferencijos vedimą į savo rankas po visų sveikinimų ir padėkų perėmė kraštiečių žurnalistas Antanas Andrijonas. Joje pranešimus skaitė Vilniaus pedagoginio universiteto profesorius Romas Batūra („Kovos prieš kryžiuočius Sūduvos panemunėse“), Antanas Andrijonas („Nuo Sapiėgų iki Komarų (1504–1914)“), Vilniaus universiteto docentas dr. Arvydas Vidžiūnas („Lietuvių kalba ir spaudos draudimo metai (1864–2004)“), signataras Algirdas Endriukaitis („1949–1950 metai“), GBC „Atgaiva“ pirmininkas Edmundas Rinkevičius („Gelgaudiškio dvaro sodyba – šiuolaikinis miestelio gyvybingumo centras“), UAB „Juodgiris“ direktorius Audrius Martinkevičius („Prieklaikai Gelgaudiškio miestelyje lemta būti“). Gaila, dėl laiko stokos neperskaityti visi planuoti pranešimai, bet, bendradarbiaujant su „Gelgauduku“, visos temos gelgaudiškiečiams buvo pateiktos.

Laikydami dienos reglamento, 16 val. šventės dalyviai patraukė į bendruomenės centrą „Atgaiva“, kur vyko tarptautinio dailininkų plenero „Kalbanti žemė 2004“ darbų parodos atidarymas. Tai puiki galimybė ne tik išvysti aukšto meninio lygio darbus, bet ir pabendrauti su pačiais menininkais, kurie dalijosi išpūdžiais, patirtais plenero metu per visas dvi savaites.

17.30 val. kultūros centro žiūrovų salė virto pobūvio sale. Skoningai padengti stalai traukte traukė vaišintis, o didžiulis tortas su Gelgaudiškio herbu ne tik atrodė išpūdingai ir gražiai, bet ir buvo pasakiškai skanus. Jis – mūsų kraštiečių Irenos Čereškienės (Prakapaitės) ir jos dukros Monikos iš Vilniaus dovana. Kitiems banketo užkandžiams „scenarijų“ kūrė Irena Gvildienė ir būrys pagalbininkų. Kad svečiams būtų linksmiau, koncertavo „Gedimino vyrai“ iš Vilniaus.

19 val. vasaros estrada jau laukė į koncertą miniomis plūstančių žmonių. Čia visus linksmino Jungėnų kaimo kapela, Aleksas Lemanas, Ona Valiukevičiūtė, įvairios muzikos grupės – „Kęstutis ir Kristina iš Utenos“ (Kęstutis – gelgaudiškiečių Čiauškų atžala), „Kaukas“. Vakaro „vinis“ – estrados princas Rytis Cicinas, kuris, nepaisydamas techninių įgarsinimo nesklandumų pasirodymo pradžioje, publiką kaitino iki ekstazės. Su paskutiniąja R. Cicino daina Gelgaudiškio padangę nuspalvino išpūdingi fejerverkai, kurie, kaip ir tortas Gelgaudiškiui, buvo Irenos ir Monikos



*Koncertinis vakaras
Gelgaudiškio vasaros
estradoje. 2004 m.*

dovana. Visiškai nevaldoma publika tapo ant scenos užlipus G3G Sindikatui. Tokios aistrų ir emocijų bangos Gelgaudiškis dar nematė. Bet to ir siekė šventės organizatoriai – juk švenčiame 500-ąsias miestelio metines!

Nors jubiliejinės iškilmės dar buvo nesibaigusios, visiems buvo aišku, kad rytojaus vakarą organizatoriai galės ištarti tuos lauktus žodžius: „Mes TAI padarėme!“

Žolinė. Liocų diena

Tradiciškai paskutinė jubiliejinės savaitės Žolinės ir liocų diena prasidėjo atlaidais, į kuriuos, pagerbdamas Gelgaudiškio jubiliejų, atvyko Vilkaviškio vyskupas Rimantas Norvila. Po atlaidų, laivu „Tolstojumi“ pasiplaukioję Nemuno vingiais ir aplankę Šilinės muziejų, renginio dalyviai ir svečiai skubėjo į liocų krašto liaudies dainų, šokių bei muzikos vakarą. Gelgaudiškio 500 metų jubiliejaus ir Žolinės –



*Žolinės atlaiduos
netrūko ir dainų.
2004 m.
G. Rinkevičiaus
nuotraukos*



*„Tegul liocų dvasia
dega liaudies
raštuose...“ 2004 m.
G. Rinkevičiaus
nuotr.*

žemės dosnumo ir žmonių susitaikymo šventės – vedini Kidulių, Plóčkščių, Sudárgo, Gelgaudiškio liocai susibūrė draugystės saitus stiprinti liaudiška daina, šokiu, melodija bičiulystės šilumą skleisti, savo krašto kultūros savitumais pasidžiaugti. Į svečius atvyko ir kapsų krašto Šunskų etnografinis kolektyvas, o kaip liocų taikos su karnavyžiais ženklas Nemuno pakrantėmis nuvilnijo iš karnavyžių šalies kilusios Rugiaveidės ir jos šeimynykščių balsai. Užsrėbę tradicinės liocų sriubos – žuvienės, žiūrovai įdėmiai žiūrėjo Gelgaudiškio kultūros centro mėgėjų teatro spektaklį Žemaitės komediją „Trys mylimos“, klausė A. Lemano atliekamų dainų apie tėviškę ir Nemuną, jau minėtų kolektyvų koncerto. Jaunosios liociukės mokė kepti seną panemunių krašto valgį – piemenukų kugelį, čia iš žvejybos grįždamas užsuko Gelgaudiškio anekdotų karalius Algimantas Mureika ir, kaip jo titului pridera, surietė keletą žvejybinių anekdotų. Vakaro akcentu tapo Plokščių, Kidulių, Gelgaudiškio, Sudargo



*Tortas Gelgaudiškio
jubiliejui –
visiems šventės
organizatoriams,
miestelėnams ir
svečiams. 2004 m.
A. Andrijono nuotr.*

liocų Žolinės tradicija – iš žolynų ir pirmojo derliaus vaisių nupintų vainikų plukdymas Nemunu bei dailininkų Algimanto ir Audronės Vorevičių šeimos sukurtų degančių statulų liaudies raštų motyvais fiesta. Buvo nuostabu, kai vakaro sutemose užsidedę 6 metrų aukščio vartai į Nemuną, o liepsnos pašvaistė atsispindėjo upės vandenyje, apšviesdama ir karnavyžių pusę, nutiesdama šviesos tiltą iš praeities į dabartį ir ateitį.

„Tegul liocų dvasia dega liaudies raštuose, skamba dainose ir melodijose, šokių pynėse, kalboje, Nemuno vingyje, žuvies pliuskenime, laivo ūkime, rugio varpoje. Ji bus gyva, nes mes to norime“, – sakė renginio organizatoriai.

Visi jubiliejinės savaitės koordinatoriai ir labiausiai prie renginių prisidėję žmonės buvo apdovanoti atminimo medaliais, o vakaro dalyviai – jubiliejiniais „Gelgaudukais“ ir suvenyrais.

Šis vakaras buvo ir dviejų projektų „Liocų krašto kultūrinis akiratis“ bei „Gyvenu čia ir dabar“, kuriuos finansavo Kultūros ministerija, Marijampolės viršininko administracija, Šakių rajono savivaldybė, baigiamasis akcentas. Per tą laiką išleisti 5 Gelgaudiškio informacinio leidinio „Gelgaudukas“ numeriai, kuriuose rašyta apie Kidulių, Plokščių, Sudargo, Kriūkų, Gelgaudiškio etnokultūros, kultūros, gamtos ir istorijos turtus ir šiandienos perliukus. Projekto įgyvendinime dalyvavo apie 200 liocų iš viso liocų regiono.

Visos jubiliejinės savaitės dienų renginius koordinavo Edgaras Pilypaitis, Birutė Zakarevičienė, Genė Žilinskienė, Lina Uždravienė, Irma Kriaučiūnaitė ir Edmundas Rinkevičius, kuriems talkino apie 300 savanorių.

Gelgaudiškio biblioteka

Lina Uždravienė



Prie pirmojo bibliotekos pastato: Aldona Vikšraitienė (Montvilaitė) ir Antanas Eimutis. Apie 1949–1950 m. Iš Gelgaudiškio bibliotekos archyvo

Pasirinkau vieną iš humaniškiausių specialybių – bibliotekininkystę. Dažnai sakau, kad visi Gelgaudiškio takeliai veda į stebuklingąją vaikystės gatvę – Darbininkų gatvę, kurioje užaugau, kurioje gyveno ir gyvena šimtai nuostabių žmonių, kuri man ir dabar regisi kaip pagrindinė miestelio gatvė. Ne tik dėl sentimentų. Daug metų ši gatvė buvo labai svarbi miesteliui. Čia veikė Keramikos gamykla, prieškariu – malūnas, pradžios mokykla, „geležinkromis“, kepykla, apylinkės vykdomasis komitetas. Šioje gatvėje prieš 60 metų buvo įsteigta ir daug metų gyvavo pirmoji Gelgaudiškio biblioteka, iš pradžių pavadinta klubo-skaitykla.

„Pirmasis klubas-skaitykla Gelgaudiškyje buvo įkurtas 1946 metais tame pastate, kur Darbininkų gatvėje ilgus metus buvo „geležinkromis“. Pirmosiomis bibliotekininkėmis dirbo Aldona Montvilaitė, Janina Vasiliauskienė (Juknevičiūtė). Paskui klubas-skaitykla perkelta į Gelgaudiškio plytinės salę“, – pasakoja ilgus metus bibliotekoje dirbusi Joana Petrikaitienė.

Pasak jos, knygų bibliotekoje tuomet buvo nedaug – visgi pokaris. Niekas jų tada neinventorizuodavo. Knygas žmonės skaitė vietoje, namo neštis neduodavo. Tai buvo suėjimo vieta, kur vykdavo paskaitos, aišku, ideologizuotos. Klubo-skaityklos steigėjas buvo apylinkės vykdomasis komitetas, todėl bibliotekininkės nuolat talkininkaudavo visokiems apylinkės darbams – platindavo obligacijas, tvarkydavo įvairius dokumentus. 1951–1952 m. klubas-skaitykla perorganizuotas į biblioteką.

Gelgaudiškio seniūnijos dokumentų archyve rastuose darbuotojų algalapiuose nurodoma, kad 1958–1959 m. Gelgaudiškio bibliotekos vedėja dirba Janina Urbštaitė,



Prie Šakių kultūros namų (iš kairės): gelgaudiškietės bibliotekininkės Laima Puidokienė (Rudaitytė) ir Irena Léverienė. Apie 1968 m. Iš L. Puidokienės albumo

Gelgaudiškio bibliotekos ir aplinkinių kaimų klubų-skaityklų darbuotojos (iš kairės): Danutė Navasaitytė, Janina Vasiliauskienė (Juknevičiūtė), Šeflerienė, Vaičiaitytė, A. Vikšraitienė (Montvilaitė); antroje eilėje: Marytė Pečiukaitytė, Kvederaitė, Joana Petrikaitienė. Apie 1950–1952 m. Iš J. Petrikaitienės albumo



1960–1962 m. vedėja – Irena Tamoliūnaitė, bibliotekininke dirba Marytė Pečiukaitytė, nuo 1963 iki 1965 metų bibliotekoje pamečiui dirba Dalė Murauskaitė ir Česlova Giedraitytė, Birutė Bataitytė ir Danutė Riaubaitė, Julija Gvildytė ir Aldona Stankaitienė. 1966 m. bibliotekos vedėja pradeda dirbti Irena Léverienė. 1968 m. čia tebevedėjauja I. Léverienė, bibliotekininke įsidarbina Laima Rudaitytė. Tokia bibliotekos darbuotojų sudėtis buvo iki 1971 m. pabaigos.

Parodos, susitikimai su rašytojais

„Bibliotekoje pradėjau dirbti 1972 metais, vedėja buvo Irena Léverienė. Tuomet biblioteka jau buvo įkelta į Darbininkų gatvės pradžioje stovintį medinį pastatą, kur buvo įsikūręs ir Gelgaudiškio apylinkės vykdomasis komitetas. Čia organizuodavom renginius, paskaitas, parodas, susitikimus su rašytojais, poetais. Turėjom daugiau kaip 1 000 skaitytojų. Gelgaudišky žmonės visada buvo aktyvūs, ir skaitė aktyviai“, – prisimena J. Petrikaitienė.



1976 m. I. Léverienė bibliotekos vairą perduoda anksčiau čia dirbusiai L. Puidokienei (Rudaitytei).



„Vos nusileidę akmenų grindiniu į pakalnę, pačiam Gelgaudiškio centre – Taikos ir Darbininkų gatvių sankryžoje pamatysime gyvenvietės biblioteką. Šviesiais langais iš po liepų paunksmės žvelgia ji į gatvę. Kiekvieną dieną dešimtys gelgaudiškiečių aplanko šį namą. Šiandien biblioteka turi 1 100 skaitytojų, jos fondą sudaro daugiau kaip 14,5 tūkstančių knygų. Daugiau kaip 60 skaitytojų lankosi iš aplinkinių kaimų. Kiekvieną maloniai pasitinka bibliotekos vedėja Laima Puidokienė ir bibliotekininkė Joana Petrikaitienė. Daug širdies jos įdeda į darbą,“ – 1976 m. rugsėjo 23 d. 115 „Draugo“ numeryje rašo Antanas Andrijonas.



Išties ir senieji, ir vidurinėsios kartos gelgaudiškiečiai, visi, kam teko laimė lankytis Laimos ir Joanos tvarkomame knygų pasaulyje, šį bibliotekos gyvavimo laikotarpį prisimena labai šviesiai. Pasak dabartinės Šakių viešosios bibliotekos direktorės Reginos Ūsienės, šių bibliotekininkų dėka Gelgaudiškio biblioteka ne vienerius metus buvo viena iš pavyzdinių rajono bibliotekų.

*Irena Léverienė,
Laima Puidokienė
(Rudaitytė),
Joana Petrikaitienė.
Apie 1965 m.
Iš L. Puidokienės
albumo*

1977-ieji metai – naujas etapas bibliotekos istorijoje. Rajoninės bibliotekos bazėje steigama centrinė biblioteka su 40-čia kaimo bibliotekų filialų. Čia komplektuojamos, tvarkomos, paskirstomos knygos ir kaimo filialams, teikiama metodinė pagalba. Jai vadovauja jauna specialistė Birutė Valackienė. Gelgaudiškio biblioteka tampa Šakių centrinės bibliotekos filialu. 1996 m. biblioteka vėl pavadinama viešąja biblioteka, todėl keičiasi ir bibliotekos pavadinimas – Šakių viešosios bibliotekos Gelgaudiškio filialas. 1997 m. Šakių viešajai bibliotekai suteiktas juridinio asmens statusas. Nuo 1985 m. sėkmingai jai vadovauja Regina Ūsienė.

Į naujas patalpas

1985 m. Gelgaudiškio biblioteka perkeliama į Taikos gatvės Nr. 76 esantį namo butą. 1987 m. J. Petrikaitienė ir L. Puidokienė bibliotekos darbą perduoda Vilmai Bondarenko ir Jolantai Būblaitienei. Nuo 1989 iki 1992 m. bibliotekoje laikinai dirba Liuda Gustienė ir Žaneta Pratusėvičienė.



Šakių r. centrinės bibliotekos ir jos filialų darbuotojai (sėdi iš dešinės): gelgaudiškietė J. Petrikaitienė, Šakių r. vykdomojo komiteto Kultūros skyriaus vedėja Janina Martišienė, ketvirta – Šakių r. vykdomojo komiteto pirmininko pavaduotoja Donata Noreikienė; antroje eilėje trečia iš dešinės – Šakių centrinės bibliotekos direktorė Birutė Valackienė. Apie 1980 m. Iš J. Petrikaitienės albumo



Gelgaudiškio bibliotekos 60-metis, „Vakaras knygams“ (iš kairės): aktyvios skaitytojos Ūla Būblaitytė, mokyt. Sofija Jurkšaitienė, Vilma Bondarenko (taip pat dirbusi bibliotekoje), bibliotekininkės Jolanta Būblaitienė (antra iš kairės), Lina Uždravienė ir aktorė Doloresa Kazragytė. 2006 m. Iš Gelgaudiškio bibliotekos archyvo



*Šakių viešosios
bibliotekos Gelgaudiškio
padalinio bibliotekininkė
L. Uždraviene*



*Miestelio bibliotekoje.
2010 m.
A. Andrijono
nuotraukos*

1992 m. pavasarį biblioteka įsikuria seniūnijos pastato pirmajame aukšte.

Baigusi Vilniaus kultūros mokyklą ir gavusi paskyrimą, 1992 m. liepą į Gelgaudiškio biblioteką atėjau dirbti aš, lapkritį iš dukrelės auginimo atostogų grįžta J. Būblaitienė. Kupinos jaunatviškų jėgų kimbam į švietėjišką darbą.

1993-ieji metai. Ekonominis Lietuvos nuosmukis paliečia ir bibliotekas. Knygoms ir laikraščiams įsigyti bibliotekoms skiriama labai nedaug lėšų ir tai labai sumažino bibliotekos, kaip informacinės įstaigos, vaidmenį. Skaitytojų netenkina pasenusi literatūra, bibliotekoms kyla grėsmė tapti pasenusios literatūros sandėliais. Ieškom izeities – raginam skaitytojus keistis knygomis, žurnalais, pačios perkame knygas ir keičiamės su skaitytojais, į biblioteką plaukia įstaigų ir gyventojų dovanojama periodinė spauda, knygos. Iki 1995 m. patobulinta dešimtaine sistema perklasifikuojamas knygų fondas, o iki 1997 m. pertvarkomi knygų katalogai bei kar-

totekos – įdiegiama knygų antraštinė ir vietovės tyrimo kartoteka. Nuo 1999-ųjų biblioteka kasmet vis aktyviau įsijungia į projektinę, kraštotyrinę veiklą, pamažu tampa ne tik kultūrine-informacine įstaiga, bet ir bendruomeniškumo židiniu.

„Derlingi metai. Prasmingi darbai ir bendradarbiavimu, netradicine veikla. Taip ir buvo numatyta, kad biblioteka taptų ne tik knygas išduodančia įstaiga, bet ir miestelio kultūrinio gyvenimo arterija. Gražus bendradarbiavimas su kultūros namais, seniūnija, specialiąja internatine bei vidurine mokyklomis, vaikų darželiu, čia veikiančiomis verslo įstaigomis padėjo atsirasti naujoms šventėms, pavyzdžiui, Vaikų gynimo diena, tautodailininkų parodoms, turistiniams žygiams po apylinkę <...>, Dabity, Trako istorijomis papildytam kraštotyrimui fondui“, – rašoma 1999-ųjų metų bibliotekos darbo ataskaitoje.

Bibliotekoje skaito 970 skaitytojų.

Kultūrinio atgimimo pavasaris

2000-ieji metai. Gelgaudiškyje kultūrinio atgimimo pavasaris. Šalia kultūrinių renginių, Panemunių regioninio Gelgaudiškio pažintinio tako atidarymo, gegužės 4-ąją per pirmą kartą pradėtą amatų dieną „Stasiuko mugė“ dienos šviesą išvysta pirmasis informacinio leidinio „Gelgaudukas“ numeris. Jo gimimo lopšys – biblioteka. Į Gelgaudiškio kultūrinio gyvenimo tradicijas su pavasario gaiva išiveržia Gelgaudiškio literatų šventė „Pavasarinė Mūza“, kurios metu pristatomos mūsų krašto poetų Valerijos Vilčinskienės, Emilijos Šulinskienės, Albino Murausko eilėraščių knygos, jaunųjų Gelgaudiškio vidurinės mokyklos literatų Jurgos Jakštytės eilėraščių ir Virginijaus Šidlausko fantastinių apysakų knygelės. Biblioteka čia yra viena iš pagrindinių iniciatorių.

2001–2002-ieji metai. Aktyviai bendradarbiaujam su Šakių rajono gitaristų klubu. Valstybinė jaunimo reikalų taryba finansuoja du bendrus mūsų projektus.



Gelgaudiškio
„Gelgaudukas“.
2005 m.
A. Andrijono nuotr.

Vienas iš jų – „Išmok groti gitara“. Gelgaudiškyje įsteigiama gitaristų mokyklėlė, į kurios veiklą įsijungia grupelė jaunimo. Vos prakutę jaunieji gitaristai jau pritaria giesmėms bažnyčioje, groja kultūrinių susiejimų metu. Petys į petį dirbam su kultūros centru – rengiam rajono ir vietinius literatūrinius ir kultūrinius renginius, literatūros ir menininkų darbų parodas, vedam pažintines ekskursijas Gelgaudiškio pažintiniu taku ir laivu Nemuno vingiais, rengiam piligrimines keliones. Visa ką mato, girdi ir fiksuoja „Gelgaudukas“. Jis tampa ne tik Gelgaudiškio metraštininku, bendruomenės švietėju, bet ir telkėju, mažuoju krašto ambasadoriumi rajone, Lietuvoje. Siunčiamas ir į užsienį. „Gelgaudukas“ ir mūsų vykdomų filantropijos, kraštotyros projektų ruporas.

Gelgaudiškio 500-asis gimtadienis

Gerojo užkrato ratilai sklinda tolyn. 2002 m. vasarį visi aktyviausi gelgaudiškiečiai sujungia jėgas susiburdami į bendruomenės centrą „Atgaiva“. Gyvenimas Gelgaudiškyje verda. Biblioteka įvykių centre. Džiaugiamės tūkstantuoju skaitytoju, naujomis enciklopedijomis, spalvingomis ir turiningomis knygomis, kurių, kaip vienas aktyviausių ir didžiausių filialų, gauname daugiausiai. Vis drąsiau kartu su bendruomenės ir kultūros centrais rengiam projektus. Iš šių lėšų plečiam savo veiklą, įsigyjam naujų knygų ir kompiuterį „Gelgauduko“ leidybai.

2003–2004-aisiais metais biblioteka kartu su visomis miestelio įstaigomis, iškiliaisiais krašto tėviškėnais rengiasi Gelgaudiškio 500-ųjų metinių jubiliejui. Tyrinėjamas naujai atrastas *liocų* kraštas.

Mūsų leidžiamo „Gelgauduko“ puslapiai pasakoja apie bendruomenės sujungimą prieš jubiliejų, atveria mažai kam žinomą, tik panemunių gyventojams būdingą *liocų* krašto Kidulių, Sudárgo, Kriūku, Plókščių, Gelgaudiškio kultūrinę bei istorinę akiratį su ypatingais žmonėmis ir jų kalba, papročiais, tradicijomis, žymiomis vietomis. Gelgaudiškio 500-ųjų metinių jubiliejinę savaitę gelgaudiškiečiai pasitinka darniai susibūrę, gerokai pagražinę savo kiemus ir gatves. Abejingų miestelio šventei nėra. Per aštuonias šventines savaites surengiam Vėliavos, Atminties, Vaikų ir jaunimo, Istorijos, Dvaro, Oro ir vandens, Sporto, Liocų dienas ir parodom, išryškinam viską, ką gražiausio turim. Išleidžiamas spalvotas 16 puslapių jubiliejinis „Gelgauduko“ (30-asis) numeris. Jo puslapiuose atskleidžiami istorijos, gamtos, architektūros, šiandienos Gelgaudiškio ir viso liocų krašto lobynai.

Gelgaudiškio 500 metų programa. 2004 m.

G. Rinkevičiaus nuotr.

1504 - GELGAUDIŠKIS - 2004

500 metų
rugpjūčio 8-15 d.

8	Vėliavos diena 12 val. Vėliavos kėlimas prie Vėliavų kapo. 13 val. Vėliavų kėlimas prie Vėliavų kapo. 14 val. Vėliavų kėlimas prie Vėliavų kapo. 15 val. Vėliavų kėlimas prie Vėliavų kapo.	
9	Atminties diena 12 val. Atminties diena. 13 val. Atminties diena. 14 val. Atminties diena. 15 val. Atminties diena.	
10	Sporto diena 12 val. Sporto diena. 13 val. Sporto diena. 14 val. Sporto diena. 15 val. Sporto diena.	
11	Vaikų ir jaunimo diena 12 val. Vaikų ir jaunimo diena. 13 val. Vaikų ir jaunimo diena. 14 val. Vaikų ir jaunimo diena. 15 val. Vaikų ir jaunimo diena.	
12	Vandens ir oro diena 12 val. Vandens ir oro diena. 13 val. Vandens ir oro diena. 14 val. Vandens ir oro diena. 15 val. Vandens ir oro diena.	
13	Dvaro diena 12 val. Dvaro diena. 13 val. Dvaro diena. 14 val. Dvaro diena. 15 val. Dvaro diena.	
14	Istorijos diena 12 val. Istorijos diena. 13 val. Istorijos diena. 14 val. Istorijos diena. 15 val. Istorijos diena.	
15	Žolinė. Liocų diena 12 val. Žolinė. Liocų diena. 13 val. Žolinė. Liocų diena. 14 val. Žolinė. Liocų diena. 15 val. Žolinė. Liocų diena.	

MICENATAI: REMEJAI: LIETUVOS TELEKOMAS, draugas, Filicjus.



*Miestelio gatvės jubiliejui toarkė Alytaus kelininkai, UAB „Alkesta“.
2003 m. A. Andrijono nuotr.*



*Šventės dienomis prie vasaros estrados. 2004 m.
G. Rinkevičiaus nuotr.*

Čia geriausia ir gražiausia



„Gelgauduko“ penktasis gimtadienis, apie žurnalistų profesiją pasakoja Lietuvos žurnalistų sąjungos pirmininkas Dainius Radzevičius. 2005 m. A. Andrijono nuotr.

Kasmet Gelgaudiškis tampa vis gyvesnis, daug kur jaučiasi progresas – tą kuria ne kas kitas, o čia gyvenantys žmonės. Kur bebūtum, ką beveiktum – jauti, kaip nematoma stipri gija jungia tave su ta vieta, kur gyveni, tu tarsi šaknimis į tą žemę įaugęs. Jautiesi išdidus, sakydamas – „Gelgaudiškyje gyvena patys geriausi ir gabiliausi žmonės, čia geriausia ir gražiausia“.

Į 2005 m. Gelgaudiškio bendruomenės didžiųjų darbų verpetą įsijungė ir biblioteka. Parengtas Gelgaudiškio seniūnijos strateginis planas, sudaryta Gelgaudiškio dvaro atkūrimo strategija, įgyvendinti net 8 projektai. Iš jų brandžiausi: Kultūros ministerijos finansuoti „Esam liocai unoravi“ ir „Gelgaudukas – mažasis regiono kultūros ambasadorius“. Didžiausią mūsų bibliotekos darbo lauko plotą užėmė liocų ir karnavyžių regiono kultūrinių ir istorinių savitumų tyrinėjimas, kur informacinis leidinys „Gelgaudukas“ atliko šio regiono mažojo ambasadoriaus vaidmenį.

Tarp įsimintiniausių renginių – „Gelgauduko“ penktasis gimtadienis, kurio metu vyko žurnalistinių igūdžių tobulinimo seminaras. Jame dalyvavo net pats Žurnalistų sąjungos pirmininkas Dainius Radzevičius, jo pavaduotoja Nijolė Skarbaliėnė, kraštietis žurnalistas Antanas Andrijonas, rajono laikraščių „Draugas“ ir „Valsčius“ atstovai. Ryški, kilni šventė – rajoninė Kalbos diena, nuklegėjusi iki Sudargo jaunimo dviračių žygių ir Gelgaudiškio dvaro dvasioje pažintiniu taku nušurmuliavusi. Dvejus metus tyrinėjom, įrodinėjom savo krašto kalbos ypatumus (po projekte „Liocų krašto kultūrinis akiratis“ iškeltos liocų krašto idėjos buvo ja netikinčiųjų), o 2005 m. birželio 18 d. Šakių rajono Kalbos dieną vykusioje mokslinėje konferencijoje Rimos Bacevičiūtės pranešime „Liocų šnektos ypatybės“ liocų kalba buvo garsiai pripažinta ir net Lietuvių kalbos instituto leidyklos išleistoje „Lietuvių kalbos tarmių chrestomatijoje“ paminėta. Kalbininkas Arvydas Vidžiūnas Gelgaudiškį pavadino liocų krašto sostine.



Šakių r. kalbos ir literatūros diena Gelgaudiškyje. Renginys ant Velnio kalno (iš kairės): Šakių r. savivaldybės kultūros ir turizmo skyriaus vedėja Augenija Kasparevičienė, Valstybinės lietuvių kalbos komisijos pirmininkė Irena Smetonienė, Šakių r. savivaldybės Regioninės plėtros skyriaus vedėjas Vitas Girdauskas, Lietuvių kalbos instituto Lietuvių kalbos istorijos ir dialektologijos skyriaus darbuotoja Rima Bacevičiūtė ir Lietuvių kalbos instituto Leksikografijos centro darbuotoja Violeta Sakalauskienė. 2005 m. A. Andrijono nuotr.

Gelgaudiškio jubiliejus. Kalbasi LR Seimo narys Arovydas Vidžiūnas, Gelgaudiškio seniūnas Vincas Dabravolskis ir jo žmona Ingrida. 2004 m. G. Rinkevičiaus nuotr.



Dvaras – šio krašto gyvybingumo centras



Šventė Gelgaudiškio panemunėse. Dramos spektaklio dalyviai, iš dešinės – Kultūros centro direktorius Edgaras Pilypaitis

Ne mažiau svarbi Gelgaudiškiui Dvaro diena, pristačiusi Gelgaudiškio dvarą kaip šio krašto istorijos ir gyvybingumo centrą.

2005 m. gelgaudiškiečiams ir bibliotekai labai reikšmingi ir tuo, kad čia atsiradė pirmasis miestelyje interneto centras. Biblioteka gerokai prasiplėtė ir veiklos, ir ploto prasme.

Su 500-uoju Gelgaudiškio jubiliejumi sveikina LR Vyriausybės vadovo patarėjas Vilius Kavaliauskas, perduoda premjero Algirdo Brazausko dovaną ir sveikinimo raštą. 2004 m. G. Rinkevičiaus nuotraukos

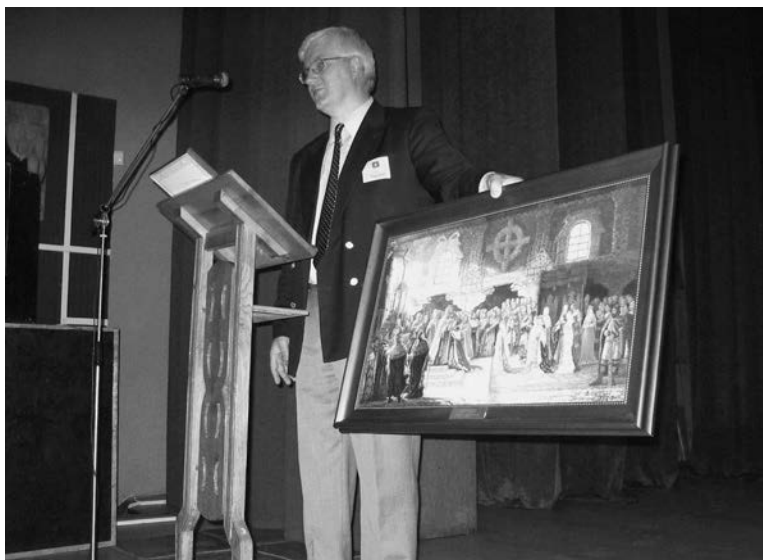

Gyventojai turi galimybę naudotis penkiomis kompiuterizuotomis darbo vietomis, nemokamu interneto ryšiu. Taip pat čia teikiamos mokamos dokumentų kopijavimo, spausdinimo, skenavimo paslaugos <...>.

„Kaimo ar miestelio biblioteka negali gyvuoti kaip atskira, nepriklausoma nuo bendruomenės nuotaikų ir darbų įstaiga. Ji turi būti kaip viena iš bendruomenės arterijų, kuria į krašto širdį teka gyvybė. Gelgaudiškio biblioteka stengiasi tokia būti. Stengiasi, kad pro ją neprapūstų nauji, progresą nešantys vėjai. Ir tolimesniuose bibliotekos darbų horizontuose – darnus darbas su savo bendruomene: žinių ir informacijos skleidimas per knygą, spausdintą žodį, kompiuterinio raštingumo pamokos interneto centre, naujais žmonių minties, kraštotyros ir šiandienos perlais atsiveriantys „Gelgauduko“ numeriai, liocų krašto tyrinėjimas, nauji ieškojimai ir atradimai projektinėje veikloje. Norisi, kad gelgaudiškėčiai gautų viską, kas geriausio ir šviesiausio randasi pasaulyje“, – rašoma 2005 m. Gelgaudiškio bibliotekos darbo ataskaitoje.

Panemunių valsčiaus literatai

Benjaminas Kondratas

Gelgaudiškyje ir apylinkėse nuo XIX a. pirmosios pusės gimė, gyveno, mokėsi ir dirbo per penkias dešimtis literatų: religinių knygų autorių, eiliuotojų, poetų, prozininkų, vertėjų ir memuaristų.

Literatė ir mokytoja **Nijolė Akelaitienė (Rimkūnaitė)** gimė 1957 m. liepos 5 d. Branduoliškiuose (Aukštajame Gelgaudiškyje). Mama Janė Angelė ir tėtė Jonas Rimkūnas susipažino vestuvėse: tėtė – brolio, o mama – pusseserės. Broliai Rimkūnai vedė gretimuose kaimuose gyvenusias pusseseres. Janina jauna ištekėjo už Jono Rimkūno – jai buvo vos 17. Nijolė – pirmas vaikas šeimoje, gimusi iš meilės ir labai laukta net dvejus metus po vestuvių. Rimkūnai gyveno Marcelės ir Prano Nausėdų namuose, kurių vieną galą užėmė seneliai, o kitą – Nijolė su tėvais ir dviem vėliau gimusiais broliukais.



Nijolė Akelaitienė
(Rimkūnaitė)

Nijolės močiutė buvo maloni, nuoširdi ir darbšti moteris. Ją visi vadino Mamyte. Be to – ir meniškos sielos, kilusi iš dainingos Valuckų šeimos. Du jos sūnėnai, Antanas ir Jonas Valuckai, – nacionalinio operos ir baleto teatro artistai. Namuose dažnai skambėdavo močiutės ir Nijolės mamos dainos.

„Niekai nesuprasdavau, kodėl, mums išėjus daržus kaupti, ravėti tuometines „normas“, močiutė su mama atsilikdavo vagų galuose ir tyliai tyliai dainuodavo. Mums, vaikams, labai patiko dainos melodija ir žodžiai, bet, paprašytos pamokyti, visai nutildavo. O mes su broliais jau buvom įsiminę vieną eilutę: „Vardan tos Lietuvos...“ Pykdavom, kad nei šios, nei kitos į ją panašios dainos mūsų nemokė. O kodėl – supratom tik po daugelio metų...“

Močiutė taip pat labai gražiai piešė, dailiai išbraižydavo paukštelių, zuikučius ant velykinių margučių. Ir senelė, ir mama labai puikiai mezgė, nėrė, o pyragus visada puošdavo nuostabiais raštais.

„Kadangi tėvų namuose dar kryžtavo, išdykavo du mažesni mano broliai, tai aš mieliau būdavau kitame namo gale – pas senelius. Jie labai mane mylėjo, lepino. Aš net gudrauti buvau pradėjusi: pietus valgydavau dvejus – pas tėvus ir senelius. Ir vieniems, ir kitiems sakydavau, kad dar neprivalgiau.“

Nijolė žavėjo graži Branduoliškių kaimo gamta: namas stovėjo prie pat miško, o netoli ir Nemunas – tik nusileidi nuo kalno, perbėgi lankas ir jau gali maudytis. Mergaitė labai bijojusi tekančio sraunaus tamsaus Nemuno vandens. Dar bijojo šunų, net ir savo: niekada prie savo namų šuns neidavo, jo neglostydavo. Tik miško ne-

bijoje: su kitais kaimo vaikais susirasdavo gražias samanotas aikšteles ir jose žaisdavo. Per tą patį miškelį ir į pradinę mokyklą vaikščiojo: iš pradžių – į vieną, o nuo antros klasės – į kitą. Jos abi buvo už 3 kilometrų nuo namų. Mokyti sekėsi labai gerai – buvo pirmūnė, gerai deklamavo, vaidino sceniniuose vaideliuose, karnavaluose. Nuo penktos klasės Nijolė mokėsi Gelgaudiškio vidurinėje mokykloje, iki kurios buvo keletas kilometrų, todėl mokinius veždavo kolchozo mašina.

Nuo šeštos klasės mergaitė pradėjo lankyti Šakių muzikos mokyklos filialą Gelgaudiškyje, o jį uždarius, teko važinėti į Šakius.

Vidurinėje mokėsi gerai, ypač sekėsi matematika: auklėtoja V. Kedavičiūtė dažnai ragindavo Nijolę aiškinti matematikos gudrybes silpnesniems mokiniams.

„Kai auklėtoja tapo lietuvių kalbos mokytoja Genovaitė Ulienė, ji pirmoji pastebėjo, kad aš lengvai surenku ir surimuoju žodžius. Taip prasidėjo mano „kūrybinė veikla“ ruošiant įvairių švenčių, renginių programas, klasės pasirodymus. Sunkiausia man buvo kūno kultūros pamoka. Bėgu ratus mokyklos stadione ir rimuoju įvairiausius piktus ketureilius apie fizinio lavinimo mokytojus.

Vokiečių kalbos pamokas labai mėgau ir man sekėsi, bet po vieno mamos vizito į mokyklą mano sėkmė baigėsi. Vokiečių kalbos mokytojas turėjo pravardę Kirvis. Jo žmona dirbo mokyklos bibliotekoje. Kai mano mamai, užėjusiai į klasę, draugai pasakė, kad aš išėjau į biblioteką „su kirviu“, ji, ten nuejusi, girdint tam pačiam mokytojui, jo žmonai ir man, piktokai manęs paklausė: „Ko tu su tuo kirviu atėjai į biblioteką?“ Aš tą pačią akimirką išbėgau iš bibliotekos, paskui mane – mama ir bibliotekininkė, kuri perspėjo mus, kad be reikalo įžeidėme žmogų...“

1975 m. Nijolė baigė Gelgaudiškio vidurinę mokyklą ir įstojo studijuoti į Šiaulių pedagoginį institutą, įgijo dvi specialybes: pradinėjų klasių ir muzikos mokytojos. Ir mokydamasi šių specialybių, ir dirbdama mokykloje, pedagogė suprato, kad ji turi ir kurti, puoselėti kūrybą, surasti jai laiko. 1999 m. įstojo į Lietuvos nepriklausomų rašytojų sąjungą.

1979 m., baigusi studijas, atvyko į Kazlų Rūdą. Pirmus dvejus metus dirbo vidurinėje mokykloje ir vaikų muzikos mokykloje. Porą metų buvo direktoriaus pavaduotoja. Nuo vidurinės mokyklos 2003 m. atsiskyrus pradinei, iki šiol joje ir dirba. Tai – Kazlų Rūdos pradinė mokykla.

Darbas su vaikais – ne tik mokytojos Nijolės profesija, bet ir hobis. Stengiasi, kad ir jai, ir vaikams būtų įdomu. Mokytoja ruošia įvairius proginius ir netradicinius renginius, šventes.

„O tam mėgstu kurti programą pati. Paruošiu scenarijus. Sukuriu eilėraštkus, pasakas, daineles. Jas mielai dainuoja ir kiti mokyklos mokiniai, ne tik mano klasės vaikai. Išleisti pavyko tik vieną knygele „Kai nustoja lyti“ (1999). Daug kas klausinėja, kodėl ją taip pavadinau. Paaiškinu visiems, kad labai myliu lietų, jei tik galiu, būtinai einu per lietų pasivaikščioti. O kai grįžtu po lietaus namo, tada sėdu rašyti

eilėraščių. Mintys būna „išpraustos“, „švarios“ ir lengvai rimuojamos. Mokiniam šis mano paaiškinimas labai patinka. Ir suaugusiems.

Daug eilėraščių vaikams prirašyta įvairiuose kasdieninio darbo sąsiuvinuose, tiesiog kilus minčiai pamokoje ar šiaip mokykloje. Rašau ir suaugusiems, dažniausiai draugams, artimiems žmonėms. Keletas eilėraščių yra išspausdinta almanache „Ten, sidabro vingy...“ (2000). Kurdama jaučiu didžiulį pasitenkinimą, kad galiu sudominti mažąjį skaitytoją, kad galiu pajavairinti savo darbą, suteikti džiaugsmo tiems, kas mano kūryba domisi.“

Mokytojos N. Akelaitienės devizas: *„Tik kurdamas būsi pats laimingas ir kitiems reikalingas“.*

Žurnalistas ir literatas **Antanas Andrijonas** gimė 1951 m. liepos 20 d. Gelgaidiškyje, šiame miestelyje 1970 m. baigė vidurinę mokyklą. Vilniaus universitete 1973–1978 m. studijavo žurnalistiką. Baigęs studijas, tais pačiais metais pradėjo darbą „Vakarinių naujienų“ laikraštyje: 14 metų (1985–1999) buvo redaktoriaus pavaduotojas. 1999–2001 m. dirbo „Trijų žvaigždučių“ leidykloje atsakinguoju sekretoriumi, o vėliau dvejus metus – automobilininkų savaitraščio „Autoekspresas“ vyriausiuoju redaktoriumi. Nuo 2003 m. birželio mėnesio – „Versmės“ leidyklos redaktorius-kordinatorius. Nuo 2006 m. kovo pabaigos – Lietuvos automobilių kelių direkcijos prie Susisiekimo ministerijos Ryšių su visuomene skyriaus vyriausiasis specialistas.

Antanas Andrijonas



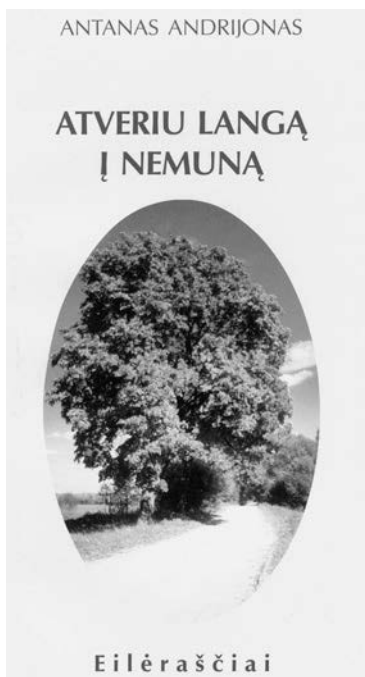
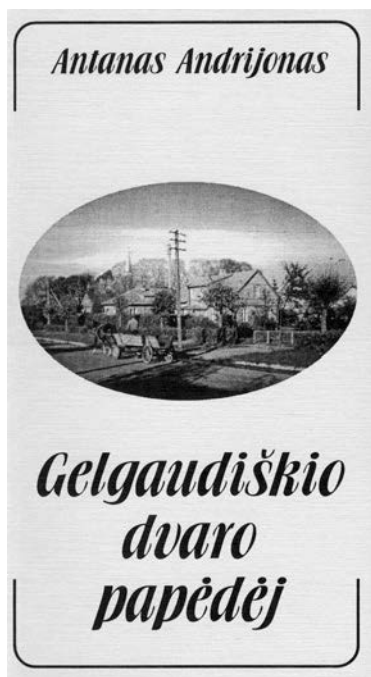

*Knygos, kurių
autorius arba
bendraautoris
A. Andrijonas*

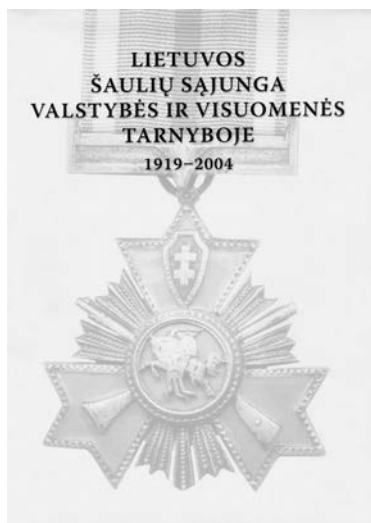

A. Andrijonas tyrinėja nepriklausomos Lietuvos kariuomenės, šaulių, automobilių istoriją, visuomenės veikėjų biografijas, užsiima kraštotyra, apie tai rašo žurnaluose „Keturi ratai“, „Karys“, „Kardas“, „Transporto pasaulis“, „Made in Lithuania“, „Suvalkija“, „Žvaigždutė“, „Autosportas“, laikraščiuose „Autoekspresas“, „Lietuvos rytas“, „Lietuvos žinios“, „Respublika“, „Lietuvos aidas“, „Draugas“ (Šakių r.), „Valsčius“ (Šakių r.), „Draugas“ (JAV), „Amerikos lietuvis“ (JAV). Technikos istorijos klausimais rašo žurnaluose „Lietuvos geležinkeliai“, „Lietuvos keliai“, „Veidas“. A. Andrijono straipsniai, eilėraščiai ar nuotraukos išspausdintos kelionių knygoje „Automagistralė E“ (žurnalistinių kelionių automobiliais po Rytų Europos valstybes autorių kolektyvo straipsnių rinkinys, 1987), fotografijų leidinyje „Atgimimo paminklai“ (1991), straipsnių rinkinyje „Istorinė patirtis – sporto ateiviai“ (1993), 100 meilės eilėraščių rinkinyje

„Kam pakėlei mane lig žvaigždžių...“ (sudarytojas J. Jasaitis, 1999), knygoje apie Šakių kraštą „Kur žodžio tėviškė“ (aut. – V. Armonavičius, 2008), integracijai į Europos Sąjungą skirtame leidinyje „Šakių krašto integruotos vietos plėtros strategijos santrauka“ (2008), „Sintautų kalendoriuje“ (2008). Jo automobilizmo temomis rašytais straipsniais remtasi Trakų salos pilyje rengiant parodą „Dviratis, motociklas, automobilis ir Lietuva“ (pagrindiniai rengėjai – Trakų istorijos muziejus, nacionalinis M. K. Čiurlonio dailės muziejus) bei leidžiant šios parodos katalogą (sudarytojas V. Poviliūnas, 1999); prisiminimai apie kun. S. Lydį spausdinti knygoje „Gyvenimas ne sau“ (knygos aut. – kun. Ignas Paberžis, 1994); prisiminimai apie pulkininką Vincą Jasulaitį – knygoje „Lietuvos kariuomenės artilerijos pulkininkas Vincas Jasulaitis“ (knygos aut. – Vytautas Jasulaitis, 1998). A. Andrijono rinkta kraštotyrinė medžiaga panaudota knygoje „Su Gelgaudiškiu širdyje“ (knygos aut. – B. Kondratas, 2005), leidinyje „Sintautų kalendorius“ (2005–2008), Viliaus Kavaliausko enciklopediniame knygų daugiatomyje „Lietuvos karžygiai“ (Vyties Kryžiaus kavalieriai 1918–1940), 1, 3 tomai.

Sudarė lietuvių išeivijos poezijos ir prozos rinkinį „Balsai iš toli“ (kartu su A. Kairiu, 2000), leidinį apie Londono lietuvių namų administratorių Kazį Makūną „Kazys Makūnas: „Mano galeros ir galerijos“ (2000). Po metų A. Andrijonas drauge su V. Aleksa parašė knygą „Lenktynių trasose“, skirtą Lietuvos automobilių sporto 70-mečiui. A. Andrijonas – „Gelgaudiškio kalendoriaus 2001“ sudarytojas. Nuo 2002 m. yra „Versmės“ leidykloje rengiamos „Lietuvos valsčių“ serijos monografijos „Gelgaudiškis“ vyr. redaktorius ir sudarytojas. 2003 m. sudarė leidinį „Trumpai apie saugų eismą“; Lietuvos šaulių sąjungos 85-mečiui skirtai gausiai iliustruotai šaulių istorijai „Lietuvos šaulių sąjunga valstybės ir visuomenės tarnyboje 1919–2004“ (sudarytojai V. Kavaliauskas, J. Širvinskas, S. Jegelevičius, 2005) parašė išsamų straipsnį apie 1922–1940 m. laikotarpį; 2005 m. parengė Lietuvos tūkstantmečiui (1009–2009) skirtą leidinį „Lietuvos valsčių“ monografijų serijai – dešimt metų 1994–2004“ (kartu su V. Girininkiene, P. Jonušu); 2006 m. sudarė 2-ąjį Rytų Lietuvos mokytojų kūrybos almanachą „Ties spalio taku“ (kartu su A. Kairiu, R. Vorevičium); 2007 m. parašė Kalbos ir literatūros dienų Šakių rajone 35-mečio istoriją „Kalbos ir literatūros dienos Šakių krašte (1973–2007)“ (kartu su J. Augustaičiu); 2008 m. apie agronomą, žurnalistą ir rašytoją, Nepriklausomos Lietuvos valstiečių liaudininkų sąjungos generalinį sekretorių Andrių Valucką sudarė monografiją „Nemuno sūnūs sugrižta“. Jo tekstai panaudoti fotografijų albume „Vaizdingi Lietuvos keliai“ (2008), kuris skirtas Lietuvos automobilių kelių direkcijos prie Susisiekimo ministerijos 90-mečiui. Lietuvos tūkstantmečiui, Šakių 410 m. jubiliejui ir Vilniaus šakiečių bendrijos 20-mečiui išleido knygą „Pramintais gimtinės takais“ (2009); knygos apie automobilizacijos istoriją „Nuo rato iki greičio rekordų“ (2 knyga) bendraautoris (2009). A. Andrijonas – Lietuvos žurnalistų sąjungos, Lietuvos automobilių klubo narys, Vilniaus zanavykų bendrijos valdybos pirmininko pavaduotojas.

1997 m. išleido savo pirmąjį eilėraščių rinkinį „Gelgaudiškio dvaro papėdė“. 2001 m. pasirodė jo antroji poezijos knygelė „Atveriu langą į Nemuną“, „Sidabrinų klevų skambesys“ (2011), kuri tęsia panemunių lyrikos temą.

Daugiau kaip dešimt poeto eilėraščių virto dainomis, kurių melodijas sukūrė kompozitorius Valentinas Bagdonas. Populiarios per Lietuvos radiją skambančios jų

dainos „Antaninių bijūnai“, „Bus atlaidai“. Nemažai A. Andrijono dainų lietuvių estrados dainininko Alekso Lemano repertuare, jas dainuoja Stasys Gudaitis ir Remigija Žemaitienė, Sūduvos krašto solistai, ansambliai bei chorai.

A. Andrijonas nuo studijų metų gyvena ir dirba Vilniuje, tačiau dažnai ap- lanko jam mielą ir brangų Gelgaudiškį.

„Kai pro Zapyškio bažnytelę panemunėm pasuku automobilį Lekėčių link, kur šilajais ir pievom alsuoja sodrios Šakių krašto žemės, jau iš tolo, lyg prisiminimuos, lyg kasdienybės nuojautoj, išgirstu Gelgaudiškio bažnyčios Simono Sorio senojo varpo, išlieto 1695 m., dū- žius. Dažniausiai tai būna penktadienio vakarą, kai saulėtos žaros jau krenta už kaimų sodybų, kai tikrai žinau, kad vėstančios dienos va- landą Gelgaudiškio varpas niekuomet neskamba. Žinau, bet girdžiu. Tai mano vaikystės prisiminimų aidai, kurie tarsi atgyja, vos pri- silietus panemunės žemės. Tai sugrįžimas į tėviškę, į mokyklos Rug- sėjo 1-ąją, miestelio šventes ir atlaidus, susitikimus ir atsisveikinimus, namų ir draugų nuoširdumo šilumą. Į Gelgaudiškį nuolat sugrįžtu ir su savo eilėraščiais, dainomis. Čia daug rašyta, ieškota temų. Į tė- viškę dažnai sugrįžtama ramiems pamąstymams, tylos ir jaunystės prisilietimams. Įspūdžiai iš ten ilgam išlieka.“

Literatė, mokytoja lituanistė **Danutė Aniulienė** gimė 1963 m. sausio 17 d. Ša- kių rajono Didžiųjų Götlybiškių kaime. Pirmąją klasę pradėjo lankyti to paties rajono Dabitų pradinėje mokykloje, nes tėvai persikėlė į gretimą Pajotijo kaimą.

„Nesu dabietė – tik jų kaimynė, gyvenusi Pajotijo, vėliau Daukan- tiškių kaime, tačiau metus lankiau Dabitų pradinę mokyklą (1970– 1971 m.)“.

Danutė mielai prisimena gražius koncertus, suruoštus švenčių proga mokinių tėve- liams, naujametinius karnavalus ir išleistuves. Nuo antros klasės lankė vidurinę mokyklą Gelgaudiškyje. Ją baigė 1981 metais.

„Turėjau puikius lietuvių kalbos mokytojus B. Stankaitytę ir S. Ambra- zaitį, galbūt todėl šį dalyką laikiau pačiu įdomiausiu. Be to, visa- da gerbiau knygą kaip geriausią draugą, kaip įdomiausią pašnekovą, kaip didžiausią pasaulio išradimą. Mano mama turėjo susirinkusi neblogą nuotykių knygų biblioteką, tad galima sakyti, užaugau kny- gų pasaulyje.“

1981 m. Vilniaus universiteto Filologijos fakultete pradėjo studijuoti lietuvių kalbą ir literatūrą.

„Susitikau su labai įdomiais žmonėmis, kuriuos dažnai matau per televizorių, kurių moksliniais darbais remiuosi per savo pamokas. Vil-



Danutė Aniulienė

niaus senamiestis ir didingasis universitetas tiesiog užbūrė savo neblėstančia šviesa. Galbūt todėl mėgstamiausia poete tapo Judita Vaičiūnaitė, nes atvėrė angas į romantiškąją Vilniaus praeitį.“

Vilniaus universitete studijas baigė 1986 m. ir pagal paskyrimą vienerius metus dirbo Vilkaviškyje. Dėl šeimyninių priežasčių po metų grįžo į Gelgaudiškį ir dvejus metus dirbo specialiojoje mokykloje-internate, o 1989 m. pradėjo darbą Gelgaudiškio vidurinėje mokykloje lietuvių kalbos mokytoja. Jau išleido nemažai abiturientų.

„Visada vertinau kūrybingus, žinių trokštančius moksleivius. Jau keletą metų vadovauju literatų būreliui. Du mokiniai, mokydamiesi 11-oje klasėje, išleido savo kūrybos knygeles. Aktyviai dalyvaujame Gelgaudiškio kultūros namų renginiuose, spausdiname savo kūrybą mokyklos sienlaikraštyje, bibliotekoje, L. Uždravienės redaguojamame laikraštyje „Gelgaudukas“.

Mokytoja rinko medžiagą B. Stankaitytės knygai „Dabūtų kaimas“. Dvi D. Aniulienės mokinės pasuko mokytojos pėdomis – studijuoja lietuvių kalbą ir literatūrą, mokytoja visada džiaugiasi savo mokinių laimėjimais.

„Bandau kurti ir pati, nors žinau, kad tai – sunkus, alinantis procesas. Tikiu, kad, pasak V. Mačernio, kūrėjas yra Dievo vaikas, kad kūrybą lemia įkvėpimas – Dievo dovanotos akimirkos pažvelgti už ribos, praskleisti būties užuolaidėles. Domiuosi kultūros istorija. Vertinu didžias asmenybes – kūrėjus. Stengiuosi ir savo mokinius skatinti gyventi jų pavyzdžiu... Mano eilėraščiai – tik negudrūs bandymai priartėti prie kūrybos. Ir aš savo eilėraščius plačiau nesu spausdinusi, tik mūsų laikraštelyje „Gelgaudukas“.

Mokytoja lituanistė yra intelektualiosios poezijos kūrėja. D. Aniulienė pastabi, pro jos akis nepraslysta gyvenimo naujovės. Tai matyti eilėraštyje „Apmąstymai“:

*„Mąstau, vadinasi, esu, –
Dekartas ištarė balsu.
Jam Froidas šoko prieštaraut:
– Tu nemąstyk, verčiau protauk.“*

Žurnalistas **Augustinas Aštrauskas** gimė apie 1910 m. Laukeliškių viensėdyje, Aukštajame Gelgaudiškyje. Dabar čia – Branduoliškių kaimas, priklausantis Gelgaudiškio seniūnijai. Augustino tėvų Apolonijos ir Simono Aštrauskų (gimusių apie 1880 m.) trijų dešimčių hektarų ūkyje kartu su būsimuoju žurnalistu augo jo sesuo Marija ir giminaitė Petrė Sakalaitė. Marija sovietmečiu dirbo Gelgaudiškio pieninėje, išėjusi pensijon, gyveno Laukeliškių viensėdyje kartu su P. Sakalaitė, kuri dirbo kolchoze. Senieji Aštrauskai, jų duktė Marija ir P. Sakalaitė palaidoti Gelgaudiškio ka-

pinėse. Po Laukeliškių viensėdyje gyvenusiųjų mirties ūksmingų medžių giraitėje stovėjusi sodyba buvo apleista, sugriauta, dabar toje vietoje – dykynė ir buvusios medžių giraitės likučiai.

A. Aštrauskas apie 1930 m. studijavo Kauno Vytauto Didžiojo universitete, dirbo žurnalistu. Išlikę žinių, kad Antrojo pasaulinio karo metais jis dirbo karo žurnalistu vokiečių spaudoje, bendradarbiavo „Kario“ žurnale, kuris vokiečių kalba ėjo nuo 1941 m. spalio iki 1944 m. liepos. Gyvi liudininkai girdėję, kad apie 1943 m. A. Aštrauskas parašė ir išleido romaną, bet niekas nežino net pavadinimo. Pasakojama, kad apie 1970 m. viena A. Aštrausko giminaitė iš Branduoliškių kaimo per patikėtinį tą knygą išsiuntė autoriui į JAV. Giminaitė sakiusi, kad gavo A. Aštrausko laišką, kuriame jis prašęs tos knygos. Patikėtinis persiuntimui knygą gavo jau supakuotą, nematė nei jos viršelio, nei pavadinimo. Labiausiai tikėtina, kad ta knyga, nors buvo išsiųsta ir iš Kaliningrado srities, sovietinės cenzūros laikmečiu adresato nepasiekė. Taip dingo bene vienintelė ir paskutinė A. Aštrausko knyga.

Artėjant frontui iš Rytų, 1944 m. vasarą A. Aštrauskas pasitraukė į Vokietiją, o iš ten persikėlė į JAV. 1954 m. jau JAV leistame „Karyje“ jis išspausdino beletristinį rašinį „Kareivis Tvaskus susisprogdino“, kurį pasirašė kaip buvęs karo korespondentas Rytų fronte. Dar viename tų metų „Kario“ numeryje A. Aštrauskas paminėtas kaip parėmęs pinigais šį karišką žurnalą. Po to iš Gelgaudiškio valsčiaus kilusio žurnalisto pavardės spaudoje aptikti nepavyko.

Išlikę rašinėliai istorine tematika, kuriuos A. Aštrauskas „Karyje“ parašė dar prieškario ir karo metais. Daugiausia tai buvo Nepriklausomybės kovų savanorių žygdarbių, už kuriuos juos apdovanojo Vyties Kryžiais, herojiški vaizdeliai. Iš jų nemažai sužinome apie Gelgaudiškio valsčiaus ir Šakių krašto savanorius. Taip „Karyje“ 1936 m. pasirodė tokie A. Aštrausko rašiniai: „Nors ir kelis kartus stipresnės prieš jėgos puldavo, bet sutirpdavo prieš jo būrį“ (apie viršilą Jurgį Visocką iš Aukštojo Gelgaudiškio), „Jis nepabūgo“ (apie eilinį Vincą Macevičių iš Tirmėnų k., Paežerėlių vls., Šakių apskr.), „Mirštamai sužeistas vadovavo ir nenorėjo palikti kautynių lauko“ (apie būrininką Antaną Baziliauską iš Antkalniškių k., Plokščių vls., Šakių apskr.), „Ne skaičius, bet drąsa viską įvykdo“ (apie eilinį Vincą Stankaitį iš Meištų k., Būblelių vls., Šakių apskr.), „Kautynėse netekus vadu, geras puskarininkis juos pavaduoja“ (apie vyr. puskarininkį Kazį Pališkį iš Jankūnų k., Gelgaudiškio vls.), „Paimtu iš prieš kulkosvaidžiu atrėmė jo puolimą“ (apie eilinį Juozą Venį iš Tarpučių k., Sintautų vls., Šakių apskr.), „Ir sužeistas nesitraukė iš kovos lauko“ (apie eilinį Antaną Tarnauską iš Menkinių k., Sintautų vls., Šakių apskr.), „Kitiems nesiryžtant, jis pirmas puolė lenkus“ (apie grandinį Jurgį Počengą iš Pilipų k., Jankų vls., Šakių apskr.), „Du gusarai, įsibrovę į prieš vidurį, sukėlė jų tarpe paniką“ (apie eilinį Juozą Stankūną iš Dubiniškių k., Plokščių vls., Šakių apskr.), „Keturi vyrai puolė prieš grandinę“ (apie eilinį Kostą Juozą Aušūrą iš Paspirgėlių k., Sintautų vls., Šakių apskr.), apie viršilą K. Kasperavičių; 1940 m. „Karys“ išspausdino „Garbingo eilinio gatvė sostinėje“ (apie eilinį Joną Treinį iš Plokščių vls., Šakių apskr.); 1944 m. pasirodė „Ir vėl dangus pražysta“. Dar 1935 m. „Lietuvos aide“ A. Aštrauskas išspausdino žinutę apie Gelgaudiškio piliakalnius – „Daug piliakalnių“. Tai toli gražu ne visa A. Aštrausko bibliografija.

Gelgaudiškio kraštotyrininkas **Antanas Bajerčius** gimė 1934 m. rugsėjo 28 d. Stanaičių kaimo valstiečių šeimoje.

„Seni žmonės pasakoja, kad Stanaičių kaimo pavadinimas kilo nuo pirmojo kaimo gyventojų, kuris į tas vietas atsikėlęs iš Žemaitijos“ (A. Bajerčius).

Antano tėvas Juozas Bajerčius turėjo 67 hektarų ūkį, kurį paveldėjo iš savo tėvo Antano. Šeimos dinastijoje tai buvo aštuntas kartas, kai ūkį sūnus paveldėjo iš tėvo. Galima manyti, kad Bajerčių giminė Stanaičiuose gyveno gal net nuo kaimo įsikūrimo. Šeimoje augo trys vaikai: Zita Marcelė, Teresė ir Antanas, jauniausias vaikas šeimoje.

Mama Marcelė Bajerčienė (Narjauskaitė) gimė 1901 m. Marijampolės apskrities Antrijų Gudelių valsčiaus Kuprių kaime. Tėtis Juozas Bajerčius gimė 1894 m. Stanaičių kaime. Antano sesuo Zita Marcelė Samajauskienė gimė 1930 m. Stanaičiuose. Sesuo Teresė Ambrazienė (Bajerčiūtė) gimė 1931 m. Stanaičiuose, mokėsi Jurbarko gimnazijoje ir gyveno skulptoriaus Vinco Grybo namuose pas jo žmoną, po vyro žūties ištekėjusią už B. Bajerčiaus.

J. Bajerčiaus ūkyje iš beveik septynių dešimčių hektarų 19 ha buvo miško Štrytgiryje, dar turėjo 3 hektarus Nemuno lankų. Vakarinėje sodybos pusėje – gyvenamasis namas, kurį dar senelis Antanas iš gatvinio kaimo perkėlė į vienkiemį. Klėtis sode pietų pusėje, o rytinėje – arklidė, karvidė, avidė. Šiaurinėje pusėje – kluonas, į vakarus nuo jo – kiaulidė, bulvių rūsys. Iš pietų pusės – vieno hektaro sodas, apšodintas iš vidinės pusės eglėmis, kad jos apsaugotų vaismedžius nuo vėjų, o išorinėje pusėje – lazdynai. Apie sodybą augo gluosniai, senelės manymu, turėję apsaugoti trobesius nuo žaibų. Be šulinio, dar du tvenkiniai, *prūdais* vadinami: vienas – sode, kitas – prie karvidžių.

Pradžios mokyklą lankyti Antanas pradėjo 1941 m. Jotyškiuose, bet mokėsi tik iki žiemos – buvo perkeltas į Gelgaudiškio pradinę, kur jį mokė mokytoja Marija Zubrytė. Kelis šios mokyklos skyrius baigė 1945 m. ir vėliau mokėsi Gelgaudiškio progimnazijoje iki 1948 m. gegužės 22 dienos.

„Tą dieną mes, antros progimnazijos klasės moksleiviai, turėjome laikyti botanikos egzaminą. Man to daryti neteko... Mūsų šeimą į tremtį išsiuntė 1948 05 22. Išvakarėse pas mus atėjo Pakalniškių k. gyventojas Jonas Radzevičius, kuris pasakė: „Kaimyne, bėk, nes rytoj būsi išvežta“. Tai pranešęs, išeiti jis nespėjo, nes namai jau buvo apsupti. Taip jis tapo mūsų ištrėmimo liudininku. Naktį, apie 3–4 val., pabėgau (toks buvo mamos įsakymas man), nuėjau, kur buvo liepta, o po to nuėjau į Gelgaudiškį atsisveikinti su mokykla. Po to iš lėto patraukiau namų link, užėjau pas savo draugo tėvus Marijoną ir Antaną Vaičiaičius, kurie gyveno Daukantiškių kaime. Jiems papasakojau, kad šiuo metu mano šeima gal jau vežama. Negaliu pamiršti, ką jie man atsakė: „Likis, vaike, kaip gyvensime taip, bet būsi Lietuvoje. Ir netoli nuo namų“. Bet nepaisydamas šių žodžių, išėjau pas saviškius...“



Antanas Bajerčius

Taigi Antanui su motina našle (tėvas buvo neseniai miręs) ir sesute Zita teko vežime dardėti iki Gelgaudiškio–Šakių kelio, toliau – automobiliu, į kurio kėbulą buvo sumesta menka tremtinių manta, – į Vilkaviškio geležinkelio stotį.

Tremtiniai pateko į Krasnojarsko krašto Mansko rajono Kolbinsko miško ruošos ūkio padalinį Anastasino vietovėje. Šis miško paruošų punktas buvo prie kalnų upės Kolbos. „1948 m. rudenį pradėjau lankyti pradinės mokyklos ketvirtą klasę. Ją baigęs, daugiau nesimokiau, pradėjau dirbti.“ 1956 m. Antanas lankė traktorininkų kursus Sanskoje gyvenvietėje, į šiaurę nuo Abakano.

„Grįžęs į Lietuvą, 1960 m. pradėjau nuo 5 klasės ir 1971 metais neakivaizdiniame skyriuje baigiau Smalininkų žemės ūkio technikumą, įgijau techniko-mechaniko specialybę. Toliau mokytis sustabdė pažyma „Be teisės grįžti į Lietuvos TSR“.

Pirmą kartą iš tremties į Lietuvą Antanas grįžo 1958 m. vasarą, atostogų metu.

„Turėjau tą nelemtą aukščiau minėtą pažymą ir pasą, kuriame buvo spaudas: „Tik po Krasnojarsko kraštą“. Apsistojau pas seserį Teresę ir tetą Anelę, neištekėjusią mamos seserį. Apie mano atvykimą kažkas pranešė rajono tarnyboms, buvau iškviestas, gavau nurodymą palikti Lietuvos SSR teritoriją per 24 valandas. Lietuvoje išbuvęs 38 dienas, grįžau atgal į Anastasiną, nes baigėsi atostogų laikas. 1960 03 08 mama, sesuo ir aš išvykome į Lietuvą, žinodami, kad būsime nepriimti. Laikinai apsigyvenome pas seserį Teresę, o vėliau tetos Anelės Narjauskaitės vardu nusipirkome namą Gelgaudiškyje. „Tik mamos užsispyrimas, atkaklumas ir noras gyventi ten, iš kur buvome išvaryti, nulėmė, kad likome gyventi Gelgaudiškyje.“

Iš pradžių Antanas dirbo Gelgaudiškio plytinėje, vėliau pavadintoje keramikos gamykla, nuo 1960 m. lapkričio – Šakių melioracijos statybos valdybos Gelgaudiškio dirbtuvėse šaltkalviu–remontininku, vėliau – traktorininku, nuo 1966 m. rudens – mechaniku, o nuo 1972 m. vasaros – saugumo technikos inžinieriumi. Po penkerių metų perėjo dirbti į „Didžiojo spalio“ kolchozą saugumo technikos inžinieriumi. Nuo 1990 metų iki pensijos (1994 m.) dirbo žemėtvarkininku Gelgaudiškio agrarinės reformos tarnyboje.

Vedė 1948 m. žuvusio Gelgaudiškio fotografo dukrą Aldoną Bindokaitę ir apsigyveno jos tėviškėje. Gyvenamąjį namą kapitališkai susiremontavo 1968 metais. Mat 1938 m. statyto namo tris ketvirtadalius karo metais vokiečiai apgriovė – mediena išstampė bunkeriams statyti.

Domėjimasis kraštotyra, savo krašto istorija – iš šeimos:

„Augau šeimoje, kur daug mums, vaikams, buvo pasakojama apie praeitį, gimines. Tėtis ir močiutė buvo beraščiai, tad stengdavosi viską perduoti žodžiu. Didelis mano mamos Marcelės įsitikinimas, kad visko, kas buvo, prireiks. Ji per 12 metų, praleistų tremtyje, neišmoko

rusų kalbos, sakė: „Man to nereikia, vaikai, mes grįšime“. Be to, žmonos Aldonos ir mano noras palikti prisiminimus apie praeitį ir šeimą anūkams.“

Rašyti pradėjo nuo darbų saugos instrukcijų rinkinių Šakių melioracijos stovybos valdybai: 1976 m. išleido knygutės formato instrukciją. 1978 m. rašytos kolūkinės darbų saugos instrukcijos liko aplankuose. Tai su kraštotyra nesusiję.

„Bet tada, vaikščiodamas po kolūkio teritoriją, žinodamas žmogaus pažiūras ir, žinoma, kalbantis be liudininkų, pradėjau rinkti medžiagą apie tremtį, partizanus. Surinkta medžiaga apie Gelgaudiškio valsčiaus tremtinius pirmą kartą panaudota (pavyko įterpti) Juozo Bakšo, buvusio „Draugo“ laikraščio atsakingojo sekretoriaus, išleistoje „Gelgaudiškio kolūkio istorijoje“. 1990 m. paruošiau albumą „Partizanai gelgaudiškiečiai“. Tai trumpos žinios apie kiekvieną partizaną, kilusį iš Gelgaudiškio valsčiaus, ir apie 8 partizanus, ne gelgaudiškiečius, užkastus Gelgaudiškyje. Šio albumo kopijos įteiktos Marijampolės tremties ir rezistencijos muziejui, Šakių zanavykų muziejui, Gelgaudiškio vidurinės mokyklos kraštotyrininkams.“

A. Bajerčius sudarė Gelgaudiškio valsčiaus Vietinės rinktinės kovotojų-plechavičių sąrašus su trumpomis pastabomis apie jų likimus. Parašė prisiminimus „Tremtis į Sajaną priekalnes“ (2004 m.), apie gimtąjį kaimą „Stanaičiai“ (2004 m.), kur pasakojama apie kaimo kilmę, bendravimo tradicijas, gegužines, senąsias sodybas. 2004 m. sudarė Gelgaudiškio valsčiaus tremtinių sąrašą, kuriame net 327 pavardės. A. Bajerčius užrašė pasakojimus apie Narkūnų dvarą, parašė atsiminimus „Jotyškių kaimas“, „Gudlaukio parapija“. Kraštotyrininko darbe „Būrėsi organizuotai kovai“ pateiktos biografijos Gelgaudiškio valsčiaus gyventojų, kuriuos nušovė sovietų kareiviai ar stribai.

Memuaristas **Gediminas Balčiūnas** gimė 1934 m. balandžio 28 d. Karališkių kaime, ūkininkų šeimoje.

Apie G. Balčiūną Gelgaudiškio valsčiuje rašoma todėl, kad su šiuo miesteliu ir apylinkėmis susiję svarbūs jo gyvenimo įvykiai. Be to, G. Balčiūnas senam draugui G. Tirlikiui iš JAV 2004 m. spalio 19 d. rašytame laiške pateikia dar vieną priežastį:

„Klausi dėl pritaipimo prie Gelgaudiškio valsčiaus. Nuo mūsų tėviškės iki rubežiaus Gelgaudiškio ir Kidulių valsčių tėra vos kilometras, ir tai gal nepilnas. Prisimenu, Tėvas sakydavo, kad Papiškiai priklauso Gelgaudiškio valsčiui, bet yra Kaimelio parapijos teritorijoje. O su priskyrimu prie Gelgaudiškio valsčiaus nėra didelis „griekas“, nes mūsų kelio galas visada būdavo Pakalniškiuose pas Sakalauskus. Onutė Saka-

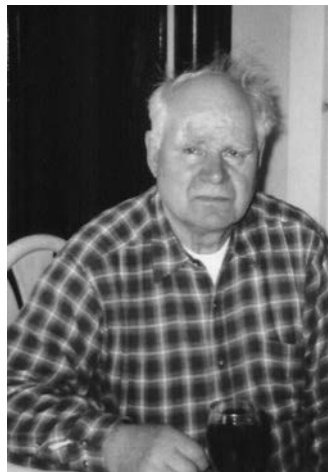

Gediminas Balčiūnas

lauskienė yra tikra mamos sesuo ir tik vienintelė tuo laiku. Antra sesuo mirė gana anksti savo tėviškėje Briedžių kaime“.

Tėvai turėjo 40 ha ūkį. Gediminas mokėsi Kidulių pradžios mokykloje, progimnazijoje. 1948 m. gegužės mėnesį su broliu Kęstučiu ir motina ištremtas į Sibirą, Krasnojarsko kraštą. Gyveno Mansko rajono Bolšoj Ungut miško pramonės ūkyje.

„Nuo 14 metų teko dirbti įvairius darbus miško kirtimo biržėse, išmoko valdyti traktorių, traukė medžius iš kirtaviečių. Baigė Sono technikos mokyklą, kur įgijo elektriko specialybę. Dirbo elektriku, motorine valtimi vežiojo žmones Manos upe, dirbo Krasnojarsko miesto aerouosto statyboje. Čia 1961 m. vedė Filomeną Stulčiūnaite, kuri Igarkoje liko be tėvų dar vaikystėje: tėvai mirė nuo sunkaus darbo ir iš bado“ (K. Balčiūnas).

Balčiūnų šeima 1962 m. grįžo į Lietuvą, tačiau čia jai sovietų valdžia pusę metų neleido gyventi – teko slapstytis. Kai sugaudavo, jie mokėdavo baudas. Pagačiau leidimą gavo. Gediminas gavo darbo Garliavojė – traktorių remonto gamykloje dirbo elektriku. Garliavojė apsigyveno ir jo šeima. Po Atgimimo, 1991 m., G. Balčiūnas su žmona išvyko į JAV ir ten pasiliko gyventi.

Pakalniškiuose ir Gelgaudiškyje įmintos ir Gedimino Balčiūno pėdos. 1944 m. lapkričio mėnesį šeima iš savo ūkio Karališkiuose buvo išvaryta toliau nuo fronto ir žiemą praleido Pakalniškiuose pas motinos seserį Oną Sakalauskienę.

Gelgaudiškyje, prie bažnyčios šventoriaus, Gediminą ištiko skaudi nelaimė – nuo fronto linijos iššauto vokiečių artilerijos sviedinio skeveldra buvo sužeistas į galvą:

„Lapkričio 24 d., sekmadienį, tėvai ir brolis Stanislovas buvo išvažiavę į Karališkius atsigabenti daiktų į Pakalniškius. Mudu su Tirliku Gediminu išėjom į Gelgaudiškio bažnyčią. Išklausem sumą ir išėjome namo. Taku pagal šventorių eina G. Tirlikas, aš einu nuo jo atsilikęs porą žingsnių. Matau, kad mus atsiveja jaunas vyrukas, maždaug 16–17 metų. Tirlikas, jį pamatęs, šypsosi. Galvoju: jie pažįstami. Vyrukas lenkia mane. Pralenkė apie žingsnį ir... Girdžiu kažkokį užimą: atsikrenda sviedinys, pagal garsą jis čia turi kristi. Ieškau vietos pasislėpti, – nerandu. Matau tamsų juodą tunelį. Jo gilumoje pasirodo maža ryški šviesa. Ji smarkiai artėja, ir staiga pamatau dangų. Guliu aukštelininkas. Pirmutinė mintis – ar turiu rankas. Pakėliau jas aukštyn. Pamačiau. Kita mintis – ar turiu kojas. Pačiupinėjau jas, kiek pasiekiau, – yra. Greitai atsistojau ir pradėjau bėgti namų link. Pajutau, kad galvai šalta. Sugrįžtu, pasiimu kepurę ir matau, – vaikas, kuris mane lenkė, guli aukštelininkas, kilnoja koją be pėdos. Supratau, kad sprogo sviedinys. Bėgu vėl namų link. Matau – kitoje kelio pusėje skuodžia Tirlikas. Klausiu jo: „Ką man padarė?“ Jis sako: „Aki išmušė!“ Pajutau kaktoje veržimą... Tuo metu mane sulaukė žmonės. Nuvedė pas medicinos seserį, akį atspaudė atgal į vietą, aprišo. Atėjo mamos sesuo Ona Sakalauskienė. Ji nuvedė mane pas rusų dalinio felčerių. Perrišo ir

pasiuntė važiuoti į Zyplius, į dalinio lauko ligoninę. Atvežė ir sužalotą, su nutraukta kojos pėda Laurynaitį. Sutvarstė žaizdas, užveržė nutrauktą koją. Taip ir pasiuntė į Zyplius. Svetimais arkliais vežė Laurynaičio tėvas, lydėjo ir jo motina. Mane lydėjo mamos sesuo...“

Sužeistas Laurynaitis vaitoja, priekaištuoja tėvams, kad leidžia jam kankintis – nepribaigia jo. Kelias šlapias, duobėtas – greitai nepavažiuosi, arkliai vos patraukia vežimą. Ties Šakiais vaitojimo nebegirdėti. Tėvai pamanė, kad sūnus užmigo. Pažiūri – ogi jis miręs! Nutarė G. Balčiūną vis tiek nuvežti į Zyplius, bet ten pasiūlė vežti jį į Kauną.

„Namuose pasitiko su nuostaba, kad grąžino, nepaguldė į ligoninę. Kauną pasiekti tokiais keliais neįmanoma. Viena išėitis: prašyti mūsų parapijos (Kaimelio par.) klebono, kad apsiimtų gydyti. Kun. Juodviršis, buvęs vaistininkas, turėjo vaistų ir užsiimdavo gydymu. Jis irgi buvo išsievakavęs į Gelgaudiškį. Nuvežė mane tėvas pas kleboną Juodviršį. Jie buvo gerai pažįstami. Tas apsiėmė gydyti. Apiplovęs žaizdą vaistais, perrišo. Matyt, nuo sužeidimo prasidėjo abiejų akių uždegimas. Visiškai apakau.“

O buvo sužalota pusė kaktos, pusė nosies, akis, kaktose keliose vietose buvo įlaužtas galvos kaulas. Tik po mėnesio gydymo, vieną kartą perrišant ta akimi Gediminas pamatė šviesą. Gydė visą pusmetį: „Raiščius nusiėmiau tik gegužės mėnesį. Jau pats nueidavau iš Pakalniškių į Gelgaudiškį perrišti žaizdų.“

Karui pasibaigus, Balčiūnų šeima grįžo į savo namus Karališkių kaime, o tu metų rudenį mirė Gedimino tėvas.

Gediminas 1944 m. pavasarį neišlaikė ketvirtos klasės baigimo egzaminų, ketino daugiau nesimokyti, tačiau, padirbėjęs ūkyje, apsigalvojo ir mokėsi antrus metus ketvirtoje klasėje. Baigęs pradžios mokyklą, ištojo mokytis Kidulių progimnazijon, ten mokėsi dvejus metus, iki išvežimo į Sibirą 1948 m. gegužės 22 d. Mokslus tęsė Sibire: baigęs kursų, išmoko valdyti traktorių, dar tapo ir elektriku – baigė elektros mechanikų kursų.

Atsiminimus G. Balčiūnas pradėjo rašyti Garliavoje, kur dirbo remonto mechaninėje gamykloje. Parašė du storus sąsiuvinius, kuriuose papasakojo Balčiūnų šeimos istoriją nuo 1939-ųjų iki 1970-ųjų metų.

„Savo atsiminimus pradėjau rašyti Lietuvos Atgimimo laikotarpiu, ir didesnė jų dalis buvo baigta po Nepriklausomybės atkūrimo, dar gyvenant Garliavoje“, – knygos „Tremtinio iš Zanavykų krašto atsiminimai“ autorius rašo jos pratarinėje. – „Bet taip jau likimui lėmus, kad 1991 m. persikėliau gyventi į Čikagą, o rankraščių išsivežti dėl griežtos tada dar egzistavusios sovietinės kontrolės negalėjau, tai 1991 m., tuoj atvykęs Čikagon, savo „Atsiminimus“ rašiau iš naujo, o 1992–1993 m. juos dėl naujų įspūdžių ir išgyvenimų praplėčiau, papildžiau.“

Šią pratarinę G. Balčiūnas parašė Čikagoje 1998 m. vasarą, o minėtoji knyga išleista Kaune 1999 m.

Literatas ir kraštotyrininkas **Kęstutis Balčiūnas** gimė 1928 m. vasario 18 d. Karališkių kaime, Sebastijono ir Antaninos, nemažą ūkį valdžiusių ūkininkų, šeimoje. 1941 m. baigė šešis skyrius Šiaudinės pradžios mokykloje ir toliau mokėsi Jurbarko gimnazijoje. Karo metais ten besimokydamas, gavo iš V. Ždankaus užduotį – stebėti vokiečių judėjimą komendantūroje Jurbarke. Pokario laikotarpiu talkininkavo pogrindžiui. 1947 m. gimnaziją baigė ir toliau Vilniaus pedagoginiame institute studijavo lietuvių kalbą ir literatūrą. Dirbo Kidulių progimnazijoje mokytoju. 1948 m. gegužės mėnesį Kęstutį su motina ir broliu Gediminu iš Karališkių kaimo ištrėmė į Krasnojarsko kraštą. Tėvas Sebastijonas buvo miręs 1945 m., vyriausias brolis Stanislovas, 1944 m. gruodžio mėnesį suimtas ir nuteistas 10 metų kalėti, mirė po pusės metų Vorkutos lageriuose. Antrasis brolis Vytautas 1944 m. pasitraukė į Vakarus ir vėliau apsigyveno JAV, ten dirbo gydytoju ir mirė.



Kęstutis Balčiūnas

Kęstutis su motina ir broliu Gediminu Krasnojarsko krašte gyveno Mansko rajono Bolšoj Ungut gyvenvietėje. Kęstutis dirbo miško pramonės ūkyje: kirto medžius, taigoje dirbo ir kitus darbus. Jis Novaja Aleksejevkos kaime suorganizavo tremtinių saviveiklos koncertą, įkūrė tremtinių lietuvių savitarpio pagalbos komitetą ir jam vadovavo, slapta mokė tremtinių vaikus lietuvių kalbos ir Lietuvos istorijos. 1949 m. už lietuvišką veiklą K. Balčiūną suėmė ir 14 mėnesių laikė Krasnojarsko saugumo kalėjime, paskui išvežė dešimčiai metų į Taišeto ypatingojo režimo lagerį, tačiau po Stalino mirties prasidėjus permainingoms, iš lagerio buvo paleistas ir grįžo Lietuvon. Netrukus jį vėl ištrėmė į Krasnojarską, kur jis farmacijos mokykloje mokėsi farmacijos, dirbo Krasnojarsko vaistų sandėlio skyriaus vedėju. Ten sukūrė šeimą: vedė bolševikų lagerio pragarą praėjusią Zofiją Danutę Venskutę, kilusią iš Skaudvilės valsčiaus Žemaitijoje. Krasnojarske jiems gimė sūnus Kęstutis ir duktė Dan-guolė. Kęstutis Krasnojarske baigė farmacijos mokyklą ir, 1962 m. sugrįžęs į Lietuvą, daugiau kaip 30 metų dirbo Žemaitijoje Kvėdarnos vaistinėje iš pradžių asistentu, paskui – vedėju.

Gediminas Balčiūnas knygoje „Tremtinio iš Zanavykų krašto atsiminimai“ pasakoja, kaip jų šeima 1944 m. atsidūrė Gelgaudiškio valsčiuje iš Karališkių kaimo:

„Praėjus daugiau kaip mėnesiui nuo vokiečių pasitraukimo iš mūsų kaimo, apie lapkričio vidurį rusai mums paskelbė, kad gyventojai negali būti arčiau kaip 15 km nuo fronto linijos. Taigi mums reikėjo evakuotis, pasitraukti kur nors toliau į rytus. Kada vokiečiai evakavo žmones, buvo šilta vasara, o dabar mums reikia dangintis jau artėjant žiemai. Tačiau jau toks naujųjų okupantų įsakymas – nieko nepadarysi. Teko evakuotis. Apsigyvenome pas mamos seserį, pas Oną ir Joną Sakalauskus Pakalniškių kaime, netoli Gelgaudiškio. Po poros savaičių Kęstutis tęsė mokslus Jurbarko gimnazijoje.“

Nutolus frontui, 1945 m. pradžioje Balčiūnų šeima iš Pakalniškių grįžo į Karališkius.

K. Balčiūnas sulaukė Atgimimo metų, tapo aktyviu Lietuvos Atgimimo Sąjūdžio veikėju, buvo Lietuvos politinių kalinių ir tremtinių sąjungos Šilalės skyriaus pirmininkas, leido ir redagavo laikraštį „Šilalės tremtinys“. 1990 m. mirė jo žmona, po penkerių metų K. Balčiūnas persikėlė gyventi į Kauną, ten vedė iš Šilalės kilusią Zofiją Brinkytę. Kaune jis priklausė Lietuvos laisvės kovų sąjūdžiui, Šaulių organizacijai, Lietuvos kariuomenės kūrėjų-savanorių sąjungai, Žurnalistų draugijai. Buvo išrinktas Lietuvos politinių kalinių ir tremtinių sąjungos tarybos nariu, vicepirmininku, Spaudos ir kultūros skyriaus pirmininku. Nesulaukęs septyniiasdešimtojo gimtadienio, mirė Kaune 1997 m. spalio 18 d. Palaidotas greta žmonos Vilniuje, Karveliškių kapinėse.

Dar vienuolikos metų Kęstutis tapo kraštotyrininku: savo pirmuosius rašinius paskelbė 1939 m. „Vėliavos“ laikraštyje. Dirbdamas Kvėdarnoje, K. Balčiūnas

„daug rašė kraštotyros, medicinos ir farmacijos klausimais į rajono spaudą, rinko žemaičių tarmės žodžius Lietuvių kalbos žodynui. Parašė Kvėdarnos vaistinės ir Kidulių vidurinės mokyklos istorijas. Surinko ir paskelbė įdomių faktų apie išžymius lietuvių rašytojus ir veikėjus – J. Basanavičių, Maironį, P. Vaičaitį, V. Kudirką ir kt. Vaistinėje leido biuletenį „Pravartu žinoti“. Buvo laikraščio „Šilalės kraštas“ ir 3 tomų knygos „Šilalės kraštas“ redkolegijos narys“ (G. Balčiūnas).

K. Balčiūnas iš viso parašė ir išspausdino apie 3 000 korespondencijų daugiau kaip penkiasdešimtyje Lietuvos ir užsienio laikraščiu – Lenkijos, Rusijos, JAV, Kanados, Anglijos. Paskelbė apie 300 eilėraščių. Paliko atsiminimų rankraštį „Karališkiuose nieko naujo“. Eilėraščiai skelbti antologijose „Tremtinio Lietuva“ (1990), „Tremtinio kelias“ (1992), „Eilėlavimais“ (1994).

Pedagogas, poetas ir prozininkas **Klemensas Baltutis-Dulkė** gimė 1909 m. kovo 19 d. (balandžio 1 d.) Mažeikių apskrities Viekšnių valsčiaus Žibikų kaime (dabar – Akmenės rajonas). Mokėsi Viekšnių vidurinėje mokykloje, Telšių gimnazijoje, 1930 m. baigė Tumėno brandos kursus. Nuo 1931 m. studijavo Kaune, Vytauto Didžiojo universiteto Humanitarinių mokslų fakultete ir mokėsi Kauno meno mokykloje. Nuo 1925 m. pradėjo bendradarbiauti spaudoje: iš pradžių JAV lietuvių periodikoje – „Garsė“, „Vienybėje“, „Vytyje“, vėliau – Lietuvos: „Naujojoje Romuvoje“, „Židinyje“, „Akademike“, „Lietuvos studente“, „Karyje“. Pasirašinėjo slapyvardžiais „Klemensas Dulkė“, „Alg. Klemenčiukas“, vaikų literatūroje – slapyvardžiu „Tus. Saulės“.

Baigęs studijas, mokytojavo. Prieškario metais dirbo Gelgaudiškio valsčiaus Pakalniškių kaimo pradžios mokykloje, ūkininko Sabo troboje įsikūrusioje. Bendravo su kaimo ir Gelgaudiškio jaunimu. Gelgaudiškiečiai prisimena, kaip jis, vaikščiodamas prie Gelgaudiškio kapinių, sukūrė tokią posmelį apie tragiško likimo kaimo merginą:

„Ką tu sugalvojai,
Jazminų mergelė,
Taip karštai mylėdama
Kaimo bernelius.“

Tas eiles ir deklamavęs draugų būrelyje pas gelgaudišketę Rudaitienę.

K. Baltutis mirė Kaune 1944 m. gruodžio 17 d.

Jo eilėraščiai periodikoje pasirodė 1925 m., o apsakymai – 1932 m. Patriotinių eilėraščių knyga „Po tėviškės klonius“ išleista 1929 m., poezijos rinkinys „Upokšniai šnera“ – 1935 m. Dvi eilėraščių knygas vaikams parašė ir išleido 1937 m. Tai „Paukšteliai čiulba“ ir „Seni, seni, ką darai?“ Jo eilėraščių įdėta antologijoje „Vaikai ir eilėraščiai“ (1939). Sukūrė 1938 m. poemą „Devyni raiteliai“. Dalyvavo 1938 m. pasirodžiusioje antologijoje „Žemaičiai“. K. Dulkė suredagavo jaunųjų poetų antologiją „Septyni“ (1933).

Būsimasis kunigas ir vertėjas **Andrius Stasys Būčys** gimė 1875 m. lapkričio 28 d. Šilgalių kaime, netoli Slavikų. Trys kunigai Būčiai yra nemažai nuveikę Lietuvai: Pranciškus – Andriaus dėdė, Gelgaudiškio klebonas, vyresnysis brolis Pranciškus Petras ir pats Andrius Stasys.

Andrius pradinę lankė ir baigė Slavikuose, o vėliau, baigęs keturias Marijampolės gimnazijos klases, mokėsi Seinų kunigų seminarijoje. 1898 m. ją baigė ir, išventintas kunigu, tais pačiais metais paskirtas į Slavikūs vikaru. Tačiau jam nebuvo lemta ilgai kunigauti. 1900 m. pabaigoje viešėjo pas savo dėdę Gelgaudiškio kleboną Pranciškų Būčį. Viešnagės metu padėjo dėdei pastoraciniame darbe: šaltą metų pabaigos dieną aplankė namuose sunkų ligonį parapijos pakraštyje. Buvo neatsargus – nepasirūpino šiltai apsirengti – ir grįždamas smarkiai peršalo. Susirgęs ūmiu plaučių uždegimu, po kelių dienų Gelgaudiškyje mirė. Palaidotas šio miestelio kapinėse. 1954 m. mirė Gelgaudiškio klebonas J. K. Augustaitis ir buvo palaidotas tame pačiame kape, kuriame prieš pusę amžiaus atgulė Andrius Stasys Būčys. Kai statė paminklą J. K. Augustaičiui, iškalė įrašą, kad čia palaidotas ir A. S. Būčys.

Besimokydamas Seinų kunigų seminarijoje, A. S. Būčys dar su keliais klierikais – A. Civinsku, J. Narjausku, J. Šidlausku ir kitais – iš lenkų kalbos išvertė kunigo Povilo Smolikovskio knygą „Marijos mėnuo“. Šį leidinį suredagavo Andriaus brolis, būsimasis vyskupas Pranciškus Petras Būčys. Knyga išleista 1900 m. Vilniuje, J. Zavadskio spaustuvėje.

Kunigas ir knygnešys **Pranciškus Būčys** gimė 1849 m. sausio 2 d. Slavikų parapijos Šilgalių kaime. Pradinę mokyklą lankė ir baigė Naujamiestyje. Po to Marijampolės gimnazijoje užbaigė keturias klases. 1869 m.



Andrius Stasys
Būčys

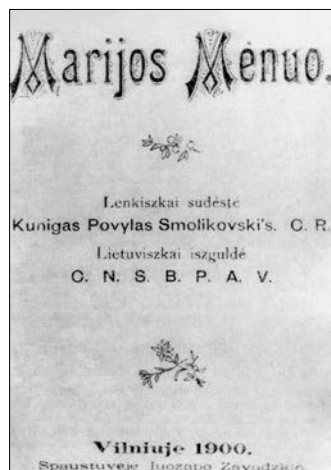

įstojo į Seinų kunigų seminariją. Ją baigęs, 1874 m. gavo kunigo šventinimus. Iš pradžių dirbo vikaru Seinų katedroje, vėliau – Sūduvojè: Prienuose, Alvitè, Pakúonyje. Nuo 1883 m. – vikaras Gelgaudiškyje. Šiame miestelyje prie Nemuno dirbo iki gyvenimo pabaigos. 1895 m. tapo Gelgaudiškio parapijos klebonu, rūpinosi, kad būtų išpuošta Gelgaudiškio bažnyčia. 1911 m. čia įvyko generalinė atnaujintų vienuolių marijonų kapitula, kurioje kunigas Matulaitis-Matulevičius išrinktas vienuolijos generolu.

Klebonaudamas Gelgaudiškyje, P. Būčys rūpinosi draudžiamų lietuviškų knygų platinimu, suorganizavo nemažą knygnešių būrį. Sumanė platinti paveikslėlius su religinio turinio vaizdais. Juos spausdindavo Krokuvoje. Vėliau Juozas Angrabaitis juos atsigabendavo į Tilžę ir kitoje atvirutės dydžio paveikslėlio pusėje išspausdindavo lietuviškas maldeles. 1900 m. pabaigoje, viešėdamas pas savo dėdę P. Būčį, čia peršalo, susirgo ir mirė jaunas Slavikų vikaras Andrius Stasys Būčys.

P. Būčys Gelgaudiškyje gyveno dar du XX a. dešimtmečius ir mirė 1923 m. balandžio 18 d., palaidotas Gelgaudiškio bažnyčios šventoriuje.

Eiliuotojas **Jonas Cvirka**, žinomo rašytojo bendrapavardis, bet ne giminaitis, gyvena netoli Gelgaudiškio, Maštaičių kaime, pas seserį. Labai kuklus, bet meninių gabumų turintis žmogus poetui Stasiui Žlibinui 1994 m. rašė:

„Klausiate, kas aš. Man pačiam atrodo, kad esu gana menkas žmogus, o kitiems – keistuolis. Mat nieko nemoku, nieko neturiu, nerūkau, svaigalų nevarioju. Dėl šios paskutinės priežasties niekur niekada nepritapau. Netolimais laikais, kaip ir daugelis, ląksčiau po „didžiąsias statybas“. Dirbdamas baigiau vidurinę mokyklą, po truputį rašinėju. Rašau seniai, tik anksčiau vis būdavo to darbo pertraukų. Šiuo metu apsistojuoju kaime pas seserį ir bandau rašyti intensyviau. Daugiausia mano kūrybos išspausdino Šakių rajono laikraštis. Vienas kitas eilėraštis yra pasirodęs respublikinėje spaudoje. Tačiau dažniausiai kūriniųliai atmetami kaip pilni balasto, abstraktūs, dirbtiniai. Dažnai nesulaukiu visai jokios žinios.“

Antanas Andrijonas ir šio rašinio autorius 2005 m. aplankė J. Cvirką Maštaičių kaime, prašė parašyti autobiografiją. Lyg ir buvo sutikęs. Dar du kartus lankiau



Pranciškus Būčys



Jonas Cvirka

jį Maštaičiuose, išsikalbėjo, bet kūrėjas labai viskuo nusivylęs. Pirmiausia jį slegia tai, kad negauna pensijos, nes iš Rusijos „didžiųjų statybų“ niekaip negali išgauti dokumentų, patvirtinančių jo darbinę veiklą, darbo stažą. Kita nusivylimo priežastis ta, kad „didieji meno korifėjai“, kuriems siuntė savo kūrinėlius, juos atmesdavo, suniekindavo. Geriau jiems būtų savo kūrybos nesiuntęs, – nežinojo, kad iš jų nėra ko tikėtis tikrų, nuoširdžiai parašytų eilių įvertinimo. Niekas jam nepatarė, kad neieškotų šiandieninių literatūros garsenybių dėmesio. Tik vienas Stasys Žlibinas perdavė J. Cvirkos eilėraščių pluoštelį Lietuvos radijo literatūros ir dramos redakcijai ir 1994 m. liepos 9 dienos „Vakaro lyrikoje“ jie buvo skaitomi. Tris iš jų ir autoriaus nuotrauką išspausdino „Kalba Vilnius“: „Lietuva“, „Gimtinė“, „Vaikai“.

Kūrėjas, matyt, yra taip nusivylęs, kad visiškai nevertina savęs. Kai 2005 m. dar kartą jį aplankiau Maštaičiuose, pratarė, kad turi parašęs ir apsakymų knygą, ir daugiau eilėraščių, bet visa tai sudėjęs į sandarų indą ir užkasęs žemėje. Pasiūliau nepasmerkti šios kūrybos, žadėjau pasirūpinti, kad ji būtų išleista, bet J. Cvirka ir to pasiūlymo nepriėmė. Pagaliau gavau 2005 m. spalio 25 d. rašytą laišką:

„Buvau pradėjęs rašyti pažadėtąjį darbą, bet vėliau persigalvoju. Kas aš? Esu asocialus, atsidūręs visuomenės užribyje, kaip liaudis sako, tikras ubagas, nieko negalintis, nieko nesugebantis. Mano manymu, tokie visai netinkami dėti į knygą šalia garbių, vertingų žmonių. Tai nusprendžiau galutinai.“

Dar rašiau jam, kad gali gauti socialinę pašalpą, jei pensijos jam nėra kaip skirti. Bet daugiau laiškų negavau.

Apie save dar yra papasakojęs minėtame laiške S. Žlibinui:

„Vaikystėje labai mėgau piešti, bet kas vaikystėje nepiešia?! Tiesa, seniau dar grodavau armonika. Labiausiai žmoguje vertinu tą deficitų deficitą – širdies blykstelėjimus, nedemonstratyvų jautrumą, papras-

tumą, kuklumą. Žodžius poetas, rašytojas kažkodėl nedrąsu garsiai tarti. Nusimenu, jeigu kas mane iš artimųjų tokiu žodžiu pavadina. Kurti įkvepia saulė ir vėjas žolėje, medžiuose; didelį impulsą rašyti duoda silpnoji lytis... ir sapnai. Tačiau stipriausias impulsas vis dėlto man yra pamatytas ir pajautas žmoguje širdies švystelėjimas. Laimė, kad esi gyvas, kad esi sveikas, kad gali matyti akis, kuriose gyvena meilė! Laimė – tai mėgstamame darbe, kūryboje pasiektas norimas rezultatas. Turbūt iš to ir pareina tikrasis džiaugsmas. Tačiau man geriau kurti padeda liūdesys. Džiaugsmas bėga nuo minties, liūdesys – į mintį.“



Tegul šis posmelis iš jo „Gimtinės“ eilėraščio nušviečia kūrėjo sielos kampelį:

Jurgita Dafner
(Kargertaitė)

*„Švelnumas žolės tos ant vietos gimtųjų namų,
Dienas ir metus visuose išėjimuos dabinės,
Mažutė veja, atsivėrus skaidrių gilumu,
Manųjų kelionių svetur toluma paskutinė.“*

Jurgita Dafner (Kargertaitė).

*„Toks skaudus ėjimas į tave –
Pamiršta, maža ir mylima.
Suklumpu prie tavo mylinčių akių,
Aš kalta vien tuo, kad nuodėmes tavim nešu.“*

Taip apie gimtinę eilėraštyje „Lietuvai“ rašė jauna kūrėja. Ji gimė 1973 m. rugpjūčio 31 d. Šakių rajone, Žygėnų kaime. 1983 m. mokėsi Žygėnų pradinėje mokykloje, paskui Gelgaudiškio vidurinėje mokykloje. Ją baigusi, trejus metus studijavo Vytauto Didžiojo universitete Kaune. Ištekėjo ir išvyko į vyro tėvynę Vokietiją. Augina dukrą, aplanko tėviškę.

Pirmąjį eilėrašį Jurgita parašė mokydamasi antroje klasėje. Mokytoja B. Zakarevičienė rašo, kad jauna kūrėja, baigdama mokyklą, jau buvo žinoma kaip susiformavusi poetė, jos eilėraščiai artimi lietuviškajai švelniojo lyrizmo tradicijai. Ypač jaukūs lyriniai vaizdai eilėraščiuose „Mamai“, „Lietuvai“, „Pravirko dievai“, „Gerumas“. J. Kargertaitės eilėraščiai spausdinti rajono ir respublikos spaudoje. 2001 m. „Lygumų šaltinio“ almanache išspausdinta dešimt jos eilėraščių.

Kunigas ir vertėjas **Vincas Dargis** gimė 1870 m. gegužės 14 d. Skriaudžiuose. Mokėsi 1882–1887 m. Marijampolės gimnazijoje, 1887–1892 m. Seinų kunigų seminarijoje. Varšuvoje 1893 m. gegužės 21 d. išventintas kunigu. Seinų kunigų seminarijoje veikė būrelis, kurio nariai privačiai mokėsi lietuvių kalbos. Ketvirtas iš eilės būrelio pirmininkas buvo V. Dargis. Dirbo vikaru 1893–1899 m. Gelgaudiškyje, Lenkijoje ir vėl Lietuvoje. Vikaraudamas Gelgaudiškyje, propagavo blaivybę, padėjo čia įsteigti pirmą lietuvišką krautuvę, platino draudžiamas lietuviškas knygas. Dėl to

Gelgaudiškyje buvo iškūstas ir kratomas. Kai pasipriešino dvarininko Zano reikalavimui pradėti lenkiškus pamokslus Gelgaudiškio bažnyčioje, buvo iškeltas į Lenkiją, dirbo Maly Plocke, Subotine, vėliau grįžo į Lietuvą ir kunigavo Bařtninkuose. 1899 m. išvyko į Ameriką, ten gyveno iki 1920 m., klebonavo Naujojoje Filadelfijoje. Grįžo į Lietuvą 1920 m. ir paskirtas Šv. Kazimiero seserų kongregacijos vienuolyno kapelionu ir bažnyčios rektoriumi Pažaislyje. Rėmė laikraščius „Žvaigždutė“, „Draugas“. Spausdino straipsnius „Tėvynės sarge“ (1901), „Žvaigždėje“, „Drauge“. Išvertė K. Rydlio „Mokslą tikėjimo ir doros paveizduose“ ir A. Kalniečio slapyvardžiu 1903 m. išleido.

V. Dargis mirė 1946 metais.

Atsiminimų autorius **Mykolas Juozas Eidukaitis** gimė 1924 m. gegužės 16 d. Gelgaudiškio valsčiaus Jankūnų kaime, valstiečių šeimoje. Augo du broliai ir sesuo. Tėvai pratino prie darbų, ugdė darbštumą, laikėsi nuostatos „*Nedaryk to kitam, kas tau nemėla*“, mokė krikščioniškųjų vertybių.

Mokėsi Šimkū ir Gelgaudiškio pradinėse mokyklose. Baigęs šešis skyrius, mokslą tęsė Šakių „Žiburio“ gimnazijoje, dalyvavo ateitininkų veikloje. Ši organizacija buvo tartum skydas, saugojęs nuo svetimų ideologijų įtakos, – tai pasitvirtino 1940 m. Lietuvą okupavus sovietams.

„Mes, moksleiviai ateitininkai, pirma atsiribojome nuo bolševikinių prisitaikėlių komjaunuolių. Pirmieji 1941 m. pasklidę gandai apie pasipriešinimą okupantams džiugino, linksmi minėjom Vasario 16-osios sukaktį. Tą patį vakarą buvau sulaikytas, tardomas saugume, o ryte išleidžiant „patarta“ palikti mokyklą.“

Kelių mokinių areštas išgąsdino mokinius ir mokytojus. Vyresnieji draugai patarė Juozui pasitraukti iš mokyklos, ir jis 1941 m. kovo mėnesį grįžo į tėvų ūkelį, kuriame dirbo iki paskutinių karo metų.

„1944 m., kaip ir daugelis mokslo draugų, stojau į formuojamą Lietuvos Vietinės rinktinės 310 batalioną, ir netrukus buvom pasiųsti į Vilniaus kraštą ginti gyventojų ir jų turto nuo plėšikaujančių gaujų.“

Vokiečiai norėjo savo tikslams panaudoti Vietinę rinktinę, o kai lietuviai pasipriešino, okupantai nuginklavo rinktinės karių, uždarė į belaisvių stovyklas, 80 sušaudė Paneriuose, o kitus išvežė į Vokietiją. J. Eidukaitis pateko tarp tų, kurie dirbo Vokietijoje karinėse įmonėse, statė karinius aerodromus, aptaravo transportą, statė gynybinius įrengimus.

Karui pasibaigus, J. Eidukaitis grįžo į namus ir dirbo tėvų ūkelyje. 1948 m., draugų paskatintas, pradėjo dirbti Gelgaudiškio pradžios mokykloje, po metų įstojo į Kauno mokytojų seminariją, dirbo ir mokėsi. Išaiškėjus, kad tarnavo Vietinėje rinktinėje, kaip nepatikimą 1950 m. pašalino iš darbo su įrašu: „*Be teisės dirbti tarybinėje mokykloje*“. Vengdamas tolimesnio saugu-



Juozas Eidukaitis

miečių persekiojimo, persikėlė į Kauną, toliau mokėsi ir dirbo. Mokantis seminarijoje, reikėjo dirbti pagal specialybę, todėl 1951 m. išvyko į Eišiškių rajoną, tapo klajojančiu mokytoju, konspiracijos sumetimais prisiregistravo Kaune, o dirbo Vilniaus krašte. Kaune baigęs Mokytojų seminariją ir pradėjęs studijuoti Vilniaus valstybiniame pedagoginiame institute, persikėlė dirbti į Vandžiogalos vidurinę mokyklą. Čia 1957 m. vėl buvo „iššifruotas“, kad tarnavo Vietinėje rinktinėje ir vokiečių kariuomenėje, be to, dar kaltino, kad po karo mokėsis žvalgybos mokykloje ir pasiūstas ardomajai veiklai į Lietuvą.

„Nuolatinės apklausos tęsėsi apie metus, o nuo 1958 m. pradėjo siūlyti bendradarbiauti. 1959 m. baigęs institutą, kategoriškai atsisakiau visų siūlyimų ir, jei esu kaltas, paprašiau teisti. Po šio pokalbio, kuris įvyko 1959 m. rugpjūčio 9 d., dingo „angelai sargai“, nesiūlė pelningų darbų, aukštų postų, tačiau niekad neišleido iš savo akiračio. Ypač daug „palydovų“ jaučiau dirbdamas technikumuose ir vakarinėse mokyklose. Negalėdamas taikstyti su Brežnevo laikų rutina, 1981 m. išėjau į stažinę pensiją, papildomai uždarbiau pas liaudies meistrus, o 1984 m. įsidarbinau Petrašiūnų eksperimentinėje kelių įrengimų gamykloje, iš kurios išėjau į pensiją.“

Prasidėjęs Atgimimui, J. Eidukaitis dalyvavo Sąjūdžio renginiuose, Vilniuje lankydavo badaujančius Laisvės kovotojus. Nepriklausomybės Akto ir sausio 12–13 dienomis budėjo prie Parlamento rūmų.

J. Eidukaitis priklauso Lietuvos Vietinės rinktinės karių sąjungai. Lietuvos gyventojų genocido ir rezistencijos tyrimo centro Rezistentų teisių komisijos nutarimu jam suteiktas Kario savanorio statusas. Apdovanotas savanorių kūrėjų medaliu.

Parašė ir 2002 m. Kaune išleido atsiminimų knygą „Sudužusios viltys“.

Žurnalistas ir literatas **Jurgis Gegužis** gimė 1877 m. balandžio 15 d. Narkūnų kaime. Jaunuolis išvyko į Mažąją Lietuvą, dirbo Tilžėje O. Mauderodės spaustuvėje. Teko dirbti ir M. Jankaus spaustuvėje Bitėnuose. Gabeno draudžiamą spaudą ir knygą per sieną į Lietuvą. 1898 m. pereinant sieną, caro sargybiniai jį suėmė ir privertė tarnauti rusų kariuomenėje. Teko atitarnauti visą privalomą laiką. Po tarnybos išvyko į užsienį ir apsigyveno Škotijoje. Ten 1905–1906 m. redagavo „Laiko“ laikraštį, 1906 m. persikėlė į JAV, kur dirbo lietuviškose spaustuvėse, rašė į „Kovą“, „Vienybę lietuvininkų“. Su S. Michelsonu įsteigė „Keleivį“ ir jį leido 1908–1943 m., dirbo Amerikos lietuvių socialistų sąjungoje. J. Gegužis 1908 m. parašė ir išleido apysaką iš darbininkų gyvenimo „Dievo žmogus“. Turėjo santaupų, kurių nemažai testamentu paskyrė Lietuvos studentų stipendijoms.

J. Gegužis mirė JAV, Bostone, 1943 m. vasario 21 d.

Keliautoja, fotografė, buvusi legendinės popgrupės „Dinamika“ vadybininkė **Živilė Gerulaitienė** gimė 1969 m. vasario



Jurgis Gegužis

3 d. Kaune, o nuo 5 metų amžiaus gyveno Gelgaudiškio miestelyje, kur baigė vidurinę mokyklą.

1987 m. išvyko mokytis į Klaipėdos muzikos akademiją (tuometinę konservatoriją), įgijo renginių režisūros ir organizavimo specialybę. Baigusi šias studijas, dirbo su muzikiniais kolektyvais koncertinėse agentūrose „Pop Centras“ ir „Litart“.

1993 m. ją pakvietė dirbti popgrupės „Dinamika“ vadybininke. Su šiuo kolektyvu dirbo jo pakilimo, šlovės ir saulėlydžio laikotarpiu iki pat 2000 metų.

1997 m. ištėkėjo už savo klasės draugo gelgaudiškietčio Juozo Gerulaičio. Susilaukė sūnaus Juozo ir dukters Gretos. 2003 m. Vytauto Didžiojo universitete įgijo vadybos magistro laipsnį.

Aktyviai keliauti Ž. Gerulaitienė pradėjo prieš 12 metų. Per tą laiką aplankė 40 šalių penkiuose žemynuose. Kelionių ir nuotykių troškimas, meilė svetimiems kraštams keliautoją išviliojo į Pietų Afrikos Respubliką, kur ji išvyko su šeima ir praleido daugiau nei penkerius metus. Autorė tikina, jog gyvenimas pietų pusrutulyje skurdesnis, tačiau daug linksmesnis, šiltesnis ir paprastesnis, nes laikas, žmogus ir jo amžius čia matuojami kiek kitokiais matais nei šiauriniame. Gyvenimą svečioje šalyje keliautoja vertina kaip neįkainojamą patirtį, padėjusią susivokti ne tik kitiškame pasaulyje, bet ir savyje.

2008 m. keliautoja įveikė aukščiausią Afrikos žemyno kalną Kilimandžarą (5 895 m).

2009 m. įstojo į Palangos fotografų klubą, surengė personalines fotografijų parodas „Namibija – fotografų svajonė“, kurioje eksponuota 20 autorės darbų, įamžinusių didžiausias pasaulyje raudonojo smėlio kopas, ir „Tolima. Artima“ – 20 fotodarbų paroda iš egzotiškų kraštų.

2010 m. leidykla „Tyto alba“ išleido Ž. Gerulaitienės kelionių apybraižų ir fotografijų knygą „Tolima. Artima“, kurioje autorė vaizdingai ir šmaikščiai pasakoja apie nuotykius Buenos Airėse ir Šri Lankoje, keliones po Pietų Afriką, Australiją, Namibiją, Indoneziją, Zanzibarą, Čilę, Malaiziją ir kopimą į Kilimandžarą.

Knygos autorė tvirtina, jog kelionė – geriausia investicija į save bei viena iš didžiausių vertybių, darančių mūsų gyvenimą įdomesnę, prasmingesnę, džiaugsmingesnę, paprastesnę bei vertingesnę, nes ji praplečia ne tik žmogaus akiratį, bet ir širdį, sutalpindama joje romantišką meilę svetimiems kraštams.

Ž. Gerulaitienė gyvena Klaipėdoje. Dirba fotografe.



Živilė Gerulaitytė



Mokytoja ir vaikų rašytoja **Illuminata Giedraitienė (Vasiliauskaitė)-Nemuno Bangelė** gimė 1892 m. vasario 15 d. Narkūnų kaime. Sodyba – netoli Narkūnų pi-liakalnio su trimis priešpiliais, uostu ir mūro liekanomis. Vasiliauskų šeima buvo

muzikali – sodyboje dažnai skambėjo dainos, muzika. Iliuminata prieškario metais (1911–1913) Kaune mokėsi „Saulės“ mokytojų kursuose, 1915–1917 m. – Lietuvių gimnazijoje Vorėneže. Grįžusi į Lietuvą, apsigyveno Jurbarke ir nuo 1919 m. su pertraukomis mokytojavo Jurbarko rajone, vėliau miesto pradžios mokyklose, Jurbarko gimnazijoje. Ištekėjo už poeto ir rašytojo Antano Giedraičio-Giedriaus (1892–1977). Nepriklausomybės metais jis leido vaikams skirtus žurnalus „Žiburėli“ ir „Saulutė“. A. Giedraitis-Giedrius Jurbarke įsteigė „Saulės“ gimnaziją, kuri laiką dirbo jos direktoriumi. Dabar ta gimnazija pavadinta jo vardu. Tą patį vardą turi ir gatvė, kur gyvena Giedraičių šeima Jurbarke.



*Iliuminata Giedraitienė
(Vasiliauskaitė)-Nemuno Bangelė*

I. Giedraitienė pradžios mokyklos mokytoja dirbo nuo 1919 metų, o 1920–1921 ir 1941–1944 m. buvo Jurbarko gimnazijos mokytoja. Aktyviai dalyvavo skautų veikloje: 1935–1940 m. buvo Jurbarko vietininkijos vietininkė. Daug rašė vaikams – Nemuno Bangelės slapyvardžiu pasirašyti kūriniai pasirodydavo „Žiburėlio“ ir „Saulutės“ žurnaluose. 1944 m. su vyru pasitraukė į Vokietiją ir tik po dvylikos metų persikėlė į JAV. Ten mirė anksčiau už vyrą – 1966 m. birželio 12 d. Vorčesteryje.

Tarpukariu išleido dvi knygeles vaikams: 1923 m. pasirodė „Mamos pasakos“, 1930 m. – „Vyturėlis“.

Rašytojas **Antanas Giedrius-Giedraitis** (1892–1977) kultūros, švietimo ir literatūros baruose veikė XX a. pirmojoje pusėje.

„Daug vyresniosios kartos žmonių skaityti mokėsi iš A. Giedriaus vadovėlių, su džiaugsmu į rankas ėmė jo leidžiamus žurnalus „Žiburėli“ ir „Saulutė“, literatūrines pasakas, apsakymus, poezijos knygeles“ (R. Skunčikas).

Lietuvos švietimo ministerija 1918 m. paskyrė A. Giedrių įgaliotiniu Jurbarke. Čia jis rūpinosi pradžios mokyklų steigimu ir įkūrė gimnaziją, kurioje 1920–1924 m. direktoriavo. 1920 m. Jurbarke vedė iš Narkūnų kaimo kilusią mokytoją ir rašytoją Iliuminatą Vasiliauskaitę, susilaukė dukterų Danutės ir Grožvydos.

Iš Tilžės į Jurbarką dažnai atvykdavo A. Giedriaus bičiulis Vydūnas: čia skaitydavo visuomenei paskaitas, viešėdavo Giedrių namuose, iškylaudavo apylinkėse.



Antanas Giedraitis

„Kitoje Nemuno pusėje, Narkūnų kaime, prie to paties vardo piliakalnio XX a. pirmojoje pusėje buvo Vasiliauskų namai – A. Giedriaus žmonos Iliuminatos gimtinė. Šioje sodyboje daž-

nai su vyru lankydavosi ir jo bičiulis Vydūnas. Aplankydavo Narkūnų (Maštaičių) piliakalnį, vasaros pabaigoje Nemuno pakrantės lazdynuose abu riešutaudavo. Mat abu buvo vegetarai, valgė tik augalinės kilmės maistą. Giedriai ir savo dukrai vardą parinko iš Vydūno „Amžinosios ugnies“ – pavadino Grožovyda. Ne vieną pasaką iš Agotos Vasiliauskienės lūpų Narkūnuose užrašė A. Giedrius. Jas, grojant Kaziukui Vasiliauskui beržo tošele, užrašė ir į pasaulį paleido pasižmonėti vaikų literatūros klasikas Antanas Giedrius-Giedraitis – Kaziuko tetėnas“ (B. Aleknavičius).

Žurnalistas ir poetas Gediminas Griškevičius gimė 1948 m. kovo 17 d. Čekiškėje, buvusiame Vilkių (dabar – Kauno) rajone.

Apie žmonių bendravimą jis rašė:

„Žinia, gyvenimo kokybė priklauso nuo to, kiek saulės esama kiekvieno iš mūsų širdyje ir ar sugebame savuoju spindulėliu nudžiuginti, sušildyti greta esantį. Tokia mūsų buvimo Čia prasmė.“ Pirmasis Gedimino gyvenimo dešimtmetis prabėgo Čekiškėje, „žydų pirklių statytų erdvių medinių, bet dažnai degusių namų provincijos miestelyje, įsikūrusiame lygumoje prie Lašišos upelio, pusiaukelėje tarp Ariogalos ir Vilkių. Čia mamą Antaniną Ulendraitę, Jurbarko gimnazijos ir Kauno Vytauto Didžiojo universiteto 1946 m. auklėtinę, 1947 m. žiemos viduryje arkluko traukiamomis rogelėmis – „šlajukais“ parsivežė iš Cinkiškio pats tuometinio „Pirmūno“ kolūkio pirmininkas Jonas Miknevičius. Čekiškė, kur už pusantro-dviejų kilometrų Sereščiaus, Nemunėlio link teka veržli, šneki, vaizdingais žaliais skardžiais įsimintina Dubysa“.

Čekiškė patiko jaunajai stomatologei ir jos tėveliams. Čia ji netrukus nusipirko pusę namo, kuriame buvo ir dantų kabinetas. Gydytoja gavo arų, turėjo net karvutę. Čekiškėje ji ištekėjo. Po metų gimė Gediminas, 1953 m. – Kęstutis. Čekiškėje Gediminas anksti išmoko (būdamas penkerių metų) skaityti ir rašyti, o 1954 m. rugsėjo 1-ąją pravėrė vidurinės mokyklos duris.

„Gaila, kad šeimoje retas svečias tebuvo mūsų tėvas, deja, kaunietiška šnairai, skeptiška, ironiška visą gyvenimą (iki 1997 m. gegužės 1 d.) žvelgęs ne tik į provinciją, bet ir ataturpstant traukęs nuo šeimos, žmonos, vaikų, darbo, pareigos, prioritetais rinkęsis tik „smuklių savus“ draugelius ir linksmybes, net bandęs savąją gyvenimą primesti žmonai, ją įtraukti į balių kaleidoskopą. Maištaujant seneliams, Kauno „burmistras“ tolo nutolo, ir 1962 metais tėvai išsiskyrė oficialiai. Bet!.. Tėvo klaidos paskatino mane kuo rimčiausiam šeimyniniam gyvenimui.“



A. Giedraičio knyga

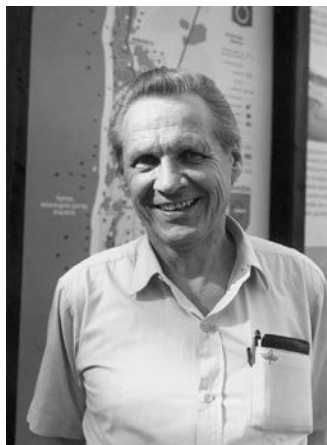

Gediminas Griškevičius

Motinai buvo sunku tokiomis sąlygomis dirbti ir rūpintis namais, dviem vaikais,

„tad nenuostabu, kad mane, itin smalsų, judrų, draugams ištikimą berniuką auklėjo Čekiškės akmeninis grindinys – „brukas“, už padaužiuskus nuotykius nesyk teko aiškintis mokytojų kambaryje. Nuo didesnių klaidų gelbėjo bažnyčia, knygos ir mamos įpirštas... siuvinėjimas.“

Nuo 1958 m. Gediminas gyveno ir mokėsi Gelgaudiškyje. Mat motinos bendramokslis gydytojas Juozas Juodaitis pasiūlė jai persikelti į Gelgaudiškį.

„Šis miestelis, – sako G. Griškevičius, – panašiai kaip ir Veliuona – ir šiandien iš daugelio kitų provincijos miestelių išsiskiria ypač dėkinga, unikalia geografinė padėtimi. Nemunas yra tarsi gyvybės kelias, o juk visai arti Kaunas, Jurbarkas, Klaipėda, buvusi turtingoji Prūsija, ties Smalininkais prasidėjusi Vokietija. Ne mano vieno nuomone, ne Šakiai, o Gelgaudiškis būtų daug šauniau pabuovęs ir rajono centru...“

Gelgaudiškyje ne sykį Gediminas žvelgęs mirčiai į akis... Nemunas – ne Dubysa, Nemunas – didelė paslaptis! Čia nepakako mokėti plaukti „šuniuku“.

„Duburyje prie pat Nemuno, priešais Šilinę, skendau jau pirmąją vasarą 1959-aisiais, pusės miestelio vaikų akivaizdoje. Gelgaudiškio vaikai, panemuniukai, plaukioja, nardo kaip žuvys. Ar aš prastesnis? Nežinau, drąsą sukaupęs, į juodą gelmę ir... kilau lėtai. Sustojau kilęs kaip stulpas. Pravertomis akimis mačiau didelę Saulę, kuri vis blyško. Kol visai išnyko. Mane išgelbėjo: už ausų ištraukė vienintelis vyrėlesnis, ant kranto buvęs paskui šaunus moksladraugis iki septintos klasės Vytautas Dombroviskis. Nors Gelgaudiškio mažiai džiūgaudami plojo rankomis: – Ot naujokas, tai bent nardo, „klasę rodo!“ – Vytautas suvokė, kad ne iš gero taip ilgai neišnyru... Pievoje atsipeikėjau, po to ir dar vieną vasarą galva svaigo iš pykinimo, vos tik žvilgterėjus į Nemuno pusę...“

Gelgaudiškio vaikai buvo pasiskirstę į „miestelėnus“ ir „plytiniokus“. Fiziškai tvirtesni panemunės berniukai nesunkiai „primetė“ savo taisykles. Gediminui neteko ilgai svarstyti, su kuo draugauti. Jokių šansų išgyventi vienuoje, nors būtum gudriausias, geniausias. Kol Antanina Griškevičienė su vaikais gyveno Taikos gatvėje pas šeimininkus Žemaitį ir Damušius, gatvių vaikų „kautynėse“ Gediminas ėjo už „miestelėnus“, o kai šeima apsigyveno plytinei priklausančiame daugiabutyje Darbininkų gatvėje,

„jau nuo ką tik buvusių saviškių miestelėnų iš kažkur atsineštais ne vienerių metų dvoką skleidžiančiais didžiuliais ančių ar žąsų kiaušiniiais mūšyje teko atsimušinėti jau tarp „plytiniokų“. Žinoma, pamokos ir užsiėmimai mokykloje ištrindavo bet kokias ribas ir draugų nesu-

tarimus, ir vėl susivienydavome daugybei gerų darbų. Kita vertus, kokia vaikystė be žaidimų, be „indėnų“, be rizikos, nors ir kas draustų, nors ir didžiausiais chuliganais, net banditais vadintų, nors mažintų elgesio pažymius... Vyrai yra vyrai, o daugiau – nieko negaila! Sparnai tvirtėja skrydyje. Vaikams patiko gyvenimas su šautuvais ir tikrais šoviniais. Karo ir pokario metais buvo daug paslėptų panemunės ir sodybų tvenkinėliuose – šovinių ir kariškų šautuvų, net sviedinių, minučių. Taigi pokario vaikų karta „buvo ginkluota nuo galvos iki kojų.“ O ginklai juk skirti šaudyti – mokiniai vos nenušovė mokyklos inspektoriaus Drazdausko, Kuprio, rusų kalbos mokytojo. Klasėje padėtas sprogmuo „nunešė“ pirštus pačiam penktokui Petrui Virbauskui ir ilgam laikui išgąsdino vokiečių kalbos mokytoją V. Zdanavičių. Prieš ginkluotus auklėtinius visokių priemonių ėmėsi mokytojai ir tėvai: pelnytai šaudytojus apdovanodavo „nepataisomų chuliganų“ epitetais. Juk tie mano nuotykiškai baigėsi net dviem pataisom septintoje klasėje! Iš Gelgaudiškyje išgyventų nerimastingų metų ir šiandien girdžiu, matau, gerbiu čia kūrybiškam, ne griovybiškam gyvenimui, ne „brangaus, bet nematomo tėvelio“ pėdomis eiti skatinusias širdis, pirmučiausiai išvėlusias mūsų gabumus, suvokusias, kas ko esame vertas.

Ir šiandien esu nuoširdžiai dėkingas išvalgioms psychologėms, humanistėms Gelgaudiškio mokytojoms. Visų pirma lituanistei Birutei Zakarevičienei, dar 1960-aisiais klasėje vaizdingai perskaičiusiai mano rašinį apie vakarais namuose aižomas pupas, kurį ji įvertino pirmuoju mano „literatūrinium“ penketu. Ši nuostabi moteris pirmoji atrado Poeziją lieso, dulkėto panemunių vaiko suskirdusiomis kojomis sieloje, seniai suvokė, jog direktoriaus vis baramas tėvis, besiblašantis, dažnųsų ne laiku ir pernelyg garsiai nusikvatojantis padauža, kompanijų pramuštgalvis „gali būti tikras literatas, netgi eiliuotgalvis, gebąs išdinti jausmą“, užsimindama ir apie realias galimybes tapti spaudos leidinių bendradarbiu, pažadindama misijai, kuriai negaila viso gyvenimo – „šviestis ir šviesti“, nes juk tik šviesuomenė visais laikais yra niekada niekam nevergaujanti ir tik todėl visų gerbiama šventuomenė.

Gerbiamos mokytojos B. Zakarevičienės išvalgos entuziastingai skatino, visaip mane drąsino ir mama, ir... pirmasis kuklulis laiškas, išspausdintas 1961 m. vasario 8-ąją Šakių rajono laikraštyje, be diržų ir erškėčiuotų žodžių užbaigė audringiausių paauglystės laikotarpi. Aš, svajodamas apie žurnalistiką ir literatūrinę kūrybą, pasitraukiau iš „plytiniokų“–„miestelėnų“ mūšių, jau nebesvajojau būti tik „šoferiu“, autobuso vairuotoju. Niekada nebeiššaus paskutinis Gelgaudiškyje išlietas aluminis šautuvėlis. Likimo angelai tebesiunčia palankiausias vėjus į mano kūrybinių ieškojimų bures...”

Gelgaudiškis rašytojui Gediminui – išpūdingas žalias, o vakarėjant visais šlaitais žiburiuojantis, orus, inteligentiškas garlaisvis, į kurį visi nori sugrįžti. Čia daug

išminties, šviesos, taupios elgsenos, lietuviybės. Gelgaudiškio vaikų namų auklėtiniai išmokė altruizmo ir bičiulystės. Iš Gelgaudiškio šeima persikėlė į Šaukėnus 1961 m.

Vidurinę mokyklą G. Griškevičius baigė 1965 m. Žemaitijoje – Kelmės rajone, Šaukėnuose, kur jo motina dar 35-erius metus dirbo gydytoja stomatologe. Ten Gediminas atrado savo gyvenimo prasmę, tikslus, pilnatvę, kelio kryptį, pašaukimą – *„Sekim, vaikai, raideles ir gaivinkim širdeles! Svajoju ir ieškau savo pėdsako vaikų literatūroje“*.

1965–1971 m. G. Griškevičius studijavo Vilniaus universitete lietuvių kalbą ir literatūrą bei žurnalistiką. Jam dėstė Juozas Pikčilingis, Jurgis Lebedys, Donatas Sauka. Literatas didžiuojasi studijų draugo Petro Dirgėlos 2003 m. Nacionaline premija, laukia naujų bendrakursių Marytės Kontrimaitės, Viktoro Brazausko, Violetos Sagaitytės knygų, dažnai prisimena jau mus palikusius Antaną Kalanavičių, Danutę Paulauskaitę, Onę Baliukonę.

Tik dėl sunkios ligos G. Griškevičius studijų universitete nebaigė. Dirbo Vilniaus rajono vaikų valandėlių „Žvaigždutė“ vedėju. Jaunystės dienos Vilniuje – ieškojimų metas:

„su Jurgiu Kunčinu, kaip ir su Rimu Kasparu, Antanu Kalanavičiumi, Algiju Verba, Vidu Marcinkevičiumi, Vitu Žvirdausku, Petru Dirgėla, Alvydu Pocevičiumi, Viktoru Brazausku, Vytautu Skripka, Leonidu Šimoliūnu ir šimtais kitų ieškojome savęs Vilniaus gatvėse, „Stuokynėje“ ir „Taure“, tarp svetimų – smuklių savų...“

Vėliau G. Griškevičius dirbo Kelmės rajono laikraštyje „Komunistinis žodis“, Klaipėdos laikraščiuose „Tarybinė Klaipėda“, „Vakarų ekspresas“, „Lietuvos žvejys“, 1991–1992 m. – „Palangos“ laikraščio redaktorius, vėliau – darbas „Palangos naujienų“ laikraščio redakcijoje. G. Griškevičius – Lietuvos žurnalistų sąjungos narys.

1965 m. kovą dalyvavo pirmojoje Lietuvos moksleivių literatūrų apžiuroje Vilniuje ir laimėjo III vietą. Parašė vaikams poezijos knygas: „Saugosiu saulutę“ (1979), „Ką vaikai galvoja“ (1991), satyrinių eilėraščių knygą „Būrai ir strasbūrai“ (2002). 2004 m. išleido knygą vaikams „Mėnulis – vakaro keleivis“ ir meninę apybraižą „Akmuo mane ramina“. 2004 m. turėjo paruošęs dar „bent tris, tarp jų – ir poezijos rinkinį „Žvilgsnio užuovėjoje“. 2004 m. viduryje G. Griškevičius rašė: „Ruošiu pirmąjį šimtą eilėraščių knygai, kuri vadinsis „Pa(r)eiti“. Pareiti...“

Eilėraščių vaikams ir seneliams knyga „Mėnulis – vakaro keleivis“ išleista Klaipėdoje 2005 m. Tais pačiais metais pasirodė ir „Linksmų vėjų karalystė“ – *„eilėraščiai-rašto paveikslai vaikams, tėvams, seneliams, mokytojams, Palangai ir Lietuvą vienijančiai Baltijos jūrai“*, – taip parašyta knygos pradžioje. 2007 m. pasirodė jo eiliuotos akvarelės „Laivas į šventąją“, 2008 – „Neišsigandusi šventė. Pasakos apie... pasakas. Eilėraščiai vaikams“.

Kūrėjo širdyje liko šviesus Gelgaudiškyje praleistų metų prisiminimas:

„Gelgaudiškį ir jo žmones, žaliuosius panemunius, vaikystės takus, gal kiek išdykusius, bet labai saulėtus, mintimis aplankau kas savait.“

Poetas **Vladas Grybas** gimė 1927 m. sausio 5 d. Gelgaudiškio valsčiaus Narkūnų kaime valstiečių šeimoje. 1945 m. tėvai persikėlė į Jurbarką, kur Vladas 1947 m. baigė gimnaziją. Joje besimokydamas pasidarė aktyvus komjaunuolis – važinėjo po kaimus kaip agitatorius, prašė valstiečius pasirašyti sovietinės „valstybinės paskolos“ obligacijas, su šautuvu ėjo rinkti iš ūkininkų pyliavų, organizavo vadinamąsias raudonąsias gurguoles su pripilėtais iš valstiečių grūdais, dalyvavo ginkluotuose susirėmimuose su Lietuvos partizanais. Baigęs Jurbarko gimnaziją, persikėlė gyventi į Vilnių, čia dirbo Lietuvos komjaunimo centro komitete, „Literatūros ir meno“, „Pergalės“, „Tiesos“ redakcijose. Periodikoje spausdinamais straipsniais pasireiškė kaip aktyvus kovotojas už sovietinių okupantų siekius. Skelbė kovingas knygų recenzijas. Rašė daug eilėraščių. Kaip V. Majakovskis, V. Montvila, poeziją jis laikė kovos ginklu. Aukštino komunistines idėjas. Jo eilėse gausu, – kaip rašė kritikas Ričardas Pakalniškis, – sovietinės atributikos: žodžių komunistas, bolševikas, klasinis priešas, kolektyviniai laukai ir kt. Tačiau paskutiniųjų jo metų poezijoje pastebima vis daugiau susimąstymo, abejonių, lyriškumo. Po „tautų vado“ J. Stalino mirčiai skirtų raudų V. Grybo idėjiškumas ėmė blėsti, ir jis



Vladas Grybas

„visa savo kovinga esybe, – kaip rašo V. Gavėnas, – vien šlovino senovės romėnų vyndarystės dievą Bachą. Su tuo Rašytojų sąjungos bonzos negalėjo taikytis, ėmė poeto ir atvirai, ir uždariai vengti. Pagaliau V. Grybas pasekė S. Jesenino ir V. Majakovskio pavyzdžiu. Teliko Rašytojų sąjungos pirminės partinės organizacijos uždaro susirinkimo nutarime konstatuoti, kad „Vlado Grybo savižudybė – mūsų ideologinio darbo pralaimėjimas.“

Poetas Vilniuje pasitraukė iš gyvenimo – nusišovė 1954 m. birželio 22 d. Palaidotas Rasų kapinėse Vilniuje.

Tokio poelgio priežastis V. Grybas nusinešė į kapą. Ar nebus viena iš svarbiausių ta, kad jis pradėjo suvokti, jog išgarbintoje socialistinėje šalyje nėra kūrybos, minties laisvės:

*„Liesiu lyg ašarą tyrą
Žodį, meilėj brandintą.
Lyra, tu mano lyra –
Negi dūmot užginta...“*

Juk, be minėtos „idėjinės“ poezijos, V. Grybas sukūrė ir gražių lyrinių posmų – apdainavo jaunystę, meilę, moterį eilėraščiuose „Pažvelgė pavasaris į obelį“, „Pirmoji meilė“, „Ištekėjai tu, ištekėjai“.

Kas dabar pasakys, kuo poetas buvo nusivylęs, kas jį skaudino, žeidė, stūmė prie stiklelio ir galutinio lemtingo poelgio? Gal jis – sudaužyto likimo žmogus, totalitarinio veidmainiško režimo auka?

V. Grybas išleido eilėraščių rinkinius „Tiesiu taikymu“ (1949), „Priesaika“ (1950), „Taikos vardu“ (1952). Po mirties išleistos jo knygos „Žaliuoki, auki!“ (1962), „Žemės atgimimo šventėje“ (1968).

Muzikos mokytoja ir dainų kūrėja **Irena Gvildienė** nuo 1975 m. dirba Gelgaudiškyje.

„Gimiau 1955 metų pavasarį Kaune. Vaikystė prabėgo Aukštuosiuose Šančiuose, akmenimis grįstose gatvėse, Nemuno šlaituose, kur pavasarį rinkdavome žibutes.“

Nedideliame Irenos tėvų namelyje dažnai skambėdavo muzika. Tėvelis buvo nagingas stalius iš Dzūkijos, mokėjo ir mėgo groti keletu muzikos instrumentų: įvairiausias melodijas išringuodavo armonika, pagrieždavo smuiku, kartais prisėdavo ir prie pianino. Mamytė – aukštaitė nuo Labanoro – dažnai niūniuodavo tėvelio grojamas melodijas. Tokioje aplinkoje auganti Irena jau nuo septynerių metų ėmė domėtis muzika, pradėjo mokytis skambinti pianinu. Mokėsi šeštojoje Kauno vidurinėje mokykloje. Dar paauglė, „Moksleivio“ žurnale susiradusi patikusias eiles, sukurdavo joms melodijas. Jeigu pavykdavo, dainuodavo jas su seserimi ar klasės draugėmis.

Dėl to ir gyvenimo kelio pasirinkimas buvo aiškus – Marijampolėje (tada – Kapsuke) įstojo į kultūros mokyklos chorinio dirigavimo specialybę ir 1975 m. šią mokyklą baigė. Tais pačiais metais atvyko dirbti į Gelgaudiškį ir ketvirtą dešimtį metų dirba čia specialiojoje mokykloje mokytoja. Neakivaizdžiai mokėsi Šiaulių pedagoginiame institute ir 1984 m. jame baigė Defektologijos fakultetą. Dirba su specialiųjų poreikių vaikais, moko juos muzikos, dainavimo, lietuvių kalbos bei literatūros ir kitų dalykų.

„Per keliolika metų su mokiniais išdainavome viską, ką turėjau sukaupti, viską, ką mokėjau. Norėjau kažko naujo, negirdėto, kitų nedai-



Irena Gvildienė

nuoto. Kartą kolegos Albino Murausko paprašiau, kad parašytų eiles Mokytojo dienai. Parašė. Paskaičiau. Patiko. Pabandžiau dainuoti – skamba. Užrašiau melodiją penklinėje – taip gimė „Daina mokytojui.“

Vėliau I. Gvildienė sukūrė „Dainą apie Gelgaudiškį“, „Šimtadienį“, „Išleistuvių dainą“, „Mokyklos himną“, „Nemuną“, „Austėją“, „Šimtametį girioj“, „Gal svajonė kalta“ ir kitas dainas. Mokyklos dramos būrelis kasmet pastatydavo po kelis spektaklius. Mokytoja Irena stengėsi jiems sukurti tinkamą muziką, daineles, kad vaidinimai būtų linksmesni, nuotaikingesni. Taip susikauptė nemažas pluoštas ir vaikiškų įvairios tematikos dainelių.

Šakių rajono bitininkai paprašė Ireną sukurti jiems dainą – himną. Parašė jiems dvi dainas pagal A. Murausko ir O. Jasinskienės žodžius. Šios dainos skamba kasmetinėse rajono bitininkų šventėse, išspausdintos „Ūkininko patarėjo“ laikraščio „Bitutės ratuotos pastogėje“.

Be muzikos, dainų, kūrėja turi dar vieną pomėgį – karpinius. Ilgais žiemos vakarais karmo paveikslėlius, atvirukus. Labiausiai ją traukia liaudiški, gamtiniai motyvai – gėlės, žolynai, paukšteliai, medžiai. Surengė kelias karpinių parodas: Gelgaudiškio seniūnijoje, Kultūros centre, Ritinių kultūros namuose. Keliolika darbų eksponavo tautodailininkų darbų ekspozicijoje Zyplių dvare.

„Esu miesto vaikas, bet likimas taip jau pasistengė, kad didžioji mano gyvenimo dalis prabėgo kaime. Čia sukūriau šeimą. Su vyru Jonu Gvildžiu, Gelgaudiškio girininku, užauginome dukrą Mildą. Man patinka kaimas, jo ramybė, vystančia žole kvepiantys vakarai, dulkėmis nuklotas vieškelis, vingiuojantis į tolumą, ramūs ir santūrūs kaimo žmonės, bet vienoje širdies kertelėje visada ilgiuosi miesto. Ilgiuosi šventiško miesto šurmulio, triukšmingos minios, siaurų senamiesčio gatvelių. Bet esu visiškai tikra, kad, gyvenant mieste, mano sieloj muzika niekada nebūtų suskambėjusi.“

Literatė **Jurgita Jakštytė** gimė 1982 m. Mokydamasi Gelgaudiškio vidurinės mokyklos vienuoliktoje klasėje, 2000 m. išleido savo kūrybos eilėraščių knygėlę „Dovanaju pienių vainiką“. Joje išspausdinti jaunųjų filologų konkursui pateikti eilėraščiai apie vaikystę, vidinius išgyvenimus, artimus žmones.

2001 m. J. Jakštytė baigė Gelgaudiškio vidurinę mokyklą ir Vilniaus universiteto Kauno filiale pradėjo studijuoti lietuvių kalbą bei literatūrą.

Jaunos eiliuotojos svajonių pasaulis atsispindi eilėraštyje „Pavasario paukščiai“:

*„Pavasario paukščiai
Man giesmėmis išbūrė,
Kad kalnuose, kur saulė
Keliasi rytais, užgims pasaulis
Naujas,
Užgims pasaulis
Tyras...“*



Jurgita Jakštytė

*„Susikaupė širdy ir išmintis, ir patyrimas,
Ir nueitų dienų graži rintis.
Tai, kas praėjo, kas jau buvo
Kaip kraitis, dovana arba lemtis.“*

Ona Jasinskienė
(Raževičiūtė)

Šiuos žodžius parašė Šakiuose gyvenanti literatė mokytoja lituanistė **Ona Jasinskienė (Raževičiūtė)**, gimusi Šiliniūnų kaime 1941 m. gegužės 27 d.

„Ten prabėgo vaikystės ir paauglystės dienos, iš ten išsineštas gimtųjų namų vertės suvokimas, galimybė apsaugoti nuo gyvenimo pagundu, žinojimas, kad tiesus takas visada išveda į vieškelį.“



Mokytoja B. Zakarevičienė, pasakodama apie Gelgaudiškio vidurinės mokyklos literatus, prisimena, kad šioje mokykloje „mokėsi ir talentinga Šakių rajono poetė Onutė Raževičiūtė-Jasinskienė“.

1960 m. Kiduliuosė ji baigė vidurinę, o po dvejų metų joje pradėjo pedagogės kelią, neakivaizdžiai studijavo lituanistiką Vilniaus universitete ir mokslus baigė 1968 m. Nuo 1963 m. dirbo Šakių vidurinėje, kuri po Atgimimo tapo „Žiburio“ gimnazija. Viename savo eilėraštyje poetė rašo, kad gimnazija – žmogaus didelio gyvenimo kelio pradžia:

*„Čia subėga vaikystės takeliai.
Čia kryžiuojas jaunystės keliai.
Čia plazdena svajonių ugnelė.
Čia užgimsta didieji darbai.“*

Mokytoja mano, kad lituanistės darbas mokykloje skatina ieškoti gėrio, grožio, prasmės. Tai tampa ne pareiga, o gyvenimo būdu ir įkvepia kūrybai:

„Juk reikia parinkti žodį, atskleisti jo esmę, gretinti, derinti, išgauti skambesį, suteikti potekstę, įtaigumą. Tai ir sunku, ir malonu... tai pakylėja dvasią, gelbsti nuo buitės pilkumos. Šiuo metu dirbu atsikūrusioje „Žiburio“ gimnazijoje. Vedu savo mokinius erskėčiuotais kūrėjų takais, padedu suprasti jų kančios ir aukos didybę, mokau pažinti tautos istoriją kaip jos kančių, džiaugsmų, nuopolių ir pergalių metraštį.

*Mokau ir mokausi
Renku ir dalinu.
Taip suvokiu savo būties prasmę.
Ir visa tai mėginu išsakyti eilėraščiais“.*

Daugiau kaip keturi literatūros dėstymo ir gimtosios kalbos mokymo dešimtmečiai

„įrodė, kad pedagogo darbas turi prasmę. Ir įkvepia kūrybai. Vedu savo mokinius A. Baranausko, P. Vaičiaičio, V. Kudirkos ir Vaižganto, Maironio ir Salomėjos Nėries, J. Aisčio ir B. Brazdžionio takais, vingiuotais ir erskėčiuotais“.

Kūrėja eilėraščius rašo nuo vaikystės dienų. Kūryboje būna pakilimų ir atoslūgių. Eiles spausdino Šakių rajono laikraščiai „Draugas“, „Valsčius“, Lietuvos pedagoginė spauda, kita periodika. Priklauso Šakių literatų klubui „Lygumų šaltinis“, Lietuvos kaimo rašytojų sąjungai. Jos eilėraščių yra mokytojų poezijos rinktinėje „Pabūk džiaugsmu“ (1987), almanachuose „Krintantis lapas“ (1993), „Kaimo rašytojas“ (1996). Dešimt jos eilėraščių įdėta Šakių rajono literatų kūrybos knygoje „Lygumų šaltinis“ (2000), po kelis – almanachuose „Sūduva“ (2001), „Šaltinėlio srovė“ (2001). 1996 m. „Spindulio“ leidykla išleido jos eilėraščių ir miniatiūrų knygą „Susikaupimo metas“. Antroji mokytojos eilėraščių knyga – „Prisiglaudimai“ (1998), trečioji – „Pašauksiu žodį“ (2002).

Miškų ir dekoratyvinių želdynų specialistas **Zenonas Janulaitis** gimė 1953 m. gruodžio 26 d. Pąjotijo kaime, prie Gelgaudiškio. 1961–1972 m. mokėsi Gelgaudiškio vid. mokykloje, 1972–1978 m. studijavo Lietuvos žemės ūkio akademijos Miškų ūkio fakultete.

1978–1992 m. dirbo Lietuvos miškų ūkio mokslinio tyrimo instituto jaunesn. moksliniu bendradarbiu, 1992–2002 m. – Kauno aukštesniosios miškų mokyklos dėstytoju. Nuo 2002 m. – Kauno miškų ir aplinkos inžinerijos kolegijos lektorius, nuo 2003 m. – Aplinkotvarkos katedros vedėjas.

Tarp mokslinių interesų sričių – gyvūnų ekologija, morfologija, kraštovaizdžio architektūra, dekoratyviniai augalai. Rengia disertaciją apie šerno morfologiją, ekologiją ir reikšmę Lietuvoje. Parašė straipsnius „Elninių žvėrių gausa, metinis prieauglis, bandų struktūra“, „Danielių, muflonų aklimatizacija ir gausi-



Zenonas Janulaitis

nimo galimybės Alytaus miškų urėdijos miškuose“, „Savaiminių ir Lietuvos želdiniuose dažniausiai naudojamų sumedėjusių augalų savybės“, išspausdino 6 mokslinius str. tarptautiniuose leidiniuose.

Z. Janulaitis – rekreacijos technologo standarto bendraautoris, 68 baigiamųjų darbų ir projektų vadovas, monografijos „Lietuvos fauna (žinduoliai)“ bendraautoris (1988). Skaitė pranešimus trijose respublikinėse ir šešiose tarptautinėse konferencijose Lenkijoje, Bulgarijoje, Estijoje, Latvijoje, buvusioje Sovietų Sąjungoje. Tarp svarbiausių pranešimų – „Feeding Peculiarities of Wild Boar in Lithuania“ (4th Theriological Conference, 1999), „Distribution, Abundance and Regulation of Wild Boar Population in Lithuania“ (5th Baltic Theriological Conference, 2002), „Radviliškio miesto Antaniškių miško parko sumedėjusios augmenijos įvertinimas ir rekonstrukcija“ (konferencijoje „Miestų želdynų formavimo strategija“, 2005), „Sumedėjusių augalų įvairovė-dizainas Miuncheno ir Augsburgio želdiniuose“ (konferencijoje „Vokietijos ir Lenkijos želdynų architektūros ir augmenijos ypatumai“, 2006), „Anglijos karališkųjų parkų rekreaciniai ir edukaciniai aspektai“ (VPU mokslinėje konferencijoje „Lietuvos biologinė įvairovė: būklė, struktūra, apsauga“, 2008).

Stažavosi Miunchene (Vokietija, 2006), Londone (D. Britanija, 2008). Dalyvavo įgyvendinant tarptautinių fondų projektą „Aplinkos želdinimo ir kraštovarkos specialistų rengimo kokybės gerinimas, siekiant skatinti rekreacinės ir edukacinės veiklos plėtrą želdiniuose“ (2006–2007), vadovavo projektui „Kėdainių rajono savivaldybės seniūnijų administracinių centrų želdynų pertvarkymas ir apželdinimas“, konsultavo Šakių miesto skvero ir paežerės teritorijos, Lekėčių miestelio skvero, Kudirkos Naujesčio miestelio skvero ir pagrindinės Tilto gatvės želdynų pertvarkymo projektu autorius (2007), Anykščių miesto Draugystės parko želdynų pertvarkymo projekto bendraautoris (2009). Lekėčių (Šakių r.) miestelio pagrindinės Kauno gatvės želdynų pertvarkymo projekto vadovas-bendraautoris, Druskininkų miškų urėdijos mokymo ir informacijos centro „Girios aidas“ aplinkos sutvarkymo ir apželdinimo projekto vykdytojas. Parengė autorinį mokslinį darbą „Elninių žvėrių gausa, prieauglis ir lytinė struktūra Kauno miškų urėdijos profesionalios medžioklės plotuose“ (2004). Organizavo šernų genetinius tyrimus (2008). „Želdynų dizaino“, „Rekreacijos“ studijų programų kūrybinių grupių vadovas ir kūrėjas (2001, 2005).

Apdovanotas aplinkos ministro padėka „Už kūrybingą pedagoginį darbą ir aktyvią veiklą vykdant tiriamuosius darbus“ (2007).

Z. Janulaitis – Lietuvos kraštovaizdžio architektų sąjungos narys. Žmona Ina (gim. 1960) anglų kalbos dėstytoja. Vaikai: Daiva (gim. 1990), Jolanta (gim. 1999).

Z. Janulaitis 2002 m. parengė ir išleido knygelę „Kauno miškų ir aplinkos inžinerijos kolegija“. Leidinys skirtas šios mokslo ir mokymo įstaigos 75-mečiui.

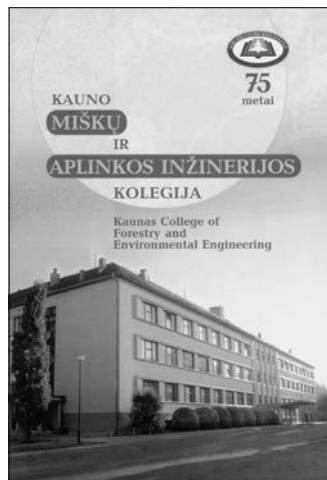

Z. Janulaičio knyga

Poetė **Danutė Jovaišienė (Skėraitytė)** gimė 1935 m. gegužės 16 d. Vöniškių kaime, netoli Gelgaudiškio, ūkininkų šeimoje. „Graziose apylinkėse, šimtamečių qžuolų

apsuptyje, – rašo poetas Robertas Keturakis, – *basa ji išlakstė Virangės upelio pakrantes*“. Baigusi Voniškių pradžios mokyklą, keletą metų mokėsi Plókščių vidurinėje, tačiau trylikametė Danutė su tėvais ir dviem broliais 1948 m. buvo išvežta Sibiran. Vargo sunkiai dirbdama Krasnojarsko krašto Mansko rajono miškuose. Grįžusi iš Sibiro, 1958 m. apsigyveno Gelgaudiškyje. Čia dirbo plytų ir čerpių gamykloje – prižiūrėjo garo katilus. Mokėsi vakarinėje darbo jaunimo mokykloje, o baigusi septynias klases Vilniuje įstojo į Statybos technikumą. Baigusi jį, 1964 m. buvo paskirta dirbti į Alytaus statybos trestą. Dirbo meistre, vyriausiąja inžiniere metalo konstrukcijų gamykloje, gelžbetonio konstrukcijų gamyklos direktore. Neakivaizdžiai mokėsi Kauno politechnikos institute.



Danutė Jovaišienė
(Skėraitytė)

Poezija domėjosi jau pradžios mokykloje. Jos darbo kabinete Alytuje stalo kalendoriai būdavo išmarginti trumpais ketureiliais. 1998 m. įkūrė Alytaus apskrities literatų klubą „Tėkmė“ ir jam vadovavo iki mirties 2002 m. pradžioje.

Pirmąją poezijos knygą suaugusiems „Gimtųjų laukų nerimas“ išleido 1994 m. Vėliau rašė ir leido knygeles vaikams: 1995 m. – „Rainiukas“ ir „Paukščių takais“, 1996 m. – „Mano knygelė“, 2002 m. – „Sėjau duoną – rugius“. Šakių rajono literatų klubo „Lygumų šaltinis“ almanache „Ilgesio gija“ (2002) įdėta ir jos eilėraščių.

„Ruošėsi rašyti atsiminimus, deja... Liko tik jos posmuose įprasmintas gėris, paprastos moters paprastas dvasingumas, kurį glaudžiame lyg pumpurą, dar nespėjusį iki galo išsiskleisti“ (R. Keturakis).

2002 m. kovo 20 d. aukštame Dzūkijos sostinės kalnelyje iškilo dar vienas smėlio kauburėlis. Teliko tik poetės paskutinis prašymas:

*„Tėvyne, mano mylima,
Priglauski smėlio kalnely.
Aš žemės dulke sugrįžtu
Užbaigti būties kelią.“*

Literatė **Jūratė Kairaitienė (Tamošaitytė)** gimė 1963 m. balandžio 7 d. Ukmergėje. Į Gelgaudiškio seniūnijos Elizavos kaimą Teresė ir Juozapas Tamošaičiai su sūnumi Vyteniu ir dukrele Jūrate atsikėlė 1968 m. Aplink sodybą buvo aštuoni hektarai žemės, kurią senelis buvo gavęs kaip Lietuvos savanoris. Grįžęs iš kovų už Lietuvos nepriklausomybę, paveldėjo dar dalį tėviškės prie Ensgirio miško. Anksti mirus Teresės motinai Marijonai, tėtis Antanas Sakalauskas vedė našlę Antaniną Galinaitienę. Ji ir augino Teresėlę, kuri užaugusi ir ištekėjusi savo gyvenimo istoriją ir pasakas mėgo pasakoti Jūratei, Vyteniui ir 1968 metais gimusiai Gitanai. Senelių sodyboje Elizavos kaime senelės jaunystės metais klojime kaimo jaunimas vaidindavo.

Vaikystės metais Jūratė turėjo mielus ir gerus senelius. Senelis ją vadino Jūraite. Parėjęs namo, sustodavo prie pepinų obels, nusiimdavo nuo peties laiškanešio krepšį ir paimdavo mergaitę ant rankų.

„Atrodė visada linksmas, žvalus, nerūpestingas, neprisimenu, jog kada nors būtų pavargęs ar supykęs. Tik vėliau supratau, kodėl toks žavus kas pavasarį pražysdavo sodas, vešlūs javų laukai, pievos, kodėl tokie jaukūs ir mieli mūsų vaikystės namai. Močiutės darželyje prie trobos žydėjo našlaitės, nasturtos, salvijos, bijūnai, įvairiaspalviai jurginai, ryškiažiedės erškėtrožės. Takelius ji barstė smėliu. Atrodė, jog tik mums skirtas šis pasaulis. Jame švietė meilė, senelio pasakos, močiutės giesmė... Mes tvirtėjome, girdėdami tą išmintį, kartu dirbom ūkyje, bet augom laisvi ir nevaržomi. Tėvelis vedėsi grybauti, mėgom Pakalniškių šilą, šalia namų esančias molduobes, kuriose mes visi išmokome plaukti.“



Jūratė Kairaitienė (Tamošaitytė)

Jūratės mama Teresė Sakalauskaitė ištekėjo už Juozapo Tamošaičio iš Laūksargių kaimo netoli Tauragės. Susipažino su juo Pagėgiuose, kur, baigusi Lietuvos žemės ūkio akademiją, pradėjo dirbti. Tuomet J. Tamošaitis dirbo buhalteriu. Tuokėsi Ukmergėje. Po kurio laiko T. Tamošaitienė grįžo su šeima gyventi tėviškėn Elizāvos kaime. Dirbo ekonomiste, kasdien penkis kilometrus eidavo Skaistākaimin į kolchozo kontorą. Tėvelis buvo ančių fermos vedėjas Pakalniškiuose. Vėliau Jūratės mama dirbo Šakiuose Socialinio aprūpinimo skyriaus vedėja.

„Tas gerumas vaikystės pasaulyje, rasotos ryto pievos po basomis mano kojomis, išdykusių vaikų brydės per žydinčią dobilieną, laktantys švelnūs triušiai sodo kamputyje... – viskas liko atminties mieliausioje kertelėje. Tuose namuose mes augome laimingi. Tėvelis niekada manęs nebarė, kai, metusi grėblį prie šieno kupetos, bėgdavau pasilakstyti, apimta vaikiško džiaugsmo. Aš piešdavau gėles, sodą, medžius, mėgau rašyti ir skaityti.“

Jūratė 1970–1981 m. mokėsi Gelgaudiškio vidurinėje mokykloje. Čia turėjo mielą lietuvių kalbos ir literatūros mokytoją Birutę Stankaitę, patiko mokytojo Sauliaus Ambrazaičio lietuvių kalbos pamokos, studijuoti šį dalyką skatino ir mokytoja Birutė Zakarevičienė,

„nuolat pripažindama mano rašinius geriausiai įvairiuose moksleivių konkursuose. Nebuvau ypatingai gera mokinė, todėl, baigus vidurinę mokyklą, man atrodė toji svajonė nepasiekiamą“.

Bet Gelgaudiškyje gyvenusi Rimutė Vališkytė, Vilniaus pedagoginio instituto Lietuvių kalbos ir literatūros fakulteto pirmo kurso studentė,

„mane vaišino mandarinais ir pripasakojo, jog studijos visiškai nesudėtingos, jog tereikia važiuoti ir stoti mokyti. Tas padrąšinimas paskatino daugiau nedvejoti“.

Jūratė lituanistikos studijas pradėjo 1981 m. ir baigė 1986 m. Ji džiaugėsi, kad Pedagoginiame institute turėjo tokius puikius dėstytojus kaip Vanda Zaborskaitė, Stasys Skrodenis, Dovydas Judelevičius, Irena Veisaitė, Aldona Vaitiekūnienė.

„Studijuodama radau tą pasaulį, kuriame galėjau atsiskleisti, tobulėti, ten niekas manęs, kaimo mergaitės, neižeidinėjo, sutikau gerų studijų draugų, lankiau baidarių slalomą, turizmą. Slidėmis, pėsčiomis ar baidarėmis apkeliavome didesnę Lietuvos dalį. Kai ruošėmės vykti į Karpatų kalnus, sužinojau, jog gims kūdikis, – kelionės atsisakiau. Tuomet mano laimingą gyvenimą skausmu pervėrė mylimo žmogaus netektis. Ir dabar stebiuosi, kaip tada nepalūžau, išlaikiau antro kurso pabaigos sesiją ir išvykau praktikon į moksleivių vasaros stovyklą prie Merkio Šalčininkų rajone.“

Jos liūdesio, netekties skausmas išsiliejo eilėmis:

*„Kažkur visai šalia stovi tu,
O aš nebeturiu tavęs.
Tik vėjas švilpia vestuves
Ir šliuožia jis ledu.
Sapnuoju: ten stovi tu
Ir tau labai slidu,
Nors tu neši gyvenimui gėles.“*

Ketvirtame kurse Jūratė studijavo kartu su sūneliu: buvo labai jautrus, bijojo svetimų žmonių vaikų darželyje, todėl vesdavosi į auditorijas. Per paskaitas jo, mažyčio, dideliame auditorijos suole net nematyti – šalia mamytės piešia, varto knygeles, ramutis...

Eilėraščius rašyti Jūratė pradėjo tose pačiose paskaitose: jos draugė Danutė rašė eilėraščius ir siuntinėjo studentams lapelius, o Jūratė su ja varžėsi, nors Danutės eilėraščiai atrodė daug skambesni. Jūratė ieškojo tinkamų žodžių kaip ir tuomet, kai dar sėdėjo mokyklos suole ar žydinčioje savo sodybos pievoje, kur bėgo svajonės, skrido aukštai tarsi lengvi debesėliai parvirtusio žolėje vaiko žvilgsnyje... Tos eilės liko studijų užrašų knygelėse, jas dar Jūratė tebesaugo, nors didesnė eiliavimų dalis prisipildė ne jaunatviško džiaugsmo, o liūdesio ir skausmo.

Į literatūrinius vakarus Pedagoginiame institute ateidavo poetas Marcelijus Martinaitis, Saulius Šaltenis, Faustas Latėnas.

„Mėgau poeziją, žavėjo Jono Aisčio, Vytauto Mačernio, Valdemaro Kukulo kūryba, Šarlio Bodlero eilės, skaičiau E. M. Remarką, nemėgau literatūros kritikos knygų.“

Baigusi studijas, Jūratė 1986–1992 m. dirbo Gelgaudiškio vidurinėje mokykloje lietuvių kalbos ir literatūros mokytoja, taip pat mokė pirmokėlius. Beveik pusantrų metų (1994–1995 m.) dirbo Šakių rajono „Valsčiaus“ laikraščio korespondente, Gel-

gaudiškio vidurinės mokyklos kraštotyros būrelio vadove, vienerius mokslo metus – Šakių rajono Paluobių pagrindinės mokyklos lietuvių kalbos mokytoja. Nuo 1997 m. dirbo Marijampolės apskrities laikraščio „Sūduvos kraštas“ korespondente – tvarkė Šakių rajono skyrių, porą metų Jurbarko rajono Veliuonos Antano ir Jono Juškų vidurinės mokyklos lietuvių kalbos mokytoja, tvarkė mokytojo Stasio Liutvinavičiaus įkurtą literatūros muziejų. Sudarius terminuotas darbo sutartis, dirbo lietuvių kalbos mokytoja Šeduvojė prie Radviliškio, Gražiškiuose, Vilkaviškio rajone. 2004–2005 m. Kybartų Kristijono Donelaičio gimnazijoje dirbo lietuvių ir lotynų kalbos mokytoja.

„Kai pedagoginiame darbe būdavo sunku, galvodavau: jeigu yra nors keletas mokinių, kurių akys šviečia noru siekti žinių – verta dirbti ir reikia džiaugtis mažiausiu kiekvieno mokinio pasisekimu... Kai atveriu savo knygų spintos duris – sustingstu: knygoje, užrašų knygelėse, laikraščiuose, sąsiuvinuose, baltuose lapuose, austose juostelėse, atminimo dovanėlėse – mano gyvenimas, įrašai, linkėjimai, skirti man. Čia ir kūrybos krisleliai, ir praradimai, džiaugsmas ar nuoširdumo akimirkos.“

Poetas **Vytautas Kalvaitis** gimė Gelgaudiškio parapijos Valenčiūnų kaime 1931 m. gegužės 6 d. Mokėsi Valenčiūnų pradinėje, o progimnaziją lankė Gelgaudiškyje nuo 1945 m. kovo 1 d. Į mokyklą kasdien tekdavo eiti apie 10 kilometrų. Avėjo tėvo išskaptuotas medines kurpes. Jų grožį pastebėjo draugai ir mokytojai, o krepšelių knygoms pasiuvo mama. Mokėsi gerai, čia baigė trečiąją bei ketvirtąją progimnazijos klases.

„Tų metų auklėtoja buvo Birutė Sutkaitytė, – pasakoja A. Andrijonas. – Ji visuomet pastebėdavo gražius Vytauto lietuvių kalbos rašinius, klasėje garsiai juos perskaitydavo. Tie rašiniai dažniausiai baigdavosi tarpukario laikų patriotine gaidėle. V. Kalvaitis turėjo polinkį ir piešti: šio meno mokė Balys Eišvydis. Gelgaudiškio moksleiviai žinojo, kad Vytautas rašo eilėraščius. Visiems patiko jo liaudiška eilėdara, posmų paprastumas.“

Gelgaudiškietė mokytoja Birutė Zakarevičienė prisimena, kad V. Kalvaitis eilėraščius rašė ir draugų bei draugių poezijos albumėliuose, kurie anais laikais buvo labai populiarūs. Savo eilėraščius Vytautas yra deklamavęs mokyklos vakaruose, buvo geras poezijos skaitovas. Dalyvavo B. Zakarevičienės režisuotuose spektakliuose: V. Mykolaičio-Putino „Valdovė“ vaidino Maurą – Krišnos dvariškį, K. Binkio „Atžalyne“ – Petrą.

Vėliau V. Kalvaitis mokėsi Jurbarko gimnazijoje, gyveno nuomojamame kambarėlyje, avėjo tas pačias gražias klumpes, kurios sugadino tolimesnį jaunuolio gyvenimą. O buvo taip: Jurbarko gražuji apavą išmainė į surūdijusį pistoletą. A. Andrijonas:

„Kai mokslo draugai užsukdavo į jo kambarėlį, Vytautas kartais ištraukdavo tą pistoletą iš užkrosnio, išvyniodavo iš skudurėlio ir parodydavo.“



Vytautas Kalvaitis

Mokslo draugai pasakojo dvi V. Kalvaičio suėmimo versijas: Jurbarko kultūros namų salėje norėjęs nušauti kandidatą į deputatus. Buvo salėn tą pistoletą atsinešęs. Kiti mano, kad priklausęs Jurbarko krašte veikusiai pagrindinei organizacijai. Kažkuriame kaime jos nariai nušovę sovietinį saugumietį. Kažkas iš mokinių, mačiusių V. Kalvaičio pistoletą, matyt, pranešė kagėbistams, ir jis atsidūrė teisme. Šešiolikmetį nuteisė 25-eriems metams Vorkutos lagerių. Grįžęs V. Kalvaitis kalbėjo: *„Nutrūko mokslas, nieko nebaigiau. Gal išsimokslinęs kitiems per galvas būčiau lipęs, dabar – man lipa. Taip gal geriau.“*

Tremtyje V. Kalvaitis vedė. Grįžęs iš Sibiro, leidimo gyventi Lietuvoje negavo, todėl apsigyveno Tiūžėje (Sovietske). Vėliau persikėlė į Klaipėdą, ten antrąkart vedė. Buvo jautrus, kuklus žmogus, pasitenkino paprastomis pareigomis: dirbo Klaipėdos dramos teatre scenos darbininku, paskui vienoje miesto valgykloje.

Klaipėdoje V. Kalvaitis rašė eilėraščius, dedikacijas. Jų turėjo prirašęs bene 16 mokyklinių sąsiuvinių. Keturis saugo mokytoja O. Dielininkaitienė, Vytauto giminaitė, gyvenanti Lukšiuosė.

V. Kalvaitis mirė Klaipėdoje 1983 m. Paskutiniaisiais gyvenimo metais yra sakęs: *„Nenoriu, kad tie sąsiuviniai dingtų. Užkišiu juos už veidrodžio. Kai viską toarkys, bus sūnus parvažiavęs, ir jis nesumes jų į ugnį.“* Deja, sąsiuviniai po poeto mirties saugoti dar dvidešimt metų. Žmona Onutė:

„O dabar apie eilėraščius. Rašė, tačiau jie niekam tuo metu nebuvo reikalingi, nes rašė ne ta tema, kokia buvo reikalinga sovietinei santvarkai. Vytauto išgyvenimai buvo dideli ir sunkūs.“

Jo eilės – žmogaus išpažintis, skausmo skundas. Eilėraštyje „Manęs rūsčiai nebarkit“ – ir savo eilių vertinimas, ir prašymas nebarti, nesmerkti.

*„Mano eilės – tai sielvartas didis.
Mano eilės – tai alkano duona.
Mano eilės lyg muslino šydas
Mane slepia ir saugo, ir guodžia.*

*Tad nesmerkit netikro poeto,
Už eiles manęs rūsčiai nebarkit.
Neužstosiu jums saulės planetoj,
Neužtrenksiu į šlovę jums vartų.“*

Pedagogė ir literatė **Dalia Kasperavičienė (Isevičiūtė)** gimė 1956 m. lapkričio 28 d. Slavikuose, mokytojų šeimoje. Tėvelis Mečislovas – filologas, mamytė – Aldona – istorikė, tuo metu dirbo Slavikų aštuonmetėje mokykloje.

„Vaikystė ir jaunystė prabėgo gražiausiame žemės kampelyje – Plokščiuose prie Nemuno, kur mane, dar nė metų neturinčią atsivežė į Plokščių vidurinę mokyklą perėję dirbti tėvai. Iki aštuonerių metų be galo mylima augau vienas vaikas šeimoje. 1964 m. man buvo

ypač laimingi – sulaukiau išsvajotos sesutės Vilmos ir pradėjau Plokščių mokykloje lankyti pirmąją klasę. Prisimenu, kaip džiaugiausi pirmąja mokykline uniforma ir kokia laiminga žingsniavau į mokyklą, įsikibusi į paties geriausio, stipriausio, švelniausio bei viską žinančio ir mokančio Tėvelio ranką.“

Dalia mokėsi gerai, šoko tautinius šokius, dainavo chore ir mergaičių ansamblyje, dalyvavo literatų, kraštotyrininkų būreliuose, vykdavo į ekspedicijas, lankė muzikos mokyklą. 1975 m. baigė vidurinę Plókščiuose ir Šiaulių pedagoginiame institute laikė stojamuosius, bet, pritrūkus vieno balo, į stacionarą nepateko, todėl vienerius metus Gelgaudiškio pagalbinėje internatinėje mokykloje dirbo auklėtoja. Kitais metais tame pačiame institute pradėjo studijuoti pradinio mokymo pedagogikos ir metodikos specialybę. Baigusi du kursus, 1978 m. ištekėjo už Zenono Kasperavičiaus, Kauno politechnikos instituto studento, Šiauliuose vakariniame fakultete studijavusio pramoninės ir civilinės inžinerijos specialybę ir dirbusio Šiaulių statybos trešte. Jauna šeima po pusmečio gavo vieno kambario butą Dainų mikrorajone. Po metų Dalia ir Zenonas susilaukė sūnaus Vaido, abu tėvai užbaigė studijas. Dalia penkerius metus, gavusi paskyrimą į Šiaulių miesto vaikų darželį Nr. 35, ten dirbo ir rengė „nulinukus“ mokyklai.

1985 m. D. ir Z. Kasperavičiai persikėlė į Gelgaudiškį.

„Traukė gimtinė, ilgėjausi namų, Tėvelių jaunystėje išvaikščiųų pamėnėnės takų. Dabar dažnai grįžtu į Tėvų namus Plokščiuose, kur gražiausiai žydi kaštonai, skambiausiai kukuoja gegutė, kur saldžiausios žemuogės, spalvingiausi klevai, balčiausios žiemos...“

Gelgaudiškyje gimė dukrelė Simona, o Dalia jau beveik du dešimtmečius kas rytą skuba į Gelgaudiškio specialiąją internatinę mokyklą, kurioje aštuoniolikmetė pradėjo pedagogės kelią, per tiek metų teko ragauti mokytojos, auklėtojos ir direktoriaus pavaduotojos duonos. Sūnus Vaidas mokėsi net Vokietijoje ir jau sukūrė savo šeimą, Simona – gimnazistė.

„Džiaugiuosi, kad gyvenu ne veltui. Kaip mano tėveliai kažkada mokė mane – kartoju savo vaikams: gyvenkite taip, kad nebūtų gėda žvelgti žmonėms į akis, ir nepamirškite, kad raskilose vis dar supasi rasa, o lietui lyjant ir saulei šviečiant, Vaivorykštė tiesia kelią į svajonę...“

Mokykloje kasdien Dalios laukia švelnumo, meilės ir pasakų pasiilgę vaikai. Ji saugo laimingas trapios būties akimirkas, kurios kaupiasi patirtimi širdyje ir smilkinuose, o kartais lyg netyčia prasiveržia eilėmis. Literatė Dalia prisipažįsta:



V. Isevičiūtės knyga

„Man svarbios žmogaus būties, gyvenimo prasmės ir amžinybės temos. Labiausiai mėgstu rudenį. Tuo metų laiku atėjau į žemę. Ruduo gyvena manos vaikystės pirmajame eilėraštyje ir dabartiniuose posmuose. Ruduo – mano metas“.

Pirmąjį savo eilėraštį Dalia parašė dar besimokydama Plokščiuose. Jo neišsaugojo, bet gerai prisimena, kad „posmuose krito lapai – buvo ruduo“. Kai metus po vidurinės baigimo dirbo Gelgaudiškio internatinėje mokykloje, vienas po kito buvo sukurti jaunatviško polėkio ir gyvenimo džiaugsmo bei svajonių pilni posmai. Jos eilėraščiai spausdinami rajono ir Marijampolės apskrities spaudoje, Kanados lietuvių „Tėvynės šviesos“ laikraštyje. Jų yra 2001 m. „Šaltinėlio srovės“, 2002 m. „Ilgesio gijos“, Nepriklausomų rašytojų sąjungos „Ten sidabro vingy...“ almanachuose (2000-ųjų, 2001-ųjų ir 2002-ųjų metų).

Pedagogas, vertėjas, mokslų daktaras **Romualdas Kašuba** gimė 1951 m. kovo 3 d. Radviliškio rajone, Šiaulėnuose. Gelgaudiškyje baigė vidurinę mokyklą, o 1972 m. – su pagyrimu Vilniaus universiteto matematikos fakultetą. 1975–1978 m. Vokietijoje, Greifswaldo universitete mokėsi aspirantūroje, ten su pagyrimu apsigynė disertaciją iš abstrakčiosios geometrijos-topologijos. Nuo 1979 m. Vilniaus universitete – vyresnysis asistentas. Nuo 1992 m. dėsto tikyba Vilniaus vidurinėse mokyklose ir gimnazijose. Padėjo rengti vidurinių mokyklų tikybos programas. R. Kašuba – Vilniaus Palaimintojo Jurgio Matulaičio parapijos tarybos narys, matematikos žurnalo „Alfa plus omega“ redaktorių tarybos narys. Su kitais rengė trikalbį matematikos terminų žodyną. Išvertė matematikos vadovėlių iš vokiečių ir rusų kalbų. R. Kašuba 2006 m. išleido „Matematikos bibliotekėlės“ knygą „Kaip spręsti, kai nežinai kaip“.



Romualdas Kašuba

R. Kašubos knyga



Kraštotyriminkė mokytoja **Teresė Ona Kuklierienė (Bartkaiytė)** gimė 1929 m. kovo 22 d. Kybartų valsčiaus Lauckaimio kaime, valstiečių šeimoje. Tėvai turėjo 25 ha ūkį. Trobesius sovietų okupantai 1940 m. sugriovė, nes sodyba buvo prie pat Vokietijos sienos, o Sovietų Sąjunga ruošėsi pulti vokiečius. Išvijus 1941 m. raudonosios armijos okupantus, vokiečiai gražino Bartkaičiams jų trobesius, padėjo suvežti sienojus ir kitas statybines medžiagas. 1944 m. šiose vietose vyko aršios kautynės, ir Bartkaičių sodyba buvo sudeginta. Vargų palaužtas tėvas 1985 m. paliko šią ašarų pakalnę. O buvo jis iš penkių vaikų šeimos, mokėjo rusų ir vokiečių kalbas, jo sesuo ir brolis – mokytojai, dar vienas brolis – policijos viršininkas. Teresės Onutės mama mirė 101-erių metų, buvo užaugusi gausioje 9 vaikų šeimoje.



Teresė Ona Kuklierienė

Būsimoji mokytoja Teresė Ona lankė Lauckaimio pradžios mokyklą. Kudirkos Naumiestyje baigė septynmetę. Toliau mokėsi Marijampolės mokytojų seminarijoje ir tapo pradinių klasių mokytoja. Nuo 1950 m. mokytojavo Šakių rajono Valākūdžio, Valenčiūnų septynmetėse, Dabūtų, Šimkū ir Maštaičių pradžios mokyklose. Pastarojoje dirbo iki 1994 m., išėjo į pensiją ir gyvena buvusios mokyklos name.

Dirbdama Maštaičiuose, susidomėjo netoli mokyklos esančiu to paties vardo piliakalniu. Surinko ir užrašė senų apylinkės žmonių pasakojimų ir legendų apie šį piliakalnį. Surinktą medžiagą atidavė istorikų ekspedicijos dalyviams. Jie kaip tik tyrinėjo piliakalnį, mokytojos surinkta medžiaga jiems tiko. Kraštotyriminkė, deja, kopijų nepasiliko... T. O. Kuklierienė apie šį piliakalnį nemažai rašė į rajono laikraštį.

Kraštotyriminkas **Sigitas Kumetaitis** gimė Daukantiškių kaime 1935 m. sausio 4 d., Gelgaudiškyje baigė septynias klases, o Šakiuose – vidurinę mokyklą. 1954 m. įstojo į Lietuvos žemės ūkio akademijos Hidromelioracijos fakultetą. Studijas baigė



Sigitas Kumetaitis

1959 m. ir įgijo inžinieriaus hidrologo specialybę. Baigęs studijas, kelis mėnesius dirbo Vilkaviškio melioracijos mašinų stotyje. Kita tokia pati stotis buvo Kazlų Rūdojė. Joje S. Kumetaitis dirbo vyriausiuoju inžinieriumi iki 1963 m. vasario 7 d., kai persikėlė gyventi ir dirbti į Jurbarką. Čia dirbo rajono Melioracijos statybos valdyboje vyriausiuoju inžinieriumi iki 1983 m. pabaigos, Melioracijos eksploatavimo valdybos viršininku, Melioracijos tarnybos vedėju 1991–1995 m., Jurbarko žemės ūkio skyriuje vedėjo pavaduotoju melioracijai iki išėjimo pensijon 2001 m. pabaigoje. Pensininkas dirba Jurbarko, firmoje „Ritualinės paslaugos ir gėlės“, dalyvauja Jurbarko rajono kultūriniame gyvenime, domisi sodininkyste.

Parašė ir kompiuteriu surinko tris patarimų sodininkams knygeles: „Vaismedžių genėjimas“ (2004), „Sodo pasodinimas ir priežiūra“ (2004), „Vaismedžių skiepijimas, perskiepijimas ir priežiūra“ (2005). Parengė ir išleido albumą–katalogą „Gyvenamos aplinkos sutvarkymas ir apželdinimas“ (2006). Surinko fotografo Vytauto Ylevičiaus gražiausių Jurbarko rajono sodybų parodoje eksponuotas nuotraukas, sudarė ir išleido albumą „2006 metų gražiausios Jurbarko rajono sodybos“.

Poetė **Janina Kurtinaitienė (Pricevičiūtė)** gimė Vilkaviškio rajono Būdviečių kaime 1955 m. balandžio 4 d. Buvo trečias vaikas šeimoje. Mokėsi Pajevonyjė, tekdavo įveikti pėsčiomis daugiau kaip 4 kilometrus. Vaikystės dienos plazdeno prie gražaus Podvarko (Padvarniškių) ežero, kurį supo miškas. Būdviečių kaimas jai iki šiol gražiausias, ji mano, kad niekada nebūtų galėjusi rašyti, jei ne ši žemė, ne tėvai, kurie tiek daug jai davė.

„Tiktai dabar pradėdau suprasti, kad nebūčiau tokia, kokia esu, jeigu būčiau gimusi kitoje vietoje. Seniai palikau Būdviečius, bet mintimis vis dar vaikštau basa per žolę, saulėlydžio vakarais nutviektą Podvarko ežerą, žemuogių pievelę pušyne“.

Rašymas poetei – tai tėviškės, jaunystės ilgesys. Maža būdama, po šilto vasaros lietaus išeidavo į laukus ir kalbėdavosi su medžiais, paukščiais, gėlėmis, o rašyti pradėjo jau studijų metais, mokydamasi režisūros. Turėjo įdomius dėstytojus, kurie ją išmokė ne tik meno subtilybių, bet ir mylėti pasaulį, save, kitus, šalia esančius žmones. Režisūros meno Janiną mokė Kauno muzikinio teatro aktorė Judita Ušinskaitė, dažnai vesdavosi į Kauno dramos teatro peržiūras. Spektaklius aptardavo prie kavos puodelio, bendraudamos su įdomiais žmonėmis.



Janina Kurtinaitienė (Pricevičiūtė)

„Ji visada mus mokė skaityti ne tai, kas parašyta pjesėje, o tai, kas nepasakyta. Gal todėl ir mano eilėraščiuose svarbiausia yra ne tai, kas užrašyta, o tai, ko nepasakiau. Gal dėl to ir skaityti juos nelengva“.

Gražioje Gelgaudiškio žemėje J. Pricevičiūtė atsirado baigusi režisūros mokslus: buvo paskirta į Daukantiškių kaimo kultūros namus, tačiau čia dirbo labai trumpai.

„Ši vieta man kelia skaudžius prisiminimus, nors nuo to laiko praėjo daugiau kaip 25 metai. Matyt, kažkam labai trukdžiau ir iš šios vietos su visais „skambučiais“ buvau iškrapštyta be kelio atgal. Gal taip ir turėjo būti, nes būčiau nesutikusi žmonių, kuriuos radau Vilkaviškyje. Dėkoju Dievui už tai, kad galiu rašyti, nes galėjo būti ir kitaip. Perduodu linkėjimus Gelgaudiškio žemės žmonėms, nes sutikau ten ir labai įdomių asmenybių. Jiems pasisekė, nes tokių vietų žemėje nėra labai daug. Perduodu linkėjimus ir tiems, kam aš labai nepatikau, nes tik jų dėka galėjau eiti tolyn. Tegul jiems visur ir visada sekasi“.

Vilkaviškyje J. Pricevičiūtė ištekėjo, užaugino sūnų ir dukterį, trečią dešimtmetį dirba kultūros renginių organizatore Vilkaviškio rajone, yra Lietuvos kaimo rašytojų sąjungos Vilkaviškio skyriaus pirmininkė ir „Seklyčios“ literatų klubo prezidentė. *„Kūryba man nėra tiktai menas. Kūryba man yra daugiau negu gyvenimas“*, – prisipažįsta poetė. Eilėraščių konkurso „Suvalkija... Gyva širdy manoj“ (1994) ir 2000 m. Poezijos pavasario laureatė. 2000 m. išleido savo eilėraščių rinkinį „Spindulių tavųjų sidabru“, tais pačiais metais sudarė ir išleido vienuolikos „Seklyčios“ klubo narių kūrybos almanachą „Pro seklyčios langą“. Kūrybos yra išspausdinusi rajono ir šalies leidiniuose, knygose „Kaimo rašytojas“, „Krintantis lapas“, „Giesmė ažuolui“, „Tylos kalbėjimas“, „Angelo plunksna“, 2001 m. almanache „Sūduva“, 2002 m. išleistame esamų ir buvusių pajejoniečių kūrybos rinkinyje „Iš Jevonio versmės“. 2005 m. išleido antrą savo eilėraščių rinkinį „Rasotos žolės tyla“. 2004 m. parengė S. Nėries 100-osioms gimimo metinėms skirtą leidinį „Šimtamečio diemėdžio žydėjimas“, 2007 m. parengė ir išleido Sūduvos regiono literatūrinės kūrybos almanachą „Sūduvos ruduo“.

Apie save ir savo kūrybą poetė taip rašo:

„Eilėraščiai man yra galimybė pasakyti tai, ką kažkada nutylėjau. Arba ko nepasakiau. Dabar, arba, ko nepaskysiu Niekada. Atrodo, kad bijai būti pasmerktas, nesuprastas, neišklaustas. Ir bijai likti vienas pats su savimi. Ir tada, tomis retomis akimirkomis sėdėdamas tyloje, tu vis grįžti ir grįžti į Ten, kur žinai, kad negrįši jau Niekad. Tiktai dėl tokių akimirkų ir rašai. Tose akimirkose visų mūsų gyvenimai, netektys, klaidos, meilė ir viltis“.

Poetė, publicistė ir memuaristė **Marija Macijauskienė (Žakavičiūtė)** gimė Kaune 1930 m. kovo 11 d. Tėvas Petras Žakavičius (1906–1947) buvo miškininkas, gimęs Inketriuose, senelio J. Rimkevičiaus, 1863 m. sukilėlio, nuomojamame dvare, augo Vyžuonosė, kur tėvas dirbo mokytoju. Karo metais šeima atsidūrė Omske. Grįžęs iš Rusijos, P. Žakavičius įstojo į Dotnuvos miškų ūkio technikumą, baigė jį ir Dotnuvos žemės ūkio akademiją, gavo miškininko diplomą. 1927 m. tapo Kauno apskrities Turžėnų girininkijos girininku, susipažino su Karmėlavos ūkio mokyklos vedėja gamtininke K. Namikaite ir 1929-ųjų vasarą ją vedė. Ji buvo gimusi 1893 m. Užpaliuose, gausioje šeimoje. Tėvas valdė valaką žemės ir stengėsi išmokslinti visus vaikus. K. Namikaitė mokėsi Utenoje. 1922 m. įstojo į Kauno universiteto Gamtos fakultetą, studijavo užsidirbdama lėšų pamokomis. Iki vedybų dirbo Karmėlavoje. 1931 m. vyrą paskyrė į Sudargo urėdiją, šeima persikėlė į Dabkūniškę (Dabitų k.) ir čia gyveno kelerius metus.



*Marija Macijauskienė
(Žakavičiūtė)*

Žakavičių šeimai patiko Gelgaudiškio apylinkės su vaizdingais miškais ir Nemuno juosta. Nupirkę prie Nemuno, Pakalniškių kaime, ūkį, gyveno jame su tėvais.

Marijos tėvą P. Žakavičių 1936 m. paskyrė Pakruojo miškų urėdu, su šeima jis persikėlė į Linksmūčių kaimą šalia Pakruojo. 1945 m. jį okupantai iš darbo atleido ir, kovo mėnesį suėmę, išvežė į Sibirą. Iš tremties P. Žakavičius grįžo visiškai invalidas ir 1947 m. Kaune mirė. Žmona su dukterimis gyveno Kaune, dirbo mokytoja „Aušros“ mergaičių gimnazijoje. M. Žakavičiūtė Kaune baigė gimnaziją ir 1949–1954 m. Vilniaus universiteto Istorijos-filologijos fakultete studijavo lietuvių kalbą ir literatūrą. Baigusi dirbo Kaune redakcijose. Nuo 1969 m. – Maironio literatūros muziejuje, po metų tapo muziejaus direktore ir dirbo ja 11 metų. Šiuo metu pensininkė, gyvena Kaune, yra Lietuvos rašytojų sąjungos narė.

Kelis sykius gyvenimo keliai į Gelgaudiškį buvo atvedę žinomą Šakių krašto literatę, kraštotyrininkę ir memuaristę **Nataliją Manikienę (Oržekauskaitę)**.

Natalijos tėvas, dzūkas nuo Kāpčiamiesčio, mokėjo gerai statyti malūnus. Natalija gimė 1922 m. Pavilkijyje prie Nemuno, kur tėvas dirbo malūne. Mergaitę krikštijo Vilkijojė ir davė krikšto motinos Natalijos Nizijytės vardą. Šeima vėliau gyveno Kriūkkuose, Vāiguviškiuose, Raudonėje. Pilį-dvarą čia valdė ispanas Farija de Kastro, turėjęs žmoną rusę pravoslavę. Dvare buvo didelis malūnas, kuriame tėvas dirbo 1926–1932 m., tačiau krizės metais dvaras bankrutavo, ir Oržekauskai 1932 m. apsigyveno Gelgaudiškyje, o 1933 m. persikėlė į kitą Nemuno krantą – Skirsnemunę. Čia Natalija lankė 5-tą skyrių, o toliau turėjo mokytis Gelgaudiškyje, kaskart eidavusi iki Šilnės, ten persikeldavusi keltu į Gelgaudiškį ir po pamokų tuo pačiu keliu grįždavo namo. Teko keltis ir valtimi, o kartą pavasarį, prieš pat ledonešį, į mokyklą ir po pamokų grįžti. Vos spėjo pereit, kai kairiajame krante, einant pakeliui į namus, ledai Nemune pajudėjo.

1938 m. rugsėjo 1-ąją pradėjo mokytis Kauno širdiečių gimnazijoje. Tuo pasirūpino jos Gelgaudiškio mokytoja Marija Zubrytė. Kai 1940 m. sovietai okupavo



Natalija Manikienė

Lietuva, Natalijos tėvai jau gyveno Gelgaudiškyje. Vienuolyno gimnazija Kaune buvo uždaryta, tad Natalija toliau mokėsi Šakiuose. Tėvai Gelgaudiškyje nuomojosi butą, tačiau 1944 m. sovietiniai savivaliautojai privertė per 72 valandas iš jo išsikraustyti, net nepranešę priežasties. Tėvai apsigyveno Šakiuose, kur Natalija lankė „Žiburio“ gimnaziją ir ją 1944 m. baigė. Lituanistas Vincas Laurynaitis patarė Natalijai studijuoti lietuvių kalbą ir literatūrą. Studijavo Kaune ir Vilniuje, su pertraukomis, neakivaizdžiai, baigė ir diplomą gavo 1969 m. Nuo 1949 m. dirbo mokytoja Kudirkos Naumiestyje, vidurinėje mokykloje įkūrė Vinco Kudirkos kraštotyros muziejų, surinko daug vertingos medžiagos apie šį Sūduvos miestą, žymius šio krašto žmones. Dalis surinktos medžiagos pateko į 1989 m. atidarytą Vinco Kudirkos muziejų.

N. Manikienė sudarė ir išleido kraštotyros knygą „Kudirkos Naumiestis“ (1990), jos prisiminimų įdėta į knygą „Kudirkos Naumiesčio vidurinė mokykla. Atsiminimai“ (1996). N. Manikienė mirė 2008 m. gegužės 12 d.

Knygų leidėjas ir vertėjas **Antanas Martynaitis-Marcinskas** gimė 1821 m. birželio 21 d. Gelgaudiškio parapijos Vaivadiškės viensėdyje. Tėvas buvo barono Gustavo Koidelio girių sargas. Motina Sederevičiūtė – garsaus kunigo knygnešio Martyno Sederevičiaus tėvo sesuo. Antanas Gelgaudiškio barono G. Koidelio ir kunigo M. Sederevičiaus tėvo lėšomis mokėsi Seinuose, Marijampolėje ir Suválkuose 1835–1845 metais. Baigęs 1845 m. šešias gimnazijos klases, Varšuvoje įstojo į Šv. Kryžiaus kunigų seminariją, o po metų – į Dvasinę akademiją. Ją baigė teologijos kandidatu, išsventintas kunigu 1849 m. Septynerius metus kunigavo Lenkijoje – Latoviče ir Bielske. Tuo metu pas jį gyveno ir mokėsi jo pusbrolis, būsimasis kunigas knygnešys Martynas Sederevičius. 1856 m. spalio mėnesį Antanas Martynaitis tapo Varšuvos Šv. Kryžiaus kunigų seminarijos viceregentu, po dvejų metų – Varšuvos dvasinės akademijos dvasios tėvu ir vicerektoriumi. 1861 m. išrinktas kunigų seminarijos profesoriumi, 1862 m. – Varšuvos arkivyskupijos garbės kanauninku. Dėl plaučių ligos 1868 m. pavasarį išėjo emeritūron (pensijon). Mirė 1906 m. Varšuvoje. Pensijos dešimtmečiais nemažai nuveikė. Gerai išmanė dvasinį ir asketinį gyvenimą, turėjo surinkęs vertingų knygų biblioteką. 1861 m. išleido dėdės Motiejaus Prano Marcinsko

(apie 1790–1856), mokytojo ir rašytojo, knygą „Gramatyka litewsko-polska. Gramatika, arba spasabas išsimokslinimo lenkiškos kalbos, parašytos per Motiejų Prancišką Marcinską“. Šią antrąją gramatikos laidą papildė ir išplėtė kunigas Antanas Martynaitis, pridėjo čia ir savo prakalbą, kurioje ragino neužmiršti savo gimtosios lietuvių kalbos ir jos nesigėdyti.

1857 m. parašė ir išleido knygą „Kelias į tikrą sąžinės ramybę“ (lenkų kalba). Būsimam vyskupui Pranciškui Petruui Būčiui šis Varšuvos arkivyskupijos garbės kanaaninko darbas dar klierikui padėjo apsispręsti, susiorientuoti gyvenimo vingiuose. Šios knygos buvo dar trys laidos: 1860 m. Varšuvoje, 1871 m. Krokuvėje, sutrumpinta laida 1873 m. Kunigas A. Vytartas šią knygą perdirbo ir išvertė į lietuvių kalbą. Ją pavadino „Kaip nuspakajyti sumeniją“ (sąžinę – B. K.), išleido 1888 m. Į lietuvių kalbą išversta A. Martynaičio knygelė „Išguldymas apie naudingą atlikimą spaviedinės vaikų ir augusių“. Lenkiškai išversta Varšuvoje 1873 m., o į lietuvių kalbą ją išvertė žymus knygnešys ir lietuviškų knygų leidybos organizatorius Sudargo klebonas Martynas Sederevičius su J. Antanavičium ir du kartus išleido Tilžėje (1879 ir 1889). Jiedu išvertė ir 1880 bei 1887 m. išleido lietuvių kalba dar vieną A. Martynaičio darbą – „Pritaisymas vaikelių prie spaviedės“. A. Martynaitis išvertė į lenkų kalbą dvi H. Diubua knygeles ir jas išleido: 1876 m. praktinę knygelę kapelionams, 1877 m. – „Klierikų ir jaunų kapelionų vadovą“.

Literatas **Albinas Murauskas** gimė 1942 m. vasario 20 d. Šilutės rajono Vainuto miestelyje, vidurinę mokyklą čia pradėjo lankyti 1950 m., po trejų metų tėvai persikėlė į Šilutę, kur jis mokėsi 1-ojoje vidurinėje mokykloje. 1958 m. pradėjo dirbti šaltkalviu Šilutės autotransporto kontoroje, po ketverių metų perėjo į Šilutės baldų kombinatą. Čia dirbti teko neilgai – turėjo tarnauti sovietinėje kariuomenėje. Atitarnavęs grįžo ir dirbo baldų kombinate iki 1972 m., dar metus – Šilutės rajono Stoniškių sovchoze. Nuo 1976 m. ketverius metus dirbo Pagėgių internatinėje mokykloje, dar ketverius metus (1978–1982) – Rūsnės pagalbinėje mokykloje-internate. 1982 m. atvyko į Gelgaudiškį ir daug metų triūsė specialioje internatinėje mokykloje.

Baigęs Šilutėje vidurinę, neakivaizdžiai studijavo Vilniaus pedagoginiame institute, tačiau dėl nepalankiai susiklosčiusių gyvenimo aplinkybių penktame kurse studijas nutraukė ir pradėjo dirbti autošaltkalviu, baldžiumi. Atgimimo metais Gelgaudiškyje aktyviai dalyvavo Lietuvos Sąjūdžio veikloje: buvo Gelgaudiškio Sąjūdžio tarybos pirmininkas, Savanoriškos krašto apsaugos tarnybos savanoris, bet, kaip rašo pats A. Murauskas, „*pamatęs politinių žaidimų taisykles, pasitraukiau*“.

Turi daugybę pomėgių: domisi fotografija, literatūra, medžio drožyba, sportu, žvejyba.

Pirmasis jo eilėraštis spaudoje pasirodė 1971 m. Kuria eilėraščius vaikams, satyrines miniatiūras. Kūrybą spausdino „Pamaryje“, „Drauge“, Karyje“, „Ūkininke“, kituose respublikiniuose leidiniuose. Laimėjo du respublikinius konkursus, yra Lietuvos kaimo rašytojų

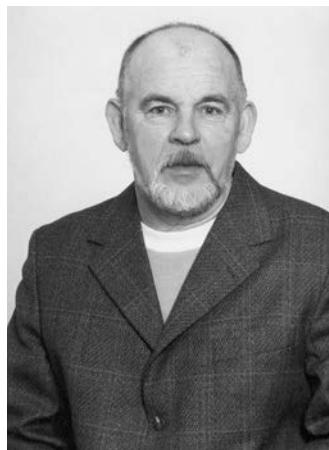

Albinas Murauskas

sajungos narys. Parašė ir išleido satyrinių eilėraščių knygelę „Durnaropių balzamas“ (2000), eilėraščių rinkinius „Akmens sula“ (2000), „Jonvabalio žvakė“ (2002). Jo eilėraščių yra „Lygumų šaltinio“ (2000), „Šaltinėlio srovės“ (2001), „Ilgesio gijos“ (2002) almanachuose. 2000 m. už eilėraščių vaikams ciklą „Kikikutis“ gavo V. Tamulaičio paskatinamąją premiją, 2001 m. apdovanotas „Aitvaro“ nominacija kaip geriausias 2000-ųjų metų Šakių rajono literatas.

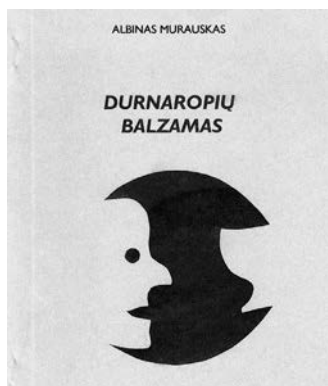

Vertėjas, tautosakininkas prelatas **Jurgis Narjauskas** gimė Vilkaviškio rajono Parausių kaime 1876 m. balandžio 21 d. Baigęs Paežerių pradžios mokyklą, 1887–1893 m. mokėsi Marijampolės gimnazijoje. Baigęs joje keturias klases, 1894 m. įstojo į Seinų kunigų seminariją. Ją baigęs ir 1899 m. išventintas kunigu tuoj išvyko studijuoti į Romą,

A. Murausko knyga

„lankė Gregorianumo universiteto teisių fakultetą, kurį baigęs 1903 m. gavo abiejų teisių daktaro laipsnį. Grįžęs į Lietuvą, buvo pakviestas dirbti Seinų vyskupijos bažnytiniame teisme ir kurijoje. Be to, pagal reikalą, dėstė čia vieną, čia kitą dalyką Seinų seminarijoje: 1905–1908 m. bažnytinį giedojimą, 1911–1915 m. lietuvių kalbą, 1913–1915 m. lotynų kalbą“ (F. Bartkus).

J. Narjauskas Lietuvių mokslo draugijos suvažiavime 1909 m. išrinktas į dainų ir melodijų rinkimo komisiją. Tais pačiais metais jam teko vadovauti pirmajai lietuvių maldininkų kelionei į Romą. Gyvendamas 1904–1914 m. Seinuose, pasižymėjo kaip veiklus žmogus: 1906 m. drauge su kunigais Juozu Laukaičiu ir Petru Dvaranasku įsteigė bendrovę laikraščiams ir knygoms leisti, o kai bendrovė išsigijo spaustuve, pirmas jos vedėjas buvo J. Narjauskas; su kunigais Kazimieru Prapuolenu ir Juozu Laukaičiu įsteigė ir leido „Šaltinį“ bei „Vadovą“, kuriuose J. Narjauskas rašė daugiausia religiniais ir juridiniais klausimais. Karo metais turėjo iš Seinų pasitraukti į Rusiją. Gyveno ir dirbo Petrograde, Kryme. Rusijos sostinėje buvo Nukentėjusiems dėl karo šelpti draugijos Petrogrado skyriaus pirmininkas, dirbo ir kitose lietuvių pabėgėlių nuo karo organizacijose.

Į Lietuvą grįžo 1918 m. ir vėl dirbo bažnytiniame teisme Seinuose. 1919 m. Seinų vyskupijos vyskupas J. Karosas jį siuntė į Varšuvą pas apaštališkąjį vizitatorių A. Rati spręsti svarbų juridinį klausimą – atskirti Seinų vyskupijos tribunolą nuo priklausomybės Varšuvai. Mat Seinuose buvo Varšuvos tribunolo antroji instancija. A. Rati pasiūlymui pritarė, bet pasipriešino Varšuvos arkivyskupas A. Kakovskis, ir pasiūlymas buvo



Jurgis Narjauskas

atmestas. Netrukus lenkai užėmė Seinus, J. Narjauską suėmė ir uždarė į kalėjimą. Iš jo ištrūkęs, nuvyko į Romą. Ten Vatikane informavo popiežių apie dvasinius lietuvių reikalus ir siekius. Nebuvo oficialus Lietuvos atstovas, o tik atstovavo Lietuvos episkopatui, iš jo gavęs įgaliojimus. Šias pareigas jis ėjo nuo 1919 m. rugsėjo iki 1922 m. balandžio.

„Jam teko nuolat rūpintis, – rašo F. Bartkus, – lietuvių kunigais, kurie lenkų užimtose Lietuvos srityse buvo suimtinėjami, kaltinami, net žudomi (Lajauskas), informuoti Vatikaną apie lenkų daromas lietuviams skriaudas ir neteisybes. Begindamas lietuvių reikalus, turėjo aštresnių pokalbių ir su nuncijumi A. Rati, kartais atvykstančiu į Romą. Todėl, kai A. Rati 1922 m. vasario 6 d. buvo išrinktas popiežium, J. Narjauskas buvo atšauktas iš Romos“.

Grižęs į Lietuvą, kurią laiką dėstė italų kalbą Lietuvos universitete ir kunigų seminarijoje. 1925–1928 m. Jurgis Narjauskas dirbo klebonu Gelgaudiškyje. Nuo 1928 m. Telšių vyskupijos administracijoje bažnytinio teismo oficiolu, kunigų seminarijoje profesoriavo – dėstė lotynų kalbą. Telšiuose gyveno ir dirbo iki mirties, 1943 m. sausio 29 d.

J. Narjausko nuopelnai buvo įvertinti:

„Dar 1912 m. buvo pakeltas Seinų kapitulos garbės kanauninku, nuo 1918 m. – tos pačios kapitulos prelatas, nuo 1928 m. – Telšių kapitulos kanauninkas, nuo 1922 m. – popiežiaus rūmų šambelionas, apdovanotas popiežiaus medaliu „Bene merenti“ (F. Bartkus).

Besimokydamas Seinuose, atostogų metu Parausių apylinkėse rinko lietuvių liaudies kūrybą: užrašė liaudies dainų ir jų melodijų, mokė jų savo bičiulius lietuvius klierikus Seinuose. Būdamas Seinų kunigų seminarijos klierikas, J. Narjauskas su draugais klierikais A. S. Būčiu, A. Civinsku, J. Šidlausku ir kitais iš lenkų kalbos išvertė lenkų dvasininko Povilo Smolikovskio knygą „Marijos mėnuo“, išleista 1900 m. Vilniuje ir pakartotą 1931 m. Dirbdamas 1919–1922 m. Romoje, informavo Vatikaną apie katalikų padėtį Lietuvoje – leido italų kalba dvisavaitinį informacijos laikraštį „Eco di Lituania“ („Lietuvos aidas“). Jau Kaune gyvendamas pradėjo iš lotynų kalbos versti romėnų poeto Ovidijaus Nasono poeziją ir 1928 m. drauge su kunigu vertėju Motiejumi Gustaičiu išleido apie Ovidijų knygą „Biografija. Autobiografija. Pasirinktos vietos“. 1923 m. „Skaitymų“ žurnale išspausdino kelias Aligjerio Dantės „Dieviškosios komedijos“ giesmes, išverstas į lietuvių kalbą. Visą poemą „Dieviškoji komedija“ išvertė ir išleido 1938 m. Kadangi gerai mokėjo italų kalbą, tai išvertė dar ir operos libretą: 1917 m. italų kompozitoriaus Amilkarės Ponkjelio operos „Lietuviai“ libretą. Šios operos 1884 m. variantas pavadintas „Aldona“, nes jo pamatas – Adomo Mickevičiaus romantinė poema „Konradas Valenrodas“, kurioje Aldona yra kunigaikščio Kęstučio duktė. 1931 m. išvertė į lietuvių kalbą A. Palmieri knygą „Finlandija“.

Gelgaudiškio vaikų namuose gyveno ir vidurinėje mokėsi literatė, pasakų kūrėja **Nijolė Pocienė (Balsytė)**. Ji gimė 1941 m. vasario 24 d. Urvinių kaime, netoli Griškabūdžio, valsčiųų šeimoje.



Nijolė Pocienė
(Balsytė)

„Nors beveik pusę savo gyvenimo metų nugyvenau Vidurio Lietuvoje, giliai širdyje tebesu suvalkietė. Gimiau ir vaikystės pievas braidžiau Šakių rajono Urvinių kaime. Iki šiol atmintyje tebegyvena ir sapnuojasi erdvė, su dviem kūdromis, šuliniu, klėtele, kalve ir kitais trobesiais tuoj po karo žuvusio tėvelio apšodinta juodalksniais, gluosniais, berželiais bei kitokiais medžiais sodyba, dulkėti kaimo keliukai ir takai, kurie vedė iš pradžių į Antabūdžio pradinę mokyklą, vėliau į Griškabūdį, įvairūs pokario metų įvykiai, atsitikimai... Sovietmečiu prasidėjus melioracijos vajui, gimtojo kaimo, kaip ir daugelio kitų kaimų, nebeliko“ (N. Pocienė).

Gimė ir augo tame pačiame kaime, kuriame gyveno būsimasis poetas Albinas Bernotas, lankęs tą pačią Antabūdžio pradinę, tik anksčiau – jis vyresnis už Nijolę septyneriais metais. Jį Nijolė gerai pažinojo – Antabūdžio pradinėje mokėsi drauge su Albino jaunesniąja sesute Aldona:

„Netgi prisimenu, kaip vieną kartą jis padeklamavo mums, kaimo vaikams, atsisėdęs ant nugriuvusio medžio, eilėrašį, kurio pradžia buvo tokia:

*Kaimynėliai mano brangūs,
Šviečia mėnesis pro langus.
Visi miega, ir gana,
Kankinuos tik aš viena.*

Tai buvo eilėraštis, kiek supratau, apie tokią žinomą „kaimo žinių“ nešiotoją“.

Urvinių kaimas ėmė tuštėti pokario metais: ne viena šeima buvo išvežta į Sibirą, beveik visai sunyko prasidėjus melioracijai. Neliko ir gimtosios Nijolės sodybos. Tačiau Urvinių kaimas dar gyvas – yra likusios kelios senos sodybos, įsikūrė kelios ir naujos.

„Gimtojo kaimo vaizdus, jų žmones dažnai perkeliu į savo kūrybą. Yra visa serija posakių, kurių veiksmas vyksta Urvinių kaime, o veikėjų vardai – ten gyvenusių žmonių. Netgi ir kai kurie atmintin įsirežę įvykiai taip pat virsta mano pasakų dalimi knygoje „Saulutės takas“. Tai pasakos „Anelė ir velnias“, „Gražinutė“, „Geras patarimas vertas gaidžio“ ir kitos“.

Savo tėvais ir gimtine literatė didžiuojasi. Jos tėvelis Vincas Balsys gimė Stoškū kaime religingo stambaus ūkininko šeimoje. Vinco brolis Vaclovas Balsys, baigęs Kaune Vytauto Didžiojo universitetą, tapo kunigu ir 1936 m. buvo paskirtas į Vilkaviškio rajono Lankėliškių parapiją klebonu. 1941 m. birželio 22 d., tai yra pirmąją karo dieną, Raudonosios armijos galvažudžiai dėdę kunigą V. Balsį drauge su kunigais J. Dabrila ir J. Petrika žiauriai nukankino Budavonės miške netoli Lankėliškių. Pririšę prie medžių, žiauriai kankino ir nužudė. Karo metais jiems Budavonės miške buvo pastatytas paminklas – ant aukšto postamento trys sujungti kryžiai. Pokariu jis buvo nugriautas, o 1989 m. atstatytas. Visi trys žuvusieji įrašyti į XX a. kankinių sąrašą. Kitas tėvelio brolis mirė Sibiro tremtyje.

„Mano tėvelis kūrėsi Urviniuose. Tačiau karas ir pokaris viską sugriovė: nespėjęs užbaigti statyti trobesių gražiai dviem eilėmis medžių apsidintoje naujoje sodyboje, žuvo. Tai buvo 1945 m. pavasaris. Smulkiau mirties priežasčių nenoriu aprašinėti. Tačiau iš dalies dėl savo neapgalvotų poelgių. Kartais jie žmogui kainuoja gyvybę“.

Mama, Petronėlė Stepšytė, 1933 m. ištekėjo už Vinco Balsio. Sutuokė brolis kunigas Vaclovas Balsys. *„Kaip blogas ženklas minimas įvykis, kad važiuodamas tuoktis pamiršo paimti žiedus“* (N. Pocienė).

Praėjus dešimčiai metų po tėvelio mirties, nuo ligos mirė ir Nijolės mama (1955 m.). Dėl mamytės ligos ir mirties duktė turėjo nutraukti mokslą Griškabūdžio vidurinėje mokykloje, o mokėsi jau septintoje klasėje. Griškabūdžio vidurinės mokyklos direktorius pasirūpino, kad Nijolė 1955–1956 mokslo metus pradėtų Gelgaudiškio vaikų namuose.

„Apie gyvenimą Gelgaudiškio vaikų namuose man visuomet sunku ir skaudu kalbėti. Sunku ir skaudu todėl, kad paauglystės metais papuoliau į aplinką, kur nesijaučiau saugi, kur gyvenimas ėjo pagal griežtą lyg kareivinėse dienos režimą (keltis – trimitas, valgyti – trimitas, pamokas ruošti – trimitas...), taip ir nesugebėjau prisitaikyti. Ilgėjau si namų, jaučiausi vieniša ir niekam nereikalinga. Be to, visų bijojau. Ypač vyresnių amžiumi berniukų, kurie nė kiek nebuvo panašūs į mano vyresniusius brolius. Gelbėjo tai, kad greitai čia susiradau draugę, kuri buvo man lyg sesuo. Ta mergaitė Laima Činčikaitė taip pat buvo į vaikų namus papuolusi apie tą patį laiką kaip ir aš ir išgyveno panašius jausmus. Dažnai abi stovėdavome koridoriuje prie lango ir viena kitai pasakodavome apie savo gyvenimą tikruosiuose namuose, kurdavome ateities planus. Gelbėjo ir vyriausiasis brolis Vingaudas, kuris gana dažnai mane aplankydavo, o vasarą pasiimdavo pas save, nes jau kartu su kitu broliu dirbo, o vėliau ir sukūrė savo šeimą.

Aišku, yra ir šviesių prisiminimų. Malonios ir laukiamos buvo gimimo dienų šventės, išvykos į gamtą ir kitus miestus, malonu buvo dalyvauti meno saviveikloje, mokytis siūti. Labai patikdavo, kai mus,

vyresnes mergaites, sekmadieniais paskirdavo į virtuvę visiems virti valgi. Virėjos, labai mielos moterys, mus pamokydavo, ką ir kaip daryti, ir sekmadieniais poilsiaudavo. Labai džiaugdavausi, jeigu kas nors pagirdavo, jog buvo skanu. Būdavo visaip. Pasitaikydavo visą katilą sriubos prideginti, persūdyti. Tada vengdavau pasirodyti valgykloje, nors neatsimenu, kad už tai kas nors būtų baręs.

Su meile ir pagarba prisimenu kai kuriuos savo auklėtojus ir auklėtojas, o ypač direktorių A. Mikišką. Buvau nestiprios sveikatos. Jis kaip tikras tėvas rūpinosi manimi, kartu su kitais sirguliuojančiais vaikais nuveždavo pas gydytojus net į Kauną ir visaip stengėsi net jau išėjusiai iš vaikų namų palengvinti man gyvenimą.

Tačiau didžiausias ir maloniausias įvykis iš gyvenimo Gelgaudiškio vaikų namuose yra tas, kad čia susipažinau su savo būsimoju vyru Kaziu Pociumi. Kai aš atvažiavau gyventi į vaikų namus, jis jau buvo išvežtas mokytis į Klaipėdos amatų mokyklą. Kadangi jokių artimųjų neturėjo (ir iki šiol apie savo tėvus nieko nežino), atostogaudavo Gelgaudiškyje. Taip vienu atostogų metu ir susipažinome. Emė siuntinėti iš pradžių atvirukus, po to laiškus. Man bebaigiant mokyklą, išėjo tarnauti į sovietinę armiją, grįžęs apsigyveno Klaipėdoje“.

1960 m. Gelgaudiškyje baigusi vidurinę mokyklą, Nijolė toliau mokėsi Šiaulių pedagoginiame institute. 1963 m. pabaigoje ji ištekėjo už K. Pociaus. Baigusi institutą, gavo paskyrimą į Klaipėdą, dirbo pradžios klasių mokytoja. Vėliau kurį laiką mokytojavo Tauragėje, o 1969 m. gyvenimo keliai ją atvedė į Kėdainius. Čia su vyru Kazimieru užaugino dukterį Vilną ir sūnų Rolandą. Daugiau kaip trisdešimt metų dirbo mokytoja.

„Taip išsipildė mano svajonė tapti mokytoja, o kartu ir senos, tėviškės kaimynystėje gyvenusios moters pranašystė. Ji, pamačiusi, kad aš, dar nelankydama mokyklos, jau moku skaityti, mamai pasakė: „Mergele, pamatysi – ta tavo mergiščia užaugusi bus mokytoja“.

N. Pocienė dar turėjo pareigų Kėdainių moksleivių namuose, „Žinijos“ draugijoje, Profesinės konsultacijos kabinete. Sulaukusi garbingo amžiaus, N. Pocienė tapo pensininke, bet ir toliau dalyvauja „Carito“, Lietuvos invalidų draugijos, Našlaičių brolijos Kėdainių skyriaus veikloje. Nuo 1994 m. yra Lietuvos kaimo rašytojų sąjungos, Kėdainių literatų „Varsnos“ klubo ir Lietuvos kuriančių mokytojų „Spindulio“ draugijos narė.

N. Pocienė su meile ir pagarba prisimena ir Gelgaudiškio vidurinės mokyklos mokytojus bei bendraklasius.

„Jie niekadės mūsų, vaikų namų auklėtinių, neižeidinėjo ir neišskyrė iš kitų. Kartais pasikviesdavo netgi į svečius. Ypač man gera buvo suolo draugė Teresė V. Iki šiol nepamiršau lietuvių kalbos ir literatūros mokytojos Birutės Zakarevičienės. Norėjau tada visu kuo būti panaši į ją.

Laukdavau istorijos, geografijos pamokų. Labai miela buvo rusų kalbos mokytoja, bet ši kalba man sunkiai sekėsi. Tą patį galėčiau pasakyti ir apie tiksluosius mokslus. Visiems šiems mokytojams širdingai dėkoju. Tai jų dėka tapau visaverčiu žmogumi, neišklydau iš gyvenimo kelio.“

1999 m. N. Pocienė išleido pasakų knygą „Saulės takas“. Pirmąją savo pasakų knygą kūrėja norėjo įamžinti tai, kas

„taip brangu mano širdžiai (minimi vietovių pavadinimai yra tikri), prisiliesti prie tautos istorijos ir pagonybės laikų, tuo paskatinti savo skaitytoją jos nepamiršti, ja domėtis. Tačiau didžiausias troškimas – savo kūryba sėti gėrio, meilės sėklas, kurios sudygusios duotų gausų ir gerą derlių“.

2000 m. išleido eseistinių miniatiūrų knygą „Vizijos“ kartu su K. Lukoševičiūtės eilėraščiais.

„Tik kompiuteriu esu pasidariusi dėl savęs ir artimų žmonių knygas „Laiko dovanos“ (eilėraščiai) ir „Mamos pyragėlis“ (eilėraščiai vaikams). Mano kūrybos dar galima rasti almanachuose, Kėdainių rajono laikraštyje „Rinkos aikštė“, kuriame kartą per mėnesį išleidžiamas literatūrinis puslapis.“

Literatė ketina išleisti dar vieną pasakų knygą, nes turi parašiusi „gerą pusšimtį pasakų“. Norėtų išleisti ir gražią savo eilėraščių knygelę.

Klaipėdos universiteto Menų fakulteto Muzikos pedagogikos katedros docentas, edukologijos daktaras **Zenonas Rinkevičius** gimė 1939 m. lapkričio 29 d. Marijampolės apskrities Igliaukos kaime. 1941 m. tėvai persikėlė prie Gelgaudiškio, į Šimkų kaimą. Tėvelis iki karo dirbo vargonininku Igliaukoje, Gudėliuose.

„Tačiau tėtė suprato, kad sovietų valdžia neleis mamutei mokytojauti, jei jis dirbs bažnyčioje. Teko persiorientuoti į žemdirbio darbą. Gelgaudiškio valsčiuje, Šimkų kaime, nusipirko sodybą ir 8 ha žemės. Gelgaudiškyje kartu su broliu Vincu pasistatė dviejų aukštų namą. Žinoma, jį nacionalizavo, grėsė tolima kelionė. Nežinia, ar dėl tėčio gebėjimų sudaryti lojalaus piliečio vaizdą, ar tai, kad po naktinių sribų vizitų nerasdavo įrodymų, jog lankosi partizanai, ar dėl kitų priežasčių išlikome. Tėtis dirbo žemę, stjo į kolūkį.“

Zenono mama Veronika mokėsi Marijampolės mokytojų seminarijoje, kurį laiką Šveicarijoje buvo pasukusi vienuolės ke-liu. Tačiau grįžo ir ištekėjo už Antano Rinkevičiaus, susilaukė trijų vaikų. „Šeimoje buvau trečias sūnus. Lauktas ir mylimas“. Ma-ma dirbo pradžios mokyklos mokytoja iki senatvės.

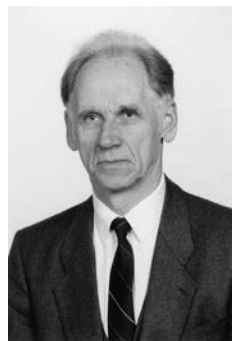

Zenonas Rinkevičius

„Mamutė mokytojavo Šimkų pradinėje mokykloje. Ji buvo namuose, čia prasidėjo mano universitetai. Kažkodėl pradėjau nuo antros klasės. Vėliau mokiausi Valenčiūnuose, o 7 klasę nutariau baigti Gelgaudiškio septynmetėje. Buvau gana vidutinis mokinys, nesižavėjau koku nors išskirtiniu dalyku. Labai ryškiai prisimenu, kaip Valenčiūnuose iš muzikos gavau dvejetą. Labai išgyvenau, piktai verkiau, nes niekaip nesupratau, kam man reikėjo išmokti tetrachordų darybą ir dubl-diezo rašybą, jei tose pamokose muzika net nekvėpėjo: nei dainavome, nei klausėmės. O gyva muzika rūpėjo. Tėtis už maišą kviečių ir porą butelių parsivežė iš Karaliaučiaus krašto pianiną. Vos jį iškėlė iš sunkvežimio, jau kieme vienu pirštu paskambinau dainele „O kai aš“. Tėtis versdavo groti pratimus, bet aš greit nustojaus jais domėtis. Skambindavau iš klausos, iš S. Šimkaus harmonizuotų liaudies dainų rinkinių, T. Brazio rinkinių. Labiausiai patikdavo su broliais Česlovu ir Justinu dainuoti. Jie ir dabar gražiai gieda: Česlovas – Kauno bažnyčioje, Justinas, dirigento Gintaro Rinkevičiaus tėvas – Vievio bažnyčioje, todėl jį kartais vadina „Vievio Pavaročiu“. Įsijungdavo ir mamytė, ji turėjo nuostabų balsą, buvo labai muzikali“.

Gelgaudiškyje Zenonas suartėjo su bažnyčia: ir Pirmoji Komunija, ir dažnas buvimas pamaldose, nes mama turėjo drąsos pati lankyti bažnyčią ir vaikus labai skatino tai daryti. Politinio atšilimo laikotarpiu tėvelis retkarčiais vargonuodavo Gelgaudiškio bažnyčioje – Zenonas drauge su juo, nes labai mėgo klausyti muzikos.

„Su berniukais išdykaudavome, maudydavomės Nemune, kabinėdamiesi už atplaukusio garlaivio. O koksai tada buvo pliažas! O syki, ankstyvą pavasarį, su draugu nutarėm neiti į mokyklą, nuėjom į lankas ir džiaugėmės galį iš arti pačiupinėti lėktuvą, barsčiusį trąšas Pakalniškių laukuose. Įspūdis visam gyvenimui! Žinoma, ši pamoka neliko tėčio nepastebėta ir „neaptarta“.

Baigdamas vidurinę, Z. Rinkevičius dvejojo, kokį kelią pasirinkti: Kaune mokytis muzikos ar stoti į Pedagoginę mokyklą. Mamytės patartas, pasirinko Pedagoginę mokyklą Kaune, kur pradėjo ir muzikos mokytis. Fortepijonu skambinti mokė Kauno muzikinio teatro dirigentas Stepas Graužinis.

„O baigęs mokyklą – vėl prie Gelgaudiškio. Mamytė, dirbusi Jotyškių pradinėje, išėjo į pensiją, o aš tapau mokyklos vedėju, ūkvedžiu, šlavėju... Mokykloje buvo 17 vaikų, dirbau su visomis klasėmis. Muzikuodavau, buvau pastatęs spektaklį su kaimo jaunimu, pats vaidinau. Su Gelgaudiškio mokytojais vaidinau kažkokiam spektaklyje, teko pramokti groti akordeonu, nes vaidmuo to reikalavo. Tuo pačiu metu ruošiausi (šįkart jau rimčiau) studijuoti muziką Vilniuje. Todėl įstojau į Vilniaus J. Tallat-Kelpšos muzikos mokyklos dirigavimo specialybės neakivaizdinį skyrių. Toliau – studijos Vilniaus

pedagoginiame institute, kuriame pirmąkart pradėta rengti muzikos mokytojus – chorvedžius“.

1962 m. baigęs institutą, pusmetį dirbo Vievio muzikos mokykloje, vėliau mokslo draugas E. Balčytis pakvietė į Šiaulių pedagoginį institutą dirbti dėstytoju. Mokytojavo ir vidurinėje mokykloje. Šiauliuose dirbo dvylika metų. Maskvoje apgynęs disertaciją, nuo 1975 m. dirbo Šiaulių pedagoginio instituto Klaipėdos fakulteto Muzikos pedagogikos katedroje.

„Muzikine kūryba beveik neužsiimu: turiu pluoštelį dainelių vaikams, chorui, esu publikavęs keletą chorinių dainų rinkinių mokyklos chorams, solistams. Nesu muzikos kūrėjas, tačiau drįstu save priskirti prie tų, kurie tiria, kuria, tad ir tobulina žmogaus ugdymo muzika teoriją ir praktiką“.

Z. Rinkevičius parašė per šimtą straipsnių, daugiausia muzikinio ugdymo klausimais, „Literatūroje ir mene“, „Kultūros baruose“, „Tarybiniame mokytojuje“. 1980 m. Klaipėdoje išleista Z. Rinkevičiaus monografija „Apie muzikos polifoniškumą ir jo suvokimo ugdymą“, 1993 m. Klaipėdoje – monografija „Mokinių muzikinis ugdymas“, Vilniuje 1991 m. – „Dvibalsio dainavimo pradmenys“. Į pedagogikos mokslo sistemą pirmą kartą įjungta „Muzikos pedagogika“ (1998, 2005). Svarbiausia jo mokslinė monografija laikomas „Muzikinis mąstymas ir jo ugdymas mokykloje“ (2002). Z. Rinkevičius su žmona rengė monografiją „Žmogus ir jo ugdymas muzika“.

„Šioje knygoje atskleidžiama, kiek daug žmoniškumo vertybių ugdant žmogų gali duoti tinkamai panaudota gera muzika, pateikiama daug rekomendacijų tėvams, seneliams, mokytojams, švietimo strategams, mokymo programų rengėjams. Netenka įrodinėti, kaip dabar soarbu ieškoti priemonių ir metodų, kad žmogus nebūtų didele galva (protu), bet maža širdėle, kad neleistume keroti nedvasingumui, pykčiui ir kitoms žmogaus destrukcijoms. Visuomenės dorovinę sveikatą, dvasingumą gali, ko gero, geriausiai gelbėti mokykla. Žinoma, jei į ją ateis geriau pasirengę pedagogai ir grožiui bei gėriui bus uždegta žalia šviesa“ (Z. Rinkevičius).

Kelių knygų, daugelio straipsnių autorius **Algis Samajauskas** gimė 1932 m. spalio 25 d. Šakiuose. Tėvai – Gelgaudiškio valsčiaus Skaistākaimio ūkininkai – jau turėjo penkis vaikus, kai į pasaulį atėjo šeštasis – Algis.

Dar šešerių neturėdamas, Algutis pradėjo lankyti Gelgaudiškyje pradžios mokyklą.

„Joje man buvo gera, nes mokslas sekėsi. Pirmoje klasėje daugiau išdykavau negu mokiausi. Buvau gyvas ir nesutrandomas. Vienoje patalpoje tuomet mokėsi dvi klasės, todėl aš daugiau domėjausi antrosios klasės užduotimis negu savosiomis. Neretai, kai antrojai ne-



Algis Samajauskas

atsakydavo į mokytojos klausimus, aš pakeldavau ranką ir jiems padėdavau. Ketvirtą klasę, kaip ir ankstesnes, baigiau su pagyrimu“.

Su keliais draugais nuvyko į Jurbarko gimnaziją ir išlaikė egzaminus į pirmąją klasę, tačiau mokyti ten neteko, nes artėjo frontas iš rytų, ir tėvai nedrįso leisti iš namų savo vaiko.

Pradinės mokyklos vedėja Marija Zubrytė net apsidžiaugė ir iš karto priėmė į šeštąją klasę. Berniukas nejautė jokie sunkumo, kad peršoko penktąją. Tačiau pavasarį vaikas sunkiai susirgo ir negalėjo lankyti mokyklos.

„Pirmoji mano mokytoja M. Zubrytė buvo nuostabi pedagogė. Ji dažnai atstojo tėvą, motiną ir visą šeimą. Jos švelnumas, mokėjimas bendrauti su kaimo vaikais padėjo surasti teisingą gyvenimo kelią, išeiti į žmones“ (A. Samajauskas).

Karą A. Samajauskas prisimena kaip košmarišką sapną. Pirmųjų karo metų rudenį vaikai mokyklą pamatė paverstą rusų

A. Samajauskos knygos

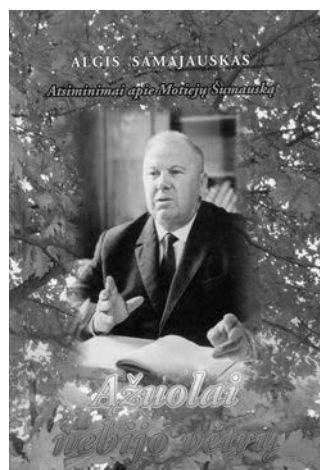
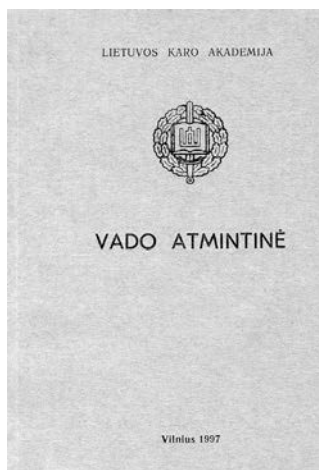
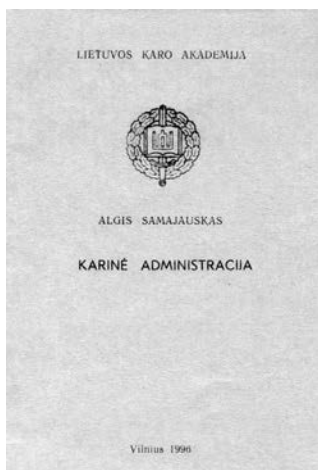

belaisvių stovykla, – teko glaustis kitur. Pokario metais Gelgaudiškyje įsteigta progimnazija. Algį priėmė į antrą jos klasę.

„Kaip ir anksčiau mėgau mokyklą, skaityti, skaičiuoti. Čia pamėginau ir kitus savo sugebėjimus. Mielai dalyvavau meno saviveiklos būreliuose, suvaidinau žiogo vaidmenį ir visam gyvenimui gavau žiogo pravardę, pamėginau savo sugebėjimus sieninėje spaudoje, kurios pripažintas lyderis buvo Vytautas Kalvaitis, vėliau pagarsėjęs pogrindine veikla. Jis buvo už kitus klasės mokinius 3–4 metais vyresnis, ir mes jį kaip įmanydami mėgdžiojome: rašėme eilėraščius, apsakymus, deklamavome eilėraščius, vaidinome“.

Porą metų mokėsi Jurbarko gimnazijoje. Čia jis tapo sienlaikraščio leidėju, pats rašė ir kitus skatino rašyti, dalyvavo meno saviveikloje. Neišsipildė Gelgaudiškio parapijos klebono J. Augustaičio linkėjimai, kad Algis taptų kunigu.

„Bet dėl to ne jis kaltas, ko gero, ir ne aš. Tokie jau buvo laikai, kad netgi pačios tyriausios svajonės dažnai subyrėdavo į realybės uolas. Vidurinę baigiau Šakiuose jau dirbdamas. Dieną dirbau, vakare mokiausi“.

Studijavo Lietuvos žemės ūkio akademijoje Kaune ir ją 1962 m. baigė. Toliau mokėsi Vilniaus universitete, tapo ekonomikos mokslų kandidatu, o nuo 1972 m. dėstė Vilniaus inžineriniame statybos institute, po dvejų metų tapo docentu. 1961–1967 m. dirbo Lietuvos SSR Ministrų Taryboje, 1967–1978 m. – LSSR Aukščiausiosios Tarybos Prezidiumo pirmininko padėjėju. Penkerius metus (1978–1983) buvo LSSR Aukščiausiosios Tarybos reikalų valdytojas. Po Atgimimo 1993–1995 metais – Krašto apsaugos ministerijos Ekonomikos ir finansų departamento direktorius. Nuo 1995 m. – Lietuvos karo akademijos Vadybos katedros dėstytojas, docentas.

„Kai mane paklausia, ką geriau prisimenu iš jaunystės dienų, ilgai negalvodamas atsakau, kad visada su meile ir dėkingumu prisimenu tėvus, jų pastangas išmokslinti ir parengti gyvenimui savo vaikus, nuostabius Gelgaudiškio pradžios mokyklos, vėliau progimnazijos, Jurbarko gimnazijos ir Šakių vidurinės mokyklos mokytojus, Lietuvos žemės ūkio akademijos, Vilniaus universiteto profesorius, docentus, dėstytojus. Jie išmokė ne tik suvokti mus supantį pasaulį, daugybę kitų gamtos, fizikos, chemijos, kalbos paslapčių, bet ir įdiegė meilę gimtajam kraštui, jo žmonėms, tautos paveldui, jo didvyriškai praeičiai, garbingoms tradicijoms. Jie įskiepijo meilę artimam, toleranciją visur ir visiems, stiprybę, siekiant teisingumo ir gerovės. Lenkiu žemai galvą jų atminimui. Jų išminties perlai buvo mano gruoblėto gyvenimo kelio kelrodė žvaigždė, padėjusi man užbaigti dvi aukštąsias mokyklas, apginti socialinių mokslų daktaro disertaciją, 25 metus dirbti pedagoginį darbą aukštojoje mokykloje, parengti daugiau kaip 100

spaudos lankų mokslinės monografijos, nemažai metodinės medžiagos studentams. Kai kurie iš mano kuklių darbų buvo išleisti pakartotinai, o sudaryto leidinio „Vado atmintinė“ jauniems Lietuvos Respublikos kariuomenės karininkams – net 3 kartus“.

Kažkada A. Samajausko pašamonėje ruseno viltis tapti žurnalistu, – net keletą metų mokėsi Aukštojoje jaunimo spaudos darbuotojų mokykloje.

„Bet gyvenimas, o tikriau sakant, geri draugai pasiūlė skanesnį (riebesnį) kąsnelį. Ne dėl savęs, o daugiau dėl šeimos sulaužiau savo įžadus rašyti. Tapau kanceliarine pele (žiurke būtų per daug garbinga) ir visą sąmoningą gyvenimą (nuo 1957 m. balandžio iki 1991 m. lapkričio mėnesio), tai yra daugiau kaip 30 metų dirbau aukščiausiuose tuometinės vykdomosios valdžios ešelonuose. Kai dabar atsigręžiu atgal – horizontas toks pilkas, kad noriu verkti. Tačiau gyvenimu aš skūstis negaliu ir nenoriu, kitiems nebuvo ir nėra lengviau. Kiekvienam savo, bet ne kiekvienas turi pasirinkimą. Aš niekam negaliu reikšti pretenzijų, nebent savo minkštiesiems smegenims, kad atsisakiau savo svajonės dirbti spaudoje“.

Monografijai „Gelgaudiškis“ A. Samajauskas parašė atsiminimus „Skaistakaimis“, kuriuose gausu etnografinių detalių, kaimo žmonių buities, darbų aprašymų, parodyta ūkininkų išmonė sodininkystės, žemdirbystės srityje, profesionaliai apžvelgta Nemuno žuvininkystės istorija.

A. Samajauskas parengė ir išleido knygas: „Karinė administracija“ (1996) ir „Kario etiketas“ (1997), kelias laidas knygos „Vado atmintinė“. 2005 m. pasirodė knyga „Ažuolai nebijo vėtrų“.

Atsiminimų apie gimtąjį Skaistakaimį autorius **Antanas Samajauskas** gimė 1928 m. vasario 10 d. Gelgaudiškio valsčiaus Skaistakaimio kaime.

Mokėsi Gelgaudiškio pradžios mokykloje, vėliau baigė Jurbarko gimnaziją. Mokslus tęsė Kauno milicijos mokykloje ir ją 1948 m. baigė. Dirbo Anykščiųose, Alytujė. Nuo 1953 m. perkeltas į Kauną. 1966 m. Minske baigė Aukštąją milicijos mokyklą. Baigęs dirbo Kaune 4-ojo vidaus reikalų skyriaus (vėliau pavadintu Panemunės skyriumi) viršininku iki 1986 m. kovo 15 d. – išėjimo į pensiją.

A. Samajauskas parašė atsiminimus apie gimtąjį Skaistakaimį, to krašto gyventoją Kazimierą Kubilių, gimta-



Antanas Samajauskas

jame valsčiuje rinko medžiagą apie lietuvius valstiečius, Antrojo pasaulinio karo metais gelbėjusius žydus, apie jų likimus. Jis savo prisiminimais papildė istoriją lietuvių karių, išėjusių į generolo Povilo Plechavičiaus Vietinę rinktinę, Gelgaudiškio 1-ąjį šaulių būrį.

A. Samajauskas mirė 2004 m. spalio 3 d. Kaune, palaidotas Petrašiūnų kapinėse.

Inžinierius **Jonas Samajauskas** gimė 1952 m. spalio 30 d. Kazlų Rūdoje. Vaikystę ir mokyklinius metus praleido Gelgaudiškyje. 1970 m. baigė Gelgaudiškio vid. mokyklą ir tais pačiais metais įstojo į Kauno politechnikos institutą (dabar – Kauno technologijos universitetas). Studijas baigė 1975 m. ir įgijo automatizacijos procesų inžinieriaus kvalifikaciją. Tais pačiais metais pradėjo dirbti inžinieriumi projektuotoju Vilniaus projektavimo konstravimo biure. 1978 m. gegužės mėn., pasiūlius suteikti butą, perėjo dirbti į Vilniaus hidrogeologijos ekspediciją. Šioje įmonėje dirba iki šiol. Per savo darbinės veiklos laikotarpį užėmė įvairias pareigas: inžinieriaus, autotransporto skyriaus vadovo, vyriausiojo mechaniko, technikos direktoriaus. 1994 m. įmonė buvo privatizuota ir tapo akcine bendrove „Artva“. 2004 m. įmonė reorganizuota į uždarąją akcinę bendrovę „Artva“. 1995 m. kovo mėn. J. Samajauską išrinko šios įmonės direktoriumi (šias pareigas eina iki šiol, t. y. 15 metų). Be to, yra išrinktas bendrovės kolegialaus valdymo organo (valdybos) pirmininku. Yra vienas iš įmonės savininkų. Įmonės turto vertė ~10 mln. litų.

UAB „Artva“ dirba 89 žmonės. Įmonė užsiima žemės gelmių tyrimo darbais (vandens gręžiniais), įrengia vandens tiekimo sistemas ir stato nuotekų šalinimo įrenginius visoje Lietuvoje ir Latvijoje. Kelis projektus įgyvendino Karaliūčiuje ir Baltarusijoje.

Žmona Valentina Samajauskienė (Rimkutė) dirba tarptautinėje inžinerinėje kompanijoje UAB SWECO skyriaus vadove. Jonas ir Valentina užaugino tris



Jonas Samajauskas

J. Samajausko knyga

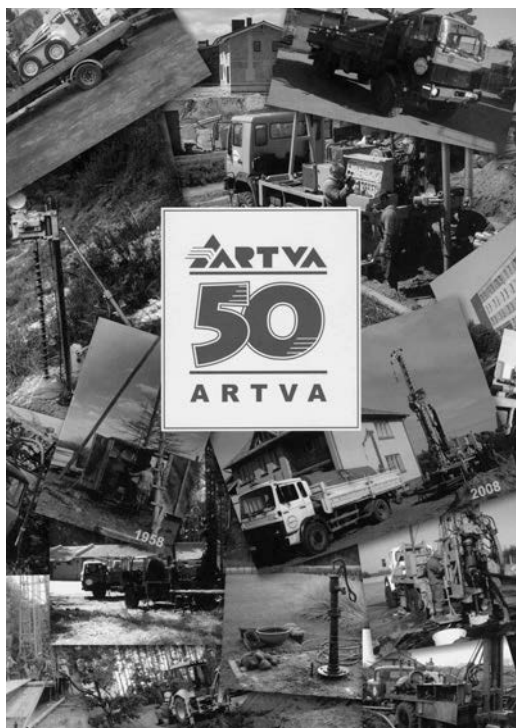

vaikus: sūnų Kęstutį (baigė VU, dirba vieno iš UAB „Maxima grupė“ departamentų vadovu, su žmona Jurgita augina dukrą Liepą), dukterį Daivą (baigė Vilniaus dailės akademiją, dirba pagal autorines sutartis scenografe) ir dukterį Dalią (baigia teisės studijas, dirba sportinių šokių trenere).

J. Samajauskas kartu su dr. Algirdu Misiūnu 2008 m. išleido knygą „Artva 50 (1958–2008)“. Knygoje pasakojama apie bendrovės „Artva“ veiklą per 50 metų, jos žmones, ryšius su šios srities specialistais kitose šalyse. Leidinys gausiai iliustruotas.

Teisininkas, mecenatas, knygų autorius ir vertėjas **Kazys Samajauskas** gimė 1869 m. vasario 17 d. Pakalniškių kaime, keli kilometrai į rytus nuo Gelgaudiškio. Pradinę baigęs Gelgaudiškyje, mokėsi Marijampolės gimnazijoje ir ją baigė 1891 m. Tų pačių metų rudenį pradėjo studijuoti filologiją Maskvos universiteto Istorijos ir filologijos fakultete, tačiau vėliau pakeitė studijas: išvyko į Sankt Peterburgą ir ten universitete tęsė studijas Teisės fakultete.

Dalyvavo lietuvių studentų draugijos veikloje. Vasaros atostogų metu lankydavosi Plókščiuose pas Petrą Kriauciūną, susipažino ir bendravo su čia atostogaujantiu Vincu Kudirka. Ateidavo pėsčias iš Pakalniškių į Plókščius panemune senuoju Kauno–Tilžės keliu apie 10 km. P. Kriauciūnas jaunuolį įtraukė į lietuvybės veiklą: K. Samajauskas platino draudžiamą lietuvišką spaudą, pats į ją rašė. 1894 m. gegužės pradžioje, kai „Perkūno“ garlaisviu Nemunu plaukė iš Kauno į Gelgaudiškį (Pakalniškius), tarp keleivių atkreipė dėmesį į jauną inteligentišką porą. Tai buvo suomių rašytoja Maila Talvio ir jos vyras kalbininkas Josepis Mikola, vykstantį į Plokščius viešnagėn pas Sofiją ir Petrą Kriauciūnus.

Svetimšalių pora irgi atkreipė dėmesį į malonios išvaizdos studentą, – jie susipažino, išikalbėjo. Jaunuolis nudžiugino suomių, prisipažindamas, kad pažįsta Sofiją ir Petrą Kriauciūnus, su jais bendrauja. Plokščiuose atsisveikino jau kaip geri pažįstami. K. Samajauskas dar ne kartą lankėsi Plokščiuose, ten bendravo su Kriauciūnais ir jų svečiais.

K. Samajauskas 1900 m. baigė studijas ir gavo teisininko diplomą. Grįžo į Lietuvą ir pasirinko advokato kelią: nuo 1901 m. Kaune dirbo advokato padėjėju, o po kelerių metų tapo prisiekusiu advokatu. Turėjo pinigų ir jais rėmė lietuvių spaudą, šelpė lietuvių draugijas – „Dainą“, „Saulę“, Blaivybės draugiją ir kitas.

„Duodavo pinigų, – rašo A. Jakštas, – ir slaptai kunigų ketvirtadienių veiklai, paprastai prisidedamas prie gubernijos valdininkų papiirkinėjimo, kad šie nematytų lietuviškos veiklos“.

Kaune dalyvavo lietuvių kultūrinėje veikloje, bendradarbiavo lietuvių spaudoje – jo medžiagą spausdino „Lietuva“, „Vilniaus žinios“, „Lietuvių laikraštis“, „Naujienos“, „Lietuvos mokykla“, „Šaltinis“, „Draugystė“ ir kiti leidiniai.

Tvarkė lietuvišką teisinę terminiją, kūrė naujus terminus, parašė knygų teisės klausimais: „Tiesos gospadorių ir samdinių Lietuvoje“ (d. I, 1903, Tilžė), „Valsčiaus teismas“ (1906), „Valsčiaus notariatas Suvalkų gubernijoje“ (1911), „Lietuvos teisių ir teisininkų įvardinimas“ (1921). Parašė ir išleido aforizmų ir pasakėčių rinkinį „Šviesos spinduliai“ (1924), suredagavo 1904 metų „Lietuvišką kalendorių“. Maty-

damas, kad trūksta pasaulinės literatūros klasikų kūriniių lietuvių kalba, 1909 m. išvertė ir išleido Viljamo Šekspyro tragediją „Hamletas“.

Teisininkas, spaudos bendradarbis, literatas ir vertėjas Kazys Samajauskas, išgyvenęs 68-erius metus, mirė Kaune 1937 m. gegužės 24 d.

Vaikų rašytoja **Danutė Daiva Skuolytė** gimė 1941 m. gruodžio 15 d. Ukmergės rajono Kriauciūnų kaime, eiguolio šeimoje. Karo metais tėvai persikėlė gyventi į Suvalkiją, Kaimelio kaimą prie Kidulių.



Danutė Daiva
Skuolytė

„Sodyba stovėjo ant kalnelio, kelelis vedė per lankas Nemuno link. Prisimenu, kada antrą kartą atsiradau antroje tėviškėje, brolis Antanas pakylėjo mane ant rankų, ir aš pamačiau Nemuno juostą. Tą vaizdą iki šiol nešiojuosi. Nors mano vaikystės žemė buvo aplaistyta kovotojų kraujo lašais, tėvų ašaromis ir mūsų, vaikų, prakaitu, tačiau ji kvėpėjo ir alyvomis, kurios juosė ir sodybą, ir darželio jurginiais. Buvo skaudu palikti šią gyvenvietę. Tėveliui mirus, išvykome gyventi į Gelgaudiškį. Čia Nemuno vaga toliau tekėjo rūpesčiai, džiaužmai, mokyklos dienos“.

Mama su vaikais iš didelės sodybos Kidulių (Kaimelio) persikraustė į dviejų kambarėlių butą Gelgaudiškyje. Viename tetilpo medinė lova ir skrynia, kitame – stalas ir girgždanti geležinė lova.

Mama dirbo remonto technikos stotyje valytoja, Daivutė po pamokų jai padėdavo tvarkytis. Mažo butelio virtuvėje reikėjo kurenti krosnį. Kai pritrūkdavo malkų, mama su vaikais eidavo į mišką žabų parsinešti. Sykį mama parvirto ant aštraus kelmo ir susimušė šoną..

Vieną vasarą Danutei teko rinkti kolorado vabalus kolchozo bulvių laukuose, į namus tekdavo grįžti apie 10 kilometrų pėsčiomis.

„Iš to nedidelio plotelio vaikystės žemės – Gelgaudiškio kraštovaizdžio, kuriame sutilpo mokyklos draugų, mokytojų ir ten gyvenusių žmonių santykiai, – iš to sunkaus laikotarpio gavau mainais suvokimą, kad visa, ką gražaus puoselėjau, kas mokyklos suolo buvo sumanyta, ką tramdžiau it didžiausią troškimą, visa turėjo išaugti, palikti mano gyvenime pėdsaką“.

Baigusi Gelgaudiškio vidurinę mokyklą, D. Skuolytė kurį laiką dirbo, vėliau Vilniaus universitete studijavo lietuvių kalbą ir literatūrą. „Mano gyvenimo kelias vingiavo po įvairius Lietuvos ir užsienio miestus, dirbau mokyklose, kultūros klubuose, teatre, prekyboje“.

Rašyti pradėjo dar pirmoje klasėje ir rašė visą laiką. Pirmas žingsnis į literatūrą – eilėraštis apie eglutę, augusią jos namų sodo kampelyje.

Mokytoja B. Zakarevičienė prisimena, kad maždaug nuo 1955 m. Gelgaudiškio vidurinės mokyklos moksleivių kūryba pasirodė rajono spaudoje. Viena iš pirmųjų savo eilėraščius į rajono laikraštį pradėjo siųsti literatė ir skaitovė D. Skuolytė. Literatė prisimena:

„Vėliau rašiau visiems: proza, dramaturgija. Ilgai „klajojau“, reikėjo nueiti daug klystkelių, kad rasčiau savo tikrąjį kelią, – pagaliau suvokiau, jog man artimiausia vaikų literatūra“.

Nors rašė nuo vaikystės dienų, bet pirmoji jos knygelė išvydo pasaulį tik Atgimimo laikais. Tai buvo pjesė „Žalioji žiogelis“, pastatyta Kauno lėlių teatre.

D. Skuolytė parašė ir išleido šias vaikams skirtas knygeles: „Žalioji“, „Paršiukas be uodegytės“, „Grožio konkursas“, „Mano tėtis“, „Merčiukas ir Stepukas“ (2001), fantastinį romaniuką „Bedantis, skraidantis mažuoju piršteliu“, istorinę apysaką „Žmogus iš ažuolo kamieno“ (2003), romaną „Žiurkės“ (2002), apysaką vaikams „Nežudykit... pasakos!“ (2004). „Taip pat dalyvavau istorinio romano apie Mindaugo laikus, serialo „Skomantas“ rašyme.“ Už pjesę vaikams „Perpetuum mobile“ (1998) gavo Kultūros ministerijos premiją. D. Skuolytės drama „Žvaigždė šviesioji, legendų juostoj“ apie 1831 m. sukilėlių kapitonės Emilijos Pliaterytės gyvenimą ir kovų vaizdus saugoma Antazavės Pliaterių muziejuje.

„Siūliau teatrams savo pjeses: „Edeno sodas“, „Žiurkės“, „Išnašos“, „Tylos rožė“, „Kyrė“, „Pralaimė“ ir kitas, bet nesudomino režisierių“.

Pjesė „Žiurkės“ išversta į anglų kalbą, klaidžioja po Londono teatrus. Dviejų dalių romanas – „Knyga be viršelių“ ir „Baltasis uodas“ – vienos sovietmečio šeimos kronika, laukia leidėjų. 2007 m. išleido dvi apsakas: „Vilkiūkščio instinktas“ ir „Kamilė“. 2008 m. išleido knygas „Vilkiūkščio instinktas“, tęsinį „Denis ir Izabelė“, 2009 m. – pasaką „Kur dingo Dievo karvytė“.

D. Skuolytė dažnai lankosi Lietuvos mokyklose, susitinka su jaunaisiais skaitytojais.

Mokytoja lituanistė, memuaristė ir kraštotyrininkė **Birutė Stankaitytė** gimė 1927 m. gegužės 5 d. Gelgaudiškio valsčiaus Dabitių kaime. Įdomus kaimo vardas – negi čia gyveno puošėivos, labai rūpinęsi savo išvaizda? Po trečiojo Lietuvos–Lenkijos valstybės padalijimo Gelgaudiškį ir dvarui priklausiusius kaimus valdė baronas vokietis Teodoras Koidelis. Jis atimdavo iš valstiečių žemę ir steigdavo dvarus-palivarkus. Gelgaudiškio parapijoje sukūrė net 10 naujų dvarų, tarp kurių 1822 m. buvusio Dobkūnų kaime – Dabkūniškės dvarą. Jo žemės Lietuvos nepriklausomybės metais išdalintos Lietuvos kariams savanoriams ir buvusiems dvaro darbininkams. Žemės reformos valdybos nutarimu, paskelbtu „Valstybės žiniuose“ 1926 m., Dabkūniškės dvaras pavadintas Dabitių kaimu.



Birutė Stankaitytė

O štai toks žmonių sukurtas kaimo pavadinimo aiškinimas: prie Dabkūniškės dvaro buvę keli ežerėliai.

„Vandenėlis tų ežerėlių buvęs labai tyras, žmonės eidavę į juos maudytis. Ponai buvę labai švarūs: patys eidavę maudytis ir dvaro darbininkus pratinę prie švaros, sakydami: „Jeigu dabinsite savo kūną, sveikesni būsite!“ Todėl dvarą pavadino Dabitais (dabink kūną). Mergos ir bernai, sako, taip įpratę dabintis, kad visur, kur nueidavo – į bažnyčią ar pasilinksminimus – iš visų išsiskirdavę. Dėl to juos pradėję vadinti dabitomis, o kaimas pavadintas Dabitais“.

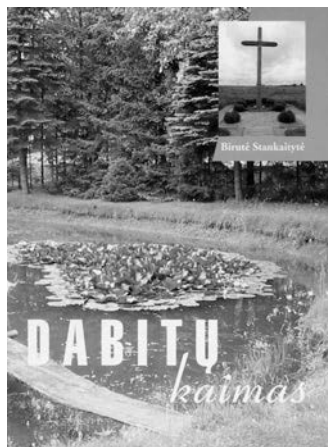

Gimtoji Birutės sodyba buvo pietiniame Dabitų gale, glaudėsi prie Jotijės upelio.

B. Stankaitytės knyga

„Žemę užtarnavo Lietuvos savanoris Jurgis Stankevičius (1897–1918) – tėtės brolis Stankevičius ir Stankaitis! Kodėl? Tėtis sulietuvino pavardę, – pasakoja B. Stankaitytė. – Su malonumu prisimenu pievą ties Gelgaudiškiu. Kokia kvapni čia buvo žolė ir šienas! Veždavo jį į namus ilgu vežimu, arkliais. Gulėdavau ant viršaus, prisiglaudusi prie stipriai virvėmis priveržtos karties, kad šienas neišsidraikytų, ir gerdavau svaiginantį kvapą, kokio neturėjo Jotijos lankų šienas“.

Prie sodybos užaugino gražų didelį sodą. Bet po kelių dešimtmečių gimtosios sodybos nebeliko, nes tėvai mirę, palaidoti Gelgaudiškyje, namai nugriauti,

„sodas nupjautas ir sulaidotas į žemę, kurioje augo, žydėjo, vedė ir augino vaisius. Nieko neliko. Jokio medžio. Jokio ženklų, kad čia buvusi sodyba. Šulinį, ir tą užvertę žemėmis. Ištroškęs pakeleivis ar laukuose dirbantis žmogus negalės pasisemti šalto, tyro vandens, kad atsigaivointų išgėręs, kad nuo kaktos šlapia plaštaka nuovargį nubrauktų. Nieko nebeliko. Tik klaidžiojantys atsiminimų šešėliai slankioja „tuščiais, vienišais likusiais laukais“.

2000 m. B. Stankaitytė viename savo eilėraštyje parašys:

„Užžėlė takai,
Jau užžėlė,
užgesęs namų
židinys...
širdyje žarijėlė
sužėri...“

Paukšteliai
į tėviškę grįžta –
pavasaris mūs laukuose;
blaško vėjai
žolelę pernykščią,
ieško mūsų
pėdų laukuose“.

1948 m. B. Stankaitytė baigė Šakių „Žiburio“ gimnaziją. Mokėsi patenkinamai, mėgo literatūrą, dalyvavo literatū būrelio veikloje. Įstojo į Vilniaus valstybinį pedagoginį institutą, studijavo lietuvių kalbą ir literatūrą. 1952 m. studijas baigė. 1961 m. pradėjo dirbti Gelgaudiškyje: šešerius metus lietuvių kalbos ir literatūros mokė moksleivius Darbo jaunimo vakarinėje mokykloje, o nuo 1967 m. to paties mokė Gelgaudiškio vidurinėje mokykloje.

Vaikus mokė ir žemesnėse, ir aukštesnėse klasėse, vadovavo kraštotyros būreliui. 1982 m. tapo pensininke, bet rankų sudėjusi nesėdi: darbščių gelgaudiškiečių Genės Žilinskienės, Danutės Aniulienės ir Linos Uždravienės padedama, surinko medžiagą apie gimtąjį kaimą ir 2004 m. išleido knygą „Dabitu kaimas“. Jos pratarmėje autorė rašo:

„Jaučiu ir aš tą amžiną vaikų kaltę savo tėvams. Ne, jie neįpareigojo manęs rašyti apie mūsų kaimą. Tik Tėvas, kai jau buvau paauglė, kartą užsiminė, kad reikėtų užrašyti savo giminės, savo šeimos istoriją. O aš? Aš tik pagalvoju: „O kam to reikia?“ Tėve, tėve! Kodėl tada nepasodinai už stalo ir primygtinai neparagintai rašyti?„

Kol protas dar šviesus, noriu bent iš dalies išpirkti savo kaltę. Tik ne šeimos ar giminės istoriją rašysiu, o po kruopelytę surinksiu pasakojimų nuotrupas apie savo gimtąjį kaimą. Tai, be abejo, nebus išsami Dabitu kaimo istorija, tačiau tai bus širdyse išlaikyta tiesa apie didžiulę žmonių meilę savo gimtajam kraštui, apie tavo, Tėve, man įskiepytą meilę, išlikusią mano širdyje“.

B. Stankaitytė 2000-aisiais dalyvavo „Valstiečių laikraščio“ redakcijos metiniame konkurse „Lietuvos kaimas XXI a. išvakarėse“ ir už darbą „Dabitu kaimas“ apdovanota trečiąja premija.

Jaunas kūrėjas **Virginijus Šidlauskas** gimė 1982 metais. Mokydamasis Gelgaudiškio vidurinės mokyklos vienuoliktoje klasėje, 2000 m. parašė ir išleido pirmąją savo knygėlę „Kurganas“. Joje – fantastiniai apsakymai, gerai įvertinti jaunujų filo-



Virginijus Šidlauskas

logų konkurse Šakių rajone. O 2001 m. jis tapo Šakių rajono jaunųjų filologų konkurso nugalėtoju. V. Šidlauskas rašo ir pjeses: jaunųjų dramaturgų konkurse Panevėžyje 2000 m. jo misterija „Česnakų šventė“ labai gerai įvertinta.

2001 m. V. Šidlauskas baigė Gelgaudiškio vidurinę mokyklą ir išvyko į Kauną. Čia dirba, rašo naujas pjeses, apsakymus, skambina gitara.

„Jo kūryba – tai ne tik fantastiniai apmąstymai apie žmogaus vienatvę, nesugebėjimą prisiderinti prie visuomenės, išskirtinumą“ (D. Aniulienė).

Mokytoja ir vaikų poetė **Emilija Šulinskienė (Kralikauskaitė)** gimė 1934 m. gegužės 28 d. Marijampolės apskrityje Trakiškių kaime. Baigė to paties kaimo pradžios mokyklą, mokėsi Marijampolės vidurinėje mokykloje. Ten pat Pedagoginėje mokykloje įgijo mokytojos specialybę ir buvo paskirta į Šakių rajoną. Per keturias dešimtis metų dirbo Gelgaudiškio vidurinėje mokykloje pradinių klasių mokytoja, daug metų vadovavo lietuvių liaudies ir pramoginių šokių kolektyvams. Ir išėjusi pensijon toliau dirba su šokių kolektyvais. Dalyvauja rajono literatų „Lygumų šaltinio“ klubo veikloje.

Eilėraščius rašyti pradėjo vaikystėje, o nuo 1972 m. juos spausdina rajono ir respublikos spaudoje. Apie E. Šulinskienės kūrybą rašė rajono laikraščiai „Draugas“, „Valsčius“. Kūrinius spausdino „Lietuvos pionierius“, „Tukas“, „Žvaigždutė“. Kū-



Emilija Šulinskienė (Kralikauskaitė)

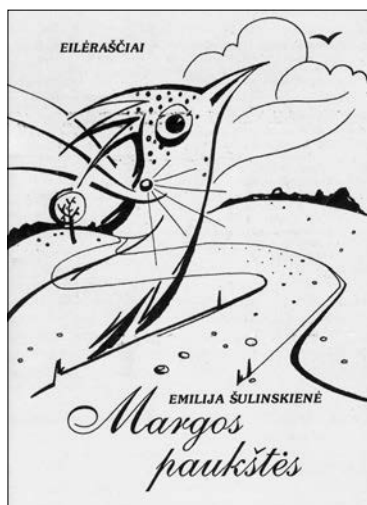
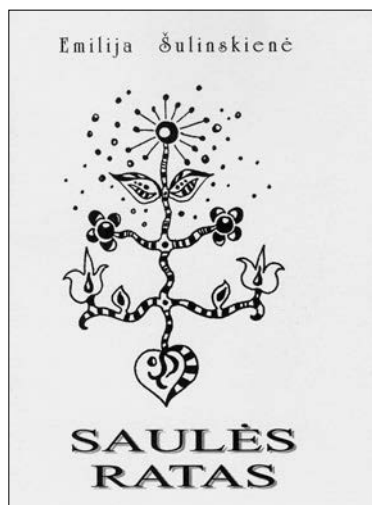

*E. Šulinskienės
knygos*

rybą gerai įvertino rašytojas M. Vainilaitis, literatūros kritikai V. Auryla, J. Linkevičius, nes jos knygelėse daug meilės mažiesiems, jų vidiniam pasauliui, išorinei aplinkai, gamtai. 1998 m. spalio 17 d. jai įteikta Lietuvos rašytojų sąjungos Vytauto Tamulaičio vaikų ir jaunimo literatūros skatinamoji premija už 1997 m. „Trijų žvaigždučių“ leidyklos išleistą pirmąją eilėraščių knygelę „Margas paukštis“. 2000 m. „Ramonos“ leidykla Marijampolėje išleido antrą jos knygelę vaikams „Vaikystės spalvos“. Už ją E. Šulinskienei paskirta V. Tamulaičio konkurse antroji vieta. Ta pati leidykla 2001 m. išleido kūrėjos eilėraščių vaikams knygelę „Saulės ratas“. 2004 m. išleista ketvirtoji E. Šulinskienės knyga „Metų pėdelės“. 2006 m. Šiauliuose pasirodė jos eilėraščių vaikams knygelė „Ką kalbėjo miškas“. 2007 m. – vaikams skirtų eilėraščių knygelė „Kur Šilupė teka“.

Jos eilėraščių, dainų tekstų yra A. Niauronienės knygelėje „Do Re Mi Fa“ (2000), muzika A. Niauronienės, V. Leigienės „Labas vakaras, kalėda!“ (2000), „Pavasario džiaugsmas“ (2001), „Kalendorius pradinukui“ (2002). Dainelės pagal jos žodžius „Mamytės vardas“, „Ačiū tau“, „Piešinėlis“ ir kitos atliekamos A. Niauronienės, M. Sakalauskaitės, skambėjo per Lietuvos radiją ir televiziją. Jas dainuoja ir Šakių rajono saviveiklininkai.

Pedagogas, rašytojas, prozininkas ir poetas **Jonas Tarasevičius** gimė 1942 m. spalio 14 d. Kaune. Jo tėvas Napoleonas Tarasevičius, žemaitis iš Kretingos, dirbo Kauno klinikų vyriausiojo gydytojo pavaduotoju, vaikų poliklinikos vyriausiuoju gydytoju. Motina Antanina Stasė Bakaitytė gimė 1905 m. Narkūnų kaime. Kaune 1920 m. pradėjo dirbti spaustuviėje, 1932 m. studijavo Vytauto Didžiojo universitete, o 1939 m. dar baigė akušerių mokyklą ir dirbo šio miesto gydymo įstaigose. Vėliau grįžo prie spaudos darbuotojos – korektorės darbo Valstybinėje grožinės literatūros leidykloje. Mirė 1988 m. pas sūnų Klaipėdoje, bet palaidota prie gimtinės – Gelgaudiškyje:

čia „ilsisi po labai įdomaus ir prasmingo gyvenimo ilgametė, 60 metų išdirbusi korektore, „Vagos“ leidyklos darbuotoja, mano lopšinių dainuotoja Antanina Stasė Bakaitytė-Tarasevičienė, po ilgų klajonių Kaune sugrįžusi į gimtąsias vietas amžinam poilsiui“.

J. Tarasevičius Kaune baigė vidurinę mokyklą, dar mokėsi meno mokykloje muzikos ir dailės, bet nuo penktos klasės jį paviliojo fechtavimo sportas, pamėgo ir slidinėjimą. 1960 m. jis pakviečiamas į Lietuvos jaunių fechtavimo sporto rinktinę ir tais pačiais metais buvo priimtas į Kauno kūno kultūros instituto fechtavimo specialybę. Studijas baigė 1964 m. Nutaręs tapti sporto žurnalistu, 1965–1968 m. Vilniaus universitete studijuoja žurnalistiką, tačiau studijas teko nutraukti.

Rašyti pradėjo dar vaikystėje. Kurti paskatino mama – grožinės literatūros knygų korektorė. Po Atgimimo aktyviai rašo ir leidžia prozas ir poezijos knygas:

„Aš kūriau nuo 1957-ųjų metų, tačiau tarybiniais metais išleisti knygų negalėjau, taip pat ir dainų. Netikau. Dabar



Jonas Tarasevičius

atsigriebiau iš paskutiniųjų jėgų. Poezijoje skamba Narkūnai, Nemunas, vaikystė. Prozoje – kitos gyvenimo akimirkos.

Rašydamas eilėraščius dažniausiai keliauju į Narkūnus. Atrodo, kad ten mano pradžia ir pabaiga. Ten mano dienos, mano naktys, ten mano sodai, miškai, upės, saulėlydžiai, merginos, dainos. Ten viskas, taip pat tylus Gelgaudiškio miestelis.“

Nuo devintųjų gyvenimo metų daug savaičių ir mėnesių J. Tarasevičius praleido mamos gimtinėje – Narkūnų kaime – pas gimines, ypač po 1951 m., kai mirė jo tėvas.

„Iki pat aštuoniolikos metų pavasario, vasaros ir žiemos mokytines atostogas ir šiaip laisvą laiką praleidau Gelgaudiškio apylinkėse. Išbėgiota ir basomis, ir su batais visi takeliai, visos paupės, gegužinės, festivaliai...“

Narkūnų kaime gyveno Jono mamos sesuo Iliuminata Kunigunda Mačiulaitienė. Senojoje troboje Narkūnuose gyvena rašytojo pusseserė Viktorija Mačiulaitytė-Samajauskienė. Tik po 1960 m., kai pateko į fechtavimo sporto jaunių rinktinę, vasaras teko leisti sporto stovyklose, Narkūnams mažiau laiko beliko.

Kuri laiką dirbo Šiauliuose. Iš ten likimo keliai nuvedė į Ukrainą. Grįžęs Lietuvon, apsigyveno Klaipėdoje. Yra dirbęs neetatiniu „Sporto“ laikraščio korespondentu. Klaipėdoje dirbo 22-jus metus „Tarybinės Klaipėdos“, „Klaipėdos“ redakcijose.

J. Tarasevičius – Žemaitijos rašytojų bendrijos narys. Nuo pirmųjų Atgimimo metų parašė ir išleido vienuolika prozos ir poezijos knygų. 1991 m. išleido prozos ir poezijos knygą „Palikimas“. Prozos knygos – apsakymų rinkiniai: „Pienių pieva“ (1995), „Nesibaigiantisėjimas“ (1998), „Vieta po saule“ (prozos rinktinė, 1998), „Raudoni medžiai“ (2000), „Kai ateina laikas“ (2003).

Poezijos rinkiniai: „Sugrįžimas į tylą“ (1997), „Sukursiu ugnelę“ (1999), „Mėnesienos rasoje“ (poezijos rinktinė, 2002), „Šauksmas“ (2003), „Sugražink man save“ (2004). J. Tarasevičius kuria dainas ir pats jas atlieka. Išleido kompaktinę plokštelę „Senos geros dainos“ – dainuoja Jonas Tarasevičius ir ansamblis „Prisiminimas“.

Pedagogas, žurnalistas ir kraštotyrininkas **Gediminas Tirlikas** gimė 1932 m. gegužės 22 d. Gelgaudiškio valsčiaus Pakalniškių kaime, Sakalauskų ūkyje, Sakalyne vadintame. Tėvai parinko sūnui Gedimino vardą, tačiau Gelgaudiškio klebonas Justinas Augustaitis krikštydamas priminė, kad vardas turi būti šventas. Tuomet dar įrašė Antano vardą, nes tą dieną, birželio 13-ąją, vyko šv. Antano atleidai.

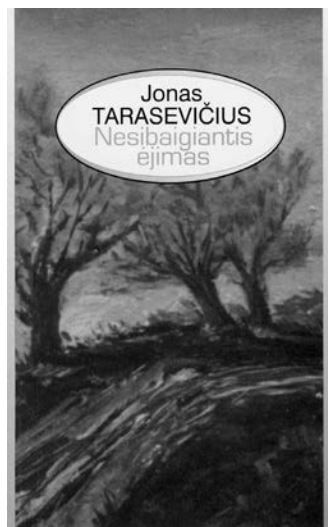
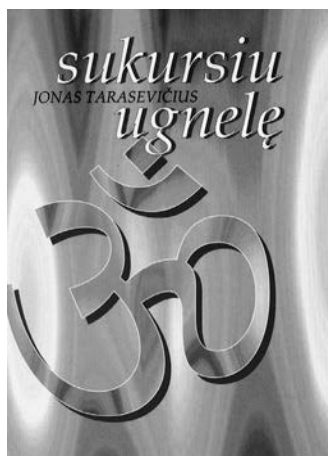

J. Tarasevičius knygos

„Kaip ir daugelis kaimų tarpukario Lietuvoje, Pakalniškiai buvo labai dainingi. Dainuodavo per javapjūtę, vestuvių, krikštynų ir kitokiomis progomis. Buvo net kaimo orkestras... Kai Gediminui buvo 3–4 metukai, jis tėvo tėviškėje, kur gyveno dėdė Viktoras, vieną saulėtą vasaros popietę girdėjo grojant gretimo Branduoliškių kaimo muzikantų armonikierių Antaną Valucką (dabartinio Operos ir baletų teatro solisto Jono Valucko ir orkestro violončelininko Antano Valucko tėvą). Tada A. Valuckas sėdėjo prie namo ant suolo, traukė armoniką ir giedojo „Marija, Marija“ (A. Andrijonas).



Gediminas Tirlikas su žmona Aldona

Pradžios mokyklą Gediminas lankė Sabyneje, vidutinio ūkininko Sabo namuose, teko mokytis ir Juozo Samajausko ūkyje, kur buvo mokykla. Nuo 1946 m. mokėsi Gelgaudiškyje, o gimnaziją lankė Jurbarke, vėliau – Šakiuose.

Į sovietinę kariuomenę Gediminą paėmė 23-jų metų, kai jis jau buvo vedęs. Tarnavo geležinkelininkų dalinyje Karelijoje, Suomijos pasienyje. Grįžęs iš kariuomenės, dirbo Gelgaudiškio vaikų namuose auklėtoju, Šakių vietinio radijo vedėju-korespondentu, Šakių rajono „Draugo“ laikraščio neetatiniu korespondentu. Iš Šakių perkeltas į Marijampolę, daugiau kaip tris dešimtis metų dirbo dviejose profesinėse mokyklose direktoriumi, o žmona Aldona Marijampolėje mokytoja.

Išėjęs pensijon, žurnalistas ir pedagogas Gediminas Tirlikas grįžo į senąją Sakalynę Pakalniškiuose.

Poetas A. Andrijonas 1998 m. šį panemunės kaimą ir kai kuriuos jo gyventojus įamžino eilėraštyje „Pakalniškių anšilupiai“, o skyrė jį G. Tirlikui:

*„Dar nežinau, ar šiandien Pakalniškiuos lyja –
Tik pro Pališkį, pro Lauryną darganoj einu.
Šilupėje karklai baltų kačiukų kekėm svyra
Ir sniego sodai skleidžias ties Gediminu“.*

Lituanistė, literatė ir kraštotyrininkė **Genovaitė Ulienė (Sakalauskaitė)** gimė 1931 m. kovo 25 d. Ukmergės apskrities Giedraičių valsčiaus Šiaudžių kaime, amatininko Kazimiero ir Sofijos (Kvainickaitės) Sakalauskų šeimoje.

Genovaitė lankė Šiaudžių kaimo pradžios mokyklą. Jos tėvelis mirė 1949 m. ir paliko našlę su septyniais mažamečiais vaikais. Genutė tada jau mokėsi Ukmergės gimnazijoje, bet po tėvelio mirties turėjo Vilniuje glaustis pas tetą Pranę Bartusevičienę ir susirado darbo mažoje Lengvosios pramonės ministerijos statybos kontoroje, išmoko sekretorės ir apskaitininkės darbą, spausdinti mašinėle. Lankė vakarinę darbo jau-

nimo vidurinę mokyklą. Vėliau dirbo Socialinio aprūpinimo ministerijoje. Dar teko dirbti Respublikiniame žemės ūkio darbuotojų profsąjungos komitete, nors ir išstojo studijuoti 1952 m. lietuvių kalbą ir literatūrą Vilniaus universiteto Istorijos-filologijos fakulteto stacionare. Diplominių darbų parašė apie Justino Marcinkevičiaus poemą „Dvidešimtas pavasaris“. Studijų metais išteko už Juozo Ulio. 1959 m. studijas baigė, bet Vilniuje negalėjo prisiregistruoti ir gauti darbo jos vyras, neseniai baigęs Pedagoginį institutą ir mokytojavęs Merkinėje. Jauna šeima susitaikė su likimu ir priėmė paskyrimą į Sintautų vidurinę mokyklą Šakių rajone. Šioje mokykloje aštuonerius metus Genovaitė dirbo direktoriaus pavaduotoja ir lietuvių kalbos mokytoja.



Genovaitė Ulienė
(Sakalaukaitė)

1967 m. šeima persikėlė į Gelgaudiškį. Čia vidurinėje mokykloje Genovaitė dirbo lietuvių kalbos ir literatūros mokytoja, o kiek vėliau ir direktoriaus pavaduotoja, vadovavo literatū būreliui, dalyvavo kraštotyros ekspedicijose, su mokiniais rinko tautosaką.

Apie 1974 m. G. Ulienė, išrinkta į Gelgaudiškio tarybą, tapo jos sekretore. Gelgaudiškyje kolchozo valdyba nutarė parašyti šios žemės ūkio organizacijos istoriją, kuriai medžiagą taip pat rinko G. Ulienė ir archyve, ir užrašydama atsiminimus. Beveik parašyta istorija, prasidėjus Atgimimui, liko nebaigta.

Artėjant pensiniam amžiui, ji grįžo į pedagoginį darbą: dirbo Gelgaudiškio pagalbiniėje internatinėje mokykloje. Pirmajam vaikaičiui gimus, G. Ulienė 1987 m. išėjo į pensiją ir prižiūrėjo mažylį. Vaikaičiui paūgėjus, grįžo mokyklon: tapo Plokščių vidurinės mokyklos mokytoja. Kasdien turedavo įveikti keliolika kilometrų į darbą ir atgal. Taip dirbo dar šešerius metus ir po to išėjo į pensiją.

G. Ulienė mirė 2002 m. gegužės 20 d. Šakių ligoninėje, palaidojo ją Panevėžyje, nes čia gyvena ir dirba jos sūnus ir duktė.

Literatas ir vertėjas **Juozas Ulys** gimė 1928 m. rugsėjo 21 d. Panevėžio rajono Uliūnų seniūnijos Kučių kaime.

„Etniškas ir dainingas tai buvo kaimas, – prisimena J. Ulys. – Gimtinės melodijas ir šiandien dar, rodos, girdžiu ir matau jas dainuojančius žmones.“

Šeimoje užaugo penki vaikai: keturi broliai ir sesuo.

„Vyriausiąjį brolių, dar moksleivį, pražudė pirmoji svetimųjų banga 1940 m. Kiti sėkmingai užaugome ir išvengėm nuožmių, aplinkui siautėjusių represijų. Sesutė buvo vyriausia. Ji liko prie tėvų ir pasitenkino pradinio išsilavinimu, o mes, visi trys broliai, baigėme aukštuosius: vienas tapo agronomu, kitas – ekonomistu, o aš – mokytoju.“



Juozas Ulys

Mokytis Juozas pradėjo Uliūnų pradinėje mokykloje Kalnelių kaimo ūkininkų Kučio ir Adomaičio, grįžusių iš Amerikos,

skardiniais stogais dengtose pirkiose. Gerai prisimena buvusią savo mokytoją Sipavičienę ir kunigą Vaičiūną. Berniukas keturis skyrius baigė 1940 m., jau užgriuvus okupacinei sovietų rusų kariuomenei. „Gal mums nieko nedarys tie bolševikai“, – įstrigo vaiko atminty, atrodo, pasakutiniai vaikams pasakyti žodžiai. O tų pačių metų rudenį suėmė vyresnįjį Juozo brolių Simoną, Panevėžio berniukų gimnazijos moksleivį, – daugiau jo artimieji nematė.

Baigęs pradžios mokyklą, J. Ulys toliau mokėsi Ramūgalos ir Panevėžio berniukų gimnazijose. Vėliau Kaune baigė Finansų technikumą ir dirbo Vilniaus miesto finansų skyriuose, lankė Darbo jaunimo vidurinę mokyklą. Gavęs brandos atestatą, išstojo studijuoti rusų kalbą Vilniaus pedagoginiame institute:



J. Ulio knyga

„Pasirinkimą lėmė tuometinė konjunktūra: tomis dienomis lietuviai buvo masiškai vežami į Rusiją, tai aš pamaniau, kad rusų kalbos mokytoją tremti į Rusiją būtų lyg ir neparanku... O mokytojo profesiją pasirinkau manydamas, kad čia padarysiu didžiausią įtaką ateities žmonėms, ir ateityje būsiu mažiau nesąmoniu... Deja, deja, mano mokytojavimas virto paprastu būdu pelnyti duoną...“

1957 m. J. Ulys baigė VPI ir buvo paskirtas mokytoju į Varėnės rajono Merkinės vidurinę mokyklą. Kai po dvejų metų žmona baigė studijas Vilniaus universitete, abu išvyko dirbti į Šakių rajono Sintautų vidurinę mokyklą. Nuo 1967 m. su žmona persikėlė į Gelgaudiškį, kur J. Ulys dvejus metus dirbo vidurinėje, o vėliau – pagalbinėje internatinėje. Keletą metų dirbo abiejose vietose.

„Pagalbinėje mokykloje greta rusų kalbos greitai pradėjau dėstyti praktinę sodininkystę, ir šis darbas tęsėsi 22 metus. Sodininkystės pamokos, ir teorinės, ir praktinės, man daugiau buvo panašios į poilsį, nes jas labai mėgo vaikai. Buvau įsiruošęs sodininkystės kabinetą ir ten sukaukęs nemažai medžiagos. Deja, mane išleidus į pensiją 1991 m., kito mėgėjo neatsirado, ir visa medžiaga išdraskyta. Greta tiesioginio darbo, turėjau jaunujų sodininkų ir bitininkų būrelį, kur labai mėgo dirbti berniukai. Tuo pačiu metu vidurinėje mokykloje turėjau latvių kalbos būrelį. Buvau pradėjęs kaupti priemonės būsimam šios kalbos kampeliui, bet neradus palaikymo, šis darbas nutrūko, tačiau darbas su šiuo būreliu buvo bene pats maloniausias: miela buvo matyti, kaip mokiniai prašneka latviškai. Jau vertėme apsakymėlius iš latvių kalbos“.

Šakių rajono „Draugo“ laikraštis išspausdino kelis mokytojo iš latvių kalbos išverstus Miervaldžio Birzės apsakymus iš rinkinio „Žolės stagarai iš mano pievų“ ir šį bei kitą latvių rašytoją. Išvertė „Džūkštės pasakos“.

J. Ulys moka latvių, rusų, vokiečių, lenkų kalbas. „Moksleivio“ žurnalas dar iki 1990 m. buvo žadėjęs išspausdinti moksleivių vertimus iš latvių kalbos,

„bet kol mes „išaugome“, – pasakoja mokytojas, – ir paruošėme spausdinti pirmuosius vertimus, prasidėjo didysis Atgimimas – „Moksleivio“ redakcija mūsų vertimų taip ir nespausdino, nors ir buvo žadėjusi“.

Bedirbdamas su sodininkystės būreliu, mokytojas sugalvojo išversti iš latvių kalbos J. Rukšano darbą „Svogūninių gėlių pražydinimas“. 1984 m. atskira knyga šį vertimą išleido „Mokslo“ leidykla. 1993 m. keli ilgesni J. Ulio straipsniai apie gimtuosius Kučius pateko į Kraštotyros draugijos leidinį „Uliūnai“. Mokytojas parašė ir 2001 m. išleido biografinę apybraižą „Sudužęs varpelis“ apie raudonųjų okupantų nužudytą savo brolių Simoną. Pristatant šią knygą, gimtinėje 2001 m. gegužės 24 d. atidengtas koplytstulpis Simonui Uliui atminti.

Literatė, bibliotekininkė **Lina Uždravienė (Stepšytė)** gimė 1966 m. spalio 3 d. Biržų rajono Nemunėlio Radviliškyje. Buvo vidurinioji iš trijų Marijos ir Vytauto Stepšių vaikų.

„Pats šilčiausias vaikystės prisiminimas, atsekęs į šiandieną – bobutės (taip vadino mamos mamą) beatodairiška meilė man... Keliuaininkės bobutės būta: čia ji mane į savo Pakruojo kraštą vežiojasi, čia į Palangą pas ten gyvenusią „seselą“.

1984 m. Lina baigė Gelgaudiškio vidurinę mokyklą, vienerius metus dirbo lietuvių ir vokiečių kalbos mokytoja Šakių rajono Siesartėnų aštuonmetėje mokykloje, Šakių lopšelyje-darželyje „Klevelis“. Vėliau dvejus metus (1986–1988) mokėsi Vilniaus kultūros mokykloje bibliotekininkės specialybės, o po paskaitų triūsė Juozo Tallat Kelpšos muzikos mokyklos bibliotekoje.

Nuo 1969 m. Lina Stepšytė Gelgaudiškyje.

„Pasiutusiai gražus šis kraštas. Meilės jam kaip troškulio negali numalšinti. Nuo vaikystės dienų jis lydėjo mane, bobutės išlepintą putnią mergaitę, į gyvenimą. Dažnai sakau, kad visi Gelgaudiškio takeliai veda į stebuklingą Vaikystės – Darbininkų gatvę su jau seniai nukirstų topolių šešėliais ir laukinių karvelių burkavimu. Regis, esu sukurta iš begalės dalelių – sulipinta iš šimto šios gatvės istorijų ir veidų: dėdės Jono aistros skaityti, pasakorės Agutės pasakų, Kęsto armonikos ir gitaros akordų, tetos Elytės kantrybės, atsidavimo savo šeimai ir kaimiškos draugystės, gatvės vaikų žaidimų. Ta gatvė



Lina Uždravienė (Stepšytė)



Gelgaudiškio vidurinės mokyklos abiturientė **Ugnė Uždravytė**. 2011 m. gegužės 20 d. mokykloje įvyko pirmosios poezijos knygelės „Ribų užutėkiai“ pristatymas. Jauną poetę sveikino mokytojai, bendraklasiai, draugai. Rimuoti Ugnė pradėjo 6 metų. Pradinėse klasėse ją mokė žinoma Šakių krašto poetė Valerija Vilčinskienė. Nuo penktosios klasės mokė taip pat poetė, lietuvių kalbos mokytoja Danutė Aniulienė. Jos paskatinta Ugnė dalyvavo Marijampolės apskrities poezijos konkurse „Auksinis rudenėlis“, Šakių rajono jaunųjų filologų konkursuose, laimėjo prizinių vietų. Knygelė išleista savo jėgomis, mokykloje. Tekstus sumaketavo informatikos mokytoja Aušra Matulaitienė, knygrišyklą įrengė ir entuziastingai dirbo 8–12 klasių moksleiviai. Pirmosios U. Uždravytės knygelės tiražas – 100 egzempliorių. Gegužės 28 d. U. Uždravytės knygelė „Ribų užutėkiai“ pristatyta Gelgaudiškio dvare vykusioje literatų šventėje „Pavasarinė mūza“. Jaunoji poetė paskaitė savo eilėraščių

ilga kaip Nemunas, kuris neramiais paauglystės metais buvo tarsi draugas. Būtent tada slaptai pradėjau eiliuoti. Dar ir šiandien jaučiu rudeniškai šalto Nemuno vandens deginimą po maudynių – reikėjo paaugliškaai aštrių pojūčių, po kurių laukų platybėse gimdavo posmai“.

L. Stepšytė 1988 m. ištekėjo už vaikystės draugo Ričardo Uždravio, pamečiui gimė duktė ir sūnus. Moteris prisipažįsta, kad su vyru draugystės, o dabar šeimos atgaila – tai pasivaikščiojimai po šilą, panemunėmis, maudynės Nemune, turistiniai žygiai.

„Dabar, Gelgaudiškio bibliotekoje sėdėdama prie kompiuterio, galvoju, kad pasirinkau vieną iš humaniškesnių specialybių – bibliotekininkės“.

Darbas įdomus ir prasmingas: kultūriniai renginiai, Gelgaudiškio informacinio leidinio „Gelgaudukas“ leidyba ir redagavimas, visuomeninė veikla bendruomenės centre, projektų rengimas ir vadyba – visa tai tarsi jos skolos gražinimas savo brangiam kraštui. Lina rinko medžiagą ir 2004 m. išleisti B. Stankaitytės knygai „Dabūtų kaimas“.

Literatė kuria eilėraščius, rašo kultūrinius ir švietėjiškus rašinius į „Gelgauduką“, rajono spaudą. 1986 m. Šakių r. laikraštyje pasirodė

„su jausminga mergaitės išpažintimi ir eilėraščiu „Mamai“. Linai svarbus moralinis žmogaus tyrumas, ji gvildena žmogaus tarpusavio santykius, tikrą ir tariamą draugystę. Jos eilėraščiuose tiek daug viską suprantančio ir atleidžiančio gerumo“ (B. Zakarevičienė).

Daugiau jos eilėraščių pasirodė 2001 m. Šakių rajono literatų Poezijos pavasarėlio rinkinyje „Šaltinėlio srovė“, o po metų jos eilių įdėta Šakių rajono literatų klubo „Lygumų šaltinėlis“ almanache „Ilgesio gija“.

„Rašau nuo šeštos klasės. Tik kolegų dėka mano kūrybą išvydo skaitytojai. Ypatinga kūrėja nesijaučiu, bet kartais, kai mintys susilieja ir jomis labai noriu pasidalinti su kitais, spausdinu „Gelgauduke“ ar „Drauge“. Dažniausiai tai būna meilės tema, kuri Svarstyklių ženklo žmonėms yra jų egzistencijos laidas“.

Mokytoja, kraštotyrininkė **Danutė Vaičaitienė (Mykolaitytė)** gimė 1931 m. sausio 28 d. Gelgaudiškio valsčiaus Pajotijo kaime. Jos tėvas Justinas nuo 1919 m. sausio iki 1921 m. spalio kaip savanoris tarnavo Lietuvos kariuomenėje, apdovanotas Vyčio Kryžiaus ordinu, kūrėjo savanorio medaliu. Jis dalyvavo mūšiuose, pasižymėjo narsa. Gimė Šakių apskrities Žvirgždaičių valsčiaus Viltrakių kaime 1900 m., ten baigė tris rusiškos mokyklos skyrius, mokėjo rašyti ir skaičiuoti. 1921 m. grįžo į namus, bet 1923 m. vėl paėmė į rankas šautuvą ir dalyvavo Klaipėdos krašto išlaisvinime. Tų pačių metų lapkritį vedė Oną Kriaučiūnaite, kilusią iš Kaušių kaimo pasiturinčios šeimos. Po Nepriklausomybės kovų valstybė savanoriui Justinui Mykolaičiui skyrė 9 hektarus žemės, atmatavo sklypą Gelgaudiškio valsčiaus Pajotijo kaime, kur jis pasistatė trobesius



Danutė Vaičaitienė

ir ūkininkavo, bet apie 1928–1929 m. pradėjo dirbti pasienio tarnybos policininku Slavikų užkardoje. Ūkį tvarkyti pavedė žmonos broliui Petruui Kriaučiūnui, „iš kurio naudos buvo mažai“. Grįžęs iš tarnybos policijoje, J. Mykolaitis iki pat mirties dirbo žemės ūkyje. Pajotijjė turėjo pasistatęs gražią sodybą. Gyvenamasis namas dengtas skarda, vidus ištinuotas ir dekoruotas. Mykolaičiai gerai sutarė su kaimynais, padėdavo vieni kitiems sunkius darbus įveikti. Išgijęs kuliamaą mašiną, J. Mykolaitis važiuodavo per kaimą ir kuldavo javus.

Mykolaičiai užaugino tris dukras ir dvi išleido į mokslus. 1924 m. gimusi Alena pradinis skyrius lankė Gelgaudiškyje, gimnaziją Šakiuose, Lukšiuosė ir baigė Kriūkuose. Baigusi Šiaulių pedagoginę mokyklą, dirbo Pajotijo pradinėje, vėliau Valenčiūnų ir Slavikų septynmetėse. Gyvena pas seserį Danutę Gelgaudiškyje.

Danutė Mykolaitytė, baigusi pradinę, mokėsi Šakių „Žiburio“ gimnazijoje, 1945–1946 m. – Gelgaudiškio septynmetėje ir po metų ją baigė. Mokėsi Lukšiuose ir 1951 m. brandos atestatą gavo Šakių vidurinėje. Geriausiai sekėsi istorija, matematika, geografija. Jau baigusi aštuonias klases, norėjo stoti į Kauno mokytojų seminariją, tačiau tėvai neturėjo iš ko leisti: sukūrus kolchozą, viskas buvo atimta, trūko lėšų. Baigusi vidurinę, pradėjo mokytojauti Žygėnų pradinėje (1951 m.), po metų – Gūdlaukio pradinėje, dar metus Valākībūdžio septynmetėje, o nuo 1954 m. iki pensijos – Gelgaudiškio vidurinėje mokykloje. Neakivaizdžiai mokėsi Vilniaus pedagoginiame institute ir 1963 m. gavo istorijos mokytojos diplomą. Gelgaudiškio vidurinėje dėstė istoriją ir visuomenės mokslą, su mokiniais daug keliavo po Lietuvą ir kitas šalis, vadovavo kraštotyros būreliui.

1954 m. ištekejė ir apsigyveno Gelgaudiškyje. Iš pradžių mokytojo S. Zoko name, o 1961 m. persikėlė į savo namą Kranto g. Nr. 2. Užaugino du sūnus ir dukterį. Nuo 1992 m. Danutė pensijoje, tačiau neatsisako veiklos: 1997 m. pradėjo vadovauti Lietuvos pensininkų sąjungos „Bočių“ Gelgaudiškio bendrijai, dainuoja Gelgaudiškio etnografiniame ansamblyje.

D. Vaičaitienė renka medžiagą apie gimtąjį Pajotijo kaimą, jo žymesnius žmones. Jos atsiminimai pavadinti „Anapolio ir Klerapolio laukuose“, juos D. Vaičaitienė pateikė „Versmės“ leidyklos leidžiamai monografijai „Gelgaudiškis“.

Muzikos mokytojas ir literatas **Kęstutis Vasiliauskas** gimė Kaune 1944 m. vasario 17 d., o vaikystę praleido Jurbarke, 1950–1957 m. mokėsi vidurinėje mokykloje.

„Su Narkūnais mane sieja tikrai mano tėvo Benedikto Vasiliausko prisiminimai. Jis gimė Narkūnuose 1907 m., čia lankė pradinę mokyklą, vėliau mokėsi Jurbarke „Saulės“ gimnazijoje. Aš su tėvu dirbau Gelgaudiškio vaikų muzikos mokykloje smuiko mokytoju 1962–1964 m., kartu aplankydavome netoli Narkūnų gyvenantį tėvo brolių Kostą. Mano senelis Andrius Vasiliauskas turėjo 60 ha žemės. Iki rusų oku-



D. Vaičaitienės knyga

pacijos spėjo parduoti, todėl mes nebuvom pakliuvę į „buožių“ sąrašus. Tėvas mirė 1977 m. Mama Adelė Vasiliauskienė (Bačėnaitė), gimusi 1922 m., buvo iš Jadagonių kaimo ūkininko šeimos. Baigė tris pradžios mokyklos skyrius, toliau mokytis neleido finansinės galimybės, tačiau buvo labai šviesus žmogus, mėgo skaityti. Mirė 1995 m.“ (K. Vasiliauskas).



Kęstutis Vasiliauskas

K. Vasiliauskas 1957–1962 m. Klaipėdos Stasio Šimkaus muzikos technikume mokėsi orkestro artisto ir smuiko mokytojo specialybė, kurią įgijęs dvejus metus (1962–1964) dirbo muzikos mokytoju Gelgaudiškio vaikų muzikos mokykloje. 1964–1967 m. atliko privalomą karinę tarnybą, grįžęs metus (1967–1968) dirbo Jurbarko muzikos mokykloje.

„1968–1970 m. vėl dveji metai privalomos karinės tarnybos karininko pareigose, nes kariniame komisariate buvo prapuldyta pažyma, kad mokausi konservatorijoje. Nuo 1970 m. dirbu Jurbarko Antano Sodeikos muzikos mokykloje smuiko mokytoju. 1989 m. baigiau Lietuvos valstybinę konservatoriją (Klaipėdos fakultetus). Be to, jau 13 metų dirbu ir Šakių rajono Kidulių, dabar pagrindinėje (buvusioje vidurinėje) mokykloje, – rašė 2004 m. K. Vasiliauskas. – Eiles rašau nuo 13 metų, muziką kuriu nuo 15. Mano dainos „Žemėj Lietuvos“ ir „Brangiausios spalvos“, sukurtos 1988 m., tapo labiausiai žinomomis, nors esu sukūręs apie 150 dainų“.

1998 m. „Saulės deltos“ leidykla Šiauliuose išleido K. Vasiliausko eilėraščių rinkinį „Krenta žodis“. Jame 75 eilėraščiai. Didesnę rinkinio dalį sudaro kūriniai – dainingi, skambūs, atspindintys gimtosios šalies, Tėvynės meilę, žmogaus jausmus ir išgyvenimus. Po Atgimimo labai populiarios tapo jo dainos „Žemėj Lietuvos“ ir „Brangiausios spalvos“. Jas dainavo visa Lietuva, nes jos gimė pačiu laiku, išreiškė lietuvių jausmus ir nuotaikas, atgavus nepriklausomybę. Daina „Žemėj Lietuvos“ poetui ir kompozitoriui suteikė ne tik džiaugsmo, bet ir kartėlio: be autoriaus sutikimo poetas Sigitas Geda šiek tiek pakeitė dainos žodžius, o neišmanėliai ėmė skelbti, kad K. Vasiliauskas yra tik šios dainos muzikos autorius. Vėliau ši neteisybė pakartota IV klasės muzikos vadovėlyje „Šaltinis“ ir Atgimimo metų dainų rinkinyje „Dainuokim, dainuokim, dainuokim“ – ten nurodyta, kad „Žemėj Lietuvos“ žodžius parašęs S. Geda.

1997 m. Kaune uždaroji akcinė bendrovė „Pūkas“ išleido 17-os K. Vasiliausko dainų kasetę „Naujos dainos“. Muzika ir žodžiai K. Vasiliausko. Jas atlieka pats autorius, o po kelias – jo duktė Agnė viena bei su tėvu ir Jurbarko kultūros rūmų merginų ansambliu „Verdenė“.

K. Vasiliausko knyga

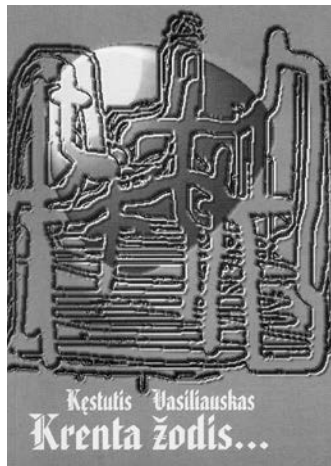



Antanas Velička

Iš Branduoliškių kaimo kilęs memuaristas **Antanas Velička** gimė 1932 m. lapkričio 29 d. valstiečių naujakurių šeimoje.

„Mano gimtinė – Branduoliškiai. Kaimas prie Nemuno, Zanavykijoje. Vaikystę mena mėlynas Nemuno vingis. Su žaliomis lankomis ir kloniais. Baltais garlaiviais. Slėpinga Virange. Upeliukas tarp aukštų skardžių, apaugusių riešutynais. Jaukus šilelis ligi paties Gelgaudiškio. Aštrausko eglynėlis ir Samajausko alksnynėlis (nunešti per melioraciją). Pilni skanuolių rudmėsių. Soduose paskendęs gražuolis Aukštojo Gelgaudiškio dvaras. Ant aukštų panemunės kalvų. Na, ir mūsų varganos pirkelės. Kaimo, besistojančio ant nuosavų kojų.“

Senelis gavo žemės iš dalijamo Aukštojo Gelgaudiškio dvaro. Antano senelis Stanislovas Velička Varšuvoje buvo baigęs žemės ūkio mokslus, įgijo sodininko-daržininko specialybę. Daug metų dirbo sodininku Šemetų Aukštojo Gelgaudiškio dvare, gavo net atskirą sklypą, užveisė nemažą sodą, bičių, medelyną. Deja, patekus į pafrontę, vokiečiai išdegino bites, o sodybos su sodu neliko, kai tiesė naują vieškelį iš Gelgaudiškio į Plokščius. Taip jau išėjo, kad keliasėjo tiesiai per Veličkos sodybą. O kaimynų sodybos iš vienos ir kitos pusės liko. 2005 m. A. Velička rašė:

„Pėsčiom išvaikščioti keliai takeliai. Nors seniai nutolau nuo jų, bet nebūna metų, kad neaplankyčiau tų vietų. Dabar jau „ant keturių ratų“. Negaliu nesustoti Branduoliškiuose ant vieškelio, kuris veda iš Gelgaudiškio į Plokščius, ir nepastovėti toje vietoje, kur buvo gimtoji mano sodyba. Be likusio ženkle, kad ji čionai buvo.“

Antanėlis namuose pažino pirmąsias raides, išmoko skaityti ir rašyti dar gerokai iki mokyklos. Su pasakėlėmis, su to meto „Šaltinėliu“ knyga atėjo į vaiko gyvenimą. Dauguma to meto branduoliškiečių buvo mažaraščiai arba visai beraščiai.

Bet ir tada jau buvo knygos mylėtojų. A. Velička prisimena savo gyvenimo nutikimą. Gelgaudiškio klebonas Justinas Augustaitis kalėdodamas išgirdo, kad Veličkų Antaniukas, dar ne mokyklinukas, jau skaitinėja „Šaltinėlių“. Paprašė vaiką paskaityti. Kai šis nedrįso, klebonas išsitraukė iš kišenės monetą ir pareiškė: jei Antanėlis paskaitys, jam už tą monetą bus užsakytas visiems metams „Šaltinėlis“. Neištvėręs berniukas paskaitė. Klebonas pažadą tesėjo – vaikas visus metus gaudavo tą žurnaliuką.

Antanas pradinę mokyklą lankė netolimame Pakalniškių kaime, ūkininko Sabo sodyboje. Paskui mokėsi Gelgaudiškyje, kur pokario metais baigė progimnaziją. Toliau mokėsi Kauno 1-ojoje berniukų gimnazijoje, bet sukliudė vaikinų liga ir senelio mirtis – reikėjo dirbti.

„Po poros metų „išpešu“ vieną klasę Jurbarko vidurinėje. Ir vėl nėra galimybių mokytis. O čia jau armija. Tik po to teįstengiau baigti vidurinę Sovietske (Tilžėje). Dabar jau rusų kalba. Po darbo, vakarais. Jau po trisdešimties teįstengiau baigti Vilniaus universitetą. Savo mėgstamą literatūrą, filologiją. Prieš tai pastudijavęs teisę, kuri manęs nepatraukė, bet gyvenime labai pravertė. Ir vėl labai nelengvai. Nes mokytis prisijėjo neakivaizdžiai, dirbant. Kaip ir daugeliui iš mano kartos“.

O meilė literatūrai gimė dar pokario metais. Bendraklasis Gediminas Tirlikas savo tėvelio klėtyje Pakalniškiuose aptiko kažkieno paliktą užrakintą skrynią. Rakto nebuvo. Savo senelio padėjimuose Antanas rado tinkamą raktą, atrakino, ir, o džiaugsmė! – ten buvo šimtai knygų! Ištisa biblioteka: V. Pietario „Algimantas“, kapitonai Kukas ir fantastinis Nemo, indėnai su nuostabiuoju vadu Vinetū. Visko čia buvo. „Ir skaitome, skaitome. Žinoma, po pamokų, ligi sutemų“. Su knyga atėjo noras mokytis. Aistrą knygoms ir mokslui pirmiausia pažadino Antano senelis S. Velička.

„Studijuojant, juolab literatūrą, knyga tapo ne tik pomėgiu, bet ir būtinybe. Beje, knyga man davė ne kiek ne mažiau, nei pačios studijos. Potraukį gėriui, grožiui, kelionėms. O ypač gyvenimo pažinimui“.

Nuo 1971-ųjų A. Velička gyvena Vilniuje. Dirbo teisėsaugoje, o nuo 1983 m. iki pensijos – Vidaus reikalų ministerijos vizų tarnybos vadovu. Daug prisidėjo organizuojant Lietuvos ryšius su užsieniu.

Vilniuje atsirado reta tais laikais galimybė susipažinti su lietuvių išeivijos literatūra, kultūros laimėjimais. A. Velička sužinojo, kad lietuviškoji išeivija – apie milijonas tėvynainių. Net ir su sostine Čikagoje. Ten eina laikraščiai ir žurnalai, leidžiamos knygos, veikia chorai, statomi spektakliai.

„Čia supratau, kokią didžiulę reikšmę mūsų mažai tautai turi bendravimas su tokia išeivija. Tai lėmė mano aktyvų dalyvavimą sprendžiant tas problemas sunkiomis ano meto sąlygomis“.

A. Velička – didelis kelionių mėgėjas. O jas pamilo dar Branduoliškiuose.

„Aistra kelionėms vėlgi prasideda nuo ten. Puloko valtimi po Nemuną. Nuo Gelgaudiškio iki Raudonės. Į Vytėnų ir Raudonės pilis. Prie Gedimino kalno Veliuonoje. Vaikystės pasakų miestas Kaunas. Ir net tolimasis Rambynas. Ir išėjęs pensijon, dar vis keliauju. Dar vis prie vairo. Po Lietuvą, Latviją, Prūsiją, Lenkiją. Dar ir dviračiu pavežioju anūkėlių po Vilniaus apylinkes. Trūksta tik Nemuno vingio, kuris liko Branduoliškiuose“.

A. Velička yra laimėjęs kelias literatūrines premijas, surinko medžiagos ir parašė „Lietuvos valsčių“ serijos „Gelgaudiškio“ monografijai kelių dešimčių puslapių studiją „Branduoliškiai“ apie savo gimtąjį kaimą, vaikystės ir jaunystės atsiminimus „Mes prie Nemuno užaugom“, apie senuosius atlaidus „Antaninės“. Parašė atsiminimus apie Branduoliškių kaimo trijų kartų žmones.

Iš Šakių rajono Valenčiūnų kaimo kilęs kalbininkas, pedagogas ir politikas **Arvydas Vidžiūnas** gimė 1962 m. kovo 8 dieną. Valenčiūnai yra keturi kilometrai į pietvakarius nuo Gelgaudiškio, prie Kidulių–Šakių plento. Mokėsi Valenčiūnų aštuonmetėje 1969–1975 m., dar dvejus – Voverių aštuonmetėje, o vidurinę mokyklą baigė 1980 m. Šakiuose ir studijavo Vilniaus universiteto Filologijos fakultete lietuvių kalbą ir literatūrą. 1985 m. studijas baigė ir iki 1996 m. dirbo Lietuvių kalbos katedroje dėstytoju, nuo 1995 m. – docentas. Parašė ir 1991 m. apgynė humanitarinių mokslų kandidato (daktaro) disertaciją tema „Priesaginių vardažodžių kirčiavimo ir akcentinės kodifikacijos istorija (Mažoji Lietuva ir J. Jablonskis)“. Disertacijos tema ir kitais lietuvių kalbos kirčiavimo klausimais paskelbė per 30 mokslinių straipsnių. Parašė ir išleido knygą „Jono Jablonskio akcentologija“ (1997). Kelerius metus Lie-

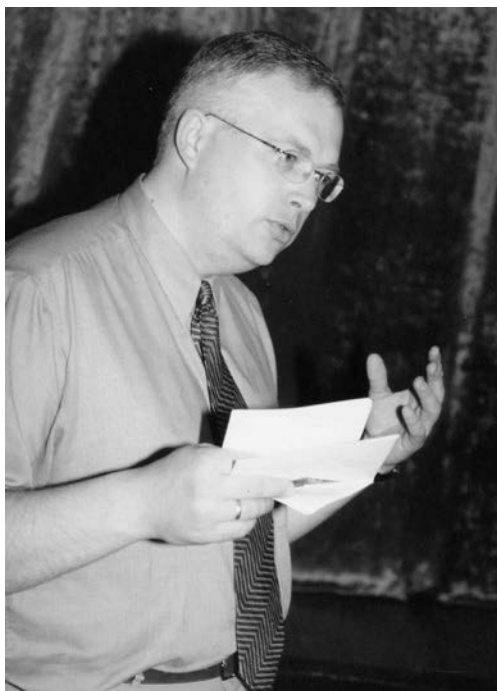

Arvydas Vidžiūnas

A. Vidžiūno knyga

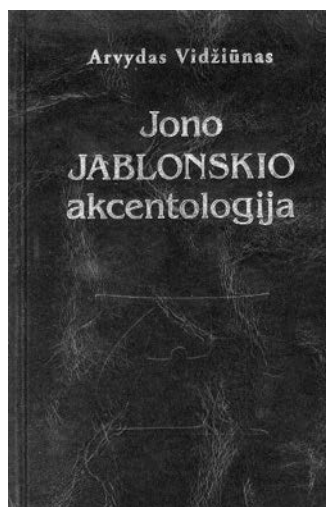

tuvos radijas transliavo A. Vidžiūno parengtas kalbos valandėles „Taisyk žodžiui kelią“. Jis dalyvavo daugelyje televizijos laidų. Ypač populiaru buvo jo vedama 1993–1996 m. televizijos kalbos viktorina „Moki žodį – žinai kelią“ (laidos įkūrėjas ir scenarijų autorius – tuometinis LTV vyresn. redaktorius filologas Albinas Masaitis).

1996 m. išrinktas į Seimą, buvo jo pirmininko pavaduotoju, Tėvynės sąjungos (konservatorių) partijos narys. Kudirkos Naumiestyje nutarta pastatyti Vinco Kudirkos muziejų, 1991 m. įkurta vienuolikos asmenų muziejaus statybos fondo valdyba, pradėtos kaupti lėšos. Jų iki 1997 m. labai trūko, tačiau 1996 m. į Seimą išrinktas Šakių krašto žmogus A. Vidžiūnas padėjo išjudinti fondo finansavimą, ir 1998 m. spalio 21 d. muziejaus statyba užbaigta. A. Vidžiūnas dalyvauja kultūriniame Šakių rajono gyvenime, kasmetinėse Kalbos ir literatūros dienose ir skaito jose pranešimus, jis ir mokslinių konferencijų dalyvis, dažnai lankosi Šakių krašte. Daug dirbo Tėvynės sąjungos – krikščionių demokratų partijos sekretoriате. Nuo 2008 metų – vėl Seimo narys.

Mokytoja, literatė **Valerija Vilčinskienė (Tumosaitė)** gimė 1953 m. birželio 7 d. Jurbarko rajono Gudelių kaime.

„Greitas mano gimimas po brolio buvo nelauktas – slinko sunkūs pokario metai. Tėvai nesutarė ir dėl mano vardo. Parinkus šį tėvelio noru, mamytė pusę metų vardu nevadino – „atlikau bausmę“, bet nuo vaikiškos atminties pradžios išlikusi nuostabi mamytės meilės ir gerumo darna...“

Abu tėvai ir seneliai – sintautiškiei – tėvas gimė Endrikių kaime, o mama – Ežeriukų, kur buvo gimę ir jų tėvai. Valerijos tėvai susituokę išsikėlė gyventi į Jurbarko rajono Gudelių kaimą. Ten Valerija ir gimė. 1966 m. tėvai neištvėrė gimtųjų Sintautų ilgesio ir grįžo į Sintautų parapijos Voverių kaimą.



Valerija Vilčinskienė
(Tumosaitė)

Pirmąją klasę Valerija lankė Jurbarko rajono Girdžiū vidurinėje mokykloje. 1969 m., baigusi devynias klases, išstojo į Marijampolės aukštesniąją pedagoginę mokyklą ir ją 1973 m. baigė – įgijo pradinį klasių mokytojos specialybę. Metus dirbo Marijampolės rajono Ažuolų Būdos aštuonmetėje, vėliau grįžo į Šakių rajoną ir metus dirbo Sudargo aštuonmetėje. Po dvejų metų – Šakių vidurinėje mokykloje. 1983 m. baigė Vilniaus pedagoginiame institute lietuvių kalbos ir literatūros studijas. Toje pačioje Šakių mokykloje pradėjo dėstyti lietuvių kalbą ir literatūrą. „Po dešimties darbo metų neturint kur gyventi, teko pusantrų metų dirbti gimtųjų Sintautų vidurinėje mokykloje mokytoja“. 1987 m. rugpjūčio pabaigoje gavo butą Gelgaudiškyje ir dvejus metus dirbo mokytoja Gelgaudiškio specialioje internatinėje mokykloje, o nuo 1989 m. – Gelgaudiškio vidurinėje mokykloje pradinį klasių mokytoja. Greta turėdavo ir lietuvių kalbos bei literatūros pamokų, vadovavo literatūrų būreliui. Tapo pradinį klasių mokytoja metodininke.

Jau beveik trys dešimtys metų, kai išsiskyrė Valerijos ir jos vyro keliai. Vyras vedė kitą moterį, o mokytoja viena užaugino sūnų Paulių, kuris baigė Vytauto Didžiojo universitete humanitarinį fakultetą, po to – Karo akademią. Kaip ir jo proprosenelis Pranas, prosenelis Antanas tarnauja Paulius karininku.

1995 m. išėjo pirmoji V. Vilčinskienės poezijos knygelė „Neužgesk, saulele, neužgesk...“, 1999 m. antroji – „Nepaliki po saule vienu“. 2003 m. su J. V. Jacevičiumi išleido trečiąją knygą „Sintautų parapija“. Parengė ir išleido lankstinuką „Sintautų parapijai 200“. 2009 m. išėjo trečioji poezijos knygelė „Prisiglausk prie Dangaus“.

Poetė mąno:

„Jei žmogus savyje turi kažką nepaprasta, tai – ne jo privilegija, o Dievo dovana. Už ją reikia dėkoti, ja gyventi, o ne jausti pranašumą prieš kitus. Kiekvienas savyje turi saulelę, kurią reikia auginti, ja dalintis, kad šviesiau ir šilčiau būtų žemėje“.

Rašyti pradėjo dar trečioje mokyklos klasėje.

„Sąsiuvinį su pirmaisiais eilėraščiais, eidama gatve pamečiau po lietuvių kalbos ir literatūros mokytojo namo langais. Jis rado. Išspausdino mokyklos sienlaikraštyje. Dėl to skaudžiai krimtausi. Ilgam nutilau“.

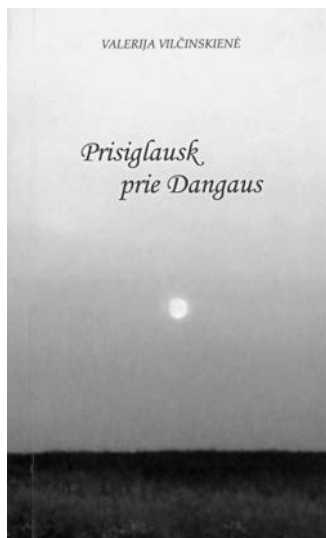
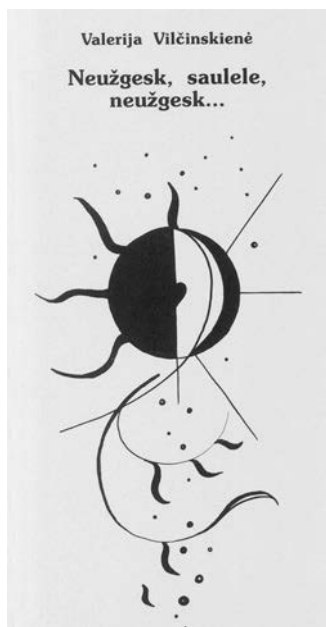

V. Vilčinskienės knygos

1969 m. eiles pradėjo spausdinti Šakių rajono „Draugo“ laikraštis, po dešimties metų – „Tarybinis mokytojas“, nuo 1996 m. – „Katalikų pasaulis“, „Naujoji Romuva“, „Dialogas“. Nuo 1993 m. eilėraščiai, publicistiniai bei pedagoginiai straipsniai spausdinami pasaulio lietuvių spaudoje užsienyje: „Tėviškės žiburiuose“ – Kanadoje; „Drauge“ – JAV, Čikagoje; „Laiškuose lietuviams“, „Tėviškės žiburiuose“ – Australijoje; „Krivūlėje“ – Italijoje, Vokietijoje; Kanados lietuvių kalendoriuje, „Gimtinės“ kalendoriuose Lietuvoje.

Laimėtos trys prizinės vietos pasaulio lietuvių konkursuose Čikagoje: 1997 m. antroji vieta, 1998 m. – penktoji, 1999 m. – trečioji pedagogine, tikėjimo tema. Straipsnius pedagoginėmis auklėjimo temomis spausdina „XXI amžius“, „Draugas“, „Dialogas“.

V. Vilčinskienė renka kraštotyros medžiagą apie Sintautų, Gelgaudiškio parapijos žymesnius žmones. Septynias dainas ir romansus pagal jos žodžius sukūrė kompozitorius Lionginas Abarius, atlieka autoriniuose vakaruose. Kauno kunigų seminarijos ir Kauno arkikatedros chorai gieda keletą V. Vilčinskienės giesmių, kurioms melodijas sukūrė vargonininkas Pranciškus Beinoris. Pagal jos žodžius dainas kuria P. Sutkus, V. Stanaitis, L. Stanaitienė, jas atlieka mokinių chorai. Už koncertinę veiklą apdovanota „Aitvaro“ nominacija (Šakiai).

Nuo 1999 m. – Lietuvos nepriklausomų rašytojų sąjungos narė. Kūryba spausdinama Lietuvos nepriklausomų rašytojų sąjungos, Šakių „Lygumų šaltinio“ klubo almanachuose „Lygumų šaltinis“ (2000), „Šaltinio srovė“ (2001), „Ilgesio gija“ (2002), Sūduvos krašto poetų almanachuose „Sūduva“ (2001).

„Dažnai mąstau: koks trumpas, trapus netikėtai išeinantis žmogaus gyvenimas, kiek daug gerumo žodžių lieka nepasakyta. Lieka nepasakyta, kaip mes mylėjome. Didžiausia Dievo dovana – gyvenimu prisiglausti prie Kristaus meilės ir patikėti jo Pažadui „Mano jungas švelnus, mano našta lengva“ (Mt. II, 30).

Pedagogė, memuaristė **Birutė Zakarevičienė (Kudžmaitė)** gimė Šakių rajono Kudirkos Naumiestyje 1931 m. kovo 17 d. Pradžios ir vidurinę mokyklą lankė keliuose vietose: Šakiuose, Gelgaudiškyje, Veliuonoje ir Jurbarkė. 1950 m. baigė vidurinę Jurbarkė. Mokslas sekėsi, „neįkandamų“ dalykų neturėjo, bet labiausiai patiko humanitariniai mokslai. Aktyviai dalyvavo popamokinėje veikloje: šoko, dainavo, vaidino, deklamavo, sportavo, buvo renkama vadove mokinių organizacijose. B. Zakarevičienė pasakoja, kad mokytoja tapusi „atsitiktinai“: baigdama mokyklą susirgo įsisenėjusia kepenų liga, o kai 1950 m. vasaros pradžioje išrašė iš Kauno Raudonojo kryžiaus ligoninės, gydytojai griežtai pasakė – metus nesimokyti, pailsėti, laikytis griežtos dietos. O mergina nepaklausė nei gydytojų, nei tėvų ir įstojo į Kauno politechnikos instituto Cheminės technologijos fakultetą. Tačiau mokėsi tik dvi savaites:



„Pajutau tulžies pūslės ir kepenų srityje pasikartojančius skausmus, bendrą silpnumą ir išsigandusi sugrįžau į Gelgaudiškį su visais va-

*Birutė Zakarevičienė
(Kudžmaitė)*

dovėliais. O Gelgaudiškio septynmetėje visą rugsėjį nebuvo kam mokyti dvi klases lietuvių kalbos. Pasiūlė 10 savaitinių pamokų 6 ir 7 klasėje. Pasitaikė puikūs vaikai, pedagoginis darbas taip patiko, kad pavasarį neturėjau kitos svajonės, kaip tik dirbti mokykloje. Taip ir likau net 45-erius metus gelgaudiškiečių lietuvių kalbos mokytoja. O šios specialybės diplomą įsigijau studijuodama neakivaizdžiai.“

Kai 1952 m. septynmetė peraugo į vidurinę, dirbo tik vyresnėse klasėse, išleido trylika abiturientų laidų, dvylika studentų pasirinko lituanistikos studijas ir jas baigė. Be to, dar 32 metus dirbo mokykloje administracinį darbą – buvo direktoriaus pavaduotoja. Daug metų vadovavo mokyklos dramos būreliui, vėliau – raiškiojo skaitymo fakultatyvui. Šie darbai gerai sekėsi: laimėta konkursuose nemažai apdovanojimų, prizinių vietų. B. Zakarevičienės veikla pastebėta ir įvertinta – tapo Nusipelnusia Lietuvos mokytoja.

Ištekėjo 1954 m., drauge su vyru Kajetonu užaugino ir išmokslino sūnų – teisininką ir dukterį – medikę. Nuo 1995 m. jau pensininkė, tačiau ilgisi mokyklos:

„Ypač maudžia širdį prieš kiekvieną rugsėjį... Kartais sapnuose dar dirbu mokykloje, bet vis nesėkmingai, vis kažko bijodama, vis nesi-seka, nesugebu pasiruošti pamokoms, nesudarau tvarkaraščio... Žodžiu, skausmingas atsiskyrimas nuo dvasių ir kūną maitinusio kamienu... Labai skausmingas...“

B. Zakarevičienė rašė į Šakių rajono spaudą mokinių ugdymo klausimais. Parašė ir išsamius atsiminimus apie Gelgaudiškio vidurinės mokyklos mokinius literatus nuo mokyklos įkūrimo iki XX a. pabaigos. Atsiminimai 2003 m. išspausdinti Šakių rajono „Draugo“ laikraštyje, o 2004 m. – jubiliejiniame Gelgaudiškio informaciniame leidinyje „Gelgaudukas“ (Nr. 30), mokyklos šešiasdešimtmečiui skirtoje knygoje „Gelgaudiškio vidurinė mokykla“ (2005).

Buvęs B. Zakarevičienės mokinys žurnalistas ir poetas G. Griškevičius už mokytojos pastangas dėkoja jai atsiųstame eilėraštyje „Mokytojai Birutei Zakarevičienei“:

*„Nors vengiame
salsvokų odžių,
Bet nepabėgau dar
nuo žodžių,
Jūs dovanotų...
— — — — —
Ten, Gelgaudišky, jūs,
jums – ačiū:
Žodžio šviesumas –
tai angelo delnas...“*

Ne vieną gabų vaiką mokytoja paskatino kurti, siekti prasmingo kūrybos gyvenimo.

„Geroji Mokytoja Birute, – rašo jai G. Griškevičius, – Aš ir šiandien menu 1960-ųjų spalį, kai Jūs klasei garsiai perskaitėte pirmąjį mano rašinį apie laisvalaikį „Kaip mes aižome pupas“. Labai geras įvertinimas, drąsinantys šviesaus atminimo Mamytės ir Jūsų žodžiai mane (penktos klasės mokinuką – B. K.) paskatino rašyti laikraščiams, ir 1961-ųjų vasario 8-ąją Šakių rajono laikraštyje buvo išspausdinta mano pirmoji korespondencija“.

Literatė Asta Žilaitienė gimė 1964 m. liepos 6 dieną Aukštaitijoje – Rokiškio rajono Panemunėlio miestelyje. Buvo vienintelis vaikas šeimoje. Lankė Panemunėlio vidurinę mokyklą ir, gavusi brandos atestatą, mokėsi Vilniaus geležinkelių transporto technikume. Baigusi dirbo Šiaulių rajono Meškuičių geležinkelio stotyje. Čia sutiko suvalkietį Romą Žilaitį, už jo ištekėjo.

„Daug kas mokė ir perspėjo: „Ožys – ne gyvulys, suvalkietis – ne žmogus“. Aš iš nepatikliųjų – nepatikėjau. Ir teisingai padariau. Dabar galiu vynioti dėsningumą ir sutapimų kamuolį. Nebūtų vyras suvalkietis, nebūčiau aš parvežta į Suvalkiją. Nebūtų mano gyvenime ir Dabitų kaimo, nebūčiau sutikusi tokių nuostabių žmonių, kurie gyvena šiame krašte. Negyvenčiau kaime, kažin ar matyčiau visus stebuklus, vykstančius gamtos prieglobstyje... Nebūčiau sutikusi draugės Linos Uždravienės, kuri mane stipriai stumtelėjo – kažin kada būčiau pradėjusi rašyti į „Gelgauduko“ laikraštuką“.

Žilaičiai gyvena Dabitų kaime prie Gelgaudiškio, ūkininkauja. Vyriausioji duktė Daiva ištekėjusi ir augina dukrelę. Duktė Inga ir sūnus Aurimas – moksleiviai (2006 m.).

Asta prisimena, kad nuo tų dienų, kai tik išmoko skaityti, pasakų knygos tapo jos kasdienine duona. Kartais ji net ir elgdavosi kaip pasakų veikėjai. Tėvai grįždavo tik vakare, tai Astutė visą dieną draugaudavusi su pasakų Elenyte, Sigute, Joniuku, nykštukais, fėjomis, žiūrėdavo filmukus ir iki pasikūčiojimo gailėdavo elniuko, antelės ir kitų gyvūnelių. Tuo metu jai baisiausias žmogus buvo medžiotojas. O, kiek mergaitė jam sugalvodavo bausmių!

Mokykloje labiausiai mėgo literatūros pamokas. Ir ne tik lietuvių – rusų rašytojų kūriniai irgi labai patiko.

„Kai išaugau iš pasakų amžiaus (kažin ar tai įmanoma?) ir perskaičiau Juozo Baltušio „Parduotas vasaras“, mane kažkas užbūrė. Šią knygą jau suskaičytais lapais branginu iki šiol, vėl ir vėl skaitau, cituoju“.

Iš „Keistuolių teatro“ paštininko Asta gavo vieną vaiskią žiemos dieną laišką.

„Jis man neįkainojamas – guli kartu su kitomis brangenybėmis: auskarais, apyrankėmis, mano vaikų laiškais. Gavau aš jį kaip atsakymą į savo laišką, kurį parašiau konkursui „Užsitęsusių vaikystės ruduo“,



Asta Žilaitienė

kurį paskelbė žmonės, labai artimi mano užsitęsios vaikystės pasauliui. „Smagu, kad sugebat išvelgti stebuklus paprastuose dalykuose“.

Antraštė: „Keistuolių“ paštininkas.

Daug kas Astai sako, kad ji sėdinti ne savo ratuose. Mat jos profesija nesusijusi su pomėgiais – laisvom valandom jos širdis veržiasi į kultūrą: labiausiai patinka vaidinti. „*Rodos, jaučiu – už kiekvienos scenos uždangos stovi kaukutis ir nebyliai stebi, kaip artistai prikelia gyventi vieną ar kitą kūrinį*“.

Nuo 2000-ųjų metų A. Žilaitienė „Gelgauduko“ laikraštyje spausdina ciklą rašinių „Iš Briko dienų“. Tai – pasakojimai iš kaimo gyvenimo šuns akimis. Šuo Brikas iš tiesų gyvena Žilaičių namuose, yra visų namiškių mylimas ir gerbiamas. Jį pamėgo ir „Gelgauduko“ skaitytojai. 2007 m. Gelgaudiškio biblioteka ir Kultūros centras išleido A. Žilaitienės knygelę „Iš Briko dienų“. Lietuvių kalbos ir literatūros mokytojos Birutės Stankaitytės paprašyta, Asta padėjo jai sudaryti knygą „Dabitu kaimas“ (2004). Joje du A. Žilaitienės rašiniai – „Kokia mano uošvija?“ (apie Žilaičių sodybą ir jos gyventojus Dabitu kaime) ir „Mano kaimynai“ (pasakojimai apie Pakelinį, Skinkaičius, Dainius, Gliosus, Kriauzas, Užupius ir Naujoką).

2005 m. Gelgaudiškio seniūnijoje surengta gerumo akcija „Angelai gyvena ne tik danguj“. Jos metu A. Žilaitienė išrinkta ir apdovanota nominacija „Metų scenos žmogus“.

Gelgaudiškis periodinėje spaudoje (bibliografinė rodyklė)

Vytautas Žeimantas

Su dideliu susidomėjimu priėmiau „Versmės“ leidyklos pasiūlymą paruošti bibliografinę rodyklę apie Gelgaudiškį periodinėje spaudoje. Imti ir paruošti visuotinę Gelgaudiškio bibliografinę rodyklę – neišdrįsau. Miestelis turi seną ir garbingą 500 metų istoriją, apie jį daugiau ar mažiau rašoma įvairiose grožinėse ir mokslinėse knygose, enciklopedijose ir žinynuose, jis rodomas kino kronikose ir televizijos laidoje, atsispindi žemėlapiuose ir fotografijose. Visa tai surinkti – labai didelis darbas. Užbaigtas jis vargu ar vienas tilptų tokios apimties knygoje.

Lietuviška periodinė spauda atsirado daug vėliau nei Gelgaudiškis – XIX a. pradžioje. Tilžėje 1823 m. pasirodė pirmasis periodinis lietuviškas leidinys gotišku šriftu „Nusidavimai dievo karalystėje“, 1832 m. Karaliaučiuje jis ėjo atnaujintu pavadinimu – „Nusidavimai apie evangelijos praplatinimą tarp žydų ir pagonių“.

Lietuviška periodinė spauda lotyniškėmis raidėmis pasirodė XIX a. pabaigoje. Ragainėje ir Tilžėje 1883 m. pradėtas spausdinti žurnalas „Aušra“, 1887 m. – „Švieta“, 1889 m. – „Varpas“.

Labai tikėtina, kad šie lietuviški periodiniai leidiniai pasiekdavo ir netoli nuo leidybos vietų esantį Gelgaudiškį.

Seniausia mano rasta informacija apie Gelgaudiškį – kriptonimu E. M. pasirašyta gana plati publikacija „Isz Gelgaudiszchio“ (Naumiesčio pav., Suv. gub.), išspausdinta mėnesiniame varpininkų žurnale „Ūkininkas“ 1893 m. 11-ajame numeryje. Šis valsčiečiams skirtas žurnalas ėjo 1890–1905 m. Ragainėje ir Tilžėje. Rusijos okupuotoje Lietuvoje buvo platinamas nelegaliai. Todėl ir autorius savo tikrosios pavardės neatskleidė.

Pirmas šio rašinio sakinytis – „Skaitant lietuviszkus laikraszczius, nepasitaikė da man ne kartą rasti paraszytą ką nors apie Gelgaudiszkią“ – leidžia daryti prielaidą, kad tai gali būti viena pirmųjų žinių apie Gelgaudiškį lietuviškoje periodinėje spaudoje.

E. M. joje bara gelgaudiškiečius, kad jie, „turėdami po szonu daugybę barono fon Keudel'io dvarų su paveikslingai vedama uke“, nesirūpino ten mokytis. Sužinome, kad



„Ūkininko“
nr. 2 logotipas.
1893 m.
vasario mėn.

ūkininkams praturtėjus „ir Gelgaudiszchio lietuviai subrūzdėjo ir ėmė leisti savo vaikus į Senapilės (Marijampolės – aut.) ir Suvalkų gimnazijas“, kad Gelgaudiškio karčiamos laikytojas „vokietis Cirkmonas tik-tai už vienus namus dvarui moka tūkstantį rublių“. O kalbėdamas apie vietines lietuvaites, E. M. rašo:

„... ant jų pagyrimo turiu pasakyti, kad jos labiau kimba ant skaitymo knygų, negu vyrai, kurie temoka tik stikleliais skambinti“.

Antrąją pagal senumą informaciją išspausdino „Lietuviškas darbininkas“ 1894 m. pirmajame numeryje. Ši dvisavaitinė laikraštis Bitėnuose leido Martynas Jankus. Publikacijos pavadinimas atskleidžia jos esmę:

„Baronas Keidel turėjo savo laike baisią galybę, ragino aplinkinius ūkininkus, be malonės uždėjo sunkias baudžiavas žmonėms“.

Vartydamas vėlesnių laikų periodinę spaudą, jau atsiskaičiau smulkių žinučių. Pavyzdžiui, regioninėje spaudoje apie Gelgaudiškį praktiškai rašoma kiekviename leidinio numeryje. Viską surašyti neužtektų ir jaučio odos.

Dėl tos pačios priežasties Gelgaudiškio tyrėjui, norinčiam pasinaudoti šia bibliografinė rodykle, reiktų priminti, kad joje nėra straipsnių ir iš trijų Gelgaudiškyje leistų ir leidžiamų laikraščių.

1951–1953 m. ėjo Kauno srities Šakių rajono politinio skyriaus prie Plóškčių MTS laikraštis „Komunizmo keliu“. Šis MTS aptarnavo ir Gelgaudiškio apylinkę. Iš pradžių jis buvo leidžiamas Plóškčiuose, o nuo 1952 m. spalio 15 d. – jau Gelgaudiškyje, nes čia į buvusias apylinkės tarybos patalpas persikėlė ir pati stotis. Laikraštį leido V. Kuncaitis, G. Skaisgiriene, A. Bastys, A. Bosas ir J. Dubinskas. Išėjo 245 numeriai.

1958 m. gegužę Gelgaudiškyje pasirodė Šakių rajono „Didžiojo spalio“ kolūkio valdybos ir partinės organizacijos laikraštis „Kolūkiečio balsas“. Redaktorė – Z. Šneiderienė. Jame buvo rašoma, kad kolūkio laikraštis bus leidžiamas kartą per mėnesį, tačiau pasirodė tik pirmasis numeris. Daugiau jų Lietuvos nacionalinėje M. Mažvydo bibliotekoje, į kurią suplaukdavo visa, kas buvo legaliai spausdinama, neradau.

Gelgaudiszkis, Naumieszcio pavieto. Pernai rudenį barons Keidelis, kurs iki sziol valdė Gelgaudiszchio dvarą su palivarkais, pardavė viską vienai kuopai dvarininku, kurių didžiuma isz Kauno gubernijos, tiktai viens Zanas mūsų kaimynas isz Panemunio. Teisybę kalbant, tai juk Zanas daugiausiai trusė, kad tik kaip nors tą Gelgaudiszki nupirkti. Jau kelintas metas, kaip jisai jieszkojo pirkiku ant tų dvarų. Ant galų galo tik surinko ir nupirko. Zanas isz pradžios nė neketino buti kuopininku, ir norėjo gauti už meklerystę devynis tukstanczius rublių, bet paskui anie jį itraukė į ta kuopą, nes be jo jiems czion svetiemiems butų buvė sunku apsieiti. Gelgaudiszchio dvarai su palivarkais užima didį plotą Naumieszcio pavieto, isz viso dvi-deszims du tukstancziu margų. Girios yra devyni tukstancziai margų, o laukų trylika tukstanczių. Nors tuos turtus labai pigiai pirko, bet jie vis nebutų turėję tiek pinigų užmokėti, nes pirko už asztuonis szimtus penkias deszims tukstanczių rublių. Ale jie davė Keideliui ant rankos du szimtu tukstanczių, o kitus paskui tuojaus iszėmė isz ipotekos ir užmokėjo. Bet vargszą Vokietį jie nusuko. Buvo mat dar du szimtai tukstanczių skolų ir isz pradžių derybų buvo suderėta, kad ta skola pasilieka jiems, ale jie paskui jį taip susuko, kad jis turėjo tas skolas tuojaus iszmokėti isz savųjų pinigų, tai yra isz tų 850 000.

„Ūkininko“ faksimilė: „Gelgaudiškis, Naumieszcio pavieto. Pernai rudenį baronas Keidelis, kuris iki šiol valdė Gelgaudiškio dvarą su palivarkais, pardavė viską vienai kuopai dvarininku, kurių dauguma iš Kauno gubernijos, tiktai vienas Zanas mūsų kaimynas iš Panemunio...“ 1893, nr. 2, p. 13



Gelgaudiškio bendruomenės leidinys „Gelgaudiukas“ 2000 m.

Į šią rodyklę neįrašiau ir straipsnių iš „Gelgaiduko“, kurių Gelgaudiškio bendruomenė leidžia nuo 2000 m.

Publikacijas sugrupavau pagal pasirodymo datą (nuo seniausios) ir pagal tematiką. Tai turėtų palengvinti paieškas. Nors čia irgi buvo sunkumų. Pavyzdžiui, straipsnį apie mokytoją poetę galima buvo dėti ne į vieną konkretų skyrelį, o ir į bet kurį kitą – „Švietimo“, „Kultūros“ ar „Personalijų“. Panaši problema iškildavo ir dėl Gelgaudiškio dvaro, parko ir kt. Tekdavo pasirinkti vieną. Todėl, ieškant informacijos apie iškilesnį objektą ar daugiaplanę asmenybę, verta pasidairyti ir po gretimus skyrelius.

Šis darbas – pirmasis bandymas paruošti Gelgaudiškio bibliografinę rodyklę.

Istorija

- M. K. Isz Gelgaudiszkie (Naumieszcio pav., Suvalkų gub.), *Ūkininkas*, 1893, nr. 11.
- „Baronas Keidel turėjo savo laike baisią galybę, ragino aplinkinius ūkininkus, be malonės uždėjo sunkias baudžias žmonėms“ (apie Gelgaudiškio dvarą), *Lietuviškas darbininkas* (Bitėnai), 1894, nr. 1.
- Žilvytis. Vokiečiai Lietuvoje (Kaimelis, Gelgaudiškis), *Viltis*, 1914, gruodžio 7.
- J. V-tė. Karo vaizdelis (feljetoninėlis, rašoma ir apie Gelgaudiškį), *Viltis*, 1914, gruodžio 7.
- J. T. Gelgaudiškis, Viešas krutėjimas, *Dabartis*, 1918, rugpj. 27.
- Total. Gelgaudiškis, *Darbininkų gyvenimas*, 1919, nr. 13.
- A. Sz. Seno dvaro nauji šeiminkai (apie Gelgaudiškių dvarą), *Lietuvos aidas*, 1929, liepos 20.
- Aug. A. Kur baronai žmones terorizavo, ten kultūra dvelkia lietuviškos sodybos (Gelgaudiškyje pasižvalgius), *Mūsų kraštas*, 1935, kovą 17.
- Gelgaudiškis, Daug piliakalnių, *Lietuvos aidas*, 1935, spalio 24.
- Matusas J. Žemaitija iki Šešupės ir Virbalio (rašoma ir apie Gelgaudiškį), *Aidai*, 1960, nr. 2, iliustr.
- Dundulienė P. Ekspedicija į Užnemunę (rašoma ir apie Gelgaudiškį), *Tiesa*, 1963, rugs. 10.
- Nezabitauskas A. Gelgaudiškių praeities puslapiai, *Draugas*, 1964, liepos 30.
- Nezabitauskas A. Dvaro darbininkų bruzdėjimas (apie Gelgaudiškių dvarą 1905 m.), *Draugas*, 1965, birž. 24.

- Nezabitauskas A. Baudžiava barono dvaruose (apie Gelgaudiškių dvarą), *Draugas*, 1966, birž. 24.
- Salys A. Šiandieninis Gelgaudiškis, *Vilnis*, 1973, vas. 21.
- Salys A. Gelgaudiškis, *Komjaunimo tiesa*, 1978, liepos 1.
- Navaitis V. Gelgaudiškio šauliai, *Zanavykas*, 1990, sausis.
- Andrijonas A. Kariai nežinojo, kad ilsėsis Gelgaudiškio parko žemėje (apie Antrojo pasaulinio karo metais žuvusių vokiečių kapus), *Vakarinės naujienos*, 1994, rugpj. 23, iliustr.
- Kairaitienė J. Miestelis prie Nemuno (apie Gelgaudiškį), *Valsčius*, 1994, rugs. 13.
- Andrijonas A. Pirmasis Gelgaudiškio šaulių būrys (Lietuvos šaulių sąjungos įkūrimo 80-osioms metinėms), *Suvalkija*, 1999, nr. 6, iliustr.
- Andrijonas A. Partizanai Sutkų miško Valkų kalvose; Paskutinio kovotojo auka prie Gelgaudiškio (apie 1944–1945 m. kovas Šakių apskrityje), *Lietuvos aidas*, 2001, vas. 15, 17, iliustr.
- Andrijonas A. Rūmai, prie kurių ošia ūksminga sidabrinų klevų alėja; Dvaras augino veislinius žirgus, gamino šveicariškus sūrius (apie Gelgaudiškio dvaro rūmus), *Lietuvos aidas*, 2001, geg. 17, 19, iliustr.
- Uždravis R. Darbas taikos vardan (apie Antrojo pasaulinio karo vokiečių kareivių palaikų paieškas Gelgaudiškyje), *Draugas*, 2001, birž. 8.
- Baužaitė A. Aukso dulkelė ant gyvenimo kojų (iš Zyplių ir Gelgaudiškio dvarų istorijos), *Draugas*, 2001, spalio 30.
- Andrijonas A. Gelgaudiškio krašto žmonės apie partizaninį sąjūdį; Partizano vardo atminimui vietos neatsirado, *Lietuvos aidas*, 2002, spalio 21, 22, iliustr.
- Bloznelis M. Punktai prie Nemuno (apie žydų gelbėjimo akciją vokiečių okupacijos metais), *Dienovidis*, 2002, nr. 1/2.
- Andrijonas A. Suvalkų ir Jurbarko trakto istorijos (rašoma ir apie Gelgaudiškį), *Lietuvos žinios*, 2003, liepos 3.
- Grušienė R. Gelgaudiškis atvėrė atminties skrynias, *Valsčius*, 2003, liepos 15.
- Knygoje – kaimo istorija, *Valsčius*, 2004, lapkr. 16.

Gelgaudiškiui – 500

- Grušienė R. Po dvejų metų Gelgaudiškis minės 500 metų jubiliejų (apie miestelio bendruomenės atstovų pasitarimą dėl pasiruošimo šventiniams renginiams), *Valsčius*, 2002, gruodžio 13.
- Susitelkus vienan kumštini, kalnus galima nuversti: Gelgaudiškio 500 metų jubiliejui artėjant (pokalbis su Gelgaudiškio bendruomenės centro „Atgaiva“ pirmininku, verslininku G. Rinkevičiumi ir bendruomenės tarybos nare, bibliotekininke bei kultūros darbuotoja L. Uždraviene, kalbėjosi Violeta Seredžiuvienė), *Valstiečių laikraštis*, 2003, geg. 6.
- Andrijonas A. Apie Gelgaudiškio valsčių (500 metų jubiliejui), *Draugas*, 2003, birž. 3.
- Žeimantas V. Garsus Gelgaudiškio miestelis ruošiasi iškilmingai paminėti savo 500-metį, *Lietuvos aidas*, 2004, rugpj. 4, 5, 6, iliustr.
- Vaškevičius A. Jubiliejus suvienys liocius ir karnavyžius, *Lietuvos rytas*, 2004, rugpj. 6.
- Vaškevičius A. Švenčia 500-metį (apie Gelgaudiškį), *Lietuvos rytas*, 2004, rugpj. 9.
- Bacevičius R. Miestelis šventė 500 metų jubiliejų, *XXI amžius*, 2004, rugpj. 20.
- Žeimantas V. Gelgaudiškis gražiai ir prasmingai paminėjo savo 500 metų sukaktį, *Lietuvos aidas*, 2004, rugpj. 25.
- Vilčinskienė V. Šventė, trukusi aštuonias dienas: ties Gelgaudiškio 500 metų jubiliejaus šventinėmis akimirkomis stabelėjus, *Tėviškės žiburiai* (Torontas), 2004, spalio 26.

Gamta

- Labanauskas K. Gelgaudiškio ąžuolija (apie parką), *Girios*, 1974, nr. 12, iliustr.
- Čibiras L., Labanauskas K. Sidabrinių klevų alėja (apie Gelgaudiškio parką), *Mūsų gamta*, 1975, nr. 6, iliustr.
- Daubaras A. Pažink medį, žvėrį, paukštį (apie Gelgaudiškio vidurinės mokyklos jaunuosius gamtininkus), *Lietuvos pionierius*, 1983, kovo 23.
- Geležauskas J. Gelgaudiškio mokyklos dienoraščiai (apie jaunųjų gamtininkų stebėjimus), *Mūsų gamta*, 1983, nr. 7.
- Trumpa T. Jaunieji gamtininkai tvarkė gimtinę (apie būrelį „Jaunasis ekologas“ Gelgaudiškio vidurinėje mokykloje), *Žalioji Lietuva*, 1999, nr. 19, iliustr.
- Vėlyvytė D. Gelgaudiškio parkas atgis ir kvies (ruošiamas pažintinis parko takas), *Draugas*, 1999, spalio 26, iliustr.
- Žemulis F. Sulaukęs Gelgaudiškio parkas bunda naujam gyvenimui, *Lietuvos rytas*, 2000, sausio 14, iliustr.
- Graži, suprantama gamtos kalba (apie Gelgaudiškio pažintinio tako atidarymą), *Draugas*, 2000, geg. 16.
- Marcinkevičienė J. Gamtos kalba ir žmonės (apie Gelgaudiškio pažintinį taką), *XXI amžius*, 2000, rugs. 22, iliustr.
- Marcinkevičienė J. Gamtos kalba ir žmonės (apie Panemunių regioninio parko Gelgaudiškio kraštovaizdį), *Mūsų girios*, 2000, nr. 8, iliustr.
- Marcinkevičienė J. Gamtos kalba ir žmonės (apie Gelgaudiškio pažintinį taką), *Gimtinė*, 2000, nr. 9.
- Michelkevičius V. Dvarų kelias Lietuvoje, *Kelionių magija*, 2002, nr. 2, iliustr.
- Januškevičius L. Gražiausi Pietų ir Pietvakarių Lietuvos parkai (ir apie Gelgaudiškio parką), *Sodo spalvos*, 2003, nr. 11, iliustr.

Ūkis

- Petrauskas J. Į kalną (apie „Didžiojo spalio“ kolūkį), *Komjaunimo tiesa*, 1956, lapkr. 6.
- Pauzonas P. Darbo ištekliai, jų naudojimas (apie „Didžiojo spalio“ kolūkį), *Žemės ūkis*, 1966, nr. 12.
- Stiklakis A. Gelgaudiškio naujienos (apie Gelgaudiškio prekybos centrą), *Kooperatininkas*, 1970, nr. 11, iliustr.
- Greblikas A. Didelėje šeimoje (apie „Didžiojo spalio“ kolūkį), *Valstiečių laikraštis*, 1973, spalio 13.
- Meškauskas J. Kam dosni žemė (apie „Didžiojo spalio“ kolūkį, Valentino Ajausko pieš.), *Tiesa*, 1975, lapkr. 6.
- Čekys A. Žodžiai darbais svarūs (apie „Didžiojo spalio“ kolūkį), *Tiesa*, 1978, lapkr. 26, iliustr.
- Bagdanskis J. Auga medžiai ir žmonės (apie „Didžiojo spalio“ kolūkį), *Viltis*, 1985, rugs. 19, iliustr.
- Martinkevičius A. Švenčiausias pašaukimas yra darbas (apie „Didžiojo spalio“ kolūkį), *Laikas ir įvykiai*, 1987, nr. 12, iliustr.
- Gabartas R. Reikia vaiduoklio: siūlyti Gelgaudiškio dvarui (apie dvaro restauraciją), *Respublika*, 1990, sausio 4.
- Kairaitienė J. Gal lėšos tik pridengia? (apie dvaro problemas), *Valsčius*, 1993, lapkr. 16, iliustr.
- Zakaras P. Senoje keramikos dirbtuvėje... gaminami mažai kam matyti plastmasiniai langai (apie AB „Gelga“), *SAF info*, 1995, sausis/kovas.
- Vigelis A. 40 metų Gelgaudiškio melioratoriams, *Žemėtvarka ir melioracija*, 1996, nr. 1, iliustr.
- Pačiupe gelbėjimosi ratą, išsėdo ir į laivą (pokalbis su AB „Gelgaudiškio melioracija“ vadovu A. Vigeliu, kalbėjosi Violeta Seredžiuviene), *Suvalkietis*, 1996, vas. 1.
- Gustienė L., Pilvelienė A. Gerais norais grįstas kelias į pragarą (apie AB „Gelgaudiškio melioracija“), *Ūkininko patarėjas*, 1996, liepos 10, iliustr.

- Vanagienė V. Darbo vietas išsaugojo, bet ar jų reikės? (apie uždara AB „Gelgaudiškio melioracija“), *Diena*, 1996, lapkr. 28, iliustr.
- Didžiapetrienė G. Viltis miršta paskutinė (dėl buvusių Gelgaudiškio dvaro rūmų išsaugojimo), *Valsčius*, 1997, sausio 31, iliustr.
- Didžiapetrienė G. Viltis miršta paskutinė (dėl buvusių Gelgaudiškio dvaro rūmų išsaugojimo), *Suvalkija*, 1997, nr. 3, portr.
- Didžiapetrienė G. Kai žinomos teisės, pamiršamos pareigos? (apie kūrėjų darbo sąlygas Gelgaudiškio seniūnijoje), *Valsčius*, 1999, kovo 5, portr.
- Didžiapetrienė G. Gelgaudiškio kūrėjai įkūrė savo profsąjungą, *Valsčius*, 1999, kovo 19.
- Grušienė R. „Čia prabėgo gražiausios mūsų jaunystės dienos“ (apie šventę AB „Gelgaudiškio melioracija“), *Valsčius*, 1999, birž. 11, portr.
- Didžiapetrienė G. Gelgaudiškio melioratoriai jaučia nuoskaudą dėl neteisingai paskirstytų pinigų, *Valsčius*, 1999, rugs. 3.
- Grušienė R. Susiklostė katastrofiškai tragiška padėtis (apie UAB „Gelgaudiškio melioracija“), *Valsčius*, 2000, vas. 8, portr.
- Žmonės nenori savo miškų (pokalbis su Gelgaudiškio girininkijos vadovu J. Gvildžiu, kalbėjosi Loreta Bataitienė), *Draugas*, 2001, sausio 16, portr.
- Didžiapetrienė G. Konflikto šaknų teismas neišrovė (apie Gelgaudiškio medžiotojų būrelio narių bylą), *Valsčius*, 2001, bal. 27, iliustr.
- Bataitienė L. Susitarimas neišvengiamas (dėl sutarties tarp UAB „Antano Rinkevičiaus valymo įrengimai“ direktoriaus A. Miliūno ir Gelgaudiškio seniūno V. Dabravolskio), *Draugas*, 2001, rugpj. 3.
- Uždravis R. Geram bičiuliui – ir bitės nepiktos (apie Šakių rajono bitininkams skirtą seminarą Gelgaudiškyje), *Draugas*, 2001, rugpj. 3.
- Byčienė D. Gelgaudiškio miestelis tampa zombių inkubatoriumi, *Respublika*, 2001, lapkr. 24.
- Bataitienė L. Gelgaudiškio ypatumai komunalinio ūkio fone, *Draugas*, 2002, vas. 12, iliustr.
- Didžiapetrienė G. Paminklas pirmajam laisvės dešimtmečiui (apie sugriautą Gelgaudiškio keramikos gamyklą), *Valsčius*, 2002, spalio 25, iliustr.
- Bataitienė L. Daržininkai dar mokosi (apie Lietuvos daržininkų asociacijos seminarą Gelgaudiškyje), *Draugas*, 2002, lapkr. 26, iliustr.
- Riškutė A. Komaro dvaras laukia gelbėtojų, *TV savaitė*, 2004, liepos 14.
- Kazakevičienė R. Nemunas praturtės moderniomis prieplaukomis, *Respublika*, 2004, rugpj. 9.
- Kazakevičienė R. Šakių šilumos ūkis neišsivers be valstybės paramos, *Respublika*, 2004, rugpj. 20.
- Didžiapetrienė G. Ant mūsų žemės, po mūsų dangum, *Valsčius*, 2004, rugpj. 24.
- Grušienė R. Rajono vartotojai renkasi gelgaudiškėčių produkciją, *Valsčius*, 2004, spalio 29.
- Mikelionis D. ES milijonai šilumos ūkiui tebeskendi rūke, *Valsčius*, 2005, sausio 21.

Bendruomenė

- Grušienė R. Nejuo tikrai esame „veršių tauta“? (apie Šakių rajono mero V. Cikanos susitikimą su gelgaudiškėčiais), *Valsčius*, 1997, birž. 10.
- Grincevičienė R. Savo problemomis su A. Vidžiūnu dalijasi gelgaudiškėčiai (apie susitikimą su Seimo pirmininko pavaduotoju), *Valsčius*, 1997, spalio 28.
- Grincevičienė R. Susitikimai Gelgaudiškyje (apie Seimo nario A. Vidžiūno apsilankymą), *Draugas*, 1997, spalio 28.
- Liutkevičienė O. „Kad būtumei į žmogų panašus...“ (apie M. Valančiaus blaivystės sąjūdžio skyriaus renginį Gelgaudiškyje), *Draugas*, 1999, bal. 30.
- Milerienė V. Daukantiškių kaimo gyventojai nenori būti gelgaudiškėčiai, *Valsčius*, 2002, birž. 18.

- Bataitienė L. Kaimiečiai nori gyventi kaime arba kaip kaimiečius nori padaryti miestiečiais (apie Daukantiškių kaimo sujungimą su Gelgaudiškio miesteliu), *Draugas*, 2002, birž. 28, iliustr.
- Bataitienė L. Bendruomenė – šviesa tunelio gale, *Draugas*, 2003, vas. 28.
- Bataitienė L. „Vieni giria, kiti peikia, o mes darom, kas mums reikia“, *Draugas*, 2003, kovo 4.
- Ties Briuseliu sustoji ir stebi, kaip Gelgaudiškis šviečia iš toli (pokalbis su viena iš Gelgaudiškio bendruomenės centro įkūrėjų bibliotekininke Lina Uždraviene, užrašė Loreta Bataitienė), *Draugas*, 2003, gruodžio 2.
- Kandrotas G. „Iš apačios“ susikūrusios bendruomenės „kosminiai“ planai virsta realybe (apie Šakių savivaldybės Gelgaudiškio miestelio gyventojų bendruomenę „Atgaiva“), *Suvalkietis*, 2004, vas. 19, iliustr.
- Kazakevičius K. Gelgaudiškiečiai bandys išsaugoti dvarą (miestelio bendruomenė ieško būdų, kaip nuo privatizavimo apsaugoti unikalų dvarą), *Lietuvos žinios*, 2004, birž. 21.

Kultūra

- Andrijonas A. Brasta per lietuviško laiko upę (19-oji Šakių rajono kalbos diena Gelgaudiškyje), *Vakarinės naujienos*, 1991, rugs. 21, iliustr.
- Rėčkutė E. Pirmajai (M. Mažvydo) lietuviškai knygai paminėti (apie renginius Gelgaudiškio vidurinėje mokykloje), *Valsčius*, 1997, vas. 28, iliustr.
- Grušienė R. Žiūrovus sužavėjo Gelgaudiškio „Burtininkė“ (apie kaimo teatrą šventę), *Valsčius*, 1997, geg. 6, iliustr.
- Gelgaudiškio dvaro papėdėj (apie Antano Andrijono pirmąją eilėraščių knygelę), *Suvalkija*, 1997, nr. 5, portr.
- Grušienė R. Kultūros ministrą sudomino Gelgaudiškio dvaras (apie S. Šaltenio apsilankymą), *Valsčius*, 1998, sausio 23, portr.
- Subačienė Z. Kaip sekasi šviesti, arba bibliotekoje apsilankius (apie Gelgaudiškio biblioteką), *Draugas*, 1998, vas. 10.
- Bataitienė L. Geriausia biblioteka (apie Gelgaudiškio biblioteką), *Sūduvos kraštas*, 1998, birž. 5.
- Grušienė R. Apleistas Gelgaudiškio parkas tapo įkvėpimo šaltiniu (apie Europos paveldo dienų renginius), *Valsčius*, 1999, rugs. 24, iliustr.
- Vilčinskienė V. „Pašešupių armonika-2000“ (Šakių rajono kaimo kapelų šventė Gelgaudiškyje), *Draugas*, 2000, geg. 5, iliustr.
- Ūsienė R. VB Gelgaudiškio filialo darbo su vaikais apžvalga, *Tarp knygų*, 2001, nr. 11.
- Papievienė A. Jau ketvirtą kartą griežia „Pašešupių armonika“ (apie kaimo kapelų šventę Gelgaudiškyje), *Valsčius*, 2002, bal. 19, iliustr.
- Bataitienė L. „Kūryba kaip svaigalai, kaip gyvenimo paguoda...“ (apie Gelgaudiškio seniūnijos salėje atidarytą parodą „Menas mano gyvenime“), *Draugas*, 2002, lapkr. 22, iliustr.
- Linionienė N. Sekmadienis... Suvalkijoje, kuri yra ne čia, *Suvalkietis*, 2003, birž. 21.
- Grušienė R. Gelgaudiškis atvėrė atminties skrynias, *Valsčius*, 2003, liepos 15.
- Etikos vadovėlis – didelė malonė? (pokalbis su kraštiete, etikos vadovėlio „Žmogus tarp žmonių“ bendraautore Regina Sabaliauskaite, kalbėjosi Giedrė Didžiapetrienė), *Valsčius*, 2003, rugpj. 29.
- Maškauskienė M. Pas Suvalkijos „Bočius“, *Tauragiškių balsas*, 2003, lapkr. 4.
- Kiaušas V. Kaip dailininkai Gelgaudiškyje vėją gaudė, *Nemunas*, 2004, rugpj. 12–18.
- Sapronaitienė M. Vasara bibliotekoje (apie Gelgaudiškį), *Tarp knygų*, 2004, nr. 9.

Švietimas

- Miglinas S. Pas vaikus be motinų (apie Gelgaudiškio vaikų prieglaudą), *Lietuvos aidas*, 1939, birž. 20.
- Antanaitis V. Gelgaudiškių vaikų namuose, *Tikruoju keliu*, 1949, liepos 9.
- Šarūnas S. Tėvynės globoje (apie Gelgaudiškio vaikų namus), *Komjaunimo tiesa*, 1951, birž. 1.
- Šidlauskas A. Beširdžiai vaikų namuose, *Tarybinis mokytojas*, 1954, rugs. 30.
- Žukauskas L., Maciūnas S. Mokykla aklavietėje (apie Gelgaudiškio darbininkų jaunimo vidurinę mokyklą), *Tarybinis mokytojas*, 1956, sausio 26.
- Žemaitis J. Rūpestingoje globoje (apie Gelgaudiškio vaikų namus), *Socialistinis kelias*, 1956, kovo 15.
- Labūnaitis V. Mokykloje – gamykla (apie Gelgaudiškio mokyklos internato dirbtuves), *Tarybinis mokytojas*, 1960, spalio 13.
- Drazdauskas K. Priežastys ne programose (apie Gelgaudiškio vidurinę mokyklą), *Tarybinis mokytojas*, 1961, vas. 12.
- Keidošius P. Gerieji namai (apie Gelgaudiškio vaikų namus), *Draugas*, 1975, liepos 5.
- Gadliauskienė M., Labūnaitis V. Galimybės vienodos, o rezultatai? (apie Gelgaudiškio ir Kidulių vidurines mokyklas), *Tarybinis mokytojas*, 1976, lapkr. 24.
- Labūnaitis V. Mokslo pirmūnai pasilieka gimtajame kaime (apie Gelgaudiškio vidurinės mokyklos abiturientus), *Komjaunimo tiesa*, 1979, birž. 8, iliustr.
- Liudiuvienė J., Labūnaitis V. Vasaros pamokos (apie Gelgaudiškio vidurinės mokyklos moksleivių gamybinę brigadą), *Tarybinis mokytojas*, 1980, birž. 27.
- Žalienė P. Pirmenybė – žemdirbio profesijai (apie mokinių profesinį orientavimą Gelgaudiškio vidurinėje mokykloje), *Tarybinė mokykla*, 1981, nr. 7.
- Ambrazaitis S. Nuo epizodinio iki nuolatinio (apie Gelgaudiškio vidurinę mokyklą), *Tarybinis mokytojas*, 1985, sausio 16.
- Gailiūnas V. Jeigu jūsų vaikas su negalia (apie Gelgaudiškio spec. internatinę mokyklą), *Dialogas*, 1993, birž. 29, iliustr.
- Tamošaitytė-Kairaitienė J. Namai, kuriuose gyvena ir mokosi vaikai (dėl pertvarkos Gelgaudiškio spec. mokykloje), *Valsčius*, 1994, birž. 7.
- Zakarevičienė B. Žingsniai (Gelgaudiškio vidurinei mokyklai 50 metų), *Saitai*, 1995, kovas.
- Tamošaitytė-Kairaitienė J. Vaikystės takais pasivaikščiūt išėjus (Gelgaudiškio mokyklos 50-mečiui), *Kauno kraštas*, 1995, kovo 30, iliustr.
- Tamoliūnienė B. Kelias į niekur (apie Gelgaudiškio spec. internatinę mokyklą), *Ūkininko patarėjas*, 1995, liepos 1.
- Gustienė L. „Pas jus taip gera...“ (Apie Gelgaudiškio specialiąją internatinę mokyklą), *Draugas*, 1995, rugpj. 9, iliustr.
- Rainys R. Niekad nesimatę broliai susitiko Gelgaudiškyje, *Akistata*, 1997, birž. 20.
- Grušienė R. Pajutę gamtą širdimi (apie seminarą „Ekologinis ugdymas mokykloje“ Gelgaudiškio vidurinėje mokykloje), *Valsčius*, 1997, geg. 16.
- Virbauskienė A. Pirmas blynas nebuvo prisvilęs (apie mokslinę-metodinę konferenciją „Specialiųjų poreikių vaikų ugdymas: dabartis ir perspektyvos“ Gelgaudiškio specialiojoje internatinėje mokykloje), *Valsčius*, 1998, bal. 3.
- Grušienė R. Gelgaudiškyje – „APPLE 98“ (apie seminarą „Negalios vaikai ir jų ugdymas“), *Valsčius*, 1998, liepos 14.
- Milerienė V. „Norėdami pamatyti Lietuvą – žiūrėkime į mokyklą“ (apie Rugsėjo 1-ąją Šakių „Žiburio“ gimnazijoje ir Gelgaudiškio specialiojoje internatinėje mokykloje), *Valsčius*, 1998, rugs. 4, iliustr.
- Didžiapetrienė G. Buvę Gelgaudiškio vaikų namų auklėtiniai šaukiasi pagalbos (dėl buvusio dvaro atstatymo ir šiuo metu remtinų

- asmenų – našlaičių reabilitacijos centro įkūrimo), *Valsčius*, 2000, rugpj. 11, iliustr.
- Rožkaitė G. „O jei dvaro sienos prabiltų“ (apie Gelgaudiškio vaikų namų surengtą šventę sename Gelgaudiškio dvare), *Jurbarko kronika*, 2000, rugpj. 11, iliustr.
- Ramanauskas V. Komaro dvaras – našlaičiams? Kodėl gi ne?! (apie Gelgaudiškio vaikų namus), *Respublika*, 2000, rugpj. 31, iliustr.
- Stankevičiūtė O. Gelgaudiškyje susitikę pokario našlaičiai nesiskundė vaikyste, *Respublika*, 2000, rugpj. 17, iliustr.
- Šarūnas J. Gelgaudiškio vaikų namų 80-metis, *Lietuvos aidas*, 2000, rugpj. 24, iliustr.
- Buškevičienė A. Gerųjų namų dvasia (apie Gelgaudiškio specialiosios internatinės mokyklos buvusių auklėtinių susitikimą), *XXI amžius*, 2000, rugs. 13.
- Stankevičiūtė O. Geri namai (Gelgaudiškio globos namams – 80 metų), *Mūsų balsas*, 2000, rugs. 15, iliustr.
- Byčienė D. Nyksta visų Lietuvos našlaičių simbolinė tėviškė Gelgaudiškyje (apie Komaro dvare išikūrusią specialią internatinę mokyklą), *Respublika*, 2001, rugpj. 6.
- Aukštikalnienė D. Integracija. Taip ar ne? (apie Gelgaudiškio specialią internatinę mokyklą), *Draugas*, 2001, rugpj. 7.
- Grušienė R. Skatinamas tarptautinis mokyklų bendradarbiavimas (apie tarptautinį seminarą Gelgaudiškio specialiojoje internatinėje mokykloje), *Valsčius*, 2002, vas. 19, portr.
- Milerienė V. Našlaičiai įsitikinę, kad apie juos visi turi šokinėti (apie Gelgaudiškio specialią internatinę mokyklą), *Valsčius*, 2002, liepos 2, portr.
- Seredžiuvienė V. Šamokslas ar atpildo diena? Arba kodėl Gelgaudiškyje tvyro „aukšta įtampa“ (apie Gelgaudiškio specialiosios internatinės mokyklos darbuotojų nepasitikėjimą direktore G. Smagurauskiene), *Valstiečių laikraštis*, 2002, liepos 2, iliustr.
- Grušienė R. Darnus kolektyvas lemia darbo kokybę (apie Gelgaudiškio specialią internatinę mokyklą), *Valsčius*, 2002, lapkr. 26, portr.

Religija

- Maskolaitytė M. Tu išėjai (kunigo ir Gelgaudiškio vidurinės mokyklos tikybos mokytojo G. Skučo atminimui), *Draugas*, 1996, vas. 15.
- Aleknavičius B. Kryžiaus išaukštinimo šventė ir kunigystės jubiliejus tėviškėje (kunigo J. V. Kluoniaus kunigystės 50-osioms metinėms), *XXI amžius*, 1997, birž. 27, iliustr.
- Aleknavičius B. Kryžiaus išaukštinimo šventė (apie V. Kluoniaus kunigystės 50-mečio šventę), *Vakarų ekspresas*, 1997, spalio 3, iliustr.
- Vilčinskienė V. „Vis dėlto darykite gera!“ (apie Gelgaudiškio bažnyčią), *Valsčius*, 1998, liepos 31, iliustr.
- Vilčinskienė V. „Vis dėlto darykite gera!“ (apie Gelgaudiškio parapijos kleboną V. Jackūną, vargonininką E. Pilypaitį ir zakristijoną A. Lostį), *XXI amžius*, 1999, kovo 19, iliustr.
- Buškevičienė A. Išsaugokime gyvą tikėjimą (apie Gelgaudiškio Šv. Kryžiaus išaukštinimo parapijos tikinčiuosius), *XXI amžius*, 2000, rugpj. 4.
- Vaškevičius A. Kryžių statė visi kaimo žmonės (apie kryžiaus pašventinimo iškilmes Gelgaudiškyje), *Lietuvos rytas*, 2001, liepos 13, iliustr.
- Bataitienė L. Žolynų šventė Gelgaudiškyje, *Draugas*, 2001, rugpj. 21, iliustr.
- Grušienė R. Gelgaudiškio parapija minėjo garbingą sukaktį (310 metų), *Valsčius*, 2001, rugs. 21, iliustr.
- Gelgaudiškio parapija vakar ir šiandien (Gelgaudiškio parapijos įkūrimo 310-osioms metinėms), *Draugas*, 2001, rugs. 21.
- Bataitienė L. Branduoliškių kryžius – šimtmečiams, *Draugas*, 2003, liepos 8.

Sveikatos apsauga

- Bogušienė V. Ne malonė, o gydytojų pareiga (apie Gelgaudiškio ligoninę), *Tiesa*, 1976, kovo 17.
- Užupienė R. Kur susirinko sveikuoliai (apie Šakių rajono sveikuolių klubo renginius Gelgaudiškyje), *Draugas*, 1997, geg. 24.
- Milerienė V. Taryba nesiryžta likviduoti Gelgaudiškio slaugos ligoninės; Tarybos nariai nori matyti švietimo sistemos rajone perspektyvą, *Valsčius*, 1999, birž. 1, 4.
- Milerienė V. Kuo skiriasi senelių namai nuo slaugos ligoninės (apie Gelgaudiškio ir Kudirkos Naumiesčio ligonines), *Valsčius*, 1999, liepos 30, iliustr.
- Milerienė V. Kodėl likvidavo ligoninę Gelgaudiškyje?, *Valsčius*, 1999, rugpj. 6, iliustr.
- Gelgaudiškio ambulatorijoje jau dirba bendrosios praktikos gydytojai (pokalbis su ambulatorijos vyriausiuoju gydytoju Jėgu Poškevičiumi, kalbėjosi Aldona Zavistauskienė), *Draugas*, 2000, kovo 31, iliustr.
- Tapetais stogo neuždengsi, arba savivaldybė iki šiol gelgaudiškiečių prašymų neišgirdo (pokalbis su Gelgaudiškio ambulatorijos vyriausiuoju gydytoju J. Poškevičiumi, užrašė Aldona Zavistauskienė), *Draugas*, 2000, bal. 14.
- Banaitis G. Klausėsi medikų patarimų, dainavo ir šoko (apie seminarą „Diabetas ir jo kontrolė“ Gelgaudiškyje), *Suvalkietis*, 2001, liepos 26, iliustr.

Sportas

- Vėlyvytė D. Pakils į mėlyną erdvę (apie Gelgaudiškio vidurinėje mokykloje vykusį pasitarimą dėl respublikinio jaunųjų sklandytojų čempionato), *Draugas*, 1999, kovo 23.
- Kliukas K. Drąsa nuo nelaimių neapsaugo (apie kauniečio A. Žerolio ir gelgaudiškietiško V. Sprainaičio pačių pasidaryto lėktuvo katastrofą), *Kauno diena*, 1999, birž. 29.
- Raugalaitė I. Nelaimė Gelgaudiškyje apramino nutrūktgalvį aviatorių (apie nesėkmingą kauniečio A. Žerolio skrydį), *Laikinoji sostinė*, 1999, liepos 2, iliustr.
- Grušienė R. Aviacija – puiki auklėjimo priemonė (pokalbis su Valenčiūnų aeroklubo įkūrėju Antanu Unikausku), *Valsčius*, 2001, rugs. 7, portr.
- Sparnuota vasara (pokalbis su Gelgaudiškio vidurinės mokyklos A. Liorentaitės jaunųjų aviatorių būrelio vadovu A. Unikausku, kalbėjosi Jonas Mickevičius), *Draugas*, 2001, rugs. 7, iliustr.
- Bataitienė L. „Liorentukai“ respublikoje stipriausi (apie Gelgaudiškyje vykusias vaikų sklandymo varžybas V. Pakarsko taurei laimėti ir A. Liorentaitės sklandymo mokyklos auklėtinių pergalę), *Draugas*, 2002, rugpj. 30, iliustr.
- Pasiliauskas R. Sportas padeda integruotis į visuomenę, *Suvalkietis*, 2003, birž. 7.
- Unikauskas A. Pirmasis golfo aikštynas – Gelgaudiškyje, *Draugas*, 2003, geg. 6.
- Šulaitis E. Sėkmingas Antano Unikausko darbas (apie Valenčiūnų aeroklubo įkūrėją A. Unikauską), *Draugas* (Čikaga), 2003, liepos 29.
- Naujasis dviračių takas – jau oficialus, *Valsčius*, 2004, spalio 19.

Personalijos

- Giedraitis P. Svajonė (apie O. Žievienės gyvenimą), *Tiesa*, 1949, kovo 8.
- Audenis V. Angelė baigė septynmetę (apie Gelgaudiškio vidurinės mokyklos moksleivę A. Bendžiūtę), *Žvaigždutė*, 1951, nr. 5, iliustr.
- Labūnaitis V. Traktorininkas (apie Gelgaudiškio MTS traktorininką A. Šukį), *Socialistinis kelias*, 1956, spalio 27, 31.
- Skėraitienė O. Pušų poema (apie felčerį Vytautą Žakavičių), *Draugas*, 1972, birž. 29.

- Andrijonas A. Rūpestingos bibliotekininkės (apie Gelgaudiškio bibliotekos darbuotojas L. Puidokienę ir J. Petrikienę), *Draugas*, 1976, rugs. 23.
- Andrijonas A. Panemunės ažuolai (apie gelgaudiškiečių Samajauskų šeimą), *Gintasis kraštas*, 1976, sausio 18, iliustr.
- Labūnaitis V. Darbštumo ištakos (apie Gelgaudiškio vidurinės mokyklos mokytoją D. Stanaitienę), *Tarybinis mokytojas*, 1979, sausio 3.
- Antanas Martinkevičius (nekrologas), *Valstiečių laikraštis*, 1987, rugs. 15; *Draugas*, 1987, rugs. 12, iliustr.
- Andrijonas A. „Gelgaudišky Nemuno krantas smėlėtas...“ (apie Lietuvos kariuomenės savanorį Petrą Andriulaitį), *Karys*, 1991, nr. 9, iliustr.
- Eilėraštis – lyg malda (pokalbis su Gelgaudiškio vidurinės mokyklos mokytoja poete V. Vilčinskiene, kalbėjosi Lilija Gustienė), *Draugas*, 1997, sausio 22, portr.
- Gustienė L. Svarbiausia – atsisakyti stereotipų (apie Gelgaudiškio vidurinės mokyklos dailės mokytoją E. Dragūnaitę), *Draugas*, 1997, sausio 29, iliustr.
- Aniulienė D. Nepaprastas gimtadienis (apie mokytojo V. Červinskio 70-ojo gimtadienio paminėjimo iškilmes), *Valsčius*, 1997, geg. 9.
- Krapavickas A. „Atveriu langą į Nemuną“ (susitikimas su kraštiečiu poetu ir visuomenininku Antanu Andrijonu), *Gairės*, 1997, nr. 7.
- Radžionis A. Kaip eilėraštis tampa daina (rec. kn.: Antanas Andrijonas, „Gelgaudiškio dvaro papėdėje“), *Gairės*, 1997, nr. 7.
- Aleknavičius B. Gausėja zanavykų poetų gretos (rec. kn.: Antanas Andrijonas, „Gelgaudiškio dvaro papėdėje“), *XXI amžius*, 1997, rugs. 19.
- Aleknavičius B. Gausėja zanavykų poetų gretos (rec. kn.: Antanas Andrijonas, „Gelgaudiškio dvaro papėdėje“), *Vakarų ekspresas*, 1997, rugs. 29.
- Subačienė Z. Trys susitikimai su Gelgaudiškio auksarankiais (apie medžio drožėjus B. Jurkšaitį, A. Murauską ir baldų pynėją G. Bilių), *Draugas*, 1999, bal. 7, 9, 13, iliustr.
- Trepėnaitis V. 27 metai Gelgaudiškio miškuos (girininko, bitininko J. Gvildžio 50-osioms gimimo metinėms), *Mūsų girios*, 2000, nr. 3, iliustr.
- Vaitelavičius R. Alfridui Vigeliui – 50 (apie UAB „Gelgaudiškio melioracija“ direktorių), *Žemėtvarka ir melioracija*, 2000, nr. 4, portr.
- Seredžiuvienė V. Kodėl margarinas „Rama“, o ne lietuviškas sviestas? (apie ūkininką R. Gudįškį), *Ūkininko patarėjas*, 2000, bal. 1, iliustr.
- Labanauskas H. Miško medus (apie Gelgaudiškio girininką, bitininką J. Gvildį), *Žemės ūkis*, 2000, nr. 6, iliustr.
- Kriščiūnas V. Gelgaudiškio Vyto sėkmė (pokalbis su žinomiausiu Šakių rajono ūkininku V. Januškevičiumi), *Draugas*, 2000, rugs. 29.
- Kasperavičienė D. Gintaro raktas – dovana poetui (apie gelgaudiškietį poetą A. Murauską ir jo eilėraščių knygelę „Akmens sula“), *Draugas*, 2000, gruodžio 12, portr.
- Banaitienė L. Mokytoja, dalinanti gėrį, rašo apie kaimą, kvepantią kasdienybe (apie buvusią Gelgaudiškio vidurinės mokyklos lietuvių kalbos mokytoją B. Stankaitytę), *Draugas*, 2001, sausio 12, iliustr.
- Kai važiuoju pro seną Zapyškio bažnytelę (žurnalisto ir poeto Antano Andrijono 50-mečiui), *Suvalkija*, 2001, nr. 2, iliustr.
- Gintautas Murauskas (nekrologas), *Valsčius*, 2001, spalio 9, portr.
- Žeimantas V. Poezija, atvėrusi langus į Nemuną (rec. kn.: Antanas Andrijonas, „Atveriu langą į Nemuną“), *Lietuvos aidas*, 2001, lapkr. 9, iliustr.
- Grušienė R. Atvėręs langą į Nemuną (apie susitikimą su poetu Antanu Andrijonu ir jo eilėraščių rinkinio „Atveriu langą į Nemuną“ pristatymą), *Valsčius*, 2001, gruodžio 11.
- Gintautas Stankevičius (nekrologas), *Valsčius*, 2002, vas. 1, portr.
- Bataitienė L. „Kas širdy, tas ir eilėse...“ (apie susitikimą su pedagogu ir poetu A. Murausku ir jo žodžiais rašančia muziką mokytoja I. Gvildiene), *Draugas*, 2002, spalio 8, iliustr.

- Buškevičienė A. Nepaliki po saule vienu (apie Gelgaudiškio vidurinės mokyklos mokytoją poetę V. Vilčinskiene), *XXI amžius*, 2002, lapkr. 13, iliustr.
- Urbonavičius R. Knygnešys (apie knygnešį Praną Rekešių), *Suvalkietis*, 2004, sausio 20, iliustr.
- Žeimantas V. Kūrėjų pėdsakų paieška Kauno pakraštyje, Šakių krašte (ir apie iš Gelgaudiškio kilusį poetą ir žurnalistą Antaną Andrijoną), *Lietuvos aidas*, 2004, kovo 17, iliustr.
- Seredžiuvienė V. Aitvaro aplankyta pedagogė (apie poetę V. Vilčinskiene), *Valstiečių laikraštis*, 2004, geg. 8.

Gelgaudiškis žemėlapiuose

Vytautas Žeimantas

2004 m. rugpjūtį, kai Gelgaudiškis šventė 500-ties metų sukaktį, kilo klausimas – o kada šis miestelis buvo pirmą kartą pažymėtas Lietuvos žemėlapiuose? Atsakymo reikėjo ieškoti Lietuvos nacionaliniame muziejuje, kuriame yra saugomi visi Lietuvos ir kaimyninių kraštų žemėlapiai nuo pačių seniausių laikų.

Graikų mokslininkas Klaudijas Ptolemajas (apie 90–168 m.) pirmą kartą pateikė kartografinį Lietuvos vaizdą. Jis pažymėjo tik Nemuną (Chronos) ir dvi baltų gentis – galindus ir sūduviūs.

Pirmą kartą Lietuvos miestai atsirado M. Beneventanuso 1507 m. Romoje išleistame žemėlapyje. Pažymėti penki – Vilnius, Kaūnas, Trākai, Lydà ir Mėdininkai. Vokiečių ordino žemėse yra Klaipėda ir Ragainė. Rašytiniuose šaltiniuose Gelgaudiškis jau buvo paminėtas prieš trejus metus, tačiau šiame žemėlapyje jo dar nėra.

Beje, M. Beneventanuso žemėlapis gan netikslus, darytas iš nuogirdų. Tarp Lietuvos ir Moskovijos per visą pasienį nupiešti didžiuliai Rifejaus kalnai, atkeliavę į to meto žemėlapius iš legendų.

W. Gorodeckio 1561 m. Bazelyje išleistame Lenkijos ir gretimų žemių žemėlapyje Lietuvos teritorijoje pavaizduotos 23 gyvenvietės, daugiau kaip 10 upių. Be anksčiau minėtų gyvenviečių, jau atsiranda Vilkijà, Ordino pusėje – Tiļžė. Rifejaus kalnų jau neliko, nes W. Gorodeckis buvo lenkas, kilęs iš tų žemių, kurias ir vaizdavo.

Atrodo, kad pirmą kartą žemėlapyje buvo nupiešta Šešupė. Ji vingiuoja panašiai kaip dabar – kuri laiką teka Lietuvos ir Ordino siena, įteka į Nemuną iš kairės, tačiau kažkodėl pavadinta Memel. Kitų Lietuvos upių vardai nesupainioti: Nemunas – *Niemijen*, Neris – *Vilia*, Šventoji – *Sweynta*, Nevėžis – *Nyewyesza*.

Šešupės (*Sche(š)uppa*) vardą pirmą kartą aptikau Prūsijos žemėlapyje, kurį 1576 m. sudarė G. Henenbergeris.

G. Mercatoriaus 1595 m. Duisburge išleistame Lietuvos žemėlapyje yra apie 20 upių ir 60 gyvenviečių. Atsiranda Kėdàiniai, Jūrbarkas, Ariógala, Veliuonà. Šalia kairiojo Nemuno kranto, kur dabar daugmaž yra Gelgaudiškis, pažymėtos dvi gyvenvietės – *Srednik* (Seredžius) ir *Sapiecino* (Zapyškis).

Pirmą kartą – 1613 metais

Pirmą kartą Gelgaudiškis (Giedgudiski) pažymėtas T. Makowskio 1613 m. Amsterdamo išleistame žemėlapyje, kurį raižė A. Geritsas, spausdino V. Janssonas.

Tai pirmasis originalus Lietuvos Didžiosios Kunigaikštystės žemėlapis. Jį sudarė ne užsienio, o Lietuvos valstybės specialistai. Žemėlapio rengimui vadovavo kunigaikštis, Trākų, vėliau – Vilniaus vaivada Mikalojus Kristupas Radvila Našlaitėlis. Jis savo lėšomis ir apmokėjo leidimą.

Žemėlapis buvo pradėtas rengti 1590 m. Spėjama, kad jį pirmą kartą išleido 1603 m.

Šis žemėlapis buvo gana tikslus ir gerokai pralenkė to meto Vakarų Europos sudarytuosius. Vien tik dabartinėje Lietuvos teritorijoje pavaizduota apie 150 gyvenviečių ir 60 upių. Tai vienas iš geriausių Renesanso epochos kartografijos darbų.

Beveik pusantrą šimto metų jis buvo Europos kartografų kopijuojamas, perdirbinėjamas ir spausdinamas įvairiuose atlasuose. Lietuvos nacionaliniame muziejuje yra Švedijos Upsalos universitete saugomo 1613 m. žemėlapių kopija.

Gelgaudiškis (*Gedgudiski*) yra pažymėtas išleistuose įvairiuose senuosiuose žemėlapiuose: Amsterdame – 1613, 1688, 1750 m., Paryžiuje – 1659, 1665, 1749 m., Venecijoje – 1696, Augsburgė – 1780, Berlyne – 1798 m.

Niurnberge 1749 m. išleistame Lietuvos Didžiosios Kunigaikštystės žemėlapyje pirmą kartą vietoje *Gedgudiski* parašyta *Giedkuliszki* (daugiau tokio pavadinimo neaptikta), o 1832 m. išleistame Lenkijos ir Lietuvos žemėlapyje Gelgaudiškis, deja, nepažymėtas, tačiau pažymėti Šakiai (*Szakie*).

Carizmo laikotarpis

Lietuvai patekus caro priklausomybėn, mūsų krašto žemėlapius pradėjo leisti ir Rusija. 1800 m. Sankt Peterburge išleistame Lietuvos gubernijos žemėlapyje (*Karta Litovskoj guberniji*) toje vietoje, kur daugmaž turėtų būti Gelgaudiškis, pažymėtas *Blagoslovensk'as* (Plókščiai).

Sankt Peterburge 1857 m. išleistame Romos katalikų vyskupijų Rusijoje žemėlapyje yra Vilcija, Seredžius, Veliuona, Skirsnemunė, Šakiai, Pilviškiai, Vladislavovas (Kudirkos Naumiestis), bet Gelgaudiškio nėra, nors miestelyje ir buvo veikianti katalikų bažnyčia.

Varšuvoje 1915 m. rusų kalba išleistame Suvalkų gubernijos žemėlapyje jau rašomas naujas pavadinimas – *Gelgudiški*.

Iš Žemaičių vyskupo Motiejaus Valančiaus archyvo išliko įdomus, galima sakyti, unikalus Veliuonos trakto nuo Aleksoto Kaune iki Jurbarko žemėlapis. Mokslininkai mano, kad jis buvo sudarytas XIX a. pradžioje. Kartografinis vaizdas orientuotas į pietus, todėl mums, įpratusiems viršuje matyti šiaurę, šis žemėlapis atrodo atvirkščias. Žemėlapyje pavaizduotas bažnyčių išsidėstymas. Prie gyvenviečių nupieštos bažnyčios. Yra ir miniatiūrinis Gelgaudiškio (*Gietgudiszki*) bažnyčios piešinys.

Lietuvos žemėlapiai buvo leidžiami įvairiomis kalbomis – pirmieji lotyniškai, vėliau – vokiškai, lenkiškai, rusiškai. Pirmasis lietuvių kalba toks žemėlapis buvo išleistas Sankt Peterburge 1900 m. „Lietuviškai latviško krašto žemėlapi“ dar lietuviškos spaudos draudimo metais išleido Antanas Macijauskas. Dėl to jam buvo iškelta byla, dalis tiražo konfiskuota. A. Macijausko žemėlapyje lietuviškai buvo parašyta – Gelgaudiškiai.

Pirmą kartą dabartiniu pavadinimu

Pirmą kartą miestelis dabartiniu pavadinimu – Gelgaudiškis – buvo užrašytas 1920 m. Lietuvos valstybės spaustuvės Kaune spausdintame Lietuvos žemėlapyje. Šis žemėlapis buvo leidinio „Lietuvos taikos sutartis su Rusija“ priedas. Šia sutartimi Rusija pripažino 1918 m. vasario 16 d. aktu paskelbtą Lietuvos nepriklausomybę, patvirtindama Lietuvos rytinę sieną su Lietuvai priklausančiais Suvalkais, Gardinu, Lyda... Taip buvo nurodyta ir pridėtame žemėlapyje.

Vietovardis Gelgaudiškis yra užrašytas ir Archeologiniame Lietuvos žemėlapyje, kurį sudarė žymus Lietuvos archeologas Petras Tarasenko ir 1928 m. išleido Kaune.



Sovietų Sąjungai okupavus Lietuvą, pirmajame 1941 m. Kaune išleistame Sovietų Lietuvos žemėlapyje Gelgaudiškio kažkodėl nėra pažymėto. Tai įvyko tikriausiai per skubėjimą, nes karas buvo visai šalia. Yra tik Šakiai, Naumiestis, Plókščiai, Sudargas.

„Lietuvos TSR“ žemėlapyje, išleistame lietuviškai Maskvoje 1955 m., Gelgaudiškis jau minimas. Jis yra ir vėlesniuose oficialiuose žemėlapiuose.

1990 m. pasirodė pirmieji atkurtos nepriklausomos Lietuvos žemėlapiai. Visuose juose pažymėtas senas ir garsus Gelgaudiškio miestelis.

Specialiuosiuose žemėlapiuose

Pabaigoje reikėtų paminėti porą specialių žemėlapių. 1991 m. Vilniuje buvo išleistas žemėlapis „Lietuvos katalikų bažnyčia“. Jis buvo išleistas todėl, kad tų metų gruodžio 24 d. popiežius Jonas Paulius II paskelbė apie Vilniaus ir Kauno bažnytinių provincijų sudarymą. Iki tol formaliai Vilniaus vyskupija buvo Lenkijos bažnytinės provincijos dalis. Gelgaudiškio bažnyčia šiame žemėlapyje pažymėta 390-uju numeriu (šalia Kaimelio – 289, Plókščių – 391).

N. Gaškaitės knygoje „Paspriešinimo istorija. 1944–1953“, pasirodžiusioje 1997 m. Vilniuje, yra įdomus žemėlapis „Partizanų apygardos 1949–1950 metais“. Jame irgi įrašytas Gelgaudiškis, kurio gyventojai aktyviai dalyvavo pasipriešinimo kovose.

Visa tai apie Gelgaudiškio miestelio vardo žymėjimus Lietuvos žemėlapiuose ir buvo sužinota Lietuvos nacionaliniame muziejuje.

Iš Gelgaudiškio sportinio gyvenimo istorijos

Vytautas Vaitkus

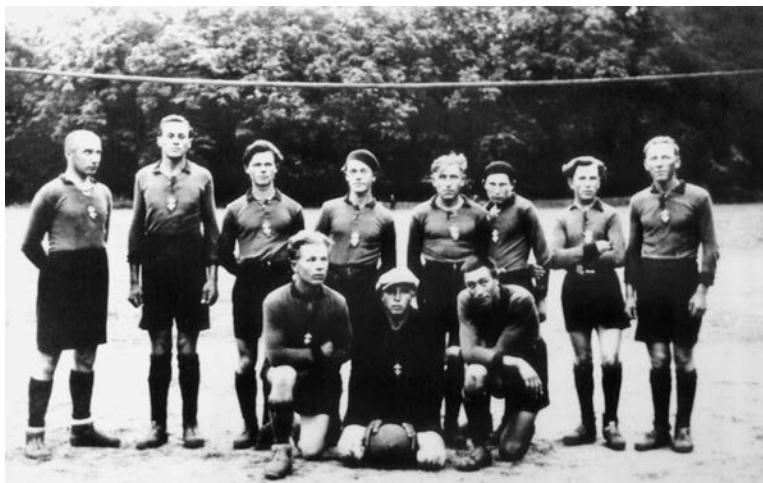

*Gelgaudiškio šaulių futbolo komanda „Banga“.
Apie 1937 m.*

Plačią kultūrinę ir sportinę veiklą tarpukario metais organizavo Gelgaudiškio šauliai. Lietuvos šaulių sąjungos žurnalas „Trimitas“ (1938 m., nr. 20, p. 496) rašė, kad vietos šaulių futbolo komanda „Banga“ įregistruota 1935 m. žaisti pirmenybėse. „Nors sunkūs laikai, bet dosni Gelgaudiškio visuomenė komandą remia, o ypačiai vaistininkas Slinkšė, už ką jam futbolininkai reiškia sportišką ačiū“.

1938 m. gegužės 1 d. Gelgaudiškio futbolo komanda „Banga“ žaidė su Kidulių ir Jurbarko rinktinės komanda JSO. Rungtynes laimėjo „Banga 2:1 (1:0)“.

*Futbolo rungtynės Gelgaudiškyje. Senoji aikštė prie šiliuko.
Apie 1938 m.*



To laikmečio gelgaudiškėčiai prisimena, kad šaulių futbolo komandoje žaidė: Pranas Špeirokas (vartininkas), Albertas Kuizaitis, Gustavas Kuizaitis, Jonas Žemaitis, Antanas Vasiliauskas, Juozas Išganaitis, Jonas Račiūnas, Ričardas Palenčius, Pranas Vasiliauskas, Justinas Švelnys (nors šauliu nebuvo).

Daugumą paminėtų Gelgaudiškio šaulių, futbolo komandos narių, matome nuotraukoje, ketvirtas iš dešinės stovi Antanas Vasiliauskas. Jis 1944 m. stojo į P. Plechavičiaus armiją, tarnavo Serežiuje, bet greitai su batalionu buvo išsiųstas į Vilniaus kraštą, Jasiūnus. Kaip nepateisinusius vilčių, vokiečių karinė vadovybė lietuvių batalionus gražino į Vilnių. A. Vasiliauskas pateko tarp tų, kuriuos vokiečiai atrankos būdu atskyrė, išvežė į Žemuosius Panerius ir tais pačiais 1944 m. sušaudė.

Komandą remdavo ir Vincas Gabartas, gyvenęs dabartinėje Nemuno gatvėje. Šalia savo namų lankoje jis turėjo įmonėlę, rinko kaltes, jas degdavo ir kaip statybinę medžiagą parduodavo vietiniams gyventojams bei organizacijoms.

Nuostabiame Lietuvos gamtos kampelyje išikūrusiame Gelgaudiškyje, 2004 m. atšventusiame 500 metų jubiliejų, sportas buvo visada mėgiamas ir gerbiamas. Čia niekuomet netrūko sporto entuziastų. Gelgaudiškio žmonės ir šiandien didžiuojasi geriausiais miestelio sportininkais, sporto komandomis.

Nelengvais pokario metais ir sportinis gyvenimas miestelyje kėlėsi sunkiai. Daugiau jis pastebimas buvo mokykloje. Miestelio Darbininkų gatvėje buvo du mokyklos pastatai – vienas mūrinis, kitas medinis. Taip ir vadindavo – „medinė“ ir „mūrinė“ mokykla. Prie medinės mokyklos (prie pieninės) buvo įrengtas sporto aikštynas: krepšinio, tinklinio, rankinio aikštelės, apie jas – bėgimo takas, šuolių į tolį ir į aukštį sektoriai, šaudykla. Aikštyne moksleiviai žaisdavo „kvadrata“, vyresnieji svaidydavo ietį, diską, stumdydavo rutulį.

Dviejų aukštų medinės mokyklos pastatas prieš karą priklausė malūnininkui Jurkšui.



Vaizdas į Gelgaudiškį iš Kranto gatvės.

Centre – medinė mokykla su „salka“ į kiemo pusę. 2011 m. A. Andrijono nuotr.



Vaizdas į Gelgaudiškį iš Kalno gatvės. Centre – mūrinė mokykla. 2011 m. A. Andrijo nuotr.

Tos mokyklos antrajame aukšte buvo vadinamoji „salytė“ (vestibiulis be langų) ir dvi klasės. Žiemos mėnesiais „salytėje“ vykdavo fizinio lavinimo (gimnastikos) pamokos. Palėpėse būdavo sudedamas sportinis inventorių, iš ten išsitraukdavo čiužinius gimnastikuoti. Po pamokų „salytėje“ moksleiviai susistatydavo stalus ir žaisdavo šachmatais. Ant stalų būdavo daug šachmatų lentų, „salytėje“ vykdavo turnyrai tarp klasių, o laimėtojai (pagal amžiaus grupes) patekdavo į mokyklos rinktinę ir važiuodavo žaisti į rajono centrą – Šakiūs. Vėliau toje „salytėje“ rodydavo mokomuosius filmus: atsirado siaurajuostis kino aparatas, garsiakalbis, filmai chemijos, fizikos, biologijos ir kt. temomis.

Antroji patalpėlė mokyklos sportininkams atsirado prie mūrinės mokyklos, kai miestelio paštas išsikėlė „ant kalno“, o jo kambarį perdavė mokyklai. Į tą kambarį sunėšė čiužinius, ožį, gimnastikos atsispyrimo tiltelį. Žiemą ten vykdavo fizinio lavinimo pamokos. Po pamokų tą inventorių pastumdydavo į pasienius ir pastatydavo stalo teniso stalą. Tą kambarį taip pat vadindavo „salytė“.

Daug geresnės sąlygos sportininkams sportuoti, treniruotis atsirado 1966 m., kai mokyklai buvo perleistas naujasis Gelgaudiškio vaikų namams pastatytas mokomasis korpusas ant kalno, už dvaro parko. Jame buvo jau ir sporto salė. Čia galėjo vykti normalios krepšinio treniruotės ir varžybos.

Į naująją pastatą su sporto sale miestelio moksleiviai įžengė dar šeiminkaujant „vaiknamiukams“ – vaikų namų auklėtiniais. Miestelio vaikai jiems nepavydėjo – didžiavosi jais, kad gali linksmai lakstyti plačiais ir ilgais koridoriais, kuriuose tas jaunatviškas šurmulyš įgydavo ypatingą skambesį. Po apsilankymų ten visiems atsirasdavo daugiau draugų. Iš tų laikų ne vienam miestelio vaikui atminty išliko vardai ir pavardės: Šimonis, Starcevas, broliai Majauskai, Vladas Nikitinas, Dagilis, juodbruvis Volodia, vėliau tapęs boksinkinuku...

Sporto salė buvo antrajame aukšte, su dideliais langais į vakarų pusę. Kai vakarais iš miestelio pakalnės sidabrinų klevų alėja vaikai eidavo prie to naujo pastato, didžiuliai sporto salės langai nuolat šviesdavo ir ta šviesa pasiekdavo tolimas gatvės kerteles. Greitai iš ten ir vaikai pradėjo išsinešti daugiau šviesos: sporto salėje vykdavo ne tik treniruotės ir sporto varžybos, bet ir įvairios šventės, koncertai, spektakliai, karnavalai, šokiai. Ten vienuoliktokai atsisveikindavo su mokykla.

Žiemą pakalnėje, prie šiliuko esančioje futbolo aikštėje, įrengdavo čiuožyklą. Pačiūžomis čiuožinėdavo iki gilaus vakaro (10 val.), nes čiuožyklą apšviesdavo ant stulpų pakabinti prožektoriai. Čiuožykla visuomet buvo pilna jaunimo.

Mokytojas Vincentas Albinas Červinskis

Šiandien su kuo besikalbėtum apie sportą Gelgaudiškyje, visi didžiuojasi šioje srityje nusipelnusiu Vincentu Albinu Červinskiu. Jis kilęs iš Jurbarko rajono, Šilinės kaimo. Gimęs ten 1927-aisiais metais. Nuo 1932-ųjų metų su tėvais apsigyveno Gelgaudiškyje. 1949 m. baigė Kauno finansų technikumą. Mėgo tiksluosius – matematikos ir fizikos – mokslus, bet, būdamas judrus, fiziškai tvirtas, daug sportavo, šoko, vaidino meno saviveiklos būrelyje. Nuo 1949 m. dirbo Šakiuose vyr. finansų inspektoriumi. 1950–1953 m. tarnavo sovietų kariuomenėje. Iš jos sugrįžo į Gelgaudiškį ir tapo fizinio lavinimo bei karinio parengimo mokytoju. Įstojo į Lietuvos valstybinį kūno kultūros institutą (dabar Lietuvos kūno kultūros akademija), bet jo nebaigė, pasitraukė iš 3-iojo kurso. Gelgaudiškio vidurinėje mokykloje dirbo nuo 1955 m. iki išėjimo į pensiją 1987 metais. Per tuos metus išleido keturias abiturientų laidas (nuo 5 klasės buvo jų auklėtojas) – XI, XX, XXIV ir XXVI. Jis neapsiribojo vien pamokomis, daug jėgų ir energijos skyrė ir mokinių užklasinei sportinei veiklai. Treniravo ir pats žaidė miestelio, kolūkio ir MSMV sporto komandose (futbolo, krepšinio, tinklinio). Jo treniruojamos moksleivių komandos garsėjo ne tik Gelgaudiškyje, bet ir Šakių rajone, respublikoje. Daug metų susiejęs su sportu, apie jį galėdavo kalbėti valandų valandas. Domėjosi visos Lietuvos sporto įvykiais, didžiavosi esąs lietuvis, nes būtent dėl sporto (ypač krepšininukų) laimėjimų Lietuva ir lietuviai tapo žinomi pasaulyje.

V. Červinskis kartu su žmona Roma Kuprišauskaite, Gelgaudiškio vidurinės mokyklos istorijos mokytoja, išaugino dukrą Jūratę (Blazgienė) ir sūnų Gintarą, kuris irgi studijavo Lietuvos valstybiniame kūno kultūros institute, kaip ir tėvas jaunystės dienas paskyrė sportui, tapo žymiu krepšininuku.

V. Červinskis buvo aktyvus, visapusiškai išsilavinęs, viskuo besidomintis žmogus. Pusė miestelio gyventojų – jo buvę mokiniai, bendradarbiai, draugai – dažnai



*Pakalniškių k.
Prie Gelgaudiškio
(iš kairės):
Jonas Šliakonis,
Antanas Žibutis,
Vincas Červinskis,
Antanas Rudaitis.
2007 05 22.
A. Andrijono nuotr.*



susirinkdavo ant kalno stovinčio V. Červinskio gražaus mūrinuko jaukiame kiemelyje pasidalyti jaunystės dienų prisiminimais. Kai kurie jų skaudūs, bet vis vien brangūs kiekvieno širdžiai. Ne vienas prisimena, kaip pokario metais, trūkstant transporto, tik Vinco entuziazmo dėka pėsčiomis pasiekdavo varžybų vietą įvairiuose rajono kampeliuose...

Ypač populiarius Gelgaudiškyje buvo futbolas. Apie 1955 m. vyrų komanda jau dalyvaudavo respublikinėse varžybose: sekmadieniais į Gelgaudiškį atvažiuodavo futbolininkai iš kitų Lietuvos vietovių, o vietiniai dažnai išvykdavo atsakomosioms varžyboms. Prie miestelio skelbimų lentos savaitgaliais stovėdavo specialus stendas, kuris kviesdavo į futbolo varžybas. Komandos apranga, futbolo aikštės

*Mokytojas
V. Červinskis tarp
Gelgaudiškio vid.
mokyklos XX laidos
auklėtinių. 1977 m.*



*Rimas Javaitis
mokyklos šuolio į
aukštį sektoriuje.
Apie 1967 m.*



Moksleivių futbolo varžybos senajame Gelgaudiškio stadione prie šiliuko. Teisėjauja Vladas Nikitinas. Dešinėje – Vytautas Orentas (Nr. 12). Apie 1963 m.

atributika (kampų vėliavėlės, vartų tinklai ir kt.) saugota miestelio pašte Darbininkų gatvėje. Pašto viršininku dirbo Mindaugas Klimavičius, kuris taip pat buvo komandos narys, dažnai ir kapitonas. Varžybų dieną įrangą į futbolo aikštę tempdavo miestelio paaugliai, vieni kitus pralenkdami, ant vartų skersinių užkabindavo tinklus, kalkėmis arba pjuvenomis pažymėdavo aikštės ribas ir vidaus linijas, kampuose susmaigstydavo vėliavėles.

Tai buvo atsakingas paauglių darbas, kurį atlikdavo labai rimtai. Per varžybas jie dažniausiai susikarstydavo į medžius – iš aukščiau geriau matyti. Į Gelgaudiškį atvažiuodavo Jiėzno, Lazdijų ir kt. komandos.

Viso sportinio gyvenimo vadovas Gelgaudiškyje buvo mokyklos fizinio lavinimo mokytojas V. Červinskis, pats futbolininkų priešakyje išbėgdavęs į aikštę. Komandoje žaidė įvairių miestelyje veikusių įmonių ir įstaigų vyrai: MSV, plytinės, vaikų namų, muzikos mokyklos ir kt. Kai kurie gelgaudiškiečiai dirbo Šakiuose, kiekvieną rytą važinėdavo į darbą, o vakarais grįždavo atgal. Iš jų komandos žaidėjai buvo Edvardas Zdanavičius, broliai Česius ir Vytas Šlėderiai, Leonas Andriulaitis ir kt.

1960–1961 m. Gelgaudiškyje atsirado pirmieji televizoriai. Vienas pirmųjų televizorių įsigijo mokytojas V. Červinskis. Pas jį ir mokinukai susirinkdavo žiūrėti futbolą bei kitas sporto varžybas.

O paskui varžybos vykdavo mokyklos aikštyne. Kiek varžovų įveikta, kiek rungtynių laimėta! Dešimtys jaunuolių, mokytojo paskatintų, pamilo sportą visam gyvenimui.

To meto Gelgaudiškio vidurinės mokyklos mokiniai gerai atsimena tokių įvykių. Vieną 1964 m. rudens dieną išsirikiavę jie ėjo į plytinės salę. Tais metais vyko Tokijo olimpiada, kurioje Šakių krašto žmogus – Kęstutis Orentas – dalyvavo ir pasiekė gerų rezultatų. Aišku, provincijos moksleiviams tas susitikimas buvo didelis įvykis ir šventė. K. Orentas buvo garsus bėgikas, 1964 ir 1967 m. laimėjęs pergales buvusios



Pasivaikščiojimas po Gelgaudiškio parką: (iš kairės) žurnalistas Vytautas Vaitkus, socialinių mokslų dr. Jonas Vėlyvis, mokytojas Vincas Červinskis, teisininkas Vladas Nikitinas, estrados solistas Aleksas Lemanas. 2004 m. A. Andrijono nuotr.

Sovietų Sąjungos kroso čempionatuose, triskart tapęs prestižinio brolių Znamenskių memorialo prizinininku, o 1964 m. – nugalėtoju. 1965 m. per žiemos pirmenybes Leningrade K. Orentas pagerino uždarujų patalpų 5 000 m bėgimo pasaulio rekordą. Vėliau olimpietis Vilniaus mokyklose dirbo mokytoju.

Jie tryško jaunystės jėga

Apie 1960 m. geriausias mokyklos sportininkas, be abejonės, buvo Algis Masteka (gim. 1947 m.). Jis tiesiog tryško jėga – svaidė ietį, mėtė diską, stūmė rutulį. Savo tvirta ranka rankinio kamuolį paleisdavo kulkos greičiu. Nugalėtojo laurus susirinkdavo ir kitose Šakių rajono sporto aikštelėse. Algis baigė Kauno medicinos institutą, dirba gydytoju Raseiniuose.

Kiek vėlesnių metų atletas buvo Vidmantas Dairutis (1949–1969) iš Skaistākaimio. Jis iš prigimties buvo tarzaniško sudėjimo, reljefiniais rankų ir kojų raumenimis, kresnas, garbanotas. Savo tvirtą prigimtį jis sugebėdavo akivaizdžiai pademonstruoti. Kad ir tokiu būdu. Šalia medinės mokyklos atviros verandos augo akacija. Nuo nuolatinio vaikų lakstymo aplink ją akacija buvo gerokai padžiūvus, aplaužytom šakom. Vidas šokdavo iš betoninės verandos arkos, užsikabindavo ant akacijos šakos ir ant jos, lyg sūpynėse, sūpuodavosi. Vėliau šį triuką išmoko daugelis berniukščių, kurie taip rodydavo savo išskirtinumą.

Kai 1966 m. mokykla persikėlė į naują pastatą ant kalno, atsirado nauja „salytė“ – prie sporto salės. Ten būdavo gimnastikos įranga ir štanga svoriams kilnoti. Atrodo, kad 132,5 kg svoris V. Dairučiu nebuvė riba. O jis svėrė apie 70 kg. Daugiau už Vidą pakėlė gal Benjaminas Dumbliauskas. Jis buvo tik atitarnavęs ka-



Mokytojas V. Červinskis su dukra Jūrate prie vasaros estrados, kur vyko Joninių koncertas. 2005 m. A. Andrijono nuotr.

riuomenėje (laivyne), draugavo su Vidu ir į mokyklą iš Pąjotijo kaimo ateidavo pasitreniruoti. Tačiau Benjaminas jau buvo kitos svorio kategorijos.

V. Dairutis mokyklą baigė 1968 m., įstojo mokytis į Kauno veterinarijos akademiją. Nebaigė ir pirmojo kurso – 1969 m. pavasarinio potvynio metu keistomis aplinkybėmis žuvo patvinusiose Nemuno lankose prie pat Gelgaudiškio.

Svorių kilnojimas traukė daugelį vyresniųjų klasių vaikinių. Tuo metu kultūrizmui užuomazgas paliko 1967 metų abiturientai Edmundas Pulokas, Romualdas Kašuba, Algimantas Bosikis, Stasys Pališkis. Kai sporto salė vakarais būdavo pilna besitreniruojančiųjų, vienuoliktokai sunkumus susinešdavo į savo klasę trečiajame aukšte ir ten mankštindavosi pagal Veiderio sistemą.

Mokyklos sportininkams atsirasdavo progų pakeliauti. Dažniau – į kitas rajono mokyklas, rečiau – į tolimesnes Lietuvos vietas. Viena pirmųjų tokių kelionių buvo į Vilnių, apie 1964 metus. Kaip ir daugelį išvykų, ir šią organizavo fizinio lavinimo mokytojas V. Červinskis. Moksleiviai važiavo pasižiūrėti futbolo varžybų tarp Vilniaus „Žalgirio“ ir Lvovo „Karpatų“. Mokytojas iš MSV suorganizavo „letuškę“. Taip vadindavo sunkvežimį, ant kurio važiuoklės būdavo sumontuotas gamyklinis uždaras kėbulas iš faneros, su langeliais, užrakinamomis durelėmis. Toje „būdoje“ būdavo mobilios dirbtuvės – įrankiai, šaltkalvių stalas ir kita įranga. Tokia „letušė“, kaip greitoji pagalba, skubiai nuvažiuodavo į tolimesnius melioracijos objektus, kur remontininkai sutvarkydavo sugedusią techniką.

„Letušėje“ buvo galima surasti apie 10–12 vietų atsisėsti. Štai tokia transporto priemone moksleiviai ir važiavo į Vilnių pasižiūrėti futbolo rungtynių. Atrodo, kad „Žalgiris“ laimėjo rezultatu 2:1.

Pavasariį ir rudenį tarp mokyklų dažnai vykdavo rajoninės varžybos: lengvosios atletikos, kroso, futbolo, krepšinio. Važiuodavo į Šakiūs, Siñtautus, Kudirkos Naūmiesť, Lekėčius. Iš pajėgesnių žaidėjų buvo sudarytos moksleivių futbolo ir krep-



„Draugo“ futbolo taurės turnyrą–68“ prisimenant.

Futbolo mėgėjų mintyse dar gyvos įdomios „Draugo rudens futbolo taurės finalinės rungtynės, vykusios Gelgaudiškyje. Dėl taurės, kaip jau rašėme, susitiko Gelgaudiškio vidurinės mokyklos ir Šakių „Zanavyko“ komandos. Štai kai kurios šių rungtynių smulkmenos.

Aikštelėje abu puslaidius vyksta įdomi ir įtempta sportinė kova. Moksleiviai vikresni, nuolat atima kamuolį iš varžovų. Bet smūgiai į vartus vis netikslūs: sviedinys pralekia arba virš vartų, arba pro šoną.

Bėgimo taku vis eina, stovi, vėl eina mokinių komandos treneris Vincas Červinskis. Jis visad ten, kur žaidėjai. Sunerimęs, pergyvendamas kiekvieną nesėkmingą savo žaidėjų ataką. Baigiasi žaidimo laikas, o įvarčių vis nėra. Neaišku, kas gi laimės? Mokiniai, visą laiką geriau žaidę, dėl vienos menkos klaidelės gali pralaimėti. Pasiektų įvartį „Zanavykas“ – išlygint jau nebūt kada.

Teisėjas žvelgia ir žvelgia į laikrodį. Tuoj tuoj švilpukas...

Staigus ir stiprus gelgaudiškietis V. Orento smūgis. Įvartis! Ploja, šūkauja žiūrovai. Zanavykiečiai, praleidę į savo vartus kamuolį, pagyvėja, puola staigion atakon. Deja... finalinis švilpukas. Rezultatas 1:0. Gelgaudiškietis ploja už pergalę, už taurę.

„Draugo“ rudens futbolo taurės istorijoje pirmą kartą pralaimėjo reprezentacinė rajono futbolo komanda. Taurė pirmąsyk atsisveikino su šakiečiais ir metams „apsigyveno“ Gelgaudiškio vidurinėje mokykloje. Bet ar tik metams?!

Atsakymą duos kitas ruduo, kitas „Draugo“ futbolo taurės turnyras – 69“.

Nuotraukoje: „Draugo“ futbolo taurės turnyro–68“ laimėtojai – Gelgaudiškio moksleiviai.

Pirmoje eilėje (iš kairės): Antanas Dovydaitis, Stasys Račiūnas, Jonas Samajauskas (vartininkas), Jonas Giedraitis, Vytautas Orentas; antroje eilėje – Gediminas Javaitis, Rimas Javaitis, Antanas Andrijonas, Edmundas Bendoraitis, Algis Maziliauskas, Vytautas Kamaitis, Jonas Mensevičius



Finalinių rungtynių žaidimo momentas. Kamuolį smūgiuoja gelgaudiškietis G. Javaitis. Valentino Ruzgio nuotr. (Draugas, 1968, lapkr. 5)

šinio komandų rajono rinktinės. Tačiau ryškesnių rezultatų tuo metu Lietuvoje gelgaudiškietis nepasiekė. Futbolą pralaimėjo Jonavojė, Jurbarkė. 1967 m. Plungėje vyko zoninės krepšinio varžybos. Iš Gelgaudiškio rajono rinktinėje žaidė Gediminas ir Rimas Jievaičiai, Jonas Giedraitis. Tačiau ir ten nei merginų, nei vaikų rinktinės ryškesnių pergalių nepelnė.

Bene geriausi to laikotarpio sportiniai metai Gelgaudiškio moksleiviams buvo 1968-ieji. Atrodo, kad tuo metu jau ne pirmą kartą vyko Šakių rajono futbolo pirmenybės laikraščio „Draugas“ taurei laimėti, kuriose galėjo dalyvauti ir moksleivių, ir suaugusiųjų komandos. Rajono vyrų „Zanavyko“ futbolo komanda nuolat dalyvavo respublikinėse pirmenybėse ir moksleiviai jos niekuomet nugalėdavo. O tais, 1968-aisiais, gelgaudiškietis moksleiviai jiems įkūrė. Varžybos vyko rudenį, Gelgaudiškyje. Kai į aikštę išbėgo stambūs, raumeningi „Zanavyko“ futbolininkai, moksleivius buvo liūdnoka žiūrėti – ir fizine branda, ir patirtimi, ir pasitikėjimu „Zanavykas“ tiesiog akino. Bet kai mokyklos vaikinukai įsidrąsinę pradėjo spausti varžovus, šakiniai juos tiesiog svaidė į šalis. Atkaklios kovos susirėmimai tapo vis pavojingesni, ne vienas gelgaudiškietis kūliais rito nuo tvirtesnio priešininko ir šlubuodamas keldavosi naujai atakai. Atkaklumo pakako, ir sėkmė nenusigrėžė. Tais metais „Zanavykas“ pirmą kartą pralaimėjo rajono pirmenybes.

Mokytojas nesureikšmindavo savo laimėjimų

Išėjęs į pensiją, V. Červinskis visada domėjosi savo mylimos mokyklos reikalais, jos auklėtinių sporto laimėjimais, lankė visas varžybas.

Kai 1997 metais balandžio 26 d. V. Červinskiui sukako 70 metų, buvę mokiniai G. Murauskas (Gelgaudiškio vid. mokyklos mokytojas) ir J. Gabraitis (Vilkaviškio policijos komisaras) Gelgaudiškyje organizavo Vinco jubiliejinio gimtadienio pažymėjimą. Įvyko krepšinio varžybos, kuriose dalyvavo ir Červinskių šeimos atstovai. Jubiliatą pasveikino buvęs kolega, irgi kūno kultūros mokytojas, Gelgaudiškio vidurinės mokyk-

los direktorius Romas Dumbliauskas, padėjo už patarimus ir paramą mokyklai. Buvo nuspręsta ateityje rengti mokyklos krepšinio varžybas V. Červinskio taurei laimėti.

Gerbiamas, daugeliui rajone žinomas žmogus V. Červinskis niekuomet nesureikšmindavo asmeninių pasiekimų sporte, nesisavino geriausių auklėtinių sportinių laimėjimų garbės. Nesigirdavo ir įvairiais apdovanojimais. Jo namuose gausybė garbės raštų, kuriais pažymėta aktyvi jo veikla vystant kūno kultūrą ir sportą Gelgaudiškio miestelyje, jo mokykloje.

Bene didžiausias šio ilgamečio kūno kultūros mokytojo nuopelnas, kad sugebėjo savo mokiniams įskiepyti meilę sportui. Ne vienas, baigęs mokyklą, pasirinko Vilniaus valstybinį pedagoginį (dabar Lietuvos edukacijos universitetas) ar Lietuvos valstybinį kūno kultūros institutą, kur studijavo sporto specialybes, o vėliau dirbo treneriais, kūno kultūros mokytojais ir dėstytojais.

Mokytojas V. Červinskis mirė 2010 metais, palaidotas Gelgaudiškio kapinėse.

Darbai skatino mokytojo pavyzdys

Jau mokykloje sporto rezultatais garsėjo Vytautas Orentas. Žaidė futbolą, krepšinį, buvo greičiausias 100 ir 60 metrų nuotolių bėgikas. Bet labiausiai traukė futbolas. Būdamas moksleivis, dvejus metus žaidė Šakių vyrų „Zanavyko“ futbolo komandoje. 1970 m. baigęs vidurinę, įstojo į Lietuvos valstybinį kūno kultūros institutą, kur futbolo paslapčių sėmėsi iš geriausių šios disciplinos dėstytojų, žaidė Kauno „Atleto“ komandoje. Šiai komandai atstovavo visus ketverius studijų metus. Baigęs institutą, išvyko dirbti į Kėdāinius, kur buvo neblogos „Nevėžio“, „Chemiko“ futbolo komandos. Vienu metu vos nebuvo pakviestas J. Zelkevičiaus į Vilniaus „Žalgirį“, bet galiausiai atsidūrė irgi stiprioje Klaipėdos „Atlanto“ komandoje.

Bėgo metai, sukūrė šeimą, grįžo į Kauną. Čia 8-erius metus dirbo treneriu sporto mokykloje. Vėliau, 1991 metais, įsidarbino Domeikāvoje, Sargėnų valstybinėje veislininkystės įmonėje. Po dvejų metų, iširus šiai įmonei, pradėjo dirbti Domeikāvos vidurinėje mokykloje, kurioje dėsto pamėgtą specialybę, moko vaikus žaisti futbolą.

Sporto specialistu tapo ir kitas buvęs V. Červinskio mokinys – Saulius Jurkšaitis. Buvo geras lengvaatletis, bėgiojo mokykloje įvairius nuotolius, ypač sekėsi daugiakovėje. Dešimtoje klasėje Gelgaudiškyje pradėjo kultivuoti kultūrizmą, kilnoti štangą. Studijavo Vilniaus valstybiniame pedagoginiame institute. Lankė dziudo būrelį, pasiekė 1-ąjį atskyri. Institute neužmiršo ir kultūrizmo. Baigęs studijas, grįžo į Gelgaudiškį ir, V. Červinskiui išėjus į pensiją, tapo kūno kultūros mokytoju. Dirba jau 18 metų. Padedant mokyklos direktoriui R. Dumbliauskui, rėmėjams – Keramikos, Gelžbetonio gamykloms ir melioratorių įmonei – Gelgaudiškyje įkūrė pirmąjį kultūrizmo klubą. Inventorių padėjo įsigyti rėmėjai, gamino ir patys. Šakių rajone buvo nepralenkiami. Pagerino įvairių sunkumų kilnojimo rungčių trikovės rekordus Gelgaudiškyje, Šakių ir

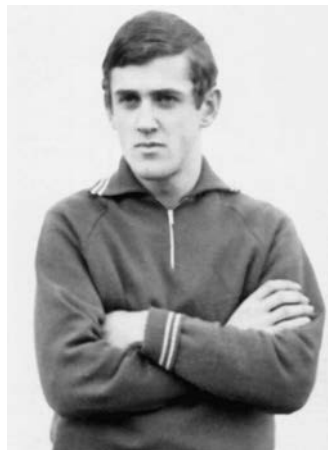

Kūno kultūros instituto studentas Vytautas Orentas. Apie 1972 m. Iš V. Orento albumo

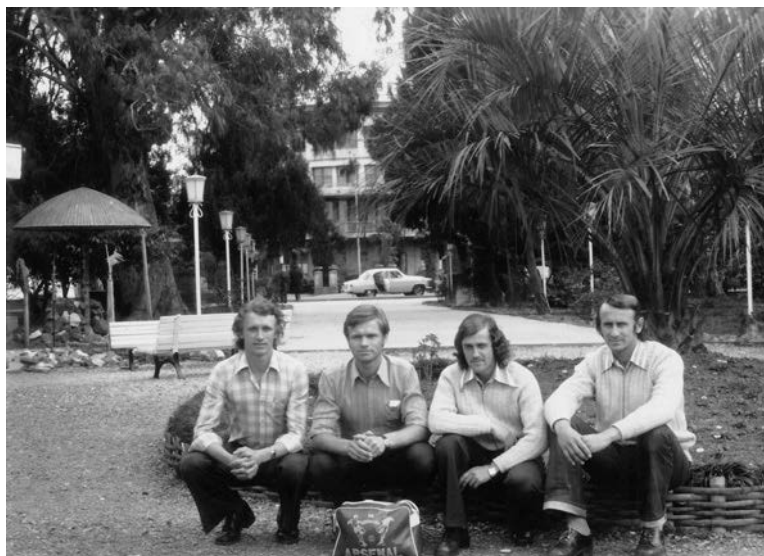

V. Orentas (antras iš dešinės) su futbolo komandos draugais Batumyje (Gruzija). 1976 m. Iš V. Orento asmeninio albumo

Marijampolės rajonuose, mažai kam nusileisdavo galiūnų varžybose. Klubas turbūt populiariausias mokykloje. Jame nuolatos sportuoja apie 30 moksleivių. Dabar jau buvę S. Jurkšaičio mokiniai eina savo mokytojo pėdomis. Keli įstojo ir baigė LKKA ir Vilniaus pedagoginį universitetą, mokėsi Policijos akademijoje. Grįžę atostogų, aplanko mokytoją, papasakoja apie savo darbus ir gyvenimą.

Kūno kultūros mokytoja tapo ir Genė Žilinskienė (Baščiulytė). Ji Gelgaudiškio vidurinėje mokykloje sportą pamėgo savo vyresnės sesers Lionės Baščiulytės (Gabartienės) paveikta. Mokykloje pasiekti Lionės sportiniai rekordai dar ir šiandien puikuoja mokyklos stenduose. Jaunas, energingas fizinio lavinimo mokytojas R. Dumbliuskas, vėliau paskirtas mokyklos direktoriumi, pakvietė Genę Baščiulytę lankyti lengvosios atletikos ir krepšinio būrelius. Ji greitai tapo gera kroso bėgike, gynė mokyklos garbę rajono lengvosios atletikos ir keturkovės varžybose. Šakių VJSM orientavimosi sporto trenerė Irena Žemaitienė įtraukė ją į savo būrelio treniruotes. Genė pasiekė gerų rezultatų rajono, Kaucho zonos, respublikinėse ir Pabaltijo respublikų varžybose. 1983 m. SSD „Nemunas“ vasaros pirmenybėse laimėjo 1-ąją vietą.

1984 m. baigusi Gelgaudiškio vidurinę mokyklą, Genė įstojo į Lietuvos valstybinį kūno kultūros institutą. Jame

Žurnalistas V. Vaitkus ir V. Orentas Gelgaudiškyje. 2003 m. A. Andrijono nuotr.



įgijo kūno kultūros dėstytojo ir gydomosios kūno kultūros instruktoriaus kvalifikaciją. Nuo 1988 m. dirba Gelgaudiškio specialiojoje internatinėje mokykloje. Šioje mokykloje dirba ir jos vyresnioji sesuo Lionė Gabartienė, Šiaulių K. Preišo pedagoginiame institute įgijusi digofrenopedagogės (defektologės) specialybę. Ją pamėgti sportą taip pat išmokė mokytojai V. Červinskis ir R. Dumbliuskas. Su sportu ji nesiskiria ir dabar.

Negalima pamiršti ir sporto trenerės I. Žemaitienės nuopelnų ir įtakos Gelgaudiškio sportiniame gyvenime. Miestelio vidurinėje mokykloje ji pradėjo dirbti 1982 metais. Būdama Šakių rajono vaikų ir jaunių sporto mokyklos orientavimosi sporto trenere, į šią sporto šaką įtraukė apie 50 Gelgaudiškio vidurinės mokyklos 4–11 klasių moksleivių. Treniruotės miške labai patiko jauniems sportininkams. Gelgaudiškiečių orientacininkai greitai sugebėjo pasiekti gerų rezultatų Kauno zonoje, respublikinėse jaunių ir jaunučių komandinėse varžybose. Savo amžiaus grupėse prizines vietas iškovodavo Robertas Bakševičius, Gintaras Lietuvninkas, Vaidas Raškauskas, Živilė Žiurauskaitė, Genė Baščiulytė.

Iš Gelgaudiškio orientacininkų pasižymėdavo Audrius Tirlikas, 1986 m. patekęs į respublikos geriausių orientacininkų dešimtuką. Aukštas vietas jis iškovodavo tiek respublikinėse, tiek tarprespublikinėse orientacininkų varžybose. 1989 m. Gelandžike vykusiose orientavimo sporto sąjunginėse varžybose A. Tirlikas įvykdė kandidato į sporto meistrus normatyvą.

Baigę Gelgaudiškio mokyklą, daugelis orientacininkų neatsisveikino su sportu – G. Baščiulytė, Nerijus Vidžiūnas, Audrius Tirlikas, Žydrūnas Antanaitis pasirinko trenerių specialybes.

Krepšinio užuomazgos miestelyje

Pokario metais Gelgaudiškyje apie krepšinį buvo žinoma nedaug. Nebuvo ir specialistų, galinčių pamokyti šio Lietuvoje populiarėjančio žaidimo abėcėlės. Padėjo atsitiktinumas. Į Pakalniškių kaimą atvykdavo vasaroti Lietuvos krepšinio rinktinės žaidėjas kaunietis V. Sercevičius. Tais metais jis buvo tikrų tikriausia sporto žvaigždė. V. Sercevičius 1947 m. su Lietuvos valstybinio kūno kultūros instituto komanda laimėjo SSRS krepšinio čempionų aukso medalius. Šioje „auksinėje“ komandoje tada žaidė vėliau SSRS komandos sudėtyje tapę Europos čempionais Stepas Butautas, Juozas Lagunavičius, Kazys Petkevičius, Vytautas Kulakauskas. Taigi V. Sercevičius iš Pakalniškių atvedavo į Gelgaudiškio miestelio aikštyną ir varganoje krepšinio aikš-



Gelgaudiškio bendruomenės „Atgaiva“ pirmininkė Genė Žilinskienė (Baščiulytė) Bačkonyse (Kaišiadorių r.), kur vyko baigiamoji konkurso „Saugus eismas bendruomenėse“ konferencija. 2012 m. A. Andrijono nuotr.



telėje gausiai susirinkusius mokinius ir vyresnius miestelio jaunuolius mokė krepšinio pradžiamokslio. Kartais jis atsivesdavo ir draugą, žymų Lietuvos rinktinės žaidėją Z. Sabulį. Abu jie žaidė Kauno „Žalgirio“ komandoje ir kartu su S. Butautu, J. Lagunavičium, S. Stonkum, K. Petkevičium ir kitais 1951 m. tapo SSRS krepšinio čempionais.

*„Žalgirio“ komanda,
kuri 1951 m. tapo
SSRS krepšinio
čempionais*

V. Sercevičiaus ir Z. Sabulio geranoriškos pamokos nebuvo bevaisės. Daugelis jaunų moksleivių „susirgo“ šiuo žaidimu. Gelgaudiškėčiai ilgą laiką būdavo stipriausi Šakių rajone.

Gali būti, kad šios pamokos paskatino Gelgaudiškio vidurinės mokyklos pirmosios laidos abiturientus Vytautą Montvilą ir Stasį Staniulį pasirinkti sporto srities pedagogo kelią.

Populiarinti krepšinių gerokai padėjo krepšinio specialybę baigęs mokytojas V. Sandanavičius. Tiesa, jis anksti išėjo Anapilin. Nemažai padirbėjo treniruodamas miestelio mokyklos mokinių krepšinio komandas ir R. Dumbliauskas.

Ryškesnių laimėjimų krepšinyje pasiekė V. Červinskio sūnus Gintaras Červinskis. Gavęs šio žaidimo pagrindus Gelgaudiškyje, vėliau persikėlė į Kauną, kur studijavo ir rimtai treniravosi bei žaidė Kūno kultūros instituto „Atleto“ komandoje. Joje tuo metu žaidė būsimi žymūs Kauno „Žalgirio“ krepšininkai Algirdas Brazys, Gintaras Krapikas, Virginijus Jankauskas, Mindaugas Lekerauskas, Rimantas Grigas, Raimundas Valikonis ir kt. Ši studentų komanda ne kartą laimėjo respublikiniuose „Sporto“ taurės krepšinio turnyruose.

Pirmosios G. Červinskio pergalės krepšinio aikštelėse pasiektos jam būnant Kauno „Žalgirio“ krepšinio mokyklos rinktinėje, kai 1979 m. nugalėjo respublikinėse vaikų krepšinio pirmenybėse, įveikę varžovus iš Vilniaus. Tais pačiais metais ši komanda iškovojo bronzos medalius SSRS jaunųjų krepšininkų pirmenybėse. Kartu



Gelgaudiškio vid. mokyklos I laidos abiturientai su klasės vadove Birute Zakarevičiene. Iš kairės sėdi: D. Sutkaitytė, Stasys Staniulis, B. Zakarevičienė, B. Kargertas, A. Jančaraitė; stovi: A. Bakševičius, P. Janušaitis, A. Dainius, A. Patašius, A. Žemaitaitis, V. Andreikevičius, Vytautas Montvila, P. Kažemėkaitis, J. Rauza, V. Kabečius, E. Sinkevičius. 1956 m.

su G. Červinskiu jais buvo apdovanotas visas būrys Kauno „Žalgirio“ specializuotos krepšinio mokyklos auklėtinių – A. Puikus, A. Venclovas ir kt. G. Červinskis pagal rezultatyvumą komandoje užėmė 2-ąją vietą. Mokyklos auklėtiniai laimėjo ne vieną nugalėtojų titulą respublikinėse, Pabaltijo šalių varžybose.

1981 m. G. Červinskį pakvietė į Kauno „Žalgirio“ dublerių komandą. Joje jis žaidė kartu su būsimu visų laikų geriausiu Lietuvos krepšininku Arvydu Saboniu, būsimu olimpinio čempionu Šarūnu Marčiulioniu, Ramūnu Butautu ir kitais gabiais jaunuoliais.

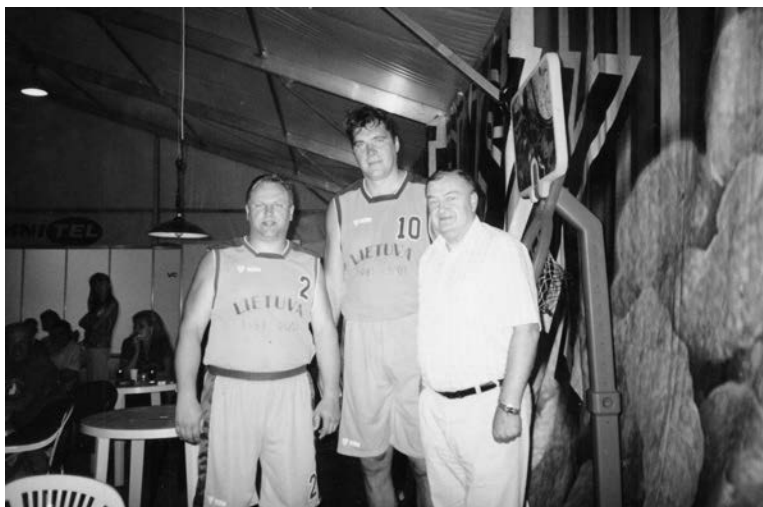

Kauno „Žalgirio“ krepšinio komandos dubleris Gintaras Červinskis, Arvydas Sabonis, Algimantas Ivašauskas. 1981 m.



Kauno „Žalgirio“ dublerių komanda: būsimieji olimpiniai prizinininkai Arovydas Sabonis (antroje eilėje penktas iš kairės, Nr. 10) ir Arūnas Visockas (antroje eilėje antras iš kairės, Nr. 14). Pirmoje eilėje: Gintautas Vilkas (pirmas iš kairės, Nr. 4), Gintaras Červinskis (trečias iš kairės, Nr. 2). Komandos vadovai Raimundas Sargūnas (Lietuvos krepšinio rinktinės Barcelonos vasaros olimpinės žaidynės 2-asis treneris) ir Algimantas Ivašauskas. 1981 m.

Žaisdamas Lietuvos krepšinio jaunimo rinktinėje, 1981 m. G. Červinskis viešėjo Italijoje, kur žaidė su antrosios ir trečiosios Italijos vyrų krepšinio lygos komandomis – lietuviai laimėjo visus susitikimus. Komandą tada treniravo žymus krepšininkas olimpinis čempionas Modestas Paulauskas.

1988 m. G. Červinskis dar žaidė Kauno rajono Rokų kolūkyje suburtoje stiprijoje krepšinio komandoje kartu su Vitoldu Masalskiu, Mindaugu Arlausku, Vytautu Maleru, Raimundu Valikoniu. Tais metais ši komanda pirmą kartą nugalėjo 24-osiose laikraščio „Sportas“ taurės vyrų turnyro varžybose ir iškovojė teisę dalyvauti SSRS taurės turnyre.

Apie G. Červinskio laimėjimus krepšinio sporte dabar liudija daugybė iškovotų apdovanojimų – medalių, diplomų. Taigi šiuo atžvilgiu sūnus ne tik nenusileido savo pirmajam mokytojui Tėvui Vincui Červinskiui, bet ir gerokai jį aplenkė.

Ugdant sportą Gelgaudiškyje, daug prisidėjo vietos melioratoriai. 1989 m. UAB „Šakių melioracija“ miestelyje pastatė sporto salę. Tai didelio sporto entuziasto direktoriaus Alfredo Vėgelio, kuris šiuo metu vadovauja rajono savivaldybės Žemės ūkio skyriui, nuopelnas. Be jo ir jau minėtų mėgėjų sporto ir entuziastų vargu ar sportas būtų tapęs neatskiriama Gelgaudiškio gyvenimo dalimi.

Lakūno Antano Unikausko nuopelnai



*Lakūnas
Antanas Unikauskas
(pirmas iš dešinės)
Gelgaudiškyje.
2005 m.
A. Andrijono nuotr.*

Dar vienas žymus Gelgaudiškio sporto entuziastas ir rėmėjas – Antanas Unikauskas. Jo pastangomis buvo įkurtas Valenčiūnų aeroklubas, o Gelgaudiškio vidurinėje mokykloje – pirmosios Lietuvos lakūnės ir parašiutininkės Antaninos Liorentaitės jaunųjų aviatorių būrelis, kuriam jis vadovauja. Į būrelį trokšta patekti daug vaikų. Jis labai populiarus visame Šakių rajone, į užsiėmimus atvyksta moksleiviai ne vien iš Šakių, bet ir kitų rajono miestelių. Būrelio nariai dažniausiai skraido Valenčiūnų aeroklubo aerodrome, o kai nutirpsta sniegas ir vanduo susigeria į smėlį, tai ir Nemuno lankoje prie Gelgaudiškio. Per šiltąjį sezoną vaikai atlieka iki 2 000 skrydžių.

Vaikų užimtumas labai svarbus, ypač vasaros metu. Šiai unikaliai sklandymo sporto šakai reikalingos nemažos lėšos, materialinė bazė. Specialistų nuomone, Lietuvoje vaikų sklandymas – išskirtinis reiškinys pasaulyje. Kitose šalyse neįsivaizduojama, kad 10–15 metų vaikai galėtų savarankiškai sklandyti.



*Gelgaudiškio
vid. mokykla.
Apie 2000 m.
A. Andrijono nuotr.*



*Absolūtus sklandymo
varžybų nugalėtojas
gelgaudiškietis
D. Misevičius.
2004 m.
G. Rinkevičiaus nuotr.*

Vaikų sklandymo sekcija, dabar jau peraugusi į vaikų sklandymo mokyklėlę, gerai žinoma Lietuvoje. Vaikai čia ne tik sklando, bet ir konstruoja skraidančius aviamodelius, pasisemia įvairių žinių, įgyja savarankiškumo ir drąsos, pasitikėjimo savo jėgomis. Ne visi jie taps lakūnais ar aviakonstruktoriais, bet galės lengviau tapti inžinieriais ar mechanikais.

Ne vienas A. Liorentaitės sklandymo mokyklos auklėtinis jau mokosi Antano Gustaičio aviacijos institute, nori tapti profesionaliu pilotu ar skrydžių valdymo specialistu.

Mokykloje sklandymo igūdžių įgavo dešimtys Šakių ir Gelgaudiškio moksleivių. Įvairiose respublikinėse varžybose puikių rezultatų pasiekė gelgaudiškietis J. Bakys, J. Romikaitis, D. Damijonaitis, J. Lipskas, E. Kairaitis, T. Petkevičius, A. Laurinaitis ir kt. jaunieji sklandytojai.

Lietuvos vaikų sporto asociacijos sklandymo varžybų nugalėtojai, laimėję Vytauto Pakarsko taurę: (iš kairės) E. Kairaitis, D. Misevičius (absolūtus nugalėtojas), V. Liubinas. 2004 m. Iš Lilijos Ūsienės ir Rimutės Jievaitienės knygos „Gelgaudiškio vidurinė mokykla“, 2005 m.





Vytautas Montvila nuo 6-rių metų augo Gelgaudiškyje, svajoto tapti sportininku ir to mokyti kitus. 1956 m. baigė Gelgaudiškio vid. mokyklos I-ąją laidą, po ketverių metų studijų – Vilniaus valstybinį pedagoginį institutą, įgijo fizinio lavinimo mokytojo specialybę, grįžo į Gelgaudiškį. Po 2 mėnesių buvo pašauktas atlikti privalomą karinę tarnybą. Po tarnybos prasidėjo pedagoginis darbas Kudirkos Naumiesčio žemės ūkio technikume, vėliau Vilkaviškio r. mokyklose – Bartninkuose, Virbalyje. Dirbo profesinio rengimo centre, rajono kūno kultūros komiteto pirmininku. 2009 11 01

Futbolo aikštė prie Gelgaudiškio vid. mokyklos. Čia 1968 m. moksleiviai įveikė Šakių „Zanavyko“ futbolo komandą. 2012 m. A. Andrijono nuotr.



„Esu įsitikinęs, kad aviacijos sportas nėra tikslas, o puiki auklėjimo priemonė. Sklandymai laisvalaikiu teikia kur kas daugiau džiaugsmo ir teigiamų emocijų, negu surūkytas cigarečių pakelis ar išgertas butelis degtinės“, – mėgsta pažymėti A. Unikauskas. – „Vien Vokietijoje yra keli šimtai aeroklubų, kuriuose mokosi šimtai jaunuolių. Prisiminkime, juk vienas iš jų dar sovietmečiu sėkmingai nedideliu sportiniu lėktuvėliu iš Skandinavijos perskrido visą SSRS europinę dalį ir nusileido Maskvos Raudonojoje aikštėje šalia Kremliaus.“

A. Unikauskas prisimena ir kitų sporto entuziastų, mėgėjų nuopelnus. Antai didelę paramą aviatoriams skiria Šakių rajono savivaldybė, Lietuvos aeroklubas, Gelgaudiškio seniūnija, miestelio kultūros centro darbuotojai, Gelgaudiškio klebonas V. Jackūnas, UAB „A. Rinkevičiaus valymo įrenginiai“, UAB „Gelgaudiškio gelžbetonis“, AB „Gelgaudiškio melioracija“. Jo svajonė, kad aviacijos sportas Nemuno pakrantėje toliau klestėtų, siektų naujų aukštumų.

Tai tik pradžia platesniems pamąstymams

Apie pokario metų sportą nedaug rašytinės medžiagos. Ir ši straipsnelį rašau remdamasis daugiausia žmonių pasakojimais. Daug įdomių dalykų apie savo sportinį gyvenimą prisiminė V. Červinskis, Vytautas Orentas, Saulius Jurkšaitis. Faktinės medžiagos pateikė Gediminas Tirlikas iš Pakalniškių kaimo. Ką galėjau, panaudojau rašydamas šį straipsnį. Daug epizodų iš mokyklos sporto gyvenimo papasakojo gelgaudiškietis Antanas Andrijonas, pats irgi sportavęs. Tiesa, baigęs mokyklą, pasirinko rupią žurnalisto duoną, baigė Vilniaus universitetą. Daug metų dirbo spaudoje. Vienas jo pomėgis gana glaudžiai jį sieja su sportu. Dirbdamas „Vakarinių naujienų“ redakcijoje, rašė įvairiomis temomis, tačiau viena tema jį ypač domino – automobilių sportas. Daug parašė apie garsiąsias „Formulės-1“ lenktynes, komandas ir bolidų pilotus. Automobilizacijos ir saugaus eismo temomis parašė knygų. Bene vienintelis iš Gelgaudiškio vidurinę mokyklą baigusiujų pateko į „Lietuvos sporto enciklopediją“.

Žinoma, neišmanoma keliuose šios knygos puslapiuose apžvelgti visus Gelgaudiškio sportinio gyvenimo įvykius, nusipelnusių trenerių, mokytojų ir, suprantama, visų sportininkų laimėjimus. Tam reikėtų galbūt atskiros knygelės. Tačiau reikia pripažinti, kad sportas Gelgaudiškyje užėmė deramą vietą, jis buvo jaunimo mėgstamas ir ne vienas, būtent sporte išugdęs savo charakterį, vėliau sugebėjo išplaukti iš plačiojo Nemuno pakrantėje prisiglaudusio Gelgaudiškio miestelio į sraunius gyvenimo vandenį. Daugelis jų tapo įvairių profesijų darbuotojais, naudingais visuomenės nariais. Sportas – ne vien pramoga, ne vien pergalės džiaugsmas. Tai meilė savo gimtajam miesteliui, mokyklai ir visam kraštui.

ETNINĖ KULTŪRA

Mediniai gelgaudiškių trobesiai

Elvyra Straševičienė



*Kelias į sodybą
Pakalniškių kaime
(šalia Snapaitynės).
2005 m.
A. Andrijono nuotr.*

Skyrelyje apžvelgiama medinių trobesių, ypač gyvenamųjų namų XIX–XX a. statybos raida: medienos išigijimo, apdorojimo, pamatų bei sienų rentimo ypatumai, stogų danga ir dengimo procesas, atkreipiamas dėmesys į vis dar tebevartojamus senuosius statybos eigos ir įrankių pavadinimus. Jie pateikiami kiek neįprasta tvarka: pirma, tarsi šnekamojoje kalboje pateikiami terminiai daiktų pavadinimai, o po to skliausteliuose aiškinama tų žodžių literatūrinė prasmė.

Krašte tebevyrauja mediniai trobesiai, statyti prieš Antrąjį pasaulinį karą arba pirmaisiais pokario dešimtmečiais. Statė iš naujų medžiagų arba, keldamiesi į naujas sodybvietes, perstatė senąsias *stubas* (trobesius), pakeisdami jų supuvusius sienojus. Rentė savų sodybų kiemuose arba (nuo XX a. trečiojo dešimtmečio) pirkė ir perstatė naujus jau suręstus trobesius. XX a. pr., sugriežtinus miško priežiūros įstatymus, gyventojai laisvai nusipirkti galėjo tik kūrą, o miško medžiagą (raštus ar nenukirstą mišką) pirkė iš *varžytinių*. Varžytinių vietą ir laiką skelbė girininkija, kur nusipirkusiajam pageidaujama rąstų kiekį girininkas išrašydavo orderį ir jame surašydavo nupirktų medžių numerius. Gavęs orderį, valstietis važiuodavo į mišką, kur eigulys dar kartą nupirktus rąstus sužymėdavo atleidžiamuoju *kleimu*



*Kraštotyrininkas
A. Bajerčius (kairėje)
Šileravos kaime kalbasi
su šios vietovės
ūkininku. 2005 m.
A. Andrijono nuotr.*

(numeratoriumi), išmušdamas rąstų galuose tuos pačius, kokie jau buvo įmušti kamienuose, numerius. „Būdavo, atvažiuoji vežimu, eigulys parodo medį ir dar vežiman padeda užridenti“ (J. Diržius, Šimkū k.).

XIX a. pab. miško medžiaga ypač pabrango, o savavališkai nusikirsti medį ir likti nepastebėtam miško priežiūros darbuotojo buvo neįmanoma ir labai pavojinga – už savavališką medžio nukirtimą grėsė teismas ir didžiulė pinigine bauda.

Pasistatyti naują trobesį ypač buvo sunku iš tėvų ūkių išėjusiems naujaku-riams. Neatgavusiems, o neretai ir negavusiems skirtinės tėvų ūkio dalies jauniejiems ūkininkams teko pirkti ir žemę, ir labai brangų valstybinį mišką naujoms statyboms. Iškart išigyti reikiamą rąstų kiekį tegalėjo retas valstietis. Todėl varguomenė miško medžiagą pirkto nedideliais kiekiais, po keliolika rąstų, keletą metų iš eilės. Netgi labai maža trobesio statybai prireikdavo dvejų trejų ar dar daugiau metų.

Mediena. Statybai tinkamiausia pušis. Tačiau drėgnose Gelgaudiškio apylin-kėse pušynų nedaug, pušies mediena brangi, todėl, ypač neturtingieji, statybai nau-dojo eglinius rąstus.

Rąstus ar pačių išsipjautą ir nugenėtą miško medžiagą susiveždavo vieninkėm šlajom (rogėm). Jei mediena ilga, prie šlajų prijungdavo kaneką (mažas rogeles). Pava-sariop, kai mažiau sniego ar keliai pabjurę, medieną vežė išleidžiamais vežimais. Par-vežtą medieną suversdavo sodybos kieme, ir pavasarį, atšutus žievei, nužievindavo – „parsivežtą medieną tuoj pat nužievina ir aptašo“ (A. Maumevičius, Dabkūniškės dvaras), kad išviseš medžių kenkėjai me-dienos nesugadintų. Nuskustus ir apta-šytus, o jei nėra galimybės, ir netašytus rąstus sukraudavo išdžiūti pastogėje, ato-kiau nuo tiesioginių saulės spindulių. Kiek pradžiūvusius rąstus uždengdavo medžių žieve, šakomis.

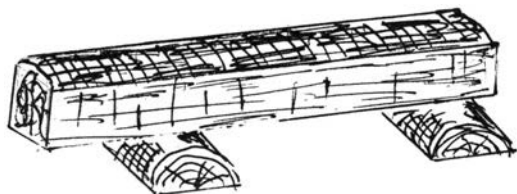

*Tašomas rąstas pakeltas ant parundų.
E. Straševičienės pieš.*

Žievino sodybos kieme nuo ant žemės suverstų rąstų arba, jei šeimininkas turėjo bent vieną pagalbininką, sukeltus ant neaukštų *parundų* (pakylėjimų, ožiukų), arba vienu galu atremtus į sieną. Žievinant pakeltus medžius ir darbas spartesnis, ir nugara mažiau iškausta. Skuto specialiais įrankiais, vadintais *striūgais*.

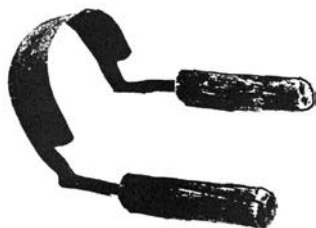

Nužievintus rąstus *štabeliavo* (krovė) pastogėse *štabeliais* (virtinėmis), kiekvieną rąstų eilę, kad medžiai nesiliestų ir geriau džiūtų, perkldavo žabais arba suskaldytų lentų juostomis. Žiūrėjo, kad perdanga būtų vienodo storio, jei ne – džiūdami ir savo svorio slegiami rąstai susivartys, išsiklaipys.

Medžių žievę skuto specialiais įrankiais, vadintais striūgais.

E. Straševičienės pieš.

Iki XIX a. pabaigos trobesius statė iš *rundinų* (apvalių), neaptašytų rąstų, o nuo XIX a. pabaigos – iš kirviu aptašytų arba rankiniu išilginiu pjūklų ar lentpjūvėse dviem trim pjūviais apipjautų rąstų.

Tašė pats būsimos trobesio šeimininkas arba samdyti vyrai. Kaip minėta, tašė tuoj pat nuskustus arba prieš statybą bent metus pastogėje džiūvusius rąstus.

Per pastaruosius du šimtmečius trobesių, ypač gyvenamųjų namų, išplanavimas, pastatų forma ir dydis, rąstų paruošimo ir sienojų suleidimo būdai sparčiai kito. Vystantis technikai ir perimant kitų tautų patirtį, rąstai buvo ne tik vienu šonu išilgai ištašomi (jų suleidimui), bet ir nutašomi ar apipjaunami iš vieno ar dviejų šonų, vėlesnieji – netgi iš keturių. Keitėsi ir sienojų sunėrimo būdai. Nelygias sienojų suleidimo *kertes* (kampus) pakeitė gražiai apipjauti ir suleisti į lygias *spynas* (iškartas) rąstai. Tik patys neturtingiausi ar besilaikantieji senųjų tradicijų konservatyvūs valstiečiai iki XX a. septintojo dešimtmečio medieną tebetašė *byle* (spec. tašymo kirviu). Kiti samdė *dėlininkus* (lentpjūvius) arba rąstus apipjauti gabeno į *tartokus* (lentpjūves).

Rąstus tašę samdyti meistrai dirbo trise, nes trims patogiau sukelti ir įtvirtinti rąstus, pažymėti tašymo linijas, ir darbas trise spartesnis. Senojo medienos tašymo buvo keli etapai. Darbininkams reikėjo: apskaičiuoti ir pažymėti būsimų sienojų skersinius pjūvius, pažymėti tašymo linijas, parengti atramas rąstams pakylėti, įtvirtinti tašomus rąstus, nutašyti rąstus.

Skersinių pjūvių žymėjimas. Gyvenamųjų namų statybai naudoti ne plonesni kaip 18 cm skersmens rąstai, nes aptašytų statybinių rąstų skerspjūvis turėjęs būti ne mažesnis kaip 16 cm. Iš plonesnių sienojų pastatytas namas bus šaltas ir ne-

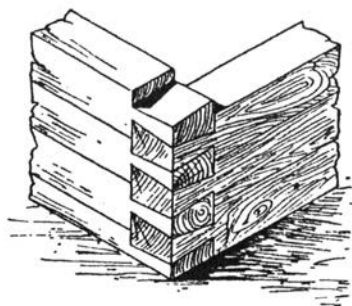
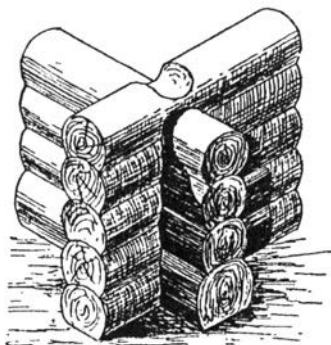

Rąstų jungimas trobesio kampuose.

E. Straševičienės pieš.

tvirtas. Statybai šeimininkas stengėsi pirkti kuo vienodesnių matmenų rąstus, nes plonesnę skiedrą teks nutašyti sulyginant rąstų skerspjuvius, mažiau mokėti tašytojams ir, be abejo, mažiau brangios miško medžiagos skiedroms išmesti, o sienojai bus vienodi, trobesys gražesnis. Tašytojų darbo kokybę ir spartą lėmė patirtis ir kuklios matematikos žinios: rąstų galuose reikėjo nubraižyti optimalaus dydžio ir vienodo ilgio kraštinėmis ke-

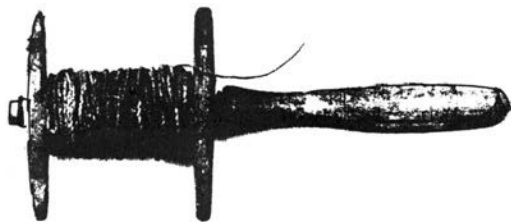

Tikri meistrai turėjo klebetus (ant ašies besisukantį rėmelį), ant kurio užvyniodavo virvutę. E. Straševičienės pieš.

turkampius, kuriems braižyti naudojo statujų kampainį, jo neturint – dvi stačiakampes lenteles, svarelį arba *liodę* (gulsčiuoką). Linijas (iki susikirtimo su rąsto paviršiumi) įrėždavo rąstų galuose pieštuku arba vinute. Įrėžtų linijų susikirtimo taškai ir buvo keturkampio viršūnės, t. y. tašymo linijų atskaitos taškai. Jei rąstai vienodo skersmens, visos linijos susikirsdavo balanės apskritime.

Tašymo linijų žymėjimas. Norėdami išgauti tolygų per visą rąsto ilgį skerspjuvį, meistrai rąstų paviršiuje *nublokšdavo* (pažymėdavo) išilgines tašymo linijas. Linijas žymėjo trise: vienas stodavo rąsto gale ir, paėmęs virvutę, jos galą pirštu prispausdavo viename rąsto galo atžymos taške ir laukdavo, kol antras, paėmęs vienon rankon apdegintą gluosnio šaką, o antron – virvutę, nueidavo iki kito rąsto galo. Eidamas viena ranka atvyniodavo virvutę, o antra ją išsuodindavo. Pasiekęs rąsto galą, kaip ir pirmasis, virvutę prispausdavo pažymėto keturkampio atitinkamoje viršūnėje ir įtempdavo. Galiausiai trečiasis, paėjęs ties rąsto viduriu, virvutę pakeldavo aukštyr ir staigiu judesiu paleisdavo. Krisdama išsuodinta virvutė rąsto paviršiuje palikdavo suodžių rėžį – tašymo liniją.

Taip tašymo linijas reikėjo žymėti visiems aptašomiems rąstams, kiekvienam po keturias. Kaskart reikėjo atvynioti ir suvynioti, kad ši nesusipainiotų, ir suodinti iki dešimties metrų ilgio virvutę. Meistrai suodinamą virvutę apsvyniodavo ant keturių kairės rankos pirštų arba, numatę aptašyti didesnę rąstų kiekį, ant lentgaliuko ar plonesnės malkos. Tikri meistrai turėjo *klebetus* (ant ašies besisukantį rėmelį), ant kurio užvyniodavo virvutę.

Gluosnio šaką, kad ši nenutrintų pirštų, parinkdavo gan patogią – apie 60 cm ilgio, lengvai suimamą ranka.

„Vieną jos galą aptašo rundinai, o antrą įkiša į lauželio vidurį ir degina, kol suanglėja. Panaudotą nuodėgulį numeta ant žemės. Jis savaimė užgęsta“ (G. Paliukaitis, Mozūriškių k.).

Atramos tašomiems rąstams. Vieni meistrai tašomą rąstą užridendavo ant poros skersai rąsto paguldytų atramų (trumpų rąstelių), kiti atremdavo į vertikalią atramą (dažniausiai sieną), treči – susitverdavo *parundas* (ožius, kiek žemesnius nei naudojami malkoms pjauti). Ir vieni, ir kiti, ir treči tašomus rąstus, kad šie nejudėtų, pritvirtindavo kabėmis prie atramų. Tašytojo padėtis rąsto atžvilgiu buvo dvejopa: vieni tašė rąstus apžerge, kiti – eidami rąsto šonu. Vieni tašė rąstą ištaisai, kiti – galais.

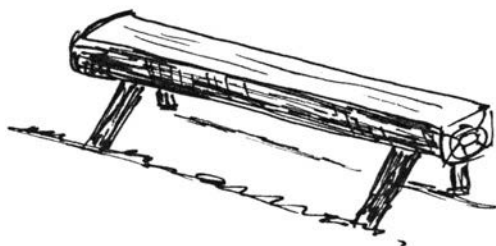

Ožių plotis priklausė nuo tašytojų skaičiaus



Iškapotos iškartos

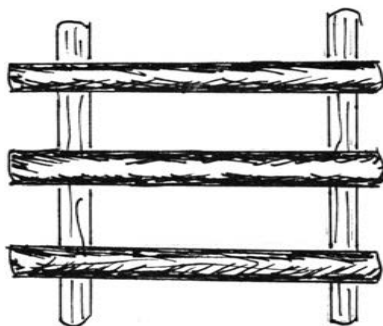

Sukloti ant ožių rąstai.

E. Straševičienės piešiniai

Jei reikėję aptašyti nedaug rąstų, vyrai per daug nesijaudinę – po tašomo rąsto galais pakišdavę storesnę ir kiek ilgesnę nei įprasta kaladę su iškarta viename jos šone rąsto galui įstatyti ir, apžergę rąstą, tašydavę: priešpriešiais, vienas iš vieno rąsto šono, kitas iš kito. Jei rąstų daug ir laukia ilgas darbas, pasidarydavo *parundas*: rąstus užridendavo ant 2–3 vienodų matmenų neaukštų ožiukų, sustatytų lygiagrečiai vienas kitam rąstų galuose. Jei rąstai ilgi, per jų vidurį pastatydavo trečią ožiuką. Tašydami ant ožių gulintį rąstą apžergdavo.

Ožių plotis priklausė nuo tašytojų skaičiaus. Jei mažiau tašytojų, ožio skersinė atrama atpjaunama trumpesnė. Dažniausiai ši atrama (ožys) buvo paruošiama iš 3–4 m ilgio ir apie 20 cm skersmens rąsto. Vieną šio rąsto šoną nutašydavo ir ištašydavo jame tašytinų rąstų skersmens išėmas. Priešingam nutašymui šone į šią atramą įtverdavo kojas – *rankos riešo storio* kuoliukus, paįstrižai įtverdami juos į rąsto galuose išgręžtas siaurėjančias skylės. Kuoliukų ilgis priklausė nuo tašytojų ūgio, kaip minėta, toks, kad ant ožių uždėjus tašomą rąstą, lengva būtų jį apžergti. (J. Zymonas, Skaistakiemio k.). Atstumas tarp ant ožių paklotų rąstų toks, kad vyrai lengvai galėtų judėti, mojuoti kirviu ir prasilenkti.

Tašomų rąstų įtvirtinimas. Kad tašomi rąstai „*nepabėgtų*“, neklubėtų ir nejudėtų, jų galus iš vienos pusės nutašydavo ir, įterpę į ožiuose esančias iškartas, prisegdavo *klemeriais* (kabėmis). Segė išmeigdami vieną kabės šaką į rąstą, antrą – į ožį.

Rąstų tašymas. Rąstus tašė dvejojai. Pirmu atveju du vyrai stodavę rąsto galuose vienas priešais kitą ir, pasisukę įkypai medžiui, vienas iš vieno rąsto šono, kitas iš kito žingsnelis po žingsnelio iškirsdavę rąste *kylis* (iškartas), kaskart paėjėdami priekin „*per malkos ilgį*“ (apie 30 cm). Ištašę iškartas, pasisukdavę ir iškirsdavę tarp jų likusią medieną. Antruoju būdu tašydavo *galais*, t. y. du vyrai stoja ties rąsto viduriu, priešingose rąsto pusėse, ir vienas, eidamas atbulas, tašo vieną rąsto galą, kitas – antrą. Atbuli kaskart pa-

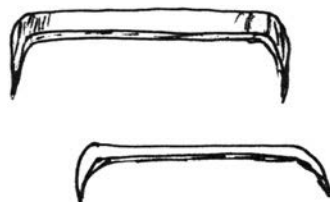

Klemeriai.

E. Straševičienės pieš.

ėjėja taip pat per „*malkos ilgi*“. Kaip ir pirmuoju atveju, iškapoja tarp iškartų likusią medieną.

Jei tašo trise, trečiasis dirba vienas: pirmą iškapoja iškartas viename rąsto šone, po to – kitame, arba nudailina pirmųjų nutašytus rąstus.

Tašė gerai išgalštais malkakirčiais kirviais. Patyrę statybininkai turėjo kiek platesnius nei malkoms kapoti ašmenimis kirvius, vadintus *bylėmis*.

Nutašytus rąstus nulygindavo, nudailindavo. Dailino tie patys tašytojai arba trečiasis, patyręs meistras. Šis pirmųjų tašymą nulygindavo akylai sekdamas virvute nubrėžtą liniją. Lygino *byle*, o kai kurie meistrai – *skliutu*. *Skliutą* reikėjo labai gerai valdyti, tad neatsitiktinai kai kurie senieji meistrai teigė, jog *skliutas* tinkamas tik pabėgiams tašyti. „*Kerta taip, kad skliuto ašmenų vidury s e i t ų p a į s t r i ž a i, o s m a i g a l y s v e s t ų l i n i j ą. S k l i u t o a š m e n ų s m a i g a l y s t a r s i k e l r o d i s*“ (J. Diržius, Šimkū k.).

Pavyko užrašyti ir trečią, neįgudusiam darbininkui gan pavojingą, rąstų tašymo būdą: du vyrai sustoja priešpriešiais vienoje rąsto pusėje, apie 60 cm atstumu vienas nuo kito. Abu daro tą patį iškartimą. Kerta pakaitomis ikypai rąsto, lyg kultų spragilu. Rąsto neapžergia. Apžergia tik tuo atveju, jei rąstas guli ant žemės, kas būdavę gan retai – gulinčius ant žemės rąstus sunku nutašyti, ypač apdailinti.

Pjūklai. XIX a. pabaigoje rąstams apipjauti ir lentoms iš rąstų išpjauti paplito dideli užsieniniai pjūklai. Jie buvo tokie ilgi (iki 3 m ilgio), kad savo forma priminė apylinkių balose besiveisiančias dėles, tad kraštiečiai tuos pjūklus pavadino *dėlėmis*, o darbininkus, dirbančius tomis *dėlėmis*, – *dėlininkais*. Lentos, išpjautos šiais pjūklais, taip pat buvo vadinamos *dėlėmis*.

Išilginiai pjūklai buvo didelis palengvinimas statybininkams ir naujų konstrukcijų statyboje bei trobesių įrangoje proveržis. Plačiau išplito pjautinių rąstų trobesiai, aslas pakeitė grindys. Tačiau šie, XIX a. užsienio dirbtuvėse veik rankiniu būdu pagaminti pjūklai, buvo labai brangūs, darbas jais – sunkus ir varginantis, reikalaujans nemažų pjovėjų įgūdžių ir, palyginus su valstiečių pajamomis, labai brangiai apmokamas. Todėl dauguma valstiečių rąstus vis dar tebetašė kirviu, o pjūklais



Kirvis. E. Straševičienės pieš.



Skliutas. E. Straševičienės pieš. ir D. Perkausko nuotr.



Dėlė (dešinėje). E. Straševičienės pieš.



apipjaudavo tik labai storą medieną. Pirmoji lentpjūvė, palengvinusi darbą ir išlaidas, valsčiuje buvo pastatyta tik 1931 m.

Pamatai. Vadinti *fundamentais*. Senieji gelgaudiškių trobesiai pamatų neturėjo – medinį pamato vainiką rentė tiesiog ant žemės. Vėliau, iki XIX a. vidurio, būsimo pastato kampuose, o dar vėliau – išorinių sienų perimetru klojo lauko akmenis, sujungdami juos kalkių, sumaišytų su smėliu, skiediniu.

Su akmeninių pamatų atsiradimu atsirado ir pokyčių statyboje – kol mediena džiūsta, vienais metais išliejami pamatai, kitais vykdoma statyba.

XX a. viduryje pradėti lieti įlaidiniai betoniniai pamatai: į pastato perimetru iškastą griovelį primeta lauko akmenų, pripila betono mišinio ir visa gerai suplūkia. Iškastų griovelių gylis – iki pat *kietžemio* (grunto). Panemuniuos gruntas kiek aukštesnis, tad pakako iškasti apie vieno metro gylis ir platesnius nei sienų storis griovelius. Kad šaltiniuose vietose griovelių šonai neįgriūtų, iškasdavo tik dalį griovelio ir nedelsiant jį primesdavo akmenų, kaskart perpildami žvyro, cemento ir vandens skiediniu ir visa sutrambuodavo mediniu *plūktu*.

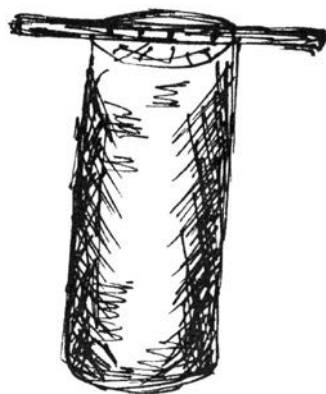

*Sutrambuodavo mediniu plūktu.
E. Straševičienės pieš.*

Betoninius pamatus kiek pakeldavo virš žemės paviršiaus. Pamato pakraščiu sukaldavo lentinį griovelį, o kad šis neišliktų, kas 1,0–1,5 m tarp lentų išsprausdavo vienodo ilgio pagaliukus ir didelėmis vinimis sutvirtindavo su griovelio lentomis. Griovelį užpildydavo taip pat akmenų, žvyro, cemento ir vandens mišiniu.

Ikikarinė Lietuva savo cemento neturėjo. Atvežtinį labai brangų *Portlando* ar *Romano* cementą galėjo naudoti tik pasiturintys miestelio ar kaimo gyventojai. Pokario metais eilinis apylinkės, kaip ir visos Lietuvos, gyventojas statybines medžiagas galėjo įsigyti tik gavęs paskyrą konkrečiai statybinei medžiagai. Laisvoje prekyboje cemento nebuvo. Dėl šių priežasčių ir XX a. kai kurie gyventojai pamatinį vainiką, ypač ūkiniam trobesiams, sunerdavo ir paklodavo tiesiog ant žemės.

Pamatiniam, vadintam *šveliumi*, rinko tvirtesnę medieną – ažuolo ar uosio. Ekspedicijos metu (pirmaisiais XXI a. metais) apylinkėje pavyko aptikti ne vieną trobesį, išlaikiusį akmenų–kalkių pamatą. Antai Justino Zymono (Skaistakiemio k.) gyvenamasis namas statytas 1957 m. Pamatų akmenys sujungti kalkėmis.

Betoninius pamatus išliedavo vienais metais, dažniausiai rudenį, o statybą pradėdavo kitų metų pavasarį. Prieš Antrąjį pasaulinį karą pradėta pamatų horizontalų paviršių (vėliau ir visą antžeminį plotą) smaluoti ir ant smalos kloti pakulų ar samanų, kaip izoliacinės ir apšildančios medžiagos, sluoksnį, o pokariu – horizontaliuoju pamato paviršiumi klojo vieną du sluoksnius toliau ar ruberoido.

Vėlų rudenį, prieš pat pašalant, pamatinį vainiką ar pamatą apkasdavo žemėmis, kad pro pamatą „šaltis stubon nesiveržtų“. Kartais trobesį iki palangių apipildavo sausais medžių lapais, spygliais ir pylimą, kad neaplytų ir vėjas lapų neišnešiotų, apdengdavo lentomis. Pavasarį lapus sugrėbdavo ir suversdavo į kiauliu tvartą. Žemę atkasdavo, kad pamatinis nepūtų ir pastatas vėdintųsi.

Supuvus pamatiniam, nesiėmė statyti naujo namo ar laukti, kol pastatas pats sugrius – pamatinį pakeisdavo nauju. Kėliklio (*domkrato*) nežinojo, namą paversdavo rankomis ir dalbomis – susirinks kaimo vyrai, surems pečius ir, pavertę trobesį, kirviais atkals apatinį sienoją ir paklos jį greta naujo rąsto. Išmatuos, pažymės ir iškapos naujos spynos iškartas tokias, kokios buvo supuvusiame sienojuje. Tada vietoj senojo sienoją paklos naująjį ir nuleis trobesį taip, kad pirmojo vainiko rąstas išsileistų į naująjį pamatinio rąstą. Pakeitę vieną rąstą, eis prie kito trobesio šono. Pakeitę ir šį, imsis trobesio galų – pamatinį vainiką keitė pradine *šveliaus* (pamatinio) rentimo seka. Aišku, kuo pastatas mažesnis, tuo lengviau jį paversti, supuvusius rąstus pakeisti, todėl neatsitiktinai kaimo vyrai ir šiandien juokauja: „Mažoj, be pamatų, stubutėj šilčiau gyventi, o didelėj stuboj ir šalta, ir bobos pagaut negali“.

Statyba. Iki XIX–XX a. sandūros gelgaudiškių gyvenamieji namai buvo maži, nesudėtingos konstrukcijos, dviejų patalpų: ūkinė priemenė ir gyvenamoji patalpa. Mažus trobesius susirėsdavo šeimnininkas, padedant tėvui, broliui ar vyresniam sūnui, rečiau kaimynui. „*Pinigų meistrams nebuvo. Stubutę pats pasibudavojau. Ir visus medžio darbus pats pasidariau*“ (A. Maumevičius, Dapkūniškės dv.).

Kintant trobesių dydžiui, išplanavimui, atsiradus akmeniniams ar betoniniams pamatams, savų pajėgų, žinių bei darbo įgūdžių nepakako – valstietis buvo priverstas samdytis patyrusį meistrą, neretai ir statybos darbininkus. Statyboje persipina keli variantai:

- statė pats šeimnininkas,
- statė samdyti vyrai,
- pirko pastatytus trobesius.



Oblius. D. Perkausko nuotr.



Obliai ir kiti staliaus įrankiai. D. Perkausko nuotr.

Aptarsime XX a. pirmosios pusės atvejį, kai gyvenamuosius namus statė samdyti vyrai: šeimnininkas samdo meistrą, o šis – darbininkus.

Gelgaudiškiai statybai ruošėsi iš anksto. Numatę kaip įsigyti statybinę medžiagą, taip pat rūpinosi ir statybos meistru. Apsiklausinėdavo giminių, pažįstamų, gerus meistrus žinojo iš nugirstų pasakojimų. Susitikęs su meistru, pasikviesdavo jį „*medienos apžiūrėti*“, kur aptardavo trobesio vietą ir dydį, atlygį už darbą ir maitinimą, statybos pradžios laiką. Sutarę meistras ir šeimnininkas „*sulygdavo rankomis*“. Žodinė sutartis ir rankų sukirtimas buvo „*šventas dalykas*“, ir negalima buvo be labai rimtos priežasties laužyti duotojo žodžio.

Krašte įprasta – pastato statybos metu darbininkus maitina būsimos trobesio šeimnininkai, kurie, žinodami statybos pradžią, kaupė ne tik medieną, bet ir geresnio, sotesnio maisto atsargas. Išlaidos maistui į suderėtąją statybos kainą neįėjo. Vasarą, kai darbo diena ilgesnė, maitino keturis kartus per dieną, rudenio ir pavasarį – tris. Toliau gyvenantys statybininkai miegodavo šeimnininkų sodyboje: darbininkai – kluono šalinėse ant šieno, o meistrą – statybos vadovą – vesdavosi į kambarį ir baltai jam paklodavo lovą.

Darbą pradėdavo vos švintant ir lig pusryčių, kol šeimnininkė apsiliuobia ir pusrytį paruošia, dirbo apie dvi valandas. Vasaromis pusrytį išnešdavo į lauką, o šaltu oru kviesdavo į *stubą* ar, jei jos nėra, į kitą trobesį.

Pusryčiams virė kavą ar arbatą, lėkštelėje duodavo sviesto, virtų kiaušinių ar kiaušinienės, lašinių, duonos. Pietums visuomet virė sriubą su mėsa (statybos laikotarpiui šeimnininkai paskersdavo veršiuką ar paršeli), iškepė blynų. Pavakariams papjaustydavo sūdytos ar virtos mėsos, sūrio, išvirdavo arbatos. Dažna šeimnininkė užraugdavo gijos. Vakarienei išvirdavo *kleckų* (kukulaičių) sriubos, miežinės ar kvietinės košės, virtinių su varške, iškepė miltinių blynų. Blynus pateikdavo su obuolių koše ar uogiene. Virė ir bulvinę košę, kurią valgė su šviežiu ar raugintu pienu (rūgpieniu).

Pamatinio vainiko sunėrimas. Pamatinį (pirmąjį, apatinį) vainiką vadino *šveliu*. Pamatinį ir sienas rentė iš *sienmedžių* (apvalių sienojų) arba *švarcuotų* (tašytų ar apipjautų) 18–21 cm (ir daugiau) skersmens rąstų. Vainikų sienojus kampuose viena su kitu jungė į *spynas*, *pozus* (iškartas).



Pjūklas ir oblius. D. Perkausko nuotr.



Grąžtai. D. Perkausko nuotr.

Švelio ilgis ir plotis atitiko pamato ilgį ir plotį, tačiau sienojai turėję būti kiek ilgesni už pamato matmenis. Pamatinio rąstų *nepozino* (neištašydavo), ant jo *užvoždavo* (uždėdavo, klojo) pirmojo vainiko *ištašytus* rąstus. Jei pamatinį klojo ant akmenų, jo nenušašydavo, tik rąstams sujungti galuose iškirsdavo iškartas. Jei pamatinį klojo ant betoninio pamato, sienojus iš apačios nutašydavo. Pamatiniam naudojo pačią geriausią, pačią lygiausią ir tvirčiausią medieną. Medieną labai taupė, kreivus ar šakotus rąstus palikdavo tarpulangiems. Suneriant vainiką, pirma paklodavo atitinkamai iškapotus šoninius rąstus, paskui ant jų galuose iškirstų išėmų klojo galinius, įleisdami juos į šoninių rąstų išėmas. Kampinius sujungimo mazgus vadino *šasparomis*. Kampų sunėrimo išėmas „*užpjauna skerspjukle, išpjauna fuksu* (trumpu vienerankiu pjūkle) *arba iškerta kirviu*“. Kirvius darban atsinešdavo kiekvienas darbininkas. „*Svetimu kirviu nepadirbsi*“ (G. Pauliukaitis, Mozūriškių k.). Meistras atsinešdavo arba šeimininkas duodavo dvitraukį pjūklą, vadintą *geležimi*. Jei statyboje dirbdavo daugiau vyrų (6–8 darbininkai), prireikdavo dviejų skerspjuklių. Statant didesnę namą, geriausiai būdavę dirbti aštuoniese: „*po du ant kiekvieno kampo. Meistras – devintas*“ (J. Zymonas, Skaistāmiestis).

Klodami pamatinį vainiką, *sukirdavo* ir skersines (pertvaras). Skersines įleisdavo į šoninius rąstus. Sujungimo taškus, kaip ir trobesio kampus, vadino *šasparomis*. Šasparos dvejopos: kampinės ir vidinės.

Pamatinio vainiko vaišės. Surentus pamatinį, šeimininkai „*duodavo švelinės*“. Švelinė – pirmojo vainiko uždėjimas, vainiko surentimo šventė. Šeimininkas atnešdavo *čtvertoką* (butelį, ketvirtadalio litro talpos) *samagono* (naminės degtinės) ir nedidukę *čierkelę* (stikliuką), o šeimininkė – karštos užkandos: kiaušininės, keptos ant stambiai supjaustytų ir pakepintų su svogūnų laiškais lašinukų, supjaustytos nedideliais gabaliukais virtos rūkytos mėsos, duonos. Kartais padarydavo giros ar runkelinio alaus. Pirmą stikliuką šeimininkas išpildavo sau, ir, pasakęs trumpą, paties susikurtą prakalbą bei palinkėjęs meistriui sveikatos, išgerdavo. Stiklėlyje likusius kelis lašus *išgręždavo* (iškratydavo) ant pamatinio ar greta gulinčių rąstų, linkėdamas būstui stiprybės. Vėl įpildavo stiklėlį ir, palinkėjęs meistriui sėkmingo darbo, paduodavo meistriui, „*užsveikindamas jį*“. Likusią degtinę išpilstydavo kiekvienam darbininkui iš eilės, „*kaip sėja*“. Stengėsi padalinti degtinę visiems po lygiai, kad visiems užtektų ir degtinės butelyje neliktų. Paskutiniam likdavo „*daugiausia, – jis laukė ilgiausiai*“. Jei į paskutinį stikliuką degtinė netilpdavusi (kažin ar taip apsižioplinis šeimininkas), darbininkai kvatodami ragindavo šeimininką pačiam išgerti ir, šaukdami „*paskutinis stato*“, prašė, kad šeimininkas „*ant kito danties*“ degtinės atneštų.

Tolimesnė statyba. Šeimininkų kukliai ir trumpai pasveikinti bei pavaišinti darbininkai dar tą pačią popietę suskubdavo *sukirpti* pirmąjį vainiką. (Kaip bebūtų keista, apatinį trobesio vainiką gelgaudiškiai vadina *pamatinium* arba *šveliumi*, o antąjį – *pirmuoju*.) Tiesa, tą pačią dieną sunerti pirmąjį vainiką ne visuomet spėdavo, tačiau skubėjo apmatuoti, sužymėti, *išpozyti* ir išpjauti *kerčių* ir *šlengių* (durų staktų, statramsčių) iškartas, t. y. paruošti pirmajam vainikui rąstus sunerti, kad rytmytyje, sunėrę vainiką, akivaizdžiai pajustų būsimo trobesio statybos pradžią, susėstų ant vainiko, atsikvėptų, pypkę užtrauktų. Jei po *švelinės* kurį darbininką snaudulys apimdavęs, kiti ragino imtis kirvio, ir miegas praeisias. Stebėjosi – „*negi pakibsi ant pamatinio*“. Rąstus pirmajam vainikui klojo analogiška seka kaip kad buvo pakloję

pamatinį: pirma paruošia vieną šoninį rąstą, paskui antrą, po to – galinius sienojus. Kiekvieną rąstą *primierydavo* (derino) prie atitinkamo pamatinio rąsto.

Pirmiausia reikėjo pirmojo vainiko rąstus *išpozyti* – rąstuose iškirsti išilginį griovelį taip, kad pirmojo vainiko

rąstas, *poza* (ištašymu) užvožtas ant atitinkamo pamatinio vainiko rąsto, apgaubtų pamatinį, gerai priglustų, vėjo, šalčio ir drėgmės nepraleistų. Griovelius – „*pozas*“ iškirsdavo panašiu būdu, kaip kad aptašydavo sienojus. Skirtumas tas, kad *pozinant* reikėjo ne tik griovelį pagal liniją ištašyti, bet ir tą griovelį pritaikyti prie apatinio rąsto išlinkimo. Todėl brėždavo dvi tašymo linijas: vieną – viršutiniame, kitą apatiniame rąste. Viršutinį rąstą uždėdavo ant apatinio ir įgudusia ranka išilgai abiejų rąstų pertraukdavo specialiu dvinagiu įrankiu, vadintu *pleištuku*, kad vienas *pleištuko* nagas paliktų rėžį apatiniame rąste, o antras – viršutiniame.

„*Pleištukas – du metaliniai pieštukai, viename gale nejudamai sujungti, o antrame – užlenkti ir užaštrinti*“ (J. Diržius, Šimkų k.). Pleištukus gamino vietos kalviai: perlenkia metalo strypelį perpus, gautąsias šakas praskečia, galus užaštrina ir apie 4 cm atstumu nuo galų statmenai užlenkia. Pleištuku dirbo vienas darbininkas. Jis eina rąsto šonu ir, praskleidęs pleištuką, abiejuose rąstuose vienu metu įrėžia dvi lygiagrečias linijas. Nubrėžęs linijas viename rąstų šone, analogiškas linijas brėžia ir kitame.

Tuomet darbo imasi tašytojai. Tikslas – pagal nubrėžtas linijas ovaliai ištašyti viršutinį rąstą, kad, užvožus viršutinį rąstą ant apatiniojo, abiejų rąstų linijos sutaptų. Čia tikusi siuvėjams taikytina taisyklė – septynis kartus atmatuok. Įbrėžę linijas, viršutinį rąstą nukelia, apverčia ir pagal nubrėžtąją liniją ištašo išilginį griovelį. Patikrina: ištašytąjį rąstą vėl užkelia ant pamatinio ir žiūri, ar viršutinis gerai apgaubia apatinį, jei negerai, pasižymi klaidų vietas, nukelia viršutinį rąstą ir pataiso. *Pozino* dviese, eidami priešpriešiais: vienas tašo griovelį iš vieno šono, kitas – iš kito. Kai kurie meistrai tašyti pradėdavo nuo rąsto vidurio. Itin kruopštūs, kirviu ištašę ir išlyginę griovelio šonus, susidariusią briauną *nuimdavo* (nulygindavo) rankiniu obliumi. Iširtę griovelį, imdavosi kitų rąstų suleidimo darbų: rąstų galuose iškirsdavo ar išpjaudavo asimetrines pamatiniam vainikui iškartas ir kaltu ar gražtu išimdavo ar išgrėždavo skylės *šlengėms* (durų staktoms) įtvirti. Jei pastate buvo numatytos skersinės namo pertvaros, tai šoniniuose sienujuose iškirsdavo, iškaltuodavo ar išpjaudavo išėmas skersiniams rąsteliams įstatyti.

Visa paruošę, apatinį rąstą apkloja pakulomis arba drėgnomis baltosiomis samanomis ir užvožia viršutinį *išpozintą* rąstą. Samanas dėjo ir į sąsparas. Tuomet derindavo kito trobesio šono rąstus, galiausiai imdavosi galinių sienojų rentimo.

Kad ilgi trobesių sienojai, ypač šoniniai, *nevaikščiotų* ir laikui bėgant neišsiklaipytų, rąstus sujungdavo, t. y. viršutinį ir apatinį rąstus lig pusės sukaldavo medine vinimi, vadinta *diubeliumi*.

Po to, uždėję viršutinį sienoją ant apa-

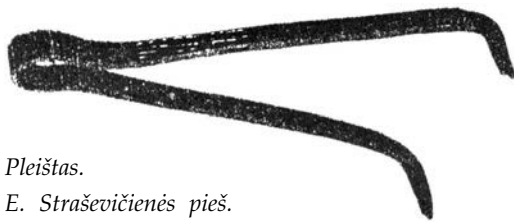

Pleištas.

E. Straševičienės pieš.



Kaltas. E. Straševičienės pieš.

tinio, vinimi skersai rąstus pažymėdavo išgrėžimo linijas ir, nukėlę rąstus, išgrėždavo abiejuose rąstuose lig pusės priešpriešines skylės. Tuomet į apatinio rąsto išgrąžą įkaldavo *diubelį* ir viršutinį rąstą užkeldavo ant apatinio, kad jis savąja išgrąža pasimautų ant apatinio. *Diubelius* pasiruošdavo patys statybininkai: kirviu „*atskelia keturbriaunius pagaliukus ir nuima kantus*“. Kad *diubeliai* geriau su medžiu sukibtų, jų nenulygina lig ritinio formos, palieka aštuonkampius. Skylės grėždavo specialiu statybininiu 5 cm skersmens grąžtu, vadintu *tėbliumi*. Išgrėžtos skylės gylis – 8 cm.



Skyles grėždavo specialiu statybininiu 5 cm skersmens grąžtu, vadintu tėbliumi. E. Straševičienės pieš.

Rąstams tarpusavyje sutvirtinti skylės grėžia 1,0–1,5 m atstumu nuo rąstų galų. Skylės gylį nustato pririštu prie grąžto pagaliuku – kiekvieną skylę grėžia iki to pagaliuko. Skersines sienas (pertvaras), kaip ir pamatinio vainiko rąstus, vadino *šveliais*. Skerssijoms įtvirti šoniniuose rąstuose išpjaudavo ar iškapodavo sujungimo taškus. *Skersiniai* (vidinės sienos rąsteliai) visuomet parenkami plonesni ir būtinai sutvirtinami su šoniniais rąstais: šoniniame ir skersiniame rąstuose išgrėžia skylės ir įkala kiek plonesnę, nei *diubeliai*, medinę vinį, vadintą *negeliu*.

Sieniojus, ypač didesnių trobesių išilgines sienas, dažnai tekdavo sudurstyti, sujungti (surišti). Jungė galinėmis priešpriešinėmis iškartomis ar išpjovomis, ir, įleide vieno rąsto galą į kitą, pergrėždavo ir įkaldavo *diubelius*. Sieniojus sujungimo mazgus vadino *dagiais*.

Kitus trobesio vainikus klojo analogiškai pirmajam.

Praėjus kuriam laikui, maždaug po poros mėnesių nuo trobesio pastatymo, kai sienos kiek susėsdavo, samanas perkimšdavo. Tą patį pakartodavo ir kitą vasarą.

Langų ir durų ertmės. Polanginį ir viršlanginį sienojus stengėsi dėti ištisinius, nesudurstytus, parinkdami tvirtus rąstus, einančius per visą namo sieną, sąspara nuo sąspara. Kitų vainikų rąstus, jei to prireikdavo, sujungdavo. Durų ir langų staktas vadino *šlengėm*, o durų kraštinius įdėklus – *adverijom*. Lango ertmei sukurti į polanginį sienoją, statmenai jam, įleisdavo du stulpelius (langų staktas), vadintus *šplintusais*. *Šplintusus* užkirsdavo taip, kad šie netrukdytų sienoms sėsti. Kiekvieno *šplintuso*, *šplinto* ilgis (aukštis) atitikdavęs lango ertmės aukštį plius 16 cm: 8 cm *šplintusui* įtvirti į polanginį sienoją ir 8 cm dygiui, ant kurio užmaunamas *viršlangis*. Beje, jei pasirodo, kad lango ertmė būdavo per didelė, ištašydavo viršlangį, išgrėždavo atitinkamas skylės ir skylėmis užmaudavo ant *šplinto*.

Virš lango, įskaitant viršlanginį, rėsdavo dar tris eiles rąstų, t. y. dar tris vainikus.

Paskutinio, viršutinio vainiko sienojus sulygindavo: jei kuris sienojas išsišau-na, – nutašo. Sulyginę sienojus, viršutinį vainiką nukelia ir šoniniuose sienojuose kas 1,5 m išpjauna arba iškerta išėmas *balkiams* (skersinėms sijoms) įstatyti. Iškartas



Teresės Tamošaitienės gyvenamasis namas Elizavos k. statytas iš sprindinių (gero sprindžio pločio) keturkampiai aptašytų rąstų



Ant viršlanginio vainiko paklotas antras rąstų vainikas, iškirstomis apie 3–5 cm gylis iškartomis sijoms įstatyti. 2003 m. D. Perkausko nuotraukos

darė kiek platesnes nei sijos plotis, ir gilesnes nei 5,0 cm. Išėmas darė platesnes ir gilesnes, nes medis juda: sijos ir sienojai tai plečiasi, tai traukiasi.

Tuose pačiuose šoninio vainiko sienujuose, greta sijų išėmų, iškalnuodavo ar išpjaudavo ir išėmas gegnėms, vadintomis *sparais*. Sijų ir *sparų* (gegnių) išpjovos negalėdavusios sutapti.

Gan įdomus Teresės Tamošaitienės gyvenamasis namas Gelgaudiškyje, statytas iš sprindinių (gero sprindžio pločio) keturkampiai aptašytų rąstų. Jame ant viršlan-



Sienojus, ypač didesnių trobesių išilgines sienas, dažnai tekdavo sudurstyti, sujungti (surišti). Jungė galinėmis priešpriešinėmis iškartomis ar išpjovomis, ir, įleidę vieno rąsto galą į kitą, pergręždavo ir įkaldavo diubelius. Sienojaus sujungimo mazgus vadino dagiais. E. Straševičienės pieš.

ginio vainiko paklotas antras rąstų vainikas, iškirstomis apie 3–5 cm gylio iškartomis sijoms įstatyti. Sijos pastato išorėn išsišaudavo 13–15 cm. Ant šio vainiko paklotas trečias vainikas, iškartomis apgaubiantis sijas. Greta šio vainiko paklojami šoniniai rąstai, į kurių paistrižas išpjovas įstatyti *sparai* (gegnės). Taigi gegnės įstatytos į kitus, greta gulinčius sienojus.

Stogo konstrukcija. Sukloję sijas, statydavo sparus. Sparų ilgis būdavęs ne mažesnis kaip $\frac{2}{3}$ namo pločio, apskritai sparų ilgis priklausė nuo pačių sparų ilgio, pageidaujamo stogo statumo ir pastogės pločio. *Sparus* sutverdavo ant žemės. Tvėrė poromis. Prieš keldami ant stogo, viršutinius galus sujungdavo po du: galus iki pusės įpjaudavo įstrižai, išskeldavo ir sunerdavo, o sunerę sukaldavo. *Sparų* laisvuosius galus nupjaudavo statmenai išilginei plokštumai arba užkirsdavo *karbutį* (kirviu iškerta išėmą), kad *sparas* neslinktų žemyn. Pirmąją ir paskutinę sparų poras visuomet stato sulig namo kampu.

Įtveriant *sparus*, tiek sienoją, tiek sparus ištašo taip, kad jie tiksliai gultų ant šoninio vainiko ir išsikištų pro vainiką išorėn.

Dengiant stogą, ant sparų kala lotas, kurių apatinė niekuomet nesiekdavusi sijų, o *čytą* (namo galą) apkala lentutėmis.

Ertikis. Tai namo paaukštinimas, skirtas įrengti pastogėje gyvenamąsias patalpas bei patalpas podėliui. Dalis gelgaudiškių trobesius statė su *ertikiais* (stogo paaukštinimais), vadinę juos *artykiais*. Paaukštinimą darydavo iš pasirinkto ilgio stulpelių, įstatydami juos į sijų iškartas ar išgrąžas. Paaukštinimo stulpelių aukštis pri-

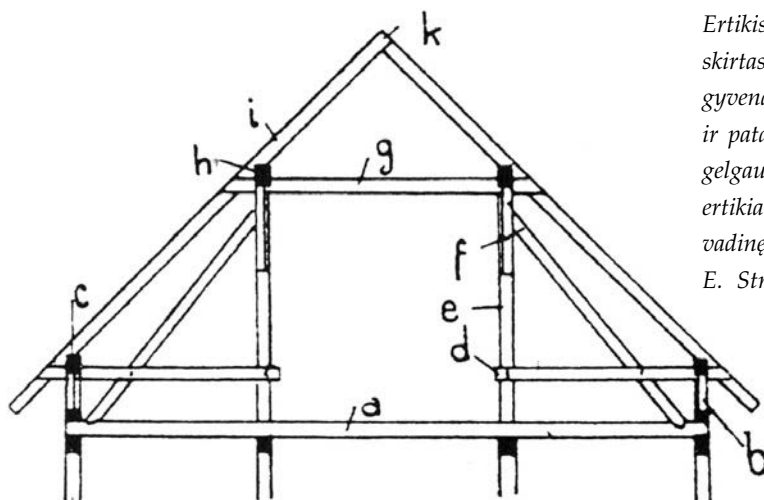

Ertikis – namo paaukštinimas, skirtas įrengti pastogėje gyvenamąsias patalpas ir patalpas podėliui. Dalis gelgaudiškių trobesius statė su *ertikiais* (stogo paaukštinimais), vadinę juos *artykiais*. E. Straševičienės pieš.

klausė nuo šeimininko užmojo – kokio aukščio palėpę noris turėti. Įprastinis stulpelių aukštis – pusė metro. Jei statramsčiai aukšti, juos, įstatę į balkius, iš šonų paremdavo trumpesniais (apie 0,4 m) ir plonesniais stulpeliais. Atramas tvirtino prie sijų. Tvirtino *klemeriais* (kabėmis), įkaldami vieną jų galą į siją, kitą – į stulpelį. Kai kurie meistrai *ertikio* stulpelius sutvirtindavo medžio lentelėmis – viena lentelių juosta sujungia stulpelius viršuje, kita – apačioje.

Įdomi detalė – jei daro *ertikį*, tai sukloję sijas dar suneria vieną sienojų vainiką, o jei *ertikio* nededa – stato kas trys metrai 60–80 cm aukščio *sparinius* (statramsčius, stulpelius) ir virš stulpelių sutveria keturkampį plonesnių rąstelių vainiką.

„*Ertikiui daro štūlę*“ (J. Zymonas, Skaistakiemio k.), t. y. išmatuoja namo plotį ir tą matą padalina iš keturių ir iš abiejuose pločio galuose atmatavę po ketvirtį namo pločio, stato ilgus, apie 2,5 m statramsčius (statramsčių ilgis priklauso nuo pageidaujamo kambario aukščio), ant kurių vėl suneria per visą kambario ilgį keturkampius strypus, iš anksto išgręžę juose skylės rąsteliams sujungti. Ant jų vėl skersai visą namą deda *kielbalkius* (apie 5 m ilgio apipjautus rąstelius). Pvz., jei namo plotis 10 m, tai padalinę iš 4, gauna 2,5 m. Tad nuo abiejų šoninių sienojų atmatuoja po 2,5 m (tokio pločio bus palėpės) ir centre likę 5 m nurodo kambario plotį.

Statybos pabaigtuvės. Statybos baigties simbolis – virš gegnių iškeltas pabaigtuvių vainikas, kabantis lig stogo dengimo. Statybos baigties tradicijos – atsiskaitymas už darbą, šeimininkų padėka ir vaišės statybininkams už laiku ir gerai suręstą trobesį.

Užkėlę gegnes, darbininkai skubėdavo iš ažuolo šakelių nupinti vainiką – statybos baigties simbolį. Ažuolas simbolizavo garbę, jėgą ir stiprybę, o jo šakų vainikas, pakylėtas į aukštybę, reiškė stiprybę, ilgaamžiškumą, susietą su Aukščiausiojo valia ir galia. Naujas trobesys buvo siejamas su gėriu, turtu, taip pat su ramybe. To šeimininkams linkėjo pabaigtuvių apeigose dalyvavę darbininkai.

Tarp kaimo gyventojų gyvi prisiminimai apie paprotį iškelti pabaigtuvių vainiką, papuoštą naujutėlaičiu, namuose pačios šeimininkės rankomis austu lininiu *abrūsu* (rankšluosčiu). Rankšluostį, kaip atlygį už gerą darbą, šeimininkė atnešdavusi meistriui, tačiau darbininkai, pamatę šeimininkės rankose rankšluostį, atimdavo jį ir, užrišę už ką tik nupinto ir prie karties prikalto vainiko, iškeldavo jį virš gegnių. Meistriui būdavę nepadoru palikti šeimininkės dovanotą rank-



Pjuklas su lanku. D. Perkausko nuotraukos



šluostį vainike, o pačiam negarbinga kaparnotis ant stogo, todėl meistras prašydavo darbininkų, kad šie nukeltų rankšluostį. Kaip atlygį pažadėdavo butelį degtinės. Darbininkai pagarbiai nukeldavę rankšluostį, sulankstydavę ir atiduodavę meistriui į rankas arba apjuosdavę meistrą per petį. Atgavęs rankšluostį, meistras atnešdavo darbininkams pažadėtąjį butelį, už ką darbininkai pakilnodavo meistrą. Apeigose dalyvaudavo abu šeimnininkai. Šeimnininkas, pasidžiaugęs geru ir sparčiu darbu, atsisikaitydavo su meistru, o šis su darbininkais. Neretai dalis atlyginimo būdavo išmokėta avansu. Tačiau visuomet šeimnininkas palikdavo *barginių* (neišmokėtų pinigų) brokui ištaisyti, kurie statybos pabaigoje visiems suteikdavo džiaugsmo – smagu grįžti į namus nors ir su daliniu uždarbiu. Rankšluosčio nukėlimo ir butelio įteikimo simbolika reiškė pagarbą meistriui ir darbininkams, o svarbiausia – pabaigtuvių vaišių pradžia. „Šeimnininke, butelis yra, užkandos reikia“, – šaukdavo darbininkai. Šeimnininkė pakviesdavo prie stalo.

Po Antrojo pasaulinio karo išnyko rankšluosčio kėlimo paprotys: ūkininkai neaugino linų, moterys nebeaudė, o pirktinių arba išvis nebuvo, arba gyventojai stokojo pinigų jiems įsigyti. Pabaigtuvių vainikus pradėta puošti lauko gėlėmis – „*nejaugi skinsi gėles iš šeimnininkės darželio*“ arba nepapuoštą, pintą ar sulenktą tik iš medžio šakos vertikaliai prikaldavo prie ilgos karties. O kad šis tvirtčiau laikytųsi, karties gale prikaldavo trikampio formos palaiką, sukaltą iš virbų ar lentelių. Iškelta kartį tvirtino prie centrinės ar galinės pastato gegnės.

Vainikas kaboją lig stogo dengimo pradžios. Nukeldavo stogdengiai – „*negi laikysi vainiką, vainikas stogdengiui negarbė, vainikas – ne tau*“ (G. Paliukaitis, Mozūriškių k.). Iš tiesų kartis, laikanti vainiką, trukdė stogą dengti. Todėl statybininkai, linkėdami stogdengiams laimės (jei žinojo, kad stogą dengs ne pats šeimnininkas), vainiką pritvirtindavo pastato centre, viena vinimi prikaldami kartį prie centrinės gegnių poros. Taip pritvirtintas vainikas stogdengių darbui netrukdė, ir jie vainiką nukeldavo tik klodami paskutinę šiaudų ar lentelių eilę ir vainiko nukėlimą tapatino su stogo uždengimu. Kaip ir statybininkai, reikalavo vaišių, prašydami „*ant danties*“, o jei būdavo šalta – „*ant šilumos*“.

Atlyginimas. Meistras susitardavęs su šeimnininku dėl statybos kainos. Žinodamas pinigų kiekį ir laiką, per kurį turėtų pastatyti trobesį, meistras darbininkams apskaičiuodavęs dienos uždarbį. Ūkininkas sumokėdavęs suderėtąją sumą meistriui, o šis pagal susitarimą mokėjęs darbininkams. Ūkininkas atlygį meistriui mokėjo dalimis arba visus pinigus iš karto, pabaigus statybą. Tačiau niekuomet neišmokėdavęs visos sumos, kol trobesys nebaigtas. Būdavo, kad statybininkai „*dirba iš talkos ar samdos*“. Tuo atveju meistras susitaria su šeimnininku ir pastarasis atsilygina grūdais ar pinigais. Tikri meistrai „*turėjo 4–6 darbininkus*“ ir mokėjo jiems atlyginimą už darbo dieną, kartais netgi kasdien. Mokant kasdien, jei ilgai užtrukdavusi statyba, pačiam meistriui maža kas likdavę. Pateikėjai prisiminė gan gerą ir patiklų meistrą Praną Andriukaitį. Statybininkai žinoję jo silpnybę pakalbėti, tai ir kalbindavę. Žiūrėk, šis prakalba – ir diena praeina. Darbininkams mokėdamas atlyginimą kas vakarą žiūri, kad statyba dar nebaigta, o pinigai išdalinti.

Pabaigtuvių vaišės. Daug gausesnės nei surentus pamatinį vainiką. Pabaigtuvėms šeimnininkai būtinai kviesdavosi darbininkus į senosios *stubos* vidų, sodindavo už stalo. Šeimnininkas atnešdavo butelį naminės degtinės, alaus. Šeimnininkė pateik-

davo karštą ir šaltą užkandą: virtos mėsos, ant plonais gabalėliais supjaustytų lašinių keptos kiaušininės, skilandžio, dešros, sviesto, sūrio, duonos. Pokariu, tau pydami mėsa, kepė kotletus, perpus maišydamos mėsa su balta duona. O kad sočiau būtų, prie kotletų duodavo riebios spirgučiais ir saldžiu pienu atskiestos košės, kurią, beje, valgė su duona.

XX a. trečiajame dešimtmetyje, vykdant pakartotiną žemės reformą, padaugėjo statybų, išaugo ir statybos meistrų poreikis, ir jų skaičius. Kai kurie meistrai, užsitikrindami pastovų pragyvenimą, pirkto nenukirstą mišką ir patys organizavo kirtimą bei statybinės medžiagos paruošimą. Pačių įsiruostose miško aikštelėse rentė standartinius ar pagal užsakovo pageidavimą gyvenamuosius namus, rečiau ūkinius pastatus. Suręstą trobesį kuriam laikui „palikdavo susistovėti“, kad sienojai visiškai išdžiūtų ir „susėstų“. Surentę vieną trobesį, ėmėsi kito. Taip pat ieškojo pirkėjų arba, išardę trobesį, kartais gabeno į Šakių ar Kudirkos Naumiesčio turgus. Valstiečiai, įsigiję „sukirptą namą“, vėl rentė jį savo jėgomis arba samdė tuos pačius statybininkus–pardavėjus. Įsigyti suręstą trobesį buvo labai patogiu: nereikėjo rūpintis miško medžiaga, kirtimu, parvežimu ir paruošimu statybai. Savomis akimis galėjo pamatyti ir įsivaizduoti pastatą savoje sodyboje. Perstatymo darbai buvo spartūs, kiemas likdavęs švarus, šeimnininkai mažiau laiko sugaišdavo stebėdami statybą, mažiau išlaidų turėjo statybininkams maitinti. Tačiau viena bėda lydėjo besistatantįjį – už trobesį ir darbą reikėjo sumokėti iš karto.

Šios rūšies statybininkai buvo ir naujos statybos šalininkai, žinių sėmėsi iš tuometinėje spaudoje propaguojamų statybos ir sodybos tvarkymo idėjų.

Miške suręstų namų prekyba vyko ir pokariu, iki šeštojo dešimtmečio pabaigos. Antai Justinas Zymonas 1957 m. pirkto suręstą namą ir, parsivežęs namo, persistatė. Naujoji *stuba* buvo standartinė – dviguba priemenė, virtuvė, tėvų kambarys, didysis kambarys.

Statybininkai. Neseniai „iš girių išlindę“ mažų sklypelių ūkininkai išsaugojo senąsias medžio apdirbimo ir namų statybos tradicijas. Juk pasistatyti nors ir nediduką trobesį ar priestatą buvo kiekvieno vyro garbės reikalas, kaip kad moteriai iškepti skanią ir skalsią duoną ar suslėgti sūrį. Sugebėjimą statyti su pasididžiavimu mini ir pabrėžia kiekvienas vyresnės kartos vyras. Antai A. Maumevičiaus (Dapkūniškės dv.) tėvas Pranas Maumevičius *stubutę* pats „pasibudavojo“. „*Pinigų meistrams nebuvo*“. Įgudęs į darbą, vėliau ir kitiems statė, „ėjo per žmones“. Vėliau, plečiantis dirbamos žemės plotams, tobulėjant statybai, prireikė tikrų statybos žinovų, vadintų meistrais, meistriukais.

Teneišižeidžia Anapilin išėję, ir tie, kurių gal dėl laiko stokos nepavyko aplankyti ar bent jų pavardes sužinoti, už ką labai atsiprašau, tačiau, ką pavyko sužinoti, tebūna kukliu atminimu įrašyti šioje visiems brangios žemės knygoje.

Gelgaudiškiams namus statė: **Jonas Antanaitis**, **Pranas Bataitis** (gim. 1944 m.), **Viktoras Bulota**, **Antanas** ir **Juozas Butkai**, **Juozas Diržius**, **Antanas Gabartas**, **Jonas Gabraitis** (gim. 1931 m., Skaistakiemio k.), **Augustinas Grybas** (statė ir krosnis), **Jurkšas** (XIX a. pab.), **Juozas Jokūbaitis** (Degėsių k.), **Pranas Maumevičius** (gim. 1924, Dapkūniškės dvare), **Antanas Nauburaitis** (gim. 1910 m., Keršių k.), **Antanas Pulkas** (gim. 1902 m. Maštaičių k., dirbo stalus, taburetes), **Juozas Rudaitis** (statybininkas, mūrininkas, dirbo stalus, taburetes), **Justinas Zymonas** (gim. 1931 m., Skaistākies-

mio k.), **Antanas Žilaitis** (statybos amato išmoko iš pusseserės vyro, dirbusio statybose). Rąstus statyboms tašė rankomis, turėjo veik dviejų sprindžio pločio skliutą. Buvo garsus meistras, tačiau labai nemėgo vadinamas meistru, pykdavo. Įrenginėjo namus, gamino langus, baldus. Išvažiuodavo visai savaitei.

Dauguma statybos amata įsisavinusių meistrų turėjo pagalbininkus. O amato statybininkai mokėsi įvairiais būdais: iš tėvų, dėdžių, žmonos giminių, kitų meistrų. Pažvelkime į vieno iš statybos meistrų **Antano Nauburaičio** (gim. 1910 m., Keršių k.) „mokyklą“.

Meistras statybininko ir staliaus amato mokėsi iš dviejų meistrų Lietuvoje, iš vieno Latvijoje (Valmiera) ir iš vieno Rytų Prūsijoje (Pilkainių k.). Pats meistras sakė: „Tėvas buvo geležinis žmogus. Pamatė, kad sūnus drožinėja, linkęs prie amato ir sako: „Eik mokytis“. Tėvo paragintas pradėjo mokytis kalvystės. Tačiau ilgai jaunuolis neištvėrė – pasibaisėjo savo mokytoju ir jo buitimi: „*vaikai apiplyšę, sudriskę, namuose betvarakė*“. Pabėgo į Katinėlių kaimą pas meistrą Boselį. Už pirmųjų metų mokslą tėvas meistrui sumokėjo šimtą litų, o antraisiais – jau meistras mokėjo po 0,5 Lt už kiekvieną darbo dieną. Pabuvęs porą metų, suvokė, kad iš vieno meistro, nors ir ilgai dirbdamas, nieko naujo neišmoks. Ir išėjo mokytis į Kadarinių kaimą pas Domeiką. Tai gerą vardą turėjęs meistras, „*buvo Lukšių bažnyčiai duris padirbęs*“. Domeika laikė du *gizelius* (mokinius). Antanas buvo trečias.

Meistrui vadovaujant, jaunuoliai gamino komodas, išardomas spintas, *kuparus* (skrynias). Meistras mokiniams mokėjo po litą už darbo dieną, tačiau buvo nepaprastai reiklus.

„*Stovi prie varstoto – negerai, pjauni – vėl negerai, ir nežinai, kada gerai. Dirbom iki saulėlydžio, o trečia valanda nakties – meistras kelias, bruzdinasi. Pabundi ir eini dirbti. Kiti du neištvėrė, o aš ryžausi, dirbau pas šį meistrą pusantrų metų, įsisavindamas gerąsias meistro savybes*“, – pasakojo A. Nauburaitis.

Išgirdęs, kad žmonės darbo ieškosi kituose kraštuose ir daug uždirba, išvažiavo į Latviją. Keliavo traukiniu į Rygą, o iš ten į Valmierą. Įsidarbino pas medžio apdirbimo meistrą, savoj dirbtuvėje laikiusį šešis mokinius. Visi latviai. Vykde meistro priimtus užsakymus: ūkininkams statė ir įrenginėjo namus, gamino baldus, pramoko latvių kalbos. Į darbą važinėjo meistro parūpintu dviračiu.

1930 m. išėjo į kariuomenę. Tarnavo Marijampolėje, 9-ajame pulke, kur dirbo stalių dirbtuvėse ir sužinojo nemažai naujų gudrybių. Pavyzdžiui, poliruojant nereikia užtrinti medienoje esančių akučių – jos suteikia blizgesį.

Po kariuomenės, draugo paragintas, iškeliavo į Pilkainių kaimą, kur dirbo meistro Gustapo Endzelio, samdžiusio 12 darbininkų, dirbtuvėse. Žinojo – meistras mokiniams išduoda mokslo baigimo pažymėjimus, todėl susigundė „*būti diplomuotu*“. Pilkainiuose praleido dvejus metus: vasaromis statė namus, žiemomis gamino baldus. Čia ištvėrė ir tarpukario krizę, kurios metu namų statyba „*tiesk rangovui, tiek statybininkams davė mažą pelną*“. Trūko tinkamo statyboms miško. Teko namus statyti iš plonos medienos – apskaičiavimų daug, o darbas nespirtus. Per darbo dieną teuzdirbdavo 2–3 litus, kai Lietuvoje, gimtajame krašte, statybininkams ūkininkai mokėjo

po 5 litus už darbo dieną. Mokiniamis pareiškus nepasitenkinimą, meistras leido jaunimui gaminti langus ir duris. Dirbo keturiese, pasiskirstę langų gamybos etapais: „vienas medieną leidžia per vieną mašiną, kitas per antrą, trečiasis capus (sunėrimo kampas) iškerta, ketvirtas – toeria rėmus“. G. Endzelis turėjo visus medžiui apdirbti reikalingus įrankius ir elektrinius prietaisus, variklį (*blankstoną, kuliją*).

Pilkainiuose jokių statybos tradicijų nebuvo, netgi pabaigtuvių vainiko nekėlė. Šeimnininkas už pastatytą trobesį sumokėdavo meistru sutartąją sumą, o šis, gavęs pinigų, atsiskaitydavo su darbininkais.

Grįžęs Lietuvon, dar prieš karą ėmėsi savarankiško darbo: laikė 4–5 mokinius. Vasaromis statė pardavimui ir perstatymui gyvenamuosius namus, žiemą gamino baldus. Statybinių miško medieną pasiruošdavo patys. Rąstams apipjauti ir lentoms išpjauti samdė *dėlininkus*, o rąstus tašė meistro samdyti darbininkai arba jo mokiniai. Tašė skliutais.

Stogų dengimas. Iki XX a. vidurio trobesius dengė šiaudais. XX a. pradžioje, lygiagrečiai su šiaudais, pradėta dengti malksnomis (*gontais*), skiedromis, rečiau – lentelėmis, o prieš pat Antrąjį pasaulinį karą, parduotuvėse pasirodžius skardai, atsirado ir skardos savybes išmanančių žmonių – kai kurie miestelio namai buvo perdengti skarda.

Šiaudiniai stogai. Stogus dengė ruginiais ir tik labai retais atvejais kvietiniais šiaudais. Stogams dengti rinko aukštaūgius, nežolėtuose laukuose augusių javų šiaudus. Kirto ir rišo labai atsargiai. Šiaudai turėjo būti rinktiniai, pėduose nesutaršyti, be priemaišų, nesueižėję, nesupeliję ir gerai išdžiūvę. Gelgaudiškė S. Pulokienė pasakojo, kad kūlius (pėdus) išblokšdavo, „išskuldavo rekiečiu“. Iškulę grūdus, kūlius išrišdavo ir, iššukavę specialiomis šukomis, vėl surišdavo į kūlius. Šukos – 3–5 lenkti metaliniai nagai, sukalti į stačiakampę medinę lentelę su priešpriešinėje lentelės pusėje įverta rankena. Stogus dengė ar taisė pavasariais ir vasaros pradžioje, kai oras pats giedriausias ir sausiausias. Rugių ryšulius per žiemą laikė sode, sustatytus po obelimi.

XX a. pirmojoje pusėje kūlius nukuldavo arkliu sukama *kūline*. Ta pati *kūlinė* šiaudus ir sušukuodavusi, moterims belikdavę tik padailinti ir suveržti kūlius. Veržė kūlius ir vyrai specialiu įtaisais, vadintu *veržle*.

Gero šiaudinio stogo storis turėjęs būti apie 20 cm. Toks stogas gerai išsilaikydavo visą žmogaus amžių.

Prieš dengiant bet kokia danga, ant *sparų* sukaldavo *lotas* (grebėstus). Atstumas tarp *lotų* eilių priklausė nuo stogo dangos.

Stogus dengė iš apačios į viršų, eilėmis. Kad dengiamas ar uždengtas stogas nenučiuožtų žemyn, pirmąją eilę *sukeldavo*, padarydami kitoms eilėms atramą. Pirmajai eilei sukelti naudojo tuos pačius šiaudus: iš šiaudų grįžčių pada-

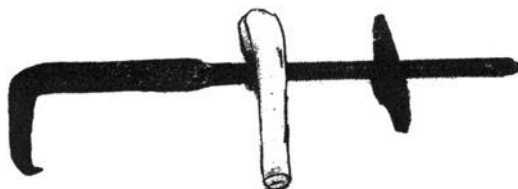

XX a. pirmojoje pusėje kūlius nukuldavo arkliu sukama *kūline*. Ta pati *kūlinė* šiaudus ir sušukuodavusi, moterims belikdavę tik padailinti ir suveržti kūlius. Veržė kūlius ir vyrai specialiu įtaisais, vadintu *veržle*. Piešinyje – *veržlė* šiaudams suveržti. E. Straševičienės pieš.

rydavo *bumbuliukus* (užmezga mazgus), o kad šie gražiau atrodytų, dar ir surišdavo. Surišę vėl ima šiaudų kūlelius, galus užlenkia ir suriša tais pačiais šiaudais. Šiaudų galus, kad šie nebūtų išsitaršę, sumuša specialia lentele, vadinta *stoglente*. Taip paruošę gan masyvų sukėlimą, kloja išskleistų šiaudų eilę ir ant šiaudų, apie 20 cm nuo apatinės eilės galo, išilgai stogą kloja priveržiančią šiaudus *šatrą* (kartelę) taip, kad klojant antrą šiaudų eilę, šios eilės šiaudai uždengtų *šatrą*. Storą šiaudų saują prie lotos pririšdavo karklo vytele arba viela. Rišo apgaubdami *lotą*, *šatrą* ir šiaudų saują. Rišo taip, kad nei rišamosios medžiagos, nei rišimo mazgo nesimatytų – mazgas po *šatra*. Šiaudus, kad uždengto stogo vėjai ar varnos neištaršytų, ir pats stogas tarsi užklotas aksomu atrodytų, išvarinėdavo ta pačia *stoglente*.

Stogus darydavo stačius ir aukštus, kad lietus ir sniegas mažiau susilaikytų, stogo nepūdytų. Tačiau statų stogą būdavę sunkiau uždengti. Reikėję papildomų įtaisų stogdengiui ant stogo išsilaikyti. Pirmąją šiaudų eilę dengdavo pasilipę ant kopėčių, o aukščiau, kai kopėčių nepakanka – išilgai stogą dėjo storą tvirtą kartį, pririšdami jos galus prie kraigo. Pritvirtinę kartį, kopėčias rišo prie šios karties. Neretai naudojo dvejas kopėčias: vienos ant stogo, antros ant žemės. Antromis kopėčiomis laipiojo pagalbininkas, paduodantis kūliukus, esant reikalui, nulipdavo ir pats stogdengys. Kūliukus paduodavo vienas ar du pagalbininkai, dažniausiai šeimos paaugliai, žmona. Nesant pagalbininkų, prie karties ar kopėčių prisirišdavo virvę, kuria pats stogdengys užsitraukdavęs kūlius. Tačiau ir šiuo atveju turėjęs būti žmogus, pririšantis prie virvės kūlį. Priešingu atveju stogdengiui kaskart reikėję laiptoti aukštyr žemyn. Sumanesni stogdengiai pasidarydavo specialų įtaisą, veikiantį sverto principu: į žemę įkala ar įkasa kuolą, prie kurio pritvirtina besisukiojantį skersinį, kurio vienas galas (prie jo kabinamas kūlys) esti trumpesnis už antrąjį. Prie jo pririša virvę, kuria stogdengys užsitraukia kūlį ir dirba toliau.

Stogą dengė eilėmis, per visą stogo ilgį, todėl toks įtaisas nelabai būdavęs patogus – kuolą reikėjo kilnoti. Uždengęs stogo atkarpą, stogdengys, kur jam patogiau paimti kūlį, įkasa kuolą. Dengiant kitą stogo pusę, įtaisą perneša.

Kiti stogdengiai du kuolus greta vienas kito žemėn įkala ir tarp jų, tarsi šulinio svirtį, įtaiso trečiąjį kuolą. Veikimo principas svirtinis, analogiškas pirmajam.

Kraigo viršuje taip pat iš šiaudų plongalių daro *bumbulus* – varpų galus užlenkia ir suriša kilpa.

Šiaudais dengtiems gyvenamųjų namų stogams vėjalenčių nekalė. Jei ir kalė, tai tik klėtims, ir puošė jas vienu kraštu išpjaustytais *karbeliais*.

Malksnomis (*gontais*) pradėta dengti XX a. pradžioje lygiagrečiai su šiau-

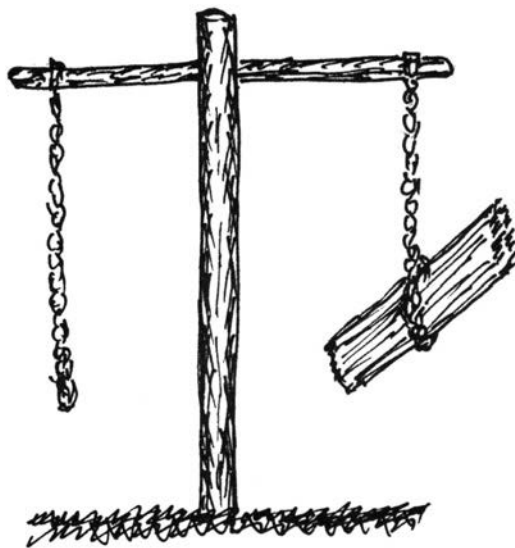

Sumanesni stogdengiai pasidarydavo specialų įtaisą, veikiantį sverto principu. Piešinyje – svirtis kūliams užkelti. E. Straševičienės pieš.

diniais stogais. Malksnos šiaudinių stogų vis dar neištūmė. Pirmąsias malksnas vyrai drožė rankomis traukiamais specialiais obliais. Vėliau miestelyje, prie malūno, buvo pastatyta *pašiopele*, vadinta *gontine*, kur malksnos buvo drožiamos apvaliuoju pjūklų, vadintu *zeimeriu*. Galiausiai malksnas imta drožti ir lentpjūvėje. Malksnos – medinės, įleidžiamos viena į kitą įvairaus ilgio ir pločio lentelės, kurių vienas kraštas gerokai storesnis už antrąjį (*eina į konusą*): viename šone lentelės storis 4 cm, kitame – 1,2–2,0 cm. Storesniajame krašte buvo išrėžiamas apie 0,4–0,6 cm pločio ir 1,5–2,0 cm gylio išilginis griovelis, vadintas *antšlaku* arba *falcu*, į kurį, dengiant stogą, buvo įstatomas antrosios malksnos siaurasis kraštas. Pateikėjų teigimu, apylinkėje gamintos apie 0,8 m ilgio ir 8,0 cm pločio malksnas. Trumpesnės malksnas yra geresnės, jomis dengtas stogas gražesnis ir išlaiko ilgiau, tačiau sunaudojama daugiau medienos, toks stogas brangesnis.

Vienam stogui uždengti buvo drožiamos ar pjaunamos vienodo ilgio ir pločio malksnos. Drožė ir pjovė iš eglės, bet dažniausiai iš drebulės. Pušį palikdavo statybai. Iš vieno kubinio metro geros, mažai šakotos medienos išeidavo 12–16 kapų (720–960) lentelių ir labai daug pjuvenų – trečdalis medienos buvo prarandama lentelėms supjauti ir įlaidiniam grioveliui išpjauti. Minimū lentelių kiekiu uždengdavo veik 30 m dvielio stogo. Pabrėžtina, kad malksnos, jei jos tinkamai išpjautos, buvo pati pigiausia stogų dengimo medžiaga.

Prieš dengiant ant *sparų* (gegnių), išilgai namo sukaldavo grebėstus (*lotas*). Žiūrėjo, kad apatinis grebėstas nesiektų sijos (*balkio*). Dengė drėgnomis, neperdžiūvusiomis malksnomis. Sausas, kad dengiant jos nesueizėtų ir būtų lankstesnės, palaistydavo vandeniu. Dengė dviem sluoksniais, prikaldami malksnas prie grebėstų dviejų colių (apie 5 cm) ilgio vinutėmis, vadintomis *gontinėmis*. Pjautiniai grebėstai būdavę iš viršaus ypač lygūs, 4 × 5 cm 1,5 × 2 colio (4 × 5 cm) skerspjuvio medžio lystelės. Grebėstų, užkaltų ant gegnių, tankis priklausė nuo malksnų ilgio. Dvisluoksniam stogui grebėstai kalami tokiu atstumu, kad kiekviena malksnų eilė dengtų tris grebėstus.

Stogą dengti pradėdavo iš apačios ir dengė aukštytyn. Dengė ne eilėmis, bet nedideliais ploteliais iš dešinės į kairę, kad patogiau būtų dešine ranka malksnas prie grebėstų prikalti. Patyrę stogdengiai atsižvelgdavo į vyraujančių vė-

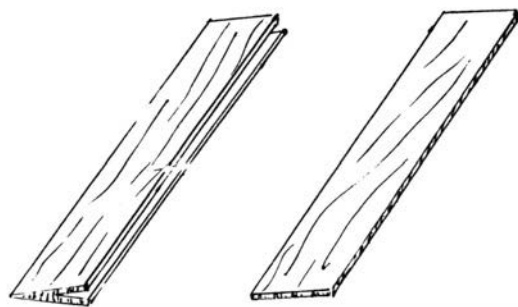

Malksnomis (*gontais*) pradėta dengti XX a. pradžioje lygiagrečiai su šiaudiniais stogais

Dengė dviem sluoksniais, prikaldami malksnas prie grebėstų dviejų colių (apie 5 cm) ilgio vinutėmis, vadintomis *gontinėmis*.

Piešinyje – dviejų sluoksnių gontų stogas.

E. Straševičienės piešiniai

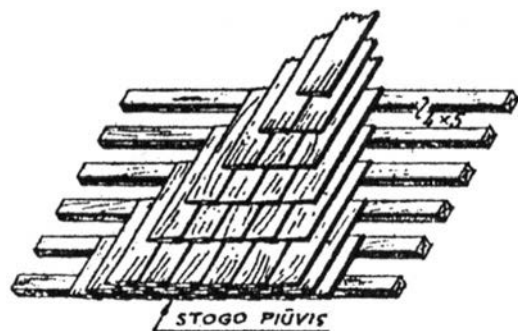

jų kryptį: užkaltų malksnų išpjovos (*špuntai*) turi būti nukreipti priešinga vėjui kryptimi (į pietus arba į rytus). Tada į malksnų išpjovas patenka mažiau drėgmės, stogas ilgiau nesupūva. Pirmąją (apatinę) eilę dengė perpus perpjautomis malksnomis, o antrąją ir visas kitas – ištisų malksnų.

Pasitaikydavo, kad išpjautos lentutės siaurojo krašto plotis neatitikdavęs kitos lentutės išpjovos pločio, tuomet pirmąją lentutę nuobliuodavo arba išmesdavo. Taupydami vinutes (jos brangios), kiekvieną malksną prie grebėsto prikaldavo tik viena vinute, o kad malksnos neišsikraipytų, klojo taip, kad viršutinės eilės vinutė įsikaltų į apatinės eilės malksną. Taip viena lentelė buvo prikalama du kartus – viršuje ir apačioje. Stogo išilginėje plokštumoje malksnas vieną ant kitos užleisdavo 4,0–5,0 cm. Vinis kaldavo arčiau storesniojo krašto. Kiekviena malksna buvo prikalama viena vinute į antrosios eilės dengiamąjį grebėstą. Kiekviena kita malksnų eilė klojama taip, kad kiekvienos malksnos vidurys dengtų apatinės eilės malksnų sudūrimus (įpjovas). Kiekviena viršutinės eilės malksna turėjusi padengti apatinės eilės vinutes.

Gan kruopščiai malksnos buvo prikamos stogo kraige. Kad pro viršutinius malksnų galus neprasiskverbtų vėjas ir lietus, malksnos iš vienos stogo pusės buvo iškišamos virš kraigo apie 5–7 cm, arba kraigas iš abiejų pusių apkalamas dviem storom lentom.

Stogo viršuje užkaldavo *kraiginį*. Kraiginis – dvi vienu kraštu išilgai ištašytos ir ištašymais sunertos bei sukaltos lentos, arba dvi lentos – viena siauresnė, kita platesnė, sukaltos tarpusavyje, apgaubiant susidariusiu loveliu stogo kraigą. Kraiginį, dar vadintą *loveliu*, susikaldavo ant žemės ir, užkėlę ant kraigo, tiksliai pamatuodavo. Pamatavę nukelia, nupjauna reikiamu ilgiu ir dar kartą užkėlę ant stogo pritvirtina. Kraiginio plotis toks, kad padengtų malksnų galus ir apsaugotų stogą nuo lietaus. Ant stogo dangos jis nusileisdavo du tris centimetrus ir daugiau.

Dengimas skiedromis. Skiedras drožė rankomis, vėliau arkliais, pakinkę arklius į arklines skiedrines, ir pjovė motoriniu pjūkle. Drožė ir pjovė iš žalio, nešakoto, išaugusio tankmėje medžio: pušies, eglės ir drebulės. Jei medis kiek nors pagulėjęs pastogėje, jį būtinai gerai išmirkydavo. Skiedrų ilgis analogiškas

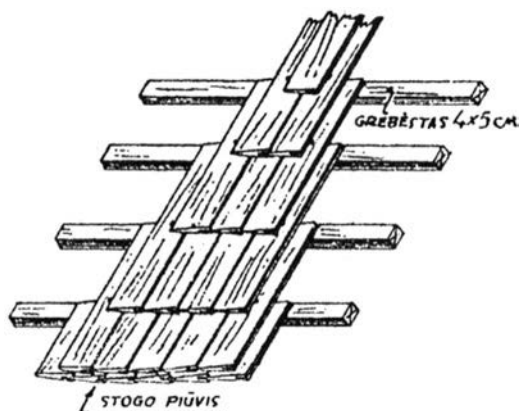

Trijų sluoksnių malksnų stogas.

E. Straševičienės pieš.

Trijų sluoksnių skiedrų stogas. Apatinį sluoksnį vadino pamušalu, pamušaliniu.

E. Straševičienės pieš.

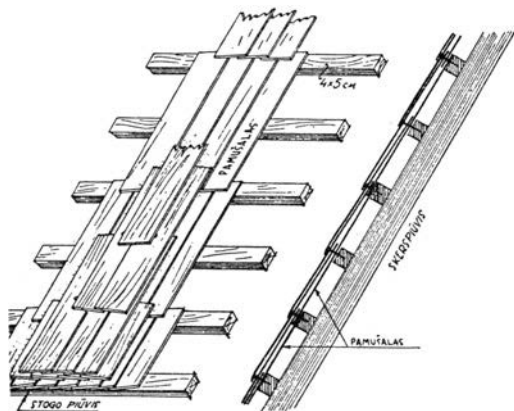

malksnoms, nesiekė 80 cm, o plotis priklausė nuo medienos kokybės. Gelgaudiškių drožtos skiedros buvę 0,5–0,7 cm storio ir 8–12 cm pločio. Iš vieno kubinio metro medienos išdroždavo nevienodą skiedrų kiekį: pusmetrinių išeidavo 30 kapų, o trisdešimties colių (per 70 cm) – 20 kapų. Išdrožtų lentelių kiekis priklausė nuo medienos kokybės, skiedrų ilgio, pločio ir storio. Tinkamai išdrožtos skiedros nenusileido malksnoms.

Dengė neišdžiūvusiomis. Jei skiedros suspėdavo kiek apdžiūti, jas suliedavo vandeniui. Dengė panašiai kaip malksnomis, uždėdami vienos lentelės kraštą ant 2–3 cm pločio kitos lentelės. Dengė nuo apačios. Apatinę eilę prikaldami viena vinute prie antrojo nuo apačios grebėsto. Dengė trimis skiedrų sluoksniais. Apatinį sluoksnį vadino *pamušalu*, *pamušaliniu*. Jį klojo atskirai nuo kitų sluoksnių ir skiedras suglausdavo arba užleisdavo vos vos viena ant kitos (per 3–4 cm). Kiti skiedrų sluoksniai buvo klojami uždengiant viena lentele kitos pusę arba bent trečdalį jos pločio.

Gyvenamųjų būstų įranga

Prie gyvenamųjų būstų įrangos priskiriama grindys, lubos, langai, durys, laiptai ir papildomos pertvaros.

Lubos. Apylinkėje aptinkamos viengubos ir *dubeltavos* (dvigubos), *vožtinės* lubos. Lubas kalė virš sijų (*balkių*). Pokariu pradėta sijas slėpti, apkalant jas iš apačios plonomis, lentpjūvėje išpjautomis dekoratyvinėmis, dažniausiai puoštomis vienu ar dviem išilgai lentelę išpjautais grioveliais. Tarpukariu neturtingieji klojo viengubas, o galintys išsigyti ir apdoroti daugiau medienos – dvigubas lubas. Viengubas lubas klojo iš viena puse obliuotų lentų – gražiau atrodo, patogiau valyti. Lentas klojo vožtinai ir tokias lubas vadino *vožtinėmis* lubomis: ant sijų kala lentas, palikdami tarp jų trečdaliu lentos pločio tarpus, kuriuos iš viršaus uždengia analogiškoms lentomis. Sutvirtina vinimis.

Pokariu, sugebėję prasimanyti dailylenčių (plonų, obliuotų ir *špuntuotų* lentelių), kaip ir neturtingieji, pirma ant skersijų vožtinai suklodavo lentas, po to iš apačios sijas apkaldavo ilgomis, per visą patalpos ilgį dailylentėmis. Vožtinai klojamų lentų neobliavo (jos uždengiamos dailylentėmis, jų niekas nematys). Virš sijų suklotas neobliuotas lentas vadino *juodlubėmis*.

Lig lentpjūvių paplitimo dailylentes paruošdavo namą įrengiantys darbininkai: nuobliuodavo lentas, išpjaudavo sąlaidas ir išrėždavo lentelėse (joms pagražinti) dvigubus išilginius rėžius. Dailylenčių stengėsi nedurstyti – klojo per visą patalpos ilgį. Tačiau tinkamai nuobliuoti ilgas lentas buvo labai sudėtinga. Meistrai jas įtvirtindavo į savadarbį įtaisą: imdavo du kuolus, išsprausdavo tarp jų lentos pločio tašelį ir iš abiejų pusių tašelį sutvirtindavo didelėmis vinimis. Poras sukaldavo žemėn atstumu, atitinkančiu išspraustos obliuojamos lentos ilgį. Ilgoms lentoms prireikdavo kelių kuolų porų, mat poras žemėn kalė kas 1,5 m. Dirbdami tarp kuolų porų išsprausdavo obliuojamą lentą, kad ši plokštuma gultų ant tašelių, o kad lenta tikrai nejudėtų, įverždavo *kyliais* (pleištais). Pleištai ilgi, vienu galu remiasi į tarpą, atsirandantį tarp lentos ir vieno iš kuolų, kitu – į žemę.

Grindys. Kaip minėta, medinės grindys masiškai pradėtos kloti tik įsivyravus išilginio medienos pjovimo pjūklams. Naujai statomuose namuose medinės grindys klotos analogiškai luboms. Klojant grindis senuose namuose, prie pamatinio ar pir-

mojo vainiko buvo prikalamos *lyštvos* (keturkampiai medžio strypeliai) ir ant jų suklojamos grindys. Pačios seniausios grindys buvo klojamos plačiu, storu (dvicoliu, apie 5 cm storio) be sąlaidinių griovelių lentu.

Senosiose *stubose* langus ir duris susikaldavo pats šeimininkas. Nuo XIX a. pabaigos – labiau patyrę valstiečiai, staliai. Sovietmečiu daugumą durų ir langų gamino buitinio gyventojų aptarnavimo kombinatai.

Namų įrengėjai, staliai savuose namuose turėjo dirbtuvėles, vadintas *meistar-nėmis*. Dažnai dirbtuvėlę iširengdavo vienoje gyvenamojo namo patalpoje – dar neįrengtame namo gale arba *šeimynstubėje*. Vasaromis dirbo kluone ar pakluonėje. Stambesni meistrai, nemažai dirbė ir žiemomis, šiose patalpose pasistatydavo krosnį. Kūrenimui naudojo drožles, medienos atliekas. Tikri meistrai, langų ir durų bei baldų dirbėjai turėjo *varstotus* (darbastalius).

Įrankių nemažai turėjo: paveldėdavo iš artimųjų, nukaldavo vietos kalviai, nusipirkdavo. Nenaudojamus įrankius sudėdavo ir sukabindavo lentynose, ant sienų, sukaišiodavo į darbastalį.

Namus įrenginėjo, baldus ir kitus buities rakandus gamino: **Antanas Bakšys** (Maštaičių k.), **Juozas Bakus**, broliai **Juozas ir Leonas Juozas Fléderis**, **Stasys (Stasius) Fléderis**, **Pranas Pantelaitis** – kaimo meistras, **Antanas Pulokas** (gim. 1902 m., Maštaičių k.), **Juozas Sakalauskas**, **Augustinas Švelnys**, **Vincas Švilpa**, **Kazys Uždravis** (Gelgaudiškis), **Vitas Vaičaitis** (Skaistakaimio k.), **Stasys Vasiliauskas**. Vyresnės kartos tradicijas tebetęsia **Antanas Skatikas**, **Pranas Pavalkis** ir daugelis apylinkės vyrų, kuriems nesvetimas sodybos, namų ir aplinkos grožis, kuriems medis ne vien tik malka krosniam pakūrenti.

Įsikėlimo būstan papročiai. Į naująją „*stubą pirmiausia pagarbiai įnešamas stalas*“. Kartais su duonos kepalu ir dubeniu. Dubenyje tiek šaukštų, kiek yra šeimoje valgytojų.

Kiek pagyvenus ir naujoje *stuboje* apsipratus, kviečia kunigą, kad šis naująjį būstą pašventintų. Į būsto šventinimą susirenka ir tolimi giminaičiai.

Stubų apkalimas lentelėmis. Daugumos miestelėnų ir kaimo gyventojų gyvenamieji namai *apipieryti* (apkalti lentelėmis). Apkaltos darbai pradėti prieš pat Antrąjį pasaulinį karą, ypač paplito pokariu. Apkaldavo jau susistovėjusius gyvenamuosius namus ir klėtis, kai jau tvirtai žinojo, kad būstas *nebesės* ir šeimininkai jau po statybos darbų buvo atsigavę ir šiek tiek prasigyvenę. Apkalai lenteles apipjauzdavo lentpjūvėje, pokariu pirko iš buitinio gyventojų aptarnavimo kombinatų. Apkaltos lentelės puoštos, profiliuotos. Pačius pirmuosius namus apkaldavo klodami lenteles vertikaliai, vėliau – horizontaliai arba, kas rečiau, apačioje, lig palangių lenteles kalė vertikaliai, viršun – horizontaliai. Senieji gelgaudiškieniai įsitikinę, jog horizontalus apkalimas praktiškesnis – supuvus apatinei lentelei, lengvai galima ją pakeisti nauja.

Apie būsto įrengimą pasakojo: Vincas Červinskis (gim. 1927 m., Šilinės k.), Juozas Diržius (gim. 1928 m., Šimkū k.), Ramutė Gabraitienė (gim. 1939 m., Dabitų k.), Adelė Grikietienė (Jociūtė) (gim. 1920 m., Dabitų k.), Antanas Maumevičius (gim. 1924 m., Dabitų k.), Antanas Nauburaitis (gim. 1910 m., Keršių k.), Gediminas Paliukaitis (gim. 1928 m., Mozūriškių k.), O. Pulokienė (gim. 1912 m., Gelgaudiškis), Romualdas Švilpa (gim. 1942 m., Gelgaudiškis), Justinas Zymonas (gim. 1931 m., Skaistakaimio k.).

Gelgaudiškio apylinkių kryždirbystė: tradicijų pėdsakai*

Skaidrė Urbonienė



*Kryžius senųjų
Jotyškių–Stanaičių
kapinaičių vietoje.
2004 m.
A. Andrijono nuotr.*

2003 m. vasaros ekspedicijos metu lankantis buvusio Gelgaudiškio valsčiaus kaimuose, akį patraukdavo pakelėse stovintys kryžiai. Senieji mediniai liaudies mažosios architektūros paminklai mūsų dienų nepasiekė: medis neilgaamžis, o ir nepalankūs istoriniai vėjai daugelį praeities sakralinių paminklų sunaikino... Atgimimo metais, kaip ir visoje Lietuvoje, gelgaudiškiečiai ėmėsi aktyviai atstatyti senus bei statyti naujus kryžius. Apie šiomis dienomis statomus kryžius informaciją pateikia vietinė spauda, nemažai papasakoja ir žmonės.

Tyrinėjant senuosius paminklus, daug informacijos teikia ikonografinė medžiaga, tačiau Gelgaudiškio valsčiaus (kaip ir viso Suvalkijos regiono) senųjų medinių paminklų fotografijose užfiksuota labai mažai. Matyt, jų buvo statoma mažiau nei kituose regionuose, be to, jie buvo paprasti ir todėl nepatraukė tyrinėtojų ir dailininkų, XX a. pirmojoje pusėje susidomėjusių šia sritimi ir piešusių, fotografavusių sakralinius paminklus, dėmesio. Jau 1923 m. dailininkas Adomas Varnas atkreipė dėmesį, kad „Suvalkijos pusėje kryžių labai retai kur pasitaiko“¹. Petras Biržys pastebėjo, kad „Su-



Kryžiaus fragmentas

* Straipsnis „Vermės“ leidyklai įteiktas 2008 04 22, serijos „Lietuvos valsčiai“ Lietuvos lokalinių tyrimų mokslo darbų komisijos įvertintas 2009 23 24, pirmą kartą paskelbtas 2009 12 14 elektroninio serialinio leidinio „Lietuvos lokaliniai tyrimai“, ISSN 2029-0799 visatekstėje svetainėje www.llt.lt.

¹ Petrauskaitė Ž. Važiavau kryžių rinkti..., *Liaudies kultūra*, 1999, nr. 4, p. 47.



Gudlaukio k.
kapinaitėse. 2006 m.
A. Andrijono nuotr.

valkų krašte rečiau pasitaiko kryžiai. Daugiau jų galima rasti kapuose. Bet jau dažniau akmeniniai². Panašiai rašė ir Antanas Rūkštelė: „Suvalkijos sritis kryžiais pasigirti negali“³. Jis pažymėjo, kad suvalkiečių sukurto kryžiaus tipo nėra, t. y. nebuvo tik šiam etnografiniam regionui būdingo paminklo tipo. A. Rūkštelė pabrėžė, kad suvalkiečių kryžių tipai perimti iš kitų regionų: Suvalkijos šiaurinę dalį veikė Kauno kryžių tipai, o rytinę – Alytaus. Šiaurinėje dalyje, arčiau Nemuno, randame kryžmiškus kryžius su spinduliais, o rytuose, Alytaus apskrities ruože – dzūkiškus kryžius⁴. Šį reiškinių, keliaudamas po įvairius Lietuvos regionus ir fotografuodamas kryžius, buvo pastebėjęs ir A. Varnas: „Matyt, Suvalkijos pusė buvo pasinaudoję iš aukštaitiškos pusės kryžiais“⁵. A. Rūkštelė tokių kryžių negausumą aiškina suvalkiečių gyvenimo būdo praktiškumu:

„Itemptas ūkio tobulinimas, darbo įrankių bei mašinų gerinimas, šeimos aprūpinimo klausimas ir kiti panašūs reikalai suvalkietį nejučiomis atitraukė nuo dvasinio aplinkos puošimo ir prie namų dievnamių statymo. Suvalkietis iš prigimties yra realistas ir į misticizmą nėra linkęs. O kryžių statymas kaip tik surištas su religiniu misticizmu ir savotišku romantiškumu“⁶.

Tačiau A. Rūkštelė pastebėjo, kad XX a. ketvirtajame dešimtmetyje Suvalkijoje pagyvėjo kryžių statymas. Jis rašė:

„Kadangi pasirinktieji naujai statomų kryžių tipai atitinka kaimyninių sričių kryžių tipus ir neperšoka etnografiškai nusistovėjusių formų, mums tenka šią iniciatyvą sveikinti ir siūlyti plačiau atgaivinti pradėtą pamiršti tradiciją“⁷.

² Biržys P. Mūsų kultūros turtai, *Rytas*, 1924, nr. 200.

³ Rūkštelė A. *Vilniaus kryžiai*, Kaunas, 1937, p. 26.

⁴ *Ten pat*, p. 27.

⁵ Petrauskaitė Ž. Važiavau kryžių rinkti..., p. 47.

⁶ Rūkštelė A. *Vilniaus kryžiai*, p. 26.

⁷ *Ten pat*, p. 27.

Jonas Grinius minėjo nedideles medžiuose kabinamas koplytėles, kurios šiame regione buvo labai populiarios, bet jos irgi nepatraukė pirmųjų tyrinėtojų dėmesio:

„Kapsuose ir zanavykuose, kur ornamentuotų kryžių buvo mažai, XX a. pirmoje pusėje dar buvo gausių medinių koplytėlių, kabinamų prie gyvų medžių“⁸.

Vertingi Gabijos Surdokaitės tyrinėjimai, kuriuose ji aptarė Suvalkų gubernijos XIX a. kryžius ir įrodė, kad Suvalkijoje kryždirbystė turi senas tradicijas ir siekia XVIII a., kad XIX a. šio regiono gyventojai pamėgo paprastas, nesudėtingas, aiškias, lakoniškas ir mažai ornamentuotas formas anksčiau nei tą lėmė unifikuoti pramoniniai dirbiniai (o būtent šis reiškinys nulėmė A. Rūkštelės išvadą, kad Suvalkijoje vyravo paprasti, be papuošimų kryžiai⁹), tačiau ten buvo statomi ir puošnesni kryžiai¹⁰. Teresė Jurkuvienė Suvalkijos kryždirbystei skirtuose straipsniuose apžvelgė regiono kryždirbystės bruožus nuo XIX a. pabaigos iki šių dienų¹¹, nemažai dėmesio XX a. Suvalkijos kryžiams skyrė ir straipsnyje apie tautinio atgimimo paminklus¹². Autorė paminėjo ir kelis Gelgaudiškyje ir jo apylinkėse statytus kryžius¹³. Keletą išlikusių suvalkietišku mažosios architektūros paminklų aprašymų rasime Kultūros, filosofijos ir meno instituto leidžiamuose „Lietuvos sakralinės dailės“ serijos tomuose¹⁴, tačiau Gelgaudiškio kryžiai į juos nepateko.

Liaudies meno albumuose rasiame nedaug suvalkietišku mažosios architektūros paminklų ir skulptūros pavyzdžių. Mažajai architektūrai skirtuose albumuose pavyko rasti tik šešių Šakių rajono paminklų nuotraukas, o dviejuose liaudies skulptūrai skirtuose tomuose bei atskiruose albumuose nėra nė vienos suvalkietiškos liaudies skulptūros



Tremtinių kryžius, pastatytas pirtvarkos metais Gelgaudiškio kapinėse. 2005 m. A. Andrijono nuotr.

⁸ Grinius J. Lietuvos kryžiai ir koplytėlės, *Lietuvių katalikų mokslo akademijos metraštis*, Roma, 1970, t. 5, p. 6.

⁹ Rūkštelė A. *Vilniaus kryžiai*, p. 26.

¹⁰ Surdokaitė G. XIX a. Užnemunės kryžiai: tarp tradicijos ir valdžios diktato, *Užnemunė: visuomenė ir dvasinio gyvenimo procesai*, sudarytoja S. Smilingytė-Žeimienė, Vilnius, 2005, p. 243.

¹¹ Jurkuvienė T. Suvalkijos kryžiai, *Menotyra*, 2004, t. 36, nr. 3, p. 56–64; Jurkuvienė T. Suvalkijos kryždirbystės bruožai XX amžiuje, *Užnemunė: visuomenė ir dvasinio gyvenimo procesai*, p. 258–272.

¹² Jurkuvienė T. Kelios pastabos apie kryžius – tautinio atgimimo paminklus, *Menotyra*, 1998, nr. 2, p. 51–56.

¹³ Jurkuvienė T. Suvalkijos kryžiai, p. 61, 62; Jurkuvienė T. Suvalkijos kryždirbystės bruožai XX amžiuje, p. 268, 271.

¹⁴ *Lietuvos sakralinė dailė. Vilkaiviškio vyskupija. Šakių dekanatas*, sudarė R. Stankevičienė, G. Surdokaitė, Vilnius, 2006, t. 1, kn. 6, d. 1 (Barzdai-Lukšiai); *Lietuvos sakralinės dailės katalogas. Vilkaiviškio vyskupija. Marijampolės dekanatas*, sudarė G. M. Martinaitienė, Vilnius, 1996, t. 1, kn. 1; *Lietuvos sakralinės dailės katalogas. Vilkaiviškio vyskupija. Vilkaiviškio dekanatas*, sudarė T. Jurkuvienė, Vilnius, 1997, t. 1, kn. 2.



Skverelis Nemuno ir Taikos g. sankryžoje Gelgaudiškyje. 1930 m. čia buvo pastatytas kryžius Vytauto Didžiojo 500-osioms mirties metinėms paminėti. Šalia pastatė stiebą vėliavai ir pasodino ąžuoliuką. Kryžius atstatytas 1989 m. rugpjūčio 12 d. Aut. Albinas Murauskas. Dešinėje – kryžiaus fragmentas. 2009 m. A. Andrijono nuotr.



Prie bažnyčios šventoriaus šiaurės vakarų pusėje. Dešinėje – kryžiaus fragmentas. 2007 m. A. Andrijono nuotr.

nuotraukos¹⁵. Tad nenuostabu, kad zanavykų krašto paribys – Gelgaudiškio valsčius – liko visai neatspindėtas minėtuose albumuose. Ir tik naujajame Zanavykų krašto muziejaus išleistame leidinyje yra keturių paminklų ir grupės stogastulpių su apaštalų horeljefais nuotraukos, pristatančios Gelgaudiškio seniūnijos kryždirbystės paminklus¹⁶. Apie keturis iš jų (kryžių Gelgaudiškio bažnyčios šventoriuje, atstatytą Šaulių kryžių Gelgaudiškyje, Šimkų kaimo kryžių ir stogastulpius su apaštalais) bus kalbama šiame straipsnyje.

Straipsnyje, remdamasi negausia ikonografinė medžiaga bei ekspedicijos metu surinkta medžiaga ir žmonių pasakojimais, pabandyti sudėlioti Gelgaudiškio krašto kryždirbystės mozaiką. Straipsnio objektas – liaudiški mediniai mažosios architektūros paminklai. Tikslas – apibūdinti Gelgaudiškio apylinkių kryždirbystės raišką tradicijos-inovacijos perspektyvoje. Keliami uždaviniai: aptarti sodybų, bendrus kaimo, pakelių, kapinių ir šventorių paminklus; išanalizuoti jų meninę raišką, nustatyti būdingiausias bruožas ir savitumus; taip pat apžvelgti šių paminklų statymo aplinkybes, reikšmę asmens, bendruomenės gyvenime. Metodai: aprašomasis, istorinis lyginamasis. Tyrime panaudota autorės 2003 m. surinkta lauko tyrimo medžiaga. Buvo apklausta 11 respondentų (7 moterys, 4 vyrai), gyvenančių Gelgaudiškyje ir aplinkiniuose kaimuose. Naudotasi pusiau struktūruoto interviu ir laisvo pokalbio metodais, kuriais siekta išsiaiškinti paminklo statymo aplinkybes, tikslus, jo pavidalą, reikšmę ir prasmę asmens ir bendruomenės gyvenime (medžiaga saugoma autorės asmeniniame archyve). Dauguma respondentų yra kilę iš šių vietų, vienas kitas – iš aplinkinių Šakių apskrities valsčių; tad visi informacijos pateikėjai yra zanavykai ir jų pasakojimai atspindi šio krašto kryždirbystės bruožas. Respondentų, kurių amžius nuo 62 iki 80 metų, atsiminimai siekia tarpukarį. Ikonografinė ir kraštotylinė medžiaga bei istoriografija taip pat pateikia duomenų iš XX a. pirmosios pusės laikotarpio, todėl straipsnyje tiriama XX a. pradžios–pirmosios pusės kryždirbystės tradicija ir jos raida iki mūsų dienų.

Krašto kryždirbystės mozaika

Pirmiausia pabandysime pasekti, ar patys gelgaudiškėčiai prisimena senuosius kryžius. Vietinių žmonių liudijimai siekia XX a. 4–5 dešimtmečius, kada jau buvo pradėti statyti įvairiems jubiliejams skirti kryžiai. Paminėtina 1928 m. akcija statyti kryžius, skirtus Lietuvos nepriklausomybės dešimtmečiui paminėti. Akciją inicijavo Kauno karo muziejaus direktorius generolas Vladas Nagevičius, pasitelkęs į pagalbą dailininką Adomą Varną. Jo iniciatyva A. Varnas su Kauno meno mokyklos mokiniais sukūrė 35 medinių paminklų ir vienos tvorelės projektus. Projektai buvo kuriami pagal A. Varno surinktas kryžių ir kitų paminklų nuotraukas, remiantis etnografiniais jų bruožais. Suvalkijos regionui buvo skirti keturi projektai (Nr. 5 – Kauno apskrėčiai, Nr. 8 – Kauno ir Marijampolės rajonams, Nr. 9 – Vilkaviškio rajonui, Nr. 36 –

¹⁵ *Lietuvių liaudies menas. Mažoji architektūra*, sudarė K. Čerbulėnas, F. Bielinskis, K. Šešelgis, Vilnius, 1970, kn. 1; *Lietuvių liaudies menas. Mažoji architektūra*, sudarė K. Šešelgis, Vilnius, 1990, kn. 2; *Lietuvių liaudies menas. Skulptūra*, sudarė P. Galaunė, Vilnius, 1963, kn. 1; *Lietuvių liaudies menas. Skulptūra*, sudarė P. Galaunė, Vilnius, 1965, kn. 2; *Lietuvių liaudies menas*, sudarė S. Bernotienė, K. Galaunienė, A. Rimdeikienė, A. Stravinskienė, K. Šešelgis, Vilnius, 1993, t. 1.

¹⁶ *Žymiausi Zanavykų krašto mažosios architektūros paminklai*, sudarė V. Dėdėnas, Šakiai, 2003, p. 5–7.



*Prie bažnyčios
šventoriaus šiaurės
rytų pusėje. 2003 m.
D. Perkausko nuotr.*

Šakių rajonui)¹⁷. Kaip sakė pats dailininkas, „Suvalkų kraštas visiškai neturėjo savo tipingo kryžių stiliaus, todėl šitam rajonui teko pagaminti stilius iš artimesnių jam kryžių tipų“¹⁸. Jis turėjo mintyje Vilkaviškio rajonui skirtą projektą, kuris buvo naujas kompiliacinis darinys, savyje sutelkęs kitiems regionams būdingas detales, ypač aukštaitiškas ir dzūkiskas, bet galima pastebėti ir vieną kitą žemaitišką detalę. Ši nepriklausomybės dešimtmečiui skirtų kryžių akcija ypač sėkminga buvo Suvalkijoje – pagal projektus čia buvo pastatyta kelios dešimtys kryžių, ypač paplito minėtas Vilkaviškio rajonui skirtas projektas Nr. 9. Matyt, Suvalkijai trūko tokio itin puošnaus kryžiaus, ir buvo noriai priimtas pasiūlytas projektas. Nors reikia pažymėti, kad dalyje Suvalkijos tradiciškai buvo statomi gana puošnūs kryžiai-saulės: tai kryžiai, kurių kryžmos centras supa geometrinių arba augalinių motyvų spinduliai, sudarantys „saulės“ siluetą. Jie statyti panemunėje – abiejose Nemuno pusėse, t. y. dabartiniuose Šakių, Kauno ir Jurbarko rajonuose. Toms vietovėms šitokie kryžiai buvo būdingi, tą pastebėjo, kaip jau buvo minėta, ir

*Prie dabartinės šarvojimo salės, bažnyčios
šventoriaus pietvakarių pusėje. Kryžiui puošnumą
suteikia apatiniuose kryžmų tarpuose pritvirtinti
ažūriniai vynuogių šakelių motyvai. 2003 m.
D. Perkausko nuotr.*



¹⁷ Vytauto Didžiojo karo muziejus (toliau – VDKM), kryžių projektai, apskaitos nr. I-657/5, 8, 9, 36.

¹⁸ K-nas P. „Tegul Lietuva pasipuošia milijonu lietuviškų kryžių!“. Pasikalbėjimas su dailininku Varnu. Gražios Karo Muziejaus pastangos, XX amžius, 1939, nr. 102, p. 7.



*Tas pats kryžius
po restauravimo
(dešinėje – kryžiaus
fragmentas). 2009 m.
A. Andrijono nuotr.*

A. Rūkštelė. Matyt, atsižvelgdamas į šią vietinę tradiciją, A. Varnas vieną tokio kryžiaus-saulės projektą skyrė Kauno apskrīčiai, o kitą – Kauno ir Marijampolės rajonams. Šakių rajonui irgi buvo skirtas kryžiaus-saulės projektas, turintis ypač puošnius augalinių motyvų spindulius bei vingrių augaliniu motyvu dekoruotą stiebą, tačiau pagal šį projektą pastatyto kryžiaus dar nepavyko atrasti. Galbūt pernelyg įmantrus augalinis ornamentas suvalkiečiams pasirodė nepriimtinas ir jie vėliau statė pagal projektus Nr. 5 ir Nr. 8 pasiūlytus kryžius. Tiksliai pagal A. Varno projektus Gelgaudiškio apylinkėse buvusių ar dabar pastatytų kryžių nepavyko aptikti, tačiau projektų įtaka, matyt, visgi buvo. Į tai ir bus atsižvelgta, aptariant kryžių formas ir puošybą.

Ekspedicijos metu užfiksuoti tokie medinių paminklų tipai: kryžiai, stogastulpiai, koplytėlės medžiuose. Senųjų kryžių beveik nelikę, tačiau žmonės dar prisiminė jau nugriautus ir nebeatstatytus kryžius, į medžius kabintas koplytėles, pasakojo jų pastatymo istorijas, sunykimo aplinkybes. Gelgaudiškio apylinkėse memorialiniai paminklai buvo statomi sodybose, pakelėse, kapinėse, šventoriuose. Žmonės pabrėžia, kad anksčiau šiame krašte būta nemažai kryžių – dažniausiai jie buvo statomi pakelėse, ir tai būdavo bendri kaimo kryžiai. Tuo tarpu retas kuris ūkininkas pasistatydavo kryžių savo sodyboje.

Sodybų kryžiai ir koplytėlės. Literatūroje galima rasti teiginių, kad suvalkiečių sodybose medinių mažosios architektūros paminklų nebuvo:



„Sodybose prie Sasnos ir Šešupės, kaip ir apskritai beveik visoje Užnemunėje, nebuvo koplytstulpių. Sodybose arba prie jų nebuvo ir kryžių. Jų be jokių meninių papuošimų būta kai kur tik prie kelių“¹⁹.

Tačiau ekspedicijoje surinkta medžiaga byloja, kad suvalkiečiai kryžius statėsi ir sodybose, tik gal ne taip gausiai kaip kitų regionų gyventojai.

Apie senuosius sodybų paminklus žinių surinkti pavyko nedaug. Žmonės prisiminė Bataičių sodybos kryžių (jie gyveno Gelgaudiškyje už plytinės) – tai buvęs gražiausias apylinkės kryžius. Du broliai Bataičiai – Juozas ir Augustinas – buvo medžio meistrai, darę baldus, todėl ir kryžių pasidarė labai puošnų – „su bokšteliais, su altoriukais“²⁰. Toks lakoniškas „puošnaus kryžiaus“ apibūdinimas leidžia daryti prielaidą, kad tai galėjo būti ne kryžius, o stogastulpis ar koplytstulpis. Laikas kaip tik sutaptų su minėta 1928-ųjų metų kryžių statymo akcija, po kurios ir vėliau buvo statomi paminklai ne tik išskirtinėms datoms atminti, bet ir asmeninėms reikmėms. Šios akcijos pasekmė buvo kelių triaukščių stogastulpių, kurių projektas skirtas Aukštaitijos regionui²¹, pastatymas Šakių rajone (Lukšiuose, Lepšių kaime). Būtent tokio tipo stogastulpis (laiptuotos formos stogeliai su drožiniais puoštomis briaunomis ir ties kampais į viršų kylančiais smailėjančiais motyvais, vizualiai atrodančiais kaip bokšteliai) galėtų būti apibūdinamas kaip „turintis bokšteliu“.

Šiais laikais naujų kryžių ir koplytelių sodybose pastatyta nedaug. Jų statymo priežastis galima sugrupuoti į dvi grupes: 1) individualūs norai ir poreikiai; 2) atmintis.

Dviaukštis stogastulpis (ir fragmentas) prie bažnyčios šventoriaus pietryčių pusėje.

Aut. Vytautas Jackūnas. 2009 m.
A. Andrijono nuotr.

¹⁹ Ilgūnas G. *Prie Sasnos ir Šešupės*, Vilnius, 1995, p. 200.

²⁰ Pasakojė Angelė Zymonienė, gim. 1922 m., gyv. Gelgaudiškyje. Užrašė Skaidrė Urbonienė 2003 m.

²¹ Stogastulpio projektas Nr. 18, skirtas Panevėžio r., VDKM I-657/18.



*Skaistakaimis.
Aldonos Žemaitienės
kiemelyje. Dešinėje –
kryžiaus fragmentas.
2009 m.
A. Andrijo nuotr.*

Pirmoji grupė apima įvairiausių individualius žmonių norus bei troškimus, apžadus ir padėkas, skatinusius turėti sakralinį paminklą sodyboje. Štai Skaistakaimio kaime dvi sodybos pasipuošusios naujais kryžiais. Vieną kryžių pastatyti paskatino giliai tikinčios šeimininkės noras turėti prie namų kryžių²², kito kryžiaus pastatymą inspiravo sapnas²³.

Kita grupė paminklų siejama su atmintimi. Tai noras pažymėti buvusią sodybą, tėvų atminimą arba palikti savo paties atminimą ateinančioms kartoms. Antai Jonas Gabraitis pats padarė medinį kryžių savo sodyboje Elizāvos kaime. „*Prie savo sodybos pastačiau kryžių atminimui. Numirsiu, tai nors atminimas liks*“, – sakė kryžiaus meistras



*Kryžius
O. Narbutaitės
sodyboje*

²²Pasakojo Aldona Žemaitienė, gim. 1925 m., gyv. Skaistakaimio k. Užrašė Skaidrė Urbonienė 2003 m.

²³Pasakojo Olesė Narbutaitė, gim. 1925 m., gyv. Skaistakaimio k. Užrašė Skaidrė Urbonienė 2003 m.



Skaistakaimis.
Kryžius Domeikų
šeimoms atminimui.
2003 m.
D. Perkausko nuotr.

J. Gabraitis. Buvusioje savo tėviškės vietoje Skaistākaimio kaime tas pats meistras irgi pastatė kryžių, tik jau aliumininį: „Atminimui tėviškės pastačiau“²⁴.

Liuda Domeikaitė Skaistakaimio kaime pastatė kryžių savo tėvų atminimui. Kryžius kaimo žmonių vadinamas šeimos vardu – *Domeikynės kryžiumi*. Kaime Domeikai jau negyvena, bet *Domeikynės kryžius* matomas iš toli ir primena vietiniams žmonėms čia gyvenusią šeimą. Kryžiui parinkta graži vieta ant nedidelės kalvelės. Jis aukštas, lieknas, keturkampio skerspjūvio stiebu ir kryžmomis, užbaigtomis rombo profiliu. Kryžmą išryškinantis saulės motyvas, kaip jau minėta, būdingas visai panemunei, sudarytas iš puslankio formos diskelių su išpjaustytu trumpais trikampių spinduliukais pakraščiu ir viduje kiaurapjūviu išpjautais lelijų žiedais. Tai vienas gražiausių ir šių vietų tradicijas tęsiantis kryžius.



Kryžiaus fragmentas

Kunigas Juozas Kluonius, pertvarkos laikais grįžęs iš JAV į Lietuvą, 1997 m. pastatė kryžių savo tėviškės atminimui Daukantiškių kaime. Kryžius pastatytas kiek toliau nuo buvusios Kluoniaus tėvų sodybos (kurioje dabar gyvena kiti žmonės), bet fasadine dalimi orientuotas į trobesius. Kryžius aukštas, kukliai puoštas: kryžmų galai profiliuoti piramidėmis, apatinė stiebo dalis sustorinta, joje išdrožinėtas ažuolo lapų motyvas, po juo – įrašas, žymintis statymo intencijas:

„Kun. Jz. Kluoniaus 50 m. kunigystės jubiliejui ir Daukantiškių km. Gegužinėse maldose dalyvavusių žmonių prisiminimui 1997 m. Kada mes į dulkes pavirsim, o darbai nudirbti mūs stovės. Gyvuok per amžius Lietuva, lietuvi, – gerbk jos papročius, Tėvynę mylėk! Jz. Pulokas“.

Vienos Gelgaudiškio gyventojos teigimu, anksčiau (t. y. tarpukariu) so-

²⁴Pasakojo Jonas Gabraitis, gim. 1931 m., gyv. Eli-zavos k. Užrašė Skaidrė Urbonienė 2003 m.



*Kryžius kun. Juozo Kluoniaus atminimui (1997).
2009 m. A. Andrijono nuotr.*



*Elizavos k. Prie Gabraičių sodybos (1996).
Aut. Jonas Gabraitis. Nukryžiuotojo
skulptūrą drožė Albinas Murauskas.
2009 m. A. Andrijono nuotr.*

dyboje kryžių įstengdavo pasistatyti tik turtingesni ūkininkai ir ypač tie, kurie turėjo miško. O vargingesni valstiečiai kryžių sodybose neturėjo²⁵. Žmonės savo sodybose kryžius statė ir stato savo lėšomis. Todėl ne visi išgali pasistatyti puošnesnį ar didelį kryžių. Tenka apsiriboti kuklesniu – tokiu, kokį leidžia lėšos. Štai Aldonos Žemaitienės sodyboje stovi neaukštas (apie 2 m) kryžius, darytas, matyt, stalių dirbtuvėse, nes primena masinę produkciją. Tačiau žmonės išgali pasistatyti ir liaudies meistrų dirbtų kryžių. Antai Olesė Narbutaitė 2002 m. pasistatė šiose apylinkėse ne vieną kryžių padirbusio pasvaliečio meistro Vytauto Jackūno sukurtą kryžių. Kryžius grakštus, gana siaurų kryžmų, kurios, kaip ir stiebas, padekoruotos raižytomis susikerančiomis linijomis, kryžmų tarpuose – po tris spindulius (lelijų žiedų ant stiebelių formos). Nukryžiuotojo skulptūrėlė pridengta dvišlaičiu mediniu stogeliu, kurio krašteliu išpaustytas augaliniu motyvu. Apatinė stiebo dalis išplatinta, joje išdrožta parėmusio galvą dešine ranka angelo figūra.

Jau minėtas Elizavos kaimo gyventojas Jonas Gabraitis savo sodyboje 1996 m. pastatė medinį kryžių, o buvusioje tėviškėje Skaistakaimio kaime aliumininį kryžių ir mažą kryželį, sunarstyta iš aukštos įtampos izoliatorių. J. Gabraičio darbai lakinisų formų, neperkrauti ornamentais. Medinis kryžius sodyboje stovi priešais namą, atsuktas į gatvę. Kryžius šviesus, lygių keturkampio skerspjūvio kryžmų, kurių galai užbaigti rutuliais. Kryžmoje įtvirtinta stambi Nukryžiuotojo skulptūra, kurią drožė gelgaudiškietis meistras Albinas Murauskas, ją dengia dvišlaitis stogelis. Skaistakaimio kaime kryžių iš aliuminio vamzdžių J. Gabraitis statė, kad „*tvirtas būtų*“. Tai aukštas kryžius, puoštas spinduliais tarpkryžmiuose, aptvertas tvorele, gražiai tvarkomas. Netoliese už namelio stovi neaukštas kryželis, sunertas iš rudų porcelianinių elektros izoliatorių. Yra jame sukonstruota ir koplytėlė, kurioje buvo Nukryžiuotojo figūrėlė („*mūkutė medinė*“), bet, kaip sakė šeimininkas, ji dingo. O šį kryželį meistras sukonstravo šiaip sau – „*turėjau tų izoliatorių ir pastačiau 2001 metais*“²⁶. Jonas Gabraitis kūrybingas žmogus, gebantis iš įvairių medžiagų padaryti gražų daiktą. Meistras yra padaręs ir pakabinamą medinį kryželį. Prie jo pritvirtino pirkta metalinį



*Kryžiaus prie
Gabraičių sodybos
šventinimas.
Iš Gabraičių
šeimės albumo*

²⁵Pasakojo Angelė Zymonienė, gim. 1922 m., gyv. Gelgaudiškyje. Užrašė Skaidrė Urbonienė 2003 m.

²⁶Pasakojo Jonas Gabraitis, gim. 1931 m., gyv. Elizavos k. Užrašė Skaidrė Urbonienė 2003 m.



*Skaistakaimis.
Buvusioje tėviškėje
J. Gabraitis pastatė
aliumininį kryžių
(dešinėje – kryžiaus
fragmentas). 2009 m.
A. Andrijono nuotr.*

krucifiksą. J. Gabraičio kūrybingumas pasireiškia ir jo kurtose eilėse, kurias užrašo dedikacinėse lentelėse, pakabintose ant kryžių, kaip antai lentelėje prie sodybos kryžiaus įrašyta: „*Visa viltis palaima ir ramybė / iš Jėzaus kryžiaus trykšta mums visiems / O kryžiau, kryžiau! Tu mano stiprybė! Ir nieks tavo turtų neišsėms!*“ Kitos eilutės, parašytos lentelėje ant kryžiaus Gabraičio tėviškėje Skaistakaimyje: „*Kai sielovarto jūroj širdis tau dejuoja / šios žemės kelionėj dyglius vien randi / kai užvertos akys liūdnei ašaroja / pažvelki į kryžių su Kristum kenti. Gabraičių sodyba. 1996*“.

Vieta sodybos paminklui parenkama kruopščiai. Vadovaujamosi paprastai dviem nuostatom: kad kryžius gerai matytųsi sodybos gyventojams bei kad jį matytų ir praiviai. Štai viena moteris pasakojo, kad prieš statydama vis galvojo, kur geriausia vieta. Parinko prie namų darželyje ir pastatė taip, kad gerai jai matytųsi įeinant ir išeinant iš namų: „*Per vartus aš ateinu – mane pasitinka arba per duris išeinu – o manęs laukia*“²⁷.

Sodybinis paminklas visų pirma buvo ir yra svarbus atskiram žmogui ar atskirai šeimai. Jis ir statomas pagal individualius norus ir tenkina tik vieno žmogaus ar šeimos narių asmeninius poreikius. Sodybinis kryžius ar kitas paminklas tampa ypač reikšmingu senyvo amžiaus religingiems žmonėms, dėl sveikatos sutrikimų negalintiems dažniau lankytis bažnyčioje. Sakralus objektas tampa kasdieninės ir šventadieninės maldos sukalbėjimo vieta, savotišku tarpininku tarp žmogaus ir Dievo, iš dalies atstoja jam bažnyčią. „*Dabar*

²⁷ Pasakojo Aldona Žemaitienė, gim. 1925 m., gyv. Skaistakaimio k. Užrašė Skaidrė Urbonienė 2003 m.

pasimeldžiu ryte ir vakare“, – sako moteris, 2002 m. pasistačiusi kryžių gėlių darželyje prie namo²⁸. Be to, kryžius veikia žmogaus psichiką, suteikia ramybę ir kantrybę, ypač padeda slaugant sunkų ligonį: „*Ramybę suteikia ir kantrybę, negaliu apskayt...*“²⁹

Bendri kaimo kryžiai. Bendrų kaimo kryžių tarpukariu statyta nemažai. Anot pateikėjų, „*kožnas kaimas kryžių turėjo*“³⁰; „*Pas mus kiekvienas kaimas turėjo kryžių pastatytą*“³¹.

Suvalkijoje kaimo kryžiai dažniausiai buvo statomi pakelėje. Jų čia būta tikrai nemažai, nes ne vienas pateikėjas tvirtino, kad „*Suvalkija – kryžių žemė*“. Teigiama, kad anksčiau, t. y. prieškarui, šiose vietose būta tik kaimo kryžių, sodybose kryžių beveik nebuvo. Bendriems kaimo paminklams ir šiomis dienomis tradiciškai parenkama vieta palei kelią. Štai Dabūių kaimo kryžius pastatytas prie plento Šakiai–Gelgaudiškis. Skaistakaimio kryžius stovi prie pagrindinio kaimo kelio. Vienas kaimo gyventojas sakė: „*Labai geroj vietoj, praeidamas gali kepurę nukelti*“³².

Zanavykai mėgdavo užrašyti ant kryžiaus, kieno tai kryžius, kas aukojo, kuriais metais statyta. Ta tradicija tęsiama ir dabar. Įrašas užrašomas dažais arba įrėžiamas ant paties kryžiaus stiebo, arba ant pritvirtintos ant stiebo medinės lentelės.

Lėšas kaimo kryžiui aukoja kaimo gyventojai. Prisideda ir jau išvykę kitur gyventi, bet kilę iš to kaimo žmonės. Pagal surinktą sumą galima rinktis meistrą, paminklo formą ir pan. Po Atgimimo žmonės ėmėsi atkurti sunykusius kaimų kryžius, suaktyvėjo ir naujų kryžių statymas.

Antai senasis Šimkų kaimo kryžius buvo pastatytas 1943 m., bet sunyko ir 1993 m. buvo atstatytas, panaudojant senojo kryžiaus skardinius ažūrinius augalinių motyvų papuošimus kryžmos centrui išryškinti. Kryžių darė meistras Bronislovas Algimantas Babravičius³³. Šiandien tai vienas gražiausių zanavykų kryžių, primenantis ne tik A. Varno



Dabūių k. kryžius prie plento Šakiai–Gelgaudiškis (2001). 2009 m. A. Andrijono nuotr.

²⁸Pasakojo Olesė Narbutaitė, gim. 1925 m., gyv. Skaistakaimio k. Užrašė Skaidrė Urbonienė 2003 m.

²⁹Pasakojo Aldona Žemaitienė, gim. 1925 m., gyv. Skaistakaimio k. Užrašė Skaidrė Urbonienė 2003 m.

³⁰Pasakojo Jonas Gabraitis, gim. 1931 m., gyv. Elizavos k. Užrašė Skaidrė Urbonienė 2003 m.

³¹Pasakojo Angelė Zymonienė, gim. 1922 m., gyv. Gelgaudiškyje. Užrašė Skaidrė Urbonienė 2003 m.

³²Uždravienė L. Apie kryždirbystę, *Gelgaudukas*, 2002, nr. 16, p. 4.

³³Šimkų kaimo kryžius, *Gelgaudiškio bibliotekos kartoteka*.



*Skaistakaimis. Kryžius
prie pagrindinio kaimo kelio.
2005 m. A. Andrijo nuotr.*



*Šimkų k. Atstatytas kaimo kryžius (1993).
Aut. Bronislovas Algimantas Babravičius.
2003 m. D. Perkausko nuotr.*



sukurta projektą Nr. 5 (skirtą Kauno apskrities rajonui), bet ir XX a. pradžioje panemunėje (Kauno, Jurbarko r.) plitusių kryžius su raiškiais ornamentuotų spindulių vainikais aplink kryžmos centrą. Šio kaimo senojo kryžiaus statymo 1943 m. ir atstatymo 1993 m. istorija smulkiai aprašyta Jūratės Kairaitienės straipsnyje³⁴.

Skverelis Taikos ir Nemuno g. sankryžoje Gelgaudiškyje. 2009 m. A. Andrijono nuotr.

Dabūtų kaimo kryžiaus pastatymo iniciatorė mokytoja Birutė Stankaitytė taip apibūdino sumanymą statyti kryžių: „Galvojau, reikia naujo tūkstantmečio atminimą įprasminť“³⁵. Bendro kaimo kryžiaus šventinimas tampa visuotine ne tik kaimo, bet ir apylinkės švente. Suvažiuoja giminaičiai bei žmonės, kilę iš šių vietų. Tokių įvykių paprastai aprašo vietinė spauda. Po pašventinimo neretai surengiamos vaišės.

Tarpukariu miestelių aikštėse buvo statomi kryžiai, skirti paminėti žymesnes tautos, valstybės datas, sukaktis (1928, 1938 m. Lietuvos nepriklausomybės dešimtmečių, 1930 m. Vytauto Didžiojo mirties 500-ųjų metinių paminėjimo ir kt. progos). Tomis progomis paprastai kryžius statė organizacijos (šauliai, pavasarininkai) ar žmonių grupės (jaunimas), parapijos. Gelgaudiškyje 1930 m. buvo pastatytas kryžius Vytauto Didžiojo 500-osioms mirties metinėms paminėti. Jis stovėjo skverelyje ties Nemuno ir Taikos gatvių sankryža. Šalia buvo pastatytas stiebas vėliavai ir pasodintas ažuoliukas, kaip stiprybės simbolis. Vytauto Didžiojo mirties minėjimą ruošė šauliai. Kasmet vasario 16 dieną vykdavo Lietuvos nepriklausomybės minėjimas. Kryžius nuvirto 1958 m. Pra-

³⁴Kairaitienė J. Šimkų kaimo kryžius, *Valsčius*, 1993, rugs. 24, p. 3.

³⁵Bataitienė L. Dabūtų kryžiaus pašventinimas, *Gelgaudukas*, 2001, nr. 8, p. 4.



*Aukštasis Gelgaudiškis.
Kryžius Kotrynos
Švedienės sodelyje.
2007 m.
A. Andrijo nuotr.*

bėgus daugeliui metų, 1989 m. rugpjūčio 12 d. kryžius vėl buvo atstatytas ir pašventintas (autorius Albinas Murauskas). Kryžiaus apačioje išraižytas toks pat įrašas, kaip ir pirmajame: „*Kryžiais mes papuošim savo gimtą šalį / Laimink mus varguose Kristau Visagali!*“ Atstatytas ir vėliavos iškėlimo strypas. Atstatytą Gelgaudiškio Šaulių sąjungos kryžių lydėjo nemažos iškilmės, kuriose dalyvavo daugybė žmonių. Kryžius buvo papuoštas vainiku ir gėlėmis, iškelta vėliava.

Bendrą kaimo kryžių prižiūri kaimo gyventojai, tačiau paprastai reguliariai aplinką tvarko koks nors vienas žmogus, dažniausiai arčiausiai gyvenantis, o kiti patvarko retkarčiais. Jei kryžius statomas kieno nors žemėje, paprastai žemės savininkai jį daugiausia ir prižiūri (neretai jie būna ir kryžiaus statymo iniciatoriai). Taip atsitiko ir su Skaistakaimio kryžiumi. Jis statytas Antano ir Marijos Janės Kriščiūnų žemėje, kur anksčiau buvusioje pono Savelio žemėje stovėjęs koplytstulpis (sunnykęs). Kriščiūnai ir rūpinosi kryžiaus atstatymu. Turėjo ažuolą, atsivežtą iš Kriščiūnienės tėviškės Žygėnų kaimo, o išdrožti užsakė žinomam apylinkės tautodailininkui Albinui Murauskui. Gal dėl to, kad Kriščiūnai tiek rūpinosi kryžiaus atstatymu, kai kurie kaimynai traktuoja jį kaip jų šeimos, o ne bendrą kaimo kryžių.

Bendras kaimo kryžius anksčiau buvo kaimo apeigų centrinė vieta. Čia susirinkdavo kaimo gyventojai per įvairias šventes, o gal ir sunkią valandą ar džiaugsmo kupini ateidavo prie bendro kryžiaus pasimelsti ir paprašyti užtarimo ar padėkoti už malones. Prie bendro kaimo kryžiaus žmonės (ypač jaunimas) rinkdavosi per Kryžiaus dienas, Sekmines, Devintines, kai kur ir per Gegužines pamaldas. Paprastai kryžių papuošdavo vainikais: „*Puošdavom visą kryžių, vainikus uždėdavom*“, – sakė ne vienas kalbintas žmogus. Švenčių metu kryžiai visada būdavo papuošti ir žmonės juos lankydavo. Vainikus pinti susirinkdavo daug gyventojų, atsivesdavo ir vaikus. Dažniausiai vainikus pindavo iš ažuolo lapų. Vainikėliu iš rūtų ar iš pataisų (*retenėlių*) papuošdavo ir medžiuose kabinamas koplytėles.

Šiomis dienomis bendri kaimo kryžiai gal ir neatlieka apeigų centro funkcijos, kaip anksčiau, bet išlieka svarbūs tam tikrų švenčių metu ir individualiems porei-

kiamis tenkinti. Skaistakaimio gyventoja Teresė Zymonienė sakė: „*Senesnės kartos žmonės pripratę pro kryžių praeidami maldele sukalbėti. Tai susikaupimo, šventa vieta*“³⁶.

Be to, bendro kaimo kryžiaus statymas bendram darbui suburia daugumą kaimo ir apylinkės gyventojų. Vieni rūpinasi padaryto kryžiaus atvežimu, kiti statyba, tretie aplinkos tvarkymu. Dar iki pašventinimo tai tampa visuotine švente, nes šie darbai dirbami nuoširdžiai, su meile. Tai konsoliduoja bendruomenę, suteikia jai tvirtumo, ugdo ne tik asmeninės pagalbos jausmus, bet ir patriotizmą.

Kryžiaus reikšmė dažnai nusakoma ir žodžiuose, iškalčiuose lentelėse ir privitytintose ant kryžių. Lentelės su žodžiais šiose vietovėse labai mėgstamos. Štai Dabitu kaimo kryžiaus apačioje iškalti žodžiai: „*Viešpatie, palaimink gyvuosius, suteik ramybę mirusiems*“. Skaistakaimio kryžiuje iškalti žodžiai „*Dieve laimink mus. Skaistakaimis*“ teikia vilties gyventojams, kad daugiau negandų nebebus: mat kaime nemažai iš gyvenimo savo noru pasitraukusių žmonių, sodybas vis niokojo gaisrai.

Kaimo kryžius simbolizuoja žmonėms jų tėviškę, tėvų namus (ypač prarastus). Ypač tą jaučia emigravę gyventojai. Štai iš Kanados atvažiuojanti, kilusi iš Šimkų kaimo moteris vis parymo prie šio kaimo kryžiaus. Ji ir jos broliai nuolat rūpinasi kryžiaus gyvavimu³⁷.

Pakelių kryžiai ir koplytėlės. Pakelėse dažniausiai statyti jau aptarti bendri kaimo kryžiai. Kartais laukuose pastatydavo kryžių paženklinti nelaimingo atsitikimo, dažniausiai žmogaus žūties, vietą.

Pateikėjai prisiminė kryžių, stovėjusių pakelėje Pakalniškių kaime. Ten buvo nušautas žmogus prieškario laiku. Kryžius sunyko sovietmečiu, niekas jo neatstatė, nes nebuvo kam pasirūpinti.

Pačiame Gelgaudiškyje palei šventoriaus tvorą prie gatvės glaudžiasi du kryžiai. Vieno pastatymas liko neišaiškintas, o kitas skirtas karo metu toje vietoje žuvusiam vaikinukui, kuris vieną rytą eidamas iš bažnyčios užlipo ant minos ir žuvo. Tėvai sūnaus žūties vietoje pastatė kryžių.

Mokytoja Angelė Zymonienė dar prisiminė, kad prieškariniu pakelėje, važiuojant į Šakius, būta medžiuose kabančių koplytėlių su statulėlėmis. Tos koplytėlės, anot pateikėjos, tai kryželiai su stogeliu, stogelis galėjęs būti išpjaustinėtas ornamentu. Kryžmų galai būdavo profiliuoti (skritulio, lapo formos). Tokie kryžiai-koplytėlės būdavo apie vieno metro aukščio. Dėžines koplytėles žmonės vadino *altoreliais*³⁸. Jos irgi būvo gana paprastos: sudarytos iš sienuelių ir stogelio, priekis atviras arba įstiklintas („*įstiklintos durelės*“). Statulėlės

*Skaistakaimis.
Pakelės kryžius
medyje priešais
Saliarono Grikiečio
sodybą. 2003 m.
A. Andrijono nuotr.*



³⁶ Uždravienė L. Apie kryždirbystę, p. 4.

³⁷ Kairaitienė J. Šimkų kaimo kryžius, p. 3.

³⁸ Pasakojo Angelė Zymonienė, gim. 1922 m., gyv. Gelgaudiškyje. Užrašė Skaidrė Urbonienė 2003 m.



*Kryžius Gelgaudiškio
bažnyčios šventoriuje
prie vartų (1989).
Dešinėje – kryžiaus
fragmentas.
Aut. Arvydas Skučas.
2009 m.
A. Andrijono nuotr.*

dažniausiai vaizdavo Švč. Mergelę Mariją, buvo gipsinės, dažniausiai pirktos per atlaidus. Nukryžiuotojo skulptūrėlės dažniausiai buvo metalinės.

A. Zymonienė tvirtino, kad sodyboje pasistatyti kryžių ne kiekvienas galėjo, o tik stambesnis (ir turtingesnis) ūkininkas. Tačiau kryželį ar koplytėlę (altorėlį) į medį pakabinti daug kas galėjo, tuo labiau kad ir pačiam jį pasidaryti nesunku. Ypač kai kiekvienas vyras mokėjo šiek tiek meistrauti. Todėl, mokytojos žodžiais tariant, tų altorėlių „*tokių mažiukų buvo*“, juos kabino į medžius pakelėse ten, kur žemės riba. Taip ūkininkai dar ir pažymėdavo savo žemę³⁹.

Šventorių paminklai. Atvykus į Gelgaudiškį ir aplankius bažnyčią, iškart matyti šventoriuje ir pašventorėje stovintys kryžiai, stogastulpis bei labai gražiai tvarkoma ir skulptūromis puošiama klebonija. Tik įėjus pro vartus į šventorių, mus pasitinka meistro Arvydo Skučo 1989 m. darytas aukštas kryžius su skulptūromis stiebo apačioje. Kryžiaus stiebo ir kryžmų briaunos dekoruotos kryželių motyvų pjaustiniais, kryžmų galai užbaigti lelijos motyvu, labai būdingu Suvalkijos liaudies menui, kryžmą išryškina ratas su ilgų spinduliukų pluoštais. Į vartus atsuktoje kryžmos pusėje pritvirtinta Nukryžiuotojo figūra, virš jos ant kryžmų dviejų angeliku skulptūrėlės, apačioje suformuota koplytėlė su Vytauto Didžiojo horeljefu viduje. Kitoje kryžiaus kryžmos pusėje – Švč. Mergelės Marijos skulptūrėlė, apačioje koplytėlėje – šv. Kazimiero horeljefas ir įrašas: „*Apsaugok aukščiausias mūs mylimą šalį. 1989*“.

³⁹Pasakojo Angelė Zymonienė, gim. 1922 m., gyv. Gelgaudiškyje. Užrašė Skaidrė Urbonienė 2003 m.

Kitame šventoriaus gale ties takeliu, vedančiu pro vartelius į kleboniją, stovi aukštaičio liaudies meistro Vytauto Jackūno 2000 m. darytas kryžius, skirtas popiežiui Jonui Pauliui II. Įrašas kryžiuje byloja apie tai: „Jonas Paulius II 2000. Šis kryžių pašventino vyskupas Juozas Žemaitis“. Kryžiaus puošyba kiek kuklesnė nei A. Skučo dirbto kryžiaus, tačiau šis kryžius išsiskiria aukštumu ir harmoningomis proporcijomis. Kryžmą išryškina spinduliai ir platus dvišlaitis stogelis, po kuriuo pritvirtinta medinė Nukryžiuotojo skulptūra. Stiebo apačioje suformuota koplytėlė su dvišlaičiu stogeliu, joje – išdrožta popiežiaus figūra. Žmonių teigimu, anksčiau šioje vietoje stovėjo kitas kryžius, kuris dabar perkeltas už šventoriaus ribos ir pastatytas prie dabartinės šarvojimo salės. Tai medinis geltonos spalvos, lygių tiesių keturkampio skerspjūvio kryžmų ir stiebo kryžius. Matyt, kryžius buvo trumpintas, nes horizontalioji kryžma neproporcingai ilga. Kryžmų centre prikaltas profiliuotas geltonos spalvos medinis skydelis su lenktu skardos stogeliu. Ant skydelio pritvirtinta balto metalo Nukryžiuotojo figūrėlė, jam virš galvos – skardos lentelė su įrašu „INRI“. Kryžiui puošnumą suteikia apatinuose kryžmų tarpuose pritvirtinti ažūriniai vynuogių šakelių motyvai, plačiai paplitę baroko laikų bažnytinėje dailėje.

Netoli klebonijos, kitapus bažnyčios šventoriaus tvoros stovi dviaukštis stogastulpis, darytas jau minėto meistro Vytauto Jackūno. Vienoje stiebo pusėje apačioje bareljefu vaizduojamas palaimintasis arkivyskupas Jurgis Matulaitis. Abu stogastulpio aukštai puošti skulptūrėlėmis. Stogastulpio stiebas, atramėlės rudos spalvos, skulptūrėlės dažytos baltai, stogeliai dengti skarda. Vytautas Jackūnas kilęs iš Aukštaitijos, todėl jo darbuose matyti aukštaitiškų medinių paminklų drožybos tradicijos, kaip kad ir šiame stogastulpyje. Meistras, pakviestas savo brolio kunigo Vlodo Jackūno, išpuošė ir kleboniją: teritoriją apjuosė tvora su skulptūriškai dekoruotais stulpais. Kiekviena stulpelyje išdrožta po apaštalo figūrą ir įrėžtas vaizduojamojo apaštalo vardas. Klebonijos kiemelyje stovi rudos spalvos kryžius, kurio apatinėje stiebo dalyje išdrožtas rymantis angelas. Dar vienas Jackūno darbas – didelis Rūpintojėlis koplytėlėje, pastatytas prie įėjimo į kleboniją, gėlių darželyje.

Kapinių kryžiai. Antkapiniai mediniai kryžiai Gelgaudiškio kapinėse neaukšti, platokų kryžmų. Dauguma turi stačiakampes lenteles su įrašais, pritvirtintas ant stiebo. Papuošimai kuklūs, koncentruojami kryžmų tarpuose. Dažniausiai pasitaikan-



Kryžius popiežiui Jonui Pauliui II Gelgaudiškio bažnyčios šventoriuje (2000). Aut. V. Jackūnas. 2009 m. A. Andrijono nuotr.



*Kryžius Gelgaudiškio
klebonijos kieme, skirtas
kun. Gintautui Skučui.
Aut. V. Jackūnas.
2003 m.
D. Perkausko nuotr.*



*Rūpintojėlis gėlių
darželyje prie klebonijos.
Aut. V. Jackūnas.
2003 m.
D. Perkausko nuotr.*



*Medinė skulptūra Albinai
Pališkienei iš Pakalniškių k.
prie šeimos kapo Gelgaudiškio
kapinėse. 2006 m.
A. Andrijo nuotr.*

tys – tai Suvalkijai būdingi stilizuoti lelijos žiedai. Pasitaiko tarpuose įtvirtinti skydeliai su spinduliukais (dažniausiai trimis). Kryžmų galai užbaigti lentele, rutuliu, piramide arba tiesiai. Kai kurių kryžių kryžmų galuose iškiliau išdrožtas stilizuotas lelijos žiedas. Prie kai kurių kryžių stiebų apačioje pritvirtinti skydai, kurių kraštas išdrožtas augaliniu motyvu. Išsiskiria vienas antkapinis paminklas – medinis koplytstulpis, kurio koplytėlė yra atvira, ją sudaro keturšlaitis stogelis ir keturios profiliuotos atramėlės, einančios nuo stogelio kampų iki stiebo, ir suformuojančios į apačią siaurėjančią koplytėlę. Koplytėlėje įstatyta medinė Švč. Mergelės Marijos skulptūra.

Du kapinėse stovintys kryžiai yra ne antkapiniai paminklai. Vienas jų apleistas, stovi įkalnėje, apaugęs žolėmis. Jis žymi evangelikų kapines. Žmonių teigimu, Gelgaudiškio kapinės susidėjo iš dviejų dalių: katalikų ir evangelikų. Evangelikų pusę žymėjęs visai paprastas, be papuošimų kryžius, kitoje kapinių dalyje (netoli dabartinio Tremtinių kryžiaus) stovėjęs katalikų kapinės žymintis aukštas medinis kryžius. Dabar tėra Tremtinių kryžius, pastatytas pertvarkos metais. Tremtiniai iš Gelgaudiškio miestelio ir apylinkių, surinkę lėšų, užsakė kryžių išdrožti tautodailininkui Albinui Murauskui. Kryžius grakštaus silueto, kryžmų galai trilapio formos. Kaip įprasta šiuose kraštuose, puošyba kukli, sukoncentruota ties kryžmos centru: į tarpkryžmius įtvirtinti skydeliai, prie kurių pritvirtinta po tris profiliuotus spindulius.

Išvados

Apžvelgta Gelgaudiškio apylinkių kryždirbystės panorama rodo, kad šiame krašte tebepuoselėjamos XX a. pirmosios pusės kryžių statymo tradicijos. Senieji paminklai atstatomi, išlaikant jų buvusias formas, puošybinius elementus, netgi panaudojant išsaugotas senąsias detales.

Gelgaudiškio kleboniją apjuosė tvora su skulptūriškai dekoruotais stulpais: kiekviename stulpelyje išdrožta po apaštalo figūrą ir įrėžtas vaizduojamojo apaštalo vardas. 2004 m. A. Andrijono nuotr.





*Skulptūriškai dekoruotos
toros fragmentai*



*Skulptūriškai dekoruotos
tvoros fragmentai*

Statant jaunus krūžius, jiems parenkamas tradiciškai nusistovėjusios vietos (dažniausiai pakelė). Daugumos naujai sukurtų krūžių meninė raiška tęsia vietines tradicijas: jie kuklūs, lakoniški, puošiami reljefine drožyba ant stiebo ar krūžmų arba santūria puošyba (dažniausiai spindulių vainiku) išryškinamas krūžmos centras. Tiek senuosiuose, tiek naujuosiuose krūžiuose dažnai naudojamas Suvalkijoje populiarus lelijos motyvas.

Įvairovės į vietinę tradiciją įneša liaudies meistrų, ypač atvykusių iš kitų regionų (pvz., V. Jackūno), kūriniai.

Senoji kaimo sodyba

Elvyra Straševičienė



*Snapaičių sodyba
Pakalniškių kaime.
2005 m.
A. Andrijono nuotr.*

Straipsnyje apžvelgiama tradicinė Gelgaudiškio miestelio sodyba: pastatų paskirtis ir jų išsidėstymas sodyboje, gyvenamieji namai, tradicijos ir raida, baldai ir įvairūs rakandai būste, gyvenamosios aplinkos puošyba.

Sodyba. „Susikūriau gyvenimą, mano gyvenimas, mano namai, mūsų namučiai, kur namai namučiai, mano kiemas, sodyba kaip rėdyba“, – posakiai, gelgaudiškiams reiškiantys vieną ir tą patį – šeimos sodybą, per laiką susiformavusią ne sava išmone, o būdinga visai Užnemunei. Po trečiojo Lietuvos ir Lenkijos valstybės padalijimo Prūsų valdžios reikalauta trobesius statyti perimetrine tvarka aplink stačiakampį, tvora aptvertą kiemą, ir ne bet kaip, o griežtai nustatyta tvarka: kiemo perimetro ilgosios viename gale statyti gyvenamąjį namą, o prieš jį, kitame ilgosios gale, rėsti klojimą. Kiemo skersinėje, gyvenamojo namo kairėje statmenai jam statyti klėtį, o priešingame klėčiai krašte, taip pat statmenai gyvenamajam namui, tik kiek to-

Pakalniškių k. ūkininkas Vitas Virbauskas ruošiasi statyti naują klojimą. Apie 1995 m. Iš V. Virbausko albumo





lėliau nei klėtis, statyti tvartą. Taip visi sodybos trobesiai buvo atgręžiami į kiemą.

Statybos procesą, kartais ir statomą trobesį, vadino *budavone*, o statomus trobesius – *budinkais*. Tai, ką bendrinėje kalboje nusakom sąvoka „statyti“, kraštiečiai sako – *budavoti*. Galutinai suręsti sodybos trobesiai vadinami *stuba* (gyvenamasis namas), tvartu, kluonu (klojimas), klėtimi. Gyvenamąjį namą ir pagrindinę patalpą jame lig šiolei vadina *stuba*, tačiau, kaip ir visa Užnemunė, kraštiečiai mėgsta mažiabinius, maloninius vardus, todėl didesnį namą vadino *stuba*, o mažą, vos dviejų trijų patalpelių, – *stubute*, *stubele*, kartais net *stubyte*. Visai mažutį, sukiūžusį, susmegusį – *stubike* įvardija. *Stubos* sąvoka kildinama iš vokiškojo žodžio (die Stube – gyvenamasis namas).

Gyvenamuosius namus statė taip, kad jų paradinės (pagrindinės) durys ir fasadiniai langai žvelgtų į kiemą, o pro galinius langus matytųsi pro sodybą einantis vieškelis (kaimo kelias), iš kurio, statmenai sodybai, driekėsi mažesni keleliai, besibai-giantys sodybos kieme. Iš kaimo kelio kieman įvažiuodavo savu keleliu pro klėtį, tiksliau – pro greta klėties statramsčių ar gulstinėje tvoroje įtvirtus dvivėrius pinučių ar statinių (*štakiety*) vartus. Sodybos aptvaro tvoras lėmė šeimininko finansinės išgalės ir sugebėjimas. Gyveno pagal įsisenėjusį įprotį – šeimininkei priklausau *stubos* vidus, daržas ir darželis, o šeimininkui – kiemas (įskaitant tvoras), gyvuliai ir trobesiai. Gal todėl ir sodybos įvardijamos vyro vardu: į svečius ėjo pas Jonus, Antanus, Petrus, tarsi šie ir pavardžių neturėtų. Jei kas ir nutiko, tai taip pat Jonams, Antanams, Petrams. O jei šeimoje augo koks nelaimėlis ar paliegėlis, likęs nevedęs ar netekėjusi, nepravardžiavo jo, tik maloniniu žodeliu vadino. Tėvai tokį amato išmokydavo, o žmonės ėjo ne pas siuvėją Agotą, bet tik pas Agotėlę, ne pas kalvį Joną, tik pas Jonelį. Jei svetimi norėjo kurioje šeimoje išskirti kurį vaikelį, tai ir sakė Antanų Katriutė, Katrės Zosytė...

Sodyba Šileravos kaime. 2005 m.

A. Andrijono nuotr.



*Pašiūrė prie tvarto
A. Skamarako
sodyboje Jankūnų
kaime. 2010 m.
A. Andrijono nuotr.*

Kiek prakutę beturčiai, neįgalintys pasistatyti naujų trobesių, prie esamų lipdė priestatus – šio pas, pašiūres, prielipus, trisienius. Susirėsdavo gan greitai: prikals statmenai prie esamo trobesio sienos du strypus, kitus du, kiek trumpesnius, įkals lygiagrečiai šiems į žemę, prie jų prikals skersinius, ir gautąjį karkasą apkals statmenai lentomis ar ilgesnėmis atraižomis. Vienšlaitį pašiūrės stogą taip pat apkaldavo lentomis ar atraižomis. Šiose pašiūrėse laikė malkas, pakratus, žemės ūkio padargus. Kai kurios gelgaudiškių pašiūrės priminė kūgius: atrems ratu į medį keliolika lentų, kuolų ar šatru, ant viršaus užmes keliolika žievės gabalų, samanų ar žemių papils – ir pašiūrė paruošta. Dar kuklesnė buvusi pastogė – kelios šatros ar lentos, atremtos pražulniai į esamą trobesį. Šiuose šieniu, šiaudais, samanomis, lapais, spygliais apšiltintuose priestatuose tiek vasarą, tiek ir žiemą laikė gyvulius. Beturčių sodybų kiemai buvo mažučiai, o trobesiai, apramstyti priestatais, dar labiau suspaudė jų plotą.



*Gyvenamasis namas
A. Skamarako
sodyboje. 2010 m.
A. Andrijono nuotr.*

Iki XX a. vidurio gelgaudiškiai patys savoje sodyboje numatė trobesio stovėjimo vietą, dydį, paskirtį ir reikiamą statybinės medžiagos kiekį tam trobesiui pastatyti. Patys rūpinosi mediena ir meistrais. Naujai besikuriančios sodybos pastatų kiekį ir jų dydį lėmė ūkio pajėgumas, o svarbiausia – šeiminių požiūris į naujai kuriamą gyvenimą. XIX a. pab.–XX a. pirmojoje pusėje gelgaudiškių valstiečių susidarė dvi grupės: vieni jų, jau tapę laukininkais, kaskart stiprino ūkius, kiti vis dar buvo *girininkai, giriniai*, besilaikantys senųjų tradicijų ir nemėgstantys tarpusavio varžytinių tiek trobesius statant, tiek pastatus ar būstą puošiant, tiek ūkį prižiūrint. Iki pat sovietmečio jie išlaikė archajiškiausius girių gyventojų bruožus – kuklumą ir paprastumą. Jie nebuvo skurdžiai, tačiau nebuvo linke nei į pasipūtimą, nei į naujovių ieškojimą. Jie mylėjo žemę, tėvų išpuoselėtus ir paliktus papročius, mišką, buvo ištikėję, kad su kiemo vartais žemės valdos nesibaigia, uždarei vartelius – ir vėl giria be galo, be krašto. Ir viskas tavo. Jiems pakako mažos, šiltos, pačių rankomis susiretos dūminės *stubelės*. Apie kitokį gyvenimą jie nesvajavo. Apskritai iki XX a. pirmosios pusės ūkio plėtotės, įvardytos Žemės reforma, krašto žmonėms nedaug tereikėjo, o ir nežinojo jie kitokį gyvenimą esant. Iki XIX–XX a. sandūros jie nežinojo dūmtraukių, o ir sužinoję nenorėjo permainų, nenorėjo keisti senųjų įpročių. Kaminus vedė tik prakišdami juos pro lubas, o pastogėse įrenginėjo rūkyklas. Kaminas virš stogo jiems buvo „*velnio prasimanymas, velnio išmislas*“.

Turtingesniųjų ūkininkų sodybos buvo erdvios, kiemai dideli, taisyklingo keturkampio formos. Antai A. Grikinienės (Jociūtės) sodybos kiemas erdvus, stačiakampis, aptvertas statinių tvora. Trobesiai išdėstyti perimetru, palei tvorą. *Stuba*, kaip ir daugelio vidutinių, pastatyta viename kiemo gale. Tvora, kiek nutolusi nuo *stubos*, juosia gan erdvą sodą. Darželis aptvertas papildoma pinučių tvora. Įeiti į sodybą – siauri pinučių varteliai, *Skamarako sodyba iš šiaurės pusės. 2010 m. A. Andrijono nuotr.* įtvirti tvoros šoninėje. *Stubos* ir vartelių padėtis labai patogi šeiminiams: pro fasadinius langus matyti visi sodybos trobesiai, žvilgsniu lengvai aprėpiamas visas kiemas, o pro ga-



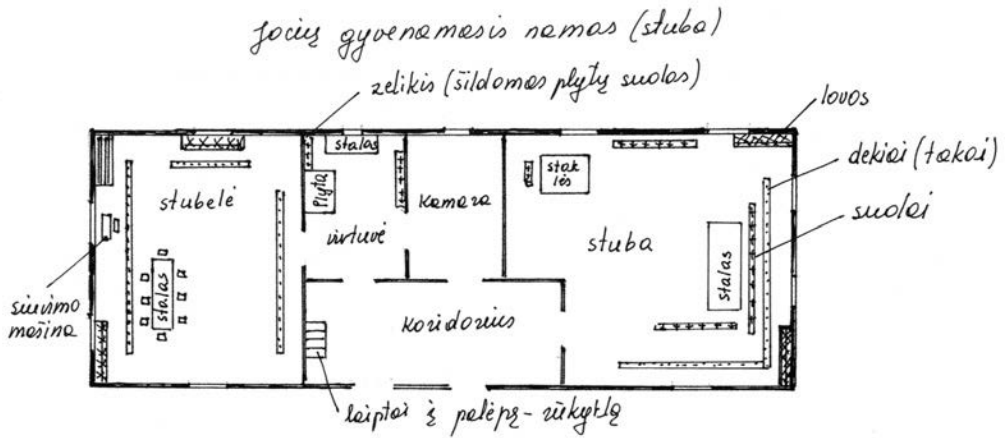

*Jocių gyvenamojo namo (stubos) Dabitų k. išplanavimas.
Statytas apie 1928–1930 m. E. Straševičienės pieš.*

linius ir kampinį fasadinį langą regi keleliu ateinantį ar atvažiuojantį ir spėji laiku prideramai svečią sutikti, kuri paprastai krašto žmonės pasitinka išėję į lig šiolei išlikusį atvirą prieangį (*gonkas*). Jei šeimnininkai nenori svečio kviestis vidun, reikalus aptaria prieangyje, kuriame yra per visą ilgį įrengti du suoleliai. Čia puikiai gali ir pats atsisėsti, ir svečią pasodinti. Prie sodybos vartelių, kaip ir prie viso *stubos* fasado, žydi gėlės. Iš

*Daržinė A. Skamarako sodyboje. 2010 m.
A. Andrijono nuotr.*



kiemo pusės, vartelių kairėje, prie tvoros prigludęs neilgas ir neaukštas suoliukas (*zaslanas*). Tai taip pat patogus, ypač šeimininkei ir dukroms, pasikalbėti su drauge ar kaimyne, nes suolelis pastatytas atokiau *stubos*, todėl nepažadinsi kūdikio ar poilsiu prigulusio namiškio, o ir namiškiai negirdės plepančiųjų pokalbio. Abipus suolelio auga daugiametės aukštaūgės, didelės priežiūros nereikalaujančios gėlės, suteikiančios malonų pavėsį ir užuovėją. Tai jurginiai, balzaminai, kerojasi topinambai ir aukštaūgiai geltonžiedžiai jurginiai.

Pastatai. Nors ir dalinis, tačiau ankstesnis nei kitoje Lietuvos dalyje, baudžiavos panaikinimas sudarė sąlygas atkusti stambesniems ūkininkams. Tačiau nemaža dalis vargingųjų ir panaikinus baudžiavą vis dar tebegyveno mažose dūminėse *stubutėse*, pastatytose maža ką didesniuose žemės lopinėliuose, paslapčiomis atkariautuose iš girios. Varganam valstiečių ūkiui pakako *stubutės* ir vieno ūkinio pastatėlio, pagal svarbiausią jo funkciją vadinto tai tvartu, tai malkine ar daržine. Po dvišlaičiu pastatėlio stogu tilpo keletas patalpų: tvartelis gyvuliams, klėtė miegojimui ir podėliui, malkinė malkoms ir miško ruošos įrankiams, kluonas pašarui, pakratams ir žemės ūkio inventoriui. Jei valstietis statėsi trečią trobesį, tai esamą ūkinį skyrė gyvuliams ir vadino jį tvartu, o statomą – klėtimi, daržine ar



A. Skamarako sodyboje prie daržinės iš kiemo pusės. 2010 m. A. Andrijono nuotr.



Tvartelis A. Skamarako sodyboje iš kiemo pusės. 2010 m. A. Andrijono nuotr.



Namas Šileravos
kaime. 2005 m.
A. Andrijono nuotr.

malkine. Išties tai buvo daržinė: viename jos gale laikė javus ir šieną, o kitame, atitvertame (nebūtinai siena) kruopščiai sukraudavo malkas, greta kurių šeimininkas pasistatydavo savadarbį varstotą (darbastalį) ir išikurdavo dirbtuvėlę. Kampe surasdavo vietos žemės ūkio padargams ir įrankiams, sukabinėdamas juos ant sienoje ar tarp sienojų įkaltų medinių ar metalinių vinių, lenkto medžio šakos vągių.

Pastato vidus. Iki XX a. pirmųjų dešimtmečių dauguma gelgaudiškių gyveno mažose viengalėse, dviejų arba trijų patalpų pusiau dūminėse *stubose*.

Viengalės stubos. Skurdžiausi ir seniausi buvę viengaliai, dviejų patalpų nameliai, viengubomis vienvėrėmis lauko durimis, pro kurias iš pradžių patenkama į priemenę, vadintą bulvine. Priemenėje virė šeimos gyvenimas: čia buvo atviras ugniakuras, garnos javams malti, stalas, vienas du neilgi suolai, kubilai maisto produktams ir namų apyvokos reikmėms, taburetė ar trumpas suolelis vandens kibirui ir taburetė, ant kurios visuomet stovėjo emaliuotas (*palivotas*) dubuo praustis. Čia buvo iškasta lentiniu dangčiu uždengiama duobė šakniavaisiams – bulvėms, burokėliams (*brokams*), runkeliams, morkoms, sėtiniams (*gručkams, kručkams*). Priemenė saugojo gyvenamąją patalpą nuo šalčio. Iš priemenės – durys į gyvenamąjį būstą. Antai gelgaudiškės A. Grikiėnės (Dabūtų k.) atmintyje lig šiol iširėžęs matytas neturtingų valstiečių gyvenimas: *stubos* dviejų kambarų – *stubelė* ir bulvinė. Miegojo ir bulvinėje. *Stubelėje* stovėjo didelė krosnis (*pečius*). Užkrosnyje (*užpečkyje*) ant ožiukų įtaisyti gultai (*narai*). Lovos – ant kūjokų užkaltos lentos, o ant jų – suversti šiaudų kūliai. Pagalvės – gal *švylių* prikimštos. *Stubelės* pakraščiu stovėjo suolai, vadinti *uslanais*.

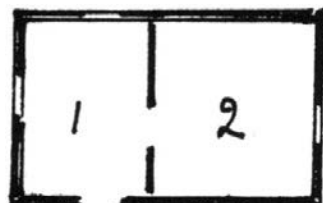

1

„Ale kaip tie gyvena, kur nieko neturi? – klausia A. Grikiėnė ir pati atsako: „Kelnes pasikloja, sijonu užsikloja. O jei kiekvieną metų vaiks? Ir bažnyčion, ir ulyčion – vis ta pati suknelė“.

Viengalė stuba: 1. Bulvinė;
2. Stuba. E. Straševičienės pieš.

Kita pateikėja užaugo devynių asmenų šeimoje – tėvai ir septyni vaikai. Miegojo iš lentgalių sukaltose lovose po du tris. Net keturiuose guldamo į vieną lovą – priešpriešais, po du kiekviename lovos gale. Gyvenimą apibūdino jaunystės metais nugirstu pokalbiu: „*Man vaiks kiekvieną met dykai, o paršiuką reikia pirkt. Vaiks mirė – tėvai džiaugiasi*“.

Lovose šiaudus dengė pakulinėmis paklodėmis. Tiesa, kai kas turėjo čiužinius, bet ir tie čiužiniai buvo tik pakuliniai.

Vargingieji tarnavo pas stambesnius ūkininkus. Apranga – tik pakuliniai. S. Leivienė (Geļgaudiškis) mena: šeiminkų dukra Stasė, ji irgi Stasė. Šeiminkai savo dukrą Stasė vadina, o jai šaukia:

„Piemene, eik paėst. Būdavo, jei mergina pasigimdė – neišvarė, tik dirbti nuo tos dienos reikėjo. Pririša vaiką prie dėžės ir dirba.

Varguolio stubutėje namų apyvokos daiktų nedaug. Jie kuklūs. Bulvinėje – dranka (kubilas kiaulių jovalui), mediniai, lankais suveržiami kubilai kopūstams, maudymuisi, skalbiniai. Girnos. Vaškara.

Indų taip pat nedaug. Valgymui ant stalo padeda vieną bliūdą (dubenį) ir pastato kašę (belankę pintinę) virtų su mandieriukėmis (lupenomis) bulvių. Šaltibarščius visi iš vieno bliūdo šaukštais sėmė. Sakė: geležiniai šaukštai karšti, jais negalima valgyti. Šakučių nebuvo. Mėsą ėmė pirštais. Mėsą virdavo barščių (burokėlių) sriuboje.“

Pateikėjos paauglystėje motina kiekvienam po gabaliuką mėsos padalydavo, o sriubos (zupės) valgyt galėjo, kiek norėjo.

Grindys – plūkto molio asla. Medinės grindys apylinkėje pradėtos kloti prieš pat Antrąjį pasaulinį karą. XX a. pradžioje kai kurie valstiečiai prie pat laukųjų durų paklodavo lentpjūvių atpjautos medienos kelias atraižas, tada purvas, ypač sniegas, neišnešiojamas po aslą, o nukratomas ant lentgalių ir sušluojamas. Analogiški lentgaliai buvo klojami ir prie priemenėje įrengto virimo ir šviesos šaltinio – atviro ugniakuro. Šiuos lentgalius tarsi stalą kruopščiai prižiūrėjo – nušluostydavo, nuplaudavo. Ant lentų statė nuo *vąšo* nukeltus puodus, keptuvę. Prie ugniakuro visuomet stovėjo kalvio nukaltas trikojis, naudotas nedideliame maisto kiekiui išvirti ar pašildyti, puodui ar keptuvei pastatyti. Trikojis – nepakeičiamas įtaisas kepant žuvį ar blynus, spirginant lašinius, verdant kavą ar arbatą. Taburetė ar trumpas suolelis vandens kibirui ir taburetė, ant kurios visuomet stovėjo emaliuotas dubuo praustis.

„Ištekėjau už seno, dar ant vaškaros augyto“, – mena viena pateikėja. „Vyro namų virtuvėje buvo mašina, bet dūmai pro aukštinį išeidavo“. Kaminas, kaip ir daugumos tuometinių ūkių, buvo išvestas tik iki lubų. Vasarą, kad nereiktų krosnies kūrenti, naudojo trikojį. Maistui gaminti po trikoju suskersuoja kelis pagaliukus ir užkuria ugnelę. Ant trikojo uždeda puodą. Trikojį laikė ant aslos, prie duonkepės, prie kamino, kurie apšildė stubelę. Pakura – po kaminu, kad dūmai eitų į kaminą.

Vėlesnės statybos viengalių *stubų* priemenė buvo kaip tikra virtuvė. Jose atvirą ugniakurą pakeitė viryklė (*mašina*) su tarpšienėje įmontuota šildomąja sienele, apšildančia *stubutę, stubą*. Ilgainiui priemenė-virtuvė virto jaukiu šeimos židiniu. Čia buvo nuduriami visi būtinausi ūkio darbai.

Viengalės išvarstytos stubos. Šiose *stubose* gyvenamasis namas išilgine siena padalintas į dvi dalis. Pro laukujes duris patenkame į priemenę (*butuką*), iš kurios trejos durys. Po dešinei – į miegamąjį (kuris buvo kaip *šeimynstubė*: čia miegojo, valgė, o jei šermenys (*pagrabas*), tai taip pat šiame kambaryje. Lavonas atidengtas, o kai duodavo valgyti, lavoną paklode uždengia. Po kairei durys į kamariukę, tiesiai – į virtuvę. Virtuvėje virė valgį, valgė.

Išvarstytos stubos planas. Iš plano matyti, kad *stuba*, kaip gyvenamoji patalpa, buvo kažkas tarpinio tarp *stubos* ir seklyčios. *Stuboje* ruošos darbų nedirbo, tačiau čia ir svečią priimdavo, ir miegodavo. Dažnai priemenė, ypač priemenė-virtuvė, buvo pertveriami skersine lentų pertvara. Užlentyje (gautoje kamaroje) laikė maisto produktus ir namų apyvokos reikmenis, kartais miegodavo. Drauge su pertvara į kamara persikėlė ir rūsų šakniavaisiams.

Apibendrinant verta pasakyti, kad krašte buvo ištisi neturtingųjų – mažų namelių ir ne ką didesnių darželiukų – kaimai, kaip antai Pakalniškiai (žemieji). Šio kaimo žmonės žemės neturėjo, gyveno neturtingai (*biednai*) ir buvo vadinti *butelninkais*. Neišgalėję laikyti karvių, jie augino ožkas, todėl ir visas kaimas pramintas *Ožkamiesčiu*.

Dvigalės stubos. Tai erdvus, mažiausiai trijų patalpų gyvenamasis namas, priemene (*kamariuke*) padalytas į dvi gyvenamas dalis: viena – *stuba*, *šeimynstubė*, darbo ir gyvenamoji patalpa, kur virė visas šeimos gyvenimas (dirbo, valgė ir miegojo), antra – *stubelė*, mažai gyvenamas, neapšildomas kambarys svečiams, švari patalpa svečiams, šermenims, vasaromis ligoniui, šeimos šventiniams pobūviams (čia stovėjo šventiškai paklotos lovos). *Stubon* ir *stubelėn* patekdavo pro atskiras duris, iš priemenės.

Dvigalės stubos planas

Adelės Grikienės (Jociūtės) (8 ha ūkis, Dabūių k.) senoji *stuba* buvusi trijų patalpų: virtuvė, *stuba* (šeimyninė patalpa) ir *stubelė* (šventiniam susibūrimui). Tačiau virtuvėje, kaip ir aprašytoje priemenėje, tebebuvo atviras ugniakuras.

Dvigalės išvarstytos stubos. Naujoji A. Grikienės (Jociūtės) *stuba*, statyta 1928–1930 m., buvusi penkių patalpų: koridorius, virtuvė, kamara (*kamariukė*), *stuba* ir *stu-*

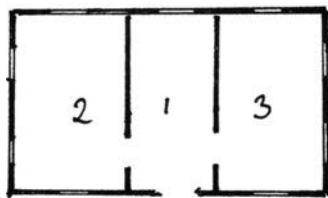

2

Dvigalė stuba:

- 1 Priemenė, butukas, rečiau – bulvinė;
 2. *Stuba* (gyvenamasis kambarys);
 3. *Stubelė*.
- E. Straševičienės pieš.

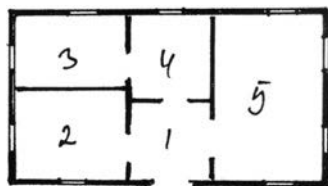

3

Dvigalė išvarstyta stuba.

Atsiranda „naujoviški“ patalpų pavadinimai:

- 1 Priemenė; 2. Virtuvė; 3. Tėvukų kambarys;
 4. Priemenė, tėvukų priemenė; 5. Didysis kambarys.
- E. Straševičienės pieš.

belė. Dengta malksnomis, pjautomis lentpjūvėje. Langai – dviveriai, šešiarūčiai (*šešiapaliai*). Prieš laukujes duris – trijų pakopų mediniai laipteliai.

Dvigalės ištvarestytos stubos planas. Apžvelgę *stubų* planus, pasižvalgykime po tradicinės tarpukario *stubos* vidų.

Stuba (gyvenamasis kambarys). Įprastinėje XX a. pradžios kraštiečio *stuboje* – plūkto molio asla, šventėms pabarstoma smėliu. Šlavė gan retai, šlavė ražu (belape beržine šluota). Pušinių šluotų nenaudojo, pušies šakelės ilgos ir liaunos, spygliai ilgi, greitai nubyra, šluojant taško aslos smėlį. Be ražų, naudojo plokščias, platokas ir tvirtas beržo šakelių šluotas, surištas liaunomis to paties beržo šakelėmis arba viela. *Stubai* šluoti naudojo bekotes šluotas, o priemenei ir kiemui – ilgakotes (bekotės – surištos ir apipjautos beržo šakelės, o ilgakotės – ta pati šluota, įtvirtta į krūtinės aukščio kotą).

Stubose baldų nedaug: stalas, lovos, suolai, viena ar dvi kėdės garbingam svečiui pasodinti (iki XX a. vidurio kėdė buvo skirta tik kalėdojančiam ar pas ligonį atėjusiam kunigui atsisėsti).

Spintų neturėjo. Drabužius kabino ant vienos ar dviejų karčių (*šatrų*), įtvirtintų įstrižai kampa prie laukujų durų. Karčiai įtvirtinti imdavo dvi lenteles ir, išpjovę jose išpjovas (karčiai įstatyti), prikaldavo prie kampa sudarančių sienų. Atmatavę reikiamą karties ilgį (apie 2 m), jos galus išsprausdavo į lentelių išpjovas. Dažnai tarpusienyje įtvėrdavo dvi tokias kartis – vieną trumpesnę, kitą ilgesnę. Per kartis permesdavo drabužius ir uždengdavo permesta ar tarp sienų įtempta paklode.

Užsiklodavo plunksnų patalais, antklodėm (*kaldrom*). Iš ko siūdavo antklodes, kas įdėta jų viduje (vata, pakulos ar kitas kamšalas), nepavyko išsiaiškinti. Moterys abejoja: „Gal pakulos, sumaišytos su avių vilna“, tačiau visos teigia, kad „*kaldros buvo kietokos ir sunkios*“. Gryna avių vilna buvo brangi, nedaug kas Gelgaudiškio apylinkėse bent keletą avių laikė, tad reikia tikėti, kad varguomenės antklodės nebuvo vilnonės. Jas siuvo namuose pačios šeimininkės. Kad kamšalas nesukristų, skersai ir išilgai sudygsniuodavo, rečiau stambiais dygsniais persiūdavo įstrižai. Antklodžių



Namas Šileravos kaime. 2005 m.

A. Andrijono nuotr.



*Kraštotyriminkas
A. Bajerčius
su Šileravos k.
gyventoju. 2005 m.
A. Andrijono nuotr.*

viršui naudojo lininį namuose austą audinį, viena antklodės pusė buvo dryžuota, kita – vienspalvė, dažyta raudona, žalia ar kita sodria spalva. Pokariu antklodes siuvo iš nevalytos vatos.

Antklodes, tiksliau jų užvalkalus, skalbdavo: užmeta antklodę ant tvoros, paima šluotražį ir išdaužo, nušiūruoja. Skalbė pelenų šarmu. Pelenus užpila nedideliu kiekiu šalto vandens, kad galėtų išmaišyti vientisą masę. Gautą masę užpila verdančiu vandeniu ir, dar kartą gerai išmaišę, palaukia, kol nusistos skystis. Gautuoju klampiu tarsi gintaras skysčiu skalbia.

Lovos paklotui vartojo nublokštus ruginius šiaudus. Turtingesnieji išsiausdavo čiužinį, į kurį įkišdavo kūlį, o vargingesnieji tiesiog ant lovos lentų paskleisdavo šiaudų kūlį ir uždengdavo paklode. Šienas susiguli, o susigulėjęs kietas, nekvėpuoja, tad šieno paklotui nevartojo.

Prie lovos klojo kilimėlius: paima storesnį seną audinio gabalą ir vienoje jo pusėje rankomis prisiuva juostelėmis sukarpytos ir perpus perlenktos medžiagos (perkelio atkarpu, likusių siuvant palaidinukę ar suknelę) skiauteles. Kilimėliui rašto nerinko. Skiauteles siuvo „*kaij papuola*“. Gaminys išeidavęs margas it genys, spalvingas. Išilgai ar pajstrižai kambarį ant grindų klojo takus (*dekius*), austus staklėmis: apmatai – stori lininiai siūlai, ataudai – susiūtos ir susuktos ilgu siūlu medžiagos juostelės. Pokariu paplito trikotažo atraižos, iš kurių, vydamos storus siūlus, susukdavo didžiulius kamuolius.

Lovas klodavo kiekvieną dieną: išpurena, išlygina patalus, užtiesia antklodę, o ant jos nérinių juosta puoštą paklodę ir uždengia dvikarte. Viename ar abiejuose lovos galuose sudeda pūkines, gerai iškedentas pagalves. Lovos paklojimo aukštis, pagalvių kiekis ir užvalkalų puošnumas rodė šeimininkės darbštumą ir ūkio pajėgumą. Viename lovos gale vieną ant kitos sudėdavo dvi tris papuoštas pagalves. O kad šios dar puošniau atrodytų, kai kurios šeimininkės lygiagrečiai užlenkdavo 2–3 užvalkalo atlankas ir nusiūdavo smulkiu pakaitiniu dygsneliu. Atlankas lygintuvu kruopščiai išlygindavo. Tiek pat pagalvių sudėdavo ir kitame lovos gale. Svečiams naudojo pūkines, kasdienai – plunksnines pagalvės. XX a. ketvirtajame dešimtmetyje paplito



*Daugerdiškių dvarvietė prie Šilupės slėnio.
2005 m.*



*A. Skamarako sodyba iš sodo (vakarių) pusės.
2010 m. A. Andrijono nuotraukos*

mažesnės nei minėtos dekoratyvinės pagalvėlės. Šių pagalvėlių užvalkalams pirkto fabrikinės gamybos baltą drobę, vadintą *bovelna*, ir vieną jų pusę išsiuvinėdavo gan brangiais, fabrikinės gamybos spalvotais *Mulinė* siūlais. Raštus susigalvodavo pačios, nusižiūrėdavo nuo draugių arba turguos pirkto kalke ant popieriaus lapų padaugintus raštus (*uzorus*). Pokariu paplito siuvinėjimai ant plonos fabrikinės drobės ir juodo atlasinio audinio. Vis dar siuvinėjo tais pačiais *Mulinė* siūlais.

Seklyčiose kasdien, o *šeimynstubėse* šventadieniais stalus dengė baltomis staltiesėmis. Staltiesių kraštus aplink visą stalą ar tik fasadinį kraštą puošė baltais nėriniais. Nėrinių vienas kraštas lygus (jis prisiuvasamas prie staltiesės), o antras karpytas: puslankio, lygiašonio, rečiau stačiojo trikampio forma. Baltos staltiesės centre, po gėlių vazele, patiesdavo staltiesėlę (*servetką, servetėlę*) arba takelį (ilgesnę, stačiakampio formos, lygiais ar rantištais kraštais staltiesėlę). *Servetėles* siuvinėjo baltais ir spalvotais siūlais, o jų pakraščius peltakiavo (*išmereškuodavo*) arba apnerdavo vąšeliu (kabliuku). Mėgo siuvinėti *ryšelję* technika, sakydavo *ažūru*.

Moterys ypač mėgo staltieses, staltiesėles, uždengimus taburetėms, megztas ant rėmo. Keturkampius rėmus sukaldavo vyrai. Kalė iš stambokų medžio lystelių. Pageidaujama rėmų dydį nurodydavo moterys. Rėmo kraštuose kas centimetras įkaldavo po vinutę, ant kurių moterys skersai, išilgai ir abiem kampais įstrižai įtempdavo siūlus, o jų susikirtimo taškus sutvirtindavo siuvinėjimo ar tuo pačiu apmatų siūlu, kartais užrišdavo kutelius ar bumbuliukus. Rankdarbiams naudojo kabliu sulenktą storą adatą. Lininius siūlus dažė šlapimu, fiksavo druska.

Kiekvienos *stubos* paradiniame kampe (kur statomas stalas) buvo kampinės (kampu įtvirtintos lentynėlės). Kasdienai kampines puošdavo rankų darbo megzta ar siuvinėta staltiesėle arba darydavo iš balto popieriaus *rainikėlį* (iš dviejų popieriaus juostelių išlanksto reikiamo ilgio juosta). Kampinė – moters kampas, – ant kurios moteris pasidėdavo maldaknygę, rožančių. Jei name buvo ir *stubelė* (seklyčia), maldaknygę ir rožinį laikė tik *stubelėje*.



A. Skamarako sodyba
iš šiaurės rytų
pusės. 2010 m.
A. Andrijono nuotr.

Ant sienų tarpulanguose kabino įrėmintus ir įstiklintus šventus paveikslus (Švč. Marijos, šv. Juozapo, Jėzaus Kristaus), pirktus atlaiduose iš *bagamaznykų* (turkaus prekeivių, prekiausių būdose). Prie lovos kabino kryželių, o kai kas būstui papuošti buvo ir Vytį pasikabinęs. Šventus paveikslus puošė tik ypatingais atvejais, apipindavo gėlių vainikėliais. Kartais papuošdavo ir reklaminiais plakatėliais.

XX a. pradžioje į valstiečių buitį pradėjo skverbtis užuolaidos ir užuolaidėlės, kurios buvo daugiau būsto puošmena. Austos staklėmis, šviesios (baltos, gelsvos ar pilkšvos spalvos), puoštos ornamentu, siuvinėtos, nertos vąšeliu arba šakute, rečiau – ant rėmo. Seklyčioje – ilgos, iki grindų, virtuvėje – trumpos, uždengiančios tik apatinę lango rūtį, vienpalės arba dvipalės, besibaigiančios ties palange. Suveria vieną ar dvi užuolaidėles ant stipraus lininio siūlo ir užriša ant lango rėmo abiejuose šonuose įkaltų vinučių.

Rankšluostis šiame krašte nors ir rečiau, bet visgi buvo būsto puošmena. Rankšluosčių galus siuvinėjo kryželiu, prisiūdavo megztus *karbelius*. Kabino ant sienos, prieš duris.

Vyresnės moterys, šiandieninių pateikėjų mamos, dar audė juostas. Juostos naudotos kūdikiams vystyti ir kaip aprangos detalė.

Stubelė. *Stubelė* primena šiandieninę svetainę. Joje buvo visa, ką geriausia turėjo šeimyna: gražiausi audiniai, nėriniai, siuviniai ir siuvinėjimai, puošniausiai paklotos lovos. Tačiau *stubelėje*, kaip vienintelėje erdvoje patalpoje, neretai stovėjo motinos ar prosenelės palikimas – audimo staklės, neišardomos net vasarą. Esant laikui, ir vasarą moterys sėsdavo prie staklių. Tačiau šeimos galva niekad *stubelėje* nepasistatydavo varstoto (darbastalio). *Stubelė* – švari patalpa. Jei dirbama, tai tik labai švarūs darbai.

Stalas stovėjo gerajame *stubelės* kampe, uždengtas kabliuku megzta ar ant rėmo nerta staltiese. Langus puošė baltomis užuolaidėlėmis, pusinėmis, siuvinėtomis, *merėškuotomis*. Siuvinėjo pusiniu ar pilnaviduriu siuvinėjimu, virvute, kilpinėliais, rečiau eglute. Raštus, kaip minėta, pirkto turguose, atlaiduose, „*persikopijuodavo per kalkę iš uzorų, dar ir kitoms duodavo. Siuvinėtus darbalius kabino ant sienos, prie lovos arba virtuvėje*“.

Stubelės, kaip ir *stupos*, kampe buvo kampinė. Iki sovietinės santvarkos įsigalėjimo kaimuose buvo gilus paprotys rengti gegužines pamaldas namuose (*mojines*), į kurias ateidavo du trys kaimynai. *Mojinėms* kampinę uždengdavo *servetėle*, pamerkdavo gėlių. Kai kas ant lentynėlės įrengdavo altorėlius, apipindavo Jėzaus Širdies paveikslą.

Šiokiadieniais kampinės buvo papuoštos nėriniais, iškarpytu baltu popieriumi, o kraštai apvedami tasiu popieriumi, pirktu parduotuvėje. Klijus išsivirdavo namuose iš *pikliavotų* miltų arba bulvių krakmolo.

Turtingesniųjų *stubelės* buvo gana puošnios. Antai J. Zymono (8 ha žemės) *stubelėje*, be įprastinių baldų, buvo drabužinė ir knygų spinta. Baldus dirbo vietos meistrai: Stasius Flėderis iš Skaistakiemio ir Antanas Bakšys iš Maštaičių kaimo. Kambariai buvo iškloti mamos austais paklotais (*dekiais*).

„*Dekių daug prisiausdavo. Dengė grindis kiekvienai dienai. Dekius ir audinius kabino mirusiam ant sienos, klojo po karstu. Stubelėje kabijo rankšluostinė. Rankšluosčių galai puošti nėriniais. Pagalvių užvalkalai puošti stapkomis. Raštus išmoko iš senelių*“.

Šeima turėjo radijo aparatą, ausines.



*Gydytojo Vytauto
Žakavičiaus sodyboje
Pakalniškių k.
paskutinis išlikęs
pastatas – tvartas.
Šiuo metu ir jis jau
nugriautas. 1996 m.
A. Andrijono nuotr.*

Tarpukariu vietos meistrai turtingoms „jaunosioms gamino kraičiuvius (kraitines skrynias), kuparus, komodas, ūkininkams – šliobinkas (suolus-sofas). Šliobinkos – su atlošu, rudais aliejiniais dažais dažytos, ištraukiamom kojom, praplatinamos. Ištraukę kojas, ant šliobinkų galėjo dviese miegoti“.

Narkūnų kaime gyvenę baldininkai broliai Leonas ir Juozas Bataičiai gamino puošnias lovas, spintas, stalus, kėdes. Užsakovai baldininkus veždavosi į namus, aprūpindavo reikiama medžiaga. Bataičiai turėjo ir savo miško, turėjo dvitrukį išilginį pjūklą, patys išsipjaudavo lenteles. Jų namai, palyginus su kitų valstiečių, buvo labai gražūs – stubos puoštomis langinėmis su išpjaustinėtais polangiais ir antlangėmis.

Pateikėjai

Juozas Adamonis, gim. 1921 m., Šetekšnių k.,
Vincas Červinskis, gim. 1927 m., Šilinės k.,
Ramutė Gabraitienė, gim. 1939 m., Dabitų k.,
Adelė Grikietienė (Jociūtė), gim. 1920 m., Dabitų k.,
Antanas Maumevičius, gim. 1924 m., Dabitų k.,
Antanas Nauburaitis, gim. 1910 m., Keršių k.,
Gediminas Paliukaitis, gim. 1928 m., Mozūriškių k.,
S. Pulokienė, gim. 1912 m. Gelgaudiškis,
Angelė Zymonienė, gim. 1922 m., Gelgaudiškis,
Justinas Zymonas, gim. 1931 m., Skaistakiemo k.

Medinis gelgaudiškių apavas

Elvyra Straševičienė

Iš klumpių istorijos. Klumpė – avalynė mediniu padu, apkalta oda ar brezentu, arba visa iš medžio. Klumpės krašte avėtos iki XX a. VIII dešimtmečio. XX a. septintajame–aštuntajame dešimtmečiuose valstybinėje prekyboje pasirodė itin madingos fabrikinės gamybos klumpės (medpadžiai, kulpės) dailiu lakuotu padu, apkaltu gerai išdirbtos dažytos ir kiauraraščiu puoštos odos viršumi.

Tikėtina, kad klumpės kraštan atklydo gana seniai iš Prūsijos ir greitai čia paplito. Gelgaudiškiai gamino ir avėjo įvairios formos klumpes, kurias (priklausomai nuo formos) ir vadino gana įvairiai:

Botkės – panašus į žemaitiškas klumpes apavas, išskaptuotas „kaip kaliošai iš medžio, kur aplink visą pėdą medis“. Jas nešiojo ir vyrai, ir moterys.

Šliurės – padas medinis, keltis (*peredkas*) apkaltas oda, užkulnis atviras. Nešiojo moterys.

Kulpės – padas medinis, keltis ir užkulnis apkalti oda. Nešiojo vyrai.

Kurpaitės – padas medinis, paaukštinta pakulne, keltis apkaltas oda, užkulnis atviras. Vieni pateikėjai teigia (tikėtina, kad jų pasąmonėje iširėžę fabrikinės gamybos klumpės), kad tai buvęs tik moteriškas apavas, kiti priešingai – tik vyriškas, treči laikosi aukso vidurio, teigdami, kad tai moteriškas apavas, tačiau paaukštinta pa-



Gelgaudiškiai gamino ir avėjo įvairios formos klumpes, kurias vadino gana įvairiai. 2003 m. D. Perkausko nuotr.



Šliurės, moteriškos. Padas išdrožtas iš liepos, labai plonas, išskabtuotos išėmos kiekvienam pirštui. Peredkas – juodos spalvos, gerai išdirbta ir pagal kojos formą ištempta oda. Peredko aunamąją dalį juosia 0,8 cm pločio odos juostelė. Prikalus peredką prie pado, sutvirtinimui apkala 2 cm pločio odos juoste



Kulpės, vyriškos. Padas iš juodalksnio, peredkas ir užkulnis – juoda spalva dažyta oda. Pirma prikaltas peredkas, po to – užkulnis. Oda prie pado prikalta metalinėmis, apie 1,5 cm ilgio kabėmis. Peredkas ir užkulnis – iš labai kietos veršiuoko odos. Pade ir užkulnyje, kad apavas neslystų, įkalta po kelias vinutes



Kurpaitės, moteriškos. Gan aukštu kulniuku. Peredkas iš labai minkštos odos. Apvado juostelė (plotis – 0,7 cm) – iš tos pačios odos. Kas 1,2–1,3 cm prikalta gelsvo metalo stambiaagalvių vinučių. Padas nudažytas juodos spalvos aliejiniiais dažais

kulne šliures-kurpaites nešiojo ir vyrai. Veik visų pateikėjų samprata vienoda – „*vyrų klumpės su užkulniu, moterų – be. Moterys avėjo šliurėmis, o vyrai – kurpėmis. Buvo ir skaptuotų, tačiau botkėmis avėjo mažiau*“.

Basanožkės – padas medinis, perpjautas per pėdos linkimą, abi dalys sujungtos 3–4 metaliniais vyriais (*zoviesėliais*) arba odos ar brezento juostelėmis. Keltis – viena plati juosta arba išpinta iš odos, brezento ar storo audinio juostelių. *Basanožkės* buvęs tik moteriškas apavas, gamintas ir dėvėtas ir po Antrojo pasaulinio karo.

Šiandien vyresniosios kartos gelgaudiškiai didžiuojasi, jog nemena, kad kas nors krašte būtų vyžas nešiojęs – vis klumpės ir klumpės. „*Užnemunėje* (taip pateikėjai įvardija kitapus Nemuno esančią Lietuvą) *pynė vyžas ir nešiojo vyžomis. Anie vyžočiai, karnavyžiai*“.

Klumpių forma, mediena, oda ir puošyba priklausė nuo pageidaujamos medžiagos išsigijimo galimybės ir nuo jų paskirties: kas nešios, kuriuo metų laiku nešios, kur ir kada nešios. Atsižvelgta į kiemo, kelio bei dirbamų laukų ypatumus. Eidami į drėgnesnes lankas ar mišką, ėvėsi uždaresni, drėgmės nepraleidžiantį apavą – *botkes*, o sausesniu metų laiku avėjo *šliurėmis*.

Drožiantieji klumpės ilgainiui igydavo savitą medienos drožimo manierą, savitą pado linkio išdrožimą, pirštų ir pakulnės išskaptavimą, jei naudojo skirtingą medžiagą viršutinei klumpės daliai (*perdui*), apkalui.

Mediena klumpėms. Klumpės drožė iš neišdžiūvusio, ką tik nupjauto alksnio, gluosnio, uosio, rečiau liepos. Mat žalias medis lengviau apdorojamas, mažiau skalus.

Pačios geriausios ir populiariausios buvo uosinės klumpės. Valstiečiai, turėję bent kiek miško, stengėsi savajame miške užsiauginti keliolika uosiukų ir, kasmet nusipjovę vieną, pridroždavo klumpių medienos šeimynai visiems metams. Šiaip dauguma gelgaudiškių nešiojo gluosnines ar alksnines klumpės. Liepos medžio šliures labai mėgo moterys – jos lengvos, pirštai greitai pratrina minkštą medieną ir mediniai padai puikiai prisitaiko prie kojos. Be to, ir vyrams lengviau iš liepos padus išskaptuoti. Tačiau liepa – brangus, retas ir minkštas medis, labai greitai susidėvi padai, drėgnu oru greitai prisigeria vandens, apsunksta, šlampa kojines, „*užtrina mazolius*“ (nuospaudas).

Klumpių gamyba. Tarpukariu klumpės pasidarydavo veik kiekvienas kaimo vyras, o miestelėnai, stokodami tinkamos medienos, pirko klumpės miestelių turguose, užsisakydavo pas pažįstamus. Klumpių gamybos, kaip vyriško amato, „*mokėsi iš mažens*“, vos prakutę 12–13 metų berniokai. Išmokydavo tėvai, o jų nesant, vyresnieji broliai, dėdės, kiti giminaičiai, tiesiog sakydami: „*Klumpės pats pasidaryk*“. Antai Gediminas Paliukaitis (Mozūriškių k.) pirmąsias klumpės nusidrožė besimokydamas šeštame skyriuje. Tėvas liepė pasidaryti. Vedusių vyrų pareiga buvo aprūpinti žmoną ir vaikus gražiomis, lengvomis bei patvariomis klumpėmis ar šliurėmis.

Vieni vyrai turėjo klumpėms gaminti specialius įrenginius, primenančius ožius malkoms pjauti, vadintus *uzelnykais*, kiti apskaldytą medžio trinką (*kaladę*) apdroždavo įsirėmę į pilvą.

Klumpdirbio ožys skyrėsi nuo ožių malkoms pjauti. „*Tai suolas, kurio vienas galas rundinas* (suapvalintas), *o antras – stačiakampis*“. Suapvalintame suolo gale buvo išgręžta skylė ir įtvirtas į ją kuolas, kurio viename gale (apačioje) buvo pritvirtintas

koja valdomas pedalas, o kitame – pusskritulio formos medinė galvutė, skirta įtaisą ranka valdyti. Pedalu prispaudavo arba atleisdavo suole išpraustą drožiamą klumpės trinką. Drožė drožtuvu (*striūgu*).

Klumpes pradėdavo dirbti lauke, dažniausiai prie malkinės, kur gulėdavo nupjautas rąstas ir trinka malkoms skaldyti. Vyras, pradėjęs klumpių gamybą, rąstą supjaustydavo kiek ilgesnėmis nei pėda trinkomis ir kiekvieną trinką, jei ji plonesnė, perskeldavo pusiau. Storas trinkas skeldavo į keturias dalis ir būtinai išskeldavo šerdį. Tai padaręs imdavo iš eilės kiekvieną pliauską (pusę ar ketvirtį trinkos), apskaldydavo ją kirviu, išgaudamas pirminę būsimos klumpės formą. Pliauską aptašydavo iki 8–10 cm storio. Paruošęs keliolika tokių vienodo ilgio tašelių (tiek, kiek per dieną buvo numatęs apdrožti medpadžių ar pačių klumpių), kviesdavosi šeimos nari, kuriam bus skirtos klumpės, ir pamatuodavo jo pėdą uždėdamas ją ant tašelio ir apibrėždamas cheminiu pieštuku. Taip būdavo pažymima ištašymo linija. Tuomet apdrožiamas medpadis ar skaptuojama klumpė (*botkė*). Gamindami daugiau klumpių, gamindavo ne vieną klumpę po kitos, bet visas gaminamas klumpes apdorodavo tokia seka: a) pagal pėdos liniją turimą tašelį dar kartą aptašo kirviu (ant tašymo trinkos), b) pėdos vidų išskaptuoja skaptu; c) išorę apdailina peiliu; d) kulnį ištašo kirviu; e) šliurės pakraščiu peiliu išrėžia graižą (išėmą, rėželį) *šliurės viršui (peredkui)* užkalti.

Viršutinę odos (*skūros*) ar brezento dalį vadino *peredku*. Juos išpjaudavo iš gerai išdirbtos ir išmirkintos veršiuco odos. Ištempdavo ant paties nusidrožto kurpalio taip, kad oda įgautų viršutinės pėdos dalies formą. Kiekviena „šeimos galva“ (taip vadinamas tėvas šeimoje) turėjo po keletą kurpalių. Atskiri kurpaliai vyriškoms, moteriškoms ir vaikiškoms šliurėms. O kad šie poromis nesusimaišytų, neišsimėtytų, juos susižymėdavo. Kai kurie vyrai turėjo dvigalvius kurpalius: viename jo gale ištempdavo kairės kojos, kitame – dešinės kojos *peredką*. Kurpalis buvo visados kiek didesnis už kojos pėdą.

Po kurio laiko ištemptą odą nuimdavo nuo kurpalio ir prikaldavo prie medpadžio (kurpės). Kaldavo savadarbėmis medinėmis vinutėmis arba sulenktomis iš vielos kabutėmis (*klemeriais*). *Peredko* pakraščiu prikaldavo siaurą odos juostelę, atitinkančią išdrožos plotį. Vyriškoms kurpėms ant *peredko* ir užkulnio užkaldavo apie 2 cm

Ant kurpalio ištempdavo odą (skūrą), kurią vadino peredku

Kurpalis buvo visados kiek didesnis už kojos pėdą. 2003 m. D. Perkausko nuotraukos



(„per du pirštus“) pločio odos juostelę. Apsaugai nuo galimų smūgių apavo priekyje tomis pačiomis kabutėmis prikaldavo odos juostelę. Kurpėms užkaldavo užkulnį, vadintą *užkulniuku*. Užkulniukas – kietesnės nei *peredkas* odos.

Gerų meistrų pagamintos moteriškos šliurės būdavo lengvos. Gerai išdirbta oda – minkšta, lengvai pasiduodanti tempimui, ilgainiui prisitaiko prie kojos formos. Tokiom šliurėm avėdama moteris jautėsi tarsį dėvėtų patogius batelius. Tačiau jei šliures gamindavo nepatyrę, nekruopštūs meistrai, šliurės nugraudavo kojas, pritrindavo pūsles ir nuospaudas (*mazolius*). Ypač skausmingos nuospaudos susidarydavo ant padų. Todėl nenuostabu, kad moterys ir vaikai iki pat šalnų vaikščiojo basi, o šliurėmis avėsi tik eidami į drėgną mišką ar pamiškės pievas. Žiemą avėjo klumpėmis ir kurpėmis. Tiesa, koks bebūtų mediniai padais apavas, jo padai slidūs, drėgnas sniegas prie jų prilimpa, sukietėja, sunku vaikščioti, sunku einant „išlaikyti lygsvarą“ (pusiausvyrą). Vaikams tekdavo ant galų pirštų parstypčioti iš mokyklos. Dažnai, bandant nukratyti prie padų prilipusį sniegą, tekdavę gerokai pastuksenti į žemę ar pakelės medį. Neatsargus stuktelėjimas – ir išalusios klumpės skildavo pusiau ar įskildavo jų nosis. Todėl žieminio apavo padus išraižydavo arba ant padų prikaldavo gumos pakalas.

Klumpėms ir kurpėms po padu išilgai prikalus vielą, vaikams jos tapdavo puikiausiomis pačiūžomis.

Vargu ar parapijoje buvo žmonių, neturėjusių ar bent kada nors neavėjusių odinių batų. Tačiau visi vaikščiojo basomis, avėjo minėtais medpadžiais, o batus labai brangino. Batai – visam gyvenimui. Batais apsiaudavo tik prie šventoriaus arba šventoriuje.

Įrankiai. Mediniam apavui gaminti įrankiai buvo gan paprasti, vietos meistrų darbo, rečiau – pirkti parduotuvėse, atsivežti iš Prūsijos ar užsilikę nuo Pirmojo pasaulinio karo.

G. Paliukaičio ūkyje išlikęs išilginis drožtuvas (*striūgas*) klumpėms apdrožti. Jo geležtėje išlikęs sunkiai išžiūrimas stačiakampyje įmuštas klumpės pavidalo ženklas ir šone jo raidės rodo fabrikinę įrankio gamybą (G, apversta C SSSTAKT).



Striūgas padams apdrožti

Ūkyje išlikę ir skaptukai klumpių vidui skaptuoti bei rusiškas kareiviškas kirvukas, gamintas 1907 m., atklydęs į Užnemunę Pirmojo pasaulinio karo metais. Atklydęs ir puikiai pritaikytas, išgaunant išorinę šliurės formą.

Skaptai klumpėms skaptuoti



Pateikėjai

Juozas Diržius, gim. 1928 m. Šimkų k.,
Stasė Pulokienė, gim. 1912 m. Geļgaudiškyje,
Gediminas Paliukaitis, gim. 1928 m.

Mozūriškių k.



Gelgaudiškio ir jo apylinkių audėjos ir jų audiniai

Parengė Genovaitė Ulienė

Ši medžiaga surinkta Šakių rajono jaunųjų kraštotyrininkų ekspedicijos metu 1973 m. birželio 25–liepos 8 dienomis. Medžiagą rinko ir audinių raštus piešė Kudirkos Naumiesčio V. Kudirkos vidurinės mokyklos kraštotyrininkės Nijolė Gylytė (X kl.), Donata Valaitytė (X kl.), Virginija Valaitytė (XI kl.).

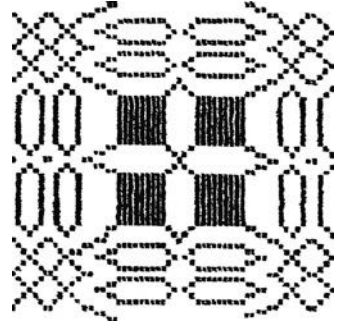
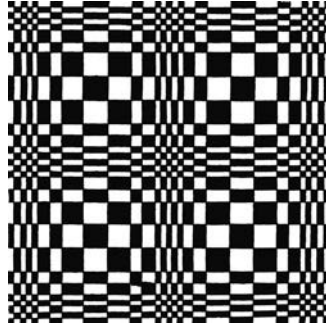
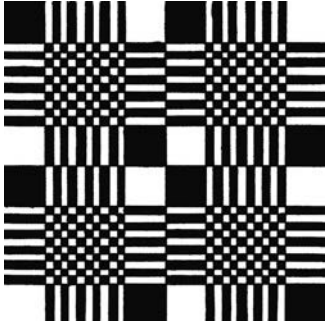

*Lininė staltiesė. Audė Ramutė Gabraitienė, gim. 1939 m.,
gyv. Alizāvos k. Austa 1953 m. Piešė Nijolė Gylytė*

*Lininė staltiesė. Audė Marcelė Augustaitienė (mirusi).
Austa 1957 m. Piešė Nijolė Gylytė*

*Vilnonė lovatiesė. Audė Ramutė Gabraitienė, gim. 1939 m.,
gyv. Alizāvos k. Austa 1953 m. Piešė Nijolė Gylytė*

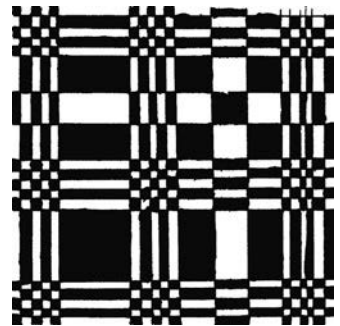
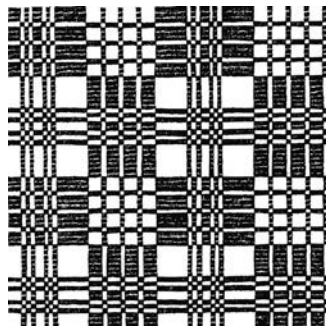
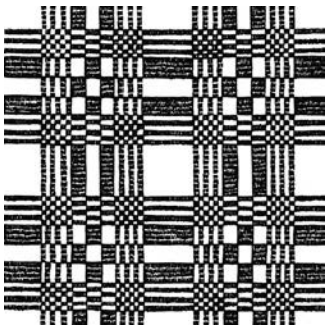

*Vilnonė lovatiesė. Audė Ieva Liaudanskienė, gim. 1890 m.,
gyv. Geļgaudiškyje, Kolūkiečių g. 30. Piešė Donata Valaitytė*

*Vilnonė lovatiesė. Audė Ieva Liaudanskienė, gim. 1890 m.,
gyv. Geļgaudiškyje, Kolūkiečių g. 30. Piešė Donata Valaitytė*

*Lininė staltiesė. Audė Ramutė Gabraitienė, gim. 1939 m.,
gyv. Alizāvos k. Austa 1953 m. Piešė Nijolė Gylytė*

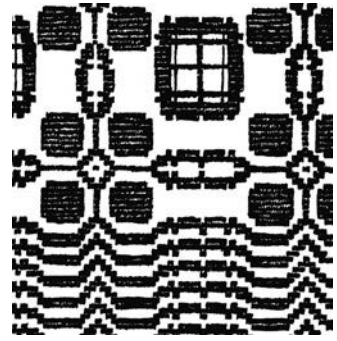
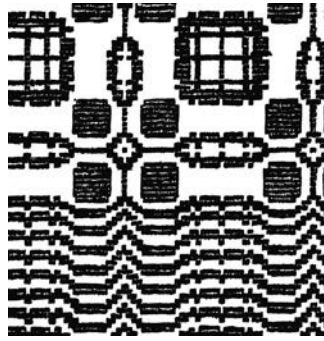
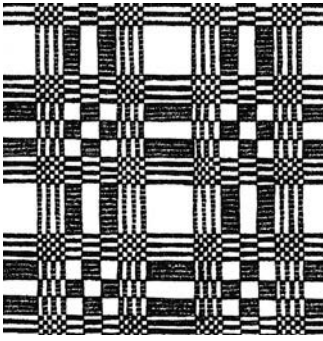

Vilnonė lovatiesė. Audė Ieva Liaudanskienė, gim. 1890 m.,
gyv. Geļgaudiškyje, Kolūkiečių g. 30. Piešė Donata Valaitytė

Vilnonė lovatiesė. Audė Ieva Liaudanskienė, gim. 1890 m.,
gyv. Geļgaudiškyje, Kolūkiečių g. 30. Piešė Virginija Valaitytė

Vilnonė lovatiesė. Audė Ieva Liaudanskienė, gim. 1890 m.,
gyv. Geļgaudiškyje, Kolūkiečių g. 30. Piešė Virginija Valaitytė

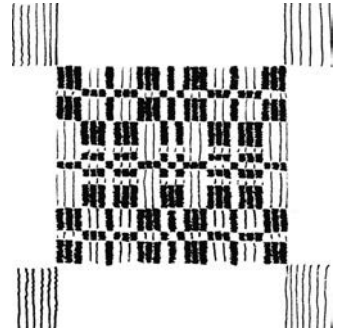
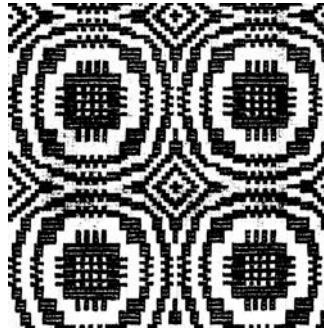
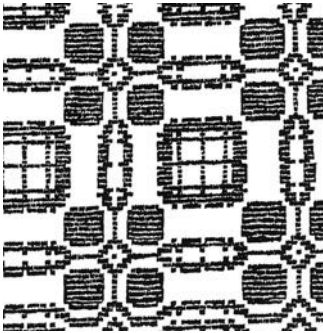

Vilnonė lovatiesė. Audė Ieva Liaudanskienė, gim. 1890 m.,
gyv. Geļgaudiškyje, Kolūkiečių g. 30. Piešė Virginija Valaitytė

Vilnonė lovatiesė. Audė Ieva Liaudanskienė, gim. 1890 m.,
gyv. Geļgaudiškyje, Kolūkiečių g. 30. Piešė Virginija Valaitytė

Vilnonė staltiesė. Audė Marcelė Nausėdienė, gim. 1917 m.,
gyv. Branduoliškių k. Austa 1950 m. Piešė Nijolė Gylytė

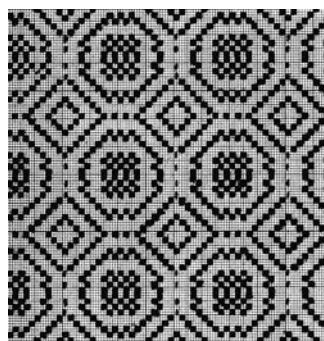
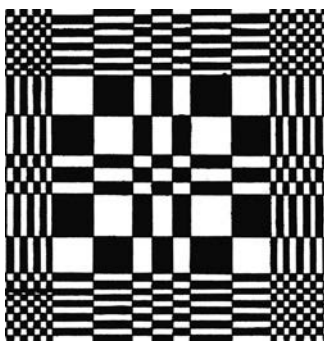
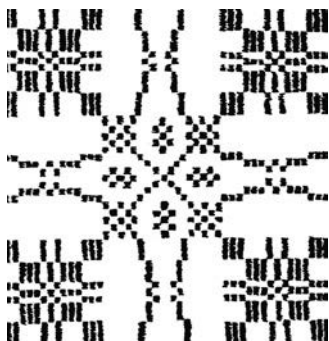

*Vilnonė lovatiesė. Audė Antanina Orintienė, gim. 1890 m.,
gyv. Trāko k. Austa 1972 m. Piešė Nijolė Gylytė*

*Lininė lovatiesė. Audė Antanina Orintienė, gim. 1890 m.,
gyv. Trāko k. Austa 1972 m. Piešė Nijolė Gylytė*

*Šilkinė balta lovatiesė. Audė Antanina Orintienė,
gim. 1890 m., gyv. Trāko k. Piešė Virginija Valaitytė*

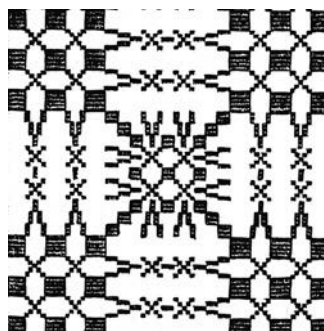
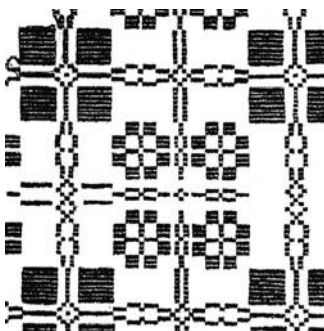
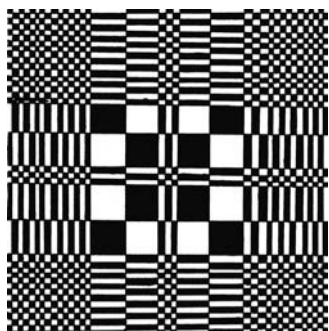

*Lininė lovatiesė. Audė Marcelė Nausėdienė, gim. 1917 m.,
gyv. Branduoliškių k. Austa 1950 m. Piešė Nijolė Gylytė*

*Vilnonė lovatiesė. Audė Antanina Orintienė, gim. 1890 m.,
gyv. Trāko k. Piešė Donata Valaitytė*

*Vilnonė lovatiesė. Audė Antanina Orintienė, gim. 1890 m.,
gyv. Trāko k. Piešė Nijolė Gylytė*

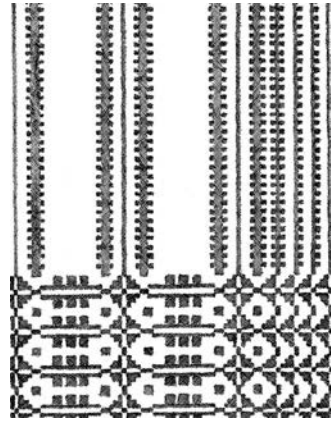
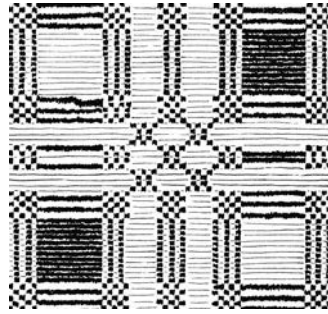
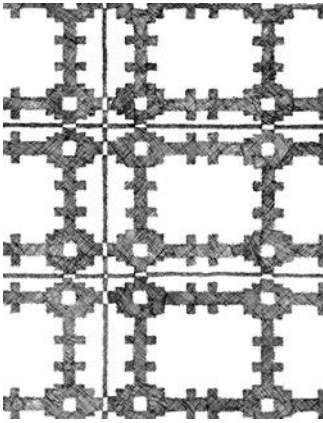

Šilkinė lovatiesė. Audė Antanina Orintienė, gim. 1890 m.,
gyv. Trako k. Piešė Nijolė Gylytė

Lininis rankšluostis. Audė Natalija Žemaitienė, gim. 1916 m.,
gyv. Pajotijo k. Piešė Donata Valaitytė

Lininis rankšluostis. Audė Natalija Žemaitienė, gim. 1916 m.,
gyv. Pajotijo k. Piešė Virginija Valaitytė

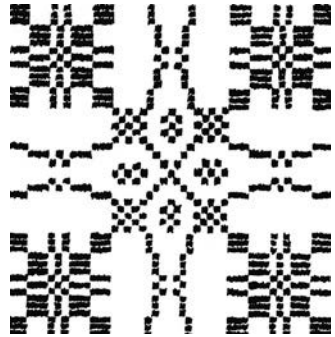
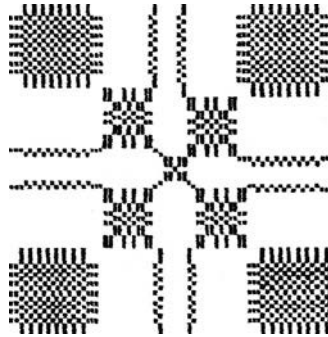
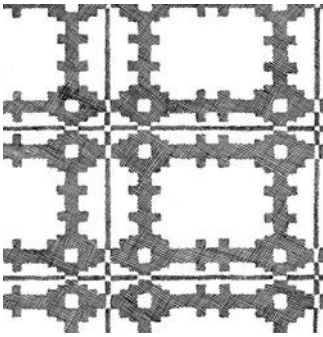

Lininis rankšluostis. Audė Natalija Žemaitienė, gim. 1916 m.,
gyv. Pajotijo k. Piešė Virginija Valaitytė

Lininė lovatiesė. Audė Elžbieta Vasiliauskienė, gim. 1907 m.,
gyv. Ritiniių k. Austa 1963 m. Piešė Nijolė Gylytė

Lininė lovatiesė. Audė Antanina Orintienė, gim. 1890 m.,
gyv. Trako k. Austa 1950 m. Piešė Nijolė Gylytė

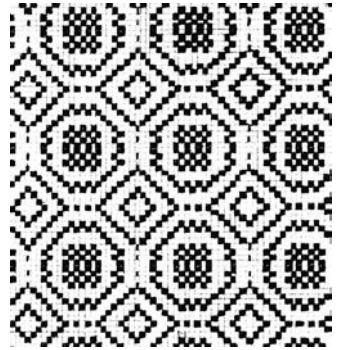
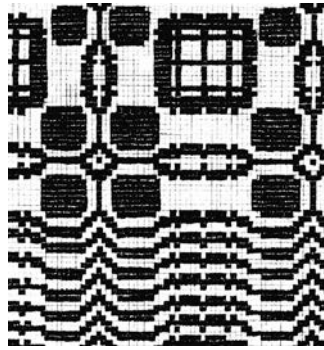
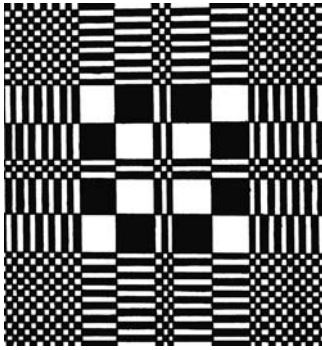

*Vilnonė lovatiesė. Audė Antanina Orintienė, gim. 1890 m.,
gyv. Trako k. Austa 1972 m. Piešė Nijolė Gylytė*

*Vilnonė lovatiesė. Audė Ieva Liaudanskienė, gim. 1890 m.,
gyv. Geļgaudiškyje, Kolūkieu g. 30. Piešė Virginija Valaitytė*

*Šilkinė balta lovatiesė. Audė Antanina Orintienė, gim. 1890 m.,
gyv. Trako k. Piešė Virginija Valaitytė*

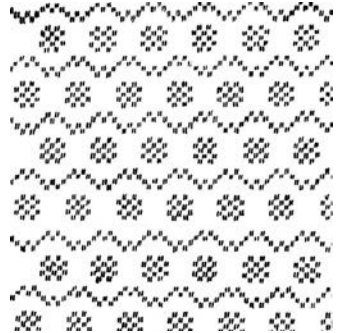
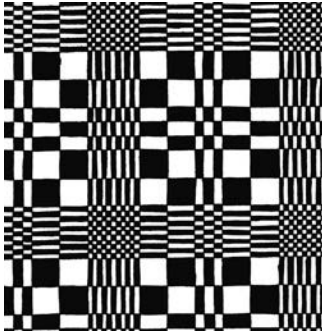

*Lininė staltiesė. Audė Antanina Orintienė, gim. 1890 m.,
gyv. Trako k. Austa 1950 m. Piešė Nijolė Gylytė*

*Vilnonė lovatiesė, rasta pas J. Rimkevičių, gyv. Geļgaudiškyje,
Darbininkų g. Audėja nežinoma. Piešė Virginija Valaitytė*

*Balta lovatiesė (iš medvilnės ir šilkų), rasta pas Nataliją
Žemaitienę. Audė Elžbieta Žemaitienė, gyv. Pajotijo k.
Piešė Donata Valaitytė*

Antaninės

Antanas Velička



Visi Znavykijoje žino Gelgaudiškio Antanines. Tai bene didžiausi Gelgaudiškio atlaidai. Artėja vidurvasaris – pačios ilgiausios, pačios gražiausios vasaros dienos ir saulutė dosniai žeria savo malonius spindulius iš mėlyno panemunių dangaus. O darželiuose žydi, raudonuoja bijūnai, kvapiu aromatu svaišina jazminai. Tokį nuostabų vasaros sekmadienį kasmet į Gelgaudiškį suplaukia minios žmonių iš visų parapijos kampelių. Ir net iš toliau. Antaninių atlaidai. Pilna Gelgaudiškio bažnytelė. Pilnas šventorius atlaidininkų. Gaudžia vargonai, gieda choras, o šventoriuje ošia medžių lapija, lengvo vėjelio judinama. Visur gėlės, gėlės, gėlės. Žiedų ir žalumos aromatas kartu su bažnytinių smilkalų kvapais. Visa tai taip ramina širdį ir nuteikia žmogų grožiui, gėriui. Atrodo, pasaulis pasidaro šviesesnis. Nublanksta, nutolsta visi rūpesčiai, vargai.

O už šventoriaus šurmuliuoja tikras kermošius. 2004 m. A. Andrijono nuotr.

O už šventoriaus šurmuliuoja tikras kermošius. Ant kelio, vedančio į kalną, kuris anais senais laikais buvo pagrindinė Gelgaudiškio gatvė, grįsta akmenų grindiniu. Visu kelio viduriu iš pradžių buvo sukrauta plati akmenų juosta. Tam *brukui*, kaip tada sakydavo. Aplink tuos akmenis ligi pat kalno pilna prekeivių su palapinėmis, staliukais. Tai *karabelninkai*, kaip tada juos vadindavo. Suplaukę ne tik iš Gelgaudiškio, bet ir iš Šakių, Jurbarko, Plóškčių. O gal ir iš dar toliau. Beveik kaip dabar per atlaidus Pivašiūnuose, Dzūkijoje. Tik dabar čia jau visi ant automobilių



*Visa minia žmonių
žmonelių bažnyčios
šventoriuje. 2006 m.
A. Andrijono nuotr.*

ratų, o tada – daugiausia ant vežimaičių. Visko siūlo tie prekeiviai: įvairiausių daiktų daiktelių, smulkmenų smulkmenėlių, reikalingų kaimo žmogui, o gal ir visai nereikalingų, bet viliojančių. O kiek čia visokiausių skanumynų – seilės bėga į juos žiūrint. Kaba rietinės dešrų, vėriniai riestainių, puošniausių saldainių. Tik pinigų turėk. Na, mane, vyrioką vos kelerių metukų, visos tos grožybės nelabai viliojo, seilės varvėdavo tik dėl ledų, kuriuos tada vadindavome *marozinu*, ir saldainių, tokių čiulpiamų ledinukų, kurie vėlgi turėjo savo pavadinimą – *lendrinkos*. Laimingas būdavau, kai nupirkdavo šito *marozino* ir tų *lendrinkų*, na, dar limonado, atsigerti.

Pasibaigus šventinėms apeigoms, visa ta minia žmonių žmonelių iš bažnyčios ir nuo šventoriaus pasipildavo prie tų prekeivių. Žiūrinėja, derasi, perka tas jų taip patraukliai išdėstytas grožybes. Kaip grįši iš atlaidų be lauktuvių namiškiams! Bent jau riestainių vėrinėlį reikia parnešti. O po pietų, į vakarą, vykdavo gegužinės – šokiai su dūdų orkestru. Jos vykdavo Gelgaudiškio pakalnėje, dažniausiai ant mokyklos lauko prie Zubrytės mokyklos. Savo ilgamečiu darbu šioje mokykloje, savo nuostabiu pedagoginiu talentu mokytoja Zubrytė nusipelnė tokios pagarbos, kad net



*Ant mokyklos lauko
prie M. Zubrytės
mokyklos: dešinėje –
M. Zubrytės mokykla,
kairėje – špykėrė,
grūdų sandėlys.
Apie 1920 m. Iš
Natalijos Manikienės
asmeninio albumo*



mokykla būdavo vadinama ne kaip nors kitaip, o Zubrytės mokykla. Pamenu, kaip kartą tokia Antaninių gegužinė buvo Branduoliškiuose. Irgi ant mokyklos lauko. O kartą – ant mano senelio lankos, panemunėje prie karklyno.

Tokios tad būdavo Antaninės Gelgaudiškyje anais tolimais prieškario laikais. Į jas traukdavome ir mes, branduoliškėnai. Basomis, su permestais per petį surištais batais. Negi dilinsi tokį brangų daiktą penketą kilometrų per pušynus ir smėlynus. Tik prie šventoriaus apsiaudavome – juk po Gelgaudiškį, didį anų laikų miestą, negi stypčiosi basas.

Vardinių, net ir Antaninių, namuose niekas nešventė. Nebuvo tokios mados. Šiek tiek minimos būdavo tik Kazinės, Juozinės, Joninės ir Oninės. Paprastai jas susiedavo su pavasario ir vasaros darbais. Apie kitas vardines nebuvo net ir kalbama. Jos atsirado daug vėliau, jau gerokai po karo. Savo pirmąsias Antanines švenčiau, kai jau turėjau septyniolika vasarų. Tai buvo 1950 m. vasarą. Sakyčiau, visai atsitiktinai ir gan įdomiomis aplinkybėmis.

Užsiminus apie vardines, į galvą šovė mintis pamintyti apie anų laikų vardus Branduoliškiuose. Trijų branduoliškių kartų, pradedant nuo naujakurių ir baigiant jų anūkais, kuriems ir save priskiriu, prisiminti vardai išsirikiavo šitaip: Jonai – 10, Antanai – 8, Juozai – 8, Vytai – 5, Pranai – 4, Stasiai – 2, Algiai – 2, Sigitai – 2 ir po vieną Jurgį, Medorą, Vladą, Simą, Viktorą ir Justiną. Jei pilnais vardais, tai būtų Juozapai, Pranciškai, Stanislovai, Algimantai, Meduardas, Simonas. Daug mažiau prisimenu branduoliškių moterų vardų. Gal todėl, kad tokiam vyrui, koks tada buvau, moterys dar mažai rūpėjo. Pamenu tik trejetą Pranučių, po dvi Aneles ir Onas, Genę (Eugeniją), Jadvygą Jadžę, Agotą, Marytę, Petrutę, Marcelę, Levosę.

*Atlaidai prie
Gelgaudiškio
bažnyčios. 2006 m.
A. Andrijono nuotr.*



Man Gelgaudiškio Antaninės prisimintinos ir tuo, kad per tuos atlaidus įgijau dar vieną vardą – vadinamąjį *dirmavonės* vardą – Jurgis. Išsirinkau jį pats, susižavėjęs paveikslu, kaip šv. Jurgis nugali *smaką* – pabaisą. O *dirmavonės* krikštatėviu buvo pats kaimo seniūnas Visockis, kurio vardas buvo Jurgis. Kadangi pasirinkau jo vardą, tai seniūnas suteikė man garbę pabūti *dirmavonės* krikštatėviu.

Tebūnie tiek apie anų laikų vardus ir vardines šiame Znavykijos kampelyje prie Nemuno. O dabar grįžkime prie tų pirmųjų atšvestų vardinių, toli nuo Gelgaudiškio ir Branduoliškių, bet prie Nemuno, labai romantiškoje ir įsimintinoje vietoje ir aplinkoje. Nors po to jau daug kartų buvo švęstos vardinės, bet tokių daugiau tikrai nebuvo. Tai nutiko Klaipėdos krašte, Šereitlaukyje, per karus išlikusiame gražiame dvarelyje, kurio lankas skalauja Nemunas su Jūros upe prie savo santakos, o nuo vakarių ir šiaurinių vėjų jį pridengė šilai šilajai. Ne per toli nuo garsiųjų Bitėnų, kur prie Rambyno, mūsų kalnų kalnelio. Tą vasarą dirbau to dvarelio, tuomet jau tarybinio ūkio kalvėje. Dar Branduoliškiuose buvau pamėgęs vakaruškas (*rabaksus*) ir dainas su kaimo jaunimu. Šiuos pomėgius atsivežiau ir į Šereitlaukį, bet čia jaunimo buvo mažai ir kelti šokius nebuvo kam. Gelbėjo už šilų buvęs Pempynės tarybinio ūkio skyrius, kur buvo daugiau jaunimo, kitoje Jūros pusėje buvęs Žuvininkų kaimas, o kartais ir Bitėnai, nors ligi jų buvo net šeši kilometrai. Ten tai vienur, tai kitur būdavo šokiai, o mes, Šereitlaukio vyriokai, nepatingėdavome juos aplankyti. Tik parkeliaut paryčiais nebūdavo linksma, ypač per rasotas Jūros lankas. Kol parėini, jau ir aušta. Nespėji nė prigulti, o jau laikas į kalvę. Dviejų poilsio dienų tada nebuvo, tad pirmadieniais kartais būdavo ir ne visai linksma kalvėje su pūdiniu kūju prie žaizdro. Bet jaunystė yra jaunystė. Būdavo, paryčiais kaip užtraukiame dainą

*Parapijos žmonių
eisena aplink
bažnyčią. 2006 m.
A. Andrijo nuotr.*



*Nemunas nuo
Rambyno, mūsų
kalnų kalnelio. 2008 m.
A. Andrijono nuotr.*



*Gandrų lizdai
Bitėnų pušynų
guotuose. 2008 m.
A. Andrijono nuotr.*

prie Šereitlaukio, tai net šilai skamba. Ir nuovargis praeidavo. O jei dar senimas pagirdavo, kad gražiai dainavome, nesupykęs, kad prižadino. Bet grįzkime prie tų Antaninių.

Kartu su mumis viename name gyveno dar vienas Antanas, atsikėlęs į Šereitlaukį iš Žemaitijos. Jau vedęs ir pagyvenęs žmogus. Jis papasakojo, kad jų krašte Antaninės visada būdavo gražiai ir linksmai paminimos. Kaimynai, bendradarbiai, draugai nupina vainiką iš ažuolo šakelių ir prikala jį virš varduvininko durų. Varduviniškas visus pavaišina. Vaisės gali būti atidėtos ir ligi sekmadienio. Kaimynas pasiūlė šitaip atšvęsti vardines mums abiem kartu. Pasiūlymas visiems patiko. Vainikai buvo prikalti prie mūsų durų, o mes pakvietėme atėjusius sveikintojus sekmadieniui. Kaimynas tokiai progai išsunkė naminukės, o man teko organizuoti šokius. Antaninės išėjo labai linksmos, tiesiog šaunios. Sekmadienio vakaras buvo gražus, kaip paprastai per Antanines, ir dar su žaliais ažuolų vainikais, kokių nebuvome regėję Branduoliškiuose. Ir šokiai prie mūsų balto namelio tarp šilų, užsitęsę beveik iki aušros. Atkeliavo pulkelis mergaičių iš mūsų pamėgtos Pempynės, jaunimėlio iš Žuvininkų. Netgi iš tolimojo Vādžgirių, iš už Jurbarko, atvažiuavę tą vasarą šienauti į mūsų Šereitlaukio lankas. Nepasididžiavo ir bitėniškiai, nors ir iš toli, iš už to panemunių miško. Ir šokome, dainavome, linksminomės. Visai kaip dainoje: „... aukštaičiai, žemaičiai, sūduviai ir dzūkai nuo girių tamsių, per amžius dainavo lietuviai, sustoję... ant Šereitlaukio kalvų“. Nuo mūsų neatsiliko ir „senimas“, paragavęs tos Antano ruginukės, o mums buvo linksma ir be jos. Tais laikais dar mažai buvo jaunuolių, mėgstančių stikliuką. Man tos Antaninės šokiais neužsibai-gė. Pas kaimyną į mūsų šventę buvo atvažiuavęs jo draugas su jauna dukra. Jiedu atkeliavo net iš Ragainės, kur stovėjo barža, kurioje jie dirbo. Plaukiojo, kaip sakydavo. Po mūsų baltaus reikėjo juos pavėžėti ligi Ragainės. Šiam reikalui net ir vežimaitis buvo užsakytas. Palydėti pakvietė ir mane. Kaipgi atsisakysi, kai važiuoja ir graži mergaičiukė. Auštant iškelia-vome per rasotas panemunių pievas. Dainuodami ligi pat Ra-gainės, kad kelias neprailgtų. O prie Nemuno vėl... Mūsų sve-čiai kviečia papusryčiauti pas juos. Toje baržoje. Argi nesutiksi, kai širdyje taip linksma. Pririšome savo arkliuką su vežimaičiu prie panemunės krūmo, pametėjome jam glėbį prirautos sodžiaus žolės ir... į baržą. Abu varduvininkai Antanai į svečius pas tuos *baidokininkus*. O pas juos, pasirodo, visai jauku. Čia ir kambarėlis, ir virtuvėlė, o už borto čėža, čiurlena Nemuno vandenys. Idilė. Jaunoji šeimininkė pavaišina arbata. Mūsų „seniokai“ išmeta po tau-relę. Lyg ir Antaninių tęsinys. Nors ir po šokių nakties, nors ir šlapi po ke-lionės per rasotas pievas, bet dar turim ištvermės net nusifotografuoti. To ryt-mečio nuotrauka ligi šiol man primena

*Užliejamos
Nemuno pievos
prie Šereitlaukio.
Apie 2005 m.*





Žolinės atlaidai Gelgaudiškyje. 2009 08 15

*Per atlaidus prie Gelgaudiškio bažnyčios šventoriaus.
2009 08 15. V. Vaitkaus nuotraukos*





žavias jaunystės akimirkas. Kelionė iš Ragainės atgal į Šereitlaukį per kaitrą, aiškų, buvo mažiau įspūdinga. Bet ką darysi, parkeliavome abu tų Antaninių herojai. Net ir ūkvedys liko patenkintas, kai po pietų abu pasirodėme darbe. Ligi pietų nuo darbo buvome atleisti.

Daug metų praėjo nuo to laiko, daug Antaninių buvo atšvęsta, bet anų vaikystės Antano atlaidų Gelgaudiškyje ir anų linksmų Antaninių Šereitlaukyje, Rambynų pašonėje, negalima užmiršti. Kaip ir pakartoti. Tikriausiai ir dabar tebevyksta tie atlaidai Gelgaudiškyje, be abejo, švenčiamos ir Antaninės Šereitlaukyje, bet jau kiti laikai, kiti žmonės, kitos gyvenimo spalvos.

*Atlaidų rytą
Gelgaudiškyje.
2011 m.*

V. Vaitkaus nuotr.

Sakalausų klėtis

Kristina Balčiūnaitė

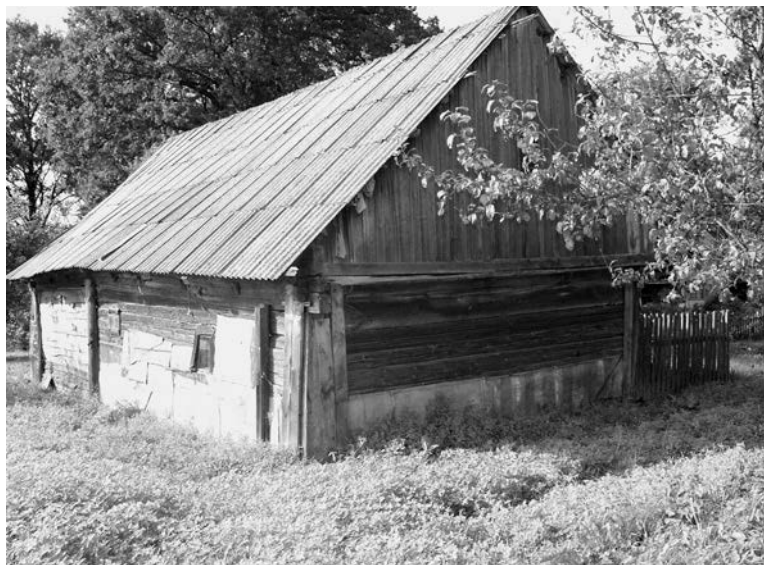

*Senoji klėtis
(1914 m.) Pakalniškių
kaime. 2005 m.
Str. nuotraukos –
K. Balčiūnaitės*

Iš įvairių rašytinių šaltinių žinoma, kad Lietuvoje nuo senų laikų žmonės, save laikantys ūkininkais, turėjo pasistatę didesnę ar mažesnę klėtį. Klėties paskirtis buvo visiems žinoma ir suprantama: supilti išaugintų javų derlių, saugoti, kad grūdai nesugestų, kad, atėjus naujam sėjos metui, vėl galėtų į žemelę berti juos ir laukti naujo derliaus. Ir taip kiekvienais metais. Iš klėties ūkininkas semdavo grūdus ir parduoti, ir miltams malti.

Vasarą nuo sunkių darbų pavargęs ūkininkas po pietų mielai klėtyje išsitiesdavo trumpam poilsiui. Kiti klėtyse praleisdavo ir iššitas naktis, ten nakvodavo. Čia ir vėsu, ir dangiška ramybė būdavo.



*Pastogės fragmentas
šiaurės rytų pusėje*

Klėtyse tilpdavo ir įvairūs dažniau ar rečiau naudojami buities rakandai: verpimo rateliai, audimo staklės, geldos, duonkubiliai, austinių medžiagų laikymo skrynios (*kupartai*). Klėtyje būdavo ir kukli kamaraitė mėšai laikyti.

Suvalkijoje, o ypač zanavykų krašte, beveik kiekvienas daugiau žemės turintis ūkininkas turėjo klėtį. Tai buvo pastatas, turintis vienerias, dvejas, o kartais ir trejas duris (durų skaičius rodydavo ūkininko turtingumą ar bent ambicijas – kuo daugiau durų, tuo turtingesnis ūkininkas). Laiptai paprastai būdavo masyvūs, kad būtų saugu nešant javus, nes nei keltuvų, nei transporterių tada nebuvo. Visą ūkininkas sunešdavo ant savo nugaros.

Mano senelių namuose Pakalniškių kaime (Geįgaudiškio sen., Šakių r.) stovi sena klėtis. Tai pastatas, turintis tris įėjimus. Vadinasi, ten gyventa turtingų žmonių. Jį statė 1914 m. mano proprosenelis Jonas Sakalauskas, kuris jaunystėje buvo Pakalniškių kaimo seniūnas. Kiek žinoma, toje vietoje anksčiau stovėjo senoji klėtis, kuriai sudegus buvo pastatyta nauja.

Dar ir dabar yra išlikę beveik visi tuo metu statytos klėties elementai. Tik stogas jau daug kartų keistas – buvo šiaudinis, iš malksnų (*gontų*), dabar šiferiu apklotas.

Per visą priekinio fasado viršų gražiai išlikęs medinis ornamentas. Likusios tos pačios senosios durys, kurios iškaltos skirtingų ornamentų lentelėmis. Durims naudotos tik kalvėje nukaltos vinys. Išlikusios senosios durų spynos bei dideli, masyvūs raktai, kurie taip pat pagaminti kalvio. Gal todėl jie ir išliko iki šių dienų.

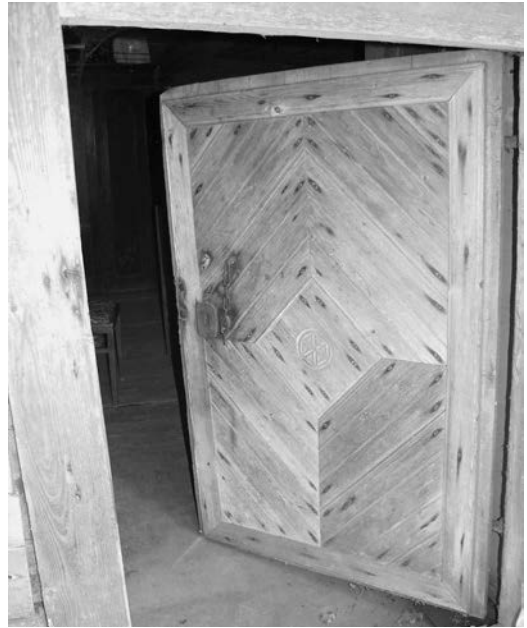

Vienos iš trejų klėties durų



Senųjų šeiminių nuotrauka klėtyje



*Laiptai į klėties
palėpę*

Klėties ilgis – 10,87 m, plotis – 5,52 m, aukštis – 5 m. Klėtis buvo pastatyta ant didelių akmenų, kurie ilgaiui sulin- do į žemę. Mano senelis Gediminas Tir- likas, dabar gyvenantis sodyboje, dar gerai prisimena aukštai ant akmenų stovinčią klėtį, po kuria palindę kartu su kaimy- nų vaikais žaisdavo.

*Nuo 1914 m. išlikę
klėties raktai*

Klėtyje stovi gerai išsilaikiusios se- nosios skrynios, kuriose buvo laikomi namų darbo medžiagų rietimai, skare- lės, rankšluosčiai, papuošalai ir kt. Iš- likę rūbams pakabinti mediniai pakabai, rankšluostinė, audimo skietas, siūlų lank- tis, dvi senos rūbų spintos, medinė sta- tinaitė miltams.

Sovietmečiu, tik sukūrus kolūkius, klėtis naudota grūdams laikyti. Dabar joje senelis laiko bitininko įrankius: me- daus sukiklį, korius, įvairias dėžes. Yra klėtyje ir gausybė kitų jau beveik nenau- dojamų rakandų.

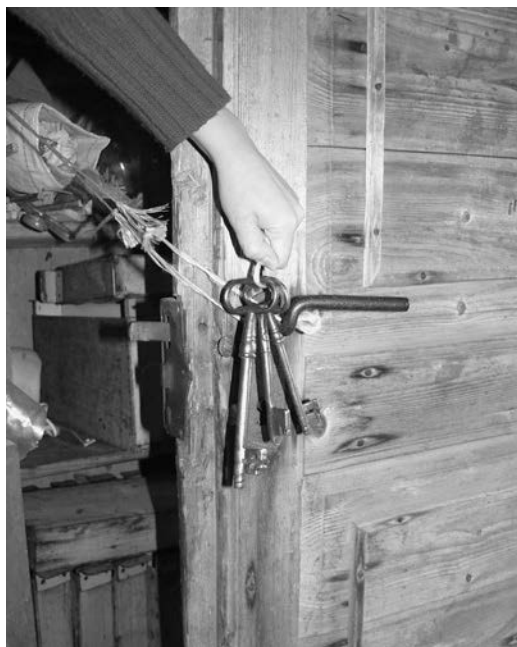

K A L B A

Gelgaudiškių šnektas*

Rima Bacevičiūtė

Lietuvių kalbos institutas

Šnektos pavadinimai. Gelgaudiškis ir jo apylinkės pagal dabartinį mokslinį tarmių skirstymą priskiriami vakarų aukštaičiams kauniškiams¹. Su kauniškiais Gelgaudiškio gyventojus vienija pagrindinė skiriamoji ypatybė: dvigarsiai *am, an, em, en* ir nosiniai balsiai *a, ę* čia nepatiria jokių pakitimų, tariaimi taip pat kaip bendrinėje kalboje. Kairėje Nėmuno pusėje esantis Gelgaudiškis kartu su Sudargo, Kidulių, Plókščių ir Kriūkų apylinkėmis įeina į šiaurinę kauniškių dalį, kuri sistemingai trumpina nekirčiuotas galūnes. Tuo šis plotas aiškiai skiriasi nuo vadinamųjų zanavykų, gyvenančių šiek tiek piečiau, maždaug į pietus nuo Šakių, tarp Nėvos ir Višakio upių. Ankstesnėje tarmių klasifikacijoje, sudarytoje žymaus prieškario dialektologo A. Salio², Gelgaudiškio ir aplinkinių kaimų gyventojų šnektas buvo priskiriama vakarų aukštaičiams veliuoniškiams, kurių pagrindine ypatybe būtent ir laikytas nekirčiuotų galūnių trumpinimas. Kartais ši pavadinimą vartoja ir šių dienų tarmių tyrėjai.

Neoficialiojoje kalboje patys vietiniai gyventojai savo šnektai apibūdinti iki šiol vartoja žodį liócai. Tokį pavadinimą teikia ir „Lietuvių kalbos žodynas“³: **liócas**, -ė – ‘Nėmuno žemupio kairiojo kranto gyventojas’, pvz.: „*Sudergo liócai bagotai gyvena*“ Jrb. Tai greičiausiai vokiškos kilmės žodis. Panemunės šnektose jis ir dabar vartojamas dar kita reikšme – ‘kepurės snapelis’⁴, pvz.: „*Kur tą kepurę teip sudirbai, liócas atplyšęs, visa sulamdyta*“. Liocais Gelgaudiškio, Kidulių, Sudargo apylinkių žmonės vadindavę kitame Nėmuno krante gyvenę kaimynai – jurbarkiškiai. Sakoma, kad liocai geriau gyvenę ir nešioję kepure su snapeliais, nuo kurių pavadinimo ir gavę šią pravarde. Atsikirsdami liocai kaimynus Jurbarko krašte vadinę (kartais ir dabar pavadiną) **kernavyžiais**, atseit šie blogiau gyvenę ir vaikščioję apsiavę karnų vyžomis.

Visa Šakių rajono teritorija populiariuosiuose kalbininkų leidiniuose, spaudoje dažnai vadinama Zanavykija, o gyventojai – zanavykais. Šis vardas vartojamas ir įvairių sričių mokslininkų – etnografų, etnologų, kultūros isto-

* Straipsnis „Vermės“ leidyklai įteiktas 2008 04 18, serijos „Lietuvos valsčiai“ Lietuvos lokalinių tyrimų mokslo darbų komisijos įvertintas 2008 09 26, pirmą kartą paskelbtas 2009 04 20 elektroninio serialinio leidinio „Lietuvos lokaliniai tyrimai“, ISSN 2029-0799 visatekstėje svetainėje www.llt.lt.

¹ Girdeinis A., Zinkevičius Z. Dėl lietuvių kalbos tarmių klasifikacijos, *Kalbotyra*, 1966, t. 14, p. 143; Zinkevičius Z. *Lietuvių kalbos dialektologija*, Vilnius, 1994, p. 26.

² Salys A. *Raštai: Lietuvių kalbos tarmės*, Roma, 1992, t. 4, p. 102.

³ <http://www.lkz.lt/>.

⁴ *Zanavykų šnektos žodynas*, Vilnius, 2004, t. 2, p. 79.



Lietuvių kalbos institute (iš dešinės): instituto darbuotojos – dr. Rima Bacevičiūtė, dr. Vilija Sakalauskienė, Šakių r. savivaldybės Kultūros ir turizmo skyriaus vedėja Augenija Kasparevičienė, Vilniaus šakiečių bendrijos pirmininkas Albinas Vaičiūnas, žurnalistas Antanas Andrijonas. 2005 m. B. Kondrato nuotr.

rikų. Žodis *zanavykas* aiškiai nelietuviškas, plg. lenkų *za Nowy, za Newy*. Dažniausiai taip vadinami gyvenantieji į pietus už *Novos upės*. Tačiau dabartiniu metu ta pačia šnekta šnekama ir šiek tiek į šiaurę nuo *Novos*, todėl yra bandymų žodį *zanavykas* sieti ne su *upės*, o su *Novos kaimo* vardu⁵. Siūlyti lietuviški atitikmenys *užnoviai* ar *užnoviečiai* nepriėjo, nes *zanavykų* vardas plačiai išigalėjęs krašto spaudoje, jį platina etnografiniai ir folkloriniai kolektyvai, *zanavykų bendrijos* veikia didžiuosiuose Lietuvos miestuose. *Zanavykais* save vadina ir dauguma Šakių rajono gyventojų, tačiau, kaip rodo tyrimai, ne visi. Per 2000 metais vykusią dialektologinę ekspediciją mėginta nustatyti, kaip *zanavykų* gyvenamąją teritoriją suvokia patys gyventojai. Nors *zanavykų* vardas ir labai populiarus, pastebėta, kad šiaurinės rajono dalies – Kriūkų, Plokščių, Gelgaudiškio, Kidulių – žmonės savęs *zanavykais* nelaiko ir net negali tiksliai pasakyti, kur šie gyvena, tik „kažkur an tę, į pietus“.

Šnektos ypatybės, bendros visam kauniškių plotui. Nors Gelgaudiškio šnekta, kaip ir visi kauniškiai, gana artima bendrinei lietuvių kalbai, tačiau ir čia esama garsyno skirtybių, morfologijos ir sintaksės savitumų, įdomių žodžių ir posakių.

Pirmiausia minėtinos ypatybės, būdingos beveik visam vakarų aukštaičių kauniškių plotui⁶. Gelgaudiškio apylinkių gyventojai veiksmazodžių bendračių priesagoje *-enti, -inti* ir iš jų padarytose formose vietoj *en, in* taria ilguosius balsius *ę, į*, pvz.: *gyvėt ~ gyvėnti, gyvėtu ~ gyvėntu, gyvėk ~ gyvėnk; mėgīt ~ mėginti, mėgītų ~ mėgintų, mėgīk ~ mėgīnk*. Kai kurių veiksmazodžių šaknyse dvigarsius *en, in* irgi atliepia *ę, į*. Kitų tarmių atstovams tokių žodžių tarimas atrodo labai neįprastas, pvz.: *sēt ~ sėnti, sėsta ~ sėnta, sėsiu ~ sėnsiu; skīt ~ skinti, skīsiu ~ skīnsiu, skīk ~ skīnk; pīt ~ pinti, pīsiu ~ pīnsiu, pīk ~ pīnk*.

Žodžių su priesagomis *-ybė, -ytis, -ytė, -aitis, -aitė* tarimas kauniškių plote taip pat skiriasi nuo bendrinės kalbos. Šnekte jie kirčiuojami tvirtagališkai, todėl sakoma, pvz.: *daugybė, daugybė, daugybės, mažytis, mažyčių, mažyčius, mergaitė,*

⁵ *Zanavykų šnektos žodynas*, Vilnius, 2003, t. 1, p. 7; Totoraitis J. *Zanavykų istorija*, Marijampolė, 1929, p. 3; Jonikas P. *Zanavykų šnekta ir bendrinė kalba, Zanavykija*, 1978, t. 1, p. 211; Staugaitis J. *Zanavykai prieš lenkmetį, Zanavykija*, 1978, t. 1, p. 162.

⁶ *Vakarų aukštaičiai kauniškiai ir Klaipėdos krašto aukštaičiai*, Vilnius, 2005, p. 40–42.

mergaitė, mergaitės. Gelgaudiškio apylinkės išsiskiria iš kitų kauniškių dar savitesniu šių formų tarimu. Senesnių šnektos atstovų kalboje priesagos *-aitis, -aitė* vediniai dažnai tariami su suvienbalsintu dvibalsiu *ai* ir kirčiuojami tvirtapradiškai. Tokių žodžių pasitaiko nedaug, dažniausiai taip tariamos pavardės, pvz.: *Kliorikátis, Reitelátis, Mikelátis*. Tai sena ypatybė, siejanti šiaurvakarinės Šakių rajono dalies šnektas su Mažosios Lietuvos plotu. Mažosios Lietuvos šiaurinėse striukių šnektose, esančiose arčiau Nemuno, buvo plačiai sakoma *šákštai ~ šáukštai, dákts ~ dáiktas, pavékslai ~ pavéikslai*. Dar didesniame plote Mažojoje Lietuvoje buvo vienbalsinamas *ai* būtent minėtoje priesagoje *-aitis* (tariama *-átis*), pvz.: *Kuršátis ~ Kuršáitis*. Ši ypatybė raštuose fiksuojama nuo XVIII amžiaus⁷. Einant rytų link, Gelgaudiškis yra vienas iš paskutiniųjų gyvenamųjų punktų, turinčių toki tarimą⁸. Ryčiau esančiose Plokščių, Kriūkų apylinkėse tokių formų nebeturima, beveik visuomet sakoma tik *Kliorikáitis, Reiteláitis, Mikeláitis*.

Veiksmazodžių bendratys šnektose beveik nuosekliai trumpinamos ir tariamos su kietuoju priebalsiu *-t* žodžio gale, pvz.: *ėit ~ eiti, gūlt ~ gułti, darýt ~ darýti*. Trumpesnių žodžių paskutiniai priebalsiai dažnai numetami ir sakoma, pvz.: *i ~ ir, a ~ ar, vė / vel ~ vėl, da ~ dar, ma ~ man, aukšty / aukštin ~ aukštyn*. Prielinksniai *apie, prie, nuo*, jungtukas *jeigu* dažnai tariami *apė, prė, no, jegu*, pvz.: *apė stālq ~ apie stālq, prė nāmu ~ prie nāmo, no tvártu ~ nuo tvárto, jėgu norėtu ~ jeigu norėtu*.

Iš kauniškių patarmės sintaksės ypatybių, kurios būdingos ir Gelgaudiškio apylinkėms, minėtinas galininko vartojimas vietoje kilmininko su neigimo veiksmazodžiais, pvz.: *neimu svetimq daiktq ~ neimu svetimo daikto, nepirkau tuos kailinius ~ nepirkau tq kailinių, nesudaužyk tq lėkštę ~ nesudaužyk tos lėkštės, nepririšo tq karvę ~ nepririšo tos karvės*. Prielinksniai *iki, ligi, po* šnektose dažnai vartojami su naudininku, pvz.: *iki vakarui ~ iki vakaro, ligi stogui ~ ligi stogo, po karui ~ po karo, po kairei ~ kairėje, po dešinei ~ dešinėje*.

Šiaurinės kauniškių dalies ypatybės. Garsynas. Kaip jau minėta, šnektą priklauso šiaurinių kauniškių plotui, kurio ryškiausia garsyno ypatybė yra nekirčiuotų ilgųjų galūnių balsių trumpinimas⁹. Ši reiškinį pastebi ir patys šnektos atstovai, sakydami, jog „*nukanda galūnes*“. Atvirosiose nekirčiuotose galūnėse, dažniausiai vienaskaitos galininko linksnio formose, balsiai *q, ę* visuomet sutrumpėja iki trumpųjų, todėl sakoma: *vāika ~ vāikq, sāule ~ sāulę* ir kt. Dialektologijos šaltiniuose nurodoma, kad analogiškose formose šiame plote nuosekliai trumpinami ir ilgieji balsiai *i, u*, pvz.: *pavāsari ~ pavāsarij, nākti ~ nāktj, sūnu ~ sūnuj*. Kiek yra tekę girdėti ekspedicijose ir klausantis įrašų, toks tarimas iš tikrųjų būdingas Gelgaudiškio šnektai, tačiau *i, u* gali išlikti ir pusilgiai. Atvirosiose galūnėse niekuomet netariami ilgieji balsiai *ė, o* – juos atliepia *i, u*, pvz.: *sāki ~ sākė, sāuli ~ sāulė, sāku ~ sāko, vāiku ~ vāiko*. Retais atvejais šioje pozicijoje vietoj *ė, o* galima išgirsti ir trumpuosius *e, a*, nes taip jau tariama kitoje Nemuno pusėje, apie Skirsnemunę.

Šnektose dažniausiai išmetamas vyriškosios giminės vardažodžių vardininko galūnės balsis *a*, todėl tariama: *vāiks ~ vāikas, vīlks ~ vīlkas, bālts ~ bāltas, lāukdams ~ lāukdamas*. Iškritus galūnės balsiui, sutrumpėja ir prieš tai einančio skiemens balsis, susidaro vadinamųjų antrinių dvigarsių. Dažniausi šiais atvejais *i, u + l, m, n, r* dvigarsiai. Jų pirmieji dėmenys

⁷ Zinkevičius Z. *Rinktiniai straipsniai*, Vilnius, 2002, t. 1, p. 446.

⁸ *Lietuvių kalbos atlasas*, Vilnius, 1982, t. 2, žemėl. 59.

⁹ *Lietuvių kalbos atlasas*, Vilnius, 1982, t. 2, žemėl. 32, 38, 47, 49, 56, 57.

irgi visuomet sutrumpėja, netgi ir būdami kirčiuoti, taigi sakoma: *ādīms ~ ādymas, sākīms ~ sākymas, avietīnc ~ avietīnyas, bruknīnc ~ bruknīnyas, siūls ~ siūlas, perkūnc ~ perkūnyas*. Visi naujai susidarę dvigarsiai niekuo nesiskiria nuo pirminių – jie tariami su atitinkama priegaide, jų pirmieji dėmenys paplatėja kaip ir pirminių dvigarsių. Iškritus galūnės balsiui, kamiene neretai susidaro *a, e + l, m, n, r* dvigarsių, pvz.: *sēnc ~ sēnas, gērs ~ gēras, gāls ~ gālas*.

Trumpinamos ir kai kurių veiksmazodžių niekuomet nekirčiuojamos galūnės, sakoma: *tūr ~ tūri, gāl ~ gāli, reik ~ reikia*. Galūnių trumpinimas skiria Gelgaudiškio apylinkių gyventojus nuo piečiau gyvenančių zanavykų¹⁰ šnektų, kurios galūnių balsius ištaria bent jau pusilgius, ir priartina prie pietų žemaičių ploto. Dar būtinai reikėtų paminėti, kad visas šiaurinių kauniškių šnektų plotas yra buvusios Mažosios Lietuvos vakarų aukštaičių šiaurinės patarmės – striukių – tęsinys. Galūnių trumpėjimo riba, dabar skirianti šiaurinius kauniškius (veliuoniškius) nuo pietinių (zanavykų ir kapsų), ateina iš buvusios Mažosios Lietuvos žemių, kur anksčiau skyrė striukių ir balttermėgių patarmės¹¹.

Kita ryški Gelgaudiškio šnektos garsyno ypatybė, jau bendra ir su zanavykais, ir su artimesnėmis žemaičių šnektomis¹², yra savitas tvirtagalės priegaidės tarimas, kuris teikia „dainavimo, giedojimo“ išpūdį. Tai vadinamoji tęstinė priegaidė. Tvirtagališkai kirčiuoti dvibalsiai ar dvigarsiai tariami ištesiant, pabrėžiant abu jų dėmenis, pvz.: *vāīks ~ vāīkas, radāū ~ radaū, eīnam ~ eīnam, kām̄pas ~ kam̄pas, kē̄pa ~ kēpa*. Ypač aiškiai tęstinė priegaidė girdima tariant dvigarsius, kurių pirmieji dėmenys yra *i, u*. Šie balsiai tokiuose dvigarsiuose ne tik pailgėja, bet ir paplatėja, tariami gerokai atviresni (dialektologai juos žymi specialiais ženklais *ī, ū*), pvz.: *vīīks ~ vīīkas, sukī̄rtu ~ sukī̄rto, trū̄mpas ~ trūmpas, pabū̄nda ~ pabūnda*.

Šiaurinėms kauniškių šnektoms, esančioms arčiau Nemuno, tarp jų ir Gelgaudiškio apylinkėms, būdingas savitas balsio *e* tarimas. Siaurą ir labai įtemptą, netgi šiek tiek dvibalsišką balsį *e*¹³ kitų tarmių atstovai greitai pastebi ir laiko viena iš „suvalkietiškesnių“ ypatybių, kartais net lengvai pašiepdami ir bandydami pamėgdžioti. Tačiau siaurąjį *e* turi ne visi suvalkiečiai ir ne visose žodžio pozicijose. Šiaurinėje kauniškių dalyje, kuriai priklauso ir Gelgaudiškis, siaurasis balsis *e* tariamas tik prieš tolimesnę minkštąją priebalsį, o prieš kietąją tariamas atviras, platus, šiek tiek su *a* atspalviu garsas, kurį tarmių tyrėjai žymi *æ*¹⁴. Taigi čia labai skiriasi tarimas tokių žodžių kaip, pvz.: *mēdžiu, vaikēli, mamēli ~ mamēlė, nēši ~ nēšė, suknēlės ir mētais ~ mētais, šalēnu ~ šalēno, parvažēvom ~ parvažiāvome* ir kt.

Paminėtina, kad šnekteje dažniau negu bendrinėje kalboje vartojami kirčiuoti nepailgėję balsiai *a, e*, pvz.: *prāstas ~ prāstas, brāškės ~ brāškės, rākalis ~ rākalis*, t. y. *gyvulių skerdikas, mėsinėtojas, māžius ~ māžius, žālis ~ žālis, švėplius ~ švėplius; Gėdas ~ Gėdas < Gediminas, Kėstas ~ Kėstas < Kėstutis, Prāni ~ Prānė, Jėni ~ Jānė < Janina, Pėtkus ~ Pėtkus; varvėklis ~ varvėklis, perėkli ~ perėklė; Zalėckis ~*

¹⁰ Kalbos požiūriu Šakių rajonas aiškiai skykla į dvi dalis: pietinę (zanavykus), netrumpinančią nekirčiuotų galūnių, ir šiaurinę (veliuoniškius), kur beveik visi ilgieji nekirčiuotų galūnių balsiai sutrumpėja iki trumpųjų.

¹¹ Zinkevičius Z. *Rinktiniai straipsniai*, Vilnius, 2002, t. 1, p. 446.

¹² *Lietuvių kalbos atlasas*, Vilnius, 1982, t. 2, žemėl. 106.

¹³ Užrašant tarminius tekstus, šis garsas žymimas *ē* arba kartais net *ie*, stengiantis parodyti jo dvibalsiškumą.

¹⁴ Markevičienė Ž. *Aukštaičių tarmių tekstai*, Vilnius, 2001, d. 2, p. 34.

Zalėckis, Levėckis ~ Levėckis; zėlikas, zėlikis ~ priekrosnis, šlėkta ~ bloga, pykina, švąkas ~ silpnas, menkas.

Klausantis šnektos tekstų, pastebėta, kad priešdėlio ir šaknies sandūroje susiduriančius balsius labai mėgstama sutraukti į vieną, tariama, pvz.: *susėme* ~ *susiėmė*, *ąpsevi* ~ *ąpsiaovė*, *neteīs* ~ *neateīs*, *niuškiši* ~ *neužkiši*, *ništýri* ~ *neištýrė*, *nėma* ~ *nėima*, *nėdi* ~ *neėdė*, *pasĩmt* ~ *pasiiĩmti*, *nusiĩmtų* ~ *nusiiĩmtų*. Pagal pastaruosius pasidaryti šio žodžio perdirbiniai *isišĩmt* / *isišĩmt* ~ *išsiĩmti*, kitur perkeliant skiemens ribą, plg.: *pa-sĩmt* : *isi-sĩmt*, *i-šĩmt* : *isi-šĩmt*. Sangražos dalelytė šiuo atveju neišlaikoma net kirčiuota, kirčio vieta perkeliama kitur, pvz.: *pąsimi* ~ *pąsiimi*, *pąsėmiau* ~ *pąsiėmiau*.

Morfologijos ypatybės. Iš Gelgaudiškio šnektos morfologijos ypatybių minėtina keletas dalykų. Pirmiausia būdingas morfologinis galūnių trumpinimas, t. y. šnekteje mėgstama vienu skiemeniu sutrumpinti visas formas, kurios išsiskiria didesniu skiemenų skaičiumi¹⁵. Dėl to ypač dažnai sutrumpinamos vietininkų formos, sakoma: *lóvo* ~ *lóvoje*, *stubō* ~ *stubojė*, t. y. gyvenamajame name, *galvō* ~ *galvojė*, *sáulė* ~ *sáulėje*, *žolė* ~ *žolėje*, *daržinė* ~ *daržinėje*. Trumpinamos ir kai kurios kitos vardažodžių bei veiksmažodžių formos, pvz.: *laukūōs* ~ *laukuosė*, *su šakōm(s)* ~ *su šakomīs*, *su kurpąĩtims* / *kurpąĩtims* ~ *su kurpąĩtėmis*, *dārim* / *dārem* ~ *dārėme*, *ėĩdavum* / *ėĩdavam* ~ *ėĩdavome* ir kt. Atskirai minėtinos *i* ir *u* kamienų daugiskaitos vietininko formos, turinčios galūnes *-ise*, *-use* su trumpuoju balsiu, pvz.: *akisė* ~ *akysė*, *ausisė* ~ *ausysė*, *váltise* ~ *váltyse*, *obelisė* ~ *obelysė*, *pietusė* ~ *pietuosė*. Galūnė *-ise*, anksčiau turėta Mažosios Lietuvos tarmėse, greičiausiai yra senosios *-isu* ir naujesnės *-yse* junginys. Pagal šį pavyzdį atsiradusi ir *u* kamieno *-use*¹⁶.

Gelgaudiškio apylinkėse dažniau negu kitur vartojamos įvairios įvardžiuotinių įvardžių formos, klausytuose tekstuose pasitaikė beveik visų linksnių pavyzdžių.

Vyriškoji giminė	Moteriškoji giminė
Vienaskaita	
V. <i>jĩsą</i> ¹⁵	<i>jĩnā</i> ¹⁵ , <i>ĩkjė</i> / <i>jĩjė</i> / <i>ĩjė</i> / <i>ĩkja</i>
K. <i>jōjo</i>	<i>jōsios</i>
N. <i>jąjam</i> / <i>jámjam</i>	<i>jájai</i> / <i>jájai</i>
G. <i>ĩjĩ</i>	<i>j±ją</i>
Įn. <i>júoju</i> / <i>júojuo</i>	<i>jēja</i> / <i>jájja</i>
Vt. <i>jąjam</i> / <i>jąšjam</i>	<i>jōjo(j)</i>
Daugiskaita	
V. <i>j±gĩje</i> / <i>j±gójai</i> / <i>j±gója</i>	<i>jōsios</i>
K. <i>j'jų</i>	<i>j'jų</i>
N. <i>ĩiesiems(s)</i> / <i>ĩiemsiems(s)</i>	<i>jōsiom(s)</i> / <i>jōmsiom(s)</i>
G. <i>júosius</i> / <i>júosiuos</i>	<i>jėsius</i> / <i>jáisias</i>
Įn. <i>jāšsiais</i>	<i>jōšsiom(s)</i>
Vt. <i>j±ōsiuos(e)</i>	<i>jōsiose</i>

Visose šiaurinėse kauniškių šnektose išskirtinė yra parodomųjų įvardžių *tas*, *ta* vartoseną. Jie yra labai dažni ir beveik visuomet atlieka vadinamąją žymi-mojo artikelio funkciją. Tokia vartoseną būdinga daugeliui lietuvių tarmių bei lat-

¹⁵ Šakių šnektos tekstai, sudarė R. Bacevičiūtė, Vilnius, 2006, p. 34–35.

¹⁶ Zinkevičius Z. *Lietuvių dialektologija*, Vilnius, 1966, p. 237.

vių kalbai¹⁷. Tokią funkciją atliekantys įvardžiai nebūtinai parodo konkretų daiktą, jie vartojami prieš kiekvieną daugiau negu vieną kartą tekste minimą daiktą ar objektą, pvz.:

Jau šventa Ona kai būdavu, tai jau visada į Griškabūdį važiuodavum į atlaidą. Žinau, tuosyk mudi buvova su kita mergina išėjusios vakarykščiui maudytis jau prieš tą šventą Oną. <...> O paskui ryte, kai atsikėlėm, tai visi buvu, visi strabankai vežimu an tvartu sukrauti. Tai saku, dabar kaip į tą atlaidą važiuosim?

Sesuo buvu Agota, vardas, tai per šventą Agotą jau važiuodavom. Paskui, kai parvažiuom namo, tai ma, aš jau nejaučiu kojų. <...> Kol atitryni ma, tryni visą naktį, tryni i tryni tas kojas. I dabar atsimenu tą šventos Agotos atlaidą.

Šnekoje yra ir savitų veiksmažodžio formų. Veiksmažodžiai, kurių esamajame laike ir būtajame kartiniame laike kaitaliojasi *-(i)auna* : *-(i)ovė*, vartojami su baigmeniu *-ja*, pvz.: *šáuja ~ šáuana, griáuja ~ griáuana, pjáuja ~ pjáuana, bliáuja ~ bliáuana, džiauja ~ džiauna, kráuja ~ kráuana*.

Tariamiosios nuosakos vienaskaitos pirmasis asmuo dažniausiai turi formą su *-čia*, kuri yra tiesioginis senovinio priebalsių junginio **-tja* atliepinys, pvz.: *ėičia ~ ėičiau, sakýčia ~ sakýčiau, nulėkčia ~ nulėkčiau*.

Labai gyva veiksmažodžių dviskaita, t. y. jeigu norima pasakyti, kad veiksmą atlieka tik du veikėjai, vartojamos savitos visų laikų formos. Pavyzdžiui, veiksmažodžių *dirbti, suktis* dviskaita atrodo taip:

Tiesioginė nuosaka				
	Esamasis laikas	Būtasis kartinis laikas	Būtasis dažninis laikas	Būsimasis laikas
<i>mudu</i>	<i>dķrbava, sùkavos</i>	<i>dķrbova, sùkovos</i>	<i>dķrbdavova, sùkdavovos</i>	<i>dķrbsiva, sùksivos</i>
<i>judu</i>	<i>dķrbata, sùkatos</i>	<i>dķrbota, sùkotos</i>	<i>dķrbdavota, sùkdavotos</i>	<i>dķrbsita, sùksitos</i>
Tariamoji nuosaka				
<i>mudu</i>	<i>dķrbtuva / dķrbtumėva, sùktuvos / sùktumėvos</i>			
<i>judu</i>	<i>dķrbuta / dķrbtumėta, sùktutos / sùktumėtos</i>			
Liepiamoji nuosaka				
<i>mudu</i>	<i>dķrbkiva, sùkivos</i>			
<i>judu</i>	<i>dķrbkita, sùkitos</i>			

Iš savitų žodžių darybos atvejų Gelgaudiškio apylinkėse minėtini priesagos *-inis, -ė* vediniai, labai būdingi asmenims pagal gyvenamąją vietą nusakyti, pvz.: *gelgaudiškėnis, gelgaudiškėni ~ gelgaudiškėnė < Gelgaudiškis, jurbarkėnis, jurbarkėni ~ jurbarkėnė < Jurbarkas, šakėnis, šakėni ~ šakėnė < Šakiai*¹⁸.

Iš mažybinių-maloninių priesagų dažniausiai vartojama *-iukas, -ė* ir *-utis, -ė*, pvz.: *takiùks ~ takiùkas / takùtis, karvùti ~ karvùtė / karvùiki ~ karvùikė, mažiùks ~ mažiùkas, mažiùki ~ mažiùkė*. Įdomią ir savitą formą turi vedinių su priesaga *-ukas* vienaskaitos vietininkas, pvz.: *vežimùky ~ vežimukė, tvartùky ~ tvartukė, namùky ~ namukė, rankinùky ~ rankinukė*

¹⁷Rosinas A. Žymimasis artikelis lietuvių kalbos tarmėse ir senuosiuose raštuose, *Kalbotyra*, 1972, t. 24(1), p. 87–89; Rosinas A. Baltų kalbų parodomųjų įvardžių funkcijų ir reikšmių klausimu, *Baltistica*, 1976, t. 12(2), p. 150–155.

¹⁸Būtent dėl šios ypatybės straipsnis ir pavadintas „Gelgaudiškinių šneka“.

ir kt. Su tomis pačiomis priesagomis sudaromos ir vaikų pavardės¹⁹, pvz.: *Jakščiuks ~ Jakščiuukas, Jakščiuiki ~ Jakščiuikė < Jakštjys, Pranaituiks ~ Pranaitukas, Pranaituiki ~ Pranaitukė < Pranaitis, Rudzevyčiuks ~ Rudzevičiuukas, Rudzevyčiuiki ~ Rudzevičiuikė < Rudzėvičius* (dažniau sakoma *Rudzėvyčia*).

Žodyno ypatybės. Galima paminėti daugybę įdomių leksikos vienetų, užrašytų Gelgaudiškio apylinkėse.

Klaudytuose ir skaitytuose šnektos tekstuose²⁰ pasitaikė tokie įdomesni savi, lietuviški žodžiai ar posakiai (leksikos pavyzdžiai pateikti neatspindint

garsyno ypatybių): *pasąusyti* ‘padaryti sausą’: *nė jis yra kelnes nuavęs, nė jis pasausinęs* [vaiką]; *pėrsenti* ‘labai pasenti’: *šitos jau labai persenusios dainos; pamarýti* ‘numarinti’: *tris vaikus užauginau, tris pamarinau; uždūmti* ‘užpustyti’: *kasė, kasė kiek jau tę, ateina kitą rytą, i rado uždūmtą; pėršilti* ‘labai sušilti’: *jau pėršilau visa bedainuodama; krapýti* ‘sunkiai eiti’: *vakare vėl eik šert [arklius], vėl krapini; dailūs, -ì* ‘gražus, puikus’: *ta i buvo daili daina, ale ka nemoku jau aš jos padainuot; žliaūgti* ‘daug rinkti’: *ka žliaugiam, ka prižliaugiam tų grybų, maišais parsivežam; kriōkti* ‘smarkiai dainuoti’: *mes eidavom bulvių kaupt, tai ka kriokdavom, ka dainuodavom visokių tų dainų; pačiuriōti* ‘prišlapinti’: *tai pačiurioja balutę ir atsistoja su kojytēm pasišildyt; butėlnykas, -ė* ‘butelių gyventojas, kampininkas’: *jie visi toki butelnykai tada gyveno; geležis* ‘toks pjūklas, skerspjuklis’: *kirvius atėmė, geležis jau iš tų, katrie kirto mišką; kunigūžis* ‘evangelikų kunigas’: *gyveno sykį toks kunigūžis vokiečių; meřgiškās* ‘mergina’: *kaip tu čia i pakliuvai, čia negalima mergiškam būt visiškai; antrininkas, antrininkauti* ‘pusbernis, pusberniauti’: *kol buvau da ne vyras, antrininkavau, antrininku tris metus išbuvau; prōtėvukas* ‘prosenelis’: *mano prōtėvukas, reiškia, tai turėjo seserį iš kitos mamos; ant sàvo šiknōs* ‘savarankiška’: *jau gyvenom ant savo šiknos, iš tos vietos išėję buvom; i valiās* ‘užtektinai’: *sviesto tada buvo i valiās; akelēs užmėrkti* ‘mirti’: *ir užmerkė teip akeles jauna būdama; iš teisybės* ‘smarkiai’: *ypač jeigu kur girtą pamatė, tai tą mušdavo iš teisybės.*

Kadangi Gelgaudiškis yra šiaurės vakarinėje vakarų aukštaičių kauniškių partarmės dalyje, anksčiau besiribojusioje su Rytų Prūsija (buvusia Mažąja Lietuva), čia gausiau negu kitose Lietuvos vietose vartojama germanizmų – skolinių iš vokiečių kalbos. Iš tekstuose rastų įdomesnių skolinių ar hibridų (žodžių, turinčių ir paskolintų, ir savų morfemų) keletą taip pat galima paminėti: *eřgelis* ‘rūpestis, graužatis’: *ma(n) vis tiek rūpesčių pilna, ergelių visokių; liōs* ‘marš’: *na, lios, galim dainuot; španāuti* ‘dirbti su arkliais, arklininku’: *kai jau buvau aštuoniolikos metų, pasiemiau ketvertą arklių, španavau, aštuonis metus iššpanavau; klėmeriuoti* ‘dirbti spyruoklinėmis akėčiomis’: *važiuodavai į lauką, tai a klėmeriuot, ar akėt; štrejūoti* ‘kreikti’: *parsiva-*



Zanavykų šnektos žodynas: 1 tomas (2003 m.), 2 tomas (2004 m.), 3 tomas (2006 m.)

¹⁹ Šakių šnektos tekstai, sudarė R. Bacevičiūtė, Vilnius, 2006, p. 37.

²⁰ Visi leksikos pavyzdžiai rinkti iš A. Andrijono perduotų garso įrašų ir Ž. Markevičienės knygos „Aukštaičių tarmių tekstai“, Vilnius, 2001, d. 2, p. 176–183.

rei tuos arklius, pataisyk mėslus, paštrejuok jiems; stal̄das 'tvartas': juos išvarė, tai liko jujų stal̄das i kokia pašiotrė; švel̄ys 'apatinis pastato r̄astas': jai liko stal̄do tas švel̄ys apačio(j), tai tą švel̄į parsinešė namo; šiópa 'pašiūrė, pastogė': čia buvo pastatyta tokia šiopa tiem šunim; kropelis 'spurga': Užgavėnės – tai būdavo a blynai, a kropeliai.

Literatūra

- Bacevičiūtė R. *Šakių šnektos prozodija ir vokalizmas*, Vilnius, 2004.
- Girdenis A., Zinkevičius Z. Dėl lietuvių kalbos tarmių klasifikacijos, *Kalbotyra*, 1966, t. 14, p. 139–147.
- Jonikas P. Zanavykų šnektos ir bendrinė kalba, *Zanavykija*, t. 1, Čikaga, 1978, p. 211–220.
- Markevičienė Ž. *Aukštaičių tarmių tekstai*, Vilnius, 2001, d. 2.
- Rosinas A. Žymimasis artikelis lietuvių kalbos tarmėse ir senuosiuose raštuose, *Kalbotyra*, 1972, t. 24(1), p. 87–89.
- Rosinas A. Baltų kalbų parodomųjų įvardžių funkcijų ir reikšmių klausimu, *Baltistica*, 1976, t. 12(2), p. 150–155.
- Salys A. *Raštai. Lietuvių kalbos tarmės*, Roma, 1992, t. 4.
- Staugaitis J. Zanavykai prieš lenkmetį, *Zanavykija*, Čikaga, 1978, t. 1, p. 162–195.
- Totoraitis J. *Zanavykų istorija*, Marijampolė, 1929.
- Vakarų aukštaičiai kauniškiai ir Klaipėdos krašto aukštaičiai*, sudarė R. Bacevičiūtė, D. Mikulėnienė, V. Saliėnė, Vilnius, 2005.
- Zanavykų šnektos žodynas*, Vilnius, 2003–2006, t. 1–3.
- Zinkevičius Z. *Lietuvių dialektologija*, Vilnius, 1966.
- Zinkevičius Z. *Lietuvių kalbos dialektologija*, Vilnius, 1994.
- Zinkevičius Z. *Rinktiniai straipsniai*, Vilnius, 2002, t. 1.
- <http://www.lkz.lt/>.

Mūsų gimtoji tarmė

Danutė Aniulienė

Visi gerai žinome, kad lietuvių kalba turi nemažai tarmių. Jau XVII a. pirmosios lietuviškos gramatikos autorius D. Kleinas pripažino lietuvių tarmių įvairumą ir išskyrė kuršių, žemaičių, kėdainiškių ir kauniškių tarmes. Kartu šis senosios lietuvių raštijos kūrėjas teigė, kad reikia išdailinti vieną tarmę, kurią laikome bendriausia ir visų geriausia. Tačiau praėjo trejetas amžių, kol XX a. pradžioje Jonas Jablonskis, kilęs iš Kubilių kaimo (netoli Kudirkos Naumiesčio), vėliau su tėvais persikėlęs į Rýgiškių kaimą (prie Griškabūdžio), savo gimtosios vakarų aukštaičių tarmės pagrindu galutinai įtvirtino lietuvių bendrinę kalbą. Mes, gyvendami tame pačiame regione kaip ir bendrinės kalbos tėvas, aišku, didžiuojamės skambia ir daininga prigimtinė tarme, artima bendrinei kalbai, bet reikia pripažinti, kad ir ši tarmė susiskirsčiusi į patarmes, o šios – į šnektas. Tad kokia iš tikrųjų ta mūsų gimtoji tarmė?

Pirmiausia reikėtų žinoti, kad lietuvių kalba turi dvi pagrindines tarmes: žemaičių ir aukštaičių. Aukštaičių tarmės pagal A. Girdenio ir Z. Zinkevičiaus pasiūlytą ir 1965 m. priimtą tarmių skirstymą yra trys didžiausios patarmės: vakarų, pietų ir rytų aukštaičių. Mes priklausome vakarų aukštaičiams, kurie pagal minėtąjį skirstymą dalijami į kauniškius (geriausiai išlaiko nekirčiuotų ilgųjų balsių kiekybę ir žodžio kirčio vietą) ir šiauliškius (trumpina nekirčiuotų skiemenų ilguosius balsius, kirtį iš galūnės ne visi vienodai atitraukia). Pagal ankstesnijį – K. Jauniaus ir A. Sa-

Gelgaudiškio vid. mokykloje su moksleiviais (iš kairės): mokytojos

Danutė Aniulienė, Lilija Ūsienė, pirma iš dešinės – mokytoja

Virginija Mačiulskienė. 2007 04 21. A. Andrijono nuotr.





Gelgaudiškio moksleiviai Lietuvos Respublikos Prezidentūroje. Pirma iš dešinės – mokytoja Aurelija Vaičaitienė. 2006 05 13. A. Andrijono nuotr.

lio – skirstymą, atsižvelgiantį į nevienodą galūninių balsių *ė, o* tarimą, yra trys didesnės vakarų aukštaičių patarmės: šiauriniai vakarų aukštaičiai (Žagarė, Šiauliai, Pagėgiai, Jurbarkas), veliuniškiai (Ariogala, Skirsnemunė, Vilkija, Šakiai) ir pietiniai (Garliava, Vilkaviškis, Marijampolė, Kalvarija) vakarų aukštaičiai. Pietiniai vakarų aukštaičiai dar skiriami į zanavykūs (pavadinimas reiškia gyvenančius už Novos upelės, „za Nova“) ir kapsus (jų pavadinimas nuo dažnai kartojamo žodelio *kāp* „kaip“).

Tai kas gi mes, gelgaudiškiečiai? Vadindamiesi zanavykais, pasirodo, klystame, nes negyvename už Novos. Kapsai mums dar tolimesni kaimynai. Iš tikrųjų mes esame kairiojo Nemuno kranto veliuniškiai. Galime prisiminti ir kitą, liaudišką, pavadinimą – *liócai*. Šis, kepurės snapelį reiškiantis žodis, lyg ir nelietuviškas būtų, bet argi *zanavykai* lietuviškesnis?

Kaip rašoma chrestomatijoje „Lietuvių kalbos tarmės“¹, veliuniškiai nuo kitų vakarų aukštaičių skiriasi žodžio galo tarimu. Nekirčiuoti atviro žodžio galo *ė, o* visur trumpinami (*sākė~sāki, šākė~šāki, sāko~sāku, vāro~vāru*). Užtat mes, kairiojo kranto veliuniškiai, išlaikome šiuos ilgus balsius uždaroje galūnėje (*kātės, lóvos*) ir tariame kaip bendrinėje kalboje. Pagal nekirčiuotų galūnių trumpinimą veliuniškiai netgi skirstomi į vakarinius (nuo Dubýsos ir Lekėčių į vakarus) bei rytinius. Vakariniai, taigi mes, trumpiname ilgą nekir-

¹ *Lietuvių kalbos tarmės. (Chrestomatija)*, sudarė E. Grinaveckienė, A. Jonaitytė, K. Morkūnas, B. Vanagienė, A. Vidugiris, redagavo E. Grinaveckienė, K. Morkūnas, Vilnius, 1970, p. 25–30.



Gelgaudiškio moksleiviai Lietuvos kelių muziejuje Vievyje su mokytoja Lilija Ūsiene. 2007 10 23. A. Andrijono nuotr.

čiuotą galininko galūnę (*vāgą~vāga, grāžų~grāžu, gēlę~gēle, sūru~sūru*), užtat išlaikome nesutrumpėjusias kitų linksnių galūnes. Rytiniai veliuoniškiai dažniau trumpina ilgąs nekirčiuotas galūnes, taip pat nekirčiuotą žodžio vidurio *é, o*. Vakarų veliuoniškiai žodžio kamieno vokalizmą tiek kiekybiškai, tiek kokybiškai išlaiko sveikesnį, todėl yra artimesni kitiems pietiniams vakarų aukštaičiams, o rytų veliuoniškiai artimesni šiaurės vakarų aukštaičiams.

Taigi nors ir veliuoniškiai, bet giminiuojamės su zanavykais. Lyg ir pusbroliai, todėl daug bendrų tarmės ypatybių. Be minėtų fonetinių ypatumų, reikėtų paminėti kirčiavimo, žodžio darybos, leksinius (juk tiek amžių gyvenome veikiami šalimais buvusios Rytų Prūsijos kalbinių tradicijų) skirtumus.

Tad kaipgi kalba tie liocai? Į ką atkreipia dėmesį iš toliau atvykę, nepripratę prie mūsų kalbėjimo, kuris dėl gana aiškiai tariamų ilgųjų ir trumpųjų balsių panašus į dainavimą? Žinoma, į mūsų melodinguosius ilguosius balsius. Tikras liocas juos nudainuos ten, kur reikia, ir ten, kur nereikia, pavyzdžiui *týsta* „tinstą“, *paskólyk* „paskolink“, *padalýk* „padalink“, *sęsta* „senstą“. Be to, kiekvienas atkreips dėmesį į ilgojo *e* tarimą. Mes jį tiesiog išdainuojame, išplatiname taip, kad jis tampa panašus į *ie*: *viro(i)ēlēs* „virvelės“, *m(i)ēs* „mes“ ir kiti.

Kiekviena tarmė nuo bendrinės kalbos skiriasi ir žodynu. O čia jau platūs dirvonai kalbininkams. Ne veltui galime pasigirti išleistais dviem „Zanavykų žodyno“ tomiais. Kadangi mūsų kraštas yra netoli buvusios Rytų Prūsijos (vokiečių krašto), tai, žinoma, turime daug germanizmų. Kaip gali apsieiti liocas be žodžių *stuhà* „gyvenamasis namas, troba“, *tāšé* „rankinė“? Žinoma, mūsų šnektą patyrė ir slavų (lenkų, rusų) kalbų įtaką. Visi šie įvairios kilmės barbarizmai, suprantama, teršia mūsų kalbėjimą, bet kartu ir teikia savotiško kolorito, atskleidžia mūsų vietovės istorinį kontekstą. Tad susimaišę įvairios kilmės svetimžodžiai iki šiol taikiai gyvuoja su gražiais lietuviškais žodžiais. Senesni žmonės dar pasakys *jāksas* „megztinis“, *šlėbė*

„suknelė“, *abrūšas* „rankšluostis“, *skūnià* „kluonas“, *grābė* „griovys“, *spātas* „kastuvas“, *stōtkai* „indai“, *piēskos* „smėlis“, *prūdas* „tvenkinys“, *štakiētai* „tvoros statiniai“, *bīskis* „truputis“, *čiečkà* „kapoklė“ ir daugybę kitų neteiktinų, bet tokių sodrių barbarizmų. Turime ir savų, ypatingų, dažnai tik mūsų krašto žmonėms suprantamų žodžių. Tai *pōdė* „krikštamotė“, *pōdžius* „krikštatėvis“, *grasūs* „įkyrus“, garsusis priešaginis daiktavardis *mergūčė* „mergina, mergaitė“. Tokius žodžius mokinių rašiniuose reikėtų žymėti klaida ir vertinti kaip tarmybę, bet tiesiog ranka nekyla. Kaipgi mes be *pōdės* ir *mergūčės*?

Visi žinome anekdotų apie suvalkiečių šykštumą. Tai tikra tiesa, nes mes ne tik pinigūs, bet ir žodžius taupome. Tikras liocas stengsis sutaupyti laiko, o gal liežuvį, ir kalbėdamas, todėl gana ryški mūsų kalbos ypatybė – žodžių trumpinimas. Mes visi tariame *i* vietoj „ir“, *teip* vietoj „taip“ (matyt, liežuviui minkščiau). Dar sakome, pavyzdžiui, *toki lengvi darbai* „tokie lengvi darbai“, *vaikām* „vaikams“, *žmonim* „žmonėms“, *už Siesarc* „už Siesarties“, *toks pelkyns* „toks pelkynas“, *šuniūks* „šuniukas“, *Jotijō* „Jotijoje“ ir t. t. Pastebėta, kad dabartiniai mokiniai linksta trumpinti savo rašiniuose net vidurinius skiemenis: *sąsūvinis* „sąsiuvinis“, *kalėmas* „kalėjimas“, *kójnės* „kojinės“. Tai jau gana rimtos gramatinės klaidos.

Save gerbiantis liocas ne visada sutiks su bendrinės kalbos kirčiavimu. Priešagas *-ait-*, *-yt-*, moteriškos giminės naudininko linksnio būdvardžius, skonį reiškiančiusrieveiksmius jis, žinoma, kirčiuos visai kitaip negu bendrinėje kalboje.

Kai viską išanalizuoji, lyg ir daugokai tų skirtybių, lyg ir reikėtų gražiau lie-tuviškai kalbėti. Tik kad labai jau gražiai nuvinguriuoja ta mūsų liociška šnekta. Sakoma, kad mes mažai dainų turime, mažai suvalkiečiai dainuoja, bet kam gi mums dainuoti dainas atskirai, jei jau mes kalbame tarytum dainuodami. Ir plaukia mūsų kalba lyg Nemunas, toks savas, paprastas, artimas.

Lietuvių kalba – brasta per lietuviško laiko upę

Antanas Andrijonas

Geļgaudiškio dvaro parke turėtų vaikščioti, kurti, džiaugtis, dainuoti tik poetai – lakios vaizduotės ir tyrų jausmų vaikai arba romantiški įsimylėliai – svajinigi ir apsvaigę nuo gamtos bei supančio pasaulio grožio. Atrodo, kad jiems ta žemė ten ir sukurta, o erdvės pačios atsiveria eiliuotais posmais. Visam tam alėjų žavesio ir saulėlydžių liūdesio ten su perteklium. Pasinerk į jį užsimiršimo akimirką ir niekuomet nesinorės grįžti kur nors kitur. Ten realybės, nebūties ir išmonės ribos artimos lyg rytmečio saulės spindulių stygos medžių šakų vainikuose, virpančios ir skambančios dienovidžio atokaitoje. Atrodo, kad neaptiksi ten akivaizdžios tikrovės, nes niekuomet ir niekur nebelikdavo jai vietos. Tik tikro laiko sekundžių tikėjimas ir amžinai kūrybai keliantys bažnyčios varpai ten žadina tariamą tikrovę.

Argi patikėsi sausai tarškančia statistika, kad valstybinių miškų teritorijoje yra 82 ha, seniūnijai priklauso dar apie 23 ha, o visas šis žalias masyvas užkloja 105 ha panemunių šlaitų tylos ir paukščių čiulbesio oazės. Kad kas neatsitiktų ir tu patikėtum žmogaus nesvarumo būkle, parkas saugomas. Tas rūpestis jame išaugino visas medžių rūšis, kurios savaime iškyla ir suošia miškais. Jų augavietės – įvairios įvairiausios: pušys auga labai jau nederlingoje žemėje, o ažuolai ir uosiai – degutu blizgančioje atvašynų dirvoje. Ir vieni, ir kiti medžiai ten rado sau vietas.

Dabar apie svetimšalius, iš kitų kraštų atkeliavusius medžius. Tokių, sako, 8–9 rūšys. Jau prie pat dvaro rūmų, netoli jų cokolinio aukšto, matyti labai dideliais lapais liepa – paprastosios, nekaukazinės liepos hibridas. Lietuvoje ji paprastai auga, žydi, bet vaisių ir sėklų nesubrandina, padauginti jos negalima. Ją jau tenka skiepyti.

Geļgaudiškyje dar yra žmonių, kurie prisimena, kad parke buvo daug figūrinių medžių, specialiai išaugintų įvairiomis formomis: iš jų ir suoleliai, ir stalai ne tik lakioj vaizduotėj iškildavo, bet ir alėjose, upeliukų šlaituose, Teresų laip-

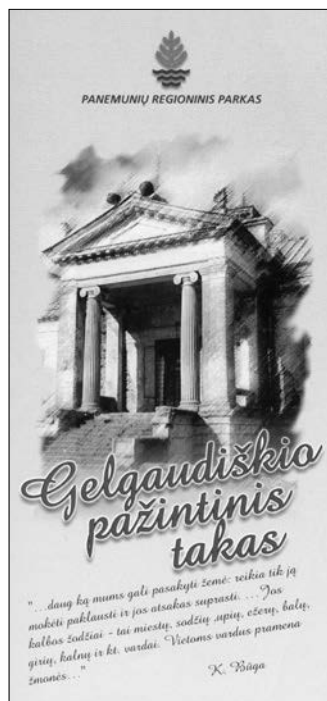

Šis takas prasideda prie senojo dvaro rūmų. Juo žmonės vaikščiojo jau V–X amžiuose

Čia auga paprastieji bukai (Fagus silvatica). 2005 m. A. Andrijono nuotr.





Šakių rajono 33-osios Kalbos ir literatūros dienos dalyviai į dviejų kilometrų ilgio ir dviejų valandų laiko reikalaujantį Gelgaudiškio pažintinį taką susirengė ankstų rytą. 2005 06 18. A. Andrijono nuotr.



Rasota ir dobilais kvepianti parko pieva vedė į senove ir nepatirtais išpūdžiais skambančią „Lyros“ paunksnę. 2005 m. A. Andrijono nuotr.



*Kylančios saulės
spinduliuose skleidžiasi
sidabrinių klevų alėja.
2011 m. rugsėjis.
A. Andrijo nuotr.*

tuose lyg sidabriniai Bobų vasaros eskizai parko plokštumose išsidriekdavo. Iš tų stebuklingų laikų, sako, gal tik viena pušis „Lyra“ išliko. Ji svajingai virpa šių dienų Gelgaudiškio kūrėjams ir besiskleidžiančią gegužę ar vėjuotą lapkritį į parką atklydusiam svečiui... Yra medis, kuris žydi raudonais žiedais, birželio pradžioj savo spalvotus lapelius išbarsto, kaip vienais metais sakė Gelgaudiškio girininkas Jonas Gvildys – „*praeitą savaitę tik nužydėjo*“. Yra dar vienas toks medis, kuris žiedų nesulaukia, o jei ir sulauks – neaišku, ar bus raudonžiedis. Iš parke nuo dvaro laikų paliktos obels irgi išauga daug laukinių rūšių obelėlių.

Visiems žinoma Sidabrinių klevų alėja buvo ketureilė, dabar išretėjo. Tai Šiaurės Amerikos medis, paliekantis sėklas, lengvai dauginamas ir platinamas. Tačiau ir tokių nelepūniškoms sąlygoms augančių medžių mūsų krašte nedaug teišliko, o alėja, dar skambanti tyrais sidabro varpeliais ir sidabrinių klevų tyła, tokia ūksminga savo storkamieniais – beveik vienintelė Lietuvoje. Sako, kad lengviau sėti šių medžių sėklas, o ne iš ūgliukų juos išauginti. Neseniai čia augo du tokie medžiai.

Kaštonų alėja prasideda prie rėvos (*revo*), kurios aukšti skardžiai nusileidžia į upeliuką, ištekantį iš tvenkinio pievoje, šalia raudonų plytų dvaro sandėlio (*špykėrės*) ir tęsiasi beveik iki baronų kapinių. Dvarininkai palei tą tvenkinį akmenimis išgrįstu keliuku nevaikščiodavo, nes šalia buvo tvartai ir kiti ūkiniai pastatai. Tačiau Kaštonų alėja jiems buvo žinoma. Ten, Kaštonų alėjos pradžioj, buvo tiltelis, kurį vadino Svajonių vardu. Stovintiesiems ant šio tiltelio tarp medžių nuolat boluodavo greta esantys dvaro rūmai. Už Svajonių tiltelio, jei užsisvajojęs nenužingsniuosi Kaštonų alėjos galo link, būsi nepastebėjęs dar vieno takelio: jis čia pat už Svajonių tiltelio pasisuka į pietryčius, kur buvo kitas tiltelis, jau toliau nuo dvaro rūmų, niekam nematomas. Jį vadindavo Pasibučiavimų tilteliu. Ten už tiltelio, jau už sandėlio (*špykėrės*), Žvaigždės link tamsiais kupolais virš miško kyla veimutinių pušų (*Pinus strobus*) giraitė. Šis pavadinimas kilęs iš T. Veimuto (angl. Weymouth) pavardės ir apibūdina dekoratyvinę, parkuose augančią pušį. Sako, kad Amerikoje iš šių pušų gamina avilius. Jų mediena turi termosą savybių – saugo ir šilumą, ir šaltį. Veimutinės pušies mediena labai lengva.



*Čia, kur tarp medžių
nuolat boluoja greta
esantys dvaro rūmai,
virš upeliuko
kabodavo Svajonių
tiltelis. 2003 m.
A. Andrijono nuotr.*

Už Pasibučiavimų tiltelio tvirtais kamienais stūkso Ažuolų alėja, toli į Žvaigždę nusidriekia jos pabaiga. Ten, kur prie Žvaigždės iš tamsių eglynų prasiskverbia kelių spinduliai, laukia dar vienas upelis ir tiltelis. Pastarasis gal neturi ir pavadinimo, jį gali susikurti kiekvienas ten klaidžiojantis (dviese šis svajingas pasivaikščiojimas būtų daug kūrybingesnis, įlietų naujo žavesio ir prasmių). Šiandienos Gelgaudiškio svajotojai tiltelį netoli Žvaigždės miške vadina antruoju, o iš ten miško keliuku į palaukę prie dabartinės mokyklos išvedantį tiltelį – pirmuoju.

Taigi pirmasis ir antrasis tilteliai yra, o ten, kur Ažuolų alėja truputį pasisuka Kaštonų alėjos pradžios link ir peršoka bevardį upeliuką, tiltelio paslaptingu Pasibučiavimų vardu – nėra. Dar nėra tiltelio ir Kaštonų alėjos pradžioje, šalia tarp medžių boluojančių baltų dvaro rūmų – kankinančiai lauktų Pasimatymų vietoje...



*Dvarininkai šiuo
akmenimis grįstu
keliu pro tvėnkinių
nevaikščiodavo, nes
šalia buvo tvartai ir
kiti ūkiniai pastatai.
2005 m.
A. Andrijono nuotr.*



Į Gelgaudiškio parko pažintinį taką ir šiandien išeina medžiotojai. Pirmas iš kairės – Vytautas Stepšys. 2005 m. A. Andrijo nuotr.

Šiandieninis Gelgaudiškio kultūros centro direktorius Edgaras Pilypaitis sako: „Jeigu bus norinčių bučiuotis, bus ir tiltelis.“ Tuomet bus ir pasimatymų, jei bus jų laukiančiųjų...

Todėl nuo seno ir nuolat Gelgaudiškiui šviečia nuostabioji parko Žvaigždė, kur galima skaičiuoti takus į gyvenimą, o vėsią naktį – tūkstančius žvaigždžių žvaigždžių dangaus skliaute. Visi Žvaigždės keliai spindi ir miestelio herbe. O žvaigždė Žvaigždėje jau nuo seno budi...

Projektuotas parko darinys Žvaigždė su 8 takais-spinduliais pasirinktas Gelgaudiškio simboliu, kuris yra ne tik miestelio herbe, bet ir vėliavoje.

Kodėl ir kada takai atsirado, kaip dvarininkai juos pasirinko, visais laikais žinodavo medžiotojai. Kai į dvarą atvažiuodavo svečių, jie veltui laiko neleidavo –



Į Kalbos dieną Gelgaudiškyje susirinko daug ponių. 2005 m. A. Andrijo nuotr.

norėdavo dvaro miškuose pamedžioti ir skaniai gamtoje papietauti. Medžioklėms ir iškirto tuos kelių spindulius. Jei per vieną taką prašuoliudavo eiklus elnias, tai būtinai jis pasirodys ir kitame. Tam šuoliui medžiotojai jau pasirengdavo ir laukdavo. Gudrios ir poniškai tingios medžioklės būdas, bet jį susigalvojo vėlgi tie patys ponai. Žvaigždėje patogų užkandžiauti, taurelę išlenkti ir šviežia žvėriena ponišką stalą nukrauti.

O netoliese, prie eglynėlio, baudžiauninkės aimanuodavo. Viena nelaimingą Asesoriaus meilę primindavo (mat šalia istorinė kalvelė – Asesoriaus kapas):

„Ponai vėl renkasi, vėl baliavoja. O kad jūs žinotumėt, žmoneliai brangūs, kokia mano širdis nelaiminga. Guli mano mylimasis aukštajam kalnelį po žemele, akelės užmerktos, saulelės nemato. Nei laimės, nei amžinos meilės mes abu neregėjom. Tai laikai buvo – nužudė savo šunelį, savo arklėlį. Su visais turtais jį čia pakasė. Tik niekadėjai kapelį iškasinėjo, tų turtų vis ieškojo. Tai dabar tik kapų kalnelis ir mano ašaros beliko. Viską praradau, viską...“

Kita savo skausmą išliedavo:

„Pamilo jis mane vargšę mergaitę, ir aš jį pamilau. Neleido mums būti kartu nei ponas Dievas, nei to meto žmonės pikti. Išskyrė mirtis mus. Aš gyvenu, diena iš dienos prie jo kapelio padedu gėlelių. Eikit, mielieji, kapelį aplankyti. Bepigu ponams – baliavoja, gražūs, pasirėdę. O mums – vargą vargti, akmenis per dieną rankioti. Tuoju ugnele užsikursim, pasišildysim...“

Ant Velnio kalno
teatralizuoti senųjų
dvarų laikų šešėliai
vaikšto ir šiandien.

2005 m.
A. Andrijono nuotr.





Muzikantai visais laikais rasdavo kelią į žmonių širdis. 2005 m. A. Andrijo nuotr.

Trečioji apie krūvą vaikučių pasakoja, nuo darbų skaudančia nugara skundžiasi, kviečia eiti ponų plakti, akmenimis juos apmėtyti.

Vienas pasakojimas apie Gelgaudiškį primena, kad ponai ant Velnio kalno linksmindavosi, o baudžiauninkai netoli laukuos dirbdavo ir ponus keikdavo: „*Tie velniai vėl su raganom puotauja...*“ Kitas pasakoja, kad per Jonines čia sulekia tikros raganos. O dar kitas atskleidžia sunkų baudžiauninkų darbą. Mat laukai buvo prie pat miško, juose daug akmenų, šaknų, kelmų. Tai žmonės ir sakydavo: „*Vėl reiks eit į tą velnio kalną...*“

Velnio kalnas – tolimiausias Gelgaudiškio dvaro parko pakraštys. Dvaro svečiai ir ten linksmindavosi. Todėl pakeliui į Velnio kalną įvairiausių istorijų galima prisiklausyti, alėjas, tiltelius, Žvaigždę, Asesoriaus kapą aplankyti.



Šokio ratelis Šilupės šlaite ant Velnio kalno gražina į velniškų legendų ir linksmų pasakojimų laikmetį. 2005 m. A. Andrijo nuotr.



Velnio kalno praeities paslaptimis susižavėję gėrasi Vitas Girdauskas iš Šakių ir Gelgaudiškio mokytojos Valda Valaitienė ir Aurelija Vaičaitienė. 2005 m. A. Andrijono nuotr.

Šias vietas 2005 m. birželio 18 d. rytą pirmiausia ir aplankė Šakių rajono Kalbos ir literatūros dienos dalyviai. Paskui nuo Velnio kalno jie susirinko prie Kultūros centro miestelyje.

Prie Kalbos dienos vėliavos

Jau 33-iosios rajono Kalbos dienos vėliavą Gelgaudiškyje pašventino parapijos klebonas Alfredas Nėnius. Po to kreipėsi į šventės dalyvius:

„Malonu šiandien dalyvauti būryje žmonių, dirbančių vienai svarbiausių tautos vertybių – kalbai. Tautos kalba visuomet glaudžiai susijusi su nacionaline dvasia. Apie tai kažkada prasmingai kalbėjo Vaižgantas. Labai svarbu atkreipti dėmesį į tai, kas mums suteikia išskirtinumo, asmeniškumo ir grynumo. Apie mūsų kalbą labai konkrečiai ir vaizdingai yra pasakiusi viena mūsų poetė, perfrazuodama kalbų pavadinimus. Ji sakė, kad anksčiau mes rusenom, dabar anglėjam. Viename televizijos žaidime, kurį teko matyti, buvo pateiktas klausimas. Štai žmogus kalba daugeliu kalbų. Kaip atskirti, kuri kalba jam gimtoji? Atsakymas labai paprastas – kalba, kuria žmogus mąsto, kuria galvoja. O mūsų galvosenos veidrodys yra mūsų gyvenimas. Mes būtume labai protingi ir labai laimingi žmonės, jei dažniau prisimintume savo patarles ar žodžius, puošiančius elementorius bei kitus rinkinius. Kalba be kultūrinio apsiginklavimo yra didžiausio pavojaus vieta. Todėl šiandien man garbė pašventinti šio susirinkimo simbolį, juo išreiškiamą patriotizmą. Ko gero šis renginys gražiausias ir delikačiausias, kuris vienydavo ir tebevienija kalbos mylėtojus. Jie



nesisvaio šventu kalbos žodžiu, nešaukia Tėvynės meilės kryžkelėse, o tiesiog mylėdami dirba mūsų labui. Ačiū visiems.

O dabar tepadedu mums Viešpats, dangaus ir žemės įkūrėjas. Viešpatie, išklausk mūsų maldą ir mūsų šauksmas Tave tepasiekia. Melskimės. Dieve, Tavo žodžiu viskas pašventinama, bet palaimink šį mūsų bendruomenės simbolį, kurį šventiname Tavo vardu. Tad po šiuo ženklų suvienyk, kad kaip viena šeima spręstume tarpusavio vienybės ir meilės paslaptis. Siųsk mūsų bendruomenei dvasios skaidrumo ir širdies gerumo, kurstyk žmogiškąją šilumą, kad pažinę ir džiaugsmingai vykdydami Tavąją valią įsijungtume į Tavo karalystės statymą mūsų žemėje. Prašome per Kristų, mūsų Viešpatį. Amen. Šventinu šią vėliavą vardan Dievo tėvo ir sūnaus, ir šventosios dvasios. Amen.“

Kalbos ir literatūros dienos vėliavą

Gelgaudiškyje

pašventino parapijos

klebonas Alfredas

Nėnius. 2005 m.

A. Andrijono nuotr.

Mokytojas Jonas Augustaitis ir Gelgaudiškio seniūnas Vincas Dabravolskis pakėlė Kalbos dienos vėliavą. Pakėlimo ceremoniją lydėjo daina „Kur bėga Šešupė“. Mokytojas J. Augustaitis tarė:

„Šiandien taip pat iškeliamo ir Kalbos dienos vėliavą, kad ji žadintų meilę gimtajai kalbai ir rūpestį, kad mūsų kalba būtų taisyklinga, sklandi, o rusiški, angliški žodeliai nebūtų į ją kaišiojami.“

Kultūros centro vestibulyje dalyvių laukė paroda „Didysis lietuvių kalbos žodynas“. Salėje prasidėjo konferencija „Lietuvių kalbos grynumo išlaikymas informacijoje visuomenėje“.

Pagrindinį pranešimą „Leksikos savitumas zanavykų šnektos žodyne“ skaitė Lietuvių kalbos instituto Leksikografijos centro darbuotoja dr. Vilija Sakalauskiene:

„Šiandien plačiau norėtusi pakalbėti apie mūsų šnektos turtą, kurį mums pavyko sudėti į žodžių skrynią – žodyną. Tarsenos žodžiai,



Prie miestelio Kultūros centro kalbos ir literatūros dienos vėliavą pakėlė mokytojas Jonas Augustaitis ir Gelgaudiškio seniūnas Vincas Dabravolskis



Kalbos ir literatūros dienos dalyviai (iš dešinės): Gelgaudiškio vidurinės mokyklos direktorius Romas Dumbliauskas, mokytojas iš Lukšių Vytautas Armonavičius, Šakių savivaldybės Kultūros ir turizmo skyriaus vedėja Augenija Kasparevičienė, mokytoja Pranė Žalienė. 2005 m. A. Andrijo nuotraukos

tarmiški žodžiai traukiasi arba visai pasitraukia iš vartosenos. Leksika yra judriausias kalbos elementas, turintis tendenciją nykti su tobulėjančiu ir besikeičiančiu gyvenimu. Ypač intensyvi bendrinės kalbos įtaka leksikai skatina rinkti besitraukiantį senosios kartos žodžių turtą, fiksuoti naujų žodžių kūrimosi principus, todėl vis daugiau sudaroma tarmių žodynų, leidžiančių užfiksuoti ir parodyti tarmių leksiką, pateikti jos sistemą, išryškinti tarmiškų žodžių funkcionavimą šnektose, jų keitimąsi, traukimąsi iš vartosenos bei naujų atsiradimą.

Zanavykų šnektą, kaip viena lietuvių vakarinio arealo tarmių, yra išlaikiusi nemažai archaiskų bruožų. Tai lėmė pietuose kaimynystė su archaiską kalbos pobūdį turėjusiais vakarų baltais, ypač prūsais.

Šnektą turi labai savitą ne tik fonetinę, morfologinę struktūrą, bet ir leksinę sistemą, savą sintaksę. Leksikos skirtybes pastebėti yra sunkiau negu fonetikos. Suklūstame tik tada, kai pavartojamas mums visiškai negirdėtas žodis ar skiriasi tarmės žodžio reikšmė.

Didesnė dalis zanavykų šnektos žodžių dabar jau sugulė į zanavykų šnektos žodyną, kurio šiandien jau turime du tomus, o trečiasis jau pakeliui į leidyklą. Kol kas tai yra didžiausias šnektos žodynas, bet jau randasi ir daugiau kitų šnektų žodynų.

Žodyno šaltinis. Tarmės ar šnektos žodyno šaltinis yra tam tikro krašto, vietovės, net kaimo šnektos žmonės, ten gimę, augę ir kalbantys istoriškai susiformavusia tarme, kuriai būdinga tam tikra fonetikos, morfologijos, sintaksės ir leksikos sistema. Tarmės žodžių rinkimas turbūt nepabaigiamas darbas, nes kiekvieną kartą susitikus su tarmės atstovais išgirsti anksčiau negirdėtų, netikėtų žodžių.

Zanavykų šnektos žodynas priskiriamas išsamiųjų žodynų tipui, todėl žodyną sudaro arba žodyno šaltinis yra – ketvirtinės šnektos leksika, arba dar kitaip vadinami dialektizmai. Tai nėra tiksliai tai šnektai būdingi ir čia vartojami žodžiai. Tai pats įdomiausias ir svarbiausias leksikos sluoksniu. Taip pat žodyno šaltinis yra žodžiai, žinomi visiems vakarų aukštaičiams ir kitoms lietuvių tarmėms arba daugieliui žmonių, iš kitų tarmių atėję žodžiai ir vartojami didesniame plote.

„Zanavykų šnektos žodyno“ 1-asis tomas (išleistas 2003 m.), 2-asis tomas (2005), 3-iasis tomas (2006)

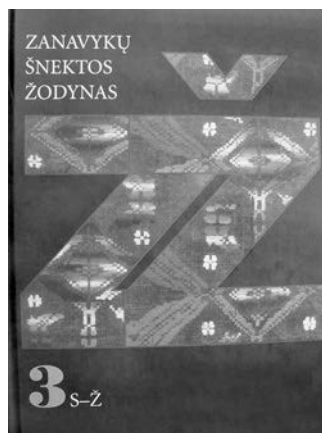
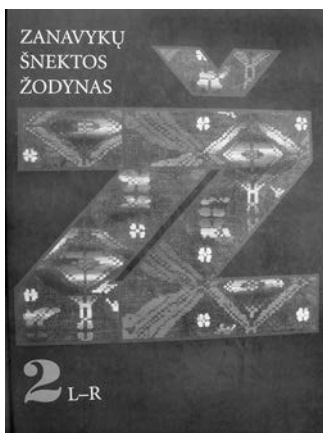

Kadangi zanavykai turi sieną su Lenkija ir Rusija pietvakariuose, seniau tos ribos buvo išsidėsčiusios dar kitaip, neišvengiamai turėjo būti kontaktai ir vienoks ar kitoks tarpusavio poveikis. Todėl yra skolinių ir iš kitų kalbų. Pavyzdžiui, germanizmų, slavizmų, prigijusių šnekte. Kalbinėje literatūroje teigiama, kad zanavykų šnekte daugiau vartojama germanizmų. Kol kas šio teiginio nei paneigti, nei patvirtinti negalėčiau. Ir vienu, ir kitų šnekte yra nemažai. Vieną kitą paminėsiu. Pavyzdžiui, „oblis“, „loderis“, „pūsteris“ ir daug kitų, vartojamų arba dabar jau nebevartojamų ir jaunimui nežinomų.

Dar vienas žodyno šaltinis yra leksiniai semantizmai. Tai tam tikrai šnektai reikšmę turintys žodžiai. Būna tokių žodžių, kurie žinomi ir bendrinėje kalboje, ir tarmėje. Tačiau bendrinėje kalboje, lyginant su šnektą, nėra tokių jo reikšmių. Pavyzdžiui, žodis „raguolis“ žinomas visoje Lietuvoje, tačiau reikšme „šakotis“ žinomas tik tai mūsų šnekte. Dar vienas žodis – „pundė“. Tai moteris su daiktais, su pundais. Šia reikšme jis vartojamas tik zanavykų krašte.

Žodyne pastebimos tam tikros reikšminės žodžių grupės. Pavyzdžiui, žmogaus vidinę būseną nusakantys vaizdingi žodžiai – „britkus“, „kiaulasnukis“; žmonių veiklą ir darbą apibūdinantys žodžiai – „bliakorius“ – skardininkas, „rymorius“; darbus, laisvalaikio užsiėmimą apibūdinantys žodžiai – „linarūpis“, „kūlimai“, „rabaksas“. Labai žymią semantinę grupę sudaro drabužių pavadinimai arba jų detalės ar priedai. Pavyzdžiui, „bekešas“, „šlebė“, „švarkas“. Labai gausi augalų grupė – piktžolės.

„Košelienu“, „maslenkos“... Iš darbo įrankių – „akselinė“, „matikas“, „kreizas“. Iš pastatų statybos terminų – „biragas“, „butas“, „kelnorė“, „sparas“, „vinkelis“. Namų apyvokos ir buities reikmenys – „brokštelis“, „šutytuvas“. Daugiausia minėjau daiktavardžius. Šnekte gausu ir veiksmažodžių, kuriais nusakomas kalbėjimas – „vapalioti“, „nulapatoti“; valgymas – „spanguoti“, „lapošyti“. Be galo daug būdvardžių, prieveiksmių, išiktukų...

Vienas iš pagrindinių zanavykų žodyno tikslų renkant šnektos medžiagą, buvo užrašyti kuo daugiau žodžių, bet ne tik visuotinai vartojamų, o ir pasitraukusių iš vartosenos, tačiau dar užsilikusių senųjų tarmės šaknimis. Žodyne buvo siekiama atskleisti istoriją, papročius. Kartotekos lapeliuose užrašyti sakiniai apie pagrindinius apylinkių įvykius, papročius, darbus, darbo įrankius, ūkininkų sodybas. Iliustracine medžiaga parodyti savitą šnektą, pateikti kuo daugiau frazeologijos, jos iš tikrųjų yra gana gausu žodyne. Šnektos duomenimis papildyti ir lietuvių kalbos žodyną. Kiekvienas tekstas ar koks žodžių sąrašas turi kalbos istorijai didesnę ar ma-

„Zanavykų šnektos žodyno“ tritomis išleistas 2003–2006 m.



žesnę reikšmę, nes metai keičia tarmių leksiką ir morfologiją. Tad reikia tikėtis, kad ir zanavykų šnektos žodynas bus naudingas ir mokslininkui, ir praktikui, įdomus skaityti ir mums visiems, šios šnektos atstovams.“

V. Sakalauskienė kilusi iš Griškabūdžio krašto. To paties Šakių rajono zanavykė. Jai baigus pranešimą, mintimis apie kalbą pasidalijo Lukšiu V. Grybo vidurinę mokyklą baigusi, taip pat Lietuvių kalbos instituto Kalbos istorijos ir dialektologijos skyriaus darbuotoja Rima Bacevičiūtė. Jos tema – „Liocų šnektos ypatybės“.

Kas tie liocai?

R. Bacevičiūtė:

„Mano pranešimas susideda iš dviejų dalių. Pirmiausia norėčiau pasakoti, kas yra tie liocai, kur jie gyvena, bet tik įėjus į šituos gražius rūmus pamačiau, kad jūs viską labai gražiai žinote: visa tai, kas tuose stenduose surašyta – tikra teisybė ir labai kažin ko negalėčiau pridurti. Taigi pirmoji mano kalbos dalis yra labai trumpa.

Kaip jūs jau žinote, liocais vadinami šiaurinės Šakių rajono dalies, kairiojo Nemuno kranto, kairiosios Nemuno pusės gyventojai. Tai vienas iš tokių punktų – gražus miestelis Gelgaudiškis, kuriame šandien esame, taip pat labai gražūs miesteliai Kiduliai, Sudargas, Plokščiai ir kt. Nemažiau gražūs mažesni kaimai. Liocai, žinoma, nėra koks nors oficialus mokslinis pavadinimas, jis ne mokslininkų sugalvotas, o pravardinės kilmės pavadinimas. Ir tas pavadinimas, tikriausiai, yra duotas iš kitos pusės gyvenančių kaimynų – jurbarkiškių. Man prisimena visą laiką Just. Marcinkevičiaus frazė iš „Mažvydo“, kad Nemunas – ta pykčio upė. Pasirodo, kad iš tikro dėl pykčio ar nepykčio neaišku, bet pravardžiuoti vieni kitus, jausdami ir kalbos, ir socialinius skirtumus, matyt, gyventojai mėgdavo. Tuo labiau kad ir liocai niekad nelieta skolingi – atsilygindami kitame krante gyvenantiems, juos vadina karnavyžiais arba kernavyžiais. Prieš keletą metų būnant ekspedicijoje teko pastebėti, kad šitie pavadinimai yra gyvi iki šiol, jie vartojami.

Dabar pačių žodžių kilmė. Žodį „liocas“, tik šiek tiek kitaip sukirčiuotą, galime rasti zanavykų žodyno 2-jame tome, kurį ką tik pristatė kolegė Vilija. „Liocas“ – svetimybė, t. y. germanizmas, iš vokiečių kalbos atėjęs žodis, kuris reiškia kepurės snapelį. Pavyzdys: „Kur tą kepurę sudirbai – liocas nuplyšęs, visa sulamdyta“. Žodį „liocas“, kiek girdėjau, ir taip vietiniai taria, galime rasti ir Didžiajame lietuvių kalbos žodyne, apie kurį pasakoja čia vestibulyje surengta paroda. Tai šis žodis užrašytas iš anos Nemuno pusės, Veliuonos apylinkių. Ir pavyzdys: „Nemuno žemupio kairiojo kranto gyventojai, pavyzdžiui, Sudargo liocai, bagotai gyvena“. Tai atitinka, matyt, tų apylinkių situaciją. Kadangi liocas yra germanizmas, pasidomėjau, ką žodis reiškia vokiečių–lietuvių kalbos žodyne: „Lioce“ – locmanas, laivavedys, „liocen“ – vesti laivą arba tiesiog šnekamąja kalba – vesti, nuvesti. Kokie



Liocais vadinami šiaurinės Šakių rajono dalies, kairiojo Nemuno kranto, kairiosios Nemuno pusės gyventojai. 2011 m. balandis

Prie Nemuno gyvenę sielininkai galėjo vadintis „liocų“ vardu, o nuo to ir visi šių apylinkių, krašto gyventojai imti vadinti liocais. 2011 m. balandis. A. Andrijono nuotraukos



gali būti šio žodžio aiškinimai? Dažniausias, populiariausias, bet jis daugiau liaudiškas, tai kad šio krašto gyventojai vadinami liocais pagal kepurės snapelį, nes jie geriau gyvenę, nešioję kepures su snapeliu, kurių kitos Nemuno pusės gyventojai neturėjo. Kitą pusę gyvena blogiau ir buvo pavadinti karnavyžiais arba kernavyžiais. Kitas aiškinimas, kuris labiau siejasi su vokiečių kalbos žodžiu „Lioce“, – kad prie Nemuno buvę sielininkai galėjo vadintis šituo žodžiu, o nuo to ir visi šių apylinkių, krašto gyventojai imti vadinti liocais. Viena tikrai aišku, kad tai ne mokslinis, o pravaradinės kilmės pavadinimas. Tiek būtų apie patį liocų vardą.

Aš atstovauju Lietuvos kalbos institutui ir esu šios knygos („Zanavykų žodynas“) sudarytoja. Jeigu norėsite daugiau sužinoti apie liocus ir liocų kalbos ypatybes, kaip sakoma – prašom. O dabar reklama: įsigykite šią knygą ir sužinosite, ir kur liocai gyvena, ir kas jie tokie yra. Ir ne tik galėsite pasiskaityti, bet ir pasižiūrėti kompiuterio ekrane, išgirsti tikros šių apylinkių šnektos. Pabaigoj leisiu pasiklausyti, čia gal girdėsis, nors durys plačiai atidarytos.

Pagal šitą mokslinę knygą liocai yra, žinoma, aukštaičiai. Jeigu mes palyginsime aukštaičių ir žemaičių plotą, tai aukštaičiai užima daug didesnę Lietuvos teritoriją. Jei žiūrėsime į tą žalią plotą, tai yra vakarų aukštaičiai. Ten gyvena ir liocai. Gelgaudiškietė sukasi „Zanavykų žodyne“, apie kurį ką tik kalbėjo Vilija, tačiau jame nėra labai daug pavyzdžių iš šių apylinkių. Reikia paaiškinti: nors Šakių rajonas ir vadinasi zanavykais, tai plačiai ir spaudoje, ir visuomenėje labai paplitę, bet visgi kalbos požiūriu jis nėra vienalytis. Jeigu mes pasižiūrėsime į tas apylinkes, linija gana ryškiai dalina Šakių rajoną per pusę. Pietinė dalis, kur gyvena tikri zanavykai, o šiaurinė dalis už Šakių, juos galėtume liocais vadinti, jie turi vieną bruožą, kuris labai ryškiai skiriasi, – trumpina galūnes. Šiandien tuo buvo galima įsitikinti, kai čia kalbėjo, kai mus po parką vedžiojo valdžios pareigūnai ir miškininkas. Ši ypatybė ryškiai jaučiama. Nereikėtų išsikeisti, ši ypatybė tikrai labai graži. Buvo keista, kai ekspedicijoje prieš keletą metų bandėme išsiaiškinti, klausti vietinių gelgaudiškietė (mes iš Vilniaus atvažiavom), kur tie zanavykai gyvena. Ir nė vienas vietinis nepasakė, kad čia gyvena zanavykai. Sakė, kažkur ten, į pietus. O liocų, karnavyžių pavadinimas iš tikrųjų gyvas.

O dabar noriu paleisti įrašą, jis ne iš Gelgaudiškio apylinkių, įrašytas gana seniai, apie 1970 metus. Tas žmogus buvo gimęs 1888 metais. „Mano tėtė kai arė, tai da medine žagre buvo papratęs...“ Dabar nežinau, ar šitų apylinkių žmonės kalba panašiai, bet kadangi sako „geriau vieną kartą pamatyti negu dešimt kartų išgirsti“, tai galima pasakyti „geriau vieną kartą išgirsti negu 10 kartų papasakoti“. Tai labai geras įrašas, labai puikiai iliustruojantis šios šnektos ypatybes. O jei norite daugiau sužinoti, kviesčiau įsigyti šį labai puikų leidinį ir mokiniams, ir mokytojams.“

„Kas valdo kalbą, tas valdo valstybę“

Valstybinės lietuvių kalbos komisijos pirmininkė dr. Irena Smetonienė („Dabartinė lietuvių kalbos situacija“):

„Laba diena visiems, su kuriais nesimatėme vaikščiodami po mišką. Ką gi, grįžtame prie bendrinės kalbos, kuri visiems priimtina ir, atrodo, daugelio mokama, o jūsų krašte – ir sava. Priminsiu istoriją, kurią pasakoju savo studentams, iš kur atsirado bendrinė kalba. Mūsų bendrinė kalba atsirado labai vėlai, jeigu lyginsime su kitomis kalbomis. Štai 1492 m. Ispanijos karalienė, pamačiusi, kokia netoarka, kaip nesusišneka jos dvariškiečiai, paprašo, kad vienas žmogus parašytų gramatiką. Taip 1492 m. pabaigoje atsiranda ispanų gramatika. Per Švietimo ministerijos internetą ją galima susirasti. Kuo įdomi ta gramatika? Įdomi tuo, kad... Ir būtent Rišeljė pirmasis ištarė garsią frazę: „Kas valdo kalbą, tas valdo valstybę“. Vėliau susikuria akademijos, rašomos gramatikos, rašomi žodynai. Jeigu vesčiau paralelę, tai turėčiau pasakyti, kad J. Jablonskis buvo nepaprastai šviesus žmogus. Jis puikiai žinojo, kas darėsi Europoje ir pagal panašius pavyzdžius kūrė mūsų bendrinę kalbą. Tik tiek, kad mūsų situacija buvo kitokia, jis bendrinės kalbos nespėjo sukurti. Gal todėl šiandien turim šioki tokį chaosą. Pirmiausia nebuvo sutoarkyta tartis. Aš, būdama žemaitė, turėjau išmokti tarmę, kuri man nebuvo sava. Gerai, kad čia yra A. Vidžiūnas, kuris augo šioje tarmėje. Bet tai, ko nespėjo padaryti J. Jablonskis iki galo, paskui padarė kiti mokslininkai. Kai susirenka visų Europos šalių kalbos institucijų atstovai, diskusijos apie kalbą tęsiasi... Europos dokumentai... Kad visuomenė būtų bent kiek patenkinta savo kalba ir būtų įmanoma... Mūsų kalbos komisija yra priėmusi net 13 kirčiavimo rekomendacijų, kurios leidžia kirčiuoti veiksmažodžius... Jeigu to neleistume kiek laisviau..., neįmanoma kalba. Kad nebūtų taip sudėtinga su kirčiais, kai vaikai baigia mokyklą, padaugėja ir mūsų diskusijų... Nauja skyrybos reforma... Pabandėm atskirti tam tikrus sluoksnius, kas yra privaloma žmogui, kad jis mokėtų normaliai skirti, o kas yra jau individualios skyrybos apraiškos. Kol kas yra planai, kad skyryba skirtųsi į sluoksnius... Mokytojai anksčiau sakydavo vaikui, kad čia reikia rašyti kablelį, o vaikas nesupranta kodėl – dabar jau nebus laikoma klaida. Jeigu mums pavyks tuos sluoksnius atskirti ir mokykloje, matyt, turėtume kiek raštingesnę visuomenę. Jeigu ta skyrybos reforma puikiai pavyktų, mokytojai tam pritars, tada eitume peržiūrėti rašybą. Kam to reikia ir ar vyksta kas nors panašaus kur nors kitur? Vyksta. Jau baigia rašybos reformą Vokietijoje (ir skyrybos). Jie iš 110 skyrybos taisyklių paliko 10. Prancūzai jau pernai apie rašybos reformą kalbėjo. Pas mus: jei radau pavyzdį, tai sukursiu teoriją. Pavyzdžiai buvo šalia, o teorija buvo šventas medis, kurio negali paliesti. Taigi bendrinei kalbai dar yra ką daryti. Kai standartinė kalba sukurta paprasta, kai visiškai tinkama

kompiuteryje... Kai visuomenė sako, kad mokykla mane išmokė, aš nebebijau kalbėti, tai galėsim sakyti, kad pasivijom Europą.

Nuskambėjo pavadinimas apie informacines technologijas. Tai yra viena iš didžiausių bėdų, bet nesakyčiau, kad tiktai mūsų, ta vadinamoji elektroninė kalba. Dar Lietuvoje tokių baisių dalykų nėra, dar mūsų vaikai (nors ir kritikuoti) žodžius šiaip taip parašo. Jei pažiūrėtumėt „geriausius“ pavyzdžius iš Amerikos, tai pamatytumėt, kad jie turi susikūrę tokią keistą kalbą, kurios jau tikrai nebesupranti, nežinai ką skaitai. Iš trijų žodžių padaromas vienas, po gabaliuką. Kaip visa tai padaroma, reikia dar mąstyti. Mūsų laukia nauja Kalbos įstatymo redakcija, kurioje daug bus numatyta. Tai, kad mūsų Kalbos įstatymas netaisytas 10 metų, rodo, kad jis atsilieka nuo gyvenimo. Mes dabar įsijungę į bendrą kalbų institucijų konfederaciją, gavę iš visų Europos šalių kalbų įstatymus, žinome, kaip jie atrodo. O visa kita lieka ant mūsų pečių, labiausiai – ant mokslininkų pečių, todėl, kad jie turės paimti pavyzdžių. Žinoma, bus tokių dalykų, kurių paimti neįmanoma. Net jei mums ir pavyktų Kalbos įstatyme įrašyti..., kad mes esam bendroje Europos rinkoje. Niekaip neįmanoma kam nors įrodyti, kad mes esam geresni už kitus... Yra tam tikras slenkstis, kurio negalima peržengti, yra teisiniai dalykai, kurie suvaržo... Reikia susitaikyti su tuo, kad mūsų šnekamoji kalba miršta, atsiranda nauja kalba, kad su pirmąja karta, kurią dabar moko mokytojai, nebus galima susišnekėti po 20 metų... Vėl, matyt, bus šuolis, kai visa Europa turės susitaikyti... Kai pajusime, pamatysime, nuo ko reikia gintis. Reikia puoselėti savo kalbą, savo tarmę ir tuo jai padėti. Ačiū.“

Kaip kalba „Draugas“ ir „Valsčius“

Lukšių vidurinės mokyklos lietuvių kalbos mokytojas Vytautas Armonavičius kalbėjo apie Šakių rajono laikraščių „Valsčius“ ir „Draugas“ kalbą. Abu šie laikraščiai supažindina rajono gyventojus su svarbiais kultūrinio-politinio gyvenimo įvykiais, kriminalais, reklama, naujienomis. Ar noriai jie skaitomi? Skaitytojas priklauso ne vien nuo jų turinio, bet ir nuo kalbos.

V. Armonavičius:

„Skaitome: „Pareigūnas nuo atsakomybės neišsisukinėjo“, „Senyovų žmonių siaubas atsidūrė už grotų“. Tai laikraščių antraštės, kurių vienas galėtume apibūdinti kaip dalykiškas, informatyvias, kitas dar kaip ir vaizdingas, įtaigias, intriguojančias. Sakykime, kad antraštės sudomino, o kaip atrodo patys tekstai? Jie kalbos požiūriu įvairūs. Pavyzdžiui, „Kokius dokumentus galėtų surašyti ūkio apskaitą tvarkantis buhalteris vienokiai ar kitokiai ūkinei operacijai...“ Negalima sakyti, kad šis sakinytis klaidingas ar visai nesuprantamas, bet jo mintis tiesiog dūsta dūsta kilmininkų, padalyvinių konstrukcijų, tarptautinių žodžių našta. Ak tie tarptautiniai žodžiai, kaip mes juos pamėgome! Darbuotojų skaičių būtina **optimizuojame**. Galėtume **sumažinti**. **Inicijuojame**, o ga-

lėtume **sumanyti** arba **pradėti**. Bokštus **sumontuojame**, o galėtume **surinkti**. Sportininkas būtina **lyderiauja**, o galėtų **pirmauti**. Ypač negražu, kai tie tarptautiniai žodžiai iškraipomi – numatytas „preliminarus“, turėtų būti „preliminarus“, išskaičiuota pinigų suma už „elementus“, turi būti „alimentus“. Tokių painaus stiliaus sakinių net iš visų straipsnių rajono spaudoje pasitaiko. Suprantu, kad dabartinis gyvenimas tvarkomas įvairių straipsnių, nutarimų, standartų. Tai negali neveikti spaudos, bet dalykiškumą, profesines žinias reikėtų suderinti su aiškumu ir paprastumu, vienu kitu vaizdingu posakiu. Kad tai galima padaryti, rodo advokato Romualdo Damušio straipsnis „Giminystė“, išaiškines, kas yra giminystė, jos teisinės pasekmės. Straipsnį autorius užbaigia gan nuotaikingai – „Kai valstybės valdininkui reikia pinigų, tai brolis ne brolis, lipk iš griūšios ir mokėk.“ Žurnalistui dažnai tenka tiksliai atpasakoti kokio nors asmens kalbą. Jei interviu – žodis žodin. O jei asmens kalba nelabai taisyklinga? Kaip suderinti tikslumą ir taisyklingumą? Manychiau, kad žurnalistai turėtų ištaisyti aiškias kalbos klaidas. Pavyzdžiui, kad Šakių rajone daug bedarbių, „pįjokų“. Turi būti „girtuoklių“. „Prisipažino meilėje“, turi būti „myli“. „Bakūžėj sandėliuojamos malkos“ – „Lūšnoj sukraunamos“. Be to, dar neaišku, ar malkos priklauso **rakandams**. Žurnalisto neturėtų trikdėti nei kalbančiojo asmens pareigos, nei autoritetas. Kartais žurnalistas bando įsijausti į paprasto žmogaus nuotaiką, bet tai nesuteikia teisės kalbėti su klaidomis. Pavyzdžiui: „Džiaugiasi pavasariu ir gaspadorius, ir karvutė“. „Gaspadorius“ – šeimnininkas. „Karvė veršiavosi sunkiai, visa sukūdo“. Sulyso. Mūsų spaudoje yra ir tokių klaidų, kurių net bandyti pateisinti neįmanoma. Tai rašybos, gramatikos, žodžio reikšmės klaidos. Štai keletas. „Aplamai nereaguoja į jokiais pastabas.“ Ap-skritai. „Laikas nuo laiko merkiantis lietus.“ Kartais, dažnai. „Išpažysta“ rašo „y“ ilgąją. „Prūdas priklauso ne jiems“. Kūdra, tvėnkinyš. „Reikėjo padirbėti, kad krūmai būtų išnaikinti.“ Kad krūmai būtų iškirsti. „Prokuroras neramina.“ Prokuroras kelia nerimą. „Užsigardžia vė „kugeliu“. Kodėl kabutėse? Valgis kaip ir visi. „Rūkoriai“ turi būti rūkaliai. „Vis tiek“ rašo kartu, turėtų būti atskirai. „Pilnas stuburo smegenų pažeidimas.“ Visiškas. „Panoro deklamuoti humoristinius eilėraščius.“ Humoristinius. „Žvelgiant į žmogų matome dvi rankas.“ Žvelgdami. „Tuo pačiu manau.“ Kartu manau.

Dar norėčiau abejonę pareikšti dėl priesagos -ietis vartojimo. Jankiečiai – Jankų gyventojai. Norėčiau paminėti vieną straipsnį re-kordininką, taip jį būtų galima pavadinti. „Ar ilgai tęsis šmeižtas AB „Šakių šilumos tinklai“ adresu?“ Netrumpas, parašytas ne žurnalisto, o skaitytojo. Neaišku tik, kodėl jis netaisytas, neredaguotas. Rastos 37 klaidos, negarantuojau, kad visos. Galima pasidžiaugti tik tuo, kad toks straipsnis jau išimtis.

Apie skyrybą dėl laiko trūkumo nekalbėsiu, nors skyrybos klaidų irgi yra.

„Valsčiaus“ ir „Draugo“ laikraščiai neabejingi kalbai. Darbuotojai dalyvauja Lietuvių kalbos draugijos Šakių skyriaus organizuojamuose pokalbiuose, stengiasi tobulinti savo rašto kalbą. „Valsčius“ spausdina straipsnelius kalbos kultūros klausimais, sveikintinas jo korespondentės Vaidilutės Milerienės straipsnis „Šakiuose – valstybinė kalba“. Bendromis žurnalistų, lituanistų, visų skaitytojų pastangomis galima ir reikia tobulinti spaudos kalbą.“

„Profesorius Juozas Pikčilingis džiaugtųsi...“

Lietuvos Respublikos Seimo narys kalbininkas A. Vidžiūnas:

„Keletas išnašų, klausant jūsų prasmingų pranešimų. Profesorius Juozas Pikčilingis džiaugtųsi, man atrodo, šiandien vien dėl to, kad tradicija kalbos švenčių yra ir ji gyva. Džiaugiuosi matydamas mūsų visų švenčių dalyvius, kurie kiekvienais metais atvažiuoja ar kasmet atvažiuoja – kaip čia reiktų stilingiau sakyti. Matau jaunų žmonių, profesorius J. Pikčilingis ypač turėtų džiaugtis jaunomis, iš mūsų krašto kilusiomis pranešėjomis, kurios kalba, rašo tarmę, rašo dabartinį zanavykų tarmės žodyną. Labai džiaugiuosi, kad mes turim žodyną, šiek tiek ne vienas esame prie to nagus prikišę. Mes visuomet pasigiriam, jau kas kas, o mūsų savimonės dėmuo, mūsų proto ar mąstymo dėmuo yra pagrindinė bendrinė kalba, mes kalbame geriausiai, mūsų tarmė pati gražiausia, gali tu nieko nemokėt, egzamino neišlaikyt, bet gali pasakyt, kad aš kalbu taisyklingiausiai ir panašiai. Tai mes jau tuo galime pasigirti. Esame tarmė, kuri turi savo žodyną. Mūsų supratimu, tai yra didelis kultūrinis dalykas. Tai nereiškia, kad dabar galime mirti, nieko nedaryti, kalbos švenčių nerengt, bet tarmė, turinti savo sąvadą, yra aukštesnės prabos, negu tarmė, to neturinti. Reikia pasakyti, kad tarmė įgavo tam tikrą rašytinį pavidalį, aukščiausias jo lygis yra bendrinė, standartinė kalba, o mes irgi savo žodyną turime. Nesakau, kad kaip prūsų kalbos atgavavimo entuziastai, mokyklose bandysime įvesti savo tarminį kalbėjimą. Bet džiaugčiausi, jei žemaičiai per fizinio lavinimo ar kūno kultūros pamokas kalbėtų žemaitiškai, per matematiką kalbėtų žemaitiškai, o, žinoma, per lietuvių kalbos pratybas, per literatūros – iš mūsų bendrinės tarmės kilusia kalba. Tą patį galėtume padaryti ir mes. Ir nieko čia neatsitiktų, jei pašnekėtume ir liociškai dažniau, o oficiali kalba, žinoma, būtų kita.

Šiandien reiktų kažką padaryti dėl žodyno. Tik nežinau, kaip kultūrininkai tai



Filologijos mokslų daktaras, Lietuvos Respublikos Seimo narys Arvydas Vidžiūnas (Gelgaudiškio parapijos narys). 2005 m. A. Andrijono nuotr.

gali padaryti. Tartis, kad šitas žodynas nedulkėtų lentynoj. Kaip jį atiduoti mokykloms, kaip mokytojus paskatinti siūlyti mokiniams rašyti kontrolinius darbus, išsirinkti iš ten žodžių ir medžiagos pratimams, kaip sutarti, kad visos dovanos mokiniams – ar už gerus eilėraščius, ar už gerus mokymosi rezultatus – būtų įvertinamos ir visos dovanos būtų „Zanavykų tarmės žodynai“ arba visos premijos Šakių rajone būtų „Zanavykų tarmės žodynai“. Jis turėtų gyvent, nes jeigu tik taip užkišam į lentyną ar atidedam, duodam bibliotekininkėms – prastas daiktas. Susitarsim.

Labai ačiū dėl tarmės pranešimo panelei Rimai. Žodžiu, džiaugiuosi, kad Antanas Andrijonas, jau jis turbūt čia sėdi ir nusižiūrėjęs, kaip pačią kūrybingiausią autorę savo monografijai „Gelgaudiškis“, apie Gelgaudiškio apylinkes.

Vis dėlto, kai tai darys profesionalas, yra 100 sykių geriau, negu tai darys kitas iš šono. Aš vis svajoju, perskaitęs prieš Gelgaudiškio šventę apie tai, ką rašo A. Andrijonas savo poezijoje. Labai smagu pažiūrėt. Ponas Benjaminas Kondratas dabar išleido knygą, į kurią sudėjo visus raštingus iš šito krašto kilusius žmones. Jeigu kas imtųsi, kalbininkai ar bendrai, ką nors ir su kitais padarytų. O kaip šitoj kūryboj tų žmonių prasimuša liocų tarmės ypatybės, atsispindi per poetikos, per bendrinės kalbos normų spaudimą, kiek ten gražaus išlieka. A. Andrijonas mano paskaitytas liko gyvas ir ten įdomių dalykų galima rasti. Tai visą laiką svajoju ir ieškau laiko, kad galėčiau atsisėst prie visų šitų dalykų.

Dėl gimtosios kalbos būklės tik keletą dalykų pasakysiu. Nesu labai laimingas, kai Valstybinė lietuvių kalbos komisija pastaruoju metu susitaikydama su vis prastėjančia lietuvių kalbos būkle (ponia kalbos ministre, nepykit), kalbos norminimą kreipia didžiulių variantų gausinimo kryptim, ką Skardžius darė pokariu būdamas Vokietijoje ir matydamas, kad lietuviams svarbu ne tik kalbėti, kalbėti, bet ir kaip vartoti tarmių variantus, neprašyti griežto kodo. Mano supratimu, XX a. gyvenant, raštingoje tautoje yra per liberalus požiūris. Visą laiką į kalbos normas žiūrėjau kaip į tam tikrą pastangą, kaip į tam tikrą rezultatą. Tai yra pastanga pašokti aukščiau, pastanga išmokti kalbėti taisyklingiau, bet tu visą laiką vis tiek visko neišmoksi. Tai dabar visiškai nežadu mokytis. Ar óda, ar odà, ar kiti dalykai. Ar óda 1, ar odà 4. Kirčiuojam taip. Aš labai atsiprašau, papratęs gincyti, gyvenimas toks nelengvas. Ponia Irena, džiaugiuosi Jūsų dideliais darbais. Bet iš tikro žvelgiant į dabartinės kalbos būklę, tai vis dėlto svarbūs du dalykai: pirma, administraciniai, kurie aišku nėra sutvarkyti, dėl kurių, ir politikai, ir visa valstybės tarnyba yra atsakinga, ir antra, tai mūsų visų savijauta, mūsų pačių pastanga turėti kokybiškesnę savo asmeninę bendrinę kalbą. Tai aišku, kad neturi šimtaprocentinio gerumo nei vienas, nei kitas šitas lygmuo. Taip svars-

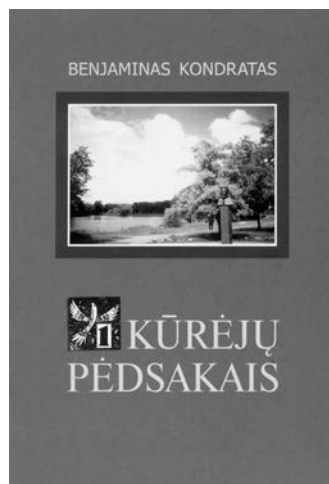

Pedagogas ir rašytojas Benjaminas Kondratas daugiatomės serijos „Kūrėjų pėdsakais“ (Sūduvos Suvalkija) pirmąją knygą išleido 2004 m.

tau – matyt, gyvenant daug čia susideda: pirmiausia man daug ką paaiškina dabartinės apklausos, kurios parodo, kad mes iš visų Europos valstybių esam labiausiai niurzganti tauta, labiausiai besiskundžianti tauta. Per žėlaunus pietus būna 4 karšti patiekalai, bet vis tiek mes gyvenam prasčiausiai. Tas yra ir, matyt, iš to, kad nusivylimas savo valstybe, nusivylimas politika, netikėjimas savo ateitim (mat jis persiduoda ir į kultūrinę aplinką) ir visiškas nekreipimas dėmesio, kaip kalba mano vaikai, kaip aš kalbu, pereina į tai, kad į politiką ateina žmonės visiškai ne iš kultūrinės aplinkos, jie neturi jokios patirties kalbėti bendrine kalba, o ta viešoji kalba yra prasta. Ir bendruomenių telkimas, ir bendruomenių savijauta nepadeda. Be to, pasaulis labai greitas ir „Akimirkos tironija“ – tokią knygą neseniai perskaičiau – mus valdo. Lekiam greitai, per pusdienį galim apkeliauti visą pasaulį. Įsijungę televizorių, galim aplėkt visas valstybes. Jei tu nepadarei to, rytoj versle esi praradęs. Ar kultūroj, ar politikoj esi atsilikėlis ir pan. Tas pats skatina ir kitų kalbų vartojimą, ir net kreipt dėmesį į savo tradicinę bendrinę kalbą. Ką dabar padarysi.

Džiaugiuosi, kad kalbama apie naują Valstybinės kalbos įstatymo redakciją, bet vis dėlto valstybė nepadaro to, ką reikėtų padaryti. Mano supratimu, su ta savijauta kuriamas verslo mentalitetas. Nesakau, kad tas priimtas Prekių ženklų įstatymas yra toks tragiškas. Kodėl „Pienocentras“ galėjo vadintis prieškary, o dabar jo nėra, o yra „Pieno žvaigždės“. Čia – lietuviškas. Bet pavadinimas „Pieno žvaigždės“ yra tragedija, jis išverstas iš anglų kalbos. Jeigu Amerikos kultūroj „Milchstar“ yra didžiulis gražumas, tai lietuviškai „Pieno žvaigždės“ (nors ir direktorių pažįstu, ir kalbam apie šituos dalykus). Visą laiką prisimenu, kad ir iš kalbos galima daryti pinigų. Prisimenu savo ginčą su Žiloinu Marcinkevičium, vienu labiausiai praprususių versle Lietuvos žmonių. Ir jis kilęs iš mūsų, jį reikėtų šalia J. Jablonskio rašyti, kitoj kultūroj. Sakau jam: „Kaip tu rašai „T market“, ką čia reiškia?“ Nieko nereiškia. Tai mada ir kas užsienietiška – naudinga. Ir mes pakylam į kitą lygmenį. Sakau, „T market“ – „Saulutė“. O dabar mes Europos Sąjungoj ir lietuviška, kas yra natūralu – svetima. Ir visus „T marketus“ mes pakrikštijom „Saulutėmis“. Yra dalykų, kurių kalbininkai nesugeba tvarkyti. Yra ir kitų dalykų, ką čia padaryti. Apie daug ką būtų galima pašnekėti, bet turiu pasakyti, kad mokytojas V. Armonavičius yra žiauriai mandagus ir korektiškas žmogus. Jeigu man šiandien būtų liepę sakyti kalbą apie Šakių rajono laikraščius, būčiau pasakęs apie kai kuriuos egzempliorius, kuriuos reikėtų konfiskuoti, o kai kuriuos redaktorius uždaryti 15 parų. Jau dabar abu laikraščių korespondentai užsirašinėja, žiūri į mane. Bet pasakysiu: yra tiek palaidos balos ir rašytinėj spaudoj, kad tarybiniais šlovingais metais redaktorius nebūtų galėjęs dirbti, nes Lietuvių kalbos draugija būtų sukilusi, pakėlusi tokį triukšmą, kad partijos komitetas nubaustų. Dabar šito nėra, aš, pavyzdžiui, visą laiką svajoju, kad

Šakiai vis dėlto turės savivaldybės kalbininką. Turiu pasakyti, kad dabartinė valdžia daug dėmesio skiria kultūrai, bet kalbininko nereikėjo, kai valdžios buvo dešinieji, nereikia ir dabartinei Šakių rajono valdžiai. Man vienas dešinysis pasakęs – „Mes J. Jablonskio kaimynai, taisyklingiausiai kalbam, kokios dar čia kalbos priežiūros gali būti.“ Kai toks požiūris, suprantu, kad etatai visą laiką suskaičiuoti, biudžetai sunkūs, centrinė valdžia kiša papildomų funkcijų. Bet jeigu dabar sutartume, kad galėtume šita kryptim mąstyti, pavyzdžiui – biudžeto, o gal ten ir atsirastų, kad kas nors galėtų užsiimti kalbos dalykais. Tai būtų smagu. O smagiausias dalykas – paskutinis pranešimas, kurio laukiu: apie visokių kompiuterių kalbą. Nesustabdomas dalykas. Jei mokytojai bus sake, kad tai yra kalbos iškrypimas, vaikučiai, – nerašykite ten bučiukų įvairiausių, tų ašarėlių ir visokių „tiu by“ ir kitaip angliškai – žinokit, aš daug liberalesnis. Tai žaidimas, tai visai kitos srities chuliganiškas žaidimas, ženklų sistema. Kai mes į bičių šokį žiūrim, ką jis reiškia – nesuprantam, kai į šviesoforą žiūrim... Ten veikia tam tikra ženklų sistema. Mes galime leisti šitai sričiai gyvuoti per daug nesijaudindami. Žinoma, Kalbos komisijai galime pasiūlyti sunorminti SMS visokiausius ženkliukus. Turiu iš Vokietijos atsivežęs tokių įdomų daiktą – visokių tokių dalykų, apie kuriuos kalbam, žodynėli. Jame paaiškinta, kas yra „myliu“, ką reiškia trumpinys GFD (angliškai „einam pagert“). Airioj per referendumą sutarties skelbimas jaunimui buvo parašytas šita kalba. Tai jaunimo kalba. Nežinau, ar čia mokyti, ar nemokyti, ar dar ką sakyti, bet tame yra stebuklingų dalykų. Tai irgi kalbos kūryba. Gerbdamas Valstybinės kalbos komisijos pirmininkės pasakymą, kad lietuvių kalba miršta, drįsčiau sakyti, kad lietuvių kalba nemiršta ir nemirs. Skaitai XIX a. raštus ir ten būdvardžių su priesaga -inis beveik nėra. Tai kuomet pradėjo rasti būdvardžiai, galėjom sakyti – gal kalba keičiasi šitai, kad nėra kur dingti. Šiandien priesagos -inis būdvardžiai vartojami daug kur. Sako, kad čia yra tragedija (ponia Irena, pažiūrėkit į mano pusę, aš taip linksmai diskutuoju). Arba: XIX a. pabaigoj lietuvių kalba neturėjo rašto – **pėtnyčia, nedėlia**. O šiandien turim **penktadienį, savaitę**. Dabar geriausi lietuvių kalbos specialistai laimėjo konkursą ir išvyko į Briuselį, kuria tenai terminus, siunčia mums į Lietuvą. Gaila, kad ponia Irena Antano Smetonos neišleido į Gelgaudiškį, jis apie tai mums būtų papasakojęs. O mes vis tiek kaip nors išplauksim. Taigi kad išplauktume.“

Apie internetinę kalbą, Narkūnų piliakalni ir Gelgaudiškį širdyje

Inscenuotą kolektyvinį darbą apie kalbą parengė Gelgaudiškio vidurinės mokyklos antros klasės moksleiviai. Su mokytoja Virginija Kurtinaitiene jie pristatė projektą „Internetas – stop gimtajai kalbai“. Pateikė darbą „Moksleivių diskusijų internete kalba“ (moksleiviai skaitė tekstus). Koks turėtų būti šiuolaikinės visuomenės žmogus?

Geras kalbos žinovas, šiuolaikinės elektroninės rašybos ir skyrybos virtuosas? Apie tai buvo kalbama Gelgaudiškyje.

Šakių rajono savivaldybės meras Juozas Bertašius su Kultūros skyriaus darbuotojomis puokštes gėlių įteikė Lietuvių kalbos komisijos pirmininkei I. Smetonienei, Gelgaudiškio vidurinės mokyklos direktoriui Romui Dumbliauskui, miestelio seniūnui Vincui Dabravolskiui. Visiems konferencijos pranešėjams buvo įteiktos knygos „Gelgaudiškio vidurinė mokykla“ (išleista 2005 m.), kurią sudarė mokytojos Lilija Ūsienė ir Rimutė Jievaitienė.

Buvo perskaityti dar keli pranešimai. A. Andrijonas skaitė pranešimą „Narkūnų piliakalnis Antano Giedriaus-Giedraičio laikais“, rašytojas Benjaminas Kondratas – „Gelgaudiškio krašto rašytojai“. Savo pranešime B. Kondratas pristatė knygėlę „Su Gelgaudiškiu širdyje“ (B. Kondratas, 2005 m.). Apie tai autorius kalbėjo plačiai:

„Kai rašiau apie viso Šakių rajono, Vilkaviško, Mažosios Lietuvos kūrėjus, tai apie Gelgaudiškį parašiau visai nedaug puslapių, paminėjau nedaug asmenybių. Ir štai, kai mane pakvietė parašyti straipsnį „Lietuvos valsčių“ serijos knygai „Gelgaudiškis“, pradėjau gilintis į tą temą. Man pateikė vieną pavardę, kitą, medžiagos parūpino. Berašant tą dalį, kilo sumanymas „Lietuvos valsčių“ serijos knygai parašyti truputį kitu stiliumi, populiariau apie šio krašto literatus, rašytojus, poetus, vertėjus, kraštotyrininkus. Stebiuosi tuo darbu. Kas įsigis ir skaitys šią knygą, pamatys, kokie įdomūs žmonės čia gyvena – ir tautosakos prirenka, ir eiliuoti sugeba. Iš pradžių buvo aprašyti 44 įvairių darbų autoriai, bet greitai sąrašas išsiplėtė iki 53. Dėkoju tiems, kurie atsiuntė savo gyvenimo aprašymus. Žmonės papasakojo įdomių savo gyvenimo detalių, įvykių, nutikimų, likimo posūkių nuotrupų. Susidėjo įdomūs dalykai. Atlieku lyg ir savotišką bandymą – mokausi, kaip parašyti įdomesnę biografiją. Kad ji būtų ne tokia, kokia aprašoma enciklopedijoje. Kad būtų gyvesnė, išraiškingesnė.“

Vilniaus šakiečių bendrijos pirmininkas A. Vaičiūnas:

„Ši nuostabi šventė Šakių rajone jau 33 kartą vyksta. Lietuvoj nežinau kito rajono, kuriame taip ilgai būtų rengiamos tokios šventės. Pamenu, kažkada Šiaulių miestas buvo pradėjęs, Vilniuje Atgimimui prasidėjus vienas kitas panašus renginys vyko, bet užgeso. O štai Šakiai, kaip ir dera bendrinės kalbos lopšiui, tą tradiciją tęsia jau 33 metus. Ši šventė tikrai mūsų garbė ir pasididžiavimas. Ją pradėjo jau seniai išėjęs amžinybėn mūsų profesorius J. Pikčilingis ir šiandien čia dalyvaujantis mokytojas J. Augustaitis. Jie šventę sumanė ir tradicija jau keletą dešimtmečių nenutrūksta.“

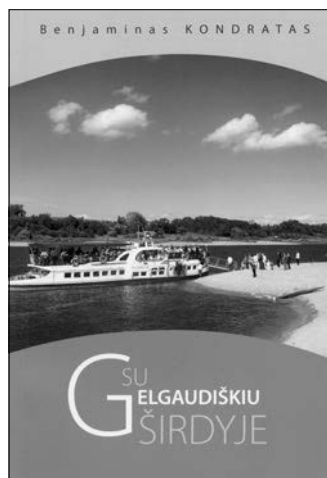

B. Kondratas knyga „Su Gelgaudiškiu širdyje“ išleido 2005 m., Šakių rajono Kalbos ir literatūros dienos išvakarėse. Knygoje pasakojama apie daugiau kaip 40 šiame krašte nuo XIX a. pirmosios pusės iki XX a. pradžios gyvenusių ir dirbusių literatų, religinių knygų autorių, eilintojų, poetų, prozininkų, vertėjų, memuaristų ir kraštotyrininkų

Noriu pasidžiaugti šiandien čia kalbėjusiais, ypač Benjaminu Kondratu. Jis mūsų kaimynas, iš Žemaitijos, nuo Tauragės, bet jo knygos labai praturtino mūsų kraštą. Jis šiandien parodė daug savo knygų, bet šitą neminėjo. Tai serija „Kūrėjų pėdsakais“. Svarbiausia, kad pirmas tomas skirtas mūsų kraštui, būtent Šakių rajono kūrėjams. Šiek tiek dar yra Kauno pakraščiu, iki Zapyškio. Manau, kad kiekvieno mokytojo ir ne tik mokytojo, kiekvieno šakiškio inteligento garbė turėti šią savo krašto kūrėjų knygą.

Čia, Gelgaudiškyje, šiandien buvo kalbėta apie A. Giedrių-Giedraitį, apie Narkūnus. Buvau klausęs, ar mus visus nuves į tą unikalią vietą Lietuvoje, Narkūnų piliakalnį, kur istoriniai priešpiliai didžiuliai. Lietuvoj kitos tokios vietos nėra. Jeigu A. Smetonos laikais ten buvo prieplauka, vykdavo gegužinės, šaulių susitikimai su kitomis organizacijomis, tai šiandien apmirė ta vieta. Vieną kartą išgirdau, kad mūsų rajone yra žmonių, norinčių įamžinti istoriškai svarbią vietą ir pastatyti nedidelę medinę pilaitę. Mes piliakalnių turime daug, visa panemunė nusėta, bet tokios uniklios vietos kaip šita – Narkūnai – nėra. Manau, kad tokia pilaitė iš tikrųjų turėtų atsirasti. Štai ten Vorutos dar neišaiškinta, ar ta pilis buvo, jau stato gražią medinę pilį. Manau, kad mes, turėdami šitiek miškų, ne taip sunkiai su urėdija susitartume, gautume rąstų ir visuomeniniais pagrindais tiesiog suvažiuovę ir surėstume pilį ant Narkūnų piliakalnio. Tarptautine dviračių trasa visi važiuotų tos pilies pažiūrėti, kur mūsų protėviai gynėsi prieš 700 metų. Tai agituojau visus, ypač Gelgaudiškio bendruomenę, kad užsiimtume tuo darbu. Tai unikaliausia vieta Lietuvoje.“

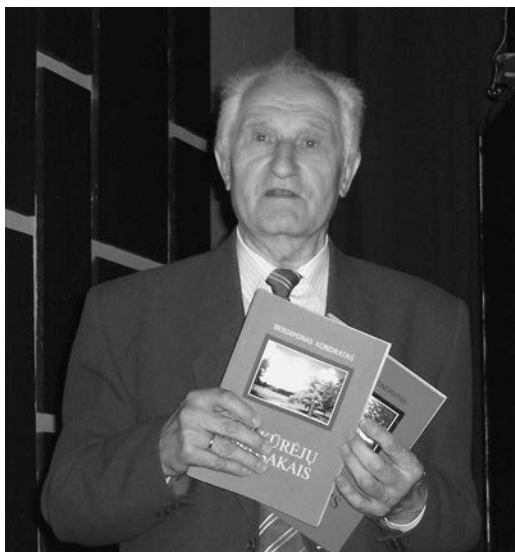

Vilniaus šakiškių bendrijos pirmininkas, kultūros istorikas Albinas Vaičiūnas. 2005 m.

A. Andrijono nuotr.

Gelgaudiškio kultūros centro direktorius E. Pilypaitis:

„Ačiū A. Vaičiūnui, ačiū visiems pranešėjams. Noriu padėkoti tiems, kurie prisidėjo, kad ši šventė įvyktų. Dėkoju internatinės mokyklos kolektyvui, jos vadovams direktorei Birutei Navikienei ir jos pavaduotojai Genei Žilinskienei. Ačiū seniūnijai, visiems darbuotojams ir seniūnui, ačiū vidurinės mokyklos kolektyvui, mokytojoms Danutei Aniulienei, Valerijai Vilčinskienei, Eglei Dragūnaitytei, Aurelijai Vaičaitienei, Alinai Damušytei, Valdai Valaitienei, Virginijai Kasparaitienei, Virginijai Kurtinaitienei, Rimantui Grikšui ir kt. Ačiū tiems, kurie Pažinimo take vaidenosi, vaiduokliams – Jonui Gvildžiui, Vytautui Stepšiui, Algimantui Mureikai, A. Žilaitienei, Teresei Dovydaitienei, Aidai Luckuvienei, Linai Uždravienei, ačiū ka-



Kalbos ir literatūros dieną sodelyje po vyšniomis kalbasi (iš kairės): Antanas Andrijonas, Medardas Kulikauskas, Albinas Vaičiūnas. 2005 m.

pelai ir vadovei Nijolei Urbanavičienei. Ačiū UAB „Juodgiris“ direktoriui Audriui Martinkevičiui, taip pat Šakių viešajai bibliotekai, jos direktorei, Kalbos dienos projekto vadovei Reginai Ūsienei. Ačiū Šakių rajono savivaldybės Kultūros ir turizmo skyriaus vedėjai Augenijai Kasparevičienei, kuri iš tikrųjų ir patarimais, ir darbais buvo šalia, o šiandien ir į Gelgaudiškį atvyko. Ačiū Arvydui Vidžiūnui, kuris ištesėjo pažadą ir nenuvylė mūsų „Gelgauduko“. Taip pat noriu padėkoti visam Kultūros centro kolektyvui ir mane vaduojančiai Linai Uždravienei.

O dabar kocertuos Marijampolės kultūros centro mišrus choras „Suvalkija“, vadovė – Virginija Jonevičienė.“

Gelgaudiškis – skalvių genties išvaikščiota žemė

Dar viena Kalbos diena Gelgaudiškyje įvyko gerokai anksčiau – 1991 m. gegužės 25 dieną. Tai buvo 19-oji Kalbos diena Šakių rajone ir pirmoji – Gelgaudiškyje. Aštuoniolika metų ši šventė keliavo per zanavykų žemę, buvo įvairiuose rajono kampeliuose (kai kur net po kelis kartus), o štai 1991-aisiais nusileido į smėlėtą Nemuno slėnį, vieną seniausių Zanavykijos gyvenviečių – Gelgaudiškį. Šį praeities šimtmečius menantį miestelį jau glaudė tūkstantmečiai panemunės šilai, senojo Komaro dvaro valdose išgryninę didžiausią Lietuvoje sidabrinių klevų alėją. Žalumoje skendėjo šimtus metrų nutįsusios kaštonų, ažuolų alėjos, tarsi iškirpta iš dangaus eglė tankmėse spindėjo Žvaigždė, virtusi kelrode į Velnio kalną. Kaip ir prieš tūkstančius metų šio kalno medžiai savo šaknis vilgė per skambius akmenukus čiurlenančioje Šilupėje, už kurios – Barkākalnis. Čia pat pušynėlyje skendo Pakalniškių senkapiai, menantys VI–XIV a., Ridikālnis¹...

Šakietis mokytojas Jonas Augustaitis, skverelyje prie bažnyčios pakeldamas Kalbos dienos vėliavą, sakė:

¹ Andrijonas A. Brasta per lietuviško laiko upe, *Vakarinės naujienos*, 1991, rugpj. 21.

*Lai tautos svetimosios žiūri,
Kad nepražuvom nes dar vis,
Kad mūs kalba dar nepragaišo
Kaipo kūkaliuose kviečiai,—
Su svetimom nesusimaišė...
Žiūrėk, ką gali lietuviai!*

Pranas Valčaitis

Laukiame Jūsų, mieli gimtojo žodžio Bičiuliai, savo kraštą mylintys žmonės, Gelgaudiškyje š. m. gegužės 25 d. atsilankant į tradicinę Šakių rajono

KALBOS DIENĄ – 19-ąją!

Tai jau atvažiuokit, atbildėkit, atkulniuokit!

Gelgaudiškio gyvenvietės ir apylinkės savivaldybė
Lietuvių kalbos draugijos Šakių skyrius
Vilniaus Zanavykų bendrija
Šakių rajono valdybos kultūros skyrius

*Kvietimas į
Gelgaudiškio Kalbos
šventę. 1991 m.*



*Šventės atidarymui
ir vėliavos pakėlimui
ruošiasi Gelgaudiškio
vidurinės mokyklos
moksleivis Edgaras
Pilypaitis. 1991 m.
A. Andrijo nuotr.*



„Ją pirmą kartą pakėlėme pernai, Kudirkos Naumiestyje. Šiandien ją pakeliame antrą kartą, 19-ojoje Kalbos dienoje, kuri vyksta Gelgaudiškyje. Ši vėliava simbolizuoja mūsų meilę gimtajai kalbai ir įpareigoja rūpintis kalbos likimu, taisyklingumu, tikslumu, vaizdingumu. Taip pat įpareigoja šalinti iš mūsų kalbos įvairius vertalus, semantizmus, kurių paskutinėmis dienomis yra gausiai užplūdę. Dažnas iš mūsų girdime sakant, kad kalba – didžiausias turtas, kai gyva kalba – gyva ir tauta. Tai patvirtina ir mūsų tautos istorija, mūsų – lietuvių giminės – prūsų likimas. Juk vaikai, užmiršę savo gimtąją kalbą, nutausta, nebeprisimena, kad jie lietuviai. Taigi kartu su kalba išlieka ir mūsų rūpestis jos likimu, kultūros, literatūros likimu. Ši šventė skirta apie tai pagalvoti, taip pat geriau pažinti Gelgaudiškį, vieną seniausių Zanavykijos vietovių.“

Šventę įžanginiu žodžiu pradeda Lietuvių kalbos draugijos Šakių skyriaus pirmininkas Jonas Augustaitis. 1991 m.

A. Andrijono nuotr.

Gelgaudiškio gyvenvietės ir apylinkės vykdomojo komiteto pirmininkas Romaldas Šuika priminė, kad senais laikais, 1599-aisiais metais, šioje vietovėje gyveno nedaug žmonių, apylinkėje buvo apie 6 kaimus. Vėliau kūrėsi dvarai, palivarkai ir Gelgaudiškis didėjo. Apie 1900-uosius metus Gelgaudiškio dvarą nupirko Komaras, kurio rūmai stovi ir dabar. Gelgaudiškio gyvenvietė susikūrė 1958-aisiais metais, pats centras buvo tik čia, pakalnėje. Plečiantis gyvenvietei, vyko didelės statybos, palaipsniui miestelis išsiplėtė ant kalno. Miestelyje yra kelios įstaigos, organizacijos. Keramikos gamykloje dirba apie 200 žmonių, dabar ji plečiasi, pradėjo gaminti plytas. Yra MSV (melioracijos įmonė), kurioje dirba apie 500 žmonių. Vilniaus gelžbetonio konstrukcijų gamyklos Šakių ceche Gelgaudiškyje dirba apie 100 žmonių. Gelgaudiškyje gyvena apie 2 500 žmonių (1958 m. gyveno 1 212). Veikia 50 lovų ligoninė, nauja ambulatorija, kurią per parą aplanko 200 žmonių, veikia dvi mokyklos – vidurinė ir pagalbina internatinė.



Šventės dalyviai prie skverelio šalia bažnyčios, kur buvo pakelta Šakių rajono kalbos ir literatūros dienos vėliava. Iš kairės: Gelgaudiškio parapijos klebonas Gintautas Skučas, Gelgaudiškio gyvenvietės ir apylinkės vykdomojo komiteto pirmininkas Romaldas Šuika, Šakių rajono savivaldybės Kultūros skyriaus vedėja Janina Martišienė, Vilniaus universiteto Filologijos fakulteto dėstytojas, filologijos mokslų daktaras Arvydas Vidžiūnas, Vilniaus universiteto Filologijos fakulteto prof. Juozas Pikčilingis, Vilniaus universiteto Filologijos fakulteto dekanas Kęstutis Urba, Gelgaudiškio mokyklos-internato direktorius Kazys Marozas, Lietuvos Respublikos Seimo narys Gintautas Iešmantas, gelgaudiškis Kajetonas Zakarevičius, jo pusbrolis iš Australijos profesorius Ramutis Zakarevičius, Vilniaus savivaldybės kalbos tvarkytoja Albina Šiupienienė, Vilniaus šakiškių bendrijos pirmininkas Albinas Vaičiūnas. 1991 m. A. Andrijono nuotr.

Gelgaudiškio parapijos klebonas Gintautas Skučas (1927 12 08–1995 10 05) visus Kalbos dienos dalyvius pakvietė į bažnyčios šventorių aplankyti ten esančius kapus. Klebonas papasakojo, kad

„su Gelgaudiškio vardu glaudžiai susijusios trys vietovės: Aukštasis Gelgaudiškis (už 4 km nuo šios vietos), dabartinis Gelgaudiškis, kuriame esame, Vytėnų pilis kitoje Nemuno pusėje, Gelgaudų pilimi vadinama). Nuo kryžiuočių laikų Gelgaudiškio žemės buvo retai apgyvendintos. Jų apgyvendinimas prasidėjo kiek vėliau, po Žalgirio mūšio, apie XV–XVI a. XV a. pabaigoje čia buvo įkurtas Skirsnemunės dvaro palivarkas, vadinamas Gedigaūdiškiu. Nuo 1504 m. ši vietovė susijusi su Sapiegomis. Jonas Sapiega žemes gavo už derybas su Maskva. Kunigaikštis pirmiausia jam padovanojo valdas apie Merkėnę, paskui prie Kauno, o konkreti gyvenvietė, pirmoji vietovė su pavadinimu buvo Gelgaudiškis. Ketveriais metais vėliau jis gavo Panemūnę, kuri tapo Zapýškiu.



Bažnyčios šventoriuje kalba Gelgaudiškio parapijos klebonas Gintautas Skučas. 1991 m.

Gelgaudiškio bažnyčios šventoriuje. Kairėje – Gelgaudiškio bažnyčios klebonas Gintautas Skučas, poetas Jonas Jurevičius, Vilniaus universiteto prof. Leonas Mulevičius. 1991 m. A. Andrijono nuotraukos

Šis vardas minimas nuo 1599-ųjų metų. Gelgaudiškį valdė Lietuvos didikai Gelgaudai (Gedgaudai), buvę stambūs žemvaldžiai. 1578 m. Povilas Sapiega Gelgaudiškyje pastatė pirmąją bažnyčią (medinę). Greičiausiai ji buvo pirmoji bažnyčia Gelgaudiškyje. Nors iš 1703 m. vizitacijos akto galima spėlioti, kad ji buvo gal kiek ir anksčiau statyta. Ta bažnyčia buvo Zapyškio parapijos filialas (filija), koplyčia. 1691 m. Kazimieras Ozembloviskis pastatė antrąją (medinę) bažnyčią. Tais metais ji jau buvo atskirta nuo Zapyškio. Taip susikūrė Gelgaudiškio parapija. 1789 m. Elena Čartoriskienė pastatė trečiąją bažnyčią (taip pat medinę). 1864 m. bažnyčia sudegė. Buvo susirūpinta naujos bažnyčios statyba. Kadangi parapijiečiai labai gailėjo tos bažnyčios, tai vietinis dvarininkas Koidelis juos guodė sakydamas: „Bažnyčią pastatysime, duosiu medžiagos.“ Taip ir įvyko: Koidelis davė plytų, kurias pagamino Gelgaudiškyje. „Iš jų stovi ši bažnyčia“, – sakė klebonas G. Skučas. O statė žmonės savo lėšomis. „Matote bažnyčią, kuri pastatyta 1868 m., o 1884 m. ją konsekrovo Seinų vyskupas Juozapas Oleka. Kai ją konsekrovo, čia dirbęs kanau-



Gelgaudiškio bažnyčios šventoriuje. Dešinėje – prof. Ramutis Zakarevičius (Australija), Šakių dekanas A. Liubšys, Šakių rajono laikraščio „Draugas“ atsakingasis sekretorius Juozas Bakšas, Vilniaus šakiškių bendrijos pirmininkas Albinas Vaičiūnas, Lietuvos Respublikos Seimo narys Gintautas Iešmantas, Vilniaus universiteto Filologijos fakulteto dekanas Kęstutis Urba. 1991 m. A. Andrijono nuotraukos

ninkas kun. Motiejus Dydinskas (palaidotas šventoriuje) šventė savo kunigystės 50-ties metų jubiliejų. Jis prie šios bažnyčios statybos prisidėjo savo darbu, savo rūpesčiu, savo auka. Gelgaudiškio parapija visada priklausė ir dabar priklauso Šakių dekanatui, šiandieninis jos dekanas Liubšys šiandien tarp mūsų. Bažnyčia yra pseudogotikinio stiliaus. Iš išorės ji gana neblogai atspindi gotinį stilių, tačiau viduje – ar dėl lėšų stokos, ar kitais sumetimais – ji nėra visiškai gotikinė. Jos lubos viduje yra lygios, nors išorėj matote gražų gotinį stilių. Nuo senų laikų Gelgaudiškyje buvo parapiinė mokykla. 1859 m. ją lankė 59 mokiniai. Nepriklausomos Lietuvos laikais Gelgaudiškis buvo valsčiaus centras. 1923 m. Gelgaudiškyje buvo 613 gyventojų. Gelgaudiškio bažnyčioje yra žalvarinis varpas, lietas 1695 metais. Tai yra architektūros paminklas, jis architektūros inspektorių žinioje. Parapijos varpas. Atmintina ir tai, kad Gelgaudiškio bažnyčios zakristijoje atnaujinta jau išmirštanti ir nykstanti marijonų vienuolija. Klebonaujant kun. P. Būčiui, prie kurio kapo stovime, jo aplankyti atvažiavo dabar Palaimintasis mūsų tautos arkivyskupas Jurgis Matulaitis, profesorius J. Totoraitis ir vyskupas P. Būčys. Net vietiniams klebonui nesakę, po pusryčių nuėję į zakristiją, trise atnaujino vienuoliją. Tad Gelgaudiškis, sakyčiau, yra ir istorinė vieta, kadangi čia atsikūrė marijonų vienuolija. Dabar jos atstovu turime J. Matulaitį, kurį laukiame paskelbiant šventuoju“, – pasakojo klebonas G. Skučas.

Gelgaudiškio tretininkų bendruomenė

Gelgaudiškyje veikė tretininkų bendruomenė. Kaip ji atsirado Lietuvoje, rašoma knygoje „Lietuvos vienuolijos“:

„Steigiantis vienuolių ordinams bei kongregacijoms, Lietuvoje atsirado įdomus reiškinytis – šalia didžiųjų moterų vienuolynų Kaune, Marijampolėje, Panevėžyje ir kt. susitelkė kartu gyvenančių tretininkų bendruomenių. Archyvų fonduose pavyko aptikti 7 tokių bendruomenių, veikusią labdaros draugijų vardu ir įregistravusių savo įstatus VRM, pėdsakus. Neabejotinai veikė ir daugiau nedidelių tretininkų grupelių, dar neįgijusių juridinio asmens teisių.

Tokio gyvenimo ištakos Lietuvoje, matyt, yra labai gilos. Anot V. Gidžiūno OFM, prie daugelio parapijų nuo seno veikė vadinami „davatkynai“, kuriuose netekėjusios vyresnio amžiaus merginos ir našlės gyveno bendrą, į vienuolinį panašų gyvenimą. Atsiėmusios savo dalis, jos pasistatydavo netoli bažnyčios namus, išsirinkdavo viršininkę ir, gavusios vyskupo leidimą kartu gyventi, laikydavosi nustatytos tvarkos, praktikavo mąstymus ir bendras maldas, puošdavo ir valydavo bažnyčias, kai kur katekizudavo vaikus, padėdavo klebonams dirbti su bažnytinėmis draugijomis, platino spaudą, lankė ligonius...

Kanonų teisės požiūriu šios draugijos neturėjo vienuolių statuso, veikė kaip kartu gyvenančių tretininkų maldingosios draugijos (piae uniones). Dvasinis gyvenimas jose buvo tvarkomas pagal III šv. Pranciškaus ordino regulą, narės nešiojo vienuolinius drabužius, vadino viena kitą seserimis. Pagal įstatus, draugijų narėmis galėjo tapti tik lietuvės katalikės, nuo 15 (kitose – 16, 18) iki 30 metų amžiaus merginos ir našlės, laisvos nuo šeimyninių pareigų. Po 6 mėn. – 1 metų bandomojo laikotarpio jos darydavo privačius neturto, klusnumo ir skaistybės įžadus, kurie išstojus savaimė netekdavo galios.“²

„Daugelis moterų vienuolių rūpinosi slauga. Šv. Kotrynos, šv. Elzbietos ir vargdienių seserys lankydavo ligonius namuose, dirbdavo gailestingosiomis seserimis ligoninėse, sanatorijose. 1925 m. Kaune, Žaliakalnyje, buvo atidaryta pirmoji Lietuvoje katalikiška, t. y. priklausanči katalikų organizacijai, ligoninė. Nedidelę ambulatoriją ir 6 vietų Šv. Luko ligoninę pastatė Labdaringa krikščioniškos meilės draugija. Į šią draugiją, turėjusią tikslą steigti ligonines, sanatorijas, ambulatorijas, senelių ir vaikų prieglaudą, skaityklas bei knygynus, 1924 m. vasarą pranciškonai sutelkė Lietuvos tretininkus. Jos nariu galėjo tapti kiekvienas tretininkas, sumokėjęs 1–3 Lt mokesį. Draugija atidarė senelių prieglaudą Gelgaudiškyje, Panevėžyje ir Šiauliuose. Minėta Šv. Luko ligoninė draugijos pastangomis padidinta, joje dirbo elzbietietės, vėliau kotrynietės, palaikiusios pavyzdinę tvarką.“³

² Laukaitytė R. *Lietuvos vienuolijos*, Vilnius, 1997, p. 92–94.

³ *Ten pat*, p. 116.

Tikroji Gelgaudiškio bažnyčios varpo istorija

Tais jau tolimais 1991-aisiais metais Gelgaudiškio klebonas G. Skučas minėjo, kad bažnyčios varpą išliejo Simonas Soris (tikroji pavardė Šoris). Ši klaidinga mintis išspausdinta ne viename spaudos šaltinyje, ji plito. Klaida ištaisyta gerokai vėliau. 2006 m. išleista „Lietuvos sakralinė dailė“ (katalogo I tomas) Gelgaudiškio bažnyčios varpo istoriją patikslino. Istorikė Regimanta Stankevičienė toje knygoje rašo, kad varpą 1755 m. išliejo Johanas Jakobas ir C. F. Dornmanai. Vėliau autorė paaiškino, kad klaida padaryta varpų inventorizacijos metu. Juos tyrinėjęs menotyrininkas G. Žalėnas atsekė, kad per inventorizaciją, sudarinėjant dailės paminklų sąvadą, buvo sumaišyti Sintautų ir Gelgaudiškio varpų inventariniai numeriai ir sąvade vietoj Gelgaudiškio varpo išliejimo metų ir liejiko pavardės klaidingai įrašyta Sintautų varpo išliejimo data ir fundatoriaus pavardė.

Knygos „Lietuvos sakralinė dailė“ 2-ajame tome rašoma:

„Sintautų bažnyčios varpas. Gotfridas Dornmanas (Gottfried Dornmann). Rytų Prūsija, Karaliaučius. 1695 m. bronzos <...> varpo liemenyje išraižytas aukotojus nurodantis įrašas: „X; IACVB IAN GIEDMIN ? DAL TEN DZWON ROBIC / SIMON ŠORIS“ /Kun. Jokūbas Jonas Gedminas / Davė (lėšų?) tą varpą lieti / Simonas Šoris).“



Gelgaudiškio varpą 1755 m. iš bronzos Karaliaučiuje išliejo Johanas Jakobas ir C. F. Dornmanai. 2005 m.

R. Stankevičienė sakė, kad prieš rengdama straipsnius katalogui, su kolegomis apvažiavo bažnyčias, kruopščiai nufotografavo jose esančias meno vertybes, taip pat ir varpus. Remdamasi keliais šaltiniais, patikrino jų atsiradimo istorijas ir autorius.

Su istorike R. Stankevičiene kalbėjosi Lina Uždravienė ir tikrąją Gelgaudiškio bažnyčios varpo istoriją išspausdino miestelio laikraštyje „Gelgaudukas“ (2010, vas., Nr. 68.) Ten rašoma:

„Varpas (II). Johanas Jakobas ir C. F. Dornmanai (Johan Jacob ir C. F. Dornmann), Karaliaučius. 1755 Bronza; liejimas. H (pagal lies-

tinę) 49,5, ąsų h 9,3, viršugalvio h 4, viršaus perimetrą ir apačios skersmens išmatuoti neįmanoma.

Varpas pakabintas dešiniajame bažnyčios bokšte tarp sijų. Pakaba metalinė, padaryta XX amžiuje. Varpas monumentalių proporcijų, dekoruotas raiškiais ornamentų juostomis ir angelų galvutėmis. Viršugalvis plokščias, jo šlaitai profiliuoti, įgaubti. Karūnos ąsos puoštos horeljefinėmis angelų galvutėmis. Liemens viršuje yra frizas su invokacija lotynų kalba: „GLORIA INEXCELSIS DEO“ (Garbė Dievui aukštybėse). Virš frizo virvele įrėmintą ornamentu juosta sudaro gulsčios „S“ formos šakos su lelija viename ir palmete kitame užraite. Po frizu – stambių akantų lapų smaigaliais žemyn eilė. Apatinę liemens dalį juosia septyni vienodais tarpais išsidėstę rumbeliai. Vienoje varpo pusėje liemenį puošia bareljefinė angelo galvutė, kitoje pusėje tarp rumbelių išlietas penkių eilučių lotyniškas įrašas, nurodantis varpo priklausomybę, liejimo (perliejimo iš senesnio varpo) datą, vietą, kainą, aukotoją ir intenciją: „/CAMPANA ECCLESIAE GELGVDISCIENSIS / REPARATA ANNO MDCCLV REGIONOMONTI / PIO LEGATO 500 TINFONVMM: DNAE-MARIANNAE / DE FROEZERIIS KIESLEROWA CVIVSANNIMA ET MATRIS / SVAE ET FRATRIS SVI REQVIESCANT CVM SANCTIS“ (Gelgaudiškio parapijos varpas pataisytas 1755 metais Karaliaučiuje pamaldžia dauggalės ponios Marianos Frezerytės Keslerienės 500 timpų auka. Jos, jos motinos ir jos brolio sielos tesiils su šventaisiais). Virš šio įrašo per vidurį yra graikiškos formos kryželis. Ant graižo išlieta meistrų signatūra lotynų kalba: „ME FVDIT I: I: ET C: F: DORNMANN“ (Mane nuliejo J. J. Ir C. F. Dornmanai). Įrašo pabaigą žymi reljefinė šakelė. Liežuvis geležinis, užbaigtas bumbulu.

Įrašas nurodo, kad šis varpas lietas Gelgaudiškio bažnyčiai iš senesnio varpo medžiagos. Tam buvo skirta 500 aukotojos timpų. 1990 m. varpui suteiktas kultūros paminklo (respublikinės reikšmės dailės kūrinio Nr. 1348) statusas.

Varpas vertingas kaip išvaizdus ir puošnus signalinis muzikos instrumentas. Karaliaučiaus ir apskritai Rytų Prūsijos liejimų varpų



Varpas Gelgaudiškio bažnyčiai lietas iš senesnio varpo medžiagos. 1990 m. varpui suteiktas paminklo statusas. 2005 m. A. Andrijono nuotraukos

Lietuvoje yra nedaug. Į kultūros paminklų sąrašus jų įtraukta vos per trisdešimt. Diduma yra Žemaitijos bažnyčiose, vienas kitas – Užnemunėje, Aukštaitijoje, taip pat Vilniuje. Pažymėtina, kad net aštuoni iš Lietuvoje tebesančių Karaliaučiaus varpų 1635–1766 m. nulieti Dornmanų dinastijos atstovų. Be Gelgaudiškio bažnyčios varpo, kurį kartu liejo ir nenustatytas liejimų šeimos narys (C. F. Dornmanas), dar tris Johano Jakobo Dornmano lietus varpus Lietuvoje yra atradęs G. Žalėnas. Tai Sintautų (Šakių r.; lietas 1712 m.), Vandžio galas (Kauno r.; 1721 m.) ir Vadaktėlių (Panevėžio r.; 1725 m.) bažnyčių varpai. Apie Lietuvos bažnyčiose ir kitur buvusius jo 1711–1759 m. lietus varpus rašė Mykolas Brenšteinas.“

Iš Vaivadiškių kaimo

Lietuvos mokslų akademijos Botanikos instituto mokslo darbuotojas dr. Jonas Jurevičius, Vilniaus šakiečių bendrijos valdybos narys, kalbėjo:

„Esu ne tik zanavykas, bet ir gelgaudiškis. Prisimenu savo mamos pasakojimus apie šią vietovę ir man atrodo, kad Gelgaudiškio žemė kažkokia paslaptim apgaubta, kur ošia girios, kurių aplink Siñtautus nemačiau. Čia Maštáičių piliakalnis, juoduoja didelė kiaurymė, į kurią paleistas akmenukas sukaukia. Pasakodavo, kad tame piliakalnyje pradingęs miestas. Tie pasakojimai man gyvi iki šiolei. Perverčiau knygą, norėjau pasižiūrėti, kurie žmonės garsino šią vietovę. Atradau garsią Martynaičių gentį. Neseniai esu stovėjęs Gelgaudiškio kapinėse prie vieno Martynaičio kapo ir pamaniau, kad tai iš tų pačių Martynaičių.“

V. Biržiškos „Aleksandryne“ ir aptikau, kad birželio 21 d. suėjo 170 metų nuo Antano Martynaičio gimimo. Jis gimė netoli Gelgaudiškio, Vaivadiškių kaime (pasirašinėjo Marcinsku). Mokėsi Seimuošė, Varšuvoje, buvo Varšuvos dvasinės akademijos profesorius. Mūsų krašte žinomas dar tuo, kad perleido savo dėdės Motiejaus Pranciškaus Martynaičio-Marcinsko gramatiką (išleido antrą kartą), 1861 m. šios knygos antrasis leidimas pasirodė Suvalkuose. A. Martynaitis rūpinosi šio krašto žmonių švietimu. Rašydamas laiškus bendradarbiams, kurie dirbo įvairiose parapijose – Pilviškiuose ir kt. – visada paklausdavo: kaip jūsų vaikučiai, ar jie turi iš ko mokytis raidžių, ar turi iš ko sudėti pirmuosius žodžius? Skačiau laišką, rašytą Mykolui Brundzai, tuo metu kunigavusiam Pil-

Bažnyčios šventoriuje kalba Lietuvos mokslų akademijos Botanikos instituto vyr. mokslinis bendradarbis dr. Jonas Jurevičius. 1991 m. A. Andrijono nuotr.



viškiuose. Jis susirūpinęs rašė, kad pasibaigė elementoriai. Tada A. Martynaitis-Marcinskas pasirūpino, kad elementorius perspausdintų. M. Brundzos ir kitų pastangomis tie elementoriai buvo perspausdinami po 15 kartų. Kukli gramatikos knygelė padėjo, kad mūsų krašto žmonės išmoktų skaityti. Iš tos pačios giminės yra kun. Martynas Siderevičius. Kai jis mokėsi Varšuvoje, gyveno pas savo pusbrolių A. Martynaitį. Pastarojo dėdė – Motiejus Pranciškus Martynaitis-Marcinskas – 1833 m. Suvalkuose ir išleido pirmąją gramatiką, skirtą šiam kraštui. Ji buvo lenkišku pavadinimu – „Lenkų kalbos gramatika, besimokantiems lietuviškai.“ Kur yra Vaivadiškių kaimas, dabar sunku pasakyti. 1923 metais per pirmąjį gyventojų surašymą paminėta, kad Vaivadiškių kaime yra viena sodyba, joje gyvena du žmonės.“

Šiek tiek apie Šakių krašto Būčius

Apie kun. Pranciškų Būčių bažnyčios šventoriuje prie jo kapo pasakojo J. Augustaitis:

„Mes esame prie knygnešio Pranciškaus Būčio kapo. Visa Būčių giminė Lietuvoje garsi, turi didelių nuopelnų. Būčiai į Zanavykių atsikraustę iš Mažosios Lietuvos, kilę nuo Gumbinės. Dar XVIII a. antrojoje pusėje jie atsikėlė į Šilgalių kaimą. Andrius Būčys čia nusipirko nemažą ūkį. Šį ūkį vėliau paveldėjo jo sūnus Simanas. Jei Andrius buvo evangelikas, tai Simanas jau vedė vietinę gyventoją katalikę. Vaikai vieni buvo katalikai, kiti – evangelikai. Jonas ir Baltrus – katalikai, Juozas – evangelikas. Ir Šilgalių kaime atsirado du Būčiai. Vienas Jonas – Jaunabūčys, o kitas Pašėšupinis Būčys. Jonas turėjo tris sūnus – Praną, Simoną ir Petrą. Jau vaikai dalyvauja spaudos draudime, neša ir platina lietuvišką spaudą. Ir Jonas, ir Petras dalyvauja platinant knygas. Ypač išsiskiria Pranas arba Pranciškus, prie



Būčių giminės istoriją pasakoja mokytojas iš Šakių Jonas Augustaitis. 1991 m.

A. Andrijono nuotr.

kurio kapo ir esame susirinkę. Jis gimė 1850 m. Šilgalių kaime. Mokėsi Kudirkos Naumiestyje, Marijampolės gimnazijoje, Seinų kunigų seminarijoje. Į Gelgaudiškį paskiriamas 1883 metais į kunigo Markevičiaus vietą (Markevičius buvo jaunas, susipratęs lietuvis ir poetas). Gyvendamas Gelgaudiškyje, P. Būčys aktyviau įsijungia į knygų platinimo darbą. Iš Martyno Sederevičiaus gauna knygų, Gelgaudiškyje suorganizuoja knygnešių būrį. Platina ne tik knygas, bet ir paveikslėlius su lietuviškomis maldelėmis. Paveikslėlius parsisiųsdina iš Krokuvos, o Tilžėje Angrabaitis juos spausdina. P. Būčys dirbo kartu su Gelgaudiškio klebonu Motiejum Dydinsku ir vikaru Jurgilu. Kai 1895 m. mirė M. Dydinskas, klebonu paskyrė P. Būčį. Jis ir platino lietuvišką spaudą. Jam talkino apylinkių knygnešiai siuvėja Aleksaitė, Narkūnų k. gyventojai Mykolas Čelkys, Jurgis Gegužis, iš Jotyškių k. – Antanas Grybas.

Pranciškaus brolis Jonas turėjo tris sūnus – Pranciškų (vyskupą), Juozą ir Andrių. Ne tik būsimasis vyskupas, bet ir Andrius, o ypač – Juozas aktyviai dalyvavo platinant knygas. Apie Rytų apeigų vyskupą P. Būčį pernai „Zanavyke“ išspausdintas straipsnis. Apie Gelgaudiškio kleboną P. Būčį parašyta įvairiose enciklopedijose.“

Rūmai, kurie degė ir lydėsi

Kalbos šventės dalyviai aplankė ir buvusio Gelgaudiškio dvaro rūmus. Jiems pasakojó tuometinis direktorius Kazys Marozas:

„... 1946 metais čia įsteigė vaikų namus. Jie gyvavo 15 metų, iki 1961-ųjų. Tais metais vyko vėjus, steigė mokyklas-internatus, juos plėtė. Šalia dvaro parko pastatė 520 vietų mokyklos korpusą. Vaikų namus reorganizavo į bendrojo lavinimo mokyklą-internatą. Kai Maskvoje iš posto pasitraukė Nikita Chruščiovas, papūtė kiti vėjai, šį mokyklų tinklą pradėjo siaurinti, mažėjo vaikų namų. Atrodė, kad mūsų tauta



Vyskupas
Pranciškus Būčys



Kalbos ir literatūros
dienos dalyviai aplankė
ir Gelgaudiškio dvaro
rūmus. 1991 m.
A. Andrijono nuotr.



*Tvarkomas
Gelgaudiškio dvaro
rūmų stogas*

*Yrančios pietinio
rūmų fasado sienos*



*Šiaurės vakarų
pusės rūmų sienos.
2009 08 15
A. Andrijono
nuotraukos*



išsigimsta, prirėikė pagalbinių mokyklų. Taip 1966 metais ir Gelgaudiškyje buvo suorganizuota pagalbinių mokykla, dvaro rūmų pastatą perdavė jai. Buvo laikas, kai ji plėtėsi, dabar padėtis pasikeitė, našlaičių mažėja, jų daugiau pasiima į šeimas. Pagalbinių mokyklų moksleiviai daugiau mokosi bendrojo lavinimo mokyklose, nebereikia specialiųjų. Ši mokykla pergyvena lyg ir krizę, jos mokinių mažėja. Mums šis pastatas buvo reikalingas tik iš pradžių. Dabar sudarytos galimybės jį restauruoti. Restauratorius pasikvietėme 1983 metais. Pagalbinei mokyklai buvo pastatytas bendrabutis pamiškėje (toks buvo Kultūros ministerijos reikalavimas – iškelkite pagalbinių mokyklą-internatą, tuomet pradėsime restauruoti). Tačiau tai buvo tik atsikalbinėjimas – restauruoti taip ir nepradėjo. Pernai tie darbai šiek tiek įsibėgėjo, darbams buvo skirta 113 tūkst. rublių. Sugebėjome tik stogą perdengti. O 1979 metais šis pastatas degė, kai antrą pamainą dirbo Kauno pionierių stovykla. Tai buvo paskutinė vasaros pamaina, užsidegė per stovyklos uždarymą. Degė stogas. Jį laikinai uždengė šiferiu, sudegė apžvalgos bokštelis. Štai dabar dar savaitė ir stogas bus uždengtas. Atstatytas apžvalgos bokštelis, kuris per gaisrą nuo karščio susilydė (naują bokštelį atvežė restauratoriai), tačiau per blokadą visiškai netekome lėšų. Mažai duota pinigų šiemetams – apie 80 tūkst. rublių. Jų gal užteks stogui uždengti ir už projektavimo darbus susimokėti. Ir dabar, kai sujungtos abi ministerijos – ir restauratoriai, ir projektuotojai vienoje vietoje – vis tiek nepavyksta mums susitarti. Praėjusią savaitę rajono savivaldybėje vyko pasitarimas, sprendė šio pastato likimą. Aš siūliau, kad Gelgaudiškio klebonas jį paimtų kokiais labdaros įstaigai. Buvo nuomonių, kad reikia vėl atstatyti vaikų na-

1979 metais rūmai užsidegė per Kauno pionierių stovyklos uždarymą: degė stogas (jį laikinai uždengė šiferiu), sudegė apžvalgos bokštelis, per gaisrą nuo karščio susilydė. 2011 m. A. Andrijono nuotr.

mus. Čia galėtų mokytis gabūs muzikai, dailei. Prie to galėtume atiduoti dar vieną pastatą, kuris mums nereikalingas. Švietimo ministerijos Kapitalinės statybos valdybos viršininkas nemato kitos galimybės – šiemet tiek pinigų davėme, kitais metais gal 20 tūkstančių pridėsime. Ateityje, matyt, čia bus ir administracija, ir dvi vaikų įstaigos šalia. Turėsime sugyventi. Dabar mokosi specialusis kontingentas, sunku su jais...”

Rupiais akmenėliais nusėta Nemuno pakrantė...

Mokslinė konferencija vyko Gelgaudiškio kultūros centre. Vilniaus universiteto prof. Juozas Pikčilingis kalbėjo:

„Yra daug labai prasmingų ir skambių minčių apie žodžio reikšmę tautai, Tėvynei, žmogui, gimtajam kraštui. Vienas didžiausių pasaulio kalbininkų, vokiečių prof. Vilhelmas Humboltas yra pasakęs, kad tikroji Tėvynė, tiesą sakant, ir yra kalboje. Tą mintį tarsi patikslina, praplečia talentingas rusų kalbininkas, deja, labai jaunas miręs, kuris sakė, kad kalba – tautos brasta per laiko upę. Lietuviška kalba yra brasta per lietuviško laiko upę. Kitas iš vokiškų pasakų žinomas vokiečių Jakobas Grimas sakė: mūsų kalba yra mūsų istorija. Panašiai kalbėjo ir lietuviai apie piliakalnius, kurių papėdes dabar miname. Filosofas Antanas Maceina sakė: tautos kalboje yra tam tikra prasmė, įkūnyta tautos istorija. Atimk iš tautos viską – žemę, papročius. Tauta dar galės atsigauti, kurti, žemę kitur rasti. Bet atimk kalbą – ji naujos kalbos nesukurs. Tad ar mažiau turėtume mylėti savo gimtąjį kraštą? Sakome: myliu jį audimų raštuos (kartu su poete) ir dainose kaimo gimtojo. O ar mažiau jį turėtume mylėti kalboje kaimo gimtojo? Gelgaudiškiečių kalboje? Norint numarinti tautą, paversk ją mankurty



Gelgaudiškio kultūros centre pranešimą skaito prof. Juozas Pikčilingis. 1991 m. A. Andrijo nuotr.

visuma. Ar ne taip buvo su mūsų kaimynais prūsais? Pietuose – su jotvingiais, šiaurės rytuose – su sėliais? Nutilo kalba, nutilo ir gentis. Ar ne taip buvo genčiai – prūsų ir lietuvių giminaitei – kurios kojos dar XIII a. mynė rupiais akmenėliais nusėtus Nemuno krantus? Čia, ties Gelgaudiškiu, ties Skirsnemune, ties Sudargu, kurių galvas gal priglaudė Pakalniškių ar kitų senkapių smėlis – skalvių genčiai – ordino niokotai, žudytai, tremtai. Taip, po mūsų kojomis mirusios genties – skalvių – išvaikščiota žemė, tarpinės genties tarp lietuvių ir prūsų. Kaip ir nagruvių, kurių, galima sakyti, tik vardas teišlikęs. Dar vienas kitas sakinytis apie lenkų, vokiečių kronikų metraščiuose likusias mintis apie kalbą...”

Sapiegos nusipelnė per derybas su Maskva

Kaimynas iš Kiduliū, Vilniaus universiteto prof. Leonas Mulevičius (1927–1993):

„Didžiosios Lietuvos pilys yra anapus Nemuno. Čia vieta, kur baltai gyveno. Tačiau pavojinga vieta, nes nuo XIII a. pradžios kaimynai puldinėjo. Tada ši vieta tapo dykra, o įtvirtinimų linija ėjo anapus Nemuno. Gelgaudiškio vardas siejasi su Sapiegomis. Jie nusipelnė karaliui derybų su Maskva metu. Derybos tuomet būdavo linksmesnės. Lietuva ieškojo sąjungininkų prieš turkus ir totorius. Sapiegos iš pradžią gavo kai kurias žemes apie Merkinę, Nemunu aukščiau. Šiapus Kauno. Tačiau pirmoji gyvenvietė su konkrečia vietoje buvo Gelgaudiškis. Ir tas pirmasis pavadinimas Gedigaudiškis irgi yra lietuviškas. Tik aš negaliu pasakyti, kaip ta vieta siejasi su Gelgaudais. Jiems ta vietoje atiteko daug vėliau, bet Gelgaudai ne maskoliai, kaip Sapiegos. Jie, matyt, čia turėjo žemių arba iš čia kilę. O gal dar kitokios sąsajos. Jonas Sapiega tas žemes čia gavo 1504 metais, o Panemunę, kuri tapo Zapyškiu, gavo 4 metais vėliau. Vadinasi, Gelgaudiškis atsirado anksčiau negu Zapyškis. Jei Vilniuje pasigiri, kad važiuoji į Gelgaudiškį, visiems atrodo, kad į Vytėnus važiuoji. Kažkokia painiava. J. Sapiega miršta, valdos atitenka Elzbietai, paskui ji ilgai bylinėjasi su Skirsnemunės vietininku (kadangi Gelgaudiškis atskeltas nuo Skirsnemunės). Tais laikais taip buvo, kad pagrindiniai dvarai kūrėsi anoj pusėj Nemuno, o čia nieko nebuvo. Pavietai buvo. Administraciniai centrai buvo kitur. Paskui čia Povilas Sapiega valdė, o XVI a. pabaigoj vietoje atitenka Ozemblovskiui. Tiesa, dar Masalskis valdė. Grigorijus Masalskis

Kalbos ir literatūros dienoje pranešimą skaito prof. Leonas Mulevičius. 1991 m. A. Andrijono nuotr.



buvo turtingas miško pirklys, bajoras. Paskui šios žemės atiteko, matyt, XVII a. pabaigoj. Po to valdė Čartoriskiai. Kažkiek laiko tas žemes turėjo ir Gelgaudai, ir Čartoriskiai. Ir štai trečiasis Lietuvos–Lenkijos padalinimas, 1795 metai. Po dvejų metų, 1797-aisiais, Gelgaudiškio valdas iš Adomo Čartoriskio (buvo du Čartoriskiai – tėvas ir sūnus) perka, reikėtų sakyti, Teodoras Koidelis. Aš maniau, kad jis atvykęs iš Mažosios Lietuvos – Rytų Prūsijos, bet leidinyje apie gyvulininkystę vakar pamačiau, kad tas baronas kilęs iš Mažosios Lietuvos, iš Georgenburgo. O mes žinome, kad taip vadinosi Jurbarkas. Vėl nauja mįslė. Koideliai ir ten dvaruose tvarkėsi. Toarka griežta. Gaspadoriaus našlė keičia jį kitu gaspadorium (arba našlei duoda kažkokį išlaikymą)...“

Kalbos dienoje kalbėjo poetas Gintautas Iešmantas, Vilniaus savivaldybės kalbos tvarkytoja Albina Šiupinienė, Vilniaus universiteto Filologijos fakulteto dekanas Kęstutis Urba. Koncertavo Jonas ir Antanas Valuckai, jiems akompanavo pianistė Halina Znaidzilauskaitė.

Gelgaudiškio kultūros centro salėje sėdėjome kartu su prof. J. Pikčilingiu. „Šiandien turime pasveikinti jauną filologijos daktarą. Tik prieš keletą dienų apsigynė disertaciją *Arvydas Vidžiūnas*“, – netikėtai prabilo profesorius. Balse jautėsi, kad džiaugiasi ir didžiuojasi. Paskui, jau vėlesniais metais, Arvydas daug kartų sakys: „profesorius džiaugtųsi...“ Buvo matomas tas nuoširdus džiaugsmas.

Prof. J. Pikčilingis tada dar išėjo pakalbėti apie senąjį Pakalniškių kaimo kapinyną.

„Archeologijos docentas Pranas Kulikauskas parašė „Ką byloja Pakalniškių pilkapiai“. Jie sugadinti, likę tik pakraščiai. Tyrinėti 5 kartus, nuo 1953 iki 1978 metų. Pakalniškių kapinynui vieta buvo parinkta kairiajame Nemuno krante, smėlio kalvoje, kurios pagrindinė dalis sunaikinta kasant smėlį. Pakraščiuose rasti kapai ir dirbiniai praturtina ne tik archeologų žinias, bet ir muziejų fondus. Kasinėjimai plačiai skelbti archeologinėje literatūroje. Patys ankstyviausi kapai ir čia rasti dirbiniai parodė, kad šioje vietoje laidota VI–XIV a. Atsižvelgiant į tai, kad didesnė kapinyno dalis sunaikinta, galima spėti, jog čia būta ir ankstyvesnio laikotarpio kapų. Patyrinėjus šią vietą 11 metų, buvo aptikti dar 22 VI–XIV a. sudėgintų žmonių kapai ir 262 nesudėgintų žmonių kapai su XI–XIII a. aprangos daiktais ir 740 kv. m laužaviečių, kuriose buvo deginami mirusieji arba atliekamos to meto kulto apeigos. Tyrinėtuose kapuose surinkta 1 600 įvairiausių dirbinių. Jie nustebino savo įvairumu ir menišku atlikimu. Mirusieji greičiausiai buvo deginami su drabužiais ir įkapėmis. Prie žirgų kapų surasta raštuotų žirgo aprangos juostų, gūnių, puošnių metalu kaustytų žąslių, balno kilpų. Žirgų apranga buvo turtinga ir puošni. Viename kape surastas vienas, du ir daugiau žirgų. Tai rodo gyventojus buvus tur-



*Pakalniškių kaimo
pilkapiai tyrinėti 5
kartus, nuo 1953 iki
1978 metų. 2011 m.
A. Andrijono
nuotraukos*

tingus, auginusius žirgus. Vienas kapas pavadintas Kunigaikščio kapu, kur rasti du žirgai. Rastas ir šalmas su apsauginiu kaklui uždengti metaliniu tinklu. Ypač vertingų organinių medžiagų likučių: ody, karčių, nuodegų. Panašūs tyrinėjimai vyko Marijampolės rajone, kur 66 duobėse rasti net 105 žirgai. Tik apranga kur kas kuklesnė negu Pakalniškių kapinyne...” – pasakojo profesorius.



*Mokytojas iš Šakių
J. Augustaitis ir
Gelgaudiškio seniūnas
V. Dabravolskis
(dešinėje). 2005 m.*



*Gelgaudiškio parapijos
klebonas A. Nėnius.
2005 m.*



*Gelgaudiškio kultūros
centro direktorius
E. Pilypaitis ir
Gelgaudiškio
girininkijos girininkas
J. Goildys (dešinėje).
2005 m.
A. Andrijono
nuotraukos*



Tą 1991-ųjų metų vasarą Lietuvoje viešėjo Adelaidės universiteto prof. Ramutis Zakarevičius. Gelgaudiškyje jis apsistojo pas giminaičius Kajetoną ir Birutę Zakarevičius. Visi kartu dalyvavo Kalbos ir literatūros dienoje. Gelgaudiškio kultūros centre prof. R. Zakarevičius nuoširdžiai pasveikino šventės dalyvius, pasidalijo išpūdžiais. Nuotraukoje iš dešinės: Kajetonas Zakarevičius, prof. Ramutis Zakarevičius, Birutė Zakarevičienė (Kajetono žmona), gelgaudiškinė Violeta Zakarevičiūtė su dukromis. 1991 m. A. Andrijo nuotr.

Šakių rajono savivaldybės Kultūros skyriaus vedėja Janina Martišienė tada sakė:

„Atrodo toks mažytis mūsų rajonas, toks nedidukas, o tiek gražių tradicijų. Pamatėm, kokie didingi žmonės čia gyveno ir daug sukaupe dvasinių turtų.“

Jau 2011-ieji. Per Kalbos dienų istoriją Šakių rajone (1973–2011) Gelgaudiškyje įvyko dvi šios kalbos ir literatūros šventės. Aktyviai miestelio bendruomenei ji priminė nemažai istorijos faktų, šio krašto literatūrai ir visai kultūrai nusipelnusių žmonių biografijų ir įdomių gyvenimo detalių, supažindino su šių dienų kalbos, literatūros, visuomeninio gyvenimo padėtimi. Gelgaudiškis tomis dienomis priėmė daug žinomų Lietuvos kultūros žmonių, svečių iš užsienio. Jie pasidalijo žiniomis iš savo profesijos srities, supažindino su moksliniais darbais.

TAUTOSAKA

Gelgaudiškio valsčiaus tautosaka

Parengė Edita Korzonaitė

Spausdinta Gelgaudiškio apylinkių tautosaka

Ieškant publikuotos Gelgaudiškio apylinkėse užrašytos tautosakos, perverstas nemažas kiekis tautosakos rinkinių. Aktualios informacijos rasta „Lietuvių liaudies dainyno“ tomuose, Jono Balio paruoštame rinkinyje „Istoriniai padavimai“, Jono Basanavičiaus surinktame rinkinyje „Iš gyvenimo vėlių bei velnių“, Gitanos Kazimieraitienės sudarytame leidinyje „Legendos pasakojama“ ir kt.

Gelgaudiškio valsčiuje užrašytų dainų randama keliuose „Lietuvių liaudies dainyno“ (toliau – LLD) tomuose. Jaunimo ir meilės dainoms skirtame tome yra XIX a. pabaigoje Gelgaudiškyje užrašyta daina „Tas kiemelis kaip miestelis“¹ (M 33, „Tas kiemelis kaip miestelis“²). Apie pateikėją duomenų nėra, dainos užrašytojas įvardintas Riš.

Karinių-istorinių dainų tome taip pat randamos kelios Gelgaudiškio valsčiuje užrašytos dainos. 1906 m. V. Dumčius Gelgaudiškio apylinkėse užrašė dainą „Jau gromatą“³ surašė⁴ (K 634, „Ką mes dabar darysim“). Taip pat publikuota apie 1879 m. Gelgaudiškyje U. Dytricho užrašyta daina „Pasidariau alutį“⁵ (K 608, „Pasidariau alutį“).

Jono Balio parengtame leidinyje „Lietuvių liaudies sakmės“ (toliau – BLLS) randamos kelios Gelgaudiškio valsčiuje užrašytos mitologinės sakmės.

1932 m. liepos mėn. Vl. Kulbokas-Kulbočiauskas rinko tautosaką Gelgaudiškio miestelyje. Iš šio miestelio gyventojos Marės Pakarklytės jis užrašė mitologinę sakmę apie velnius, kurie ateidavo į vestuves. Sakmėje pasakojama, kaip užmynus ant čebato⁶ pasirodė, jog vaikas neturi pėdos⁷.

1930 m. gegužės mėn. Stanaičių kaime A. Kybartas užrašė mitologinę sakmę apie velnio bernavimą. Tekste pasakojama, kaip seniui, kertant mišką, dingdavo duona – ją pavogdavo velnias. Liucipierius, sužinojęs apie tokį velnio elgesį, liepė jam tarnauti seniui⁸.

¹ LLD X 248, p. 184–185; LTR 2556(94) (J. Šojaus archyvas).

² Nurodomas dainos žanras, tipo numeris ir pavadinimas.

³ *Gromata* (sl.) – laiškas; raštas, dokumentas.

⁴ LLD IX 404, p. 424; LTR 3970(117).

⁵ LLD IX 342, p. 359–360; LTR 2556(99) (A. Becenbergerio rinkinys).

⁶ *Čebatas* (sl.) – ilgas aulinis batas.

⁷ BLLS 350, p. 343; LTR 395(73).

⁸ BLLS 509, p. 415–416; LTR 368(125).

1949 m. J. Balio paruoštame leidinyje „Istoriniai padavimai“ (toliau – IP) aptinkamas padavimas apie užburta Gelgaudiškio pilį. Šį tautosakos kūrinių 1932 m. Našiškių kaime papasakojo M. Pakarklytė, jį užrašė Vladas Kulbokas-Kulbočiauskas. Tekste pasakojama, kad Maštaičių kaime prie Gelgaudiškio yra kalnas – užburta Gelgaudiškio pilis. Tame kalne buvo skylė. Kai piemenys berdavo į ją akmenų, skambėdavo. Kartais iš kalno išeidavo pana. Mergina papasakojo skerdžiui, kaip galima pilį ir ją išvaduoti – kai pana pavirs rupūže, pabučiuoti šią per „šilkinę skepetą“⁹. Skerdžius, pamatęs rupūžę, pabėgo, o pana verkdama grįžo į kalną ir daugiau nepasirodė¹⁰.

Vėliau šis padavimas spausdintas leidinio „Lietuvių tautosaka“ 4-ajame tome¹¹ ir Norberto Vėliaus parengtame leidinyje „Ežeras ant milžino delno“¹².

Jono Basanavičiaus rinkinyje „Iš gyvenimo vėlių bei velnių“ (toliau – BsV) aptinkamas tekstas, kuriame minimas nuo priepuolio gydantis Gelgaudiškio vartas¹³ Račuvaitis. Mitologinę saktę papasakojo Karalienė iš Plókščių kaimo, fiksavo Petras Kriaučiūnas. Tekste sakoma, kad vėlės pagauna tik tą, kuris išsigąsta numirėlio, ir pasakojama apie Plokščių kaimo gyventoją Rožę Glodienę, per šermenis išsigandusią numirėlio. 1896 m. moteris kreipėsi pagalbos į Gelgaudiškio vartą¹⁴.

Gelgaudiškio valsčiuje gyvavusios tautosakos fragmentų randama Gitanos Kazimieraitienės sudarytame leidinyje „Legendos pasakoja. Lietuvos geografiniai objektai“ (toliau – KL).

Skyrelyje „Gelgaudiškis“ pasakojama, kad rūmus supa senas parkas, kuriame yra aikštelė, iš kurios „*taisyklingai aštuoniomis pasaulio šalių kryptimis iškirstos proskynos (takai)*“. Dvarininkai per medžioklę šioje vietoje pietaudavo. Jie liepė iškirsti proskynas, kad valgydami matytų žvėris¹⁵.

Parke yra maždaug 3 m aukščio žemės kauburys, vadinamas Asesorius¹⁶ kapu. Pasakoja, kad „*čia palaidotas kaimo asesorius (teisėjas), skirdavęs griežtas bausmes baudžiauninkams ir dažnai pats jas vykdydavęs.*“ Vėliau jis pasikeitė ir pradėjo skirti mažesnes bausmes. Asesorius įsimylėjo baudžiauninkę, tačiau dėl luomų skirtumo santuoka buvo neįmanoma. Vyras nužudė savo žirgą, šunį ir nusižudė pats. Kadangi jis buvo turtingas, aukso ieškotojai slapta kasė duobes, ieškodami auksinės kardo makšties ir diržo sagties¹⁷.

Taip pat minimas ir Velnio kalnas. Padavimuose aiškinama kalno kilmė. Viena tekste sakoma, kad „*baudžiaivos laikais pietinėje kalno pusėje buvusi dvaro žemė, kurią baudžiauninkams mediniais arklais buvę sunku dirbti. Siunčiami arti šios žemės, baudžiauninkai sakydavę: „Ir vėl į tą velnio kalną“.* Kitame pasakojama, kad dvarininkai ant kalno mėgdavo kelti iškylas ir puotas. „*Baudžiauninkai, matydami iškylanjauančius ponus, sakydavę: „Ir vėl tie velniai puotauja.*“¹⁸

Vladas Braziūnas leidinyje „Moksleivis“ (toliau – BrM) 1973 m. paskelbė

⁹ *Skepeta* – skara, audeklo gabalas, skuduras, mazgotė, keturkampis audeklo gabalėlis nosiai, veidui, rankoms ir kt. šluostyti.

¹⁰ IP nr. 71, p. 76; LTR 395(57).

¹¹ *Lietuvių tautosaka*, vyr. red. K. Korsakas, t. 4: Pasakos; Saktės; Pasakojimai; Oracijos, red. L. Sauka; medž. par. L. Sauka ... [et al.], Vilnius, 1967, 839 p.: iliustr., nr. 705

¹² *Ežeras ant milžino delno: lietuvių liaudies padavimai*, sud. N. Vėlius; dail. A. Paberžis, Vilnius, 1995, 192 p.: iliustr., nr. 193, p. 126.

¹³ *Vartas* – miško sargas, eigulys.

¹⁴ BsV 18, p. 229–230.

¹⁵ KL, p. 64.

¹⁶ *Asesorius* – kai kuriuose kraštuose – teismo posėdininkas, antstolis.

¹⁷ *Ten pat.*

¹⁸ *Ten pat.*



Gelgaudiškio dvaro parkas. Dešinėje matosi buvusi elektros stotis (vodokačkė). 2005 m.



Žvaigždė. Liaudies meistro Albino Murausko medžio skulptūra.

Asesoriaus kapas. 2005 m.



Velnio kalnas. 2005 m. A. Andrijo nuotraukos



*Kraštotyrininkai
keliasi valtimi per
Nemuną į Gelgaudų
pilį. 1973 m.*



*Kraštotyrininkai
Apolonijos Nomicienės
sodyboje
Gelgaudiškyje.
1973 m.*

Šakių rajono jaunųjų kraštotyrininkų ekspedicija Gelgaudiškio apylinkėse vyko 1973 metų birželio 25–liepos 8 dienomis (kai kur rašoma 06 28–07 08). Pagal išlikusias žinias, šiai ekspedicijai vadovavo Kudirkos Naumiesčio Vinco Kudirkos vidurinės mokyklos mokytoja Natalija Manikienė. Ekspedicijoje dalyvavo Gelgaudiškio, Kudirkos Naumiesčio, Plokščių vidurinių mokyklų, Klevinių, Voverių aštuonmečių mokyklų moksleiviai. Jie rinko Gelgaudiškio apylinkių vietovardžius (Gelgaudiškio vid. mokyklos 11 kl. mokinės Nomedą Grybaitę, Danutę Jociūtę, Vidmantą Sakalauskaitę, Laimą Žilaitę), vestuvinius papročius (Klevinių aštuonmetės mokyklos 8 kl. mokinės Violeta Juškaitytė, Rūta Tumosaitė, Birutė Vaitkūnaitė. Vadovė – mokyt. Albina Grigutė), žaidimus ir skaičiuotes (Gelgaudiškio vid. mokyklos kraštotyros būrelio narės Irena Gerulaitytė (1956), Vida Smuikytė (1955), Teresė Šukaitytė (1956), Roma Butikaitė (1956). Vadovė – mokyt. Genovaitė Ulienė), Gelgaudiškio keramikos gamyklos darbininkų atsiminimus (Plokščių vid. mokyklos 10 kl. mokinė Roma Baltrušaitytė, 9 kl. mokinė Lilija Dėdinaitė, Dalia Isevičiūtė (1956), Gelgaudiškio vid. mokyklos 10 kl. mokinė Roma Butikaitė. Vadovė – Plokščių kultūros namų direktorė Laima Aštrauskaitė), liaudies



*Kudirkos Naumiesčio Vinco
Kudirkos vid. mokyklos
dešimtokė Nijolė Gilytė*



*Kudirkos Naumiesčio Vinco
Kudirkos vid. mokyklos
vienuoliktokė Virginita
Valaitytė. 1973 m.*



*Dabitų kaimo gyventoja
Gendrūta Simokaitienė
(96 m.), pas kurią lankėsi
kraštotyrininkai. 1973 m.*

meno pavyzdžius (audinių raštus – Kudirkos Naumiesčio V. Kudirkos vid. mokyklos 10 kl. mokinės Nijolė Gilytė, Donata Valaitytė, vienuoliktokė Virginita Valaitytė), karo veteranų atsiminimus. Ekspedicijos dalyviai į magnetofono juostas užrašė nemažai dainų, legendų, pasakojimų, kurias pateikė Gelgaudiškio apylinkių žmonės.

Dainas įdainavo Marcelė Davulienė (Grybaitė) iš Skaistakaimio, Rekevičius, M. Laurinaitienė (Pakalniškių k.), Paگیرėnienė, Marija Žemaitienė iš Skaistakaimio (9 dainos su dainininkės pastabomis), A. Aukselevičienė iš Gelgaudiškio (per 20 dainų su pastabomis), A. Remenčius (4 dainos, 2 mįslės, autobiografinis pasakojimas). Ekspedicijos dalyviai kūrė kupletus (užrašė V. Valaitytė), apsilankė Pakalniškių kaimo senajame kapinyne, kur tuo metu dirbo archeologo Juozo Antanavičiaus vadovaujama ekspedicija, kitoje Nemuno pusėje esančioje Gelgaudų pilyje.

Jau 2003 metų lokaliųjų tyrimų ekspedicijos Gelgaudiškyje dienomis (ekspediciją organizavo „Versmės“ leidykla, ekspedicijos vadovas – A. Andrijonas) mokytoja N. Manikienė perdavė A. Andrijonui 1973 metų moksleivių ekspedicijos magnetofoninius įrašus. Mokytoja sakė, kad įrašai buvo saugomi rūsyje, per tuos prabėgusius dešimtmečius galėjo prarasti kokybę. A. Andrijonas Vilniuje paprašė kompozitorių Valentina Bagdoną įrašus perrašyti į naują laikmeną. Tai buvo padaryta Lietuvos kompozitorių sąjungoje. 2008 metų balandžio 23 dieną A. Andrijonas įrašus perdavė Lietuvių kalbos instituto Kalbos istorijos ir dialektologijos skyriaus Tarmių archyvu (duomenų perdavimo sutartis Nr. 12). Šie įrašai perrašyti į CD laikmeną. Originalios 1973 metų Šakių rajono jaunųjų kraštotyrininkų ekspedicijos Gelgaudiškio apylinkėse kasetės perduotos Gelgaudiškio vidurinės mokyklos muziejui.



*Kraštotyrininkai
kalbasi su
gelgaudiškiete.
1973 m.*



*Kraštotyrininkų diena
Gelgaudiškyje.
1973 m.*

straipsnį „Apie Rimo „ožį“, Artūro eilėraščius ir netikras Nijolės vestuves“.¹⁹ Jame pasakojama apie Gelgaudiškyje vykusią tautosakinę ekspediciją. Iš straipsnio aišku, kaip vyko tautosakos rinkimas: „<...> magnetofonas ant kupros. Dar gerai, kad šovė į galvą tą pagalvėlę užsikišti: per ją magnetofono briaunos nugaros nespaudžia, ir rankoj tokios sunkenybės tampyti nereikia.“ Visos dainos buvo įrašomos su melodijomis: „tokių dainų negalima be magnetofono, būtinai reikia įrašyti su melodijom“.

Randamos nuotrupos apie pateikėjus, minima senutė Žemaitienė, kuri „nukelia margą kraitinės skrynios dangtį ir išsitraukia baltąją skarelę. Tą pačią, kurią jau kažin kiek metų užsiriša tik per didžiausias šventes. O mes viso labo senovinių dainų tepaprašėm... Vadinasi, tos dainos jai – šventė.“²⁰

Taip pat aptinkamos kelių užrašytų tautosakos tekstų nuotrupos. „<...> ir negyvai tą baudžiauninką akcesorius užplakė. Bet ir jam, matyt, negerai pasidarė: nusišovė akcesorius. Reikia dabar namo parvežt, mėgina vyrai susirinkę pakelt – nevalioja. Dviem arkliais akcesorių vežė. Tai nuo savo blogybių toks sunkus buvo“²¹, „Šulinį mano

¹⁹ BrM, p. 31.

²⁰ Ten pat.

²¹ Ten pat, p. 31.

tėvas kasė. Atbėga du vyrai ir sako: „Virbauske, Virbauske, lipk iš šulinio ir bėk: kazokai tavęs joja“. Kol tėvas išlipo, – kazokų pilnas kiemas pritoivėns...“²² arba „Pamatys miestelio vaikai atlekiančią dvarininko Komaro karietą, – puola ant kelių šaukdami: „Kamalai! Kamalai!“ Komarams patinka – išmeta saują saldainių.“²³

Broniaus Kviklio paruoštos enciklopedijos „Mūsų Lietuva“ 3-iajame tome (toliau – KvE 3) taip pat randama aktualios informacijos.

Sužinoma, jog Gelgaudiškio dvaro parke, „kur susikryžiuoja kelios alėjos, yra apskrita, liepomis apšodinta aikštė, <...> vadinama Raganų būravimo vieta. Pasakojama, kad senovėje į šią vietą sulėkdavusios raganos ir burdavusios. Jų spėjimų pasiklausyti ateidavę ir dvarininkai“. Minimas ir miško pakraštyje esantis Raudonasis tvenkinys (jo vanduo yra rausvas), kuriame maudydavęsis tik vienas Keidelis²⁴.

Pateikiami ir keli su Narkūnų piliakalniu susiję padavimai. Minima, kad seniau kalne buvo gili skylė, į kurią įkišus ilgiausią kartį, dugnas vis tiek nebūdavo pasiekiamas, o į skylę įmestas akmenėlis „giliai kažkur nuskambėdavęs“. Pasakojama, kad kartą naktigoniai į skylę įleido našlaitį piemenėlį. Ištraukę vaiką, pamatė, jog jis apjuostas katės oda, pilna auksinių pinigų. Naktigoniai panoro daugiau pinigų, todėl į skylę įleido Simą. Kai naktigoniai ištraukė pajudintą virvę, pamatė, kad ji nupjauta, o Simas likęs požemyje. Paskui dar keletą dienų girdėjo jo balsą²⁵.

Aprašomas ir tarp piliakalnio ir vidurinio priešpilio esančiame griovyje matomas gilus įdubimas, vadinamas Septynių kunigaikštyčių tvenkiniu. Anksčiau jis buvo labai gilus, ir dabar net vasarą neišdžiūsta. Pasakojama, kad kažkada čia gyvenęs žiaurus ir labai ištvirkęs valdovas, kuris pasigrobdavo iš aplinkinių vietovių jaunų mergaičių ir, palaikęs jas, nuskandindavo tvenkinyje. Taip jis nuskandinęs net septynias kunigaikštytes²⁶.

Pervertus spausdintus tautosakos rinkinius, rastos tik kelios Gelgaudiškio valsčiuje užrašytos dainos, mitologinės sakinės ir padavimas, todėl tautosakos nuotrupų ieškota kitokio pobūdžio literatūroje.

Gelgaudiškio apylinkių tautosaka fonduose

Gelgaudiškio valsčiuje surinktos tautosakos rasta Lietuvių literatūros ir tautosakos instituto Lietuvių tautosakos rankraštyne (toliau – LTR) ir Lietuvių kalbos instituto Vardyno skyriaus fonde esančiose anketose „Žemės vardai“ (toliau – LKI VS).

1947 m. į Lietuvių tautosakos rankraštyną perduotas rinkinys LTR 2556, kuriame aptiktos minėtos jaunimo ir meilės dainoms skirtame LLD tome spausdintos dainos „Tas kiemelis kaip miestelis“ ir „Pasidariau alutį“. Rinkinys sudarytas iš trijų pluoštų. Jame yra 213 tautosakos kūrinių: 140 dainų tekstų, 10 dainų su melodijomis, 17 giesmių, 1 pasakėčia, 24 patarlės ir priežodžiai, 20 garsų pamėgdžiojimų, 1 šokis, žaidimas. Skelbtos dainos imtos iš to paties pluošto, jame yra ir daugiau Gelgaudiškyje užrašytų dainų tekstų: „O jau begiesta“ (nr. 98), „Pasidarau aluti“ (nr. 99), „O asz bewelycziau“ (nr. 93), „Ey, augin, augin“ (nr. 96) ir kt.

Apie tautosakos rinkinį LTR 3970, kuriame rasta karinių-istorinių dainų tome spausdinta daina „Jau gromatą surašė“, aptinkama kiek daugiau informacijos. Tai

²²Ten pat.

²³Ten pat, p. 32.

²⁴KvE 3, p. 314.

²⁵KvE 3, p. 316.

²⁶Ten pat.



Buvęs Raudonasis tvenkinys (kairėje nuo tiltelio). 2005 m.



Iš Raudonojo tvenkinio ištekančio upelio šlaitai. 2005 m. A. Andrijono nuotraukos

yra 1906–1907 m. įvairiose Lietuvos vietose V. Dumčiaus surinkta tautosaka, suskirstyta į 6 pluoštus. 1968 m. į LTR jį perdavė Jurgis Dovydaitis. Iš viso rinkinyje yra 366 kūriniai: 191 dainos tekstas, 192 dainos su melodijomis, 1 oracija. Pastaboje rašoma: „*Gauta iš LTSR Kraštotyros draugijos.*“ Rinkinio antraštiniame lape randamas ketureilis: „1. *Vai dainos daineles / Jūs mano paguoda*, 2. *Visi širdies skausmai / Su jumis prapuola*“ ir priedas: „Vienušio „Daina I“.“

Lietuvių tautosakos rankraštyne saugomas ir Konstantino Bajerčiaus įvairiose Lietuvos vietose (Jurbarkė, Žiežmariuose, Žasliuose, Gelgaudiškyje ir kt.) surinktos tautosakos pluoštas²⁷. Jame yra 1 340 tautosakos vienetų: 818 dainų tekstai, 51 dainuška, 230 mįslių, 220 burtų, prietarų, oro spėjimų, 20 vaikų tautosakos kūrinėlių ir 1 paaiškinimas. Verčiant šį rinkinį, rastos 1933 m. Jurbarko gyventojos Onos Bacevičienės (98 m.) trys padainuotos dainos. Moteris augo Ilguvės ir Gelgaudiškio apylinkėse, dar būdama jauna persikėlė gyventi į Jurbarką.

J. Balys mitologines sakmes publikuoti ėmė iš tautosakos pluoštų, paženklintų LTR 395 ir LTR 368.

²⁷LTR 190.



Tėviškėje prie piliakalnio užaugęs Vytautas Gavėnaitis prisiminė, kad tėvai pasakojo, jog tvenkinį vadindavo Velniaprūdžiu, o prieplauką prie piliakalnio – volu. Senais laikais Nemuno vaga buvus šalia piliakalnio, tik vėliau pamažu ją smėliu užpylė žemsiurbės. Palaipsniui ta vieta tapo sausuma, atsirado lanka, o Nemuno vaga nutolo nuo piliakalnio. 2011 11 21. A. Andrijono nuotr.

1933 m. VI. Kulboko-Kulbočiausko į LTR perduotame rinkinyje²⁸ randame Marjampolės apskrityje rinktą tautosaką. Jis užrašė 221 kūrinėlį: 22 dainas, 25 dainuškąs, 5 blevyzgas, 5 pasakas, 15 padavimų ir sakmių, 88 patarles ir priežodžius, 2 mįsles, 40 burtų, oro spėjimų ir kt. Rinkinyje yra ir keli Gelgaudiškyje užrašyti smulkiosios tautosakos tekstai – priežodžiai ir prietaras.

1932 m. S. Tijūnaičio iš 7 pluoštų sudarytame ir perduotame rinkinyje²⁹ yra įvairiose Lietuvos vietose rinktos tautosakos. Iš viso užrašyti 364 kūriniai: 31 dainos tekstas, 1 dainuška, 329 pasakos, 3 padavimai. Tarp šių kūrinių randama ir Gelgaudiškio valsčiuje užrašyta pasaka „Laimės ieškotojas“ (nr. 126).

Lietuvių kalbos instituto Vardyno skyriaus fonduose esančiose anketose „Žemės vardai“ rasti Gelgaudiškio valsčiuje užrašyti padavimai, kelios mitologinės sakmės.

XX a. 4-ajame dešimtmetyje Lietuvos Respublikos švietimo ministerijos Valsstybės archeologijos komisija parengė vietovardžių surašymo anketas, kurios buvo išsiuntinėtos pradžios mokyklų mokytojams ir girininkams. 1935–1937 m. jie užrašinėjo vietovardžius, o užpildytus lapus grąžino Valsstybės archeologijos komisijai.

²⁸ LTR 395.

²⁹ LTR 368.

„Anketose užrašyta apie 150 000 vietų vardų. Jose pagal tuometį administracinį suskirstymą surašyti visų Lietuvos miestų, miestelių, bažnytkaimių, kaimų, viensėdžių, dvarų, palivarkų, girininkijų teritorijose buvę vietovardžiai: ežerų, upelių, upių, pelkių, raistų, laukų, dirvų, pievų, kalnų, kelių ir kt. vardai. Be to, pateikta informacija, kokioje kaimo vietoje tas objektas yra, kaip jis atrodo ir pan. Kiekvienos gyvenamosios vietos vietovardžiams skirta atskira anketa.“³⁰

Dalyje padavimų pasakojama apie Narkūnų piliakalnį, kituose aiškinama vietovės, gamtos objekto ar statinio vardo kilmė. Mitologinėse sakmėse pasakojama apie Kendelio dvarą, jo sūnų Valterį ir kt.

Pervertus fonduose esančius rankraščius, tenka apgailestauti, kad Gelgaudiškio valsčiuje užrašytų tekstų rasta labai mažai. Išsiskiria anketos „Žemės vardai“, kuriose rasta nemažai padavimų, kelios mitologinės sakmės.

Šaltiniai

- BrM – Braziūnas V. Apie Rimo „ožį“, Artūro eilėraščius ir netikras Nijolės vestuves, *Moksleivis*, 1973, nr. 10, p. 30–32, Aut. nuotr. [p. 31].
- BsV – Iš gyvenimo vėlių bei velnių, sud. J. Basanavičius; pabaigos žodį ir paaiškinimus parašė L. Sauka, Vilnius, 1998, 587 p. (Jono Basanavičiaus tautosakos biblioteka, t. 7)
- BLLS – Balys J., *Raštai*, t. 3, par. R. Repšienė, red. kom.: K. Grigas ... et al., Vilnius, 2002, XI, 545, [1] p.
- IP – *Istoriniai padavimai = Lithuanian historical legends: vaizdelių dauguma yra skolinta iš K. R. Jurgėlos kn. „History of the Lithuanian Nation“*, spaudai par. J. Balys, Chicago, 1949, 103, [1] p.: iliustr.
- KL – *Legendos pasakoja: Lietuvos geografiniai objektai*, sud. G. Kazimieraitienė, Kaunas, 2008, p. 63–64.
- KvE 3 – Kviklys B. *Mūsų Lietuva: krašto vietovių istoriniai, geografiniai, etnografiniai bruožai*, t. 3, 2-oji, fotogr. laida, Vilnius, 1991, 720 p.
- LLD IX – *Lietuvių liaudies dainynas*, t. IX: Karinės-istorinės dainos, kn. 2, par. P. Jokimaitienė; melodijas par. A. Žičkienė, Vilnius, 1995, 638 p.: nat.
- LLD X – *Lietuvių liaudies dainynas*, t. X: Jaunimo dainos; Meilės dainos, kn. 1, par. N. Laurinkienė; melodijas par. Ž. Ramoškaitė, Vilnius, 1995, 548 p.: nat.

³⁰ Lietuvos žemės vardyno anketos, <http://lvvgdb.lki.lt/vietovardziai/Default.aspx?pid=6>.

Kas dainuota ir pasakota

Parengė Edita Korzonaitė

Dainuojamoji tautosaka

Publikacijoje pateikiamos kelios 1933 m. Konstantino Bajerčiaus iš Onos Bacevičienės (98 m.) užrašytos dainos (LTR 190). Moteris augo Ilguvės ir Gelgaudiškio apylinkėse, dar būdama jauna persikėlė gyventi į Jurbarką. Prie dainų yra pastabos, kad O. Bacevičienė dainą dainavusi būdama jauna, t. y. dar gyvendama Ilguvos ar Gelgaudiškio apylinkėse.

Remiantis „Lietuvių liaudies dainų katalogu“ (toliau – LLDK), nustatyta, kad daina „Augin tėvas sūniuka“ yra karinė, priskiriama dainų tipui „Augin tėvas sūniuka“¹, o daina „Kur sauli tekėju“ – vestuvinė, priklausanti piršlybų dainų tipui „Saulutė tekėjo.“²

Norint supažindinti skaitytoją su to meto tekstų užrašymais, dainų kalba neredaguota, t. y. palikta tokia, kokia rasta rinkinyje. Po dainomis pateikiama teksto signatūra, t. y. rankraštyno, kuriame yra rinkinys, santrumpa, rinkinio numeris ir skliausteliuose – teksto numeris rinkinyje. Po to rašomas dainos žanras ir tipo numeris.

1. Augin tėvas sūniuka

- | | |
|--|--|
| <p>1. <i>Augin tėvas sūniuka,
Jisai šėri žirgiuka;
Tėvas žirga šėri,
Sūnus graudžei verki. (2×2)</i></p> | <p>5. <i>Bari mani jėnerols⁸,
Viresnėsis kapitons,
Kad nemoku šauti,
Strielbelės taisiti. (2×2)</i></p> |
| <p>2. – <i>Cit, neverkie, sūneli,
Cit, neverkie, jaunasai –
Esi užrašėtas
Í vaiskeli³ joti. (2×2)</i></p> | <p>6. <i>Kai sugrėšiu atgalion,
Pas tėveli namon,
Nemokėsiu arti,
Nė šienelio pjauti. (2×2)</i></p> |
| <p>3. <i>Kai nujojeu už milios,
Už mileles pusantrios,
Kita mislis⁴ stojos –
Í Rīga nujoti. (2×2)</i></p> | <p>7. – <i>Nesirūgėk, tėveli,
Nesirūgėk, senasis,
Aš išmoksiu arti
Ir šieneli pjauti. (2×2)</i></p> |
| <p>4. <i>Kai nujojeu í Rīga,
Í sustati í glita⁵
Pentinėliū šveisti,
Strielbeliū⁶ provėiti⁷. (2×2)</i></p> | |

LTR 190(1260). K 201.

¹ LLDK, 1980, K 201.

² LLDK, 1976, V 110; LLDK, 1977.

³ *Vaiskas* (sl.) – kariuomenė; kariuomenės tarnyba, kariuomenės dalis, pulkas.

⁴ *Mislis* (sl.) – mintis, nuomonė.

⁵ *Glita* (germ.) – eilė, greta, vora.

⁶ *Strielba* (sl.) – šautuvas, pabūklas.

⁷ *Provėyti* (sl.) – užtaisyti (šautuvą).

⁸ *Jėnerols* – generolas.

2. Kur sauli tekėju

1. Kur sauli tekėju,
Tea vanduo mirgėju,
Tea du brolei brolužėlei
Žirgelius balnoju.
2. Juodu balnodami
Su žirgais kalbėju:
– Oi žirgeli juodbėrėli,
Taisik kojės í keleli –
Josiu pas panele.
3. Pas panele jojeu,
Gireli dūzgėju,
Kur pasklendi patkavėlės⁹,
Ugneli žėrėje.
4. Prijojau prie dvaru,
Prie uošvės dvareliu –
Uošvės dvaras užrakítas,
Sargai sustatíti.
5. – Išėikie, uošvele,
Sena motinėle,
Kloniojosi¹⁰ žentužėlis
Í pačės kojeles.
6. Vaikščioju žentelis
Po marga dvareli,
Čerška žvoanga pentinėlei
Ant jojo kojeliū.
7. Žentelis už stalu,
Žirgelis an dvaru –
Šalna šalu, rasa kritu
An bėru žirgeliiu.
8. – Išauškie, aušrele,
Užtekėk, saulele,
Ir nupūskie nuvėduokie
No žirgu rasele.

LTR 190(1258). V 110.

Pasakojamoji tautosaka

Anketų „*Žemės vardai*“ skyrelyje „Tautosakinės žinios“ rasti keli 1939 m. užrašyti padavimai apie Narkūnų piliakalnį. Lietuvoje „*daugiausia padavimų užrašyta apie nugrimzdusius dvarus ir jų vadavimą, vardo davimą kraštovaizdžio objektams, keliaujančius ežerus, piliakalnių pylimą, mažiau apie milžinus, išskirtinius akmenis.*“¹¹ Skelbiamuose padavimuose pasakojama apie nugrimzdusį dvarą ar pilį, kuriuos gali išvaduoti rupūžę pabučiavęs vyras. Pasak Bronislavos Kerbelytės, „*šio tipo siužetas labai paplitęs ir pasitaiko beveik kiekviename padavimų apie tam tikrą vietovę cikle. Jo variantai gana vienodi, tačiau juose skirtingai traktuojami žmogaus vaduotojo poelgiai.*“¹² Kaip matoma iš tekstų, maginė galia priskiriama šio pasaulio atstovo (berno, ūkininko, kerdžiaus, kumečio) pabučiavimui, kuris suvokiamas kaip suartėjimas su užburtuoju pasauliu. Taip pat padavimuose parodoma, kad piliakalnių negalima kasti. Pavyzdžiui, „*Besigėrėdami radiniais, kalnakasiai išgirdo išpėjantį balsą: „Jei norite likti gyvi, tai pasišalinkite, o kalno nekaskite, nes jo turty vis vien neatkasite!*“ (nr. 1).

Dėmesį patraukia padavimas, pavadintas „Narkūnų piliakalnis“. Skaitant tekstą, susidaro išpūdis, kad jis neišbaigtas. Padavime pasakojama, kaip tėvas, nusileidęs pro kaminą į piliakalnio vidų, pamatė kankinamą sūnų, tačiau

⁹ *Patkava* – pasaga.

¹⁰ *Kloniotis* – lenktis reiškiant pagarbą ar nusižeminimą.

¹¹ Padavimas, *Visuotinė lietuvių enciklopedija*, Vilnius, 2010, t. XVII, p. 212–213.

¹² Kerbelytė B. *Lietuvių liaudies padavimai*, Vilnius, 1970, p. 161–162.

išgirdęs įspėjimą, kad pasišalintų, nes pražūsiąs – palieka jį. Pasak B. Kerbelytės, „*padavimuose pasakojama, kad miestui ar dvarui nugrimzdus, kalne pasiliekaš uroas ar šulinys.*“¹³ Šiame padavime minimi likę du kaminai, pro kuriuos įkrito bežaidžiantis vaikas. Be to, tyrinėtojos pastebėjimu, „*padavimuose neretai pasakojama, kad negrįžta ir netyčia į piliakalnį patekę žmonės.*“¹⁴

Gelgaudiškio dvaro anketos skyrelyje „Tautosakinės žinios“ randamos ir kelios mitologinės sakmės apie Kendelio dvarą, besivaidenančius asesorių ir Kendelio sūnų Valterį.

1932 m. S. Tijūnaičio į LTR perduotame rinkinyje (LTR 368) randame Stanaičių kaime užrašytą stebuklinę pasaką „*Laimės ieškotojas*“ apie Jono susidūrimą su seniu.

Po tautosakos kūrinių nurodomas pateikėjo vardas, pavardė, gimimo ar gyvenamoji vieta. Taip pat rašoma užrašytojo vardas, pavardė, teksto užrašymo metai. Kūrinių pavadinimai rašomi laužtiniuose skliaustuose, nes jie sugalvoti parengėjos. Jeigu teksto pavadinimas parašytas ne laužtiniuose skliausteliuose, reiškia, kad jis pasakytas pateikėjo ar fiksuotas užrašytojo.

Klasifikuojant padavimus ir mitologines sakmes, naudotasi B. Kerbelytės sudarytu „Lietuvių pasakojamosios tautosakos katalogu“ (toliau – KLPTK III). Prie stebuklinės pasakos pateikiama numeracija pagal A. Aarnes–St. Thompsono (KLPTK I).

3. [Moteris iš Narkūnų piliakalnio ir bernas]

Pasakojama, kad prieš tris amžius po apylinkę vaikščiojusi juodai apsirengusi, tamsaus veido moteris. Kartą vieno dvaro bernas, ardamas netoli piliakalnio dvaro lauką, pamatė, kai iš piliakalnio kamino (sako, jo ten būta) išlindusi toji paslaptingoji moteris. Ji prisartičiusi prie artojo ir paprašiusi patenkinti jos kažkokį prašymą. Bernas, nieko negalvodamas, pažadėjęs tai atlikti. Bernas turėjo ateiti kitą dieną, lygiai pietų metu, atsinešti savo žmonos šilkinę skarą, kurią ši dėvėjusi per savo vestuves, ir pabučiuoti per skarą tą moterį, pasivertusią baisia pamatine¹⁵. Jeigu pabučiuosias, tai išvaduosias turtingą prakeiktą dvarą bei pilį. Už šį darbą, už išvadavimą pažadėjusi gausiai atlyginti. Vykdydamas duotąjį pažadą, bernas kitą dieną atėjęs į piliakalnį. Staiga išgirdęs kvaksint rupūžę, kuri palengva išlindusi iš kamino pradėjo artintis prie jo. Bernas labai nusigandęs ir bėgdamas sušukęs: „*O kad prapultum po Dievo galybe per amžių amžius!*“ Garsiai dejuodama sušukusi ir pamatinė žmogaus balsu: „*Dabar aš tikrai pražuvusi!*“ ir išnykusi piliakalnyje. Ant piliakalnio dūmų iškilęs stulpas ir užėjusi baisi vētra. Bernas, parbėgęs namo, viską papasakojo savo ponui, pareikšdamas, kad kalne esą paslėpta daug turto: aukso ir kitokių brangakmenių. Ponas tuoj paėmė kelis darbininkus, kurie turėję kasti piliakalnį ir ieškoti ten paslėptų turtų. Tačiau jų darbas buvo veltui: kiek dienos metu iškasdavo, tiek naktį užslinkdavo. Ponas įsakęs dabar kasti be pertraukos dieną ir naktį. Dabar geriau sekėsi. Bekasdami prikasė duris ir prie jų rado auksinį šaukščiuką ir tris pinigus, kurių dar niekas nebuvo matęs. Besigėrėdami radiniais, kalnakasiai išgirdo įspėjantį balsą: „*Jeį norite*

¹³ Kerbelytė B. *Min. veik.*, p. 157.

¹⁴ *Ten pat*, p. 159.

¹⁵ *Pamatinė* – rupūžė.

*likti gyvi, tai pasišalinkit, o kalno nekaskite, nes jo turtų vis vien neatkasi-
te!*“ Pilni išgaščio darbininkai tuoj šoko iš duobės, kuri beregint užslinko
žemėmis. Po to piliakalnio niekas nemėgino kasti.

Pateikė Vytautas Urbonas, gim. Papeiškių k. Užrašė Pranas Lakneris
1939 m. Padavimas. KLPTK III, ES 1.2.3.2. *Herojus nepasiekia, kad
antipodas kontaktuotų su naudinga personažu ar objektu, 1.2.1.16. Herojus
itikina antipodą, kad jis antipodui pavojingas.*

4. [Mastaičių ūkininkas ir moterys]

Pasakojama, vienas Mastaičių ūkininkas, vardu Vladas, kartą, šventą dieną, ėjęs pro piliakalnį į bažnyčią. Buvo gerokai pavėlavęs. Be- eidamas pro piliakalnį, sutikęs ten dvi jaunas tamsiai apsirengusias mo- teris, jas pasisveikinęs. Moterys prašnekusios ir paprašiusios ūkininką, kad jis ateitų į piliakalnį naktį, antrą valandą, ir ateidamas atsineštų nie- kados nedėvėtą šilkinę skarelę. Jos ateisiančios kaip pamatinės, ūkinin- kas turėsiąs jas pabučiuoti ir taip išvaduosiąs jas ir visą prakeiktą dvarą. Nusigandęs ūkininkas nesutikęs patenkinti jų prašymo bei maldavimų. Jų ašaros jį prakeikusios. Tuomet jos pajuodavusios, klaikiai sušukusios: „*Esame amžinai prakeiktos!*“ ir staiga dingusios piliakalnio viršūnėje. Ūki- ninkas, jų nematydamas, atsipeikėjęs ir tuoj sprukęs nuo kalno viršūnės, dėkodamas Viešpačiui, kad išlikęs gyvas.

Papasakojo Eugenija Labutyte, gim. Kaimelio k. Užrašė Pranas
Lakneris 1939 m. Padavimas. KLPTK III, ES 1.2.3.2. *Herojus nepasiekia,
kad antipodas kontaktuotų su naudinga personažu ar objektu.*

5. [Kerdžius ir varlės]

Pasakojama, kartą kažkoks kerdžius ganęs galvijus netoli piliakalnio. Buvo pietų metas. Staiga pamatęs tris dideles, nuo piliakalnio atšokuojančias varles. Di- džiausiam kerdžiaus nustebimui, varlės prašnekusios žmogaus balsu ir paprašiusios kerdžių, kad jas išvaduočiau. Joms išvaduoti kerdžius turėjęs jas paskirtu laiku pa- bučiuoti pro šilkinę skarelę. Kerdžius, nors bijojęs, pažadėjęs viską atlikti. Atėjęs kitą dieną, aplink save apsibrėžęs ratą, apskritimą, ir laukęs. Netrukus pasirodžiusios bjauriausios, labai didelės pamatinės ir kimiu, lyg ano pasaulio balsu paprašiusios, kad jas pabučiuotų. Bailus kerdžius pabūgęs pamatinių ir pabėgęs. Pastarosios gailiai sušukusios: „*Jau pražuvome amžinai!*“

Pateikė Narkūnų apyl. gyventojai. Užrašė P. Lakneris. U. pst.
„*Pavardžių neatmenu*“. Padavimas. KLPTK III, ES 1.2.3.2. *Herojus
nepasiekia, kad antipodas kontaktuotų su naudinga personažu ar objektu.*

6. [Pilies iškėlimas]

Pasakojama, kartą kažkoks Mastaičių dvaro kumetis aręs dirvą netoli piliakalnio. Netikėtai prie jo prisiartinusios trys merginos ir nuošir- džiai maldavusios, kad artojas jas išvaduočiau. Girdi, kartu išvaduosiąs ir

prakeiktą pilį, kurioje labai daug turtų. Artojas sutikęs. Jam buvo įsakyta ateiti anksti rytą, sekmadienį. Turėjęs atsinešti kėdutę, atsisėsti ir palūkėti. Kumetis taip padaręs, atėjęs, kaip buvo pasakyta. Netrukus pradėjo prie jo artintis įvairiausios baidyklės. Kumetis turėjo jas pabučiuoti pro mergaičių jam paliktą skarelę. Pabučius pirmąją baidyklę, atsivėrusi žemė, sako, atsivėręs piliakalnis ir prakeiktoji pilis iškilusi ligi stogo. Pabučius antrąją baidyklę, pilis iškilusi ligi pat langų. Kumetis jau galėjęs pamatyti pilyje esančius lobius, būsimu išvadavimu besidžiaugiančius dvariškius ir t. t. Tačiau, visų nelaimėi, artojas pabūgęs trečiosios baidyklės ir pabėgęs. Pilis žaibo greitumu vėl nugrimzdusi, kalnas užsivėręs. „*Pražuvome amžinai!*“ – sušuko nusiminusios merginos, o nusi-gandęs artojas šoko ilgiausiais, plačiausiais šuoliais nuo kalno ir kiek galėdamas skubėjo namo. Taip ir šį kartą nepavyko išvaduoti prakeikto dvaro ir jo gyventojų.

Pateikė Narkūnų apyl. gyventojai. Užrašė P. Lakneris. U. pst. „*Pavardžių neatmenu*“. Padavimas. KLPTK III, ES 1.2.3.2. *Herojus nepasiekia, kad antipodas kontaktuotų su naudinga personažu ar objektu.*

7. [Narkūnų piliakalnis]

Tačiau piliakalny buvo pasilikę du kaminai. Tik sakoma, kad vieną kartą, bežaidžiant vaikams, vienas įkritęs pro kaminą. Vaiko tėvas, sužinojęs nelaimę, nusileidęs pro kaminą ir patekęs į kažkokią vietą. Ten keli vyrai kankino jo sūnų. Tėvas norėjęs savo sūnų išgelbėti, bet vyrai įspėję jį, kad jis tuoj pasišalintų, nes pats pražūsiąs. Jam davus ženklą, viršų, ant kalno pasilikę vyrai, jį tuoj atgal ištraukė. Sako, kaminas tuoj po to sugriuvęs ir užslinkęs žemėmis.

Pateikė Vytautas Urbonas, gim. Papeiškių k. Užrašė Pranas Lakneris 1939 m. Padavimas. KLPTK III.

8. [Kendelio dvaras]

Čia dar ir dabar kalbama apie buvusius prūsų–vokiečių vaiduoklius. Visi Kendelio dvariškiai buvo vokiečiai liuteronys, o baudžiauninkai – katalikai. Baudžiauninkui katalikui šventa diena buvo rimties, pamaldumo ir poilsio laikas. Vokiečiai gyveno turtingai, todėl žmonės kalbėjo, kad jie taip gyvena su velnio pagalba. Ir aitvarus matydavo. Kuris vokietis norėdavo gauti iš velnio visokių gėrybių, turėdavo užstatyti savo sielą ir savo krauju pasirašyti sutartį. Užsirašyti galėdavo pas velnius, kurie gyveno Tilžėje ir Ragainėje. Velniai buvo kaip ir Liucipierio įgaliotiniai. Vokietis, pardavęs velniui sielą, tyčia turėdavo daryti ką nors, kas to laiko žmonėms katalikams atrodydavo nuodėmė, pavyzdžiui, šventą dieną per mišias jodinėdavo, žaisdavo, dirbdavo ar užsidaręs kambariuose švilpudavo.

Vienas toks vokiečių administracijos valdininkas, vadinamas „asesorium“, visada per mišias kambariuos baladodavos ir keldavo triukš-

mą, ir visai be reikalo. Ką jis ten darydavo – niekas nežinojo. Jis turėjo baltą arklį ir baltą šunį. Kartą išėjo į dvaro parką, susirado aukštesnį kalnelį ir, nušovęs arklį ir šunį, pats nusišovė. Žmonės kalbėjo, kad jam atėjo laikas mirti pagal susitarimą su velniu. Nuo to laiko parke ir dvare vaidendavosi. Panaktiniai apie 12 val. nakties matydavo jį išjojant ant balto arklio medžių viršūnėmis, o paskui sekdamo baltas šuo. Pakildavo toks viesulas, kad medžiai linkdavo. Atjojęs ligi dvaro, grįždavo atgal ir dingdavo. Naktimis, artėjant vidurnakčiui, visi darbininkai pasislėpdavo savo lūšnose ir dvare būdavo visai ramu. Nueiti ligi jo kapo, nors ir die-na, neužtekdavo drąsos ir drąsiausiam.

Papasakojo Vytautas Tamošaitis, gim. Alizavos k. Užrašė Marija Zubrytė 1935 m. Mitologinė saktmė. KLPTK III 1.3.0.1. „*Herėjus stebi keistą antipodo išvaizdą*“, p. 126–131.

9. [Kendelio sūnus]

Kendelio sūnus Valteris irgi buvo velniui pasidavęs. Vokiečių–prancūzų kare jis kariavo vokiečių armijoje. Jį paprasta kulka negalėdavo nušauti. Tuomet vienas gudrus prancūzas užtaisė šautuvą su sidabrine kulka ir nušovė. Parvežus jį į Gelgaudiškį ir palaidojus, jis irgi pradėjo vaidintis: tai šen, tai ten apie dvarą naktį pasirodydavęs raitas. Kaip viesulas: pasirodydavo ir greit pranykdavo. Kai kas nematydavo, o tik girdėdavo jojant.

Papasakojo Vytautas Tamošaitis, gyv. Alizavos k. Užrašė Marija Zubrytė 1935 m. Mitologinė saktmė. KLPTK III, 1.3.0.1. „*Herėjus stebi keistą antipodo išvaizdą*“, p. 126–131, 1.3.0.2. „*Herėjus girdi keistus garsus*“, p. 112–113.

10. Laimės ieškotojas

Vieni neturtingi tėvai turėjo sūnų, vardu Jonas. Iš pat mažens Jonukas linko vis prie „laimės“. Taip vieną kartą, būdamas Jonukas 15 metų, išsiprašė tėvų leisti pasaulin „laimės“ ieškoti.

Iš pradžių tėvai nenorėjo leisti, bet pagaliau sutiko. Tėvas davė geležinę lazda, o motina – kailinius. Taip Jonas iškeliavo pasaulin laimės ieškoti.

Jonas keliavo, keliavo, prikeliavo mišką, sutemo ir vis dar neišei-na. Gi žiūri – spingso žiburėlis. Jis ir eina tiesiai į tą žiburėlį. Prieina. Žiūri – trobelėj kūrenas krosnis, už krosnies dvi avys, viduryje aslos kaladė ir sienoj mažas langelis, šalia langelio – suolelis. Jonas pamanė: „*Būt gerai pailsėti*“ ir atsigulė ant suolo.

Vos pradėjo snausti, išgirdo didelį ošimą. Žiūri – pareina žilas senis, su ilga barzda ir dideliu senu ažuolu. Ažuole įkirstas kirvis; tas senis buvo burtininkas. Senis kaip metė ažuolą, net žemė sudrebėjo. Priėjo senis prie durų ir sako: „*Kas čia? Atidaryk duris!*“ Jonas tyli. Senis vėl sako: „*Kas tu esi? Atidaryk duris!*“ Jonas sako: „*Aš esu daktaras.*“ O tas

senis buvo be vienos akies. „*Na tai gerai*“ ir įėjo į vidų. Senis sako: „*Išgydyk man akį, kad tu daktaras*“. „*Gerai, išgydysiu*“, – atrėžė laimės ieškotojas. Jonas tuoj lazda šmukštį į besikūrenančią krosnį ir kaitina. Kai gerai įkaito lazda, Jonas išėmė ir taiko į nesveikąją akį, bet betaikydamas kaip dūrė į sveikąją akį ir išdegino. „*Dabar jau senis nemato, galėsiu išsisukt iš jo*“, – pagalvojo Jonas. „*A, a! Koks tu gudrus, na palauk, aš tave pamokysiu*“, – ir atsistojo tarpe durų senis. „*Aš dabar tavęs neišleisiu*.“ Jonas nieko nelaukęs pasigriebė avį ir sviedė į senį, paskui kitą taip pat, net seniui krūtinę suskaudėjo: „*A, a! Mano aveles mėtai, bet tu neištrūksi*.“

Jonas nieko nelaukęs nusivilko kailinius, apsiautė kaladę ir numetė seniui. Senis, manydamas, kad jau jis pats čia, pradėjo duoti į kailį. Jonas juokdamasis paspruko pro duris. Senis, išgirdęs, kad Jonas lauke, numetė kaladę, tuomet Jonas atsiėmė kailinius ir keliavo namo, bijodamas didesnės bėdos.

Papasakojo J. Valuckas, 45 m., gyv. Stanaičių k. Užrašė Antanas Kybartas 1930 m. LTR 368(126). KLPTK I, AT 1137, „*Apakintas milžinas (Polifemas)*“.

Smulkioji tautosaka

1933 m. VI. Kulboko-Kulbočiausko į LTR perduotame rinkinyje (LTR 395) randame kelis smulkiosios tautosakos tekstus: priežodžius ir prietarą. Priežodis – frazė, replika, kuria atsiliepiama apie atskirą įvykį, faktą, kuri išreiškia sakančiojo vertinimą (dažniau pašaipų, nepalankų).¹⁶ Prietaras – subjektyvi išankstinė ir nepagrįsta teigiama ar neigiama nuomonė apie žmogų ar žmonių grupę, logiškais argumentais neparemtas kokio nors dalyko ar reiškinių vertinimas.¹⁷

11. O, čia dar tilptų penki paludieniai¹⁸ ir viens pusrytis (per didelis). LTR 395, nr. 9. Priežodis.

12. Ką tu čia žabalioji¹⁹, lyg žabarų tvora! LTR 395, nr. 15. Priežodis.

13. Kūčioj kas pirmiau pavalgy, pirmiau mirs. LTR 395, nr. 11. Prietaras.

Užrašė VI. Kulbokas-Kulbočiauskas 1933 m. Gelgaudiškis.

Šaltiniai

KLPTK I – Kerbelytė B. *Lietuvių pasakojamosios tautosakos katalogas*, Vilnius, 1999, t. 1: Pasakos apie gyvūnus. Pasakėčios. Stebuklinės pasakos.

KLPTK III – Kerbelytė B. *Lietuvių pasakojamosios tautosakos katalogas*, Vilnius, 2002, t. 3: Etiologinės sakmės. Mitologinės sakmės. Padavimai. Legendos.

LLDK, 1980 – Jokimaitienė P., Kazlauskienė B. *Istorinės-socialinės dainos*, Vilnius, 1980.

LLDK, 1976 – Kazlauskienė B. *Vestuvinės dainos jaunosios pusėje*, Vilnius, 1976.

LLDK, 1977 – Kazlauskienė B. *Vestuvinės dainos jaunojo pusėje*, Vilnius, 1977.

¹³ *Spingsoti* – tarpais silpnai šviesti, žibėti tamsoje.

¹⁶ *Lietuvių patarlės ir priežodžiai: elektroninis sąvadas*, <http://www.aruodai.lt/patarles/>.

¹⁷ Prietarai, *Visuotinė lietuvių enciklopedija*, Vilnius, 2011, t. XIX, p. 77.

¹⁸ *Paludieniai* (sl.) – valgis tarp pietų ir vakarienių, pavakariai. ¹⁹ *Žabalioti* – tamsoje būti ar veikti; nevikriai grabinėti, čiupinėti; bastytis, lankytis.

Burtai, ateities spėjimai

Rimutė Jivaitienė

Burtai, būrimai Gelgaudiškyje plačiai nepaplitę. Šiuos surinko moksleiviai iš savo tėvų, senelių, kaimynų. Dažniausiai burdavosi ir buriasi merginos. Burtais norima sužinoti ateitį – merginas labiausiai domina, kada ištekės, koks bus sutuoktinis, vyresnius žmones – gyvenimo trukmė. Mūsų kraštuose dažniausiai buriamasi po Kūčių, per Kalėdas.

Būrelis draugių, susitarusios datą, pasodina po svogūną. Kurios svogūnas išdygs pirmas, ta pirmoji ištekės.

Ant grindų reikia mesti saują riešutų ir tuo pačiu metu sugalvoti norą. Jei suskaičiavus riešutus paaiškėja, kad jų skaičius lyginis, noras išsipildys, jei ne – vadinasi, nepasisekė.

Merginos, norinčios sužinoti, už kokio vyro ištekės, po nepermatoma skarele slepia žiedą, gabalėlį duonos ir kabliuką. Paskui nežiūrėdamos traukia po vieną daiktą. Jei ištrauki žiedą – jaunikis bus dabita. Ištraukusi duonos gabalėlį, sulauks turtingo vyro, o jei pasitaikė ištraukti kabliuką – pasipirš neturtingas.

Merginos po vakarienės iš duonos likučių lipdo figūrėles, paskui visas jas sudeda ant slenksčio ir pašaukia šunį. Kurios merginos nulipdytą figūrėlę šuo pačiups, ta greičiausiai ištekės. O jei šuo nenusineš nė vienos, vestuvių tais metais nebus.

Ant 12 kortelių surašyti mėnesių pavadinimai. Ant kiekvienos dedamas svogūno griežinėlis. Jame išpjauinama skylė, o į ją įberiami druskos. Kitą rytą kortelės apžiūrimos. Jei druska nesusigėrė, vadinasi, kortelėje pažymėtas mėnuo bus sausas, be lietaus.

Merginos, norinčios sužinoti, koks bus jų išrinktasis, gali pamėginti tokį būrimą: prieš eidamos miegoti turi labai sūriai pavalgyti, o prieš užmigdamos pagalvoti, kad gyvenimo palydovas atneš ašotį vandens. Kas jis bus, tą mergina ir susapnuos.

Stiklinėje šilto vandens reikia paleisti žalio kiaušinio baltymą ir žiūrėti, kokie piešinėliai susidarys. Jei bažnyčios siluetas – greitos vedybos, o pagyvenusiai moteriai reiškia mirtį. Laivas su burėmis merginai reiškia, kad netrukus pasirodys jaunikis, o moteriai – iš kelionės grįš vyras. Jei baltymas nusėdo stiklinės dugne – laukite namuose nelaimės – mirties, gaisro ar pan.

Jei lauksite svečių, pastatykite ant stalo šventišką žvakę. Ji parodys, kokie žmonės viesės jūsų namuose. Jei plevena ramiai, vadinasi, svečias – geras žmogus. Jei vaškas teka lašeliais – žmogaus siela verkia. Jei vaško lašeliai darosi tamsios spalvos – jūsų svečio mintys negeros.

Jei skalbdama labai pritaškydavai į šalis, tai reiškia gausi vyrą „pįjoką“.

Rugpjūčio mėnesį turi sugalvoti norą krentant žvaigždei, tada noras išsipildys.

Užgavėnių vakare reikia sušluoti iš visų kertelių šiukšles, išnešus išpilti ir klausytis, kur šunys loja, – iš tos pusės bus piršliai.

Kūčių vakare merginos eina iš kiemo atnešti malkų. Atnešusios suskaičiuoja pagalius: jei būna porinis skaičius, tais metais ištekės.

Paima tris lėkštes: į vieną įpila žemių, į antrą įdeda žiedą, o į trečią – rūtų vainiką. Užriša vienai akis ir paveda toliau. Paskui ji turi sugrįžti ir rinktis lėkštę. Jei nutvers už lėkštės su žiedu, tai po Velykų ištekės, jei už lėkštės su vainiku, tai liks senmergė, o jei už lėkštės su žeme, tai po Velykų mirs.

Kūčių vakare sudedamos kambaryje į eilę kelių žmonių klumpės. Paskui keliama paskutinė į priekį tol, kol viena klumpė išeina pro duris. Kurio ši klumpė buvo, tas Velykų nebesulauksias.

Išbėgusios į lauką merginos Kūčių vakarą apkabindavo tvoros statinius ir juos suskaičiuodavo: jei skaičius porinis, kitais metais turėsi porą, o jei nelyginis – būsi viena.

Kūčių išvakarėse lapeliuose surašydavo vyrų vardus ir tuos lapelius pakišdavo po pagalve. Ryte ištraukusios lapelį, sužinodavo būsimą vardą.

Ant stalo padėdavo degantį degtuką: į kurią pusę palinkusi ugnis, iš to krašto atjos jaunikis.

Po trimis kepurėmis padėdavo šiuos daiktus: žiedą, žemės grumstą ir žvakę. Jei išsirinksi kepurę, po kuria bus žiedas – vesi, jei žemės grumstas – daug dirbsi, jei žvakę – pats arba kas nors iš artimųjų mirs.

Kas per Kūčias greičiausiai pavalgydavo, tas greičiausiai mirs, kas paskutinis – tas ilgiausiai gyvens.

Kalėdų rytą žiūri, kieno šaukštas po Kūčių kaip padėtas: kieno aukštiekninkas, tas greit mirs, kieno kniūbsčias – tas gyvens.

Pirmąją Kalėdų dieną šeimininkai paleisdavę gyvulius iš tvarto. Iš jų linksmumo spręsdavę apie metų gerumą.

Jei avižinis ar miežinis kisielius bevėsdamas netirštėja, visi bėgiodavo aplink trobą.

Kai nešdavo mirusio žmogaus karstą laidoti ir pirmiausia sutikdavo moterį, reišké, pirmiau mirs moteris, jei vyrą – vyras.

Kai pavasarį pirmą kartą pamatai gandra, kuris stovi – būsi kitais metais lėtas, jei skrendantį – nenusėdėsi vietoje.

Kūčių naktį 12 val. išjungi kambaryje visas šviesas ir užsidegi žvakę. Prie sienos padedi veidrodį ir stebi, ką pamatysi veidrodyje. Jei pamatysi gėlių puokštę, tai vesi ar ištekėsi, o jei pamatysi karstą, tai mirsi.

Auga tokios durnaropės. Jų prisirenki ir išverdi arbatos. Tos arbatos kam nors duodi atsigerti. Kai arbatos atsigeria žmogus, jis pradeda daryti tai, ką ir tu darai. Jei tu šoki, ir jis šoka, jei tu nusirenki nuogas, tai ir jis bus nuogas.

Nuėjęs į mišką prisirenki jonvabalių, juos sudedi į kokį nors butelį, į tą butelį įpili spirito ir įkasi į žemę dviem savaitėms. Paskui išimi tą butelį ir per kokius nors šokius jį atkėmši. Tiems šokėjams

atrodo, kad iš butelio plaukia bangos, jiems atrodo, kad salė tvinsta. Šis reginys trunka apie valandą. Paskui šokėjai išsigandę lipa ant stalų, ant kėdžių ar dar kur nors.

Yra tokie „korkiniai“ vyno kamščiai, iš jų reikia išvirti arbatą ir duoti atsigeriti kokiam žmogui, iš kurio norėtum pasišaipyti. Tada jis pradėtų perst, o tas perdimas truktų apie valandą.

Per Kūčias po balta staltiese pakišdavo šiaudų ir kiekvienas traukdavo; kas ilgą šiaudą ištraukdavo, tas dar ilgai gyvens, o kas trumpą – tas netrukus mirs.

Merginos kiekvieną naktį skaičiuodavo žvaigždes. Suskaičiavusios septynias, eidavo miegoti. Po lova gulėjo šukos ir dubenėlis su vandeniu. Kas rytą merginos tomis šukomis šukuodavosi. Taip septynias dienas. Septintą naktį turėjo susapnuoti savo būsimą mylimąjį.

Mergaitės burdavosi ir mesdamos batą. Metus batą durų link, reikdavo žiūrėti į bato priekį: jei priekis žiūri į duris, reiškia, kad šiais metais ištekėsi ir išėsi iš namų, o jei kulnas į duris atsukęs, reiškia, kad šiais metais neištekėsi.

Norint sužinoti, kas tavęs laukia ateityje, reikia apibėgti aplink namą vieną kartą, pažiūrėti į vieną langą, dar kartą apibėgus pažiūrėti į tą patį langą ir ką trečią kartą pamatysi apibėgus, toks bus tavo likimas. Galima pamatyti karštą, tai reikš, kad mirsi, dar galima pamatyti žiedą, tai reikš vestuves, ir t. t.

Galima burti ir iš delno. Delne yra ryškiausia gyvenimo linija. Jei gyvenimo linija ilga ir ryški, tai žmogus nugyvens ilgą ir turtingą gyvenimą. Jeigu linija yra su pertrūkais, galima tikėtis gyvenimo nuopolių, o jeigu linija neryški, žmogui gyvenimas pagailėjo sveikatos. Jeigu dvi lygiagrečios viršutinėje delno dalyje esančios linijos susilieja, vadinasi, neteks senberniauti ar senmergiauti, o jei šios linijos nesusilieja, teks senberniauti ar senmergiauti. Jeigu nori sužinoti, kiek vaikų turėsi, reikia ranką sugniaužti į kumštį ir suskaičiuoti ties rodomuoju pirštu esančias raukšles. Kiek bus raukšlių, tiek ir vaikų turėsi. Jeigu niežti kairį delną, vadinasi, gausi pinigų, o kai dešinį delną niežti, teks su kuo nors sveikintis.

Žmonės tikėjo, kad per Kūčias reikia sočiai pavalgyti – tada ateinantys metai bus sotūs. O kad prisikirtus iki negalėjimo bloga nebūtų, reikia pasiėmus šaukštą apeiti tris kartus aplink stalą.

Kūčių vakarą negalima pykti, bartis, nes visus metus būsi viskuo nepatenkintas.

Per Kūčias bernas ar mergina užlipdavo ant aukšto su žvake ir veidrodžiu, o išmušus laikrodžiui dvyliką, veidrodyje pamatydavo savo būsimąją antrąją pusę.

Cigaretę ištraukti su burna iš pakelio (bet kad dar nebūtų išimta nė viena) ir rūkant negalima nukratyti pelenų. Kai trauki paskutinį dūmą, sugalvoji norą ir nukratai pelenus, jei nukračius liko smailus priekis – noras išsipildys, jei nesmailus – ne.

Reikia paimti ramunės žiedą, pešti po vieną žiedlapį ir sakyti: myli, nemyli, spjauna, bučiuoja. Paskutinis žiedlapis parodys, ką galvoja apie tave tas, kuris tau patinka.

Jei pievoje randi keturlapį dobilą, jį reikia suvalgyti, tada išsipildys noras.

Reikia nusilaužti beržo šakelę ir prieš einant miegoti pasidėti ją po pagalve. Jei rytą nuo beržo šakelės bus nukritęs bent vienas lapelis, noras, kurį sugalvojai prieš eidama miegoti, neišsipildys.

Jei gandras suka ratus aplink tavo ar kieno nors namą, tai to namo gyventojai turės kūdikį.

Jei šuo staugia dvi naktis ir žiūri į jūsų namą – mirs kažkas iš jūsų šeimos arba gyvūnų, o jei žiūri į kurią nors kitą pusę, mirs kažkas iš ten, kur šuo žiūri.

Jei iš namų išėjo katė ar daugiau kačių, tiek žmonių ir mirs iš jūsų giminės.

Jei niežti kairį padą, šoksi, o jei dešinį – bėgsi.

Jei eini gatvėje ir tavo draugas ar pažįstamas tavęs neatpažįsta, būsi turtingas.

Jei pamatai gandrą murzina – lis, jei baltą – nelis.

Jei saulė leidžiasi į debesį, bus bloga diena, o jei ne – bus gera.

Kūčių vakarą merginos 12 kartų bėgdavo aplink namą. Jei sutikdavo vyrą – lydės laimė, jei moterį – nelaimė.

Per Užgavėnės nešdavo kaulus ir mesdavo per tvorą. Iš kurios pusės atbėgs šuo, iš tos pusės ateis jaunikis.

Jeigu veidas būna spuoguotas, reikia Velykų rytą prieš saulei tekant nubėgti prie artimiausio upelio ir nusiprausti. Spuogai išnyks.

Prieš Kūčias norint, kad kisielius būtų geras, reikia 3 kartus bėgti aplink namą ir tris kartus šaukti: „Stink, kisieliau“.

Kai žirniai žydi, nežiūrint į žiedą, reikia jį nuskinti, pasidėti po pagalve ir naktį susapnuosi savo būsimąjį.

Norint, kad kito žmogaus karvė duotų mažiau pieno, o tavoji daugiau, reikia parsinešti iš miško kartzolių, jas užkalbėti: „Karve, karve, atiduok pieną“ (3 kartus) ir tas žoles duoti to žmogaus karvei.

Bildukai, mistiniai reiškiniai

Nuo seno žmonės tikėjo, kad antgamtinės jėgos turi įtakos mūsų gyvenimui. Senojo tikėjimo liekanų gausu ir mūsų krašte. Gelgaudiškyje, kaip niekur kitur, beveik visus nesuprantamus, mistinius reiškinius priskiria bildukams. Apie jų atsiradimą, būdą, išvaizdą sukurtos teorijos, o istorijų su jais galėtų papasakoti daugelis gelgaudiškiečių. Pasekime, ką apie juos užrašė Gelgaudiškio vidurinės mokyklos jaunesni kraštotyrininkai, pasiklausę senolių pasakojimų.

Apie bildukus ir mistinius reiškinius gelgaudiškiečiai pasakojo nelabai noriai arba kiek pašaipiai, ne visai jais tikėdami, daugelis nepanoro, kad po kiekvienu pasakojimu būtų nurodytas pateikėjas.

„Bildukai – negeros, nešvarios, nelaimingos sielos. Jos atsiranda, kai žmogus miręs ne savo mirtimi, o kai jį užmuša, paskandina, pakaria.

Mirusiojo siela sugrįžta į savo senas vietas ir krečia visokias šunybes, išdaigas. Bildukai gali gyventi po vieną ar po kelis“.

„Bildukai – mirusiųjų dvasios ar šiaip įvairios dvasios, kurios prašosi žmonių pagalbos, dažniausiai maldų arba uždegti šventas žvakes, pašventinti namus. Jei žmonės nesupranta jų prašymų, tada jie pradeda pykti. Iš pradžių dvasios duoda ženklus, belsdamos į sieną tarsi Morzės abėcėlę. Galima susitarti, kad jos duotų atsakymus „taip“ pabeldimu į sieną. Žmonės turi suprasti, ko nori dvasia, nes kitaip namuose niekuomet nebus ramybės. Jei bildukas yra gyvenusio tuose namuose ir nusižudžiusio žmogaus dvasia, jis galbūt nori atsiprašyti artimųjų, kad pakėlė prieš save ranką, paliko daug nebaigtų darbų.“

„Bildukai – nekrikštytų žmonių dvasios, ramybės neturinčios visą laiką. Jos viską daužo, varto, mėto, atidarinėja langus ir visur bilda.“

„Nuo bildukų gali apsaugoti kambario kampe pastatyta šermukšninė lazda.“

„Bildukai – žmogeliukai su ilgomis barzdomis. Mano močiutė yra jų mačiusi. Ji pasakojo, kaip vieną vakarą virtuvės kampe pastebėjusi lyg ir žmogaus siluetą, kuris rankoje laikęs naują šuns pavadėlį. Regėjimas netrukus išnyko ir močiutė gal būtų jį užmiršusi, jei po mėnesio nebūtų suplyšęs senasis šuns pavadėlis, o jos sūnus nebūtų nupirkęs lygiai tokio, kokį rankoje laikė bildukas.“

„Mano senelė dažnai burdavosi, kviesdavosi bildukus, su jais bendraudavo. Ji tiek paprato „kalbėtis“ su mirusiųjų dvasiomis, kad su gyvaisiais beveik nebendravo, o nuolat prašydavo, kad ją pasiimtų mirę artimieji. Vieną lietingą dieną ji paprašė, kad pasaugočiau brolių, o pati sulaukusi nakties, išėjo į savo tėviškę. Rytą buvo rasta negyva.“

„Bildukai gali atsilipti, jei į stalą pabelsi tris kartus. Jei atsigertum ketvirtą valandą nakties kavos nuosėdų, uždegtum žvakę ir šauktumeisi mirusio senelio ar senelės, tai atsirastų jų dvasios. Žvakės liepsna pakiltų iki 2–3 metrų aukščio. Žvakė neužges, kol neiškvoiesi kunigo. O jei deginsi ilgai, tavo namuose gali apsigyventi bildukai.“

„Petronėlė gyveno pas ūkininkus, nakvojo klėty, mažame kambarėly. Vieną vakarą užpūtusi žvakę taisėsi miegoti ir išgirdo kažkokį garsą, lyg būtų kažkas nukritęs. Atsikėlusi pamatė atridentą žirni. Pamanė – pelės. Tačiau netrukus vėl takšt. Ir taip visą naktį pratisai, vienodais tarpais krito po žirni. Rytą visą klėtelę išieškojo – jokių žirnių nerado. Išmazgojo kambarėlį, visus kampus išvalė. Vakare užsidega šventintą bičių vaško žvakę ir laukia. Kol žvakė dega, viskas tylu, ramu, o kai

užpučia, pradeda birti žirniai. Kitą vakarą įėjusi į kamarėlę pamatė lovą, kybančią ore. Suprato, kad tai – bildukai, bet išgąščio neparodė. Gal todėl jie daugiau nebegąsdino.“

„Klemensas, gyvendamas pas ūkininkus, turėjo miegoti daržinėje. Kaimynai jį buvo perspėję, kad ten vaidenasi, bet jis nepabūgo: vakare ramiai užsikabinėjo duris, drąsiai užlipo kopėčiomis ant šieno, nusiavė kurpes, įsmeigė šalia savęs šakę ir užmigo. Vidurnaktį girdi, kad apačioje kažkas krebžda, lipa kopėčiomis, judina kurpes. Klemensas pašokęs ėmė ore su šake badyti, mosuoti... Tik girdi, kaip kažkas paslenka kurpes ir lipa kopėčiomis žemyn. Nuo to laiko daržinėje niekas nesivaideno.“

„Pas mano senelius apsigyveno bildukai ir kiekvieną vakarą nedavė ramybės: tarškindavo indus, puodus... Seneliai nusprendė jų atsikratyti. Parsinešė iš bažnyčios šventinto vandens ir pašlakstė tas vietas, kur girdėdavę bildukus. Nuo to laiko bildukų nebeliko.“

„Vieną kartą paaugliai, du broliai, prie didelio storo medžio kvietė bildukus. Kitą dieną nuėję į tą pačią vietą pamatė didįjį medį nulūžusį, o jo viduje žiojėjo kiaurymė. Sunerimę parbėgo namo. Naktį namuose girdėjo triukšmą – tėvai nieko negirdėję. Keletą naktų vaikai negalėję ramiai ilsėtis, tėvai turėjo kviesti „burtininkę“, kad „išrūkytų“ bildukus iš namų, o to medžio kiaurymėje miškininkas rado aukso.“

„Mano senelis Juozas jaunystėje kartą su draugais prie upės kalbėjosi apie bildukus. Kai Juozas ėjo maudytis, priešais pamatė mažą žmogeliuką su ilga barzda, kuris upėje pradėjo jį skandinti. Draugai žiūri ir nesupranta, kas darosi, jie bilduko nemato, tik mato, kad Juozas skęsta. Vienas iš draugų šoko gelbėti – žmogeliukas laiko auką ir neleidžia ištraukti į krantą. Ilgai galynėjosi vandeny su bilduku, kol šis paleido.“

„Lauko gale stovėjo senas kryžius. Kolūkio pirmininkas liepė tą kryžių nugriauti, bet niekas rankų nekišo. Pagaliau atsirado vienas drąsuolis, nugriovė kryžių – tą pačią žiemą nušalo jis rankas ir kojas.“

„Sako, kad ir Komaro rūmuose yra bildukų, jie naktimis vaikščioja palangėmis, lipa į palėpes. Gal nestygsta dvarininkų dvasios?“

„Pasakojama, kad ne vienas matęs naktį rūmų tarpdurėje moters dvasią, baltu rūbu vilkinčią. O su uždegta žvake įėjęs į Komaro rūmus išgirsi, kaip žvakės liepsna gedi ir šaukiasi mirusių sielų.“

„Pas Dabitų kaime gyvenančią siuvėją atvykusi iš Rusijos aiškiaregė namuose pajuto daug dvasių, jas išvarė palikusi tik vieną – namams saugoti.“

„Kitai moteriai, gyvenančiai Branduoliškiuose, bildukas paslėpė piniginę, kurią ji rado tik po kelių dienų ant aukšto.“

„Ėjo viena moteris iš Skaistakaimio į Gelgaudiškio bažnyčią Velykų naktį, o jai iš paskos ėjo baltai apsirengęs žmogus. Moteris sulėtina žingsnį, už jos einantis žmogus taip pat sulėtina, pagreitina – jis vėl taip pat. Tuomet moteris neiškentusi užkalbina baltą žmogų: „Tai šviesi, graži mėnesiena, kaip dieną. Smagu eit.“ O šis atsako: „Nesidvyok, kad šviesi, graži mėnesiena, tik dyvykis, kad gyvas su negyvu eina.“ Moteris vos gyva iš baimės nuėjo į bažnyčią, o numirėlis nusuko į kapus.“

„Vienoje senoje Pajotijo sodyboje buvo apsigyvenę bildukai. Kada jie apsigyveno – niekas nežino, mat tikrieji šeimininkai buvo mirę, o mieste gyvenę jų vaikai pardavė namą naujiems gyventojams. Atsikraustę naujieji šeimininkai gyveno apie savaitę ramiai, kol po kelių dienų pradėjo užsideginti šviesa, trinktelėdavo durys, įsijungdavo radijas. Blogas bildukas nebuvo: jis šeimininkų nelietė, bet ir ilsėtis neleido. Neištovėrė triukšmo, šeimininkai sodybą pardavė nieko nesakę naujiems pirkežams apie bildukus. Šie irgi neturėjo ramybės, tačiau namų nepaliko, o išsikvietė ekstrasensą, kuris bildukus išsiuntė į kosmosą. Nuo to laiko žmonės sodyboje gyveno ramiai.“

„Viena Gelgaudiškio gyventoja pasakojo, kad 1982 m., gyvendama „barake“, susidūrė su bildukais. Naktį, visai šeimai miegant, ji išgirdo, kad po kambarį kažkas vaikšto tyliais, lėtais žingsniais, matė, kaip juda kambarius skirianti užuolaida. Ji klaususi, kas čia vaikščiojās, tačiau atsakymo neišgirdusi, tik dar kartą sujudėjo užuolaida ir žingsniai nutolo. Gyventojai ekstrasensai aiškino, kad tai galys būti anksčiau „baraką“ apleidusių žmonių paliktas bildukas. Tereikia jo gražiai paprašyti: „Bilduk, pažaidei ir gana, leisk man ramiai gyventi.“

„Pajotijo kaimo gyventoja pasakojo apie 1968–1971 metais sklidusius gandus, kad kiekvieną pirmadienio naktį 12 val. 13 min. iš Gelgaudiškio kapinių velnias pažadindavo 13 pikčiausių, žiauriausių ir blogiausių vėlių, kurios eidavusios per Gelgaudiškio miestelį ir nusižiūrėdavusios gerą žmogų. Pirmiausiai jį norėdavo padaryti žiaurų, kad šis kenktų kitiems ir jau vėliau prisivilioti. Velnio atėjimą ir vėlių prisikėlimus matydavo kapinių sargas, kuris viską užrašinėdavo savo dienoraštyje. Vėliau jis išprotėjo ir netikėtomis aplinkybėmis pirmadienio naktį buvo pasmaugtas. Po pusės metų bekasant duobę kapinėse buvo rastas sargo dienoraštis, per kurį ir gimė šie gandai.“

Gelgaudiškio apylinkės Pajotijo kaimo gyventoja pasakojo apie netikusius vaikų žaidimus, kurie liūdnai baigiasi:

„Tai įvyko vėlyvą vasaros vakarą. Būrelis vaikų, ištroškę linksmybių ir pramogų, nusprendė eiti į mišką ir išsikviesti bildukus. Nuėję taip ir padarė. Pasijuokė, pasišaipė, kai kurie gąsdinosi. Nurimę išėjo namo. Naktį visiems sapnavosi košmarai, vaidenosi vaiduokliai, rodėsi žalios akys. Kitą dieną vienas vaikas iš tų nenuoramų ėjo į mišką pasivaikščioti ir, nors nebuvo nė menkiausio vėjelio, toje vietoje, kur vaikai kvietė bildukus, lūžo medis, ir smarkiai sužalojo jaunuolį.“

„Buvo sekmadienio pavakarė. Mama eidama į bažnyčią užsuko pas draugę paprašyti, kad eitų kartu. Moteris tuo metu negalėjo ir pasiūlė pabūti pas ją namuose, nes sakoma, kad kol bažnyčioje vyksta mišios, iš namų geriau niekur neiti. Bet mama draugės neklausė ir išėjo namo. Eidama keliuku išgirdo skambią dainą su muzika, o paėjusi toliau pamatė du susikibusius šokančius velnius. Nuo tada mano mama mišių metu niekur nevaikščioja.“

Keiksmi

Gelgaudiškio ir jo apylinkių gyventojai, norintiems pasakyti stipresnį žodelį, siūlo nepamiršti senų, visiems gerai žinomų lietuviškų posakių.

Kad tau balti arkliai vaidentūsi!
 Eik tu po velnių!
 Dumk, kur akys veda!
 Kad tave vokiečiai sušaudytų!
 O tu, asile prakeiktas!
 Po šimts kalakutų!
 Kad tu koją išsisuktum!
 Eik žvirblių baidyti!
 O tu, rupūže medine!
 Kad tave bitės sugeltų!
 Kad tu aslon pargriūtum!
 Kad tave vilkai suėstų!
 Kad tu kelio namo nerastum!
 Kad tu savo stuboj pasiklystum!
 Kad tave ožys subadytų!
 Kad tu velniui kojas mazgotum!
 Kad tave sukata sutrauktų!
 Kad tave ugnis prarytų!
 Kad tu galvą nutrūktum!
 Kad tu surūgtum!
 Kad tave perkūnas nutrenktų negriaudžiant!
 Tu, rūgštyne!

O tas pamatinė (rupūžė, rupūžgalvis, rupūžiokas, snarglys,
pienburnis)!

O tu, žalty!

Ožy tu neraliuotas!

O kad tu išpustum!

O kad tu nusprogtum!

Kad tave velniai rautų!

Kad tave perkūnas trenktų!

Kad tave kas į miltus sutrintų!

Rupūs miltai!

Eik tu peklon!

Eik tu šikt!

Žiurke!

Meškos šūde!

Sūtrauka!

Beždžionė!

Velnio išpera!

Išgama!

Gyvatė!

Kad tave kvaraba pavarytų!

Eik tu, drank!

Eik tu, dėže!

O ka jį garnys!

Rupūžėle mieliausia!

Kad tave velnias nujotų!

Kad tu surūgtum!

Kad tau velnias koją pakištų!

Kad tave velniai pagautų!

Po paraliais!

O tu, žvirblių baidykle!

Karve, tu lankų!

Slieke, tu sulysęs!

Rupūs miltai, saldūs kleckai!

Tai velnio pamušalas!

Kad tave kur plynios!

Kad tave rogės!

Kad tave kur galai!

Tai velnio boba!

Tu, žalty neraliuotas!

Kad tave skradžiai žemę!

Nelabasis!

Kad tave kiškis pagautų!

Kad tavo šienas supūtų!

Jop šiki medeliai!

Kad jį kur čemerys!

Tinginio pantie!

Šūds su bruknėm!

O tu, lerva!
 O tu, šmėkla!
 O tu, išgama!
 O tu, trauma!
 O tu, nevidone!
 O tu, galgone!
 O tu, bestija!
 O tu, kluika (varna)!
 O tu, skusbezdali!
 O tu, cholera!
 O tu, skarlatine!
 O tu, rudsamane!
 O ja, bitute!
 O tu, nugrubnagi!
 Prakeiktasis!
 Velnio apsėstas!
 O tu, rupūže purvinom akim!
 O tu, šuns užkulni!
 Kad tave raudinė parokiai!
 Ožka tu pipirine!
 Kad tu šaukšte vandens prigertum!
 Kad tu žalią varlę prarytum!
 Ak tu rudspangė!
 Ožy tu Ramoniškių!

Apie burtus, bildukus, mistinius reiškinius ir keiksmus pasakojo Gelgaudiškio miestelio ir seniūnijos gyventojai:

Saulena Vaickuvienė (Povilaitytė), gim. 1934 m.,
 Ona Biliuvienė (Račiūnaitytė), gim. 1934 m.,
 Saulena Onusaitienė (Polkytė), gim. 1932 m.,
 Stasė Simokaitienė (Antanaitytė), gim. 1919 m.,
 Salomėja Vasiliauskienė (Dervaitytė), gim. 1927 m.,
 Birutė Žemaitienė (Kriaučiūnaitė), gim. 1931 m.,
 Martina Karalienė (Šneideraitytė), gim. 1932 m.,
 Eugenija Balsienė (Puidokaitė), gim. 1925 m.,
 Marijona Bastienė (Stepkovičiūtė), gim. 1932 m.,
 Albina Žilaitienė (Morkevičiūtė), gim. 1934 m.,
 Emilija Jucienė (Balčiūnaitė), gim. 1946 m.,
 Teresė Dovydaitienė (Grybaitė), gim. 1940 m.

Medžiagą surinko Gelgaudiškio vidurinės mokyklos jaunieji
 kraštotyrininkai: Jurgita Bataitytė, Milda Karaliūtė, Virginijus
 Kutkaitis, Simona Pikčilingytė, Eglė Stankevičiūtė, Eglė Šlapikaitė,
 Paulius Mozūraitis, Robertas Skatikas. Parengė kraštotyros būrelio
 vadovė Rimutė Jievaitienė.

Kaip aiškinami Gelgaudiškio apylinkių vietovardžiai

Parengė Edita Korzonaitė

Publikacijai pasitelkti Lietuvių kalbos instituto Vardyno skyriaus fonduose esančių anketų „Žemės vardai“ skyreliai: „Vardų kilmės aiškinimai“, „Tautosakinės žinios“ ir „Archeologinės žinios“. Juose aptinkami pasakojamosios tautosakos tekstai, iš kurių daugiausia – padavimai. Šiuose kūriniuose „aiškinama konkrečių gamtos ar istorijos objektų kilmė, vaizduojami praeities įvykiai, susiję su ypatingomis vietomis ar žmonėmis bei mitiniais personažais.“¹

Dalis padavimų yra tam tikri trumpi pranešimai, aiškinimai ar teiginiai. Publikacijoje esančiuose kūriniuose aptinkama konkrečios vietovės, gamtos objekto ar statinio vardo kilmė. „Paprastai vietovė, apie kurią pasakojama padavime, ryškiai išsiskiria iš apylinkės reljefo, ji gerai žinoma vietiniams gyventojams, turi savo vardą.“² Pavyzdžiui, „Žmonės pasakoja, kad prieš 50–60 metų karčema³ nuomavo Katinas. Nuo jo tai vietai duotas vardas Katinynė“ (nr. 10).

Tekstai išdėstyti abėcėlės tvarka pagal vietovę (kaimą), apie kurią juose pasakojama. Toje pačioje vietovėje užrašyti kūriniai taip pat išdėstyti abėcėlės tvarka pagal pirmąją aiškinamosios vietos raidę. Pavyzdžiui, apžvelgiant Žygėnų kaime esančius gamtos objektus, iš pradžių pateikiama Dirslaūkio, paskui – Maľduobės ir Uliavónės vardų kilmė.

Užrašytų tekstų kalba beveik neredaguota, taisytos tik akivaizdžios gramatinės klaidos. Panašu, kad tekstai redaguoti anksčiau. Verta prisiminti, kad anketas daugiausia pildė mokytojai.

Publikacijoje pateikiami tokie pavadinimai, kokie rasti surašyti anketose, tik kūrinio, pažymėto 4-uju numeriu, pavadinimas parašytas laužtiniuose skliausteliuose, nes jis ne pasakytas pateikėjo ar fiksuotas užrašytojo, o sugalvotas parengėjos.

Prie tekstų nepateikiama būtina informacija apie kūrinio pateikėją (gyvenamoji vieta, konkretus amžius teksto pateikimo metu), nes anketose buvo fiksuojama pateikėjo gimimo vieta ir nurodytos amžiaus grupės (iki 15, 15–25, 25–40, 40–60, 60–80, per 80), kurių vieną informacijos rinkėjas turėjo pažymėti.

Taip pat nebus nurodoma tiksli skelbiamo teksto signatūra, nes Vardyno skyriaus fonduose aptinkama tik bendra informacija.

Alizavos⁴ kaimas

1. Alizava

Dapkūniškės plytinės prižiūrėtojas, pas kurį turėjo dirbti šios vietos gyventojai, buvo vardu Alizas ar Elijas. Nuo to gyventojus pavadinę elizaviškiais, o jų gyvenamą vietą – Elizavą.

Pateikė Antanas Stalgys, gim. Albertiškių k. Užrašė Marija Zubrytė 1935 m.

¹ Padavimas, *Visuotinė lietuvių enciklopedija*, Vilnius, t. XVII: Ona–Perizonijus, p. 212.

² Kerbelytė B. *Lietuvių liaudies padavimai*, Vilnius, 1970, p. 196.

³ *Karčema* (sl.) – smuklė.

⁴ Anketose „Žemės vardai“ Elizavą vadinama Alizavą. Remiantis *Vietovardžių žodynu* (<http://vietovardziai.lki.lt/>), Elizava – kaimas, esantis Šakių rajone, Marijampolės apskrityje, o Alizava – miestelis Kupiškio rajone, Panevėžio apskrityje.



*Daugerdiškė.
2005 m.
A. Andrijo nuotr.*

Bartupio kaimas

2. Bartupis

Seniau buvo Bařtupio dvaras. Pavadinimas gautas nuo to pat upelio, kuris bėga per Bartupio dvarą. Dvarą išskirsčius į kiemus, kaimui pavadinimas paliktas tas pat – Bařtupio kaimas.

Pateikė Mykolas Žemaitaitis, gim. Jotỹškių k. Užrašė Antanas Kamaitis 1935 m.

Daugerdiškių kaimas

3. Dvarlaukis

(Ūkininkas pirkęs iš dvaro lauko.)

Daugerdiškė. Šalia jos esančio Pakalniškių kaimo gyventojai šią vietovę vadina Jakyne, nes čia gyveno ūkininkai Jakai – broliai Juozas ir Pranas bei jų sesuo Marcelė. Žemė apie Jakų sodybą buvo vadinama dvarlaukiu. Senieji Jakai (Juozo, Prano ir Marcelės tėvai) Daugerdiškėje turėjo 111 ha ūkį-dvarą. Trys pastatai – troba, tvartas ir daržinė – išliko iki mūsų dienų.

Juozas Jakas buvo pasitraukęs į Lenkiją. Vėliau grįžo į Lietuvą ir čia mirė. Praną Jaką 1944 metais ištrėmė į Sibirą. Su juo elgėsi labai žiauriai. Neištveręs tremties, Pranas pasimirė.

Voverių kaime (Sintautų sen.) gyvenantis kraštotyrininkas Justinas Kasparaitis teisingai pastebėjo, kad Daugerdiškės prie Gelgaudiškio Jakai susigiminiavę su Raubais, kilusiais iš Valakbūdžio parapijos, Pusdešrių kaimo, ten reikėtų ieškoti tos giminystės pėdsakų.

Marcelė Jakaitė iš Daugėdiškės ištekėjo už Juozo Raubos (gim. 1866 m.), augusio Pusdešrių kaime (Sintautų vls.). Knygoje „Valakbūdžio parapija“ (medžiagą surinko ir apibendrino Zita Žievytė-Kulvietienė) rašoma, kad J. Rauba buvo išsimokslinęs. „Mokėsi Varšuvos universitete, vėliau Maskvoje baigė karo mokyklą. Buvo paskirtas į Či tą kazokų armijos pulkininku. Ten ištarnavo daugiau kaip metus. Tarnaujant Čitoje, jam teko dirbti aukso kasyklose, iš kur parsivežė aukso. Grįžęs į Lietuvą, Vilniuje nusipirko arklių ir panemune parjojo pas žmoną, gyvenusią Gelgaudiškyje...

J. Rauba gerai mokėjo rusiškai, lenkiškai, vokiškai ir itališkai. 1935 m. Romoje vyko kunigų konferencija. Juozas buvo pakviestas būti vertėju. Jis dažnai su kunigais važiuodavo į įvairius pasitarimus bei dideles šventes.

Raubai turėjo butelį, kur gyveno 3 samdinių šeimos. Be to, kasmet samdydavo dar du bernus ir dvi mergas, piemenį ir piemenę. Ilgokai bernais šiame ūkyje dirbo Dvylaitis ir vokietis Bekeris. Piemeniu keletą metų išdirbo Paspirgėlis. Didžiausias pajamas gaudavo už bekonus ir piena. Laikė 4 paršavedes, visus jų paršiukus augindavo. Savo reikalams kasmet pjaudavo 15 kiaulių, kitas parduodavo. Kiaulės paršiudavosi 2 kartus per metus. Bekonus veždavo į Šakius beveik kas pirmadienį. Parduoti Šakiuose bekonus buvo sunku, bet Raubai sekėsi – grįžti namo su bekonais nereikėdavo. Galvijų turėdavo iki 25, iš jų 18 karvių. Laikė 12 arklių. Nemažai būdavo kumeliukų, tai arklių irgi parduodavo. Avių laikė 60–70, parduodavo vilną, taip pat gyvas avis. Augino daugiau kaip šimtą vištų, daug žąsų, ančių ir kalakutų.

Prie gyvenamojo namo iš vienos ir kitos pusės žydėdavo gėlės. Prie namų vešėjo 4 ha miškelis, kuriame daugiausiai buvo uosių ir ąžuolų. Grįžusi iš Sibiro, šeima dar rado 38 ąžuolus, o 1996 m. jų likę tik 3.

Raubų kieme buvo daug pastatų: dviejų galų stuba, dvi klėtys, kiemo viduryje dengta stoginė vežimams, rogėms, įvairioms mašinoms ir padargams laikyti. Atskirai stovėjo kiaulių, avių ir arklių tvartas, kitas–didelis ir ilgas karvėms ir prieaugliui laikyti. Akį džiugino didelis klojimas su keliomis aslomis, didelė bulvinė, vištidė ir atskiras pastatas bičių rakandams pasidėti. Turėjo 25 avilius. Bitės prinešdavo labai daug medaus, jo negailėdavo visai šeimynai, duodavo ir kaimynams.

Ūkininkas turėjo dvi gražias vieninkes bričkas ir vieną dvikinę. Kalėdojant dažnai vežiodavo kleboną. Buvo gražios rogės, ūkinių vežimų ir „šlajų“ net keliolika.

Obuolius (žieminius) laikydavo stuboje įrengtame sklepe (rūsyje). Privirdavo daug obuolienų ir slyvienių, džiovindavo obuolius, slyvas ir vyšnias, gamindavo ir vyno.

Per Užgavėnes paprastai pravažinėdavo arklius. Užgavėnėms prikepėdavo daug kropelių ir narstukų (žagarėlių). Per kūčias būtinai virdavo avižinio kisieliaus. Kūčiukų retai kepėdavo. Eglutę puošdavo saldainiais ir obuoliais. Per Velykas atvažiuodavo karabija (Velykų bobutė) su dovanėlėmis. Svečiams virdavo žąsų juką.

Žiemos vakarais moterys plėšydavo plunksnas, kedendavo vilnas, megzdavo kojines, pirštines, verpdavo. Vakaronės buvo linksmos – juokai, dainos, o kartais ir „robaksai“. Šienapjūtė, linarovis, bulviakasis visuomet baigdavosi „robaksu“.

Valgydavo penkis kartus: pusryčius, priešpiečius, pietus, pavakarius ir vakarienę. Vasarą per karščius būdavo 2–4 valandų perpietė, tuomet ilsėdavosi arba dirbdavo po stogu.

Juozas buvo labai visuomeniškas, padėjo statyti bažnyčią, dalyvavo visų organizacijų veikloje, rėmė krašto žmonių švietimą, mėgo linksmas draugijas.

J. Raubos šeimoje augo penki vaikai. Trys sūnūs: Juozas, Pranas, Jonas ir dvi dukros: Janina ir Eugenija. Jis savo vaikus irgi leido į mokslą. Juozas buvo mokytojas. Dirbo netoli Jurbarko, Viduklėje, paskiausiai – Kelmės rajone Žalpiuose, kur ir dabar gyvena.

Juozas vedė Leokadiją Rudminaitę, kuri taip pat buvo mokytoja. Jų šeimoje augo trys vaikai: Vytautas, Dalia ir Laimutė. Visi jie baigę aukštuosius mokslus.

Duktė Janina, baigusi Valakbūdžio pradžios mokyklą, dvejus metus mokėsi Zyplių žemės ūkio mokykloje. Ištekėjo už Juozo Sakalausko iš Plioriškių kaimo. Jis dirbo policininku Kaune. Užėjus rusams, Sakalauskas parvažiavo į tėviškę, kur okupantai palaikė jį šnipu ir nušovė.

Sūnus Pranas mokėsi Šakių gimnazijoje. Po karo mokytojavo Kaune. Ten ir mirė 1981 m.

Sūnus Jonas, baigęs šešias gimnazijos klases, kartu su tėvais buvo ištremtas į Sibirą. Ten vedė tremtinę Moniką Jurevičiūtę, kilusią iš Kėdainių r. Zaciškės kaimo. Jos tėvai turėjo 70 ha ūkį. Jono šeimoje augo penki vaikai: Vytautas, Genovaitė, Laimutė, Jonas ir Gintaras. Grįžusi į Lietuvą, Jono šeima įsikūrė Akademijoje, Kėdainių r.

Duktė Eugenija taip pat buvo ištremta į Sibirą. Grįžo į Lietuvą kartu su motina ir broliu. Ištekėjo už Bacevičiaus ir gyvena Gelgaudiškyje“.

Pateikė Juozas Jakas, gim. Gelgaudiškyje. Užrašė Anelė Mikelkevičiūtė 1936 m.

Gelgaudiškio dvaras

4. [Gelgaudiškio pilis]

Šiuo vardu žmonės vadina tik Gelgaudiškio dvaro rūmus. Kitur dvaruose rūmus vadina „palociais“ arba „rūmais“. Iš to galima spręsti, kad toje vietoje senovėje buvo pilis. Senieji dvaro rūmai irgi pilimi buvo vadinami. Jie buvo dviejų aukštų, raudonų plytų, bet architektūriškai jokio panašumo į pilį neturėjo: buvo paprasti rūmai. Šie rūmai keliolika metų prieš karą sudegė ir Komaras, degėsius nugriovęs, ant tos vietos pastatė stilingesnius rūmus. Tulas Ragolskis (jau miręs) pasakojo, kad jis dirbęs griauinant senų rūmų liekanas ir statant naujus. Jie, darbininkai, kas-



Gelgaudiškio dvaro rūmai (statyti 1842–1846 m.), kuriuos žmonės vadino pilimi. 2005 m. A. Andrijono nuotr.

dami pamatus užtikę šiaurės vakarų kampe urvą, kuris vedė Nemuno link. Tuo urvu eję keliasdešimt metrų, bet užtikę įgriuvusių vietų, lempoms užgesus, jie išsigandę ir grįžo atgal. Niekam nieko nesakę urvą užkasę ir užmūrijo naujus pamatus.

Pateikė Ž. K. Užrašė Marija Zubrytė 1936 m.

5. Lapynas

(Šioje dauboje pasikoręs prūsas Lapinas ir nuo to laiko daubą pavadinę Lapynu.)

6. Plakinyčia

(Trobėsys, kur nusikaltusius baudžiauninkus plakdavo. Po baudžios trobesį perdirbo į kumetyną.)

Pateikė Jonas Adomaitis, gim. Gelgaudiškyje. Užrašė Marija Zubrytė 1936 m.

Jankūnų kaimas

7. Duobynė

(Vienkiemis, sudarytas kaimą skirstant į vienkiemius. Čia gyveno ūkininkas Duoba. Jam nusigyvenus, ūkį nupirko Gelgaudiškio dvaro savininkas Komaras. Esant ūkiui ne to kaimo gyventojų rankose, kaimiečiai jį atskirai pavadino.)

8. Elksna

(Čia seniau augo alksnynai, nuo to ir balos pavadinimas.)

Pateikė Jurgis Dobilas, gim. Jankūnų k. Užrašė Marija Zubrytė 1935 m.

Jotyškių kaimas

9. Jotyškiai

(Šio kaimo vardas gautas nuo Jotijės upelio.)

Pateikė Mykolas Žemaitaitis, gim. Jotyškiuose. Užrašė Antanas Kamaitis 1935 m.

Gudlaukių kaimas

10. Katinynė

(Žmonės pasakoja, kad prieš 50–60 metų karčemą nuomojo Katinas. Nuo jo tai vietai duotas vardas Katinynė.)

11. Senjotijis

(Žmonių pasakojimu, buvusi Jotijės upės vaga. Vėliau Jotiją prasiGRAUŽUSI vagą kiek toliau į dešinę pusę.)

Pateikė Jonas Maumevičius, gim. Varčiulių k. Užrašė Pranas Jurgelis 1938 m.

Keršių kaimas

12. Lazdynė

(Žmonės pasakoja, kad toje lankoje seniau augdavo lazdynai. Vėliau, lazdynus išrovus, išlyginta ir padaryta naudinga pieva.)

Pateikė Jonas Maumevičius, gim. Varčiulių k. Užrašė Pranas Jurgelis 1938 m.

Kregždančių kaimas

13. Bastynė

(Apylinkėje Basčių (pavardė) yra gana daug. Seniau buvo ištisi kaimai. Matyt, jų gyventojai mėgdavo bastytis⁵ iš vienos vietos kitur, tai ir gavo bendras pavardes ir vietovardžio pavadinimą. Tokiu vietovardžiu esama be Kregždančių kaimo dar Zuikinės kaimas, buvęs Urviškės dvaro laukuose.)

Pateikė Juozas Naujokaitis, gim. Kregždančių k. Užrašė Juozas Merčaitis 1935 m.

Pajotijo kaimas

14. Anapolis–Klerapolis

(Žmonės pasakoja, kad baronas⁶ Koidelis, gyvenęs Gelgaudiškyje, vieną dvarą ati-

⁵ *Bastytis* – šen ten eiti, klajoti, tranškytis, valkiotis.

⁶ *Baronas* – bajorų titulas, žemesnis už grafo; *asmuo, turintis tą titulą.*

davė savo dukteriai Onai, o kitą – Klarai. Nuo tada Onos dvaras buvo pavadintas Anapoliu, o Klaros – Klerapoliu.)

Pateikė Juozas Pažerskas, gim. Pąjotijo k. Užrašė Antanas Kamaitis 1935 m.

15. Durpinyčiai

(Bala gavo vardą nuo durpių.)

16. Daujočiai

(Kadaise Klarapolyje gyveno bajoras Daujotas. Jis davė dviem šeimoms 1 ha žemės ir leido pasistatyti sau namus. Po kiek laiko ant to žemės sklypo įsikūrė jau 6 kiemai ir pavadino savo mažą kaimelį Daujōčiai. Dabar tie ūkininkai turi žemės tiek, kaip ir visi naujakuriai, bet priklauso prie Pąjotijo kaimo.)

17. Pąjotijys

(Šis dvaro pavadinimas yra gautas nuo Jotijōs upelio vardo, nes dvaro žemė traukėsi išilgai kairiuoju upelio krantu.)

Pateikė Antanas Stalgys, gim. Albertiškių k. Užrašė Antanas Kamaitis 1935 m.

Pakalniškių kaimas

18. Enzelynė

(Pasakojama, kad gyvenęs toj vietoj žydas Enzelis, o vėliau jis tą lauką išmainęs.)

Pateikė Stranzanskas, gim. Gelgaudiškyje. Užrašė Anelė Mikelkevičiūtė 1935 m.

19. Miegališkė

(Pasakojama, kad piemenukas ganė gyvulius ir užmigęs. Paskui jį rado negyva.)

Pateikė Jonas Sabas, gim. Gelgaudiškyje. Užrašė Anelė Mikelkevičiūtė 1935 m.

Skaistakaimio kaimas

20. Kruopinė

(Seniau buvus karčema, kurią laikė Kruopys.)

21. Šeplerynė

(Buvusi plytinė. Vedėjas buvo pavarde Šepleris.)

22. Tiltdaubė

(Per šią daubą ant Narkūnų vieškelio barono Koindelio buvęs pastatytas gražiausias ir didžiausias visoj apylinkėj tiltas, nuo to ir daubos pavadinimas.)

23. Užsalis, arba Skenduolynė

(Čia prieš 40–45 metus pavasarį rusų žandarų⁷ vejami ledu įlūžę ir paskendę du knygnešiai iš Raseinių apskrities. Palaidoti esą Gelgaudiškio kapuose.)

24. Žydaubė

(Pasakojama, kad čia prieš keliasdešimt metų pasikorė žydas. Nuo to – Žydaubė.)

Pateikė Antanas Giedraitis, gim. Narkūnų k. Užrašė Marija Zubrytė 1935 m.

Stanaičių kaimas

25. Meškinis

(Prieš 100 metų šioje dauboje ir aplink buvo užsilikęs nuo neatmenamų laikų tankus, labai storų medžių miškas. Prieš tiek pat laiko šioje dauboje meška išsiaugino meškiukus ir išsivedė nežinia kur. Taigi, prieš 100 metų žmonės matė mešką čia paskutinį kartą. Nuo to laiko ir daubos (upokšnio) pavadinimas.)

Pateikė Vincas Kulikauskas, gim. Stanaičių k. Užrašė Marija Zubrytė 1936 m.

Trakų kaimas

26. Maskolprūdis

(Būktai beeidamas per jį, vos tik spėjus užšalti, įlūžęs ir prigėręs kareivis (rusų) – maskolius. Todėl ir vadinamas Maskolprūdžiu.)

Pateikė Juozas Onusaitis, gim. Gelgaudiškyje. Užrašė Juozas Merčaitis 1935 m.

Vaivadiškės kaimas

27. Vaivadiškė

(Seniau tą 12 ha ūkį valdė ūkininkas Vaivada. Gelgaudiškio baronas atėmė tą žemę ir priskyrė prie Bařtupio dvaro, bet Lietuvai tapus nepriklausomai, tą 12 ha ūkį pavedė valdyti eiguliams (valdiška žemė.)

Pateikė Mykolas Žemaitaitis, gim. Jotyškių k. Užrašė Antanas Kamaitis 1935 m.

⁷ Žandaras – kai kurių šalių kariškai sutvarkytos specialios policijos tarnautojas.

Žygėnų kaimas

28. Dirslaukis

(Nuo to, kad žiemkenčiuose vis būdavo daug dirsių. Vieta gana žema.)

29. Malduobė

(Buvo seniau plytinė ir iš tos vietos buvo imamas molis. Pasiliko gana gili duobė, dabar turi apie 1 metrą gylio.)

30. Uliavonė

(Prūdo⁸ salelėje dvaro ponybė linksmindavosi – uliojo (sakoma ir uliavojo), nuo to dvaro darbininkai, o toliau ir apylinkė praminė Uliavone.)

Pateikė Juozas Onusaitis, gim. Gelgaudiškyje. Užrašė Juozas Marčaitis 1935 m.

⁸ *Prūdas* (sl.) – tvenkinys.

ŽYMESNIEJI ŽMONĖS

Lakūnas Vilius Amonas iš Gelgaudiškio dvaro ir jo šeima

Gimė 1901 m. balandžio 2 d. Šakių apskrityje, Gelgaudiškio dvare. Į Lietuvos kariuomenę įstojo 1920 m. lapkričio 15 dieną. Baigė Karo mokyklos 4-ąją laidą. 1921 m. gruodžio 18 d. jam suteikė leitenanto laipsnį. Aviacijoje pradėjo tarnauti 1924 m. rugsėjo 18 dieną. Savarankiškai išskrido 1925 m. liepos 30 dieną. Tarnavo 3-iojoje oro eskadrilėje.

Mirė 1926 m. gegužės 26 d. po motokatastros netoli Pagėgių – pasibaidžius arkliui, jo motociklas susidūrė su vežimu. Ltn. V. Amonas perlaidotas į Senavės kapines.

Tokia lakoniška informacija buvo išspausdinta knygelėje apie žuvusius lakūnus „Palūžę sparnai“ (S. Lukšys, R. Mintautas, J. Monkevičius, 1997).

Visai netikėtai apie lakūną V. Amoną ir jo šeimą iš Gelgaudiškio dvaro vėl teko išgirsti 2005 metais. Tų metų rudenį iš Berlyno į Vilnių atvažiavo šios giminės atžala Stefka Ammon (kaip ji pati sako – Amonaitė).

S. Ammon gimė 1970 m. Gerdene (Vokietija). Lakūnas V. Amonas buvo jos senelio brolis. S. Ammon – skulptūros meno specialistė. Su akmens skulptūros darbu susipažino 1992 m. Hanoveryje, 1994–2000 m. skulptūros meną studijavo Berlyno aukštojoje meno mokykloje, 1998–1999 m. tobulinosi Pensilvanijoje (JAV), 2002–2005 m., būdama docentė, dirbo Berlyno aukštojoje meno mokykloje.

Ši skulptūros meno specialistė iš Vokietijos jau seniau pradėjo domėtis savo šeimos istorija. Apie gyvenimą Lietuvoje jai pasakojo teta Erna, jos sūnus Manfredas, kiti giminaičiai. Stefka ieškojo šeimos gyvenimo pėdsakų Kaune, o tos paieškos ją atvedė į Vilnių.

Tarpukariu Amonų šeima gyveno Kaune. Atrodo, kad iš Gelgaudiškio į Kauną Amonai persikėlė 1910 m. ir ten gyveno iki 1941 m., trumpai – ir vokiečių okupacijos metais. Tetos Er-



*Lakūnas Vilius
Amonas*



*Stefka Amon
(dešinėje) ir anglų
kalbos specialistė
Natalija Bacevičienė.
2005 m.
A. Andrijono nuotr.*



Kauno sporto klubo „Kultus“ futbolo komanda: pirmoje eilėje iš kairės – Petrovas, E. Hiršas, R. ir A. Fliotemejeriai, Skorupskis; antroje eilėje – sekretorius A. Hiršas, Glaubertas, Hanusauskas, Eikevičius, Gravleisas, Franskevičius, Henrikas Amonas, Bagdonas, Kremeris, pirmininkas Deringas. 1927 m. Iš V. Gudelio archyvo

nos Ammon fotoalbume Stefka pamatė tuometinės vokiečių mokyklos Kaune nuotraukų. Netoli tos mokyklos, Totorių gatvėje prie kapinių, ilgą laiką gyveno Amonų šeima. Tuometinė vokiečių mokykla buvo Vytauto prospekto ir Totorių gatvės kampiniame name. Po 1944 m. ten veikė rusų mokykla. 1939–1941 m. tame name įsikūrė Repatriacijos komisija. Joje iki 1941 metų kovo dirbo S. Ammon senelis Reinhold Ammon. Po to jis išvyko į Lodzę.

Teta Erna ištekėjo už Henriko (Heinrich) Amono (1905–1992), kuris buvo S. Ammon senelio Reinhold Ammon (1903–1990) vienas iš brolių. Atrodo, kad Erna su



Amonų šeima Gelgaudiškyje (iš kairės): Albertas (1897–1915), Vilius (1901–1926), tėvas Augustas Albertas Amonas (1871–1958), Reinholdas (1903–1990), Oskaras (1895–1970), mama Berta Marie Amon (gimusi Šveicarijoje), Heinrichas (1905–1992). Vėliau Gelgaudiškyje gimė Edmundas (1907–1994), Irma Amon (Breimerienė), (1911 Kaune–2004). 1907 m. Iš S. Amon šeimos archyvo

Henriku susituokė 1944 metais. Henrikas vienintelis iš brolių 1989 m. gegužę vėl buvo aplankęs Lietuvą. Turistinė grupė, su kuria jis atvažiavo į Vilnių, pabuvojo ir Kaune.

S. Ammon išsiaiškino, kad Henrikas Amonas (tetos Ernos vyras) buvo vokiečių sporto susivienijimo KSK „Kultus“ narys. H. Amono sūnus Manfredas (kalba ir lietuviškai) pasakojo, kad H. Amonas žaidė futbolą Lietuvos nacionalinėje futbolo komandoje vartininku. Tikrų žinių nėra, bet šeimoje buvo kalbama, kad jis net dalyvavęs 1924 m. Lietuvos olimpinėje komandoje.

2005 m. Vilniaus senamiestyje dar veikė Lietuvos sporto muziejus. Jame dirbo mūsų krašto sporto entuziastas, istorijos žinovas ir pasakotojas Vytautas Gudelis. Jį gerai pažinojau ir vieną rytą paskambinau, trumpai išklėjau apie futbolininką H. Amoną. Jau vakarop Vytautas paskambino ir pasakė, kad kai ką savo archyve aptiko.

V. Gudelis „Sporto“ laikraštyje (1924 12 25) rado paskelbtas 1924 m. Kauno futbolo apygardos statistikos žinias, kuriose minimas Amonas, tais metais vieną kartą žaidęs Kauno futbolo rinktinėje. V. Gudelis taip pat nurodė, kad Amonas žaidė KSK komandoje. KSK 1924 m. priklausė I A komandų grupei (aukščiausiai), tais metais sužaidė 6 varžybas, 2 laimėjo ir užėmė trečiąją vietą iš keturių. Suvestinėje minima ir „Kultus“ komanda (I B komandų grupė), savo grupėje tais metais ji užėmė antrąją vietą.

1925 m. „Sporte“ (1925 05 Nr. 25) nurodoma, kad Amonas (KSK) atstovavo antrajai Kauno rinktinei, kuri gegužės 21 d. žaidė su Kauno pirmąja rinktine. Rungtynės baigėsi lygiosiomis – 2:2 (1:1).

Susipažinus su S. Ammon Vilniuje, paaiškėjo nemaža jos šeimos genealoginio medžio dalis, kurią jai pavyko išsiaiškinti.

Albert Ammon (1897–1915); Wilhelm Vilius Ammon (1901 Gelgaudiškyje–1926 Tilžėje); August Albert Ammon, jų tėvas (1871 02 12 Papiškių k.–1958 Wolfenbittel), jo žmona buvo Bertha Marie Schwarz (1872 01 14 Valiulių k.–1946 Wolfenbittel); Reinhold Ammon (1903 Gelgaudiškyje–1990 Hanoveryje), Oskar (1895 Gelgaudiškyje–1970 Bad Mergentheim), Heinrich Ammon (1905 Gelgaudiškyje–1992 Wolfenbittel).

Vėliau gimė Edmund Ammon (1907 Gelgaudiškyje–1994 Tampa, JAV).

Irma Ammon (1911 Kaune–2004 New Jersey, JAV) ištekėjo ir tapo Breimeriene (Breimer), Algirdo Breimerio (dirbo kino srityje) žmona.

August Albert ir Berta Marie Ammon šeimoje, kurioje gimė būsimasis Lietuvos kariuomenės aviacijos karininkas W. Ammon, augo 7 vaikai: Oscar (1895 11 10 Gelgaudiškyje–1970), Albert (1897 Gelgaudiškyje–1915), Wilhelm Vilius (1901 04 10–1926), Reinhold (1903 06 25 Gelgaudiškyje–1990), Heinrich (1905 02 14 Gelgaudiškyje–1992), Edmund (1907 08 29 Gelgaudiškyje–1994 JAV), Irmgard (apie 1910–2002 JAV).

Reinholdo Ammon šeimoje gimė Georg (1932 Kaune) ir Adolf (1942).

Adolfo Ammon šeimoje gimė Stefka Ammon (1970).

Heinrich Ammon šeimoje užaugo du sūnūs – Manfred (1944 Kaune) ir Peter (1947 Vokietijoje).

Šios plačios giminės palikuonys Vokietijoje saugo nuotraukas, kurias primena 1906–1907 metus Gelgaudiškyje.

Parengė Antanas Andrijonas

Savanoris Petras Andriulaitis

1897 02 18–1999

Savanoris kūrėjas, Vyčio kryžiaus ordininkas. Gimė Turčinų kaime, netoli Naumiesčio. Iki Pirmojo pasaulinio karo baigė Naumiesčio keturklasę mokyklą. Pradėjo mokytis Veiverių mokytojų seminarijoje. Prasidėjus karui, grįžo į tėvų ūkį Turčinuosė. Kai 1918 m. Marijampolėje duris atvėrė mokytojų kursai, juos lankyti pradėjo P. Andriulaitis. 1919 m. pradžioje iš Kaučo atvažiavo karininkai ir pradėjo agituoti jaunuolius stoti savanoriais į Lietuvos kariuomenę. Dauguma pilnamečių moksleivių išvyko į karą, tarp jų buvo ir P. Andriulaitis. Kaune „ragavusius“ mokslo pasiuntė į puskarininkių mokyklą. Kovo mėnesį Panemunėje įkūrė karininkų mokyklą, gabesnius perkėlė į ją. P. Andriulaitis pateko į karininkų mokyklą. Tačiau gegužės mėnesį bolševikai jau buvo prie Pānevėžio, Kėdāinių. Frontui trūko naujų jėgų. Iš karo mokyklos pareikalavo 50 savanorių. Su 2-uoju pulku P. Andriulaitis išvažiavo



Savanoris
Petras Andriulaitis



Andriulaičių šeimos kapas Gelgaudiškio kapinėse. 2005 m. A. Andrijo nuotr.

į Kėdąnius. Gegužės 11 d. 2-ojo pulko kariai įžengė į Pānevėžī, frontas pasuko Daūgpilio link.

Gegužės 29 d. žvalgyboje puskarininkis P. Andriulaitis pateko į situaciją, už kurią buvo apdovanotas I laipsnio kryžium „Už Tėvynę“. 1920 m. vasario 3 d. Valskybės Prezidento įsakymu kryžius „Už Tėvynę“ pavadintas „Vyties kryžium“.

1919 m. rudenį P. Andriulaitis jau kovėsi prie Radviliškio su bermontininkais, o 1920 m. rudenį 2-asis pulkas persikėlė prie Drūskininkų, mūšiai vyko su lenkais. 1921 m. gegužės mėnesį jis demobilizavosi ir grįžo į Tuřčinus. Kaime veikė šaulių būrys, puskarininkis išijungė į jo veiklą. 1923 m. dalyvavo Klaipėdos krašto vadavime. Nuo 1924 m. dirbo Šakių pasienio policijos sargybos viršininku, muitininku Klaipėdoje.

Po karo, 1946 m. vasarį, grįžo į tėviškę. Buvo suimtas ir ištremtas į Sibirą. Į Lietuvą sugrįžo 1956 m., apsigyveno Gelgaudiškyje, kur buvo jo šeima. Sunkiai dirbo, pensiją išsireikalavo tik 1968 metais. Gelgaudiškyje paminėjo savo 100-metį. Palaidotas Gelgaudiškyje.

Parengė Antanas Andrijonas

Gydytojas Jonas Petras Bajerčius 1907–1985

Gimė 1907 m. gegužės 14 d. Stanaičių kaime, Gelgaudiškio valsčiuje. Baigęs Jurbarko „Saulės“ gimnaziją, pradėjo studijuoti Lietuvos universitete, Medicinos fakultete.

Studijuodamas vedė Eleną Aleknaite, augino du vaikus – sūnų Jūrą Liucijų (baigęs konservatoriją, chorvedys), dukrą Audronę Reginą (Liucijos vaidmens atlikėja filme „Adomas nori būti žmogumi“). Buvo studentų ateitininkų korporacijos „Gaja“ valdybos narys, vėliau pirmininkas. Baigęs Vytauto Didžiojo universitetą, vertėsi medicinine praktika. Artėjant Rytų frontui, 1944 m. pasitraukė į Vakarus, šeima liko Lietuvoje. Kurį laiką gyveno Lenkijoje, vėliau emigravo į JAV. Vertėsi privačia medicinine praktika. Aktyviai dalyvavo išėivijos lietuvių kultūrinėje veikloje. 1957 m. jį išrinko JAV lietuvių bendruomenės Čikagos apygardos valdybos pirmininku. Prisidėjo organizuo-



*Aktorė Audronė Regina
Bajerčiūtė*



Iš k. sėdi Antanina Bajerčienė (Antano mama), kun. Pranas. Iš Bajerčių giminės: Antanina Bajerčienė (sėdi, Antano Bajerčiaus senelė), kun. Pranas Bajerčius, Juozas Bajerčius (stovi iš kairės, A. Bajerčiaus tėvas), Marcelė Bajerčienė su vyru gydytoju Jonu Bajerčiumi. 1928 m. iš A. Bajerčiaus šeimos albumo

jant JAV ir Kanados lietuvių šventę, kuri įvyko 1957 m. birželio 30 dieną. Vadovaudamas Čikagos apygardos lietuvių valdybai, nemažai pastangų įdėjo, kad Čikagos lietuvių scenoje būtų pastatyta V. Klovos opera „Pilėnai“, J. Karnavičiaus – „Gražina“, A. Vienuolio drama „Paskenduolė“, B. Sruogos „Apyaušrio dalia“.

Pablogėjus sveikatai, iš visuomeninės veiklos pasitraukė, vertėsi tik privačia medicinine praktika.

J. P. Bajerčius mirė 1985 05 14 Čikagoje. Palaidotas Šv. Kazimiero kapinėse.

Parengė Antanas Bajerčius

Kunigas Pranas Bajerčius 1894–1967



*Kun. Pranas Bajerčius Vokietijoje.
Apie 1947 m.
Iš A. Bajerčiaus šeimos albumo*

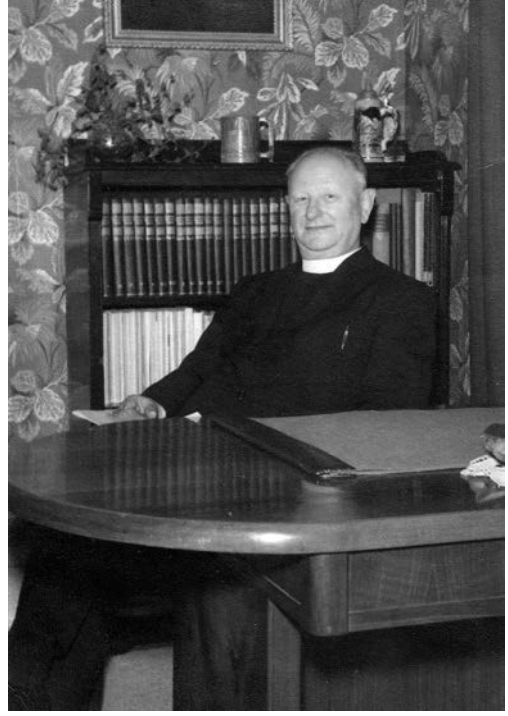

*Kun. Pranas Bajerčius JAV. 1962 m.
Iš A. Bajerčiaus šeimos albumo*

Gimė 1894 m. birželio 2 d. Stanaičių kaime, Gelgaudiškio valsčiuje. Mokėsi Jurbarko gimnazijoje, po to – kunigų seminarijoje. 1919 m. išventintas į kunigus. Pirmąsias šv. Mišias aukojo Gelgaudiškio bažnyčioje 1920 05 23. Tęsė studijas Lietuvos universitete, Teologijos fakultete, kurias baigė 1928 metais. 1929 m. paskirtas Ylakių vikaru. Tais pačiais metais Klaipėdoje P. Bajerčius įsteigė katalikų jaunimo draugiją „Neringa“, dramos būrelį ir biblioteką. Bendradarbiavo dienraštyje „Rytas“, 1930–1934 m. Klaipėdos Vytauto Didžiojo bei Pagėgių gimnazijų kapelionas ir tikybos mokytojas. Pagėgių parapijoje pradėjo dirbti 1935 01 20. Čia klebonu dirbo iki 1944 m. rudens. 1939 m. Klaipėdos kraštą okupavus vokiečiams, Klaipėdos prelatūra prijungta prie Varmijos vyskupijos (iki 1939 m. priklausė Telšių vyskupijai). 1944 m. rudenį pasitraukė į Vakarų, iki 1950 m. gyveno Vokietijoje. 1950 m. atvykęs į JAV, kunigavo įvairiose Pensilvanijos lietuvių parapijose. Buvo Fountain Springs aukštesniosios mokyklos kapelionas. Rašė į laikraštį „Naujasis gyvenimas“.

P. Bajerčius mirė 1967 m. rugsėjo 23 d. Ashlande, JAV.

Parengė Antanas Bajerčius

Skulptorius Kęstutis Balčiūnas

Gimė 1958 m. balandžio 5 d. Laūksodžio kaime, Žeimelio apylinkėje, Pakruojo rajone. Baigė Žeimelio vidurinę mokyklą, labai gerais pažymiais įgijo Telšių dailės technikumą diplomą. Įstojo ir baigė Leningrado dailės akademiją.

Plačiai žinomi K. Balčiūno darbai: monumentas Lietuvos Respublikos Prezidentui Kaziiui Griniui (1994, prie Kazlų Rūdos), memorialinė lenta su reljefiniu portretu popiežiui Jonui Pauliui II (1996, Vilniaus arkikatedroje), Trijų tarsių kompozicija (1996, Toronte, Kanadoje), paminklas vyskupui Motiejui Valančiui (2001, Nasrėnuose, prie Salantų), šv. Jurgio skulptūra ant buvusio „Vilniaus“ viešbučio pastato Vilniuje ir kt. Jo darbai puošia galerijas ir privačias kolekcijas Vokietijoje, JAV ir kitur.

K. Balčiūnas vedė Astą Tirlikaitę iš Pakalniškių kaimo, buvusio Gelgaudiškio valsčiaus. Pakalniškiuose jis dažnai lankosi, ten dirba. 2001 m. sukūrė Pakalniškių kaimo Kryžių. Kryžius pastatytas ir pašventintas netoli jo uošvijos, gražioje kaimo kryžkelėje prie kadagyno, ant Nemuno šlaito. Kryžių pašventino Gelgaudiškio parapijos klebonas kun. Vladas Jackūnas (2001 06 22).

Parengė Antanas Andrijonas

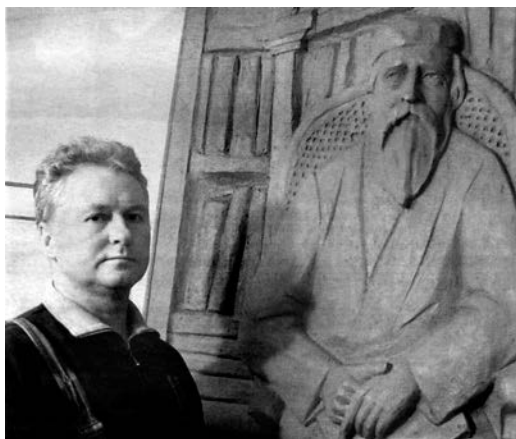

Skulptorius Kęstutis Balčiūnas. 2008 m.

Gydytojas Juozas Baltrušaitis

1925 02 04–1985 05 08

Gimė 1925 m. vasario 4 d. Griškabūdyje. Baigęs Šakių „Žiburio“ gimnaziją, medicinos mokslus studijavo Kauno universitete. 1950 m. baigęs studijas, paskirtas dirbti į Gelgaudiškio ambulatoriją, o netrukus iškeltas į Žemąją Panemūnę vadovauti ligoninei. Bet ir čia ilgai neužsibuvo. Tais pačiais metais J. Baltrušaitis skiriamas Šakių centrinės ligoninės vyr. gydytojo pavaduotoju gydymo reikalams. Šias pareigas ėjo net 35 metus. Domėjosi liaudies medicina, aktyviai dalyvavo visuomeniniame gyvenime, buvo renkamas rajono deputatu, tarp žmonių turėjo didžiulį pasitikėjimą.

1985 m. sausio 28 d., minint gydytojo J. Baltrušaičio 60-ties metų gimimo sukaktį, sukaktuvininkas kalbėjo:

„Esu laimingas gimęs ir augęs gražiojoje Lietuvoje. Dėkingas gydytojams, kurie mane paleido į šį gražų pasaulį. Dėkingas tėviškės žemei, kuri mane išpenėjo, išmokslino, nesigailiu atvykęs dirbti į



Gydytojas Juozas Baltrušaitis

gimtąjį rajoną ir savo visą gydytojo 34 metų veiklą paskyręs savo kraštiečiams.“

J. Baltrušaitis mirė 1985 m. gegužės 8 dieną. Palaidotas Šakių kapinėse.

B. Aleknavičius, V. Aleknavičius, *Novužės krašto vaikai*, 7 t.

Kukli Zanavykijos dukra

Apie ją skaičiau aktoriaus Laimono Noreikos atsiminimų knygoje. Ši aktorių žino kelios Lietuvos žmonių kartos. Ir toli už Lietuvos ribų. Laimonas šią moterį knygoje vadina tiesiog Onute, netgi – Onutėle. Kiek šilumos. Ir įvertinimo jai.

Onutė į žymiojo aktoriaus šeimą atėjo šeiminkauti, kai jai buvo jau 60 metų. Iki tol net 25 metus ji šeiminkavo pas daktarą Joną Staugaitį – buvusį Seimo pirmininką, vėliau – žurnalo „Medicina“ redaktorių. Net 33 metus Onutė šeiminkavo L. Noreikos, iš dalies – ir jo uošvio, Justo Paleckio, šeimose. Daug gerų žodžių apie Onutę parašyta knygoje. „*Ji buvo geroji šeimos dvasia*“, – rašė aktorius.

Gerbė Onutę ir aktoriaus aplinkos žmonės. Buvo taip, kad net garbusis mūsų poetas Justinas Marcinkevičius, apsilankęs pas L. Noreiką, įteikė rožių puokštę ne kam kitam, bet Onutei.

Onutė mirė perkopusi 90 metų slenkstį. Giminės iš Maštaičių kaimo norėjo ją palaidoti Gelgaudiškio kapinėse, bet Laimono šeima juos perkalbėjo. Kaip ilgametę savo šeimos narę palaidojo Vilniuje.

Tai buvo Ona Čiauškutė iš Maštaičių kaimo prie Gelgaudiškio.

Šaltinis: L. Noreika. *Čiurlionio 16. Dienoraščiai, atsiminimai*, p. 19, 23, 26, 27, 31, 32, 34, 37–39, 41–45, 53, 74, 96.

Parengė Antanas Velička

Visuomenininkas Jurgis Grybas

Gimė 1892 m. sausio 7 d. Valiū kaime, Gelgaudiškio valsčiuje (dabar Šakių sen.), Šakių apskrityje. Mokėsi Šakių pradžios mokykloje. Lietuviškai skaityti ir rašyti mokė motina prie kasdienio verpimo ratelio. Aritmetikos mokė Striūpų kaimo slaptasis mokytojas Užupis.

J. Grybo tėvas buvo statybininkas. Jis su sūnumis Juozu ir Jurgiu bei vietos vokiečiu turėjo sutartį statyti ir tvarkyti įvairius trobesius 40 apylinkės dvarų. Darbo netrūko ir šeimos gyvenimas buvo patenkinamas.

Artinosi laikas Jurgiui stoti į rusų caro kariuomenę, kurios jis vengė. Be to, brolis Juozas ir pusseserė, kiek anksčiau nuvykę Amerikon, kvietė ir Jurgį važiuoti į pažadėtąją žemę. Jis išvyko 1912 m. į JAV ir apsisustojo Peorijoje, Il. 1. Pirmasis darbas – statinių gamyba. 1914–1921 m. anglių kasyklose ten pat Peorijoje, o vėliau Terre Haute, Indianoje. Dirbti tekdavo 120 pėdų po žeme. 1921–1922 m. tarnavo viešojoje policijoje Terre Haute. Menkas atlyginimas ir daugybė visokių pareigų priverstė policininko darbą mesti. 1922 m. vasarą atvyko į Čikagą. Gavo darbą Armor Co staliaus padėjėju. Vienerius metus vakarais lankė ir baigė automobilių mechanikų

mokyklą. Besimokydamas išleido santau-
pas ir sugrižo į Terre Hautą užsidirbti
pinigų. Tais laikais anglių kasyklose ten
uždirbdavo iki 100 dolerių per savaitę,
o Čikagoje – tik 34. Į Čikagą vėl sugrižo
1924 m., įstojo į automobilių dažymo mo-
kyklą. Po 7 mėn. mokykla bankrutavo.
J. Grybas dažymo jau buvo pramokęs ir
gavo darbą mažoje automobilių dirbtu-
vėje. Vėliau persikėlė į didesnę įmonę
Hammonde, Indiana. Apie 1926 m. per-
ėjo į „Fordo“ automobilių fabriką – Lin-
coln Ford Division – Čikagoje. 1939 m. pradėjo dirbti kompli-
kuotus mašinų dažymo darbus Westinghaus Electric Co, kur
dirbo iki 1957 m., iki pensijos.

Pasižymėjo karinių reikmenų dažymo darbuose, kurių lai-
ką buvo įmonės bosu pavaduotojas.

1930 m. birželio 1 d. vedė Petronėlę Gumauskaitę (Vala-
sevičiene), kuri mirė 1960 m. sausio 25 d., palaidota Lietuvių
tautinėse kapinėse Čikagoje. Ant žmonos kapo J. Grybas pastatė
išpūdingą paminklą. Ilgesnį laiką gyveno 5918 So. Kedvale ave-
niu Čikagoje, Il. 1., 1957 m. persikėlė į Floridą.

Visuomeninį darbą pradėjo 1915 m., įstojęs į SLA 46 kuo-
pą Terre Haute. Kuopoje ėjo pirmininko, sekretoriaus, o ilgiau-
siai – finansų sekretoriaus pareigas. 1924 m. perėjo į 251-ąją
kuopą, kiek vėliau – į 260-ąją kuopą. Ši kuopa gana sėkmingai
veikė, turėjo net savo beisbolo komandą. Kuopai J. Grybas pir-
mininkavo 10 metų. Dėl įvairių priežasčių persikėlė į 217-ąją
kuopą. Joje buvo 15 narių. SLA 217-oji kuopa veikė kiek sil-
pniau, bet paskui išaugo iki 180 narių. Persikėlęs į Floridą kartu
su žmona ir kitais, įkūrė SLA 373-iąją kuopą, joje ėjo finansų
sekretoriaus pareigas.

J. Grybas gyvai rėmė ALT Santaros ir Tėvynės mylėtojų
draugijos veiklą. Kartais rašinėdavo korespondencijas į „Santara-
rą“ ir „Naujienas“. 1924 m. atvažiavus į Čikagą A. Vanagai-
čiui ir kartu su J. Bačiūnu įkūrus „Margutį“, J. Grybas parem-
davo jų darbus, tvarkė renginių piniginius reikalus. Beveik 30
metų rėmė savo žmonos Petronėlės visuomeninius darbus, ypač
ALT Santaroje, Tėvynės mylėtojų draugijoje, ALT, BAL ir kitose
organizacijose. Kadangi pats dirbo įvairiose įmonėse, tai tose
organizacijose negalėjo aktyviai dalyvauti. 1960 m. J. Grybas
minėjo 45 metų aktyvios visuomeninės veiklos sukaktį.

Parengė Antanas Andrijonas, pagal žurnalą „Sėja“, 1960 m.



Visuomenininkas Jurgis Grybas

Mokytoja Aldona Isevičienė (Pečkaitytė)

Gimiau 1927 m. vasario 22 d. Daukantiškių kaime, Gelgaudiškio valsčiuje, Marijos ir Jeronimo Pečkaičių šeimoje. Mokiausi Gelgaudiškio pradžios mokykloje. Mane mokė Antanas Kucinas, vėliau ištremtas į Sibirą, Marija Zubrytė, o 5-ajame ir 6-ajame skyriuose – mokytojas Vincas Sandargas, taip pat Sibiro tremtinys. 1940 m. pradėjau mokytis Šakių „Žiburio“ gimnazijoje. Baigusi šešias klases, kai sudegė Šakių gimnazija ir ją perkėlė į Barzdus, metus nesimokiau. Gimnaziją baigiau 1947 m. Jurbarkė ir tais pačiais metais pradėjau mokytojauti Gelgaudiškio progimnazijoje. Dėl ligos darbą teko nutraukti. 1949–1953 m. dirbau Vilkijės rajono Kampų septynmetėje mokykloje.

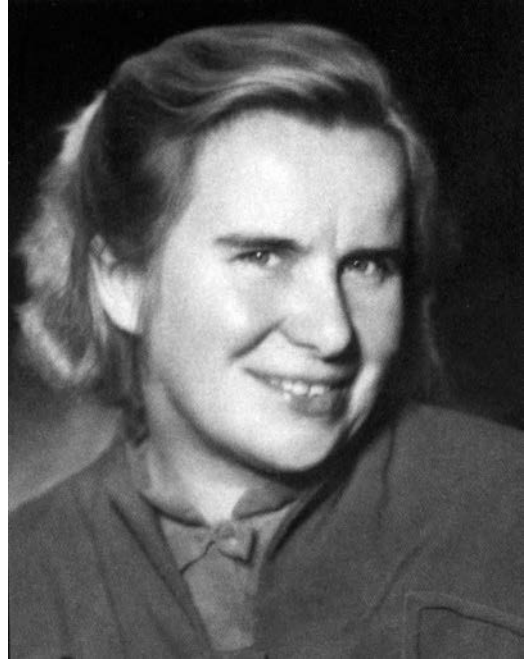

Mokytoja Aldona Isevičienė (Pečkaitytė)

Dirbdama Kampuose ištekėjau. Savo vyrą Mečislovą Isevičių paskatinau dirbti taip pat pedagoginį darbą. 1952 m. jis mokėsi Kauno pedagoginėje mokykloje. Kai šią mokyklą baigė, gavome paskyrimus į Jurbarko rajono Viešvilės septynmetę mokyklą. 1954 m. abu išvykome mokytis į Klaipėdos mokytojų institutą, kurį baigėme 1956 m., o jau rugsėjo 1 d. pradėjome dirbti Šakių rajono Slavikų septynmetėje mokykloje. Po metų vyrą perkėlė į Plókščių vidurinę mokyklą, kur abu drauge išdirbome iki pensijos. Per tą laiką neakivaizdžiai baigiau Vilniaus pedagoginį institutą ir igijau vidurinės mokyklos istorijos ir visuomenės mokslų mokytojos kvalifikaciją.

Mokytojaudama Plokščių vidurinėje mokykloje, nuolat vadovavau turizmo ir kraštotyros būreliams, skatinau jaunus žmones keliauti, domėtis krašto ir tautos istorija, kultūra, papročiais. Kartu su savo mokiniais nuolat dalyvavau kraštotyros ekspedicijose, o surinktos medžiagos pagrindu mokykloje įsteigiau kraštotyros muziejų, kuris gyvuoja iki šiol. Didelį dėmesį skyriau Plokščių miestelio istorinių vietų puoselėjimui – Petro Kriaučiūno sodybos vietos, Vinco Kudirkos paminklo išsaugojimui.

Išeidama į pensiją, pradėtus darbus perdaviau buvusiai savo mokinei Gražinai Kazarian (Dzidolikaitei). Pedagoginį darbą iš viso dirbau 40 metų. Tėvų pėdomis pasekė ir dukros Dalia (Kasparevičienė) bei Vilma (Grigonienė) – abi jos savo gyvenimus taip pat susiejo su mokykla.

Aldona Isevičienė

B. Aleknavičius, V. Aleknavičius *Novužės krašto vaikai*, 2009, 7 t.

Pulkininkas leitenantas Česlovas Kairiūkštis 1897–1939

Gimė 1897 m. birželio 28 d. Gelgaudiškyje, Šakių apskrityje. Baigė Vilniaus vyrų gimnaziją, Didžiojo kunigaikščio Konstantino Konstantinovičiaus karo mokyklą Rusijoje, Sent Syro specialiąją karo mokyklą Prancūzijoje, Vytauto Didžiojo karininkų kursų Administracijos skyrių Kaune, Vytauto Didžiojo universitete studijavo filosofiją.

Lietuvos kariuomenėje Č. Kairiūkštis tarnavo nuo 1920 m. gruodžio 22 dienos. Tarnybą pradėjo 12-ajame pėstininkų pulke, kur 1921 m. jam skirtas leitenanto laipsnis su vyresniškumu nuo 1917 metų. Ėjo 2-ojo kulkosvaidžių kuopos vado, pulko teismo raštvedžio, 5-osios kuopos vado, žinių karininko, raitų žvalgų komandos viršininko, pulko adjutanto pareigas. 1922 m. paskirtas Generalinio štabo Rikiuotės skyriaus žinių dalies vedėju, jam suteiktas vyr. leitenanto laipsnis ir išsiųstas į Karo mokslo skyrių. Iš ten komandiruotas į Prancūzijos karo mokyklą. Grįžęs iš užsienio, 1923 m. paskirtas Krašto apsaugos ministerijos Mobilizacijos skyriaus raštvedžio pareigoms, vėliau – Generalinio štabo Mobilizacijos skyriaus etatų ir kariuomenės sudėties stalo vedėjo pareigoms. 1924 m. paskirtas karo mokyklos vyr. kursų taktikos pratimų instruktoriumi, kur dirbo 1-osios kuopos būrio vada. Tais pačiais metais paskirtas į 8-ąjį pėstininkų Kauno kunigaikščio Vaidoto pulką, kur ėjo 1-osios kulkosvaidžių kuopos ir 6-osios kuopos vado pareigas. 1925 m. tarnavo Dlk Kęstučio pulke 8-osios kuopos vada ir pulko teismo kandidatu.

Nuo 1926 m. sausio 1 d. iki 1937 m. gegužės 1 d. tarnavo Šaulių sąjungoje. Čia ėjo II šaulių apygardos vado, karinio parengimo, ūkio ir organizacijos, mokymo skyriaus viršininko pareigas, pavadavo Sąjungos viršininką. Tarnaujant šaulių sąjungoje, 1926 m. jam suteiktas kapitono laipsnis, vėliau – majoro, 1934 m. – pulkininko leitenanto laipsnis. Vengrijoje dalyvavo raitųjų leventų žygyje, buvo komandiruotas į Latviją ir Estiją, Lietuvos šaulių sąjungai atstovavo aizsargų (Latvija) ir kaitseliidų (Estija) organizacijose.

Nuo 1937 m. gegužės 1 d. iki mirties tarnavo Ginklavimo valdyboje.

Už nuopelnus Lietuvai apdovanotas Vytauto Didžiojo IV laipsnio ordinu, Šaulių žvaigžde, Nepriklausomybės medaliu, Suomijos šaulių kryžiumi „Ansioristi“, Latvijos šaulių kryžiumi „Nopelnu krustu“.

Plk. ltn. Č. Kairiūkštis mirė 1939 m. spalio 2 d., palaidotas Kaune. Atsisveikinimo žodį tarė Ginklavimo valdybos viršininkas plk. dr. Lesauskis.



Plk. ltn. Česlovas Kairiūkštis

Gelgaudiškio pašto viršininkas Mindaugas Klimavičius 1926–1997

Gimė 1926 m. Kupiškyje. Ten baigė gimnaziją, mokėsi Panevėžio mokytojų seminarijoje. Mokytojauti neteko, dirbo geležinkelio tarnyboje.

Jo tėvas Aleksandras Klimavičius Kupiškyje dirbo pašto viršininku, buvo ilgametis pašto tarnautojas. Namiškiai jį Aleksu, Aleksiuku vadindavo. Dar caro laikais A. Klimavičius dirbo Rusijoje. Ten užsidirbo daug pinigų, į Lietuvą traukiniu vežėsi visą molinį ašotį auksinių caro rublių. Tačiau į Lietuvą neparsivežė: kai kartą traukinys sustojo ir visi pasileido bėgti į tualetą, senasis A. Klimavičius nešėsi ir ašotį, o kai traukinys pradėjo ūkauti, signalizuodamas, kad išvažiuoja, skubėdamas A. Klimavičius ašotį paliko ant malkų...

Senasis A. Klimavičius gerai mokėjo rusų kalbą. Kai po karo Šakiams reikėjo rusų kalbą mokančio pašto viršininko pavaduotojo, A. Klimavičių iš Kupiškio perkėlė dirbti į Šakius. Šiuose kraštuose niekuomet nebuvo lankęsis, autobusai iš Kauno į Šakius nevažinėjo. Kai atvažiavo į Kauną, susižinojo, kad Nemunu garlaisiu gali nuplaukti iki Gelgaudiškio, o iš ten jau pasieks ir Šakius. Į Gelgaudiškį garlaisis atplaukė jau vėlai. Keliauninkas pasiklausė, kur paštas, nes žinojo, kad prie telefono komutatoriaus darbuotojai budi visą naktį. Taip atėjo į miestelį. Pašte rado budinčias merginas, naktį šiek tiek ant suolo nusnūdo. Ryte iš Gelgaudiškio pašto visą korespondenciją arkliais kinkytame vežime gabendavo į Šakius. Su tuo vežimu A. Klimavičius nuvažiavo į naują tarnybos vietą ir pradėjo dirbti Šakių pašto viršininko pavaduotoju.

A. Klimavičiaus sūnus Mindaugas mokėsi Panevėžyje. Vėliau jį tėvas pasikvietė į Šakius, dirbo pašto perlaidų tarnautoju. Tuo laikotarpiu prireikė pašto viršininko Gelgaudiškyje. Iš Šakių atsiuntė Mindaugą Klimavičių (iki to laiko Gelgaudiškio pašto viršininku dirbo Valeika iš Daukantiškių k., Janina Liutkevičiūtė iš Gelgaudiškio).

A. Klimavičius gimė 1926 m. Kupiškyje, ten baigė gimnaziją. Studijavo Panevėžio mokytojų seminarijoje. Dirbti į Šakius atvažiavo apie 1949 metus. Gelgaudiškyje 1950 m. vedė Janiną Liutkevičiūtę, 1951 m. gimė duktė Virginija.



*Mindaugas ir Janina Klimavičiai.
Apie 1970 m. Iš J. Klimavičienės albumo*



Gelgaudiškio futbolo komanda (iš dešinės): kapitonas M. Klimavičius, vartininkas Jonas Grikietis, Stasytis, Leonas Andriulaitis, Vincas Červinskis, septintas – Juozas Gabartas, dešimtas – Gediminas Šačkus. Apie 1960 m. Iš J. Klimavičienės albumo

J. Klimavičienė (Liutkevičiūtė) prisimena darbą Gelgaudiškio pašte:

„Mums pašto siuntas iš Kauno garlaiviu atveždavo. Prie perkėlos iš Gelgaudiškio į Šilinę ant Nemuno kranto stovėjo iš lentų suresta „butkė“, kurioje nuo nepalankių orų ir laukdami valtininko slėpdavosi keleiviai. Keltininku dirbo toks Rekečius. Garlaivis suūkdavo dar ties Gelgaudų pilim. Tuomet aš sėsdavau į valtį ir su keltininku plaukdavom prie garlaivio, kuris stabteldavo Nemuno vagoj prie Šilinės. Priplaukus prie garlaivio, perduodavau pašto siuntas iš Gelgaudiškio, o garlaivio tarnautojai man perduodavo siuntas iš Kauno (tą perdavimą pasirašydavom aktuose). Toliau garlaivis plaukdavo iki Jurbarko, o paskui grįždavo. Korespondencijos būdavo nedaug, nešte parsinešdavau. Kartais ir visokių mokesčių pinigais tekdavo pasikeisti Nemuno viduryje. Pokario metais pasiimti pašto siuntų iš garlaivio dažnai nuveždavo arkliais. Ir parveždavo. O orų buvo visokių...“

Vincento Liutkevičiaus šeima gyventi į Gelgaudiškį persikėlė 1935 m. iš Gražiškių, Vilkaviškio apskrities. Dukrai Janinai tuo metu buvo 5-eri metukai. V. Liutkevičius buvo geras muzikantas, grojo Gelgaudiškio pavasarininkų orkestre, kuris vasarą valtimi plaukdavo į Gelgaudų pilį, ten koncertuodavo. Mokyti orkestrantus atvažiuodavo

Orlikas. Orkestre grojo Vasiliauskas iš Skaistākaimio (med. sesers R. Grybinienės tėvas), ūkininko iš Maštaičių kaimo sūnus Sabas, Augustinas Bacevičius (prie Ensgirio gyveno), kitas Bacevičius, kuris už Ensgirio gyveno, Jonas Kviečiūnas (klebonas J. Augustaitis jį parsivežė iš Griškabūdžio, kur Jonas dirbo pas J. Augustaičio brolių, policininką), Jonas Dainius iš Dabitų kaimo, Jonas Grikielis iš Skaistākaimio, Dobilas...

Gelgaudiškio paštas buvo įsikūręs pakalnėje, Darbininkų gatvėje, vėliau perkeltas į MSV administracinį pastatą ant kalno. M. Klimavičius pašto viršininku dirbo ir pakalnėje, ir ant kalno. Vėliau perėjo dirbti į greta esančio „Didžiojo spalio“ kolūkio administraciją.

Po M. Klimavičiaus Gelgaudiškio pašto viršininke dirbo Bartkuvienė, šiuo metu – Kęstutis Jevaitis.

M. Klimavičius buvo didelis sporto entuziastas, Gelgaudiškyje organizavo futbolo komandą, tapo jos kapitonu. Komanda dalyvaudavo „Nemuno“ draugijos varžybose, rungtyniauti važinėdavo į kitus Lietuvos rajonus.

M. Klimavičius mirė 1997 m. vasario 13 d., palaidotas Gelgaudiškio kapinėse.

Parengė Antanas Andrijonas

Aktorius Antanas Kriščiūnas

1909–1990

Gimė 1909 m. liepos mėn. Šakių apskrityje, Gelgaudiškio valsčiuje, Stanaičių kaime, daugiavaikėje valstiečių šeimoje. Mokėsi Šakių gimnazijoje. Ją baigęs, trumpai dirbo Gelgaudiškio valsčiaus raštininku. Po to išvažiavo į Kauną. Dirbo Jono Vailokaičio „Metal“ fabrike. Vėliau įsidarbino „Paramos“ parduotuvėje, o po to – „Pieno centre“, Eksporto skyriuje. Iš ten 1932 m. jį pasiuntė dirbti į Šiaulius, vėliau dirbo Klaipėdoje.

Visą laiką svajojo apie aktorius karjerą. Aptikęs skelbimą apie dramos studiją, metė darbą Klaipėdoje ir išvažiavo į Kauną. Įstojo į šią studiją ir 1938 m. ją baigė. Dirbo Valstybiniame dramos teatre, 1948 m. jį perkėlė į Jaunojo žiūrovo teatrą. Ten dirbo iki 1957 metų. Iš šio teatro atleido dėl antisovietinių pažiūrų.

Dar 1954 m. vaidino Vytauto Žalakevičiaus pirmajame filme „Skenduolis“. Taip pat filmavosi R. Vabalo filme.

Vėliau dirbo klubuose, pagal sutartį vadovavo dramos būreliams. Mirė 1990 m. rugpjūčio mėnesį.



Aktorius Antanas Kriščiūnas

Parengė Vida Šiaučiulienė

Kajetonas Medardas Kulikauskas

1924–2008

K. M. Kulikauskas gimė 1924 m. balandžio 11 d. Gelgaudiškyje. Gelgaudiškio pradžios mokykloje baigęs 6 skyrius, mokslą tęsė Jurbarko gimnazijoje. Besimokant gimnazijoje, šalį okupavo vokiečiai. Tuo metu jis įsitraukė į kovą prieš vokiečių okupantus. Į pasipriešinimo judėjimą jį įtraukė Jurbarko gimnazijos mokytojas Petras Paulaitis. Medardas buvo mokytojo dešinioji ranka. Gimnazijos palėpėje spausdino atsišaukimus, kuriuos platino aplinkiniuose rajonuose. Kai iškilo grėsmė saugumui, mobili spausdinimo įranga buvo nešiojama iš vienos vietos į kitą. Viena iš jų – Kalnėnuose, šalia Jurbarko, pas ūkininką Kaminską. Iš ten spausdinti lapeliai pasiekdavo skaitytojus. Baigęs gimnaziją, 1944 m. vienerius metus mokytojavo Vytėnuose, Jurbarko valsčiuje, saleziečių vienuolyne. Po metų, 1945 m., išvyko į Kauną, studijavo Kūno kultūros institute. Besimokydamas Kaune, jis nenutraukė ryšių su buvusiais kovos draugais, tęsė pagrindinę veiklą prieš naujus, dabar rusų okupantus. Saugumas lipo ant kulnų, todėl pasilikti Kaune buvo nesaugu ir jis išvyko į Vilnių. Įstojo į Vilniaus universitetą, studijavo politinę ekonomiką. Buvo sekamas ir 1948 m. pavasarį areštuotas. Kalėjo Lūkiškėse ir Klaipėdos kalėjime. Karinio tribunolo nuteistas 25 metams. Išvežė į Komijos ATSR, Intos lagerius. Atvežtas į lagerį 1949 m., ilgai gulėjo ligoninėje, nes dėl nepakeliamų sąlygų Lietuvos kalėjimuose pašlijo sveikata. Tik per stebuklą liko gyvas. Teko dirbti anglių šachtose, prie miško ruošimo darbų. Po Stalino mirties, 1955 m. birželio mėn., jam buvo sumažinta bausmė ir palikta 10 metų lagerio. Gavo leidimą dirbti medžio apdirbimo bare laisvoje zonoje. 1956 m. sukūrė šeimą su bendro likimo drauge Genovaite Sakalauskaite iš Luponių kaimo, Šiaulių rajono. 1958 m. žiemą gimė dukra. Tų metų rugsėjo mėn. grįžo į Lietuvą, į gimtąjį Gelgaudiškį. Čia dirbo įvairius darbus: ekspeditoriumi Gelgaudiškio MTS, ūkvedžiu Gelgaudiškio vidurinėje mokykloje, Gelgaudiškio ligoninėje. Sugrįžusį iš lagerio saugumas nepaliko ramybės, kelis kartus iškviestas apklausai į Vilnių.

Prasidėjus Atgimimui, į judėjimą neįsijungė, nes buvo silpnos sveikatos. Buvo Gelgaudiškio politinių kalinių ir tremtinių sąjungos narys.

K. M. Kulikauskas mirė 2008 m. rugsėjo 21 d. Palaidotas Gelgaudiškio kapinėse.

Jis mylėjo savo kraštą, buvo jo patriotas. Vienintelis noras buvo, kad Lietuva taptų laisva.

Genovaitė Kulikauskienė

B. Aleknavičius, V. Aleknavičius, *Novužės krašto vaikai*, 7 t.

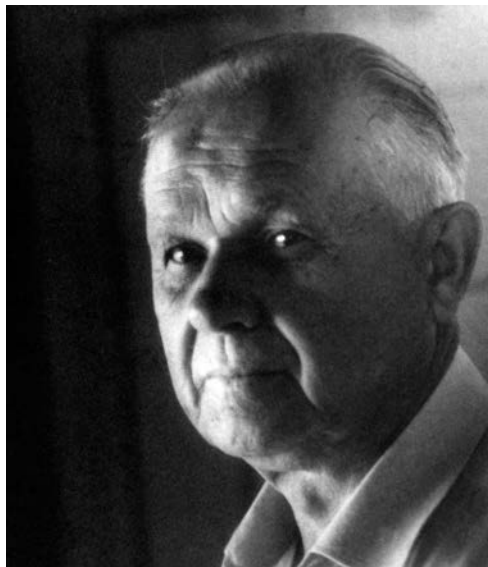

Kajetonas Medardas Kulikauskas

Dailininkas, sukūręs generolo Antano Gelgaudo paveikslą Trumpai apie dailininką Antaną Krištopaitį



Svečiuose pas dailininką Antaną Krištopaitį: iš kairės stovi – fotografas R. Dailidė, kolekcininkas Petras Kaminskas, fotografas A. Musneckas, centre sėdi – dailininkas Antanas Krištopaitis. Apie 2000 m. Iš P. Kaminsko archyvo

Dailininkas, kraštotyrininkas, kolekcininkas, visuomenės veikėjas, Šiaulių miesto garbės pilietis Antanas Krištopaitis gimė 1921 m. gegužės 21 d. Valdomų kaime, Gruzdžių valsčiuje, Šiaulių apskrityje. Mokėsi Valdomų kaimo pradžios mokykloje, Gruzdžių mokykloje, kuri buvo už šešių kilometrų nuo kaimo, Šiaulių berniukų gimnazijoje.

Kai 1940 m. A. Krištopaitis jau rengėsi abitūros egzaminams, jį areštavo, o tik 1942 m. nuteisė 10 metų kalėti. Tretyje išbuvo dar septynerius metus. Uralo ir Sibiro lageriuose praleido 17 geriausių jaunystės metų.

Pirmuosius scenografijos darbus sukūrė kalėjime. Ten gimė F. Schiller „Klasta ir meilė“ (1944 m.), C. Goldini „Viešbučio šeiminkė“ (1948).

Kai 1950 m. pasibaigė įkalinimo laikas, išvažiavo į Buriatijos sostinę Ulan Udę. Ten pavyko įsidarbinti operos ir baletu teatre, kur sukūrė 14 scenografijų operoms ir baletams. Toliau į Rytus – nei Čitoje, nei Chabarovske, nei Vladivostoke – operos ir baletu teatrų jau nebuvo. Tame kultūros židinyje dirbo kuo nors neįtikėtą to meto santvarkai menininkai.

Pirmasis A. Krištopaičio darbas šiame teatre buvo scenografija N. Rimskio-Korsakovo baletui „Snieguolė“. Ten P. Čaikovskio operai „Miegiančioji gražuolė“ tapė peizažais išpuoštą kelionės panoramą, kuri buvo 60 m ilgio ir 7 m aukščio. Kad šį gigantą realizuotų Ulan Udės scenoje, A. Krištopaitis patirties semtis išvažiavo į Maskvos didįjį teatrą.

Tik 1958 m. sugrįžo į Lietuvą, apsigyveno Šiauliuose. Šio miesto dramos teatro vyresniuju dailininku dekoratoriumi, dekoracijų cecho vedėju dirbo nuo 1958 iki 1982 metų. Dekoracijas parengė daugiau kaip 120 spektaklių.

Daug piešė, tapė, liejo akvareles. Keliavo po Lietuvos miestus ir miestelius, fiksavo išlikusią liaudies architektūros paveldą. A. Krištopaičio kūrybos skryniuose sukaupta apie 600 bažnyčių, apie 200 malūnų, daug piliakalnių, memorialinių paminklų paveikslų. Sukūrė apie 60 autoportretų, kuriuos kaip unikalią kolekciją 1996 m. įrašė į Lietuvos rekordų knygą. A. Krištopaitis sukūrė rezistencinės kovos dalyvių, sukilėlių, Lietuvos karių serijas. Dailininko darbai saugomi Telšių, Plungės, Kretingos muziejuose, 645 paveikslai – Šiaulių „Aušros“ muziejuje, Vilniaus karininkų ramovėje. Personalinės parodos eksponuotos Šiauliuose, Vilniuje, Panevėžyje, Telšiuose, Kėdainiuose, Tauragėje ir kt.

Sovietmečiu A. Krištopaičio darbai nebuvo įtraukti nė į vieną meno albumą, neišleista ir atskirų leidinių. Dailininkams jis liko svetimas ir nepriklausomybės metais. Užkliūdavo, kad ne Dailininkų sąjungos narys, o juo negalėjo būti, nes trūko išsilavinimo diplomų. Tik draugai atjausdavo: „Kai Antano bendraamžiai siekė išsilavinimo, jis savo universitetus ėjo kalėjimuose ir lageriuose.“ Bet tai niekam nerūpėjo.

Dailininko darbai ir įvertinimai

A. Krištopaičiui 1997 m. įteiktas Mikelio prizas, 2001 m. įteikta Felikso Bugailišio premija, 2003 m. rugsėjo 11 d. suteiktas Šiaulių garbės piliečio vardas, 2007 m. liepos 6 d. Lietuvos Prezidentas Valdas Adamkus dailininką apdovanojo ordinu „Už nuopelnus Lietuvai“. Šiaulietis prof. Vytenis Rimkus apie dailininką A. Krištopaitį išleido knygą „Dailininkas Antanas Krištopaitis“ (2000).

A. Krištopaitis 2008 m. išleido 180 akvarelių albumą „Lietuvos malūnai Antano Krištopaičio akvarelėse“, 150 akvarelių albumą „Lietuvos medžiai“ (2009), 200 akvarelių albumą „Lietuvos bažnyčios“ (2009).

A. Krištopaitis domėjosi Renesanso ir XX a. daile, surinko gausią dailės kūrinių kolekciją, pasaulio paminklų vaizdų rinkinį, Baltijos šalių, Rusijos, Lenkijos ir kitų valstybių uniformuotų karių fotografijų kolekciją. Domėjimasis istorija dailininką viliojo į Lenkiją – ten norėjo išvysti Jano Mateikos originalus. Tačiau vizos jam neišdavė.

Generolo A. Gelgaudo portreto istorijai

Gal 1993-iaisiais, kai jau buvau pradėjęs rinkti medžiagą monografijai „Gelgaudiškis“, sužinojau, kad „Kario“ žurnalo redakcija tarp kitų iliustracijų gavo ir gen. A. Gelgaudo paveikslo nuotrauką. Žinojau, kad ji atkeliavo iš Šiaulių, atsiuntė dailininkas Antanas Krištopaitis. Tačiau buvau numatęs, kad rašinį apie generolą rengsiu vėliau, tai ir iliustracijų paieška savaime buvo atidėta. Prie šios minties vėl teko grįžti 2010-iaisiais, kai rašinys apie gen. A. Gelgaudą buvo užbaigtas. Tačiau ir po to dar ne iš karto pradėjau ieškoti dailininko A. Krištopaičio. Tik 2011 metų kovą elektroniniu

paštu pasiūniau laiškelį universiteto laikų bendrakursei, „Šiaulių krašto“ žurnalistei Rūtai Zaleskytei (Jankuvienei). Tikėjau, kad redakcijoje atsiras žmonių, kurie su dailininku A. Krištopaičiu palaiko ryšius. Tačiau sužinojau, kad dailininkas „su žurnalistais mažai bendrauja“. Bet Rūta nemanė, kad beviltiška net bandyti susisiekti su dailininku:

„Tu tokį gražų sumanymą įgyvendini. Tikiuosi, kad A. Krištopaitis atsilies į tavo laišką, nors jis jau blogai mato ir, kaip sakiau, sunkiai bendrauja su nepažįstamais. Tad gal reikėtų bandyti eiti aplinkiniu keliu. Jis bendrauja su menotyriminku prof. Vyteniu Rimkumi, kuris gal net apie tave dominantį paveikslą žinos...“

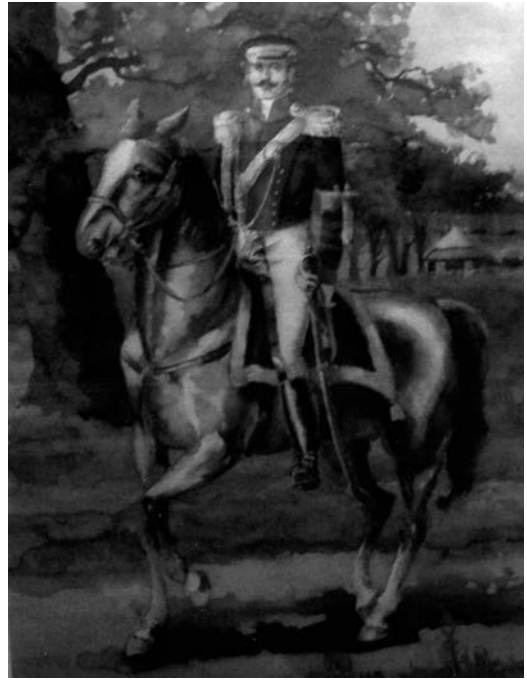

Dailininko telefoną ir adresą gavau. Nutariau parašyti jam laišką. Kovo 18 dieną jame išdėsciau, kad jau beveik parengta spaudai „Lietuvos valsčių“ serijos monografija „Gelgaudiškis“, kuri papildys Lietuvos 1000-mečiui skirtų knygų sąrašą, o Gelgaudiškis (Šakių r.) susijęs su sena Gelgaudų gimine ir gerai žinomais jos atstovais, tarp kurių – 1831 m. sukilimo vadas Lietuvoje gen. Antanas Gelgaudas. Parašiau, kad

Generolas Antanas Gelgaudas.

Dail. A. Krištopaitis, apie 1992 m.

„Jūsų svarbiausių darbų galerijoje taip pat įamžintas gen. A. Gelgaudas. Šį paveikslą teko matyti Vilniaus karininkų ramovės surengtoje parodoje, paveikslu domėjosi Kauno karo muziejus, šiame paveiksle pavaizduotas gen. A. Gelgaudas puikuojasi neseniai išleistoje Jono Vaičėnionio knygoje „Lietuvos karyba“.

Gen. A. Gelgaudo gyvenimas ir veikla plačiai bus atspindėtas ir monografijoje „Gelgaudiškis“. Šią apžvalgą papildys dailininkų P. Andriolio ir N. Ordos, V. Leščinskio paveikslų iliustracijos iš to laikmečio, kai jie lankėsi Gelgaudų pilyje prie Nemuno.

Monografiją papuoštų ir Jūsų sukurtu gen. A. Gelgaudo paveikslo nuotrauka. Todėl prašyčiau leidimo šį Jūsų darbą įamžinti knygoje apie gen. A. Gelgaudo tėviškę monografijoje „Gelgaudiškis“. Būtų įdomu sužinoti šio paveikslo kūrybos istoriją, jos idėją, kelią į šiandieną.

Istorijos šaltiniuose rašoma, kad gen. A. Gelgaudo paveikslas tarpukario laikais puošė vieną iš Kauno karo muziejaus salių. Pokario metais šio paveikslo ir jo autoriaus pėdsakai jau buvo dingę. Mūsų dienų muziejininkai apie paveikslą jau nieko nežino...“

Po 10 dienų, kovo 28-ąją, gavau elektroninį atsakymą:

„Perskaitėme A. Krištopaičiui jūsų atsiųstą laišką. Jis sutinka, kad A. Gelgaudo paveikslą panaudotumėte knygai. Sakė, kad jis Vilniuje, Karininkų ramovėje...“

Antano sveikata labai bloga. Nemato, nevaikšto. Protauja, tik sunkiai (patyliukais) kalba. Pamaitina su šaukšteliu. Jį prižiūri pus-seserė ir dar viena prižiūrėtoja. Mes, draugai, dažnai lankome. Skaitau jo laiškus ir jo nurodymu atsakinėju. Jau eina ketvirtai metai nuo trečios sunkios operacijos. Buvo kažkiek sustiprėjęs, bet ir dabar nieko gero. Sakė, kad Jus pažįsta.“

Laišką pasirašė Petras Kaminskas. Ir šiandien esu dėkingas šiam inteligentui iš Šiaulių – už rūpestį dailininku A. Krištopaičiu ir neabejingumą kultūros darbui. Dar tos pačios dienos popietę P. Kaminskas parašė: *„Vakare taip pat parašysiu apie A. Krištopaitį. Jo padėtis bloga...“*

Manau, kad tas aplinkybes, kuriomis atsirado gen. A. Gelgaudo paveikslas, geriausiai atspindi tų praėjusio pavasario dienų stenografiški, kupini nerimo P. Kaminsko laiškai. Juose išliko ir dokumentinė tiesa. Ją ir sakykime. Kovo 30: „Šiandien po darbo eisiu pas A. Krištopaitį. Ką nors daugiau sužinosiu apie A. Gelgaudą ir paveikslą, aišku, jei turės sveikatos papasakoti (kartais negali net patyliukais pašnabzdėti). Būtinai perduosiu linkėjimus...“

Dar tos pačios dienos vakarą:

„Ką tik grįžau iš A. Krištopaičio. Dar buvo jo slaugė, tad pas jį paviešėjau. Padėkojo už linkėjimus ir tuo pačiu perdavė linkėjimų Jums.“

Dabar apie paveikslą. Rašau jo pasakotais žodžiais: „domėjausi 1831 metų sukilimo dalyviais, vadais. Labai norėjau turėti sukilimo vado A. Gelgaudo portretą. Karo muziejuje paskaičiau apie jį straipsnį, ten buvo jo mažas paveikslukas (pats Gelgaudas buvo pusės degtuko dydžio). Paveikslėlyje jo karininkas nušauna gen. A. Gelgaudą, dėl ko – nežinau. Paveikslą tapiau iš savo vaizduotės. Lenkiškuose žurnaluose suradau spalvotų piešinių, kuriuose matėsi, kaip tuo metu atrodė ir kokią aprangą vilkėjo generolai. Taip ir nupaišiau... Ačiū, kad manęs nepamiršot – rašykit, gyvenkit...“ Sunkiai kalbėjo, pailsi ir vėl, bet labai noriai pasakojo...“

Balandžio 9:

„A. Krištopaitis sakė, jog Gelgaudą nupiešė prasidedant Atgimimui, apie 1992 metus. Labai sunkiai kalbėjo, bet tuos duomenis paminėjo...“

Gegužės 6, 20 val. 04 min.:

„Šiandieną mirė Antanas Krištopaitis“.

Gegužės 9, 9 val. 16 min.:

„Vakar A. Krištopaitį palaidojome Gruzdžių kapinėse, ten ilsisi visi jo artimieji. Daug žmonių lydėjo: miesto valdžios atstovai, teatralai, bendraminčiai draugai ir kiti šiauliečiai. Prof. Vytenis Rimkus gražiai prie kapo pakalbėjo, priminė žmonėms jo nuveiktus darbus. Trūko 15 dienų iki jubiliejaus, 90 metų. Buvo įdomus, protingas, nenusakomas, geras žmogus.“

Tai tokios paskutinės naujienos. Turi pasirodyti knyga...“

Nežinau, ar dailininkas A. Krištopaitis kada nors buvo Gelgaudiškyje, ar kėlėsi valtimi per Nemuną į Gelgaudų pili, ar vaikščiojo senųjų tvenkinių pakrantėmis, žvelgdamas į aukštus raudonų plytų bokštus. Tačiau tikrai žinau, kad jis įmynė gilia pėdą į Gelgaudiškio žemę, jos istoriją. Jo žmonės jį amžinai prisimins...

Savo laiškuose Petras Kaminskas papasakojo, kad su dailininku Antanu Krištopaičiu susipažino apie 1975 metus. Nuo to laiko bendravo iki paskutinių dailininko gyvenimo dienų. Abu buvo kolekcininkai, nors kolekcijų temos ir skyrėsi. A. Krištopaitis rinko relikvijas apie pasaulio paminklus, bažnyčias, kariškius, Napoleoną, malūnus, atvirukus apie meną. P. Kaminskas labiau domėjosi Lietuvos atvirukais ir nuotraukomis su miestų, miestelių, bažnytkaimių vaizdais iki 1940 metų, taip pat – malūnais. Gal prieš 20 metų dailininko paskatintas P. Kaminskas pradėjo rinkti medžiagą apie Napoleoną. Vėliau savo surinktus atvirukus apie Napoleoną dailininkas A. Krištopaitis padovanojo P. Kaminskui. Tarp jų buvo ir 5 akvarelės, kuriose Napoleonas pavaizduotas Lietuvoje. Šią dovaną Petras prisimena su dėkingumu. Kartu su dailininku A. Krištopaičiu P. Kaminskas daug metų važiuodavo į Rygos kolekcininkų klubą. Šiauliuose kiekvieną sekmadienį eidavo į miesto kolekcininkų klubą, o po apsilankymo užsukdavo į kavinę, kur aptardavo, ką įdomaus matė, išgijo, pasidalindavo išpūdžiais. Vienas kitą lankydavo ir namuose. Dailininkas A. Krištopaitis visuomet parodydavo išsigytus atvirukus, savo nutapytas akvareleles. Ir pablogėjus dailininko sveikatai, dar eidavo kartu į turgų, kur išsigydavo vaisių, daržovių, įvairių maisto produktų. P. Kaminskas padėdavo dailininkui pirkinius parsinešti į namus. Ir šiandien P. Kaminskas sako: *„Daug ko sužinojau iš Antano, taip pat daug ko išmokau.“*

Paminėtos 1831 metų sukilimo metinės

2011 m. mūsų krašte paminėtos 1831 m. sukilimo Lietuvoje 180-osios metinės. Vilniuje, ant Aukštųjų panerių kalvų, kur vyko lemiamas šio sukilimo mūšis ir pastatytas paminklas jam atminti, susirinko miesto visuomenė, politinių partijų, užsienio ambasadų atstovai. Prie paminklo padėtos gėlės, prisimintos tų tolimų istorinių įvykių akimirkos.

Taip pat 1831 m. sukilimo dalyvių atminimas pagerbtas Kisinų kaimo kapinaitėse (Dovilų sen.) prie gen. Antano Gelgaudo kapo. Čia susirinko Klaipėdos krašto



Mažosios Lietuvos jaunimas prie gen. A. Gelgaudo kapo Kisinuose. 1931 m.



Lietuvos ir Lenkijos vyriausybės vainikai Aukštuosiuose Paneriuose prie paminklo žuvusiems 1830–1831 m. sukilimo dalyviams. 2011 m. A. Andrijono nuotr.



Garbės sargyba prie gen. A. Gelgaudo kapo Kisinuose. 2011 07 13. Iš E. Kazlauskio archyvo

žmonės, greta esančių Gargždų, Dovilų gyventojai, šio krašto šauliai. Ši renginį organizuoti padėjo Klaipėdos karybos klubas (pirmininkas Egidijus Kazlauskis), kuris daug dėmesio skiria mūsų krašto istorijai ir jos kūrėjams. 1831 m. sukilimo minėjimas Kisinuosė vyko liepos 13 dieną.

Klaipėdos karybos klubo pirmininkas E. Kazlauskis supažindino su paskutinėmis gen. A. Gelgaudo gyvenimo minutėmis, kurias savo knygoje aprašė šio sukilimo dalyvis Ignotas Domeika (*Mano kelionės*, Vilnius, 2000):

„Visa tai vyko daugiau kaip pusvalandį, kol štai tame nelemtame Memelio vieškelyje, kuriuo pražygiavo visas Rolando ir Šimanovskio korpusas, vėl ima raičiotis dulkių debesys ir girdėti tolimi šūviai; tai buvo priešas. Tamsūs debesys artėjo nuo rytų.

Tuo tarpu Gelgaudas, lydimas brolio ir trijų ar keturių adjutantų, įjoja į mūsų stovyklą, kur papaikusi suirutė ir maišatis vis labiau įsigalėjo. Vos tik senasis karys peržengė sieną, kai apie jį ėmė burtis daugybė karininkų. Buvau per keletą žingsnių nuo jo, kai žaibiškai prie jo raitas ant arklio prišoko Skulskis (Stefan Skulski – kapitonas iš gen. Rolando korpuso) ir tepasakęs „išdavikas“ šovė į Gelgaudą iš pistoleto ir pataikė į širdį. Pats nulėkė vydamasis Rolando korpusą.

Pasviro generolas, sugriebė jį į savo glėbį brolis, sužvoilgėjo tarsi gyva jo stiklo akis išbalusiam, romiame veide; tai nebuvo mirštančio išdaviko veidas.“

Parengė Antanas Andrijonas

Pavasarininkas Jonas Kviečiūnas (1902–1945)

Gimė 1902 m. spalio 15 d. Paluobių kaime, Griškabūdžio valsčiuje, Šakių apskrityje. Savamokslis, dirbo pas ūkininkus žemės ūkio darbus. Pas Paluobių kleboną Marmą buvo tarnas (*kučierius*). Klebonui išsikėlus iš Paluobių, Jonas išėjo pas tuometinį viršaitį A. Augustaitį, kuris turėjo ūkį Šedvygų kaime, o dirbo Griškabūdyje. J. Kviečiūnas tapo jo mylimu tarnu ir pasiuntiniu, kol Gelgaudiškio klebonas Justinas Augustaitis (viršaičio brolis) jį įkalbėjo ir išsivežė į Gelgaudiškį pas save. Kiek žinoma, ten jis buvo taip pat mylimas ir gerbiamas žmogus. Jis parvažiuodavo aplankyti tėvų ir brolių, buvo labai šnekus, mėgo pajaukauti, buvo geras pasakorius. Paluobiuosė priklausė pavasarininkų kuopai, tą veiklą tęsė Gelgaudiškyje, grojo orkestre.



Jonas Kviečiūnas

J. Kviečiūno tėvas Juozapas (Endrius) gimė 1854 m. taip pat Paluobių kaime. Buvo labai tikintis žmogus, turėjo 4,47 ha žemės Paluobių kaime, gyveno pasiturinčiai. Šeima buvo didelė, užaugo 9 vaikai – 6 sūnūs ir 3 dukros.

J. Kviečiūno mama Marijona Kviečiūnienė (Šimkūnaitė, Juozapo) gimė 1863 m. Paluobių kaime, Griškabūdžio valsčiuje. Labai tikinti moteris, puiki namų šeimininkė, tvarkinga moteris.

Abu tėvai labai mylėjo savo šeimą, vaikus. Dėl mažo žemės ploto vaikams teko dirbti pas svetimus – žemės ūkyje, statybose.

Jonas Kviečiūnas tragiškai žuvo 1945 m. gelbėdamas Gelgaudiškio šturme dalyvavusius partizanus.

Parengė Algirdas Kviečiūnas

Lietuvos kooperacijos organizatorius Juozas Lesevičius

1937 m. J. Lesevičius buvo didžiausio Suvalkijos žemės ūkio kooperatyvo „Žiedas“ vedėjas. 1939 m. šis kooperatyvas šventė 20-metį. Ta proga liepos 2 d. Vilkaviškyje įvyko didelė dviejų kaimyninių apskričių – Vilkaviškio ir Šakių – žemės ūkio ir kredito kooperatyvų bei pieno perdirbimo bendrovės šventė. Tais pačiais 1939 metais, kai Vilnių prijungė prie Lietuvos, „Lietūkis“ į atgautą sostinę pasiuntė patyrusius kooperatininkus J. Lesevičių, Joną Mačiulį, vėliau – grupę darbuotojų, baigusį „Lietūkio“ kursus. Kooperatininkai Vilniuje greitai išplėtė parduotuvių tinklą ir iki karo miesto gyventojus sėkmingai aprūpindavo visomis reikalingomis prekėmis. 1940 m. J. Lesevičius dalyvavo penktajame Lietuvos kooperatyvų kongrese, atstovavo Sūdūvai (delegavo „Žiedas“).

Tarpukariu Lietuvos ūkininkai dalį javų derliaus parduodavo užsienyje. Ten pirkdavo tik išvalytus javus. Kad būtų savarankiškesni ir mažiau priklausytų nuo užsienio, kooperatininkams noromis nenoromis teko ieškoti kelių, kad būtinausią žemės ūkio produkcijos apdorojimo techniką galėtų turėti Lietuvoje. Grūdams apdoroti reikėjo *fuchtelių*, *trijerių* ir kitos įrangos. Jos trūko ne tik žemės ūkio draugijoms, bet ir kai kurioms savivaldybėms, kurios buvo įsteigusios javų punktus.

1923 m. pabaigoje Lietuvos žemės ūkio ministerija pavedė Žemės ūkio kooperatyvų sąjungai ir Ūkininkų sąjungos centro valdybai nupirkti javų punktams reikalingas mašinas ir išplėsti tokių punktų tinklą vi-



Juozas Lesevičius



Juozo Lesevičiaus kapas,
JAV, 1963 m.

soje Lietuvoje. Žemės ūkio kooperatyvų sąjunga nupirko 83 Meijerio *trijerius*, 98 Roberio skirstytuvus (*fuchtelius*), 6 dobilų valymo mašinas „Cuscuta“ ir 4 mašinas sėmenims valyti.

Per žemės ūkio draugijas visas javų valymo mašinas išskirstė punktais. Šakių apskrityje veikė Gelgaudiškio, Lekėčių ir Sintautų punktai. Atrodo, kad Gelgaudiškio punktą įkūrė ir jo veiklą prižiūrėjo J. Lesevičius. Mat Gelgaudiškyje gyveno jo giminės – Damijono Endrijono šeima. Pats D. Endrijonas tame punkte dirbo.

Kai 1944 m. vasarą J. Lesevičius su šeima iš Vilniaus traukėsi į Vakarų, trumpam jie buvo apsistoję pas Endrijonus. Iki Gelgaudiškio šeima atplaukė valtele. Pokario metais Lesevičiai apsigyveno JAV. Išliko J. Lesevičiaus vizitinė kortelė, kurioje rašoma: „Juozas Lesevičius, Vilniaus kooperatyvo „Rūta“ direktorius.“ Yra žinių, kad prieš karą Vilniuje, Žvėryne, Lesevičių šeima turėjo nuosavą namą.

J. Lesevičius mirė JAV, 1963 metais.

Parengė Antanas Andrijonas

Tautodailininkas Vytautas Miliauskas

Gimė 1909 m. lapkričio 14 d. Gelgaudiškyje, gausioje 7 vaikų šeimoje. Trumpai sirgęs, mirė 1992 m. rugpjūčio 14 d. Melburne, Australijoje.

Vytauto tėvas Eduardas Miliauskas mokytojavo Krosnojė. Sesuo Stasytė Maurukienė buvo Marijampolės burmistro Juozo Mauruko našlė. Su trimis mažais vaikais ji buvo ištremta į Sibirą. Grįžusi į tėvynę, apsigyveno Marijampolėje. Jauniausia sesuo Stefutė Babarskienė taip pat gyveno Marijampolėje. Vyriausioji sesuo Mečislava Vaišvilienė, buvusi mokytoja Marijampolėje, jau sulaukusi beveik 90 m., gyveno Čikagoje. Sesuo Jadvyga Sakalienė, buvusi Karo mokyklos fizinio lavinimo instruktoriaus Juozo Sakalo žmona, 1985 m. mirė Omahoje. Brolis Aleksandras Miliauskas, buvęs partizanų vadas, 1958 m. mirė Čikagoje. Brolis Kazimieras Miliauskas, inžinierius, mirė Lietuvoje. Iš gausios šeimos liko tik trys seserys.

V. Miliauskas 1930 m. baigė Alytaūs gimnaziją, 1932 m. – Aukštesniąją miškininkų mokyklą. Po to išvyko į Kauną ir įstojo aspirantu į Karo mokyklą. Baigęs buvo paskirtas į Panemunės miškų urėdiją, 1936 m. – į Žalgirio miškų urėdiją, Stumbriškio girininkijos girininku. Tais metais vedė Malviną Aliciją Kapteinytę, buvo perkeltas į Vilniaus kraštą – Rūdninkų miškų urėdiją Visinčios girininkijos girininku. 1940 m. gegužės mėn. buvo perkeltas į Trakų miškų urėdiją Trakų girininkijos girininku. Tuose miškuose buvo daug jaunuolių, pasislėpusių nuo komunistų valdžios. V. Miliauskas su visais miškininkais dalyvavo sukilime. Vokiečių okupacijos metu jis buvo perkeltas į Telšių urėdiją, kur miškuose slapstėsi maždaug 500 vyrų. Vokiečiai reikalavo Vytauto pagalbos, kad išvalytų miš-



Tautodailininkas Vytautas Miliauskas

kus nuo „nepageidaujamo elemento“. V. Miliauskas ne tik nepadėjo vokiečiams, bet besislapstančius vyrus globojo, aprūpindavo juos maistu, nurodydavo geriausias slapstymosi vietas, perspėdavo apie pavojus.

Prasidėjus karui, Vytautas buvo partizanas brolio kapitono Aleksandro Miliausko kuopoje. Tos kuopos pirmo būrio vadas buvo atsargos leitenantas Sava, o antro būrio – atsargos kavalerijos leitenantas Vytautas Miliauskas. Vytautą užpuolė raudonieji partizanai, bet jis apsigynė granatomis ir išliko gyvas. Jo bendražygį partizaną sunkiai sužeidė.

1944 m. artėjant Rytų frontui, Vytautas su žmona Malvina pasitraukė į Vokietiją, į Bavariją. Gyveno Regensburgo DP stovykloje, kurią vėliau perkėlė į Šeinfeldą. Vėliau jis dalyvavo amerikiečių sargybų kuopoje. Vėliau buvo perkeltas į Švabiš Gmuende stovyklą, iš kurios 1949 m. emigravo į Melburną.

Australijoje kartu su inžinieriumi Babkaičiu atgaivino „Aušros“ teatrą, kuriame su žmona Malvina vaidino. Gana ilgai dirbo „Tėviškės aidų“ laikraštyje. Septynias kadencijas buvo ALK federacijos valdyboje, užėmė įvairias pareigas.

V. Miliauskas pasižymėjo meniniais sugebėjimais dar pradžios mokykloje. Jis piešė ir drožinėjo, bet neramūs metai jam neleido rimčiau atsidėti mėgstamam darbui.

Švabiš Gmuende stovykloje susibūrė grupelė, kuri pasiryžo tęsti lietuviškas tradicijas. Jie drožinėjo kryželius, stogastulpius, rūpintojėlius, išryškindami lietuviškus ornamentus. Jau ten pasireiškė Vytauto talentas drožinėti.

V. Miliausko darbai labai nuosaikūs. Kiekviena detalė yra trijų matavimų, todėl jo drožiniai atrodo skulptūriški. Tokią išvaizdą jis sukurdavo naudodamas tikrą medį ir vengdamas plokščios faneros. Jo rankšluostinės ir žvakidės grakščios, trijų matavimų skulptūrėlės dailiai nutekintos ir išlaikančios lėtą lietuvišką ritmą.

Vytautą drožinėjimas labai traukė. Jis negalėdavo nedrožinėti. Jam buvo gaila parduoti drožinius, nes jie buvo jo gyvenimo dalelė. Australijoje ir Amerikoje yra daug žmonių, kurių namus puošia V. Miliausko drožiniai.

Parengė Aušrelė Sakalaitė

Melioratorius Kęstutis Naujokas

Gimė 1955 m. rugsėjo 5 d. Aleksándravos kaime (dabar Bunikiai), Kidulių apylinkėje. 1961 m. tėvai persikėlė gyventi į Gelgaudiškio apylinkę. Tėvas buvo melioratorius, Gelgaudiškyje dirbo tiekėju iki pensijos.

K. Naujokas lankė Dabūtų kaimo pradinę mokyklą (klasėje mokėsi V. Kriauzas). 1966 m. perėjo į Gelgaudiškio vidurinę mokyklą. 1973 m. įstojo į Lietuvos žemės ūkio akademiją Kaune, kurią baigęs įgijo inžinieriaus hidrotechniko specialybę. Šakių MSV Gelgaudiškyje šešerius metus dirbo meistru, darbų vykdytoju. 1984 m. išvažiavo dirbti į Jurbarko MSV. Iki 1988 m. liepos dirbo vyr. inžinieriumi. Po reorganizacijos – MSMV viršininko pavaduotoju, nuo 1993 m. – šios įmonės direktoriumi.

Žmona Danutė kilusi iš Priėnų. Šeimoje užaugo sūnus Evaldas (1977) ir duktė Edita (1983). Sūnus dirba Telekome Vilniuje, duktė tapo teisininke.

Parengė Antanas Andrijonas

Lietuvos kariuomenės kapitonas Kazys Naunčikas (1899–?)

Savo gyvenimo aprašyme 1939 m. spalio 6 d. Kazys Naunčikas rašė:

„Ankstybesnis mano gyvenimas, mokslas ir tarnybos eiga surašyti mano karo tarnybos lape. To laikotarpio pažymėtinesni bruožai yra šie:

Gimiau 1899 metais. Būdamas 3-čio kurso Voverių mokytojų seminarijos mokinys, grįžau iš Ukrainos, kur mokykla karo metu buvo evakuota, į Lietuvą ir kurį laiką mokytojavau. Vėliau, 1920 m., įstojau savanoriu Lietuvos kariuomenėn. 1921 m. baigiau Karo mokyklos IV laidą ir buvau pakeltas į j. leit. laipsnį. Atsargon išėjau leitenanto laipsnyje 1926 m. gruodžio 24 d. Karo tarnybos metu dirbau, be mažų išimčių, visą laiką rikiuotėje, kartu dirbau kariuomenės švietimo, kultūrinį darbą, bendradarbiau karo spaudoje ir t. t.

Išėjęs atsargon, 4 metus vedžiau Gėlgaudiškyje auklėjimo įstaigą ir tenykštį dvaro ūkį. Vėliau 6 m. dirbau Žemės ūkio rūmuose Namų pramonės instruktoriaus pareigose. Dabar dirbu Ž. ū. rūmų išugdytoje įmonėje – Liaudies menui ir namų pram. remti kooper. bendrovėje „Marginiai“ reikalų vedėju.

Per visą šį atsargoje laiką apščiau apsipažinau su ūkiškais, ekonomiškais, buhalterijos mokslais ir praktišku darbu. Be to, dirbau savo krašto visuomeniniame ir kultūriniame darbe. Ir veik visą laiką bendradarbiau spaudoje „Lietuvos aide“, „Jaunojoje kartoje“, „Ūkininko patarėjyje“, kariškoje – „Karde“, „Karyje“.

Išėjęs atsargon, visą laiką ilgėjausi kariuomenės ir norėjau jon grįžti. 1937 m. pašauktas karo pratimų pakartojimui, įsitikinau, kad nuo karo tarnybos reikalų, gyvenimo, tradicijų ir žinių nesu per daug nutolęs. Ir tas dar labiau paskatino mane į karo tarnybą.

1938 m. lankiau Kauno įguloje suruoštus kursus egzaminams į kapitono laipsnį laikyti. Vėliau buvau prileistas prie egzaminų, kuriuos išlaikiau ir 1938 m. lapkričio 23 d. buvau pakeltas į kapitono laipsnį atsargoje.

Šiomet per mobilizaciją vėl buvau pašauktas karo tarnybon, kurioje ir dabar dar esu. Šį kartą formavau ir vadovavau kuopai. Esu įsitikinęs, kad gyvenimo pažinimas, patyrimai, praktiškumas, nuo-



Kpt. Kazys Naunčikas

monės nusistovėjimas visuomeniniame, kultūriniame ir tautiškaame darbe, man tik palengvintų karo tarnybą ir duotų galimumo jai tinkamai atsidėti.“ (Cituojamų tekstų kalba netaisyta.)

Karinės tarnybos aprašymo dokumentuose 1939 m. pažymėta, kad K. Naunčikas gimė 1899 m. vasario 27 d. Šakių apskrityje.

„Naunčikas Kazys, Edvardo, atsargos leitenantas, 1921 m. pėstininkas, 1921 12 18 leitenantas, 1926 02 16 vyr. leitenantas, 1938 IX 23 kapitonas, kapitono laipsniui išlaikė egzaminą; kalbos – rusų, lenkų; doras, sąžiningas, teisingas, išsimokslinęs, energingas, gerai orientuojasi.“

Metrikuose pažymėta, kad gimė Ilguvės dvare, tėvas – Edvardas Naunčikas, motina – Elzbieta Grygelytė. Bežemiai. 1919 m. spalio 18 d. šeimos sudėtis: brolis Antanas, gimęs 1890 05 18, 1912 m. išvyko užsienin; motina Elzbieta 56 m.; sesuo Stasė 15 m.; kartu gyveno motina, Kazys, Stasė, sesuo Marijona 34 m. ir sesuo Ona 19 m., kuri prieš karą išvyko užsienin.

1925 m. žinios: *„Leit. Kazys Naunčikas, 6 kuopos jaun. karininkas, nuo 1923 11 21, nevedęs, užlaiko tėvus, liaudies mokytojas.“*

1926 12 27 gyveno Gašliušių kaime, Bąbtų valsčiuje. 1927 03 05 K. Naunčikas raštu kreipėsi į krašto apsaugos ministrą ir prašė leidimo dirbti mokytoju. Pažymėta, kad baigęs karo mokyklą nuo 1921 m. tarnavo Ldk Vytenio pulke, nuo 1925 m. gruodžio 18 d. – vyr. leitenantas.

1931 m. K. Naunčikas gyveno Kaune, Ukmergės pl. Nr. 38, 1932 m. kovo 18 d. jau buvo persikėlęs į Aukštaičių gt. Nr. 1. Tuo metu savo gyvenimo aprašyme pažymėjo:

„1919 m. buvau šaukiamas ir įstojau naujokų komisijon, bet jai užskaičius mane vienturčiu, buvau paliktas prie šeimos. 1920 11 15 įstojau kariuomenėn savanoriu. Mokytojų seminarijos 2 kursus baigiau 1918 m. 1920 m. inteligentų šaukimas.“

1919 m. pradžioje buvau okupuotame Vilniaus krašte. Nuvažiavau ten iš mokyklos pas seserį 1918 m. 1919–1920 m. aš mokytojavau pradžios mokyklose.“

Mokytojavo Raseinių apskrityje nuo 1919 m. lapkričio 15 d. iki 1920 mokslo metų pabaigos. 1920 m. lapkritį Kaune priimtas savanoriu.

Apie laikotarpį karo mokykloje ir po jos tarnybos lape rašoma:

„Atvyko į Karo mokyklą ir paskirtas 2-ros kuopos 2-ro būrio mokiniu – 1920 11 15; pakeltas į puskarininkius 1921 12 15; baigęs Karo mokyklą, pakeltas į pėstininkų leitenanto laipsnį su vyresniškumu nuo 1921 m. gruodžio 18 d. ir paskirtas į 9 pėst. pulką 1921 12 18; pribuvo iš karo mokyklos į 9 pėst. Lietuvos kunigaikščio Vytenio pulką ir įtrauktas į sąrašus pulko nuo 1921 12 20; pa-

skirtas į 4 kuopą nuo 1922 01 06; paskirtas nariu Švietimo komisijos; tarnybos labui perkeltas į 3-čią kuopą nuo 1922 10 12; tarnybos labui perkeltas į mokomąją kuopą nuo 1923 05 24; komandiruotas į Kurortų komisiją prie Karo ligoninės – 1923 06 10; tarnybos labui pervestas į 6 kuopą jaun. karininku 1923 11 21; išvykęs Kaunan teismo reikalais – 1924 04 10; komandiruotas Kaunan Kariuomenės teismo posėdin – 1924 04 14; grįžo iš komandiruotės Kaunan nuo 1924 04 15; l. e. p. 6-tos kuopos vado 1924 08 26; grįžo prie savo tiesioginių pareigų 1924 09 10; l. e. p. 6-tos kuopos vado nuo 1925 07 06; susirgo ir išvyko Karo ligoninėn gydytis 1925 07 07; skiriamas Karo muziejaus konservatorium – 1925; išvyko naujon tarnybos vieton į Karo muziejų, išbrauktas iš pulko karininkų sąrašų nuo 1925 09 09.“

Pasirašo 9-ojo pėstininkų Lietuvos didžiojo kunigaikščio Vytenio pulko adjutantas vyr. leitenantas Stonkaitis.

Toliau tarnybos lape pažymėta:

„Atvyko į naują tarnybos vietą Karo muziejuje 1925 09 14; pakeltas į vyr. leitenanto laipsnį nuo (Krašto aps. ministro įs. Nr. 21, paragr. 1, 1925 12 18) 1926 02 16; komandiruotėje tarnybos reikalais į Papilę ir Rokiškį nuo 1926 02 27 iki kovo 7; perkeltas į 5-ji pėstininkų pulką; išvyko naujon tarnybos vieton į 5-ji pėstininkų pulką, išbrauktas iš sąrašų 1926 10 19.“

Pasirašo Karo muziejaus organizatorius Karo sanitarijos vyriausiasis kariuomenės gydytojas gen. ltn. Vladas Nagevičius.

„Pribuvo pulkan iš Karo muziejaus, įtrauktas į pulko karininkų sąrašus ir paskirtas į Ūkio kuopą jaunesniuojau karininku 1926 10 20; jam pačiam prašant, paleistas iš kariuomenės pėstininkų karininkų atsargon ir išbrauktas iš pulko karininkų sąrašų 1926 12 24.“

Pasirašo 5-ojo pėstininkų Lietuvos didžiojo kunigaikščio Kęstučio pulko vadas Generalinio štabo plk. ltn. Stasys Pundzevičius.

Įsakyme kariuomenei Nr. 83 pažymėta, kad „pakeltas į kapitono laipsnį 1936 m.“
Pažymėtas netarnybos laikas:

„Susirgo ir išsiųstas į karo ligoninę 1922 11 08; paliuosuotas Sveikatos patikrinimo komisijos sveikatai pataisyti 1922 12 10–1923 01 10; grįžo iš sveikatos pataisymo atostogų 1923 01 10; susirgo ir išsiųstas į ligoninę 1923 01 18; grįžo iš ligoninės 1923 01 28; paliuosuotas atostogoms 1923 08 14 (iki rugpj. 28); grįžo iš atostogų 1923 08 29; paliuosuotas atostogoms 1924 04 17 (iki balandžio 26);

grįžo iš atostogų 1924 04 28; paliuosuotas atostogoms 1924 07 12 (iki rugpjūčio 10); grįžo iš atostogų 1924 08 10; susirgo ir išsiųstas į Karo ligoninę 1924 12 09; pasveiko Karo ligoninėje ir grįžo pulkan 1924 12 30; iš Karo ligoninės grįžo ir išvyko į Palangą 4 savaitėms 1925 07 13; iš Palangos grįžo 1925 08 10; susirgo ir patalpintas Karo ligoninėn 1926 05 05; pasiųstas Palangos karo sanitarinėn stotin 1926 06 16; grįžo iš Palangos sanitarinės stoties 1926 07 19; išvyko vienam mėnesiui atostogų 1926 10 24; grįžo iš atostogų – 1926 11 24.“

1939 m. spalio 6-ąją kpt. K. Naunčikas buvo mobilizuotas ir tarnybai paskirtas į IV atsargos bataljoną Aukštojoje Panemunėje.

Spalio 12 d. S. Pundzevičius, K. Musteikis rašte pažymėjo:

„Atsargos kapitonas Kazys Naunčikas, gyv. Kaune, Višinskio g. Nr. 3, padavė prašymą priimti į tikrąją karo tarnybą.“

Slaptame 1939 m. gruodžio 4 d. rašte, rašytame kariuomenės štabo viršininkui, Augustinas Povilaitis nurodė, kad 1932 m. K. Naunčikas rodė palankumą valstiečiams liaudininkams. Toliau rašė:

„Dabar priklauso Lietuvos atsargos karininkų sąjungai. Palankumą rodo ir ryšius palaiko su tautinių pažiūrų asmenimis. Esamai valstybės santvarkai lojalus. Teismo nebaustas. Bendradarbiauja „Lietuvos aido“ ir kitoj tautiškoj spaudoj.“

Tolesnis kpt. K. Naunčiko likimas tiksliau neišaiškintas, išlikę tik kai kurių pasakojimų.

Tvirbutų kaime prie Ilguvės K. Naunčikas augo kartu su Puidokyte (Zagrebckienė). Vėliau turtingiau gyvenę Puidokai Kazį rėmė, kai jis siekė mokslo. Taigi pasakojama, kad Puidokytė (Zagrebckienė) jau pokario metais prisiminė, jog K. Naunčiką matė 1941 m. Marijampolėje su sovietų kariuomenės majoro antpečiais. Pasakojama, kad karo metais K. Naunčikas su sovietų desantininkų grupe lėktuvu buvo atsiųstas į Lietuvą. Desantininkai parašutais leidosi Kazlų Rūdės miškuose, prie Mišiūrkės. Nusileidimo metu vokiečiai juos pastebėjo ir iššaudė. Su ta desantininkų grupe galėjęs žūti ir K. Naunčikas. Tačiau tai tik pasakojimai, tikrų žinių apie tuo laikotarpiu gyvenusį K. Naunčiką neišliko...

Lietuvos karininko K. Naunčiko bibliografija taip pat plačiau nenagrinėta. Jo straipsnis „Prisikėlimas“ pasirodė žurnale „Jaunoji karta“ (1936, Nr. 16, p. 333), laikraštyje „Lietuvos aidas“ straipsnis apie atidarytą Žemaičių plentą „Vaizdai Žemaičių plente ir paplentėje“ (1939 07 26, p. 2), straipsnis „Mūsų karo muziejus“ (*Kareivis – Lietuvos gynėjas*, Kaunas, 1926). K. Naunčiko straipsnis „Kaip Gutkaimis virto Šakių miestu“ perspausdintas žurnale „Suvalkija“ (1999, Nr. 3, p. 26).

B. Kviklys knygoje „Mūsų Lietuva“ K. Naučiką kaip laikraštininką mini tarp žymesniųjų Ilguvės krašto žmonių. Kartu su juo B. Kviklys paminėjo varpininką Joną Kriauciūną, pedagogus Joną Sluoksnaitį, Antaną Pavalkį, Mariją Puidokytę, Antaną Česnavičių.

Parengė Antanas Andrijonas

Visuomenės veikėjas mokytojas

Juozas Orentas

1899 05 10–1973 08 27

Juozas Orentas gimė 1899 m. gegužės 10 d. Voverių kaime, Būblėlių valsčiuje netoli Naumiesčio (nuo 1934 m. Kudirkos Naumiestis) Jurgio Orento ir Agnietės Strimaitytės šeimoje, kurioje užaugo 6 vaikai: Vytautas, Kunigunda, Juozas, Juzė, Antanas ir Anelė. Juozas – trečiasis vaikas šeimoje. Lankė Naumiesčio gimnaziją, mokslus tęsė Marijampolėje, o 1918 m. baigė mokytojų kursus Kaune. Gavo paskyrimą į Leoniškių mokyklą Šakių apskrityje. Ten mokytojaudamas susipažino ir vedė Žemėsios Panemūnės parapijos Piesčių kaimo stambaus ūkininko dukterį Ceciliją Kibildaitę. Leoniškiuose gimė visi keturi vaikai – Leonas (1922), Algimantas (1925), Juozas (1928) ir Genovaitė (1932).

1933 m. J. Orentą perkėlė į Šakius ir paskyrė šešerių komplektą pradžios mokyklos vedėju. Kadangi mokykla buvo nedidelė, tai J. Orentas nuvyko į Kauną ir iš Švietimo ministerijos gavo leidimą statyti naują mūrinę mokyklą su gyvenamuoju butu. Mokyklos planą paruošė architektas V. Landsbergis-Žemkalnis. Šventinimas ir atidarymas vyko 1938 m. rugsėjo 1 dieną, dalyvaujant klebonui B. Vaišnorui, švietimo ministrui Tonkūnui, Šakių apskrities viršininkui Namikui ir kitiems svečiams. Po mokyklos atidarymo Orentų šeima persikėlė gyventi į šešių kambarių butą naujojoje mokykloje.



Mokytojas Juozas Orentas



J. Orento kapas Gelgaudiškio kapinėse

Šakiuose J. Orentas aktyviai dalyvavo tautinėje patriotinėje veikloje. Įstojo į Tautininkų sąjungą, organizavo tautininkų, pavasarininkų, šaulių konferencijas, ekskursijas į Palangą ir kitur. Mokykloje įsteigė angelaičių, skautų organizacijas, subūrė choras, sporto, vaidinimų būrelius. 1936 m. birželio 13 d. jį apdovanojo III laipsnio Trijų liepsnų jaunlietuvių ženklu.

1940 m. liepos 13 d. J. Orentą vieną pirmųjų Šakiuose suėmė ir išvežė į Marijampolės kalėjimą, o iš ten – į Lukiškių kalėjimą Vilniuje, kuriame 1941 m. balandžio 19 d. jį nuteisė 8 metams lagerių. Tų metų gegužės 15 d. J. Orentą išvežė į Pečioros lagerį Archangelsko srityje. Po Stalino mirties grįžo į okupuotą Lietuvą palaužta sveikata. Iš pradžių apsigyveno pas žmonos brolių Jaronimą Kibildą Šančiuose, dirbo geležinkelininkų šiltnamyje. Vėliau persikėlė gyventi į Gelgaudiškį pas savo seserį Kudžmienę. Gavęs paramos iš žmonos ir vaikų, miestelyje pasistatė mūrinių namelių, kuriame priglaudė ir sesers šeimą. Prie šio namelio įsirengė šiltnamį ir iki mirties vertėsi gėlininkyste. Savo krikšto dukrai Šakių krašto poetei Nijolei Mastikaitei J. Orentas yra sakęs: *„Gyvenimas man daug davė, bet daug daugiau atėmė. Tik vieno negalėjo iš širdies išplėšti – gėlių. Žiūriu aš į savo kalijas ir šviesiau darosi.“*

Baigiantis karui, J. Orento žmona Cecilija su trimis vaikais pasitraukė į Vokietiją, per 4 metus ten gyveno net aštuoniose pabėgėlių stovyklose, o 1949 m. išplaukė į JAV. C. Orentienė mirė 1984 metais, tais pačiais metais JAV palaidotas ir vyriausias sūnus Leonas.

J. Orentas mirė 1973 m. rugpjūčio 27 d. Gelgaudiškyje. Palaidotas Gelgaudiškio kapinėse.

Aldona Jablonskienė

Karininkas Ričardas Stankaitis

R. Stankaitis gimė 1966 m. rugpjūčio 22 d. Čiuriškių kaime, Šakių rajone. Mokėsi Gelgaudiškio vidurinėje mokykloje. 1984 m. įstojo į Odesos aukštąją artilerijos mokyklą. 1988 m. ją baigęs, buvo paskirtas tarnybai Vokietijoje.

Iš sovietų armijos R. Stankaitis išėjo savo noru. Nuo 1992 m. sausio 20 d. dirbo Lietuvos kariuomenės Geležinio Vilko lauko brigados ginklų tarnybos viršininku.

Draugai Ričardą mėgo už principingumą, drąsą, sąžiningumą, profesionalumą.

1992 m. birželio 3 d. R. Stankaičiui buvo suteiktas Lietuvos kariuomenės vyr. leitenanto laipsnis.

Vedęs, šeimoje auga dukrelė.

Pagal laikraštį „Krašto apsauga“, 1992 m.



Karininkas Ričardas Stankaitis

Sodininkas Stanislovas Velička

S. Velička gimė apie 1887–1888 metus prie Dūkšto gyvenvietės Aukštaitijoje. Jis buvo vieno sodininkystės pradininkų Lietuvoje prof. Adomo Hrebnickio pasekėjas. Baigęs sodininkystės mokslus Varšuvoje, nuo 1910 iki 1935 metų dirbo Aukštojo Gelgaudiškio ponų Šemetų dvaro sodininku-daržininku, šį dvaro sodą ir dvaro rūmų aplinką pavertė nuostabaus grožio kampeliu. Prof. A. Hrebnickis savo sodą prie Dūkšto pavadino Rojumi, ir tas pavadinimas išliko iki šių dienų su profesoriaus muziejumi ir paminklu, o Aukštojo Gelgaudiškio dvaras su savo sodu neišgarsėjo, nors savo aplinka galėjo būti net pranašesnis už anąjį Rojų.

Dvarui neišgalint išlaikyti sodininkystės specialistų, S. Velička perėjo dirbti į Martyno Yčo dvarą pakaunėje, kur dirbo iki 1940 metų, kai dvarai buvo nacionalizuoti.

Vėliau, iki mirties (1947 m.), S. Velička dirbo savo ūkelyje Branduoliškiuose, kur taip pat užsiiminėjo sodininkyste, daržininkyste ir bitininkyste, šioms žemdirbystės šakoms skiepydamas meilę aplinkiniams.

Parengė Antanas Velička

Lakūnas Antanas Unikauskas

Antanas Unikauskas mokėsi Gelgaudiškio internatinėje mokykloje (1961). „Oro krikštą“ 1964 m. gavo Gelgaudiškio lankose: sklandytojas Vilius Baliūnas su juo ore išlenkė apie 10 „mirties kilpų“ ir pasakė, kad Antanas, baigęs vidurinę mokyklą, galės ateiti į Kauno aeroklubą. 1965 m. A. Unikauskas baigė Šakių vidurinę mokyklą. Išvažiavo dirbti į Kauno staklių gamyklą, mokėsi Vilniaus universiteto Kauno vakariniame fakultete, lankė aeroklubą. Iki 1972 m. buvo Lietuvos lakūnų akrobatų rinktinės narys, 1972–1973 m. – kandidatas į SSRS rinktinės narius, 1978–1982 m. – Lietuvos lakūnų akrobatų treneris, 1992 m. – Lietuvos aeroklubo (LAK) generalinis direktorius. Dalyvavo šešiose aviacijos šventėse Vokietijoje 1994 ir 1995 metais.

1996 m. įsigijo sodybą Gelgaudiškyje, sklypą oro uostui Nemuno lankose. 1997 m. įsteigė Valenčiūnų (8 km nuo Gelgaudiškio) aeroklubą, kurį pradėjo lankyti Gelgaudiškio, Šakių, Kudirkos Nau miesčio ir aplinkinių vietovių moksleiviai. Tais pačiais metais Nemuno lankose prie Gelgaudiškio buvo nusileidę tradicinio oro žygio aplink Lietuvą dalyviai (5 lėktuvai). A. Unikauskas juos mokė skraidyti sklandytuvais, šokinėti su parašiotu. 2000 m. liepos 21 d. Valenčiūnų aero-



Lakūnas Antanas Unikauskas (centre). 2007 m.
A. Andrijono nuotr.

klubo aerodrome pirmą kartą rajono istorijoje jauniems sportininkams surengti šuoliai su parašutais. Iš lėktuvo AN-2 jie šoko iš 800 m aukščio. Parašiutininkų būrelis pavadintas pirmosios Lietuvos lakūnės parašiutininkės Antaninos Liorentaitės vardu. Ši parašiutininkė gimė ir augo Šakių rajone, Žvirgždaičiuose. Pokario metais gyveno Čikagoje, JAV. Mirė 2003 m. kovo 15 d., palaidota Šakių rajone.

2000 m. absoliučiu Lietuvos vaikų sklandymo čempionu tapo A. Unikausko auklėtinis šakietis Deividas Barauskas, vicečempionu – gelgaudiškietis Justinas Romikaitis.

Parengė Antanas Andrijonas

Lietuvos operos ir baletu teatro orkestro muzikantas Antanas Valuckas

Gimė 1949 m. Branduoliškių kaime, muzikaloje šeimoje – tėvas buvo žinomas kaimo armonikierius. Antanas prisimena, kad tėvas jam pagamino pirmąją violončelę. Pradinę mokyklą lankė gretimame Pakalniškių kaime, vadinamojoje Sabynėje. Vėliau gyveno ir mokėsi Gelgaudiškio vaikų namuose. Muzikos pamokas lankė pas mokytoją L. Galvydį, grojo violončele. Gelgaudiškyje 1968 m. baigęs 8 klases, pradėjo mokytis Juozo Gruodžio muzikos technikume Kaune. Nuo 1972 m. violončele groja Vilniaus operos ir baletu teatre, atlieka visų ten pastatytų operų ir baletų violončelės partijas.

Su Vilniaus operos ir baletu teatru gastroliavo Maskvos didžiajame teatre, Varšuvoje, Čikagoje (JAV), Vokietijoje, Olandijoje. Dalyvavo operos festivaliuose Italijoje ir Suomijoje. 1989 m. su liaudies muzikos ansambliu „Vilnius“ koncertavo Austrijoje, Šiaurės ir Pietų Amerikoje.

Su Antanu šeimoje kartu augo broliai Jonas ir Juozas.

Parengė Antanas Andrijonas

Lietuvos operos dainininkas Jonas Valuckas

Antano Valucko brolis Jonas gimė 1950 m. Branduoliškių kaime. Pradinę mokyklą lankė Pakalniškių kaime, Sabynėje. Gelgaudiškio vidurinę mokyklą baigė 1969 m., Lietuvos konservatorijos dainavimo grupę – 1978 metais. Dainuoti Lietuvos operos ir baletu teatre Vilniuje pradėjo 1976 m., įvairiose operose atliko per 100 vaidmenų: Ernesto (G. Donicetis „Don Paskualė“), Almaviros (G. Rosinis „Sevilijos kirpėjas“), Izmailo ir Abdalo (G. Verdis „Nabukas“), Artūro ir Normano (G. Donicetis „Liučija di Lamermur“), Šturmano (R. Vagneris „Skrajojantis olandas“), Malkolmo (G. Verdis „Makbetas“), Buratino (J. Gaižauskas „Buratinas“), Gastono (G. Verdis „Traviata“), Flavio (V. Belinis „Norma“) ir kt.



*Orkestro muzikantas
Antanas Valuckas*

Nuo 1975 m. dainavo Lietuvos televizijos ir radijo ansamblyje „Armonika“ (vadovas V. Juozapaitis). Su šiuo ansambliu iki 1993 m. įrašė apie 400 dainų, išleido 5 plokšteles. Dainos: V. Juozapaičio–B. Dačiulio „Ridigdo“, V. Juozapaičio–P. Gaulės „Ko klykė pempė ant dėrvuona“, V. Mikalausko–J. Marcinkevičiaus „Lopšinė gimtinei ir motinai“, S. Liupkevičiaus „Tėvui“ ir kt.

Su Lietuvos operos ir baleto teatru dalyvavo G. Verdžio operų festivalyje „Roncole di Busseto“ Italijoje („Don Karlas“, „Nabukas“), Savonlinos (Suomija) operų festivalyje („Liučija di Lamermur“, „Nabukas“), gastrolėse Vokietijoje („Liučija di Lamermur“), Olandijoje („Liučija di Lamermur“).

Su „Armonikos“ ansambliu koncertavo Lenkijoje, Vokietijoje, du kartus JAV.

Parengė Antanas Andrijonas



*Operos dainininkas Jonas
Valuckas*

English summaries of the papers approved
by the "Lietuvos valsčiai" Monograph
Series Lithuanian Local Researches
Commission for Scientific Works

The aspects of air basin pollution

Donatas Perkauskas

Environment Protection Agency

The local transport-caused air pollution in Gelgaudiškis, situated at the Lower Nemunas, is greatly influenced by meteorological conditions. The pollution increases when temperature inversions and mist form. The CO concentration is less than allowable, i. e. 5 mg/m³. From the air pollution point of view Gelgaudiškis may be assigned to the cleaner little towns at the Nemunas River. The town and its environs are suitable for developing recreation and tourism.

Environment Protection Agency, A. Juozapavičiaus St. 9,
09311 Vilnius, Phone +3705 2662826, d.perkauskas@aaa.am.lt

From the main flock of birds

Vitas Stanevičius

Institute of Ecology of Nature Research Centre

The composition of Gelgaudiškis region bird fauna is determined mostly by the lack of natural water reservoirs, old intensive agricultural traditions, a close neighbourhood of the Nemunas river and a large forest of Kazlų Rūda. About 130 bird species hatch there, 19 of them are included into the Red Book of Lithuania. One species, the corn crane (landrail), belongs to a globally becoming extinct category. The biggest centres of bird abundance and variety (especially of rare water- and swamp-loving species) in the country are as follows: the ornithological preserve of Novaraistis, the clay quarries of Gelgaudiškis and the Nemunas riversides, including old river-beds. The Novaraistis ornithological preserve distinguishes itself by the most abundant accumulations of grey crane: about 300 specimens spending summers and up to 2,000 migrating ones. This place is in conformity with the international bird protection organization BirdLife International requirements applied to single out the territories important for birds in Europe, it is also in conformity with the criteria for protectable territories of international importance established by the Convention of Ramsar.

Institute of Ecology of Nature Research Centre, Akademijos St. 2,
08412 Vilnius, Phone +3705 2729296, vitas@ekoi.lt

The credit cooperative in Gelgaudiškis in 1927–1948

Vladas Terleckas

Based on few original sources, for the first time, the history of credit enterprises in Gelgaudiškis Valsčius was analysed. The activities of the Gelgaudiškis Small Credit Society (SKD), its administrative structure, functions and role were studied in detail.

The first crediting enterprise in Gelgaudiškis was established in about 1912 and was registered as the Gelgaudiškis Gmina Loan Savings Fund that was giving loans to farmers for their mortgaged land.

In 1927–1940 the Gelgaudiškis SKD being of cooperative type united mainly farmers. The SKD given loans, small and short-term, supported the cooperative members in improving the farming and living conditions. In 1928–1939 the SKD managed to raise the turnover 8 times and lending 9.8 times.

At the beginning of 1941, the Gelgaudiškio SKD was sovietised and turned into an enterprise to introduce the Soviet power policies. SKD was renamed into the Agricultural Credit Society; under this status it also operated in 1945–1948 to provide long-term loans to most poor peasants.

Today's social situation and its outlook in European Union

Jonas Vėlyvis

Vilnius Gediminas Technical University

The situation in Gelgaudiškis should be analysed in conjunction with that in the region and the whole state. Its population is expected to decrease further. According to its economic status, this small town will be nearing to a village, but its life style to remain more typical of a town than a village.

The gap from the product created in the state is increasing from 1996, when a mean dweller of Gelgaudiškis had created 78.9% of the country's Gross Domestic Product (GDP); so in 2000 it contracted to 70.4%. This is nearly a third of the country's average. In the context of Lithuania being an EU member, the economy of Gelgaudiškis can be revived by rural tourism and the use of EU financial assistance for development and preservation of villages.

The cross-making in Gelgaudiškis area: traces of traditions

Skaidrė Urbonienė

Lithuanian History Institute

Based on iconography and material collected during the 2003 expedition and people's narrations, the cross making traditions typical of the Gelgaudiškis area from the first half of the 20th century to this day are discussed in the paper. The wooden

monuments of folk small architecture—wooden crosses, roofed poles and chapels put on the trees—are examined in prospect of tradition and innovation. Also monuments of farmsteads, road-sides, cemeteries and church-yards are discussed, their art expression is analysed, and their most typical features and peculiarities are determined. Also, the background related to erection of such monuments is presented, and its significance in the life of a person and the society is evaluated.

The cross-making monuments in the environs of Gelgaudiškis show that the traditions in erection of crosses in the first half of the 20th century are still cherished. The old monuments are being restored with conservation of their shape, decoration elements, or even using their old parts. The characteristic features of crosses of this period are their height, slender and elegant proportions, as well as a Sun silhouette formed of geometric or plant motive rays.

Erecting new crosses, traditional sites are chosen, usually the roadsides. The art expression of newly-made crosses mostly accord with local traditions: they are simple, laconic, decorated with relief carving on its pole or its centre, also temperate decoration—a crown of rays, as a rule—often distinguishes the centre of the intersection of the cross bars. The motive of lily, popular in Suvalkija area, is often used in old and new crosses. *Zanavykai*—people inhabiting this area—used to mark the cross with inscriptions indicating whose this cross is, who donated, and when it was erected. This tradition is respected nowadays as well. The variety in local traditions is expanded by folk masters, especially those coming from other regions (e.g., V. Jackūnas, who comes from Aukštaitija).

Lithuanian History Institute, Kražių St. 5, 01108 Vilnius,
Phone +3705 2629410, skaidreu@gmail.com

A dialect of Gelgaudiškis people

Rima Bacevičiūtė

Institute of the Lithuanian Language

The sub-dialect of Gelgaudiškis (Šakiai district) belonging to the Western Aukštaitian dialect of Kaunas is described. The features of vocalism, morphology, syntax and vocabulary are analysed in the article.

The sub-dialect of Gelgaudiškis belongs to the northern part of the Kaunas dialect that is distinguished by shortened unstressed endings. The drawn tone is one of the most important features of prosody in this sub-dialect. This tone is distributed equally on both components of the diphthongs and semi-diphthongs.

The most important features of morphology are the morphological shortening of endings, the usage of the definite pronouns and dual forms of verbs.

Due to its geographical position and contacts with East Prussia, the vocabulary of Gelgaudiškis sub-dialect abounds in Germanisms.

Institute of the Lithuanian Language, Petro Vileišio St. 5, 10308 Vilnius,
Phone +3705 2637861, rimaba@ktl.mii.lt

Apie autorius

Andrijonas Antanas – žurnalistas, „Lietuvos valsčių“ serijos monografijos „Gelgaudiškis“ vyr. redaktorius sudarytojas.

Aniulienė Danutė – Gelgaudiškio vidurinės mokyklos lietuvių kalbos mokytoja, poetė.

Antanavičius Juozas – archeologas, 1973 m. archeologijos ekspedicijos, kuri tyrinėjo Pakalniškių kaimo kapinyną prie Gelgaudiškio, vadovas.

Augūnas Tomas – fotografas.

Babravičius Bronislovas – aktyvus Atgimimo laikotarpio Gelgaudiškio apylinkėse dalyvis.

Bacevičius Algis – parkotyros specialistas, studijuodamas Lietuvos žemės ūkio akademijoje parašė diplominį darbą apie Gelgaudiškio dvaro parko augmeniją.

Bacevičiūtė Rima – filologijos m. daktarė, Lietuvių kalbos instituto Kalbos istorijos ir dialektologijos skyriaus mokslo darbuotoja.

Bajerčius Antanas – kraštotyrininkas, Sibiro tremtinys.

Balčiūnaitė Kristina – architektūros specialistė.

Bloznelienė Kamilė – gydytoja kardiologė, habil. daktarė, Europos kardiologų draugijos ir Pasaulinės širdies federacijos narė.

Buchaveckas Stanislovas – istorikas, LGGRTC GRD Istorinių tyrimų skyriaus vyr. specialistas, „Lietuvos valsčių“ serijos istorijos redaktorius, šios serijos monografijos „Musninkai. Kernavė. Čiobiškis“ vyr. redaktorius sudarytojas.

Burauskaitė Birutė – LGGRTC generalinė direktorė, knygų „Lietuvos gyventojų genocidas“, „Rainių tragedija“ (2000) viena sudarytojų ir atsakingoji redaktorė.

Dubakienė Rūta – gydytoja alergologė ir klinikinė imunologė, habil. m. daktarė, Lietuvos mokslų akademijos narė, profesorė, Lietuvos alergologijos centro vadovė.

Dvylaitienė Danutė – Gelgaudiškio vidurinės mokyklos bibliotekininkė.

Endriukaitis Algirdas – Kovo 11-osios Akto signataras, aktyvus visuomenininkas, publicistas.

Flikaitis Artūras – politinis kalinys, Politinių kalinių sąjungos prezidento ir tarybos narys, Seimo pasipriešinimo okupaciniams režimams komisijos patarėjas.

Grygelienė Levutė – mokytoja, Briedžių kaimo (Šakių r.) gyventoja.

Gvildys Jonas – Gelgaudiškio girininkijos vyr. girininkas, kraštotyrininkas.

Janulaitis Antanas – inžinierius.

Janutėnas Almantas – pokario metų vaikų namų Gelgaudiškyje auklėtinis.

Jocys Virginijus – istorikas, nekilnojamųjų kultūros vertybių specialistas, „Lietuvos valsčių“ serijos monografijų „Laukuva“, „Endriejėvas“ ir kt. vyr. redaktorius sudarytojas.

Jievaitienė Rima – Gelgaudiškio vidurinės mokyklos lietuvių kalbos mokytoja, knygos „Gelgaudiškio vidurinė mokykla“ (2005) bendraautorė (kartu su Lilija Ūsiene).

Kairaitienė Jūratė – pedagogė, žurnalistė, poetė, kraštotyrininkė.

Karalius Antanas – politinis kalinys.

Kašuba Romualdas – matematikos m. daktaras, Vilniaus universiteto Matematikos fakulteto docentas, knygų autorius, trikalbio matematikos terminų žodyno bendraautoris, nuolatinis Lietuvos mokinių komandos pasaulinėse matematikų olimpiadose vadovas.

Kasperavičius Alfonsas – kraštotyrininkas.

Kavaliauskienė Lidija – kartografė, Vilniaus universiteto Gamtos fakulteto mokslo darbuotoja.

Kondratas Benjaminas – lituanistas, mokytojas ekspertas, literatas, knygų serijos „Kūrėjų pėdsakais“ autorius, parašė ir išleido knygą „Su Gelgaudiškiu širdyje“ (2005).

Korzonaitė Edita – tautosakininkė, humanitarinių m. daktarė, „Lietuvos valsčių“ serijos tautosakos skyriaus dalykinė redaktorė.

Manikienė Natalija – mokytoja, kraštotyrininkė, Vinco Kudirkos muziejaus Kudirkos Naumiestyje kūrėja ir ilgametė jo darbuotoja.

Papievienė Aurelija – kraštotyrininkė, Šakių rajono savivaldybės Kultūros ir turizmo skyriaus darbuotoja.

Perkauskas Donatas – fizinių m. daktaras, Niujorko (JAV) mokslų akademijos, EUROSAP (Europos atmosferinio mokslo asociacija) narys.

Pilypaitis Edgaras – Gelgaudiškio kultūros centro direktorius, įvairių muzikos konkursų laureatas.

Povilaitienė Emilija – ilgametė Gelgaudiškio kooperatyvo darbuotoja.

Samajauskas Algis – ekonomikos m. daktaras, straipsnių, knygų autorius.

Samajauskas Antanas – pulkininkas (VRM), atsiminimų autorius.

Skebas Vytautas – istorikas, humanitarinių m. daktaras.

Stanevičius Vitas – fizinių m. daktaras, Lietuvos mokslų akademijos darbuotojas.

Straševičienė Elvyra – kraštotyrininkė, muziejininkė, Lietuvos liaudies buities muziejaus darbuotoja.

Šiaulytis Kazys Kęstutis – dailininkas, edukologas, Lietuvos dailininkų sąjungos narys.

Šilinienė Birutė – Heraldikos komisijos prie Lietuvos Respublikos Prezidento atsakingoji sekretorė.

Šliakonienė Roma – ekonomistė, ilgametė Gelgaudiškio kolūkio administracijos darbuotoja, meno saviveiklos dalyvė.

Terleckas Vladas – ekonomikos m. daktaras, Kovo 11-osios Akto signataras, ilgametis VU dėstytojas. Išleido penkias monografijas Lietuvos bankininkystės ir pinigų klausimais, vadovėlių, tris mokymo priemones studentams, paskelbė per 430 straipsnių, tarp jų istorijos klausimais, kuriuos vėliau pakartotinai išleido atskiromis knygomis.

Tirlikas Gediminas – pedagogas, žurnalistas, atsiminimų autorius.

Tirlikienė Aldona – tremtinė, „Suvalkijos“ draugijos narė, Pakalniškių kaimo prie Gelgaudiškio gyventoja.

Ulys Juozas – pedagogas, knygos „Sudužęs varpelis“ (2001) autorius.

Ulienė Genovaitė – pedagogė, kraštotyrininkė, 1973 m. kraštotyros ekspedicijos Gelgaudiškyje dalyvė.

Urbonienė Skaidrė – etnologė.

Uždravienė Lina – Šakių viešosios bibliotekos Gelgaudiškio padalinio bibliotekininkė, „Gelgauduko“ redaktorė, aktyvi Gelgaudiškio bendruomenės centro „Atgaiva“ narė.

Užupienė Irena – ilgametė Gelgaudiškio seniūnijos darbuotoja.

Vaičaitienė Danutė – mokytoja, atsiminimų knygos „Pajotijo kaimas“ (2010) autorė, Gelgaudiškio „Bočių“ klubo pirmininkė.

Velička Antanas – filologas, memuaristas, ilgametis teisės saugos darbuotojas, Vidaus reikalų ministerijos vizų tarnybos vadovas.

Vėlyvis Jonas – socialinių m. daktaras, žurnalistas, Vilniaus Gedimino technikos universiteto dėstytojas, knygų ekonomikos klausimais autorius, parašė romaną apie Vincą Krėvę (I premija, JAV).

Vilčinskienė Valerija – pedagogė, poetė, poezijos knygų „Neužgesk, saulele, neužgesk“ (1995), „Prisiglausk prie Dangaus“ (2009) autorė.

Zakarevičius Kajetonas – Gelgaudiškio bendruomenės narys, prisiminimų autorius.

Zakarevičienė Birutė – Lietuvos nusipelnusi mokytoja, kultūrinių renginių organizatorė ir vadovė.

Žeimantas Vytautas – žurnalistas, Lietuvos žurnalistų sąjungos narys, knygų autorius, Baltarusijos rašytojų sąjungos narys.

Santrumpos ir sutrumpinimai

ATL – Archeologiniai tyrinėjimai Lietuvoje (knyga)
 CK – centro komitetas
 DŽDT – Darbo žmonių deputatų taryba
 IIES – Lietuvos istorijos instituto Etnologijos skyriaus rankraštynas (darbai)
 JAV – Jungtinės Amerikos Valstijos
 JŪR – Jaunųjų ūkininkų ratelis
 KAM – Krašto apsaugos ministerija
 KF – Lietuvos muzikos akademijos Muzikologijos instituto Etnomuzikologijos skyriaus fonoteka
 KGB – SSRS valstybės saugumo komitetas (Комитет государственной безопасности)
 KPCA – Kultūros paveldo centro archyvas
 LAA – Lietuvos archeologijos atlasas
 LBA – Lauksodžio bažnyčios archyvas
 LCVA – Lietuvos centrinis valstybės archyvas
 LDI – Lietuvos dailės institutas
 LDK – Lietuvos Didžioji Kunigaikštystė
 Ldk – Lietuvos didysis kunigaikštis
 LGGRTC – Lietuvos gyventojų genocido ir rezistencijos tyrimo centras
 LYA – Lietuvos ypatingasis archyvas
 LIIR – Lietuvos istorijos instituto rankraštynas
 LIŠ – Lietuvos istorijos šaltiniai (knyga)
 LLA – Lietuvos laisvės armija
 LLKS – Lietuvos laisvės kovos sąjūdis
 LM – Lietuvos metrika
 LMA – Lietuvos muzikos akademija
 LNM – Lietuvos nacionalinis muziejus
 LSDP – Lietuvos socialdemokratų partija
 LSSR – Lietuvos Sovietų Socialistinė Respublika
 LTR – Lietuvių tautosakos rankraštynas
 LVIA – Lietuvos valstybės istorijos archyvas
 LVOA – Lietuvos valstybės organizacijų archyvas (dabar – Lietuvos ypatingasis archyvas (LYA), LKP dokumentų poskyris)
 MA – Mokslų akademija
 MAB – Lietuvos mokslų akademijos Centrinės bibliotekos Rankraščių skyrius
 MGB – SSRS valstybės saugumo ministerija (Министерство государственной безопасности)
 MTI – Mokslinio tyrimo institutas
 MVD – SSRS vidaus reikalų ministerija (Министерство внутренних дел)
 NKVD – SSRS vidaus reikalų liaudies komisariatas (Народный комиссариат внутренних дел)
 NŽT – Nacionalinė žemės tarnyba
 ПККГ – Памятная книжка Ковенской губернии
 ŠAA – Šiaulių apskrities archyvas
 ŠAM – Šiaulių „Aušros“ muziejus
 ŠAMESA – Šiaulių „Aušros“ muziejaus Etnografijos skyriaus archyvas
 ŠMM – Švietimo ir mokslo ministerija
 VAK – Valstybės archeologijos komisija
 VDA – Vilniaus dailės akademija
 VLIK – Vyriausiasis Lietuvos išlaisvinimo komitetas
 VPI – Vilniaus pedagoginis institutas
 VU – Vilniaus universitetas
 VUBR – Vilniaus universiteto bibliotekos Rankraščių skyrius
 VVS – Vilniui vaduoti sąjunga
 ŽŪB – Žemės ūkio bendrovė

Kiekvienoje „Lietuvos valsčių“ serijos knygoje pateikiamas tas pats nusistovėjęs, knyga iš knygos vis šiek tiek pasipildantis santrumpų ir sutrumpinimų sąrašas.

- a.* – amžius, aikštė
adm. – administracija, administracinis
akad. – akademija
al. – alėja
ap. – apyrašas
apr. – aprašas
apyl. – apylinkė
apskr. – apskritis
ats. – atsakingasis
aukšt. – aukštuma; aukštaičių
b. – byla
bal. – balandžio (mėnuo)
b-ka – biblioteka
brėž. – brėžinys
buv. – buvęs
b-vė – bendrovė
bžn. – bažnyčios, bažnytinis
bžnk. – bažnytkaimis
cnt – centneris
d. – diena
dail. – dailininkas
dbr. – duburyš
dėst. – dėstytojas
dienr. – dienraštis
d-ja – draugija
dr. – daktaras
drp. – durpynas
dš. – dešinysis (intakas)
dv. – dvaras
eil. – eilėraštis; eilutė
eil. Nr. – eilės numeris
etn. sr. – etninė sritis
ež. – ežeras
f. – fondas
fak., f-tas – fakultetas
filol. – filologas, filologijos
filos. – filosofas, filosofijos
g. – gatvė; giminė (gram.)
geg. – gegužės (mėnuo)
gim. – gimęs
gimn., g-ja – gimnazija
gyv. – gyvenantis; gyvenvietė
glž. st. – geležinkelio stotis
ha – hektaras
habil. dr. – habilituotas daktaras
ide. – indoeuropiečių
il. – įlanka
ilustr. – iliustruotas
inst., i-tas – institutas
int. – intakas
inž. – inžinierius, inžinerinis
išn. – išnykęs
išsp. – išspausdinta
k. – kaimas; kalba; kursas
k. a. – kaip antai
kan. – kanauninkas
kand. – kandidatas
kl. – klasė
kln. – kalnas
klv. – kalva
kn. – knyga
kol. – kolūkis
kp – kapeika
kp. – kapinės
kr. – kraštas
k-tas – komitetas
kun. – kunigas
l, L – litras
l. – lapas (popieriaus); laipsnis
laikr. – laikraštis
lent. – lentelė
liet. – lietuvių, lietuviškai
lit. – literatūra
l-kla – leidykla
Lt – litas
ltn. – leitenantas
m. – metai; miręs; mokslų (prie mokslo laipsnio)
mg – magnetofono juosta
m-ja – ministerija
m-kla – mokykla
mln. – milijonas
m. m. – mokslo metai
mok. – mokinyš
mokyt. – mokytojas
moksl. – mokslinis (-ė), mokslo
mst. – miestas
mst. d. – miesto dalis
mstl. – miestelis
mšk. – miškas
mškl. – miškėlis
Nr., nr. – numeris
nuotr. – nuotrauka
org. – organizacija, organizacinis
p. – puslapis; pietūs (pasaulio šalis)
pab. – pabaiga
pagr. – pagrindinis
pan. – panašiai
par. – parapija
pav. – paveikslas (ilustracija); pavietas
pavad. – pavaduotojas
pėst. – pėstininkų
pieš. – piešinys
pil. – pilietis
piliav. – piliavietė
pirm. – pirmininkas
pkp. – pilkapyšas
plg. – palygink
plk. – pulkininkas; pelkė
plkl. – piliakalnis
plv. – palivarkas
po. Kr. – po Kristaus
pr. m. e. – prieš mūsų erą
prad. – pradinis, pradžios
prel. – prelatas
prof. – profesorius; profesinis
progimn. – progimnazija
prvd. – pravardė
pv. – pieva
pvd. – pavardė
pvz. – pavyzdžiui
r. – rajonas
rb – rublis
red. – redakcija, redakcinis, redaktorius
reprod. – reprodukcija
rež. – režisierius
rink. – rinkinyš
s. – sūnus; sala
sav. – savaitė

savaitr. – savaitraštis

sen. – seniūnas; seniūnija; senasis, senovinis

sen. sl. – senoji slavų kalba

s-ga – sąjunga

sl. – slavų

soc. – socialinis; socialistinis

sov. – sovietų, sovietinis

sp. – spauda; spaustuė

splv. – spalvotas (-a)

sr. – sritis

str. – straipsnis

š. – šiaurė (pasaulio šalis); šalis

š. m. – šių metų

šnek. – šnekamosios (kalbos)

šv. – šventas

Švč. – Švenčiausiasis, -ioji

t – tona

t. – tomas

t. y. – tai yra

t. p. – taip pat; ten pat

tūkst. – tūkstantis

tv. – tvenkinys

up. – upė

upl. – upelis

u-tas – universitetas

vad. – vadovas; vadinamasis

val. – valanda

v-ba – valdyba

vyr. – vyriausiasis, vyriausiasis

vyresn. – vyresnysis

vls. – valsčius

vnk. – vienkiemis

vns. – viensėdis

vnt. – vienetas, vienetų

vtv. – vietovardis

žr. – žiūrėk

ž. ū. – žemės ūkis

žurn. – žurnalas, žurnalistas

Asmenvardžių rodyklė

7251 vnt.

A

- Aarne A. 1665
 Abarius Lionginas 1474
 Abarius M. 781
 Abišalienė Agnė 776
 Abramavičius B. 939
 Abramavičius Petras 1014, 1023
 Abramavičiūtė Elena 991
 Abramikas V. 774
 Abromaitis Edvardas 1297
 Abromavičienė Agota 861
 Abromavičius Petras 861
 Abromavičius S. 688
 Adamkavičius Edvardas 800, 815
 Adamkavičius Ignas 233
 Adamkus Valdas 25, 1706, 1797
 Adamonis Juozas 1576
 Adata A. 1358
 Adomaitienė Elena 1142
 Adomaitienė Ona 379
 Adomaitis 20, 190, 355, 1462
 Adomaitis B. 1184
 Adomaitis J. 342, 1154, 1188
 Adomaitis Jonas 245, 379, 405, 1279, 1684
 Adomaitis Juozas 1158
 Adomaitis Simonas 925
 Adomavičienė 189
 Adomavičiūtė Stefanija 1086
 Adomeit 20
 Adsurnaitis Anton 1289
 Aftanazy Roman 227, 324
 Agurkas Vaclovas 921, 922
 Aidukevičienė Uršulė 645
 Aidukienė (Umbražiūnaitė) Irena 904
 Aistis Jonas 1426, 1430
 Ajauskas Valentinas 1319, 1482
 Akelaitienė (Rimkūnaitė) Nijolė 1395, 1397
 Akelaitytė Brigita 851
 Akelis Algirdas 1154
 Albertienė Agota 445
 Albrechtas Antanas 443
 Albrechtas Juozas 443, 949, 952
 Albrektaitytė Agota 488
 Aldauskienė Romutė 1158
 Alekna 195
 Alekna Jūra 1693
 Aleknaitė Audronė Regina 1693
 Aleknaitė Elena 1693
 Aleknavičius Bernardas 17, 19, 118, 119, 481, 487, 490, 518, 616, 1270, 1418, 1486, 1488, 1697, 1699, 1704
 Aleknavičius Vincentas 1270, 1697, 1699, 1704
 Aleknonis A. 28
 Aleksa 1265, 1266
 Aleksa A. 1319, 1322
 Aleksa Jonas 302, 800, 1157
 Aleksa Stasys 873, 874
 Aleksa Valentinas-Aras 927, 968, 1399
 Aleksaitė 1644
 Aleksaitė Martina 495
 Aleksandras I, caras 156, 158, 163, 164
 Aleksandras, kunigaikštis 22, 58, 158, 199, 325, 439, 447
 Aleksandravičius Vincentas 621, 705
 Aleščikas Jonas-Rymantas 966
 Algirdaičiai 207
 Algirdaitė Teodora 207
 Algirdas, kunigaikštis 71
 Alijošaičiai 336
 Alijošaitis Kazys 380
 Ališauskas Motiejus 1151
 Alskis Domas 910, 911
 Ambrasaitė Marijona 455
 Ambrasas J. 960
 Ambrasas Kazys 835
 Ambrasas Pranas 835
 Ambraška J. 1028
 Ambrazaitienė Marijona 944
 Ambrazaitienė Vitalija 1361
 Ambrazaitis Saulius 1082, 1085, 1362, 1400, 1429, 1485
 Ambrazaitytė J. 319
 Ambrazevičienė 861
 Ambrazevičius Petras 861
 Ambrazevičius S. 1176
 Ambraziejus K. 234, 257, 296, 1266
 Ambraziejus Vincentas 614
 Ambrazienė (Bajerčiūtė) Teresė 452, 834, 931, 1018, 1023, 1403
 Ambrozaitis 788
 Ambrozaitis Kazys 788
 Ambrozaitytė (Janavičienė) Irena 323
 Ammon Adolfas 1692
 Ammon Berta Marie 1691, 1692
 Ammon Georg 1692
 Ammon Irma 1691, 1692
 Ammon Irmgard 1692
 Ammon Peter 1692
 Ammon Stefka 1689, 1690–1692
 Amonas 1690, 1691
 Amonas Albertas 1691, 1692
 Amonas Augustas 1691
 Amonas Edmundas 1691, 1692
 Amonas Gustavas 264
 Amonas Henrikas 1690–1692
 Amonas Manfredas 1691, 1692
 Amonas Oskaras 1691, 1692
 Amonas Reinholdas 1690–1692
 Amonas Vilius 1689, 1691, 1692
 Amonienė R. 53
 Ananaitytė-Žakavičienė Onutė 365
 Ananka Antanas 1149
 Andrašūnas J. 798
 André E. 53
 Andreikevičius Vidas 1028, 1083, 1507
 Andrejevas N. 939
 Andrėjus 881
 Andrijonaitė Agda 361
 Andrijonaitė Aldona 362
 Andrijonaitė Daiva 362
 Andrijonaitė Dana 362
 Andrijonaitė Nijolė 362
 Andrijonaitė Vilma 362
 Andrijonaitė Virginija 362
 Andrijonas Antanas 4, 21, 25, 28, 31, 32, 35–37, 48–50, 52, 55–61, 63, 65–67, 69, 70, 75–77, 79, 81, 82, 89, 93–98, 100–102, 104–106, 108, 110, 123, 124, 127, 137–139, 141, 147, 148, 150, 151, 170–173, 176, 180–182, 195, 197, 209, 210, 214, 231, 234, 235, 237, 245, 250, 253, 256, 257, 258–263, 269–274, 277, 280, 282, 285–287, 289, 292, 297, 299, 306, 315, 316, 322, 324, 328, 330, 332, 339–341, 347, 351, 354, 355, 362, 364, 369, 371–374, 381, 383, 386–388, 397, 400, 401, 404, 405, 414, 415, 419, 421, 426, 428, 433–435, 437, 439, 440, 441, 443, 444, 448, 458, 464, 469, 475, 477, 479, 484, 490, 491, 493, 496, 497, 504, 506, 514, 515, 519, 522, 523, 526, 528, 529, 533, 539, 544, 550, 551, 554, 569, 573, 576, 578, 580, 594, 596, 605, 611, 624, 634, 635, 637, 639, 640, 642, 643, 648–650, 652, 653, 655–657, 659, 660, 662, 674, 682, 689, 697, 700, 702, 703, 705, 712, 717, 719, 720, 727, 728, 729, 730, 732, 733, 751, 754–756, 759, 761, 764–766, 773, 782, 796, 807, 815, 818, 829, 830, 833, 842, 841, 856, 874, 878, 882, 886, 894, 898, 912, 916, 917, 956, 960–962, 966, 969, 970, 977, 981–983, 987, 994, 1001, 1002, 1004–1006, 1020, 1036, 1039, 1042, 1049, 1051–1055, 1057, 1060, 1061, 1063–1066, 1075, 1080, 1081, 1084, 1101, 1105, 1115–1117, 1119, 1124, 1125, 1127, 1145, 1156, 1177, 1178, 1181, 1182, 1188, 1217, 1220–1225, 1228, 1232, 1238, 1247, 1248, 1259, 1272, 1274, 1294, 1295, 1298, 1308, 1309, 1317, 1318, 1320, 1321, 1328, 1333, 1351, 1356, 1361, 1363, 1364, 1366, 1370, 1378, 1381, 1385, 1387, 1388, 1390–1392, 1397–1400, 1411, 1431, 1461, 1481, 1484, 1488, 1489, 1494–1496, 1499–1501, 1505, 1509, 1512–1514, 1537–1540, 1543, 1547, 1549–1558, 1562–1568, 1571–1574, 1576, 1586–1590, 1598, 1605, 1606, 1609–1618, 1622, 1627, 1628, 1631–1638, 1641–1648, 1650, 1652, 1655, 1657, 1660, 1661, 1681, 1684, 1690, 1692, 1693, 1696, 1698, 1700, 1703, 1710, 1711, 1713, 1714, 1719, 1721–1723, 1727
 Andrijonas Benas 362
 Andrijonas Damijonas 645
 Andrijonas Juozas 876
 Andrijonas Konstantinas 361
 Andrijonas Stasys 361, 362, 365
 Andrijonas Vitas 362
 Andrijonienė (Samajauskaitė) Salomeja 977, 980, 984, 1008, 1239, 1240
 Andrijonienė Agota 361
 Andrijonienė Elzbieta 645
 Andrikonytė A. 681
 Andriolis P. 1707
 Andriukaitienė (Aukselevičiūtė) Irena 1362
 Andriukaitis Algirdas 1360
 Andriukaitis Arvydas 664
 Andriukaitis V. 790
 Andriukaiytė (Damušienė) Stasė 1230
 Andriulaitienė Halina 1358
 Andriulaitis A. 1163, 1171, 1180
 Andriulaitis Algimantas 1163
 Andriulaitis Algirdas 1356, 1361
 Andriulaitis Algis 1163, 1181
 Andriulaitis Leonas 1163, 1171, 1180, 1498, 1702

- Andriulaitis Petras 1488, 1692, 1693
 Andriulaitis Vytautas 1361
 Andriūnaitis Antanas 1290
 Andriūsis Kazimieras 664
 Andriūškevičienė Agota 665
 Andriūškevičienė Ona 695
 Andriūškevičius J. 694
 Andriūškevičius Jonas 695
 Andriūškevičius Juozas 839
 Andriūškevičius Kazimieras 665
 Andriūškevičius Pranas 665, 839
 Andriūškevičius Simas 1276
 Andriūškis Juozas 664
 Andriūškytė Marytė 657
 Andropovas 886
 Andziulevičienė Regina 1302
 Angrabaitis 20, 1644
 Angrabaitis Juozas 1411
 Angrabys 20
 Aniulienė (Dėdynaitė) Danutė 1030, 1082, 1368, 1400, 1401, 1457, 1458, 1465, 1488, 1605, 1632, 1727
 Aniulienė Ada 1236, 1240
 Aniulis Stasys 1237, 1240
 Anrepas-Elmptas J. R. 193
 Antanaičiai 511
 Antanaičiukė Jieva 646
 Antanaitienė Agota 380, 446
 Antanaitienė Elzė 380
 Antanaitienė Marcelė 458, 696
 Antanaitienė Milija 686
 Antanaitis 458, 459, 686
 Antanaitis A. 504
 Antanaitis Algimantas 507
 Antanaitis Andrius 1289, 1290
 Antanaitis Antanas 380, 487, 507, 511, 696, 732, 955, 1001, 1002
 Antanaitis Jonas 686, 694, 696, 1025, 1529
 Antanaitis Juozas 380, 458, 460, 1002, 1006
 Antanaitis Kazys 446, 1002
 Antanaitis Petras 1290
 Antanaitis Pranas 952, 1289
 Antanaitis V. 1485
 Antanaitis Vytautas 351
 Antanaitis Vladas 1006
 Antanaitis Žydrūnas 1030, 1376, 1505
 Antanaitytė Dana 507
 Antanaitytė Elena 507
 Antanaitytė Gražina 507
 Antanaitytė Justina 507
 Antanaitytė Nijolė 507
 Antanaitytė Teodora 507
 Antanaitytė-Baltrušaitienė Adelė 351
 Antanavičius Juozas 69, 333, 334, 1440, 1727
 Antanavičius Valentinas 1097
 Anziulevičienė R. 1318
 Apanavičius 282
 Arbušauskaitė A. L. 876
 Arcimovičius 66
 Ardickas Vincas 250, 270, 1283
 Aristotelis 24
 Arlauskas Mindaugas 1508
 Arlauskas P. 1115
 Armonavičius Vytautas 1399, 1618, 1625, 1629
 Arštikaitis 1356
 Astikas Grigalius 204
 Astrauskas 688
 Astrauskas Vytautas 1325
 Aštrauskai 492–495, 656, 922, 939
 Aštrauskaitė Laima 1205, 1656
 Aštrauskaitė Marytė 384
 Aštrauskaitė Martina 941
 Aštrauskas 386, 416, 922, 1469
 Aštrauskas A. 648, 1402
 Aštrauskas Antanas 492–494, 496, 895, 923, 924, 927, 939, 941
 Aštrauskas Augustas 384, 648, 1401
 Aštrauskas J. 927
 Aštrauskas Jonas 492–496, 883, 924, 941, 927, 939
 Aštrauskas Juozas 923
 Aštrauskas Kazimieras 958, 1158–1160, 1173, 1176, 1182
 Aštrauskas Petriukas 384
 Aštrauskas Simonas 377, 384, 1401
 Aštrauskienė Apolonija 384, 1401
 Aštrauskienė Palionė 377
 Aštrauskienė Salomėja 1139, 1143
 Atgalainis Kleopas 1213
 Atkočaitis O. 28
 Atkočaitis Pranas 978
 Atkočaitis Romas 1239, 1241
 Atkočiai 442, 444, 664
 Atkočius Pranas 856
 Audėjus Juozas 1154
 Audenis V. 1487
 Augaitienė Marcelė 859
 Augaitis Algis 859
 Augaitis Kazys 859, 950
 Augaitis Stasys 859
 Augaitytė Janina 859
 Augys J. S. 612
 Augūnas Tomas 1205, 1727
 Augustaitienė Elena 1303
 Augustaitienė Irena 962
 Augustaitienė Marcelė 1581
 Augustaitis 20, 459, 1027, 1322
 Augustaitis A. 1711
 Augustaitis J. 315, 516, 618, 671, 705–708, 713, 723, 732, 832, 833, 1231, 1358, 1399, 1450, 1631, 1643, 1703
 Augustaitis J. K. 1410
 Augustaitis Jonas 369, 371, 959, 961, 962, 1617, 1618, 1633, 1635, 1643
 Augustaitis Justinas 390, 511, 831, 988, 1076, 1357, 1460, 1470, 1711
 Augustaitis Konstantinas Justinas 705, 1015
 Augustaitis Pranciškus 722
 Augustaitis Romas 831
 Augustat 20
 Augustinas S. 962
 Aukselevičienė A. 1657
 Aukštikalnienė D. 1486
 Aukštikalnis Juozas 1294–1296
 Auryla V. 1459
 Austynai 997
 Austynaitė Stasė 997
 Austynas Juozas 239, 240, 641, 644, 997, 1280
 Austynas Pranas 656
 Austynienė Agota 644, 666, 997, 1216
 Aušūra Kostas Juozas 1402
 Avinėlis Jonas 937
 Avižonis Petras 1059
- ## B
- Babickienė M. 780
 Babrauskas Jonas 988
 Babravičius Bronislovas Algimantas 1319, 1321, 1322, 1550, 1551, 1727
 Babušis 751
 Babušytė 751
 Bacevičienė 188
 Bacevičienė Anastasija 865
 Bacevičienė B. 55
 Bacevičienė Emilija 658, 1240
 Bacevičienė Julija 1210, 1239, 1240
 Bacevičienė Natalija 1690
 Bacevičienė Ona 1663
 Bacevičienė Petrė 679
 Bacevičius 188, 671, 686, 754, 945, 1703
 Bacevičius A. 868
 Bacevičius Algis 41, 42, 1727
 Bacevičius Antanas 679, 865, 945
 Bacevičius Augustinas 671, 678, 1703
 Bacevičius Česlovas 958, 1225, 1226
 Bacevičius J. 1208, 1210, 1212, 1300, 1332
 Bacevičius Jeronimas 686
 Bacevičius Jonas 21, 835, 844
 Bacevičius Juozas 671, 678, 679, 842, 854, 1006
 Bacevičius Pranas 678, 1154
 Bacevičius R. 1481
 Bacevičius V. 939
 Bacevičius Vincas 679, 865, 1006
 Bacevičius Vitas 1149
 Bacevičius Vytautas 470
 Bacevičius Vladas 835
 Bacevičiūtė Birutė 671
 Bacevičiūtė Rima 1391, 1392, 1597, 1598, 1601, 1603, 1604, 1621, 1726, 1727
 Bacevičiūtė S. 1216
 Bachas 1422
 Bačelis Z. 1115, 1116, 1279, 1283
 Bačėnas Vincas 775, 1151
 Bačinskas 1358
 Bačinskas Vincas 1036
 Bačiulienė (Janutėnaitė) Gražina 319
 Bačiūnas J. 686, 1698
 Bačkis Stanislovas 1052
 Bagdanskis J. 1482
 Bagdonaitė 885, 886
 Bagdonaitė Emilija 452, 453
 Bagdonaitė Matilda 452
 Bagdonaitė Ona 452
 Bagdonas 1690
 Bagdonas Jonas 750
 Bagdonas Juozas 691, 692, 745, 750
 Bagdonas Liudvikas 745
 Bagdonas Pranas 452, 457
 Bagdonas Valentinas 1399
 Bagdonavičius J. 376
 Bagdonavičius Vilijandas 1042
 Bagdonienė Marijona 692
 Bagdonienė Palionė 457
 Bagdzevičienė Ona 564, 575–578
 Bagdzevičius Jonas 576, 578
 Bairūnas Aleksandras 239, 241
 Bajerčiai 336, 925
 Bajerčienė (Narjauskaitė) Marcelė 452, 644, 834, 864, 1403, 1694

- Bajerčienė A. 1239
 Bajerčienė Aldona 885
 Bajerčienė Antanina 447, 457, 1694
 Bajerčienė Kazimiera 872
 Bajerčienė M. 925
 Bajerčienė Marjona 687
 Bajerčius 1006
 Bajerčius Antanas 384, 439, 447, 452, 453, 456, 502, 505, 510, 511, 687, 711, 729, 833, 834, 839, 849–851, 842–845, 847, 848, 850, 857, 864, 866, 868–874, 925, 926, 960, 968, 1003, 1008, 1015, 1027, 1117, 1127, 1249, 1319, 1320, 1322, 1323, 1330, 1355, 1368, 1403, 1405, 1514, 1572, 1694, 1695, 1727
 Bajerčius Jonas Petras 1693, 1694
 Bajerčius Juozas 452, 457, 686, 687, 1003, 1136, 1403, 1694
 Bajerčius Konstantinas 1663
 Bajerčius Pranas 713, 952, 989, 990, 1149, 1694, 1695
 Bajerčius Vladas 658, 1149
 Bajerčiūtė Audronė Regina 1694
 Bajerčiūtė Ona 1270
 Bakai 299
 Bakaičiai 583
 Bakaitienė Antosė 699
 Bakaitienė Elena 754
 Bakaitienė Marija 76, 583, 615, 697, 1098, 1099, 1103, 1104, 1110
 Bakaitienė Palionė 699
 Bakaitis 528, 581
 Bakaitis Antanas 699
 Bakaitis J. 587, 588, 1284–1286
 Bakaitis Jonas 664, 698, 699, 1284, 1288
 Bakaitis Juozas 84, 527, 581, 587, 608–610, 615, 1158
 Bakaitis Mindaugas 587
 Bakaitis Varfolomiejus 1288, 1289
 Bakaitis Zenas 664
 Bakaitytė Antanina Stasė 1459
 Bakaitytė Marcelė 699
 Bakaitytė Marjona 699
 Bakas Alfredas 939
 Bakys J. 1510
 Bakys K. 1162
 Bakytė Elzbieta 239, 240, 645, 1233, 1294
 Bakytė Marijona 645, 1233
 Bakšas Juozas 333, 974, 989, 1133, 1117, 1638
 Bakševičiai 416, 765
 Bakševičienė Janina 497, 1030
 Bakševičienė Julė 380
 Bakševičienė Marcelė 692
 Bakševičius 416, 564, 884
 Bakševičius Algimantas 1028, 1083, 1176, 1261, 1507
 Bakševičius Juozas 238, 950, 988, 1362
 Bakševičius Pranas 380
 Bakševičius Robertas 1505
 Bakševičius Simanas 691, 692, 1136
 Bakševičiūtė Virginija 1081, 1083
 Bakšienė Marjona 376, 380, 644, 1290
 Bakšys 232, 620, 678, 930, 1360
 Bakšys Antanas 1207, 1536, 1575
 Bakšys J. 803
 Bakšys Jonas 1267, 1296
 Bakšys Julius 380
 Bakšys Juozas 123, 245, 553, 679, 680, 692, 1140, 1279
 Bakšys Mindaugas 1267
 Bakšys Pranas 284
 Bakšys Pranas 644
 Bakšys S. 1331
 Bakšytė Bernadeta 1083
 Bakšytė Antanina 990
 Bakus 527, 664, 1003
 Bakus Antanas 698
 Bakus Demijonas 376
 Bakus Jonas 949, 952
 Bakus Juozas 1536
 Bakutis 579
 Bakuvienė 765
 Bakuvienė Marcelė 645, 695
 Bakuvienė Ona 239, 241, 645, 1233, 1279
 Balčiauskas L. 28
 Balčikonis Juozas 1090
 Balčiūnaitė Danguolė 357
 Balčiūnaitė Kristina 369, 1594, 1727
 Balčiūnas 775
 Balčiūnas Algirdas 369
 Balčiūnas Antanas 710, 1031
 Balčiūnas B. 71
 Balčiūnas Gediminas 355–358, 1405–1409
 Balčiūnas Kęstutis 354–357, 369, 878, 1406, 1408, 1409, 1696
 Balčiūnas Pranas 919, 921
 Balčiūnas Sebastijonas 356, 358, 359
 Balčiūnas Stanislovas 356, 359, 953
 Balčiūnas Vytautas 356, 359, 1115, 1116
 Balčiūnienė 775
 Balčiūnienė (Tirlikaitė) Asta 355, 369
 Balčiūnienė (Žemaitaitytė) Edita 1030, 1362
 Balčiūnienė Antanina 356–359
 Balčius Anicetas 696
 Balčius Antanas 694, 696
 Balčius Justinas-Plutonas 842, 843, 861, 927
 Balčius Kazys 696
 Balčius Pranas 239
 Balčiūtė Natalija 693, 842, 861
 Balčiuvienė Nastazija 696
 Balčiuvienė Onė 861
 Balčytis 1023, 1026
 Balčytis E. 1448
 Balčytis S. 1024
 Balinskis M. 154
 Baliukonė Onė 1421
 Baliūnas Vilius 1721
 Balys Jonas 1660, 1653, 1662
 Balkė Fridrichas 217
 Balkuvienė 945
 Balnaičiai 702
 Balsaitienė Antosė 508
 Balsaitis Jonas 508
 Balsaitis Pranas 508
 Balsevičius Povilas 777, 778
 Balsienė (Puidokaitė) Eugenija 1679
 Balsys Jonas 1154
 Balsys Kazimieras 380
 Balsys Vaelovas 1444
 Balsys Vincas 1444
 Balsytė Ona 510
 Balsytė Zita 506
 Balsytė-Pocienė N. 319
 Baltkojis Antanas 954
 Baltkojis Justinas 693
 Baltrūnas Aleksandras 1042
 Baltrūnas Valentinas 4
 Baltrušaitienė (Mykolaitytė) Alena 472, 475
 Baltrušaitienė Barbora 699
 Baltrušaitienė Mariona 699
 Baltrušaitienė Ona 699
 Baltrušaitis 1235, 1239
 Baltrušaitis Antanas 245, 953, 1279
 Baltrušaitis Gabrielius 804
 Baltrušaitis J. 1219, 1697
 Baltrušaitis Juozas 692, 698, 699, 1297, 1696
 Baltrušaitis Jurgis 62
 Baltrušaitis Pranas 376, 695
 Baltrušaitis Stasys 498
 Baltrušaitytė Elena 370, 854, 958, 961–963
 Baltrušaitytė Romutė 1205, 1656
 Baltrušienė Petronė 460
 Baltrušienė Ona 506
 Baltrušis Jonas 506
 Baltrušis Juozas 687
 Baltrušis Saliamonas 510
 Baltrušytė Zosė 506
 Baltucijus Aleksandras 226
 Baltušaitis V. 442
 Baltušis Juozas 1084
 Baltutis Aleksandras 20, 21, 140, 226
 Baltutis Klemensas-Dulkė 1409, 1410
 Balzaras L. 778
 Banaičiai 452
 Banaitienė Diana 444
 Banaitienė L. 1488
 Banaitienė R. 1030
 Banaitis Antanas 452
 Banaitis Antosė 679
 Banaitis G. 1487
 Banaitis Jonas 679
 Banaitis Pranas 452
 Banaitis Saliamonas 19, 20, 1270
 Banaitis Simanas 452, 457
 Banaitis Uršulė 680
 Banaitytė Ona 450, 452
 Banaitytė Pranė 452
 Banaitukė Uršulė 379
 Bandoraitienė Antanina 1207
 Bandtas Christofas 1046
 Bandza 20, 1152
 Bandzevičius Jurgis 835
 Bandzevičius Simas 835
 Banevičius Vytautas 1324
 Banisevičius Augustinas 1149
 Baradinskienė Jūratė 1806
 Baranauskas 658
 Baranauskas Antanas 240, 611, 641, 647, 720, 1262, 1263, 1426
 Baranauskas Juozas 647, 668, 989
 Baranauskas Pranas 561
 Baranauskienė (Flėderiukė) Marcelė 647, 238, 1259–1261, 1300
 Baranauskienė Birutė 1020
 Baranauskienė Elzbieta 693
 Baranauskienė Petrė 647
 Baras A. 781
 Barauskas Deividas 1722
 Barauskas Ipolitas 268

- Barauskas R. 28
 Barys Augustinas 294
 Barysaitė Džoja Gunda 1797
 Barkauskaitė Violeta 4
 Barkus 64, 420
 Barsukytė Valentina 745, 753–755
 Barščiauskas Juozas 1158
 Bartkai 476
 Bartkaičiai 1435
 Bartkienė Agnė 470, 476
 Bartkienė Marytė 476
 Bartkytė 365
 Bartkus 336, 469, 1207, 1209, 1214
 Bartkus F. 1441, 1442
 Bartkus J. 466
 Bartkus Juozas 476
 Bartkus Jurgis 460, 466, 470, 476, 1004
 Bartkus Pranas 476
 Bartkus Romas 476, 1187, 1332
 Bartkus Stasys 1004
 Bartkus Zigmąs 476
 Bartkutė Angelė 476
 Bartkutė Marytė 476
 Bartkuvienė 900, 927
 Bartkuvienė Joniėška 460
 Bartolomiejus T. 183
 Bartusevičienė Pranė 1088, 1461
 Bartusevičius 1087
 Bartusevičius B. 316
 Barzdaitis 918
 Barzdaitis Feliksas 1296
 Barzdukas 916
 Basanavičius Jonas 62, 140, 189, 357, 613, 1189, 1409, 1653, 1662
 Basčiai 868, 1006
 Basčiulis Antanas 1237
 Bastienė (Stepkovičiūtė) Marijona 379, 998, 1679
 Bastienė Agota 692
 Bastienė Elzbieta 693, 695
 Bastienė Gendrūta 687
 Bastienė Marija 664
 Bastienė Matilda 1150
 Bastienė Ona 656, 1000
 Bastienė Petronėlė 244, 646, 696, 1233
 Bastienė Pranė 695
 Bastienė Ramutė 1082
 Bastis Juozas 84
 Bastys 304, 336, 558, 929
 Bastys Antanas 239, 379, 691–694, 696, 1479
 Bastys D. 1166
 Bastys J. 234, 236, 541, 554, 556, 569, 570
 Bastys Jokūbas 304
 Bastys Jonas 304, 306, 579, 835, 1303
 Bastys Juozas 241, 244, 247, 265, 445, 520, 694, 696, 854, 1280
 Bastys Justinas 1000
 Bastys Kazys 520, 695
 Bastys Kostas 695
 Bastys Mindaugas 1378
 Bastys Pranas 240, 646, 691, 693, 835, 1000, 1149, 1280
 Bastys Stasys 998
 Bastys Vytautas 939
 Bastys Zigmąs 958
 Bastytė Barbora 646
 Bastytė Marijona 1234
 Baščiulytė (Gabartienė) Lionė 1504
 Bataičiai 1544
 Bataičius 416
 Bataitienė Antanina 446, 695, 1002
 Bataitienė Domicelė 699
 Bataitienė Elena 755, 772, 1236, 1239, 1240
 Bataitienė Emilija 446
 Bataitienė L. 478, 658
 Bataitienė Loreta 1483, 1484, 1486–1488, 1552
 Bataitienė Marjona 645
 Bataitienė Ona 379, 678
 Bataitienė Petronė 445
 Bataitienė V. 376
 Bataitis 688, 698, 752, 766
 Bataitis A. 443
 Bataitis Albinas 621
 Bataitis Antanas 379, 405, 621
 Bataitis Augustinas 1544
 Bataitis J. 122, 123, 441, 443, 1218
 Bataitis Jonas 444, 446, 710, 772, 1003
 Bataitis Juozas 121, 240, 444, 446, 746, 754, 641, 645, 683, 694, 695, 989, 1004, 1544, 1576
 Bataitis Justinas 1083, 1084, 1218
 Bataitis Kostas 444, 445, 504, 1002
 Bataitis Leonas 620, 754, 989, 1576
 Bataitis Mykolas 699, 746, 1001
 Bataitis Pranas 446, 1529
 Bataitis Rimas 621
 Bataitis Simanas 238, 241, 641, 645, 1003, 1233, 1280
 Bataitis Stasys 683
 Bataitis Viktoras 557, 839
 Bataitis Vytautas 678
 Bataitis Vladas 248
 Bataitytė (Bataitukė) Ona 446, 754, 755
 Bataitytė Aldona 1355
 Bataitytė Antosė 446, 507
 Bataitytė Birutė 1384
 Bataitytė Ingrida 112, 113
 Bataitytė Jurgita 1679
 Bataitytė Marija 754
 Bataitytė Marjona 699
 Bataitytė Zita 1139
 Bataitytė-Endriukaičienė Marija 755
 Bataninas 883
 Batoras Steponas 325
 Batūra Romas 101, 151, 1039, 1378, 1379
 Baukytė Danutė 370, 853, 958, 961–963
 Baumonienė Anė 379
 Baumonytė Ama 379
 Bauža 84
 Bauža J. 554
 Bauža Jonas 520, 592, 594
 Bauža Jurgis 1298
 Bauža Pranas 520, 594
 Baužai 565, 594
 Baužaitė A. 1481
 Baužaitė Marjona 644, 1278
 Baužaitė Palionė 1279
 Baužaitė Petronė 644, 1279
 Baužas 594
 Baužienė Marija 533
 Baužienė-Samajauskienė Marijona 594
 Baužiukė Palionė 240
 Baužiukė Petronė 240
 Bavarietis Liudvikas 80
 Baziliauskas Antanas 1402
 Baziliauskas Jurgis 1151
 Bebrauskas Bronius 678
 Bebrauskas Pijus 507
 Bebrauskas Pranas 507
 Bebrauskienė Marcelė 507
 Becenbergeris A. 1653
 Bedarbis 558
 Bedarbis Jurgis 528, 1001
 Bedarbis Pranas 520, 554
 Beinoris Pranciškus 1474
 Beirūnas Aleksandras 641, 1280
 Beirūnas Juozas 839
 Bekendorfas 159
 Bekeris 1682
 Bekeris Andrius 846
 Belaneris Augustas 249
 Belenauskas Otonas 735, 787
 Belinis V. 1722
 Benbūkienė Marija 871
 Bendoraitienė Antosė 690, 1322
 Bendoraitis 1322
 Bendoraitis Antanas 623, 690
 Bendoraitis Augustas 1007
 Bendoraitis Edmundas 1501
 Bendoraitis Jonas 1007
 Bendoraitis Rimvydas 1254
 Bendoraitis Elzbieta 1234
 Bendorius Antanas 690
 Bendžiai 462
 Bendžienė Antosė 508
 Bendžiukė Palionė 690
 Bendžiūnas Bronius 998
 Bendžiūnienė Marcelė 998
 Bendžius Ivanas 1288, 1289
 Bendžius J. 376
 Bendžius Jonas 351, 446, 912
 Bendžius Juozas 476
 Bendžius Jurgis 508, 511
 Bendžius Kazimieras 690
 Bendžius Stasys 508
 Bendžiūtė A. 1487
 Bendžiūtė Salomėja 575
 Bendžiūviene Agota 690
 Benesevičius Augustinas 727
 Beneventanusas M. 1490
 Beniai 1055
 Benienė Danutė 946
 Beniulis Jonas 1179, 1165, 1168
 Benys Romualdas 1158, 1159, 1169, 1173, 1176, 1177, 1182
 Benys S. 1173
 Bentkus Vidmantas 1042
 Benzleris F. 876
 Berakaitė Ona 506
 Bereзовskis 220
 Bergas F. F. 192
 Berija Lavrentijus 866
 Bernatavičius Anatolijus 1360
 Bernatavičius S. 776, 778, 779
 Bernotas Albinas 1443
 Bernotas Juozas 1324
 Bernotienė S. 1541
 Berskis Antanas 835, 460, 486–488
 Berskytė Judita 460, 487
 Bertašius Juozas 1378, 1631
 Beržinskas 688
 Beržinskas Juozas 690
 Beržinskienė Rozalija 690
 Beržvinskas Jonas 835
 Beržvinskas Juozas 685, 835
 Bibartas Antanas 736
 Bibartas Pranas 738, 740, 748

- Bieliauskaitė (Steponėnienė) Rima 1084, 1253, 1254
 Bieliauskas 758
 Bieliauskas Antanas 1084
 Bieliauskas B. 556
 Bieliauskas Juozas 644
 Bieliauskas Leonardas 1083, 1084
 Bieliauskas Vytautas 348, 1141, 1137, 1138, 1325, 1356
 Bieliauskienė Adelė 1138, 1254
 Bieliauskienė Agota 644
 Bielinskis F. 1541
 Bijomkis 337
 Bikelis Algimantas 1042
 Bikuličienė Martina 495
 Bilevičienė Adelė 992
 Bilevičius Nikodemus 406
 Bilitavičius Bronius 691
 Biliūnas 532
 Bilius G. 1488
 Biliutavičaitė Olesė 693
 Biliutavičaitė Ona 693
 Biliutavičienė Marjona 693, 987
 Biliutavičius Adolfas 987, 1296
 Biliutavičius Bronius 693
 Biliutavičius Kazimieras 691, 693, 736, 740, 748
 Biliuvienė (Račiūnaitytė) Ona 1679
 Bindokaitė Agota 1000
 Bindokaitė Aldona 1404
 Bindokaitė Elė 865
 Bindokaitė Janė 865
 Bindokaitis Jurgis 1006
 Bindokas A. 540
 Bindokas Algis 1237, 1239, 1332
 Bindokas Antanas 951
 Bindokas Petras 687, 850, 949
 Bindokas Pranas 732, 865
 Bindokas Steponas 865
 Bindokienė Agota 859
 Bindokienė Marijona 865
 Bindokienė Ona 687, 949
 Binkis K. 1083, 1431
 Birbilas Vytautas 1154, 1158
 Birgėla Petras 991
 Birgiolas Jonas 664, 665
 Birmonas Stanislovas 225
 Birūnas 656
 Birzė 1463
 Biržiška M. 188
 Biržiška V. 1642
 Biržys Petras 1537, 1538
 Bistromas K. I. 192
 Bitaitis J. 612
 Bitinaitis Vitas 685
 Bitinas Antanas 664, 691, 693
 Bitininė Nijolė 1094
 Bitvilaitė Rasa 4
 Bizoraitis 503, 510, 513
 Bizoraitytė Danutė 510
 Bybartai 624
 Bybartaitė Lyda 510
 Bybartaitė Ona 997
 Bybartas Jonas 839, 997, 1006
 Bybartas Juozas 644
 Bybartas Leopoldas 644
 Bybartas Pranas 238, 240, 641, 646, 657, 997, 1278, 1280
 Bybartienė 510
 Bybartienė Ona 644
 Bybartienė Petronė 646, 997
 Byčienė D. 1483, 1486
 Bladaitė L. 1234
 Bladas Kazys 1136, 1292
 Bladukė Liudvika 239, 240, 644, 1279
 Bladukė Marcelė 645
 Blazgienė Jūratė 1496
 Blazgis A. 499
 Blazgys Algirdas 1084, 1255
 Blažaitis D. 1173
 Blažanauskytė Marijona 1233
 Blažinauskaitė Marė 646
 Blažys Robertas 1040
 Blažytė-Blaužienė Danutė 4
 Bliūdžiai 877, 880
 Bliūdžius Jonas 790
 Bliūdžius Juozas 880
 Bliūdžius Petras 777
 Bliūmas 937
 Bliumas Aleksandras 1297
 Bliūmas V. 443
 Bliūmienė 893
 Bliūmienė Pranutė 1143
 Bloznelienė Kamilė Laimutė 909, 916, 1727
 Bloznelienė L. 984
 Bloznelis M. 1481
 Bočkariovas V. B. 876
 Bodleras Šarlis 1430
 Bogušienė V. 1487
 Bolciewičius Aleksanderis 277
 Boltucijus 271
 Bona (karalienė) 205
 Bondarenko Vilma 1385, 1386
 Boneckis Antanas 1290
 Bonkaičiai 387, 390, 879
 Bonkaitienė Adelė 867
 Bonkaitienė Albina 867
 Bonkaitis Gustavas 399
 Bonkaitytė Adelė 867
 Bonkevičius Vytautas 501
 Borevičius Jonas 776, 778–780
 Bortkevičienė Felicija 810
 Bosaitė Irena 1139
 Bosas 603
 Bosas A. 1479
 Bosas Jonas 469
 Bosas Juozas 470, 1139
 Bosas Pranas 992
 Bosas Rimantas 1139, 1356, 1362
 Bosienė (Bastytė) Rūta 1310, 1356
 Bosienė (Deltuvienė) Rūta 1316
 Bosienė Elena 469, 470, 1139
 Bosienė Liuda 1356
 Bosikis Algimantas 1085, 1500
 Bosikis Pranas 960, 1303
 Brandišauskas V. 1124
 Brazaitis Justinas 503, 504, 508, 951, 1025
 Brazaitis R. 1165, 1168
 Brazauskaitė Morta 1218
 Brazauskas Justinas 1280
 Brazauskas Algirdas 1180, 1217, 1393
 Brazauskas Justinas 646
 Brazauskas Kazimieras 1207
 Brazauskas Viktoras 1421
 Brazdžionis Bernardas 1426
 Braziūnas Vladas 1654, 1662
 Brazys Algirdas 1506
 Brazys T. 1447
 Bražiškis 788
 Brechtas 1048
 Breimeris Algirdas 1692
 Brenšteinas Mykolas 1642
 Brežnevas 1415
 Brinkytė Zofija 357, 1409
 Brochockis V. 175
 Brundza Mykolas 1642, 1643
 Bruožis 945
 Brusokas Vladas 949
 Bruvelaitis J. 791, 795
 Bruzgytė Gabija 898, 1806
 Bružas Antanas 789–792
 Bružinskienė Jieva 380
 Būblaitienė Jolanta 1385–1387
 Bublaitis A. 1200, 1201
 Būblaitytė Ūla 1386
 Bubnys Arūnas 4, 980, 1124
 Bucevičius K. 1357
 Buchaveckas Stanislovas 4, 974, 977, 979, 980, 983, 984, 986, 988, 991, 993, 1009, 1018, 1027, 1727
 Būčas P. 249
 Būčys 346
 Būčys A. S. 1442
 Būčys Albinas 1083
 Būčys Algimantas 1083
 Būčys Andrius Stasys 1410, 1411, 1643
 Būčys Pranciškus Petras 23, 237, 370, 371, 703, 704, 853, 958, 866, 961–964, 1066, 1281–1283, 1410, 1411, 1440, 1638, 1643, 1644
 Būčys Simanas 707, 1643
 Budininkaitė Birutė 861
 Būdininkas Jonas-Nemiras 843, 850, 927
 Budininkas Jurgis 861
 Budininkienė Ona 861
 Budreckas Algirdas 126, 131, 776–781
 Budrys J. 800, 1265
 Budvytienė G. 1061
 Būga Kazimieras 129
 Bugailiškis Feliksas 1706
 Bukaitis Elegijus 315, 319
 Bukauskas K. 1290
 Bukevičiūtė Elvyra 1047
 Bukleris 848
 Bukšaitienė Agota 446
 Bukšaitis 443
 Bukšaitis J. 440–442, 949
 Bukšaitis Jonas 442
 Bukšaitis Juozas 441, 444, 446, 952, 1003
 Bukšaitis Kazimieras 442
 Bukšaitis Pranas 442, 1003
 Bukšaitytė Aldona 454, 864
 Bukšaitytė Domininka 454
 Bukšaitytė Salomeja 440, 441
 Bukšnaitis 923
 Bukšnaitis Juozas 839, 1007
 Bukšnaitis Pranas 442
 Bukšniene Darata 459
 Bukšnys Jonas 459
 Bukšnys Vytautas 1149
 Bulavas J. 1125
 Bulksaitė Genovaitė 1083, 1162, 1362
 Bulota Adomas 1138
 Bulota Albinas 1138
 Bulota Antanas 664
 Bulota Jonas 792
 Bulota Viktoras 1529
 Bulota Vincas 1138, 1332
 Bulotai 1138
 Bulotaitė Aušra 1078

- Bulotas Antanas 1001
 Bulotienė Genė 1139
 Bundza 20
 Buneckienė (Čelkytė) Marcelė 618
 Buneckis 741
 Buneckis Antanas 553, 609
 Buneckis Jonas 284
 Buneckis Juozas 241, 520, 739, 741, 743, 1279
 Bunikienė Angelė 510
 Bunikis Antanas 835
 Bunikis Pranas 835
 Buragas Valentinas 1154
 Burauskaitė Birutė 949, 1015, 1727
 Burba Apolinaras 858
 Burbaitė Bronė 858
 Burbienė Antanina 858
 Burmanas 691
 Burmonas Adolfas 1298
 Burmonas Karolius 693
 Burmonienė Marjona 693
 Burokas Stasys 955
 Burzdikas Kęstutis 1149
 Buškevičienė A. 1486, 1489
 Butautas Ramūnas 1507
 Butautas Stepas 1505, 1506
 Butikaitė Romutė 1081, 1656
 Būtys Pranas 20, 234
 Butkienė Daiva 1314
 Butkienė Rozalija 467
 Butkus 458, 508, 511, 512, 946
 Butkus Jonas 460, 467
 Butkus V. 947
 Butkus Albinas 502, 503, 508
 Butkus Algis 1314
 Butkus Antanas 508, 1296, 1529
 Butkus Juozas 508, 1025, 1529
 Butkus Stasys-Kastytis, Jaunutis 643, 777, 856
 Butkus Vytautas 1229
 Butkutė Aldona 508
 Butkutė Antosė 508
 Butkutė Milda 1314
 Butkuvienė Rožė 460
 Butvila Kazys 246, 533, 569, 1280
 Butvilaitė Marija 857
 Būtvilas 594
 Būtvilas Pranas 594, 857, 989
 Būtvilienė Agota 594
 Būtvilienė Juzė 645
 Butvilienė Morta 857
 Butvilienė R. 1317
 Būziuvienė Janina 1305
- C**
- Castro Ferreira 413
 Castro José Maria 413
 Cecevičienė Stasė 778–780
 Čaikevičius V. 376
 Charkovas 596
 Čiškovas Stepanas Aleksandrovičius 176, 177
 Chlapovskis Dezideras 164, 169, 171, 174, 179–181, 191, 218, 219
 Chlopickis 160, 162, 185
 Chmieliauskas 294, 1297
 Chmieliauskas M. 297, 300, 1275, 1283
 Chodynicky K. 128
 Chodkevičius Jonas 206
 Chodkevičiūtė Olena 206
 Chodkevičiūtė Ona 199
- Chominskis Pranciškus Ksaveras 217
 Choroževska Katryna 991
 Choroževskaitė Katrė 991
 Chrapovickis 188
 Chruščiovos Nikita 1644
 Chžastovskiai 326
 Chžastovskis (Chrzastowski) Danielius 325, 331
 Cibulskas 877
 Cicinas Rytis 1379
 Ciglierienė Marcelė 460
 Cigleris Juozas 460
 Cikana Vidas 841, 1228
 Cimbolaitis Juozas 734
 Cimulytė Ona 1000
 Cirkmonas 1479
 Civinskas A. 1410, 1442
 Cvirka Jonas 285, 1411, 1412
 Cvirka Motiejus 264
 Cvirka P. 1083
- Č**
- Čabanauskas Pranas 520, 554
 Čaikovskis P. 1706
 Čapekas Karelis 1050
 Čartoriskiai 221, 325
 Čartoriskienė (Valdšteinaitė) Elena 22, 325, 720
 Čartoriskis Aleksandras 222, 223
 Čartoriskis Jonas 222
 Čartoryskis Adomas Jurgis 160, 161, 328
 Čartoryskis Friedrichas Mykolas 161
 Čartoryskis Kazimieras 160
 Čebanauskas Pranas 520, 541
 Čebanauskytė Ona 645
 Čebanauskai 579
 Čebanauskaitė 566
 Čebanauskaitė Elytė 1014
 Čebanauskaitė Jūratė 1079
 Čebanauskas Albinas 586
 Čebanauskas Jonas 84, 557, 590, 592
 Čebanauskas Pranas 530, 579
 Čechovas A. 1083
 Čeglan J. 274
 Čekanauskas Jonas 1152, 1154
 Čekys A. 1482
 Čekuolis Algimantas 1091
 Čelkienė E. 510
 Čelkys Antanas 510, 616
 Čelkys Damijonas 616
 Čelkys Juozas 510
 Čelkys Kazimieras 616, 1290
 Čelkys Mykolas 23, 225, 616, 617, 619, 1644
 Čelkys Pranas 510
 Čelkys Stanislovas 23, 616, 617
 Čelkytė Anastazija 616
 Čelkytė Marijona 616
 Čepaitienė Agota 646
 Čepaitienė M. 184
 Čepaitienė Ona 457
 Čepaitienė Salomėja 1240
 Čepaitis Jonas 457
 Čepaitis Juozas 954
 Čepaitytė Danutė 1254
 Čepas Ričardas 480, 835
 Čepelis Juozas 1150, 1155, 1159, 1173–1176, 1195
 Čeponienė 667
- Čeponis J. 287
 Čepulaitienė 319
 Čepulaitis 319
 Čerbulėnas K. 1541
 Čereškaitė Monika 1379
 Čereškevič Kazimira 1289
 Čereškevičienė Agota 284
 Čereškevičienė Agota 520, 1290
 Čereškevičienė Viktorija 1139, 1143
 Čereškevičius 564
 Čereškevičius Antanas 520, 745, 749, 1001
 Čereškevičius Augustinas 571, 1014
 Čereškevičius Česlovas 585
 Čereškevičius Jonas 389, 402
 Čereškevičius Juozas 389
 Čereškevičius Kazimieras 389, 1290
 Čereškevičius Konstantinas 562, 564, 976
 Čereškevičius Stasys 588
 Čereškevičius V. 1187
 Čereškienė (Prakapaitė) Irena 364, 412, 413, 1379
 Čereškytė Monika 412
 Černevičiai 452
 Černevičienė (Tirlikaitė) Elzbieta 341, 351, 368, 371, 693, 1219
 Černevičius Antanas 835
 Černevičius Juozas 452
 Černevičius Kazimieras 678, 691, 692, 835, 1219
 Černiachovskis I. 349
 Černienė Marjona 644
 Černius Juozas 815
 Černys Jonas 520, 644
 Čertoriskiai 208, 1649
 Čertoriskienė Elena 1637
 Čertoriskis Adomas 1649
 Čertoriskis Mykolas 221
 Čertoriskis, kunigaikštis 64
 Červinskai 1358
 Červinskaitė Jūratė 1084
 Červinskienė (Kuprišauskaitė) Roma 319, 919, 920, 1496
 Červinskienė Roma 1035
 Červinskis Gintaras 1506–1508
 Červinskis Juozas 238, 1102, 1261
 Červinskis Vincentas Albinas 52, 319, 561, 675, 986, 987, 1008, 1085, 1113, 1373, 1488, 1497–1499, 1500–1503, 1505, 1506, 1508, 1512, 1536, 1576, 1702
 Česna Nikodemus 688
 Česnavičius 752
 Česnavičius Antanas 1719
 Česnulevičiūtė P. 1083
 Čiauškienė Valė 1359
 Čiauškutė Ona 1697
 Čibiras L. 41, 1482
 Čimelis Ignas 145, 146
 Činčikaitė 319
 Činčikaitė Laimutė 1083, 1084, 1444
 Čiučiulka Vytautas 1151, 1157
 Čiulada 1137
 Čiulkinienė Anastazija 989
 Čiulkinienė Eleonora 1361, 1364
 Čiulkinienė Marcelė 644, 870
 Čiulkinienė Marijona 844
 Čiulkinienė Nastazija 644
 Čiulkinienė Ona 239, 644
 Čiulkinienė Teofilė 699
 Čiulkinis Pranas 241

- Čiulkinis Vitas 808
 Čiulkyns 656, 1266, 1362
 Čiulkyns Antanas 844, 870
 Čiulkyns Benediktas 284, 1290
 Čiulkyns J. 844, 1284–1286
 Čiulkyns Jonas 239, 240, 520, 644, 698, 699, 739, 741, 743, 844, 858, 1265, 1279, 1284, 1288
 Čiulkyns Juozas 1014
 Čiulkyns Justinas 839, 843, 854, 883
 Čiulkyns Kostas 844
 Čiulkyns Pranas 239, 641, 644, 844, 858, 1280
 Čiulkyns Vytautas 846, 847, 854, 858, 918, 989, 1162, 1163, 1180, 1360, 1362
 Čiulkinytė Danutė 1084
 Čiulkinytė Marija 754, 755, 844, 858
 Čiulkinytė Salomėja 844, 858
 Čiulkinytė Vida 1254
 Čiurlionis M. K. 119, 681, 683, 1399
 Čižauskas 735
 Čižauskas Juozas 835
 Čižauskas Justinas 835
- D**
 Dabašinskienė R. 1030
 Dabravolskaitė Danutė 1084
 Dabravolskienė Emilija 667
 Dabravolskienė Ingrida 1311, 1392
 Dabravolskienė Marjona 667
 Dabravolskis Juozas 665, 667
 Dabravolskis Vincas 669, 678, 1309, 1311, 1351, 1378, 1392, 1483, 1617, 1618, 1631
 Dabravolskytė Justė 1311
 Dabrila J. 1444
 Dabrovolskaitė Danutė 1081
 Dabrovolskis 319
 Dabrovolskis Vincas 1228
 Dabulevičius K. 780
 Dačiola A. 1191
 Dačiulis B. 1723
 Dafner (Kargertaitė) Jurgita 1078, 1413
 Dagelis 791
 Dagilis 319, 1495
 Dagys A. 1149
 Dagys Vladas 1083
 Dailidė Algis 1041, 1360
 Dailidė J. 408, 409, 412, 874, 1331, 1332
 Dailidė Jurgis 1118
 Dailidė Justinas 409, 1331, 1332
 Dailidė Marcelė 460
 Dailidė Petras 1361
 Dailidė R. 1705
 Dailidė S. 1169
 Dailidė Urbintas-Tauras 967, 968, 971
 Dailidienė Elena 1207
 Dailidienė O. 1030
 Dailidytė 1163
 Dailidytė Danutė 1084, 1254, 1360
 Dailydė Ambroziejus 835
 Dailydė Bronius 835
 Dainauskienė 774, 780
 Dainius 620
 Dainius Antanas 1028, 1083, 1507
 Dainius Jonas 671
 Dainius M. 1292
 Dainius P. 1356
 Dainius Petras 678, 1309
 Dainius Pranas 460, 664, 1144, 1356
 Dainius Simanas 665, 666
 Dainiuvienė Elžbieta 460
 Dainiuvienė Ona 666
 Dainys Mykolas 85, 86
 Dairutis Vidmantas 1084, 1085, 1499, 1500
 Dambrauskas Karolis 1290
 Dambrauskas M. 801
 Dambrauskienė 779
 Dambrovskis J. 850
 Damijonaitis D. 1510
 Damijonaitis Jonas 717, 1028, 1074
 Damijonaitytė Marijona 280
 Damijonaitytės 280
 Damušis Adolfas 776, 777
 Damušis Jonas 1289, 1290
 Damušis Pranas 792, 1162, 1173, 1182
 Damušis R. 1191, 1243
 Damušytė Alina 1030, 1632
 Danenbergas P. A. 193
 Danielevičius Mindaugas 965
 Danielius Arūnas 1374
 Danilevičius Vytautas 1151
 Daniliauskas Antanas 19
 Daniliauskas J. 410, 1272, 1279, 1283, 1296
 Dankša Jonas 1001
 Dankša Juozas 84
 Dankšai 587
 Dankšaitė Genovaitė 571, 579
 Dankšaitė Marytė 571, 579
 Dankšaitė Salomėja 571
 Dankšaitė Viktorija 579
 Dankšas Juozas 520, 568, 571, 576, 586, 610, 619, 1264, 1287
 Dankšiukas 579
 Dantė Aligjeris 1442
 Danulis Vilius 861
 Danusienė Marcijona 988
 Daraškevičius Kazys 1151
 Dargis Vincas 1413, 1414
 Dargužytė Inga 484, 485
 Daubaras A. 1482
 Daudžvardas V. 791
 Daudžvardienė J. 780
 Daudžvardis P. 774, 778
 Daugėla Jonas 470
 Daugėlaitė Aldona 958
 Daugėlaitė Irena 476, 1140
 Daugėlienė Ona 470
 Daugirdas 845, 970
 Daugirdas Jonas 222
 Dauguvietis B. 1083
 Daujotas Juozas 954
 Daukantas T. 779, 781, 784, 793–795
 Dauknys 1266
 Dauknys M. 257, 259
 Daukšienė 577
 Daunienė Valda 279, 280, 617
 Daunoraitytė Aldona 365
 Davydovas Benjaminas 1136
 Davydovas Denisas 161
 Davulienė (Grybaitė) Marcelė 520, 528, 529, 553, 1657
 Davulytė Stasė 543, 589, 755, 1125, 1208
 Davulytė Veronika 571
 Dėdinaitė Lilija 1205, 1656
 Dėdinas (Dydinskas) Motiejus 703
 Dėdinas Juozas 1237, 1238, 1296
 Dėdinas Kajetonas 1298
 Dėdinas M. 703, 705
 Dėdinas Vincas 85, 288, 1286, 1287
 Dedinskas Antanas 877, 1136
 Dedinskienė Teofilija 877
 Dėdynaitė Danutė 1078
 Dėdynas Jonas 694, 695
 Dėdynas Juozas 687
 Dėdynas Vincas 1283, 1541
 Dėdynienė Marcelė 695
 Dėdynienė Marytė 1240
 Dedurkevičius 1360
 Dedurkevičius Jonas 1361
 Delingshauzenas Ivanas
 Fiodorovičius 175, 180, 181
 Deltuva Jonas 1001
 Dembinskiai 208
 Dembinskis 168, 171, 188, 218
 Dembinskis Henrikas 162, 164, 165, 168–170, 178, 179
 Dembinskis Motiejus 139, 207
 Demenius 511
 Demskus Leonas 1082
 Depšys Jonas 495
 Dereškevičius K. 556
 Deringas 1690
 Dibičas-Zabalkanskis Ivanas
 Ivanovičius 161, 162
 Didjakai 372
 Didkus 907
 Didžiapetrienė Giedrimė 1202, 1203, 1217, 1225, 1227, 1483–1485
 Didžiokaitė 316
 Dieck-mann Ch. 980
 Dielininkaitienė O. 1432
 Dielininkaitis Antanas 693
 Dielininkaitis Juozas 1151, 1152, 1154, 1158
 Dielininkaitis Zigmas 1150
 Dievulienė 579
 Dijanka 610
 Diminskaitė 686
 Diminskienė Ona 687
 Diminskis Antanas 686, 687
 Diminskis Jonas 686, 687
 Dimitrof Marytė 993
 Dimšienė Onutė 1236, 1240
 Dirgėla Petras 1421
 Dirmantas S. 778, 779
 Dirsė Bronius 777
 Dirvelis Jurgis 1007
 Diržiukė Petronė 687, 1187
 Diržius 739
 Diržius A. 1197
 Diržius Adomas 679
 Diržius Antanas 679, 736, 740, 748
 Diržius J. 1514, 1518, 1523, 1154
 Diržius Jonas 746
 Diržius Juozas 746, 1303, 1529, 1536, 1580
 Diržius Kasparas 679
 Diržius Sebastijonas 679, 1005
 Diržiūtė Anelė 958
 Diržiūtė Marcelė 685
 Diržiuvienė 678
 Diržiuvienė Aldona 508
 Diržiuvienė Marcelė 679

- Ditkai 968
 Ditkaitė Marcelė 378
 Ditkas Kostas 820
 Ditikienė Benedikta 952
 Ditikienė Marcelė 347, 348, 820, 968, 969, 1219
 Ditikienė R. 779
 Ditkus Antanas 376, 378, 747
 Ditkus Gediminas 348, 376, 874
 Ditkus Kazys 952
 Ditkus Konstantinas 1219, 347, 348, 378, 743, 747, 862, 968–970
 Ditkus Ričardas 944, 952
 Ditkus Vytautas 952, 1360
 Ditkuvienė (Tirlikaitė) Marcelė 341, 371, 874
 Diubua H. 1440
 Dydinskas Motiejus 1638, 1644
 Dytrichas U. 1653
 Dlugošas J. 71
 Dobilai 678
 Dobilaitė Antanina 530, 669
 Dobilas 851
 Dobilas Ananas 679, 680, 1005
 Dobilas Benjaminas 1325
 Dobilas Elzbieta 680
 Dobilas Jonas 664, 680, 998
 Dobilas Juozas 686, 687
 Dobilas Jurgis 239, 241, 686, 687, 1684
 Dobilas Justinas 839
 Dobilas Kunigunda 680
 Dobilas Ona 680
 Dobilas Petras 1254
 Dobilas Pranas 679
 Dobilas V. 492, 497, 845, 851, 852
 Dobilas Vincas-Erelis 492, 832, 844–847, 883, 894, 1296
 Dobilas Vytautas 1254
 Dobilas Zigmas 839
 Dobilienė (Bulotaitė) Janina 1138
 Dobilienė A. 1317
 Dobilienė Birutė 1142, 1303, 1304
 Dobilienė J. 857
 Dobilienė Marcelė 687
 Dobilienė Mikalina 687
 Dobilienė Milija 679
 Dobriła B. 1278
 Dobrovolskis 664, 710
 Dobrovolskis Augustinas 1149, 1154, 1180
 Dobrovolskis Vincas 1325
 Dombrovskij Karl 1289
 Dombrovskis I. 921
 Dombrovskis Josifas 936, 944
 Dombrovskis Vytas 1419
 Dombrovskytė Marytė 1254
 Domeika 1530
 Domeika Dominykas 522, 523, 530
 Domeika Ignatas 219, 1711
 Domeika Liudas 698, 700, 861, 1001
 Domeikai 973
 Domeikaitė Liuda 861, 1546
 Domeikienė Marijona 862, 945
 Domeikienė Ona 698, 700, 862, 1236, 1239, 1242
 Domeikos 584
 Donelaitis Kristijonas 1040, 1431
 Donicetis G. 1722
 Dornmanas C. F. 1640–1642
 Dornmanas Gotfridas 1641
 Dornmanas Johanas Jakobas 1641, 1642
 Dovidaitienė Petrė 507
 Dovidaitienė Rožė 667
 Dovidaitis Jonas 507
 Dovidaitis Juozas 507
 Dovidaitytė Petrė 507
 Dovydaičiai 902
 Dovydaitienė (Grybaitė) Teresė 1632, 1679
 Dovydaitienė Ona 379, 690
 Dovydaitis Antanas 1501
 Dovydaitis J. 189
 Dovydaitis Juozas 239, 241, 244, 379, 690, 835, 951, 1279
 Dovydaitis Jurgis 188, 989, 990, 1660
 Dovydaitis Kostas 835
 Dovydaitis P. 376
 Dragūnaitytė Eglė 53, 1030, 1361, 1368, 1488, 1632
 Draugelis Vitas 869
 Drazdauskas 1420
 Drazdauskas K. 1485
 Drazdauskienė (Šuopytė) Irena 1356
 Drešeris Gustavas 679, 680
 Drešeris J. 1025
 Drešeris Marija 680
 Drevas 1212
 Driskius Klaudijus 1798
 Drobėlis E. 28
 Drobnys A. 1129
 Drugovas I. 925
 Drugovas N. 926, 927, 936
 Dubakienė (Vaicekauskaitė) Rūta 307, 313, 1727
 Dubickas Jonas 21
 Dubickienė Elena 622
 Dubikaitienė Aira 41785, 1786, 1789, 1791, 1801
 Dubinkas J. 1479
 Dulaitis J. 1175, 1202
 Dulevičius P. 1272
 Dulkė Klemensas 340, 365, 1022, 1410
 Dulskis Bronius 1007
 Dulskis Juozas 1007
 Dumbliauskas Benjaminas 1499
 Dumbliauskas Romas 1030, 1306, 1503–1506, 1618, 1631
 Dumbliauskas Vincas 665, 666
 Dumbliauskas Vitas 664
 Dumbliauskienė Agota 666
 Dumčienė Marcelė 699
 Dumčius 458, 459, 698
 Dumčius Antanas 694, 695
 Dumčius Feliksas 308
 Dumčius Jonas 690
 Dumčius Juozas 699, 835
 Dumčius Pranas 835
 Dumčius V. 1653, 1660
 Dumčiuvienė Agota 690
 Dumčiuvienė Marcelė 690
 Dumčiuvienė Ona 695
 Dumtienė Emilija 470
 Dumtytis Jonas 470
 Dundulienė Marcelė 459
 Dundulienė P. 1480
 Dundulis 751
 Dundulis K. 1225–1227
 Dundulis Pranas 459
 Duoba 1684
 Duoba Antanas 835, 1298
 Duoba Jonas 835
 Duoba Kazys 460, 476
 Duoba Sigitas 1361
 Duobaitė Agnieška 476
 Duobienė Birutė 678
 Duobienė Marijona 460
 Dusburgetis Petras 71, 126, 128–130, 133, 135, 153
 Dvaranauskas Petras 1441
 Dvaranauskas Stasys 1298
 Dvaranauskas Vytautas 434
 Dvylaitienė (Ivaškevičiūtė) Danutė 881, 1030, 1727
 Dvylaitienė Kunigunda 692
 Dvylaitienė Magdė 692
 Dvylaitis 620, 1682
 Dvylaitis Antanas 691, 692
 Dvylaitis Jonas 288
 Dvoržakas A. 683
 Dzėmitavičiūtė Emilija 1051
 Dzidolikas Klemensas 1140
 E
 Egorovas Dima 1084
 Eidintas A. 980
 Eidukaitienė Agota 686
 Eidukaitienė Ona 687
 Eidukaitienė Petronė 378
 Eidukaitienė Veronika 371, 1218
 Eidukaitis 686
 Eidukaitis Antanas 350, 686, 687, 820, 1218, 1219
 Eidukaitis J. 1414, 1415
 Eidukaitis Jonas 378
 Eidukaitis Mykolas Juozas 839, 1414
 Eigminas Kazimieras 1047
 Eikevičius 1690
 Eimutis 937
 Eimutis Antanas 1383
 Eimutis Romas 255
 Einingeris Bronius 1001
 Einingeris Fridrikas 1289, 1290
 Einingeris Vincas 284, 1290
 Einoravičiūtė Julija 909, 910
 Eišvydis Balys 1431
 Eišvydis-Ošvydas Jonas 989
 Elbė Eduardas 1296
 Elbertas Juozas 444, 445
 Elbertukė Kunigunda 445
 Elzbergas Stasys 297, 300, 1297
 Endrijonaitė Angelė 754, 755
 Endrijonas 600
 Endrijonas Damijonas 48, 239, 241, 244, 406, 598, 599, 602, 989, 990, 1268, 1280, 1713
 Endrijonas Juozas 687
 Endrijonas Jurgis 239, 241, 379, 641
 Endrijonas Kostas 376, 377, 1128
 Endrijonienė Agota 377
 Endrijonienė Marjona 379
 Endrijonienė Ona 687
 Endriukaičiukė Marijona 644, 1234
 Endriukaitienė Elena 622, 1305
 Endriukaitienė Irena 1304, 1316
 Endriukaitienė Juzė 872
 Endriukaitienė Marcelė 700, 702
 Endriukaitis 693, 698, 1006
 Endriukaitis Algirdas 873, 918, 1378, 1379, 1727
 Endriukaitis Algis 958
 Endriukaitis Jonas 520, 647, 836
 Endriukaitis Juozas 836, 1006, 1154

Endriukaitis Justinas 288
 Endriukaitis Liudas 1239, 1241
 Endriukaitis Motiejus 836
 Endriukaitis Pranas 520, 528, 553,
 664, 836, 872, 972, 1330
 Endriukaitis Simanas 592, 702
 Endriukaitis Vincas 700
 Endriukaiytė (Damušienė) Stasė
 476, 514, 563, 1035
 Endriukaiytė Aldona 860
 Endriukaiytė Ingrida 1310
 Endriukaiytė Morta 860
 Endriuškevičienė Antanina 647
 Endriuškevičius Juozas 665, 750
 Endriuškienė Antosė 996
 Endriuškis (Endriuškevičius) Jonas
 240, 641, 996
 Endriuškis Pranas 996
 Endriuškis Stasys 996
 Endzėlis Gustapas 1530, 1531
 Endzialytės 511
 Endziulaitis A. 242, 278
 Enzelis 1686
 Eperješai 213, 215
 Eperješas 326
 Eperješas Jokūbas 213
 Eperješas Jonas 212
 Eperješienė Bogumila 212
 Esmaitis 1028

F

Faria Castro Aleksandras 1061,
 1062
 Faria Castro Dmitrijus 1061, 1062
 Faria Castro Juozas 1055, 1062
 Faria Castro Olga 1062
 Faria Castro Zozė 413
 Faria Kastro J. 412, 413
 Fiodoras, kunigaikštis 128
 Flachsmajeris Jurgenas 1044, 1045
 Flėderienė Jonieška 690
 Flėderienė Marcelė 520
 Flėderienė Matilda 1209
 Flėderienė Milija 646
 Flėderienė Petronė 1279
 Flėderis 688
 Flėderis Antanas 690
 Flėderis Augustinas 839
 Flėderis Leonas Juozas 690, 1536
 Flėderis Stasys (Stasius) 1536, 1575
 Flėderis Viktoras 589
 Flėderytė Agota 646
 Flėderytė Dalė 1084
 Flėderytė Emilija 543
 Flėderytė Stasė 576
 Flemingas Jurgis 160, 161
 Flikaitis Arturas 101, 853, 1015,
 1378, 1727
 Flikienė Gražina 101
 Fliotemejeriai R. ir A. 1690
 Folkas Ottas 1044
 Fomkinas Vasilijus 993
 Frankas 573
 Franskevičius 1690
 Frenkelis 347
 Fresdorfas Jonas 691, 692
 Fresdorfienė Lyda 692
 Fridmanas 1149
 Fridrichas Vilhelmas III, karalius
 65
 Fridrikis 686
 Frydrikis Kristijonas 686, 687

G

Gabartai 1062, 1065, 1067
 Gabartaitė Adelė 1021
 Gabartaitė Agota 455
 Gabartaitė Anelė 455
 Gabartaitė Elzbieta 695
 Gabartaitė-Masalskienė D. 365
 Gabartas 561, 1180
 Gabartas Antanas 455, 1529
 Gabartas Bronius 453
 Gabartas Georgij 1289
 Gabartas Juozas 246, 453, 455,
 765, 766, 839, 1702
 Gabartas Jurgis 244, 453, 457
 Gabartas K. 301
 Gabartas Kalkinis 1064
 Gabartas Kazys 301
 Gabartas Kostas 455
 Gabartas Pranas 455, 694, 695, 1209
 Gabartas Romualdas 1328, 1482
 Gabartas V. 252, 253, 754
 Gabartas Vincas 239, 241, 244,
 246, 248, 251, 379, 646, 665, 753,
 1062, 1064, 1279, 1280, 1494
 Gabartas Vitas 453
 Gabartienė Agota 379
 Gabartienė Kotryna 379, 1064
 Gabartienė Ona 695, 1258
 Gabartienė Rozalija 453, 457
 Gabraičiai 593
 Gabraičius Andrius 1328
 Gabraičius Jonas 1140
 Gabraitienė Antanina 593
 Gabraitienė Antosė 593
 Gabraitienė Ramutė 1140, 1536,
 1576, 1581
 Gabraitis J. 1502
 Gabraitis Alfonsas 593
 Gabraitis Bronius 585, 593
 Gabraitis Jonas 84, 520, 529, 579,
 593, 594, 836, 1001, 1529, 1545–
 1548, 1550, 1546, 1549
 Gabraitis Saulius 1328
 Gabraitis Stasys 1150
 Gabraitytė Janina 593
 Gabraitytė Marytė 593
 Gabraitytė Teresė 593
 Gabrielė 316
 Gabriūnaitė K. 333, 335
 Gabševičienė (Žilaitienė) Donata
 1310, 1312, 1316
 Gadliauskienė M. 1485
 Gaidienė Agota 644
 Gaidienė Antosė 696
 Gaidys 686
 Gaidys Juozas 694, 696, 846, 938,
 1136
 Gaidys Kajetonas 693, 1243
 Gaidytė Ona 685
 Gaigalaitis 183
 Gaigalas Algirdas 4
 Gailiūnai 319
 Gailiūnas V. 1485
 Gaižauskas J. 1722
 Gaižauskienė Albina 1236, 1239
 Gaižauskienė Janina 1239
 Gaižutis Algirdas 4
 Galaunė P. 103–106, 109, 1541
 Galaunienė K. 1541
 Galbuogienė 753, 755
 Galbuogis Benediktas 978–980, 988
 Galbuogis Kazimieras 571

Galicynas 186
 Galinaitienė Antanina 629, 1428
 Galminas Jurgis 139
 Galvanauskas E. 800
 Galvydis L. 1722
 Ganas 611
 Gapšys Viktoras 991
 Garbauskas Jonas 665, 666, 836
 Garbauskas Juozas 836
 Garbauskas Stasys 1158
 Gardauskas Jurgis 377
 Gardauskas Pranas 520, 528
 Gardauskienė Loreta 1236
 Garmus Kazimieras 712
 Gasperavičienė Aukšė 4
 Gaškaitė N. 1492
 Gaučys Juozas 688
 Gaudienskienė B. 1223, 1224, 1226
 Gaulė P. 1723
 Gavėnaitis Juozas 292–294
 Gavėnaitis Vytautas 1661
 Gavėnas V. 1422
 Gecevičienė Stasė 777
 Geda Sigitas 1468
 Gedgaudas Jurgis 136, 139, 209, 719
 Gedgaudas Stasys 1020
 Gedgaudas Vytautas 719
 Gedgaudienė Vincenta 1019, 1020,
 1024
 Gedgigaudai (Gelgigaudai) 139
 Gediminaičiai 221
 Gediminas, Lietuvos didysis
 kunigaikštis 65, 78, 79, 128–130,
 133, 135, 154, 160, 201, 202
 Gedys Pranas 406, 407
 Gedminaitė Laimutė 1077
 Gedminaitė Loreta 1077
 Gedminas Jokūbas Jonas 1641
 Gedvila Pranas 246, 248, 264, 645,
 1280
 Gedvilaitė Silvija 1084
 Gedvilas Mečislovas 1121, 1123,
 1126
 Gedvilienė Antanina 645
 Gegužis Jurgis 1415, 1644
 Geištoraitis 1016
 Geldotas 190
 Geležauskas J. 1482
 Geležinis 753
 Geležiuonas Juozas 839
 Gelgigaudai 213, 216, 218–221, 326,
 897
 Gelgigaudaitė Juzefa 217, 219
 Gelgigaudas 64, 168, 185, 187–189,
 325, 897, 1711
 Gelgigaudas A. 22, 164, 165, 167–
 171, 174, 176, 179–186, 188, 190,
 215, 217, 1706–1708, 1710, 1711
 Gelgigaudas Andriejus 154, 213
 Gelgigaudas Antanas 151, 154, 156,
 165, 167, 171, 173, 183, 184, 194,
 213, 215, 217–219, 841, 897, 1705,
 1707, 1709
 Gelgigaudas Jonas 183, 217–221
 Gelgigaudas L. 195
 Gelgigaudas Mykolas 154, 217–220
 Gelgigaudas Tomas 154
 Gelgigaudienė 214, 221
 Gelgigaudienė (Šemetaitė) Kunigunda
 219, 220
 Gelgigaudienė B. 213, 215
 Gelgigaudienė Eleonora 217
 Gelgigaudas Andrius Kazimieras 208

- Gelgudas Jonas 183
 Gendrolaitienė Agota 666
 Gendrolaitis Jonas 666
 Gendzelis Gustavas 955
 Geniušas A. 1069
 Geniušas J. 1016
 Genys Petras 800, 815
 Genys Stasys 481
 Geonas 1211
 Gerčys Antanas 991
 Gerčys Vladas 993
 Gerdžiūnas Juozas 1297
 Gerinas A. 252
 Geritas A. 1490
 Germanas 20
 Germantas (Meškauskas) Pranas 1017
 Germulis Leonas 1361
 Gerulaičiai 1139
 Gerulaitienė (Čižeikaitė) Zita 1356
 Gerulaitienė Aldona 1237, 1239
 Gerulaitienė Janina 664
 Gerulaitienė Matilda 924, 925
 Gerulaitienė Stanislova 664
 Gerulaitienė Valentina 1318
 Gerulaitienė Zita 1141, 1303, 1316, 1319, 1322, 1356, 1361, 1362
 Gerulaitienė Živilė 1415, 1416
 Gerulaitis 944
 Gerulaitis Antanas 1139
 Gerulaitis Gediminas 1149, 1182
 Gerulaitis Juozas 1416
 Gerulaitis Justinas 1139
 Gerulaitis Kazimieras 664, 665, 1001, 1331
 Gerulaitis Kazys 1001
 Gerulaitis Kęstutis 1139
 Gerulaitis Stasys 1139
 Gerulaitis Tadas 1331, 1332, 1139
 Gerulaitis Virginijus 4
 Gerulaitis Vytautas 1139
 Gerulaitis Vladas 839
 Gerulaitytė Greta 1416
 Gerulaitytė Irena 1656
 Gerulaitytė Rasa 1310
 Gerulaitytė Virginija 1084
 Gerulaitytė Živilė 1416
 Gerutis 1028
 Geštautas P. 1243
 Gėtė J. W. 911, 1048
 Gicevičienė Agota 645
 Giedraitienė (Čelkytė) Julija 616
 Giedraitienė (Vasiliauskaitė) Iliuminata 118, 1416, 1417
 Giedraitienė I. 1417
 Giedraitienė Julijona 617
 Giedraitienė Marcelė 615
 Giedraitis 107, 579, 1024, 1360
 Giedraitis Antanas-Giedrius 67, 76, 79, 80, 85–91, 93–95, 97–99, 100–105, 110–119, 121, 145, 148, 284, 520, 617, 619, 620, 1019, 1290, 1417, 1418, 1632, 1687
 Giedraitis B. 26
 Giedraitis Jonas 1501, 1502
 Giedraitis Juozas 615, 617
 Giedraitis P. 1487
 Giedraitis R. 28
 Giedraitis Vincas 284, 520, 1290, 1361
 Giedraitytė Česlova 1384
 Giedraitytė Danguolė 615
 Giedraitytė Emilija 617, 619
 Giedraitytė Milija 989
 Giedraitytė-Grygelienė Ona 893
 Giedrikas Jonas 774
 Giedrytė Grožvyda 119
 Gielgaudas Francišekas 221
 Gielgaudienė Adolfina 221
 Gielgudas Antonas 214
 Gielgudova Barbora 214
 Gimbutienė Marija 136, 517
 Gintneris Antanas 751–754, 774, 779
 Girdauskas Jonas 508, 836
 Girdauskas Juozas 836
 Girdauskas Stasius 502
 Girdauskas Vitas 1392, 1616
 Girdauskienė Loretta 1239
 Girdauskienė Magdalena 508
 Girdenis A. 1597, 1604, 1605
 Girdžiuvienė M. 454
 Girgždienė R. 26
 Girgždys A. 26
 Girininkienė Vida 4, 1399, 1798
 Girmienė M. 1201
 Giunterytė-Puzinienė G. 187
 Gyls A. 1291
 Gyls Jurgis 483
 Gyls Kazimieras 483
 Gyls Tadas 1154
 Gylytė Gabrielė 483
 Glylytė Nijolė 1581–1585, 1657
 Glassas Ph. 683
 Glaubertas 1690
 Glaz 925
 Glemža J. 149
 Glikas Kostas 1324
 Glinskis M. 199
 Gliogeris Zigmantas 391, 393
 Glosai 664
 Glosienė Aldona 683, 684
 Glodas T. 200
 Glodienė Rožė 1654
 Glovackas A. 1161
 Gocentas Vytautas 1798
 Gofmanaitė Elena 862
 Gofmanaitė Marija 862
 Gofmanas A. 376
 Gofmanas Vincas 239, 242, 379, 862
 Gofmanienė Marijona 379, 862
 Golaševskis Jonas Klementas 721, 722
 Goldini C. 1705
 Golovkinas V. 919, 920
 Golubova (Andriulaitienė) A. 319
 Gončarovas Ž. 1182
 Gorbačiovas 1319
 Gorčakovas M. D. 192
 Gorodeckis W. 1490
 Goštautas 800
 Goštautas Jonas 157, 170, 171, 180, 181, 183, 184
 Grabauskytė Marija 460
 Grabė P. Ch. 192
 Grabys 319
 Graurogkas A. 784, 789, 790, 795
 Grauzinienė 1088
 Grauzinis Stepas 1447
 Gravleisas 1690
 Grėbliauskas-Grėbliūnas 795
 Grėblikas 945
 Grėblikas A. 1482
 Gregorauskas M. 1115, 1116
 Greičaitienė Aldona 876
 Greičaitienė Marijona 459
 Greičaitis Antanas 862
 Greičaitis Jonas 864
 Greičaitytė Albina 864
 Greičaitytė Laimutė 1077
 Greičaitytė Marija 1270
 Greičius Adomas 379
 Greičius Antanas 727, 1359
 Greičius Juozas 239–241, 641, 645, 647, 978, 1280
 Greičius Pranas 296
 Greičius Pranas 459
 Greičius Vytautas-Štrausas 643, 856, 1171, 1180
 Greičiūtė Irena 1084
 Greičiuvienė 927
 Greičiuvienė Agota 645, 647
 Greičiuvienė Jonieška 445
 Greičiuvienė Viktorija 379
 Greitaitienė Marjona 666
 Greitaitis Pranas 666, 753, 754, 756–758, 761, 762, 766–768, 809, 812, 830, 832, 989
 Gribukė Marjona 641
 Grigailiukė Marjona 1233
 Grigaitienė Aurelija 995
 Grigaitis Eduardas 995
 Grigaitytė B. 283
 Grigaliūnas-Glovackis V. 800
 Grigaliūnienė (Rudaitytė) Liuda 1361
 Grigaravičienė Dalia 1243, 1244, 1255
 Grigas Rimantas 1506
 Grigas Romualdas 4, 848, 1798
 Grigiškytė Pranutė 958
 Grigolaitis Jonas 810
 Grigonienė Vilma 1699
 Grigutė Albina 1656
 Grikiečiai 557, 670, 672, 673, 675–677
 Grikiečius 584
 Grikiėnienė Stasė 539
 Grikiėtienė (Dobilaitė) Antanina 585
 Grikiėtienė (Jociūtė) Adelė 675, 677, 1210, 1536, 1576
 Grikiėtienė (Jociūtė) Antanina 585, 589
 Grikiėtienė A. 50, 1568
 Grikiėtienė Adelė 678
 Grikiėtienė Lidija 676
 Grikiėtienė-Sprainaitytė Stasė 583, 1099, 1237, 1240
 Grikiėtis 579, 1291
 Grikiėtis Antanas 557
 Grikiėtis B. 84, 521, 530, 539, 541, 543, 548, 549, 557, 562, 579, 581, 583, 585, 589, 590, 608, 609, 1009, 1012, 1065, 1098, 1230–1232, 1297
 Grikiėtis Igoris 677
 Grikiėtis Jonas 530, 557, 585, 589, 590, 668, 669, 671–678, 1083, 1298, 1357, 1702, 1703
 Grikiėtis Saliamonas 241, 520, 530, 541, 553, 557, 563, 585, 669–671, 674
 Grikiėtytė Genė 530, 585
 Grikiėtytė Ingrida 677
 Grikiėtytė Stasė 583
 Grikinaitė J. 1070
 Grikiniėnė (Jociūtė) Adelė 1565, 1570

- Griškās Rimantas 1632
 Grimās Jakobas 1647
 Grinaveckienė E. 1606
 Grincevičienė R. 1483
 Grincevičius Benediktas 1054
 Grincevičiūtė Beatričė 1073
 Grincevičiūtė Marija 1026
 Grinčikai 1058
 Grinius J. 1539
 Grinius Jonas 1539
 Grinius Kazys 613, 780, 792, 1696
 Griškeliene Janina 1237
 Griškėlis Kęstutis 1237
 Griškelytė Irena 1083, 1084
 Griškevičienė 1236
 Griškevičienė Antanina 1419
 Griškevičius Gediminas 1079, 1080, 1236, 1368, 1418, 1419, 1421, 1475, 1476
 Griškevičius Kęstutis 1236
 Griučkaitienė Marcelė 461
 Griučkaitis Jonas 461
 Griučkienė Marčiukė 630
 Grybai 456
 Grybaitė 1355
 Grybaitė Antanina 123
 Grybaitė E. 962
 Grybaitė Jūratė 1084
 Grybaitė Marija 442
 Grybaitė Nomedā 1081, 1084, 1656
 Grybaitė Ramutė 463
 Grybaitė Rasa 1288
 Grybaitė Zosė 463
 Grybas 443, 459, 556, 1006
 Grybas A. 1136
 Grybas Antanas 225, 617
 Grybas Augustinas 123, 444, 1529
 Grybas Bernardas 467
 Grybas Gediminas 1267, 1288
 Grybas J. 443, 1698
 Grybas Juozas 402, 461, 1332, 1697
 Grybas Jurgis 461, 1697, 1698
 Grybas Konstantinas 445, 460, 463, 472, 485, 486, 492, 498, 740, 748, 1101
 Grybas P. 594, 595
 Grybas Palionė 679
 Grybas Pranas 84, 520, 521, 548, 559, 579, 593, 680, 732, 913
 Grybas Stasys 548
 Grybas Tomas 686, 687
 Grybas V. 198, 1288, 1423, 1621
 Grybas Vincas 296, 460, 1004, 1267, 1403
 Grybas Vladas 620, 1422
 Grybauskaitė (Garalienė) Vida 315, 319, 1254
 Grybauskaitė Dalia 1798
 Grybienė 941, 943
 Grybienė Agota 445
 Grybienė Antosė 687
 Grybienė Birutė 664
 Grybienė Jieva 461
 Grybienė Kunigunda 1267
 Grybienė M. 937, 943
 Grybienė Marcelė 459
 Grybienė Marijona 460
 Grybienė Ona 467
 Grybinai 442
 Grybinaitė Elena 370, 752, 853, 958, 961–963
 Grybinas 444, 645
 Grybinas Aleksandras-Faustas 966–968, 971, 1158
 Grybinas Jonas 442, 444, 446
 Grybinienė (Vasiliauskaitė) Regina 118
 Grybinienė Agota 444
 Grybinienė Elzė 446
 Grybinienė Regina 118, 671, 1236, 1239, 1703
 Grybukė Petronė 445
 Grygelienė 456
 Grygelienė (Jankauskaitė) Levutė 443, 900–907, 1132, 1727
 Grygelienė (Mikelkevičiūtė) 514, 563
 Grygelienė (Račiūnaitė) Marcelė 379, 883, 885, 886
 Grygelienė Anelė 365, 1019
 Grygelienė Dominusė 692
 Grygelienė Ona 693, 881
 Grygelis 456, 886
 Grygelis A. 763, 882
 Grygelis Alfonsas 350, 763, 881, 882, 944, 954, 978
 Grygelis Antanas 691, 693
 Grygelis Augustinas 893
 Grygelis Jonas 351, 376, 691, 692
 Grygelis Leonas 366, 881, 882, 886, 887
 Grygelis Romas 904
 Grygelis S. 884–886
 Grygelis Simanas 379
 Grygelis Stanislovas 882, 883, 885, 886
 Grygelis Stasys 1297
 Grygelis Vincas 346, 351
 Grygliukė Marjona 646
 Grygelytė Albina 691, 895
 Grygelytė Danutė 881–886
 Grygelytė Elžbieta 260, 1716
 Grygelytė Natalija 883
 Grygelytė-Bendžiuvienė Marcelė 351
 Gručkaitis Karolis 1002
 Gručkys Karolis 508
 Gručkytė Erika 508
 Gručkytė Lyda 508
 Gruzdinskas Juozas 710
 Gruzdinskas Ričardas 981
 Grumčius Juozas 1005
 Grunskis E. 1120, 1133
 Grušaitė Mantvyda Marija 1312
 Grušas Stanislovas 1312
 Grušienė Rimutė 1312, 1481, 1483–1488
 Grušys Juozas 614
 Gruzdaičiai 404, 408, 410
 Gruzdaitė-Prakapaitienė Salomėja 363, 754, 755
 Gruzdaitienė Antanina 378
 Gruzdaitienė Marijona 363, 378, 408–412, 857
 Gruzdaitis Antanas 363, 378, 404–408, 412, 413
 Gruzdaitis Bronius 363, 408
 Gruzdaitis Liudas 857
 Gruzdaitis Motiejus 408, 409
 Gruzdaitis Tadas 857
 Gruzdaitis Viktoras 408, 753, 820, 953, 988, 1296
 Gruzdaitytė (Prokapaitienė) Salomėja 408, 409, 412
 Gruzdaitytė Albina 408
 Gruzdaitytė Stefanija 869
 Gruzincevas N. V. 919, 920
 Gruzincovas 972
 Gubanovas 945
 Gudaitienė M. 781
 Gudaitienė Ona 460, 489
 Gudaitis Antanas 1025
 Gudaitis Jurgis 836
 Gudaitis Pranas 460, 486, 489, 836
 Gudaitis Stasys 1400
 Gudaitytė Česlava 371, 958
 Gudauskas Antanas 443
 Gudavičienė Aneta 622
 Gudavičienė Bronė 858
 Gudavičius 939
 Gudavičius Antanas 859
 Gudelis J. 1175
 Gudelis Jonas 1152, 1154
 Gudelis Vytautas 1690, 1691
 Gudiškis J. 310
 Gudiškis Kazimieras 455
 Gudiškis R. 1488
 Gudiškis Viktoras 1150
 Gudynaitė Marija 988
 Gudynas Petras 988
 Gudynienė Jonė 988
 Gugašvilis Vasarijonas 873
 Gukovskis Konstantinas 67
 Gumauskaitė Petronėlė 775, 1698
 Guoga V. 1169
 Gurevičius Vytautas 688
 Gurskienė Angelė 1150
 Gurskis Antanas 1158
 Gustaitis Motiejus 1442
 Gustas Alfonsas 388
 Gustas Jonas 351, 380
 Gustas Liudas 1332
 Gustienė 1141
 Gustienė Domicė 380
 Gustienė L. 1223, 1482, 1485
 Gustienė Lilija 1488
 Gustienė Liuda 1385
 Gužas Vytautas-Kardas 971
 Gvildienė Irena 476, 477, 1364, 1379, 1423, 1424, 1488
 Gvildys Jonas 31, 34, 37–39, 56, 57, 477, 1329, 1364, 1368, 1424, 1483, 1488, 1611, 1632, 1727
 Gvildytė Julija 1384
 Gvildytė Milda 1424

H

- Haase A. 1200
 Haase V. 1198, 1199, 1200, 1242, 1244
 Hanemanas Jorgas 681
 Hansas 558
 Hanusauskas 1690
 Hazė Zigmās 1159, 1161–1163, 1173, 1177
 Heydrichas 811
 Henenbergeris G. 1490
 Henrikas, kunigaikštis 78
 Herbšaitė Lydija 1024
 Herštenzveigas D. A. 192
 Hilchenas Mykolas 252, 254, 256, 298
 Himleris 811
 Hiršas A. 1690
 Hiršas E. 1690
 Hitleris 349, 552, 768, 975, 977
 Hofmanas Andrius 839
 Hordynskis Josephas 166, 168, 178, 185

Horodeckis 217
Hrebnickis Adomas 386, 1721
Humboltas Vilhelmas 1647

I, Y

Yčas Martynas 386
Iešmantas Gintautas 1636, 1638, 1649
Igelstromas 213
Igelstromas Leonas 212, 213
Ignas Čimelis 147
Ignatavičius J. 943
Ignotaitė Elena 755, 991
Ignotaitė Marcelė 378
Ignotaitė Marjona 378
Ignotaitė-Kundrotienė Aldona 345
Ignotaitė-Tirlikienė Stasė 365
Ignotaitienė Marijona 345, 378
Ignotaitienė Ona 862
Ignotaitis 737, 740, 741, 745
Ignotaitis Antanas 238, 294, 345, 454, 736–744, 747, 748, 1261–1263, 1265
Ignotaitis J. 342, 346, 376
Ignotaitis Jonas 743
Ignotaitis Juozas 345–347, 365, 366, 378, 747, 874
Ignotaitis Konstantinas 345, 377, 378, 741, 743, 744, 747
Ignotaitis Pranas 345, 376, 378, 742
Ignotaitytė Aldona 346, 862
Ignotaitytė Dalė 346, 862
Ignotaitytė Marcelė 345
Ignotaitytė Marijona 345
Ignotas J. 822
Ignotas Konstantinas 740
Ignotas Pranas 588
Ilevičius Vytautas 1436
Ilgunaitis Jonas 1298
Ilgūnas G. 1544
Ilgūnas J. 939
Indriūnas 443
Indriūnas Jonas 85, 1004
Indriūnas Juozas 1038
Indriūnas Petras 85, 1004
Indriūniėnė (Mykoloitytė) Ema 505
Indriūniėnė B. 931
Isevičienė (Pečkaitytė) Aldona 1699
Isevičius Mečislovas 1699
Isevičiūtė Dalia 1656
Isevičiūtė V. 1433
Isokas Gediminas 60, 61, 140
Išganaitienė 688
Išganaitienė Jadvyga 756, 767, 770, 782
Išganaitienė Marcelė 690
Išganaitis A. 746
Išganaitis J. 1176
Išganaitis Jonas 877
Išganaitis Juozas 690, 753, 754, 763, 769, 978, 989, 1494
Išganaitis Vladas 99, 100, 452, 462, 751–753, 754, 756, 759, 764, 766–770, 773–783, 807–809, 812, 816, 830, 832, 882, 978, 989, 1295, 1298
Išganaitytė Sofija 753
Išganaitytė-Siliūniėnė Vladė 753, 767, 768, 782
Išganienė Ona 690
Ivanauskas Balys 988
Ivanauskas T. 787

Ivanauskienė Elena 988
Ivanauskienė O. 317, 318, 320, 321, 323
Ivašauskas Algimantas 1507, 1508
Ivinskis Z. 128, 136
Ivoška Jonas 1365
Izabelė 161

J

Jablonskienė Aldona 1720
Jablonskienė Ona 876
Jablonskis 1006
Jablonskis J. 116, 878, 1471, 1624, 1630
Jablonskis Jonas 20
Jablonskis Juozas 864
Jablonskis Justinas 864
Jablonskis K. 87, 171, 208, 325
Jacevičius A. 376
Jacevičius J. V. 1473
Jackūnas V. 1245, 1246, 1486, 1512, 1556, 1557, 1561, 1726
Jackūnas Vytautas 1544, 1548, 1556
Jackūnas Vladas 354, 711, 712, 1371, 1556, 1696
Jagminas Polikarpas 991
Jakai 245, 339, 367, 1681
Jakaitė Agota 454
Jakaitė Anelė 349
Jakaitė Asta 1081
Jakaitė Emilija 845
Jakaitė Irena 1081
Jakaitė Julė 377
Jakaitė Marcelė 342, 1681, 1682
Jakaitė Matilda 349
Jakaitė Ona 377
Jakaitė Stasė 857
Jakaitienė Janina 1210
Jakaitis Albinas 883
Jakaitis Antanas 989, 1240
Jakaitis Juozas 1150
Jakaitis Pranas 370, 734, 854, 958, 961–963
Jakaitis-Kairys 217
Jakas 688, 698, 1006, 1283
Jakas A. 372, 376, 399, 1282
Jakas Antanas 246, 349, 377, 378, 399, 691, 692, 836, 1005, 1118, 1136, 1140, 1143, 1320
Jakas Augustinas 1325
Jakas Benediktas 361, 857, 874, 1107, 1108
Jakas J. 859
Jakas Jonas 349, 454, 457, 852
Jakas Juozas-Kėkštas 339, 372, 700, 836, 845, 846, 854, 1681, 1683
Jakas Jurgis 377
Jakas Kazimieras 361, 377, 378, 661, 750, 1108
Jakas Klemensas 693
Jakas Mykolas 342, 372, 376–378, 380
Jakas Pranas 239, 242, 339, 350, 360, 361, 372, 376, 377, 379, 845, 847, 950, 1681
Jakas V. 376
Jakas Vytautas 349
Jakas Zigmąs Kazimieras 845, 852
Jakas-Kėkštas J. 846
Jakas-Plyniokas Mykolas 372
Jakas-Žaibas J. 846
Jakelevičiūtė Brigita 988

Jakelis 877
Jakienė 342
Jakienė (Rutkauskaitė) Dalė 1356, 1362
Jakienė Agota 1234
Jakienė Antosė 692, 700
Jakienė D. 1030, 1362
Jakienė Dalia 471, 1141, 1316
Jakienė Domicelė 379, 857
Jakienė Elzbieta 349, 378
Jakienė Julė 377
Jakienė Kazimiera 987
Jakienė Magdė 378
Jakienė Marijona 377, 378, 1234
Jakienė Ona 454, 457, 874
Jakienė Petronė 647, 852
Jakimaičiukė Ona 1234
Jakimavičiai 453, 464, 927
Jakimavičius Algimantas 453
Jakimavičius Jonas 839, 989
Jakimavičius Kazys 453
Jakimavičiūtė Adelė 453
Jakimavičiūtė Ona 453
Jakytė Agota 457
Jakytė Marcelė 378
Jakytė Palionė 379
Jakobas Johanas 1640, 1641
Jakščiai 658
Jakštas A. 1453
Jakštienė 926
Jakštienė Matilda 664
Jakštys Antanas 836
Jakštys Juozas 836
Jakštys Vytautas-Žilvitis 846
Jakštytė Jurgita 1081, 1368, 1388, 1424, 1425
Jakubaitienė Agota 1290
Jakubauskai 849
Jakubauskaitė Olė 849
Jakubauskis (Jokubauskas) Zigmąs 849
Jakubčionis Algirdas 4
Jakušinas 846
Jakutienė Emilija 806
Jakutis Balys 806
Janauskaitė E. 929, 933
Janauskas Antanas 239, 241, 641, 645, 1280
Janauskas Viktoras 656, 1209
Janauskienė Antanina 645
Janauskienė N. 1317
Janavičius Justinas 870
Jančaraitė A. 1028, 1507
Jančaras 918
Jančiai J. ir J. 444
Jančienė-Būziuvienė Janina 1356
Jančius Juozas 1325
Jankauskai 441, 444
Jankauskaitė Agota 846, 860
Jankauskaitė Anele 846, 860
Jankauskaitė M. 454
Jankauskas 753
Jankauskas Andriejus 745
Jankauskas Antanas 902, 907
Jankauskas J. 939, 1156
Jankauskas Jonas 904, 1297
Jankauskas Juozas-Demonas 967, 968, 971
Jankauskas K. 859
Jankauskas Kazimieras 441, 846, 848, 860
Jankauskas Kostas 446, 745, 749, 902, 907

- Jankauskas Pranas 441, 444, 446, 749, 846, 860, 890, 894
 Jankauskas Vincas 890
 Jankauskas Virginijus 1506
 Jankauskienė (Nevera) Matilda 890, 892
 Jankauskienė (Zokaitė) Marjona 894, 895
 Jankauskienė Danguolė 892
 Jankauskienė M. 895, 896
 Jankauskienė Marijona 446, 846
 Jankauskienė Marytė 860
 Jankauskytė Jieva 379
 Jankevičienė Elžbieta 847, 859
 Jankevičienė Eugenija 1361
 Jankevičienė Kazė 859
 Jankevičienė Mykolas 264
 Jankevičius Antanas 847, 848
 Jankevičius Bronius 848
 Jankevičius J. 1154
 Jankevičius Kazys 847, 859, 1280
 Jankevičius Mykolas 245, 847, 1279
 Jankevičius Romas 847, 859
 Jankevičius Stasys 1361
 Jankevičiūtė Aldona 847, 848, 859
 Jankūnai 686
 Jankus Klemensas 1007
 Jankus Martynas 433, 800, 1415, 1479
 Jankutė E. 774, 775
 Janonis J. 500, 590
 Janssonas V. 1490
 Janulaitienė Bronė 995
 Janulaitienė Ina 1427
 Janulaitienė Ona 467, 470
 Janulaitis Antanas 467, 470, 1084, 1085, 1145, 1254, 1728
 Janulaitis Jonas 657, 915, 917, 994, 1139
 Janulaitis Petras 467, 470, 1140
 Janulaitis Vincas 983
 Janulaitis Vladas 470
 Janulaitis Zenonas 470, 1426, 1427
 Janulaitytė Zita 1303
 Janulevičienė J. 1256, 1257
 Janulevičius Balys 946
 Janušaitis F. 1161
 Janušaitis Ivanas 1289
 Janušaitis P. 1028, 1507
 Janušaitytė Gendrūta 379
 Janušis Antanas 459, 693
 Januškevičienė 1140
 Januškevičienė Magdė 696
 Januškevičienė Ona 696
 Januškevičius Almantas 1329
 Januškevičius Antanas 694, 696, 754, 1003
 Januškevičius Jonas 839, 989
 Januškevičius L. 41, 1482
 Januškevičius Petras 248, 750, 989, 1280
 Januškevičius Stepas 993
 Januškevičius Vytautas 469, 1329, 1488
 Janušonytė Antosė 1000
 Janutėnai 319
 Janutėnas A. 314, 990
 Janutėnas Algis 319
 Janutėnas Almantas 314, 315, 319, 1728
 Janutėnas Antanas 319
 Janutėnas Česlovas 319
 Jaras Apolinaras 234, 235, 242–244, 247, 248, 250, 270, 329
 Jarašiūtė Irena 1362
 Jaroševičius Antanas 1087
 Jasaitienė Adelė 863
 Jasaitis Algimantas 863
 Jasaitis Antanas-Dobilas 850
 Jasaitis Justinas 863, 1399
 Jasaitis Vincas 863
 Jasaitytė Antanina 1020
 Jasaitytė Jadvyga 577, 588, 589
 Jasevičienė Magdė 245
 Jasevičius Antanas 657, 1240
 Jasevičius Pranas 963
 Jasevičius Romas 1356
 Jasevičiūtė Ona 754
 Jasinskaitė S. 1070
 Jasinskienė (Raževičiūtė, Radzevičiūtė) Ona 1082, 1424, 1425
 Jasiukonienė Zosė 510
 Jasiukonytė M. 1070
 Jasiulaitytė Anelė 992
 Jasiulaitytė Genė 993
 Jasiūnas Henrikas 1042
 Jasiūnas J. 774
 Jasiūnienė A. 614
 Jaskevičius B. 26
 Jaspersas Karlas 1044
 Jasulaitis J. 939
 Jasulaitis Vincas 1399
 Jasulaitis Vytautas 1399
 Jasulevičius Jonas 472, 486
 Jasutaitė A. 1070
 Jašinskas Antanas 1150
 Jaunius K. 1605
 Jaunytis Antanas 991
 Javadskytė 178
 Javaitis Gediminas 1501, 1502
 Javaitis Juozas 1105
 Javaitis Rimas 1501
 Javitonis Liudas 645
 Jazbutytė Kazimiera 958
 Jefremenka A. 1115
 Jegelevičius S. 1399
 Jekaterina II, imperatorė 1062
 Jenkevičienė Elžbieta 380
 Jenkevičius Kazys 380
 Jenuškevičius Petras 87
 Jeseninas S. 1422
 Jeseviče Antanas 647
 Jesevičienė Julija 647, 997
 Jesevičienė Ona 380
 Jesevičius Antanas 240, 641, 997
 Jesevičius Juozas 380
 Jesevičiūtė 753
 Jesevičiūtė Ona 755
 Jevaitienė Teresė 1240
 Jevaitis Juozas 1357
 Jievaičiai 664
 Jievaitienė Marjona 666
 Jievaitienė Rimutė 1010, 1011, 1030, 1082, 1510, 1631, 1670, 1679, 1728
 Jievaitis Andrius 666
 Jievaitis Augustinas 664
 Jievaitis Edgaras 1332
 Jievaitis Endrius 665
 Jievaitis Gediminas 1502
 Jievaitis Kęstutis 1084
 Jievaitis Rimas 1502
 Jocaitis Kazys 288
 Jocevičius Pranas 1298
 Jociai 1002
 Jociai 624, 667, 669
 Jocienė Agota 668, 669
 Jocienė Ona 998, 1210
 Jocienė Petrė 996
 Jociukė Agota 461
 Jocius 624
 Jocius Antanas 641, 645, 665–667, 1279
 Jocius Bronius 338, 915, 917
 Jocius Česlovas 991
 Jocius Jonas 664, 686
 Jocius Juozas 641, 647, 665–669
 Jocius Jurgis 641, 657, 996, 1280
 Jocius Juzė 668
 Jocius Kazimieras 461, 667
 Jocius Petras 667
 Jocius Pranas 305, 665–667
 Jocius Saulius 36
 Jocius V. 100
 Jociūtė (Jocagė) Agota 462, 667
 Jociūtė A. 500
 Jociūtė Adelė 668, 669, 673
 Jociūtė Danutė 1656
 Jociūtė Elena 991
 Jociūtė Eugenija 668
 Jociūtė Gabrielė 668
 Jociūtė Janina 500, 668
 Jociūtė Marjona 667
 Jociuvenė Agota 666, 668
 Jociuvenė Anastazija 666
 Jociuvenė Apalionija 666
 Jociuvenė Elžbieta 686
 Jociuvenė Magdė 645
 Jociuvenė Marcelė 666
 Jociuvenė Marija 461
 Jociuvenė Ona 647
 Jociuvenė Petronė 666
 Jocys Antanas 241
 Jocys B. 984
 Jocys Jonas 668
 Jocys Juozas 240, 998
 Jocys Jurgis 241
 Jocys Pranas 998
 Jocys Virginijus 324, 1728
 Jogaila 17, 197, 212, 137, 139
 Jogailaitis Kazimieras 200, 201
 Jogėla Justinas 507
 Jogėla Mindaugas 507
 Jogėlienė Ona 507
 Jokimaitienė P. 1662, 1669
 Jokimaitis Juozas 991
 Jokymaitienė Marijona 874
 Jokymaitienė Ona 646, 696
 Jokymaitis Jonas 460, 862
 Jokymaitis Pranas 694, 696
 Jokubaitienė Agota 520
 Jokubaitienė Marcelė 775, 865
 Jokubaitienė Veronika 877
 Jokūbaitis Gediminas 41, 909, 914, 915
 Jokūbaitis Juozas 284, 511, 865, 1529
 Jokūbaitis Pranas 713
 Jokūbaitis S. 775, 776
 Jokubaitytė Agota 999
 Jokubaitytė Antosė 865
 Jokūbaitukė Antanina 1234
 Jokūbauskaitė Olė 857
 Jokūbauskas Zigmantas 857
 Jokubka P. 779
 Jomantas Jonas 378
 Jomantienė Marcelė 378, 1279

Jonaitienė D. 1030
 Jonaitis Viktoras 918
 Jonaitytė A. 1606
 Jonas Kazimieras 107
 Jonas Paulius II, popiežius 1492, 1556, 1696
 Jonas XXIII, popiežius 139
 Jonauskaitė 927
 Jonevičienė Virginija 1633
 Jonikas P. 1598, 1604
 Jonynas Antanas 1089
 Jonynas Vytautas-Kazys 104, 106–110, 138, 141, 144, 148
 Jonytis S. 411, 412
 Jonušaitė Julė 991
 Jonušas A. 1275, 1277
 Jonušas Petras 4, 898, 1399, 1798, 1803, 1806
 Jonuškevičius Petras 246
 Joškis 767
 Jovaišienė (Skėraitytė) Danutė 1427, 1428
 Jucaitytė Kazė 847
 Jucienė (Balčiūnaitė) Emilija 1175, 1679
 Jucius Romutis 1176
 Jučas M. 208
 Jučas M. 325
 Judelevičius Dovydas 1430
 Judelis Altfeldas 1297
 Judickaitė B. 217
 Judžentis Artūras 4
 Juknaičiai 467
 Juknaitienė Anelė 456, 470, 1186
 Juknaitienė Morta 461
 Juknaitis 456
 Juknaitis Antanas 836
 Juknaitis Augustinas 461, 462, 470
 Juknaitis Pranas 836
 Juknaitis Ramūnas 462
 Juknaitytė Asta 462
 Juknevičius Jonas 1037, 1354
 Jundulaitis Zenonas 754
 Jundulienė Marcelė 1211
 Jungingenas Ulrichas fon 196
 Juočys Jonas 993
 Juodaičiai 678
 Juodaitienė Birutė 1316
 Juodaitienė Marcelė 680
 Juodaitienė Ona 699
 Juodaitienė Petronė 240, 379, 1280
 Juodaitis 558
 Juodaitis Antanas 678, 1288, 1289
 Juodaitis Česlovas 1316
 Juodaitis Demijonas 699
 Juodaitis Juozas 379, 584, 679, 680, 698, 699, 988, 1136, 1235, 1239, 1284–1286, 1288, 1304, 1419
 Juodaitis Oliveris 1235
 Juodaitis Valdas 1316
 Juodaitytė Audronė 1083, 1084, 1235
 Juodaitytė Benedikta 1235
 Juodaitytė Virginija 1235
 Juodsnukis Vytautas 968
 Juodulaitis 464, 1212
 Juodulaitis B. 350
 Juodulaitytė Irena 958
 Juozapaitis Vytautas 682, 1723
 Juozapavičius A. 1724
 Juozas Bataitis 122
 Juozulynas A. 948
 Jurevičius Jonas 784, 1254, 1637, 1642

Jurevičiūtė Monika 1683
 Jurgaitienė Elena 872
 Jurgaitis Jonas 872
 Jurgaitis Juozas 511, 732, 872
 Jurgaitis Robertas 4
 Jurgaitytė Genė 860
 Jurgėla K. R. 1662
 Jurgelis Pranas 800, 1025, 1685
 Jurgelis R. 1101
 Jurgilaitė Aldona 507
 Jurgilaitė Elena 507
 Jurgilaitė Teresė 507
 Jurgilas 1644
 Jurgilas Algis 507
 Jurgilas Benas 507
 Jurgilas Jonas 507
 Jurgilas Pranas 850
 Jurgilas Pranas-Žvalgas 858
 Jurgilas Stasys 507
 Jurginis J. 324
 Jurka Juozas 239, 241
 Jurkša Vytautas 849
 Jurkšai 1111
 Jurkšaitė Aldona 564, 857, 1111, 1112
 Jurkšaitienė Marijona 645, 666
 Jurkšaitienė Sofija 493, 1030, 1036, 1049, 1320, 1386
 Jurkšaitis 1163
 Jurkšaitis Benas 1364, 1488
 Jurkšaitis J. 1171, 1359, 1362
 Jurkšaitis Juozas 241, 645, 883, 932, 1278, 1280
 Jurkšaitis Justinas 1361, 1362
 Jurkšaitis Pranas 666, 1149
 Jurkšaitis Saulius 1030, 1503, 1504, 1512
 Jurkšaitytė Bronė 852
 Jurkšaitytė Elzbieta 646
 Jurkšas 1529
 Jurkšas Algis 564, 857, 1111–1113
 Jurkšas Antanas 667
 Jurkšas Juozas 246, 641
 Jurkšas Juozas 489
 Jurkšas Pranas 664, 665
 Jurkšas Vytautas 564, 857, 977, 978, 1111–1114
 Jurkšienė Antanina 564
 Jurkšienė Marija 857
 Jurkšiukė Petrė 379
 Jurkšus 564
 Jurkuvienė Teresė 1539
 Juška Antanas 246, 694, 696, 1280, 1431
 Juška Antanas 264
 Juška Jonas 1431
 Juška Juozas 1139
 Juška L. 444
 Juškaitė Pranutė 365, 399, 1158
 Juškaitis Juozas 502, 688, 713, 714
 Juškaitis R. 28
 Juškaitytė Violeta 1656
 Juškevičienė Birutė 1216, 1302
 Juškevičienė Z. 778, 779
 Juškevičius A. 778–781
 Juškienė Barbora 644
 Juškienė Liudvika 696
 Juškytė Ona 489
 Juško Tamara 1305
 Juškus Antanas 644

K

Kabacevičiūtė Vanda 869
 Kabečius Andrius 989, 1113, 1162, 1163, 1180
 Kabečius J. 1362
 Kabečius Vytautas 1028, 1083, 1507
 Kačergius J. 292, 296
 Kačinskas Juozas 991
 Kadyšiai 877
 Kadyšius Pijus 880
 Kagertienė (Bulotaitė) Bronė 1138
 Kailiūnas 822
 Kairaičiai 469
 Kairaitienė Agota 692, 1136
 Kairaitienė Eugenija 470
 Kairaitienė Jūratė 112, 123, 346, 623, 625–632, 678, 783, 1082, 1188, 1428, 1429, 1481, 1482, 1552, 1554, 1728
 Kairaitienė Kunigunda 692
 Kairaitis Antanas 691, 692, 836, 1005
 Kairaitis E. 1510
 Kairaitis Jeronimas 1296
 Kairaitis Juozas 836
 Kairaitis Jurgis 1296
 Kairaitis Justinas 470
 Kairienė 84, 579
 Kairiūkštis Česlovas 1700
 Kairys A. 776, 1399
 Kairys S. 775
 Kajačkas Juozas 665
 Kajackytė Milija 379
 Kajeckas J. 802
 Kajeckas Juozas-Strėlė 854
 Kajeckienė O. 802
 Kajokaitė Laima 1372
 Kakovskis A. 1441
 Kalanavičius Antanas 1421
 Kalaišinskas Vidas 1227
 Kalkėkaitė S. 229, 755, 1269
 Kalėda Edvardas 770
 Kalesinskai 877
 Kalickaitė 1292
 Kalickaitė Stefanija 645
 Kalinauskas K. 190
 Kalininas Michailas 756, 910, 925
 Kalkinis 1062
 Kalmantas Mykolas 773, 784
 Kalmantavičius M. 794, 795
 Kalnėnas J. 792
 Kalnietis A. 1414
 Kalpaitis 933
 Kalvaitis 1006
 Kalvaitis Romas 1798
 Kalvaitis Vytautas 1431, 1432, 1450
 Kalvaitytė Ona 472
 Kamaičiai 489
 Kamaitienė Antanina 510
 Kamaitienė Salomėja 487
 Kamaitis 462
 Kamaitis Antanas 1685–1687
 Kamaitis Benjaminas 481, 486
 Kamaitis J. 486, 487, 510
 Kamaitis Jonas 487
 Kamaitis Justinas 481, 486, 487
 Kamaitis Stasys 487
 Kamaitis Vytautas 1501
 Kamaitis Vladas 510
 Kamaitytė Angelė 510

- Kamaitytė Elena 510
 Kamaitytė Janina 472
 Kamaitytė Onutė 510
 Kameneckas Vidmantas 1194, 1198
 Kaminskas 656
 Kaminskas Kazys 836
 Kaminskas P. 571, 704, 1357, 1705, 1708, 1709
 Kaminskas Petras 252, 1705, 1708, 1709
 Kaminskas Pijus 242, 571, 641, 646, 836, 944, 953
 Kaminskienė Viktė 1210
 Kanapinskas Alfonsas 1150
 Kanapinskas Kazys 1084
 Kanapinskas Valentinas 1084
 Kandrotas G. 1484
 Kanytė Jadvyga 1047
 Kantautas Algimantas 664
 Kaplanaitė Balanda 568, 584
 Kaplanaitė Janina 584
 Kaplanaitė Marytė 567, 584
 Kaplanaitė Regina 568, 584
 Kaplanas Joškė 464, 564, 567, 754, 759
 Kaplaniukas 808
 Kapočius 710
 Kapteinytė Malvina Alicija 1713
 Karajanas Herbertas 681
 Karalienė (Šneideraitytė) Martina 1679
 Karalienė Agota 460
 Karalienė Dominusė 692
 Karalium 459, 645
 Karalius Antanas 369, 370, 371, 853, 874, 956, 958, 961–965, 1319, 1728
 Karalius J. 469
 Karalius Jonas 691, 692
 Karalius Juozas 460, 472, 836
 Karalius Jurgis 732
 Karalius Romas 683, 1084
 Karalius Vytas 469, 500, 1140
 Karaliūtė Milda 1679
 Karaliūtė Natalija 472
 Karaliūtė V. 500
 Karčiauskaitė 930
 Kareišiai 877
 Kargertas Benjaminas 1028, 1083, 1507
 Kargertas Jonas 691, 693, 1154, 1176
 Karkazai 319
 Karkazas 319
 Karkazas Pranas 319, 323
 Karnauskaitė Bronė 992
 Karnauskas Juozas-Nemunėlis 863
 Karnavičius J. 1694
 Karolis, magistras 131
 Karosas Antanas 512, 515
 Karosas Jurgis 999, 1441
 Karpavičius Mykolas 225, 720, 721
 Kartavičius Alfonsas 1239
 Karūnaitis Juozas 1239, 1241
 Karūnaitis P. 1176
 Karvaskaitė 178
 Kasakauskiai 217
 Kasčiokaitis Kęstutis 1330
 Kasčionis A. 1196
 Kasparaitienė Virginija 1632
 Kasparaitis Albinas 958, 1172
 Kasparas Rimas 1421
 Kasparavičius 791
 Kasparevičienė Augenija 1369, 1378, 1392, 1598, 1618, 1633
 Kasparevičienė Dalia 1242, 1699
 Kasparevičienė Petronė 647
 Kasparevičius Kazys 647
 Kasparevičiūtė Sigutė 1082
 Kasperaitis J. 1246
 Kasperavičienė (Isevičiūtė) Dalia 1432
 Kasperavičienė (Misevičiūtė) Dalia 1368
 Kasperavičienė Dalia 1433, 1488
 Kasperavičius Alfonsas 1229, 1728
 Kasperavičius K. 1402
 Kasperavičius Pranas-Šturmas, Žiedas 643, 856
 Kasperavičius Zenonas 1433
 Kasperavičiūtė Simona 1433
 Kasperytė Marytė 991
 Kastancius Konstantinas 504
 Kasteriai 1058
 Kasterienė Olga 1055
 Kasteris Aleksandras 1055
 Kasteris Juozas 1055
 Kasteris Nikolajus 1055
 Kasteris Vladimiras 1055
 Kašauskas Artūras 1084
 Kašauskienė V. 1013
 Kaščiokas Juozas 690
 Kaščiokas Pranas 457
 Kaščiokienė Ona 690
 Kašuba Pranas 1031
 Kašuba Romualdas 101, 499, 1031, 1036–1039, 1042, 1048, 1049, 1084, 1434, 1500, 1728
 Kašubienė Virginija 101, 1039, 1042
 Katilius Petras 1044
 Katilūtė Bronė 1026
 Katinai 299
 Katinaitis Juozas 1158
 Katinas 1680
 Katkus 751
 Kaunaitė Dominika 1025
 Kaunas Jonas 735, 742, 744, 747
 Kaunas Juozas 1298
 Kaunas Pranas 480
 Kauneckaitė Petronė 754, 755
 Kauneckas Stasys 839
 Kauneckienė Marjona 246, 645, 1278, 1279
 Kaunelienė Stefanija 776, 777
 Kaupas P. 779
 Kaušaitis Zigmąs 993
 Kauševičius Vladas 950
 Kavaliauskas Leonas 454
 Kavaliauskas Bronius 454
 Kavaliauskas Juozas 836
 Kavaliauskas Motiejus 836
 Kavaliauskas V. 83, 1399
 Kavaliauskas Vilius 488, 1378, 1393, 1399
 Kavaliauskas Vincas 1000
 Kavaliauskienė Kazytė 657
 Kavaliauskienė Lidija 4, 1728, 1787
 Kavaliauskienė Ona 1000
 Kavaliūnienė A. 779
 Kaveckas 794, 795
 Kazakevičienė R. 1483
 Kazakevičius 1358
 Kazakevičius J. 319
 Kazakevičius K. 1484
 Kazarauskas Kazys 85
 Kazarian (Dzidolikaitė) Gražina 1699
 Kazimieraitienė Gitana 1653, 1654, 1662
 Kazitėnas-Kaziutis Jonas 795, 799
 Kaziulionis Vitas 846, 847
 Kazlauskai 319,
 Kazlauskas 739, 1201
 Kazlauskas Antanas 26, 691, 777, 1287
 Kazlauskas Juozas 698, 1298
 Kazlauskas Jurgis 319
 Kazlauskas K. 336
 Kazlauskas Pranas 738, 741, 743, 747, 749
 Kazlauskas Vincas 749
 Kazlauskienė B. 1669
 Kazlauskis Egidijus 1710, 1711
 Kazragytė Doloresa 1386
 Každailis Arvydas 1798
 Kažemėkaitienė Elena 470
 Kažemėkaitienė M. 695
 Kažemėkaitienė O. 779
 Kažemėkaitienė Zita 469
 Kažemėkaitis 458
 Kažemėkaitis Antanas 271, 272
 Kažemėkaitis Antanas 469
 Kažemėkaitis Klemensas 476, 1140
 Kažemėkaitis P. 469, 1028, 1507
 Kėblaičiai 583
 Kėblaitienė Emilija 527
 Kėblaitis 527, 529, 579
 Kėblaitis Antanas 84, 521, 527, 541, 553, 586, 1001
 Kėblaitis Mindaugas 586
 Kėblaitis S. 541
 Kėblaitukas 581
 Kėblerienė Agota 696
 Kėblerienė Augustė 695
 Kėbleris 691
 Kėbleris Andrius 694–696
 Kėbleris Augustinas 865
 Kėbleris Valteris 865
 Kėblerytė 877
 Kėdaitytė Elvyra 1361
 Kedavičiūtė Ona 1033
 Kedavičiūtė V. 1396
 Keidelis 1479, 1480, 1659
 Keidošius P. 1485
 Kelpšaitė Kristina 54–57, 69, 315, 316, 320, 1368
 Kemėšis Balys 787, 789
 Kemėšis B. 750
 Kempinskas Valdas 912
 Kendelis Valteris 1662
 Kerbedzis 220
 Kerbelis 464, 551, 564, 567, 584, 990
 Kerbelytė Bronislava 1664, 1665, 1669, 1680
 Kergertas Jonas 1158
 Kerinas Aleksas 854
 Kerinas Stasys 1325, 1328
 Keruotis Jonas 937
 Keruotytė Albina 1240
 Kerušauskaitė Aldona 958
 Kerušauskas Kostas 836
 Kerušauskas Pijus 836
 Keselienė Birutė 1142
 Keselienė Morta 1237, 1239
 Keselienė Petronė 686
 Keselis S. 376
 Keselys 686

- Kešgaila Mykolas 212
 Kešgaila Rumbautas 212
 Kešgaila Stanislovas 212
 Kešgaila Šedibaras 212
 Kešgailos 212
 Keslerienė (Frezerytė) Mariana 1641
 Kestutaitis Žygimantas 212, 222
 Kestutis, Lietuvos didysis kunigaikštis 1718
 Keturakis Robertas 1353, 1428
 Kiaušas V. 1484
 Kibilda Jeronimas 1720
 Kibilda Juozas 954
 Kibildaitė Cecilija 1719
 Kiekiernickis J. 177, 178
 Kilikevičienė Giedrė 364
 Kilikevičius Algirdas 364
 Kilikevičius Artūras 364
 Kilikevičiūtė Diana 364
 Kilinskytė Agota 646, 1234
 Kinčius J. 777
 Kindaravičius Rolandas 1376
 Kireilis F. 781
 Kiršenšteinas Kristupas 194, 328, 1062
 Kiršienė Rimutė 1030, 1368
 Kisieliauskas A. 1201
 Kiznis V. 978
 Kižienė Birutė 892
 Kybartai 455
 Kybartaitė Genė 453
 Kybartaitė Stasė 453
 Kybartas Almantas 260
 Kybartas Antanas Anicetas 260, 450, 453–455, 846, 848, 864, 895, 1007, 1653, 1669
 Kybartas Juozas 407, 836, 950
 Kybartas Kostas 453, 457, 1003
 Kybartas Pranciškus 453, 457, 836, 848, 864, 1003
 Kybartas Vincas 453, 454, 457, 839, 848
 Kybartienė (Valuckaitė) Ona 457, 848, 864
 Kybartienė Aleksandra 774
 Kybartienė Bronė 510
 Kybartienė Petronė 457
 Kybartienė Regina 907
 Kynas 249
 Klapatauskas C. 1266
 Klapatauskas V. 234
 Kleinas D. 1605
 Kleinienė M. 1216
 Kleinys Albertas 1208, 1213–1216
 Kleiza J. 939
 Klemas Andrius 798
 Klima 788
 Klimaičiai 387
 Klimaitė Elė 365
 Klimaitė Lina 804
 Klimaitė Rūta 804
 Klimaitienė Jonieška 646
 Klimaitis 336, 789
 Klimaitis Algirdas 1241, 1378
 Klimaitis Kazys 949
 Klimaitis P. 788–791, 793
 Klimaitis Simonas 388, 395, 396
 Klimaitis V. 791
 Klimas Antanas 802, 804
 Klimas Paulius 804
 Klimas Petras 614
 Klimas Tadas 804
 Klimavičienė (Liutkevičiūtė) Janina 671, 706, 708, 723, 1014, 1273, 1274, 1357, 1358, 1360, 1701, 1702
 Klimavičius Aleksandras 1701
 Klimavičius Mindaugas 1140, 1319, 1498, 1701–1703
 Klimienė Danguolė 802, 804
 Klimukė Agnieška 239, 240
 Klimukė Jonieška 1233
 Klionovas A. 1083
 Klirikaitytė Marcelė 1151
 Kliučius Jonas 1803
 Kliukas K. 1487
 Kliuoniuvienė Palionija 446
 Klova V. 1694
 Kluonaitė Marija 687
 Kluonienė Antanina 997
 Kluonienė Barbora 994
 Kluonienė Janina 860
 Kluonienė Marijona 994
 Kluonis J. V. 1486
 Kluonius 442
 Kluonius J. 236, 714, 715, 994
 Kluonius Jonas 353, 443, 686, 687, 860
 Kluonius Juozas 641, 647, 658, 714, 993–995, 1075, 1546, 1547
 Kluonius Kazys 997
 Kluoniuvienė Barbora 647
 Kluoniuvienė Marija 687
 Kluoniuvienė Marjona 647
 Kluonys Jonas 234, 248
 Kluonys Juozas 240
 Kluonys Kazys 240
 Kluonytė Eugenija 997
 Kluonytė Genė 995
 Klupšienė E. 774
 Kmėčiūtė Jadzė 991
 Knabikas Aloyzas Pranas 4
 Knakfusas M. 213
 Knystautas Juozas 993
 Kodatienė K. 778
 Kodatienė Kunigunda 776, 779
 Kodenis 199, 205
 Koderis Kristupas 19
 Kogniewickis Romanas 277
 Kohelis Kristijonas 217
 Koideliai 31, 57, 60, 223, 227, 404
 Koidelis 23, 64, 121, 225, 331, 447, 595, 720, 724, 1232, 1283, 1685, 1687
 Koidelis Francas 20, 226
 Koidelis Gustavas Henrikas 22, 223–225, 1439
 Koidelis Julijanas 225
 Koidelis Teodoras Henrikas 223–225, 1439
 Koidelis V. 1298
 Koidelytė Klara 1686
 Koidelytė Ona 1686
 Kolarova M. 26
 Kolupaila Steponas 62, 67, 79, 193, 194, 535, 544
 Komar Ana Medardovna 21, 226, 271, 275
 Komar Ksenija Katalynowa 276
 Komar Marija Čechovska 275
 Komar Marina (Rita) 274–276
 Komarai 54, 140, 197, 274–280, 404
 Komaraitė Katarina Karolina Marija Ona 275, 277
 Komaraitė Marija Juozapa Katerina 275, 277
 Komaraitė Marijona 279
 Komaras 55, 65, 66, 119, 298, 409, 610, 611, 623, 651, 663, 1062, 1209, 1212, 1215, 1217, 1483, 1635, 1683, 1684
 Komaras Bohdanas 276, 277
 Komaras Ježis (Jurgis) 274
 Komaras Juozapas Konstantinas 274, 275
 Komaras Medardas Vladislavovičius 21, 41, 64, 225, 233, 247, 257, 259, 267–271, 274, 276–278, 280, 282–284, 287, 296–298, 300–304, 329, 404, 1229, 1263, 1265, 1275, 1283, 1284
 Komaras Vladislovas 275, 271, 274, 277, 297
 Komarienė 279, 280, 609, 610
 Komarienė (Končiūtė) Ona 270, 275, 277
 Komarienė Ana 271
 Komarienė Jekaterina 271
 Komarowa Ruža 277
 Kondratas Benjaminas 101, 1039, 1064, 1378, 1395, 1399, 1598, 1631, 1632, 1728
 Kondratavičius Kiprijonas 796, 797
 Kondrotas B. 1022
 Kondrotavičius L. 324
 Konstantinai 341
 Konstantinas 157, 159, 160
 Konstantinas Povilas 721
 Konstantinovičius Konstantinas 1700
 Kontrimaitė Marytė 1421
 Kopotis 198
 Koreva A. 535
 Korobčikaitė I. 500
 Korsakas K. 1654
 Korsakienė Algima 683
 Kort 1289
 Kortzonaitė Edita 4, 898, 1653, 1663, 1680, 1728
 Kosa F. 175
 Kosciuska T. 190
 Koškinas 844
 Kotovas 663
 Kotovas Ilija 665, 666, 1280
 Kovas Petras 644, 1101
 Kovas R. 657
 Koviienė Marcelė 1279
 Kožerskai 336
 Krankauskaitė Aldona 507
 Krankauskaitė Alma 477, 1364
 Krankauskaitė Emilija 507
 Krankauskaitė Stasė 507
 Krankauskaitė Vida 470
 Krankauskas 503
 Krankauskas Antanas 460
 Krankauskas Augustinas 507
 Krankauskas Gražvydas 470
 Krankauskas Juozas 340, 426, 460
 Krankauskas Konstančius 507
 Krankauskas Pranas 470, 691, 1136
 Krankauskas Viktoras 507
 Krankauskas Zenonas 470
 Krankauskienė 1216
 Krankauskienė Agota 470
 Krankauskienė Barbora 460
 Krankauskienė Ona 459

- Krankauskienė Salomėja 470
 Krankovskij Michail 1289
 Kranukauskas Kostas 1002
 Krapavickaitė Birutė 506, 857, 988
 Krapavickaitė Genovaitė 857, 989
 Krapavickaitė Ona 506
 Krapavickaitė Palmyra 857
 Krapavickas 754
 Krapavickas A. 1488
 Krapavickas Algirdas 857
 Krapavickas Antanas 506
 Krapavickas Juozas 665, 836, 857, 990
 Krapavickas Kazys 506
 Krapavickas Simonas 730
 Krapavickienė Ona 857
 Krapavickytė Jieva 646, 1234
 Krapavičienė Laima 1313
 Krapavičius Edmundas 1313
 Krapavičius Mindaugas 1313
 Krapikas Gintaras 1506
 Krasovskis A. I. 193
 Krausas 811
 Krausnick H. 980
 Kremeris 1690
 Kremeznojus 920
 Krėvė-Mickevičius Vincas 590, 789, 790, 1729
 Kriauciūnaitė Bronelė 462
 Kriauciūnaitė Domicelė 462
 Kriauciūnaitė Elvyra Katalina 462, 482–485
 Kriauciūnaitė Irma 1382
 Kriauciūnaitė Ona 481, 1466
 Kriauciūnas Algis 462
 Kriauciūnas Bronius 462
 Kriauciūnas Jonas 482, 1719
 Kriauciūnas Juozas 462, 481
 Kriauciūnas Jurgis 462
 Kriauciūnas Kazys 462
 Kriauciūnas Kęstutis 482
 Kriauciūnas Matas 781
 Kriauciūnas Petras 461, 462, 485, 1004, 1054, 1095, 1453, 1467, 1654
 Kriauciūnas Vytautas 469
 Kriauciūnienė 937
 Kriauciūnienė (Naujavičiūtė) Katerina 481
 Kriauciūnienė Domicelė 461, 925, 937, 1143
 Kriauciūnienė Elena 1139
 Kriauciūnienė Sofija 1453
 Kriauciūnienė Zita 1237, 1239
 Kriaucia Algis 1316
 Kriaucia Juozas 461, 469, 476–478, 666
 Kriaucia Povilas 1083, 1084, 1171, 1180, 1181, 1329, 1356, 1362
 Kriaucia Stasys 839
 Kriaucia Vytautas 499, 590, 772, 950, 989, 1084, 1137–1140, 1142, 1144, 1229, 1254, 1325, 1356
 Kriauzai 664
 Kriauzienė Agota 666
 Kriauzienė Antanina 1140
 Kriauzienė Stasė 477
 Kriščiušas 688, 788
 Kriščiokyte Pranė 646
 Kriščūnai 452
 Kriščūnaitė Agota 456
 Kriščūnaitė Emilija 456
 Kriščūnaitė Lionė 857
 Kriščūnaitė Marcelė 456
 Kriščūnaitė Marija 454, 456
 Kriščūnaitė Matilda 453, 456
 Kriščūnaitė Ona 456, 857
 Kriščūnaitė Veronika 446
 Kriščūnas 304
 Kriščūnas 442, 444
 Kriščūnas Antanas 264, 456, 698, 1553, 1703
 Kriščūnas Jonas 456, 457, 690
 Kriščūnas Juozas 377, 445, 446, 666, 695
 Kriščūnas Kostas 446
 Kriščūnas Matas 1127
 Kriščūnas Osip 1289
 Kriščūnas Pranas 456
 Kriščūnas V. 1488
 Kriščūnas Viktoras 446
 Kriščūnas Vincas 694, 695, 750
 Kriščūnienė Agota 446
 Kriščūnienė Aldona 1305
 Kriščūnienė Barbora 664
 Kriščūnienė Jieva 695
 Kriščūnienė Marija Janė 1553
 Kriščūnienė Marijona 377, 457
 Kriščūnienė Ona 695
 Kriščūnienė-Kuizaitė Morta 1296
 Kriščūnytė Palionė 645
 Kriščūnukas 365
 Krišiūnaitė Matilda 447
 Kriškelytė Irena 1237
 Krišpinai 326, 331
 Krišpinas Kazimieras 325, 328
 Krištolaitis Albinas 1309
 Krištopaitis Antanas 156, 841, 897, 1705–1709
 Kriužiukė Marjona 646, 1279
 Križytė Marija 240
 Krivaitienė Adelė 945
 Krivaitienė L. 945
 Krivickas 294
 Krivinskienė Aldona 1302
 Kryšpinas 326
 Kryšpinas Jonas 328
 Kryšpinas Kiršenšteinas Jonas Jaronimas 331
 Kryšpinas Kiršenšteinas Jurgis 328
 Kryšpinas Kiršenšteinas Kazimieras 326, 328
 Kropčikas Nikodimas 691
 Kruliai 390
 Kruopaitis A. 553
 Kruopaitis Algirdas 559
 Kruopaitis Andrius 84, 520, 595
 Kruopaitis Antanas 520
 Kruopaitis Jonas 559
 Kruopaitis Juozas 559, 575
 Kruopaitis Mindaugas 559
 Krupavičius Mykolas 789, 792, 811, 1000, 1001
 Krutulytė R. 1115, 1116
 Kruziukė Marijona 245
 Kružikienė E. 779
 Kubiliai 20
 Kubilienė Elena 1139, 1320, 1322
 Kubilienė Marija 459
 Kubilienė Natalija 858
 Kubilienė Ona 645
 Kubiliūnas 801
 Kubiliūnas Petras 479, 801, 802
 Kubiliūnienė 802
 Kubilius 459, 759, 776
 Kubilius Andrius 1803
 Kubilius Antanas 1280
 Kubilius Edvardas-Perkūnas 851, 854, 883, 884
 Kubilius Edzius 821
 Kubilius Jonas 836, 950, 1040, 1296
 Kubilius Jurgis 296, 459
 Kubilius Kazimieras 246, 556, 563, 596, 603, 604, 606, 641, 645, 1137, 1280, 1451
 Kubilius Pranas 693
 Kubilius Vaclovas 646, 899
 Kubilius Vincas 836, 950
 Kubilius Vytautas 1803
 Kubiliūtė Agota 851, 883
 Kubiliūtė Anelė 754, 755, 858
 Kucinas Antanas 857, 977, 978, 1014, 1016, 1019, 1699
 Kucinas Stanislovas 217
 Kučinskaitė 1023
 Kučinskas Antanas 1154
 Kučinskas Bronius 960
 Kučinskas J. 1192
 Kučinskas Jonas-Spyruoklis 966, 1276
 Kučys 1462
 Kudirka Antanas 249, 1283, 1286
 Kudirka Juozas 664, 1140
 Kudirka Vincas 19, 287, 357, 590, 612, 613, 635, 640, 846, 854, 968, 1054, 1064, 1075, 1095, 1343, 1409, 1426, 1439, 1453, 1472, 1581, 1656, 1657, 1728
 Kudžaitė Julija 875
 Kudžaitė Kunigunda 875
 Kudžaitė Leokadija 875
 Kudžaitė Marija 875
 Kudžaitė Ona 875
 Kudžaitė Petrutė 875
 Kudžienė Katerina 875
 Kudžius Antanas 875
 Kudžma 336, 423
 Kudžma Juozas 955
 Kudžma Krizostomas 1150, 1154
 Kudžmaitė Janina 365
 Kudžmaitė Pranė 991
 Kuizaičiai 244
 Kuizaitienė 658
 Kuizaitienė Augustė 644
 Kuizaitienė Sofija 999
 Kuizaitis Albertas 998, 999, 1083, 1494
 Kuizaitis Augustas 641
 Kuizaitis Gustavas 745, 753, 754, 989, 990, 1494
 Kuizaitis Karolis 237, 240
 Kuizaitis Pranas 644
 Kuizaitytė Marytė 1084
 Kukliauskas J. 149
 Kuklierienė (Bartkaiytė) Teresė Ona 112, 113, 683, 1435
 Kukulas Valdemaras 1430
 Kukulienė Julė 380
 Kukulis Armonas 380
 Kulakauskas Vytautas 1505
 Kulbokas-Kulbočiauskas Vladas 1653, 1654, 1661, 1669
 Kulavienė B. 779
 Kulikauskai 1105
 Kulikauskaitė (Javaitienė) Teresė 566
 Kulikauskaitė Eugenija 454
 Kulikauskaitė Marė 456
 Kulikauskaitė Miliūtė 454

- Kulikauskaitė Palionė 695
 Kulikauskaitė Roma 858
 Kulikauskas 243, 319
 Kulikauskas A. 874
 Kulikauskas Albinas 454
 Kulikauskas Antanas 454, 655, 694, 858
 Kulikauskas Donatas 685
 Kulikauskas J. 960, 1283
 Kulikauskas Jonas 454, 1003
 Kulikauskas Juozas 234, 236, 247, 453, 454, 456, 694, 695, 742, 744, 747, 749, 1282, 1291, 1136
 Kulikauskas Jurgis 747, 749
 Kulikauskas Justinas 454
 Kulikauskas Kajetonas Medardas 995, 1704, 1237, 1633
 Kulikauskas Kazys 668, 695
 Kulikauskas Pranas 454, 456, 950, 953, 1113, 1649
 Kulikauskas Sigitas 577
 Kulikauskas Vincas 239, 240, 248, 406, 734, 735, 740–743, 747, 750, 989, 1105–1107, 1259, 1264, 1271, 1272, 1279, 1292, 1331, 1687
 Kulikauskas Vitas 454, 664
 Kulikauskienė Emilija 858
 Kulikauskienė Genovaitė 1704
 Kulikauskienė Marė 694, 696
 Kulikauskienė Marijona 454, 456, 876
 Kulikauskienė Ona 1211
 Kulikauskienė Palionė 456
 Kulikauskienė V. 780
 Kumetaitienė 696
 Kumetaitienė Mariona 644
 Kumetaitienė Petronė 460
 Kumetaitis 656, 934
 Kumetaitis Jonas 352
 Kumetaitis Juozas 460, 694, 696, 1006, 1118, 1136
 Kumetaitis Kazys 246, 641, 644, 1280
 Kumetaitis Pranas 1006, 1296
 Kumetaitis Sigitas 958, 959, 1435, 1436
 Kumetaitytė Aldona 1301
 Kumetaitytė Birutė 371
 Kumetaitytė Marcelė 460
 Kumetaitytė Rozalija 992
 Kumetis Jonas 953
 Kunca Antanas 520, 554
 Kuncaičiai 402, 858
 Kuncaitienė (Berskytė) Elena 486, 488, 489, 495
 Kuncaitienė Agota 645, 999
 Kuncaitienė Emilija 378
 Kuncaitienė Marytė 1236, 1239
 Kuncaitienė Patronė 647
 Kuncaitienė R. 1187
 Kuncaitis 336, 355, 459, 741
 Kuncaitis Antanas 641, 647, 996
 Kuncaitis J. 1180
 Kuncaitis Jonas 378, 996, 1149
 Kuncaitis Juozas 460, 645, 739, 741, 743, 999, 1280, 1805
 Kuncaitis Jurgis 746, 749, 837
 Kuncaitis Karolis 996
 Kuncaitis Kęstutis 489
 Kuncaitis Mindaugas 489
 Kuncaitis Pranas 390, 401, 402, 446, 658, 746, 749, 837, 970, 994
 Kuncaitis V. 1479
 Kuncaitytė Antanina 647
 Kuncaitytė Birutė 1239, 1240
 Kuncaitytė Petrė 508
 Kuncaitytė Rozalija 446
 Kuncaitytė Veronika 446
 Kuncaitytė-Jonaitienė E. 403
 Kuncevičius 198
 Kuncevičius Antanas 240
 Kuncevičius Jonas 205
 Kuncytė Apolionija 1234
 Kuncinas Jurgis 1421
 Kundrotienė Aldona 342, 344, 346
 Kunevičienė Elvyra 1193, 1195
 Kunkys Antanas 319
 Kunsaitis 656
 Kunsta Pranas 388
 Kuodaitis Pranas 958
 Kuosaitė I. 316
 Kuprevičius V. 102
 Kupris 1420
 Kuprišauskas Pranas 584, 822, 847, 920, 950
 Kuprišauskienė 920
 Kupriūnaitė Jūra 992
 Kupriūnaitė Roma 992
 Kupriūnas Sigitas 992
 Kupriūnienė Bronė 992
 Kupstaitis Baltrus 837
 Kupstaitis Izidorius 837
 Kupstaitis Pranas 1298
 Kurata Dmitrijus Dmitrijevičius 165, 176
 Kurelaitis 285
 Kurkauskas Vladas 810, 1295
 Kurtinaitienė (Pricevičiūtė) Janina 1436
 Kurtinaitienė Virginija 1030, 1082, 1630, 1632
 Kurtinaitytė Janina 1356
 Kušlys A. 1319
 Kutka 1006
 Kutka A. 528, 915
 Kutka Antanas 84, 528, 557, 572, 913, 1001
 Kutka Augustinas 913
 Kutka J. 541, 942
 Kutka Jonas 284, 520, 532, 553, 576, 691, 692, 913, 1290
 Kutka Juozas 284, 571, 576, 913, 954, 1001, 1290
 Kutka Jurgis 288
 Kutka Pranas 924
 Kutka Vilius 532, 576
 Kutkaitė Genutė 913
 Kutkaitė Marytė 913
 Kutkaitė Matilda 913
 Kutkaitė Stasė 913
 Kutkaitienė Irena 702
 Kutkaitis 702
 Kutkaitis Juozas 954
 Kutkaitis Pranas 702
 Kutkaitis Virginijus 1679
 Kutkas Jonas 585
 Kutkas Vilius 585
 Kutkytė Marijona 691
 Kutkus Juozas 576
 Kuzmickas Adolfas 988
 Kuzmickienė Marija 988
 Kuznecovas P. 251
 Kvainickaitė Sofija 1087
 Kvainickas Juozas 1086, 1087
 Kvainickas Marijonas 1087
 Kvainickienė Stefanija 1086
 Kvederaitė 1384
 Kvederaitė Vanda 319, 1082
 Kvedys Adolfas-Girėnas 966
 Kvedys Alfonsas-Jaunutis 966
 Kvedys Izidorius-Saulius 966
 Kviečiūnas Algirdas 1712
 Kviečiūnas Jonas 671, 863, 1703, 1711, 1712
 Kviečiūnas Juozapas 1712
 Kviečiūnienė (Šimkūnaitė) Marijona 1712
 Kviklys Bronius 32, 79, 80, 82, 126, 225, 233, 504, 517, 719, 1008, 1334, 1662, 1659, 1719
 Kvostas 656
 Kvostienė Emilija 238, 240, 1280

L

- Labanauskas H. 1488
 Labanauskas K. 41, 1482
 Labanauskienė Elžbieta 460
 Labūnaitis V. 1485, 1487, 1488
 Labutytė Eugenija 1666
 Ladyga Alvydas 4
 Lagunavičius Juozas 1505, 1506
 Lajauskas 1442
 Lajončkis 157
 Lakneris Pranas 1666, 1667
 Landsbergis Vytautas 1193, 1195, 1322
 Landsbergis-Žemkalnis V. 1719
 Langas V. 376
 Lapėnaitė Laura 1365
 Lapėnas Leonas 1147, 1158, 1185
 Lapėnas Saulius 1047, 1365, 1374
 Lapinskaitė 178
 Lapinskas Simonas 955
 Lapinskienė Ona 861
 Laškovas E. 320, 322
 Latėnas Faustas 1430
 Latvienė Marija 661
 Latvienė Veronika 457
 Laucevičius 1091
 Laukaitis Juozas 1441
 Laukaitytė R. 1639
 Laukinaitis Vytautas 1147, 1151, 1154, 1157
 Laurinaičiai 356
 Laurinaičiukė Agota 1233
 Laurinaitienė M. 1657
 Laurinaitis 978, 1106
 Laurinaitis Antanas 678, 1005, 1196, 1324, 1325, 1327, 1510
 Laurinaitis Jonas 463
 Laurinaitis Jurgis 239, 242
 Laurinaitis Kazys 239, 242
 Laurinaitis Romas 683
 Laurinaitis Stasys 355, 356
 Laurinaitis Vytautas 953, 1140
 Laurinaitytė D. 500
 Laurinaitytė Rita 1077, 1078
 Laurinavičius J. 616
 Laurinkienė N. 1662
 Laurynaitienė Marijona 379
 Laurynaitis 459, 1407
 Laurynaitis Antanas 487, 679, 680, 1003
 Laurynaitis Juozas 1003
 Laurynaitis Jurgis 380
 Laurynaitis Kazimieras 379, 642, 1278, 1280
 Laurynaitis Kostas 379

- Laurynaitis Marija 680
 Laurynaitis Pranciškė 680
 Laurynaitis Vincas 1439
 Laurynukė Agota 646
 Laurutėnas Edvardas 904
 Laurutėnienė Elvyra 904
 Laurutytė Irena 1084
 Lazdauskas Vladas 365, 1022
 Lazutka Stanislovas 200, 202
 Lažaininkas Jonas 988
 Lažaininkienė Jeva 694
 Lažaininkienė Petrė 695
 Lebečkienė Antanina 245
 Lebedinskienė (Gruzdaite) Veronika 363
 Lebedys Jurgis 1421
 Lebedžinskas Viktoras 1255
 Lebginskis 217
 Lebginskis Johanas 217
 Legota Benjaminas 958
 Leigienė V. 1459
 Leivienė S. 1569
 Lekavičienė Agota 679
 Lekavičiukė Jieva 646, 1234
 Lekavičius Jonas 1151, 1154
 Lekavičius Juozas 679
 Lekerauskas Mindaugas 1506
 Lekšaičius 366
 Lekšaitienė G. 362, 363, 366, 376
 Lekšaitis Pranas 362, 366
 Lekšaitis Romas 362
 Lekutis Antanas-Laisvydas 113, 115, 116
 Lelevelis Joachimimas 160, 164, 191
 Lemanas Aleksas 37, 1081, 1351, 1366, 1379, 1381, 1400, 1499
 Lemberantas 20
 Lengvelis Albinas 333
 Leninas 1151
 Lenkaitis Jeronimas 983
 Lenkaitis L. 983
 Lenkčiai 452
 Lenkčiukė Petrė 379
 Lenktienė Agota 450, 680
 Lenktienė Marytė 507
 Lenktys Antanas 454, 507
 Lenktys Pranas 691
 Lenktytė Barbora 999
 Lenktytė Marytė 454
 Lenktytė Teresė 454
 Leonas Jonas 787
 Leonavičius 935
 Leonavičiūtė Renė 992
 Lepeška Vytautas 1137
 Lernautavičius Pranas 699
 Lesevičius Juozas 1712, 1713
 Leskaitis Stasys 810
 Leščinskis V. 184, 1707
 Léverienė Irena 1171, 1180, 1361, 1384, 1385
 Léveris Jurgis 941
 Léveris Sigitas 1360
 Lévertytė Marcelė 506
 Lévytė Marytė (Marijona) 506
 Levickienė Antanina 1279
 Levickis T. 612, 927
 Liatukas Pranas 1297
 Liaudaitienė Birutė 376, 1139
 Liaudaitis Bronius 1325
 Liaudanskas 656
 Liaudanskas Anicetas 655, 656
 Liaudanskas Antanas 241, 242
 Liaudanskas Vincas 691, 1005
 Liaudanskienė Ieva 1581, 1582, 1585
 Libenzel Liudvikas 131
 Lidersas A. N. 193
 Liepytė 319
 Liepuonis Sigitas 1328
 Liepuonytė Elena 958
 Lietuvninkas Antanas 1168
 Lietuvninkas Gintaras 1505
 Lietuvninkienė Aldona 1142
 Ligaitis Simonas 288
 Likaziauskas 664
 Lilas 319
 Lindhagen Anna 54
 Lingys Ignas 284, 520, 1290
 Lingys Pranas 1001
 Lingys Vincas 988
 Lingytė Albina 371, 958
 Lingytė Regina 1083
 Linionienė N. 1484
 Linkevičius Antanas 807
 Linkevičius J. 86, 113, 118, 1459
 Linkevičius Jonas 1798
 Liorentaitė A. 1487, 1509, 1510, 1722
 Liorentas 20
 Liorentas Jonas 480
 Liormanaitė Danguolė 804
 Liormanas 20, 799, 801
 Liormanas Balys 837
 Liormanas Raimundas 796, 797, 799–804, 806, 837
 Liormanienė Stefanija 802–804
 Lipnickas S. 790
 Lipskaja Vladislavovna Marija 271
 Lipskas J. 1510
 Lipskis Kazimieras Antanas Medardas 275
 Lipskus 1180
 Lisiackis M. 175
 Lisovskis 199
 Liubeckis 158
 Liubinas 458
 Liubinas Albinas 1083
 Liubinas Bonifacas 619
 Liubinas Juozas 459, 664
 Liubinas Kazys 1004
 Liubinas Vincas 1004, 1510
 Liubinienė (Čelkytė) Marcelė 618
 Liubinienė Veronika 459
 Liubovidzkis 159
 Liubšys A. 1638
 Liudiuvienė J. 1485
 Liudvikas XIV, karalius 18, 222
 Liudžius Antanas 1148
 Liudžius Jonas 411, 412
 Liugailienė Ona 4
 Liukaitis Juozas 506
 Liukaitis Paulius 1374
 Liukaitis Pranas 506
 Liukaitis Sigitas 506
 Liukaitytė Genė 506
 Liupkevičius S. 1723
 Liutkevičienė O. 1241, 1483
 Liutkevičius S. 410
 Liutkevičius Vincentas 671, 1358, 1702
 Liutkevičiūtė Janina 1014, 1701, 1702
 Liutvinavičius Stasys 1431
 Liver Ieva 19
 Lizdaitė Petronėlė 1020
 Lydekaitis Jurgis 1006
 Lydekaitis Pranas 1006
 Lydis S. 1399
 Lygaitienė Marija 460
 Lygaitis Juozas 460
 Lygaitis Leonas 1154
 Lysas Marius 319, 323
 Lomsargis D. 1277
 Londonas Džekas 590
 Lopeta V. 28
 Lostis A. 1486
 Lotzas Zigfridas 1046
 Ložūraitienė Laimutė 1302, 1308
 Lubas D. 1176
 Lubinas Juozas 296
 Luckuvienė Aida 1632
 Lujanas V. 26
 Lukasinskis 158
 Lukoševičienė Agota 644
 Lukoševičienė L. 317, 1030
 Lukoševičius Jonas 244, 644, 1296
 Lukoševičiūtė K. 1446
 Lukošūnienė Janina 1139, 1359
 Lukšienė Antosė 626
 Lukšys S. 1689
 Lužytė Pranciškė 378

M

- Maceina Antanas 1647
 Macevičius (Misevičius) Vincas 459, 460, 486, 490, 694, 837, 1162, 1402
 Macevičius Juozas 837
 Macevičius Stanislovas 177
 Macijauskas Algis 1148
 Macijauskas Antanas 1491
 Macijauskas Arvydas 38
 Macijauskienė (Žakavičiūtė) Marija 1438
 Maciulevičius 141, 144, 148
 Maciūnas S. 1485
 Macys G. 784, 785
 Mackevičienė Danutė 1047
 Mackevičius 244
 Mackevičius A. 190
 Mackevičius Vigirdas 1042, 1047
 Mackevičiūtė Agnė 1047
 Mackevičiūtė Jolanta 1078
 Mackonis-Mackevičius Jonas 1047, 1084
 Mačaitienė Marijona 647, 996, 997
 Mačaitienė Ona 645, 996
 Mačaitis Jonas 240, 641, 647, 658, 996
 Mačaitis Juozas 645, 996, 1280
 Mačaitis Pranas 656, 996, 1176
 Mačaitytė Emilija 996
 Mačaitytė-Grūzdaitienė Marija 754, 755
 Mačasuskas Antanas 646
 Mačernis Vytautas 1401, 1430
 Mačiekus Venantas 1798
 Mačinskaitė Janina 1239, 1240
 Mačiukaitis Antanas 989
 Mačiulaičiai 819
 Mačiulaitienė Emilija 378
 Mačiulaitienė Iliuminata Kunigunda 700, 1287, 1460
 Mačiulaitis 698, 1293
 Mačiulaitis Antanas 239, 378, 700, 990, 1280
 Mačiulaitis J. 798
 Mačiulaitis Juozas 1289, 1290
 Mačiulaitis Petras 700, 926, 1287
 Mačiulaitis Romas 700

- Mačiulaitis Stasys 754
Mačiulaitis Vytautas 1368
Mačiulaitė Marytė 700, 958, 1239, 1240
Mačiulaitė Teresė 700
Mačiulaitė-Samajauskienė Viktorija 700, 1460
Mačiulienė Sofija 1211
Mačiulis 926, 1285
Mačiulis Antanas 241, 282
Mačiulis Jonas 1301, 1712
Mačiulis Petras 938
Mačiulskienė Virginija 1030, 1605
Mahleris G. 683
Maironis 4, 357, 577, 590, 777, 1409, 1426, 1438
Majakovskis V. 1422
Majauskai 319, 1495
Majauskaitė Janina 1026
Majauskas Antanas 319, 323, 1186
Majauskas Vytautas 319, 323
Majevskis E. 612
Makauskis Jonas 283
Makowskis T. 1490
Makra 138
Makra Benediktas 137
Maksimavičiai 889
Maksymtienė Marijona 446
Maksvytis M. 778, 779
Maksvytis Pranas 445, 446
Makūnas Kazys 1399
Maldeikienė Magdė 1296
Maleras Vytautas 1508
Malinauskaitė Al. 1070
Malinovskis S. 168, 177
Malonė Jurgis 1154
Mandelevičienė Zenė 583
Mandelevičiūtė Renytė 583
Manderšternas K. J. 192
Manikienė (Oržekauskaitė) Natalija 246, 335, 561, 563, 590, 591, 715, 758, 783, 807, 812, 995, 1010, 1012, 1013, 1051, 1064, 1067, 1073, 1075, 1076, 1135, 1231, 1235, 1299, 1438, 1439, 1587, 1656, 1657, 1728
Mankienė A. 1164
Mankus Augustinas Jonas 837
Mankus J. 1180
Mankus Petras 837
Mantautas Aleksandras 774, 777, 787
Mantautas Andrius 787
Mantautas Vaidevutis Andrius 773–765, 784, 787
Mantautas-Marcinkevičius Aleksandras 773, 786, 788, 791, 792, 795
Mantautienė (Putvytė) S. 774
Mantvilas J. 140
Marcelis Vladislavas Eduardas 275
Marcinkevičienė J. 1482
Marcinkevičius Antanas 688, 784, 789, 790, 792
Marcinkevičius Justinas 1091, 1462, 1621, 1723
Marcinkevičius Vidas 1421
Marcinkevičius Vincas 1147, 1309
Marcinkevičius Žilvinas 1629
Marcinkus Motiejus Pranciškus 1439, 1440
Marcinskus 1642
Marciuškas Petras 1000
Marčaitis Juozas 1688
Marčiulionis Šarūnas 1507
Markevičienė Marcelė 692
Markevičienė Marjona 693
Markevičienė Petrė 952
Markevičienė Ž. 1600, 1603, 1604
Markevičius 1644
Markevičius Antanas 691, 693
Markevičius Juozas 691, 692
Markevičius Pranas 955
Markovičius Popovas Pavelas 883
Marksas Karolis 933
Markšaitis Hamletas 1041
Markuza 735
Marma 1711
Marozas Kazys 472, 1325, 1327, 1328, 1636, 1644
Martinaičiukė Apolionija 1234
Martinaičienė G. M. 1539
Martinaitis Juozas 854
Martinaitis-Marcinskas A. 1430, 1643
Martinaitytė Agota 442
Martinaitytė Ona 1003
Martinaitytė Petrė 442
Martinkaitytė 340, 365, 366
Martinkaitytė Regina 1022
Martinkevičienė Agota 695
Martinkevičienė Danguolė 1362
Martinkevičienė Matilda Ona 1138, 1139
Martinkevičius 1292
Martinkevičius A. 362, 1323–1326, 1329, 1482
Martinkevičius Antanas 367, 694, 695, 1093, 1229, 1303, 1324, 1325, 1328, 1137, 1138, 1143, 1488
Martinkevičius Audrius 36, 1379, 1633
Martinkevičius Jonas 1241
Martinkevičius Vladas 693, 1317
Martinkevičiūtė Aldona 928
Martinkus 885
Martinkus Alfonsas 885
Martinkutė Danutė 885
Martišienė Eugenija 664
Martišienė Janina 1386, 1636, 1652
Martišius 232, 397, 398, 735
Martišius Antanas 338, 661, 662
Martišius Jonas 664, 1004
Martišius Juozas 305, 1004
Martišius Vincas 664, 1143
Martišiūtė Bronė 958
Martynaičiukė Antosė 695
Martynaičiukė Marija 446
Martynaičiukė Palionė 646
Martynaitienė Marcelė 695
Martynaitienė Marijona 457
Martynaitienė Ona 695
Martynaitienė Petronė 457
Martynaitienė Rožė 446
Martynaitis 1642
Martynaitis Antanas-Marcinskas 455, 714, 1439, 1440, 1642
Martynaitis Jonas 455, 1003, 1298
Martynaitis Juozas 445, 446, 455, 457, 694, 695, 1003
Martynaitis Motiejus Pranciškus-Marcinskus 694, 695, 1642, 1643
Martynaitytė Emilija 455
Martynaitytė Ona 450, 455, 848
Martynovas N. P. 193
Marušienė Regina 1237, 1239
Masaitis Albinas 16, 414, 1472, 1806
Masaitytė Bronė 1059, 1060
Masalskai 208
Masalskis 1648
Masalskis Grigalius 139, 207, 1648
Masalskis Ignacas 207
Masalskis Jonas 1002
Masalskis Mykolas Juozapas 207
Masalskis Timotiejus 205
Masalskis Vitoldas 1508
Masarykas 1050
Masevičienė Magdė 1279
Maskolaičiai 245
Maskolaitienė Angelė 338, 339, 376, 661
Maskolaitienė Birutė 338
Maskolaitienė Marija 338
Maskolaitienė Ona 338
Maskolaitienė Petronėlė 338, 377
Maskolaitis Jonas 365, 839
Maskolaitis Juozas 338
Maskolaitis Kazimieras 338, 377, 661, 662, 1141
Maskolaitis Mindaugas 338
Maskolaitis Petras 338
Maskolaitytė Kotryna 338, 362
Maskolaitytė M. 1486
Maskolaitytė Marcelė 338
Maskolaitytė Marija 1081
Maskolaitytė Rima 338
Maskvytis Pr. 442
Mateika Algirdas Jonas 1084, 1254, 1499
Mašanauskas Vincas 692
Mašiotas Pranas 116, 1059
Maškauskienė M. 1484
Mateika Janas 1706
Maternai 390
Matijošaitė Birutė 1267
Matijošaitė Kunigunda 1287
Matijošaitė Marijona 1267, 1287
Matijošaitienė Birutė 700, 1262
Matijošaitienė Elžbieta 699, 700, 1266, 1267, 1287
Matijošaitienė Marijona 1267
Matijošaitis 620
Matijošaitis Alfonsas 991
Matijošaitis Alfonsas 991
Matijošaitis Antanas 620, 700, 1154, 1176, 1262
Matijošaitis Edvardas 1267
Matijošaitis J. 412, 619, 620, 735, 755, 1235, 1266, 1268–1270, 1275, 1276, 1285, 1286, 1288, 1290, 1292
Matijošaitis Juozas 249, 734, 740, 743, 747, 749, 380, 406, 411, 619, 620, 637, 672, 698–700, 854, 1015, 1101, 1259, 1262, 1264, 1266–1270, 1284, 1276, 1297
Matijošaitis Jurgis 747, 749, 1266, 1267, 1287
Matijošaitis Nikodemus Leonardas 698, 1267, 1287
Matijošaitis Nikodemus Mattis 1267
Matijošaitis Petras 1270
Matijošaitytė Birutė 1266, 1269
Matijošaitytė Kunigunda 1267
Matjošaitis Juozas 987, 1007
Matjošaitis S. 1028
Matrosovas Aleksandras 428
Matulaitienė Aušra 1465
Matulaitienė Marjona 645
Matulaitienė Ona 645
Matulaitis J. 1161

- Matulaitis Jurgis 1434, 1556, 1638
 Matulaitis Jurgis 703
 Matulaitis Justinas 242, 645, 837
 Matulaitis Motiejus 837
 Matulaitis V. 1161
 Matulaitis-Matulevičius 1411
 Matulionienė Juzė 645
 Matulionis Jonas 871
 Matulionis Vincas 244, 248, 645, 1279
 Matusa Sigitas 1229
 Matusas 664
 Matusas J. 203, 211, 785, 787, 1480
 Matusas Jonas 17, 203, 204
 Matusas Juozas 365, 644, 819
 Matusas Stasys 365
 Matusas Vincas 989
 Matusevičiai 387
 Matusevičienė Elzė 460
 Matusevičienė Marija 1211
 Matusevičius 411, 423, 459, 510, 864
 Matusevičius Alfredas 1194, 1198
 Matusevičius Antanas 1140, 1144
 Matusevičius J. 411, 917
 Matusevičius Kazys 1003
 Matusevičius Mykolas 460
 Matusevičius Petras 1331
 Matusevičius Pranas 379
 Matusevičius Stasys 915
 Matusevičius Vincas 1296
 Matusevičiūtė 178
 Matusevičiūtė 178
 Matusiukė Agota 644
 Matusiukė Marcelė 377
 Matūzas Juozas 984
 Matuzevičius Algirdas 1043, 1044
 Mauderodė O. 1415
 Maumavičienė Matilda 865
 Maumavičius Antanas 865
 Maumavičius Juozas 865
 Maumavičius Klemensas 865
 Maumavičiūtė Marija 865
 Maumevičius Antanas 44, 47, 48, 52, 1514, 1520, 1529, 1536, 1576
 Maumevičius Jonas 1685
 Maumevičius Pranas 461, 1529
 Maurukas Juozas 1713
 Maurukienė Stasytė 1713
 Mauza Jonas 1297
 Maziliauskas 752
 Maziliauskas Algis 1501
 Maziliauskas Vladas 710, 727, 1236
 Maziliauskienė Marytė 1236
 Mažanauskas Vincas 691
 Mažeika Vytautas-Žvejys 846
 Mažylis Petras 798
 Mažvydas Martynas 4, 19, 1479, 1798
 Medardas 802
 Medisaukienė Zita 4
 Medvikiai 664
 Medvikis Kęstutis 1319, 1328
 Medvikis Pranas 664
 Medvikytė D. 500
 Medzikovskis 220, 221
 Meklemburgas 1211, 1214, 1217
 Meksraitytė Marcelė 941
 Mekuševičius Mikalojus 991, 993
 Meliulytė Dalė 543
 Melkė Otonas 223, 140
 Memedovas J. 815
 Mencas 427, 429
 Mencas Jonas 970
 Menceviče Antanas 647
 Mencevičienė Rozalija 647, 998
 Mencevičiukė Agota 647
 Mencevičiukė Marcelė 647
 Mencevičius Antanas 240, 641, 998
 Mencevičius Juozas 839
 Mensevičius Jonas 1501
 Mensevičius Juozas 1296
 Mercatorius G. 1490
 Merčaitienė Ona 460
 Merčaitis Juozas 1026, 1685, 1687
 Merčaitis Vincas 460
 Mereckis K. 752
 Merkevičius Juozas 107, 108
 Merkienė Irena Regina 4
 Merkys 476, 698, 938
 Merkys Antanas 585, 797, 798
 Meskupas Ickas 1123
 Meškaitis (Meškauskas) 508
 Meškaitis Pranas 1151
 Meškauskas J. 1482
 Meškauskienė (Kuncaitytė) Dalė 472
 Meškauskienė A. 1030
 Meškonis Stasys 1154
 Meterlichas 162
 Michelkevičius V. 1482
 Michelsonas S. 1415
 Mickevičienė 1088
 Mickevičienė M. 1201
 Mickevičius A. 191, 611
 Mickevičius Adomas 1442
 Mickevičius Arūnas 1224, 1227
 Mickevičius Jonas 84, 1487
 Micutienė Danguolė 1378
 Mičienė D. 622
 Mičiulis Kazimieras 482
 Miegirvaitė B. 1070
 Mieščiokaitė Jieva 699
 Mieščiokaitis Juozas 699
 Miglinas S. 1485
 Mikalauskas Albinas 1154, 1158
 Mikalauskas Jonas 754, 944, 950
 Mikalauskas V. 1723
 Mikalauskienė Petronė 246, 645, 1278, 1280
 Mikalavičiai 807
 Mikalavičienė Emilija 814, 830
 Mikalavičienė Teofilija 998
 Mikalavičius 256, 663, 1205, 1209, 1214, 1216
 Mikalavičius V. 663, 739, 745, 749, 753, 760, 807–810, 812, 814, 830
 Mikalavičius Valentinas 239, 240, 254, 1280
 Mikalavičius Vytautas 754, 756, 761, 762, 807–809, 830, 998
 Mikalaičiai 336
 Mikelaičienė Elzbieta 379
 Mikelaičienė Onutė 1236
 Mikelaičienė Zita 1150
 Mikelaitis 937, 938, 1162
 Mikelaitis Albertas 950
 Mikelaitis Antanas 398, 399
 Mikelaitis Juozas 1325
 Mikelaitis Pranas 445
 Mikelaitis Zigmantas 442
 Mikelaičytė Juzė 991
 Mikelaičytė Marytė 365
 Mikelaičytė Marcelė 379
 Mikelevičius 319, 365
 Mikeliene Veronika 446
 Mikelskienė A. 26
 Mikelonis D. 1483
 Mikelis 1706
 Mikelis Pranas 446
 Mikelkevičiai 1292
 Mikelkevičienė Marė 642
 Mikelkevičienė Marijona 240
 Mikelkevičienė Marjona 645
 Mikelkevičius 737, 748
 Mikelkevičius Mikas 738, 784–793, 795
 Mikelkevičius Stanislovas 716, 741, 743, 744, 747, 787, 795
 Mikelkevičiūtė 669
 Mikelkevičiūtė Anelė 1268, 1292, 1683, 1686
 Mikiška A. 316, 317
 Mikiška Aleksas 1083, 1445
 Mikiška Vaclovas 1083
 Mikiškos 319
 Mikkola Josepis 1095, 1453
 Miknevičius Jonas 1418
 Miknius Stasys 971
 Mikolaitis Justinas 480
 Mikolaitytė Ela 505
 Mikolaitytė Lydija 505
 Mikšta Antanas 1179
 Mikulėnienė D. 1604
 Mikulis J. 781
 Mikulskienė Ona 803, 804
 Mikulskis Alfonsas 803
 Mikutaitienė Albina 1239
 Mikutaitienė Algima 1240
 Mikutaitytė Genė 991
 Mikutėnas Jonas 925, 931, 932
 Mikutėnas V. 868, 946
 Milerienė 818
 Milerienė (Ročkytė) Albina 472
 Milerienė Agota 666
 Milerienė Marijona 647, 995
 Milerienė Vaidilutė 659, 1243–1246, 1483, 1485–1487, 1627
 Mileris 234
 Mileris Antanas 373, 815–829, 912
 Mileris G. 376
 Mileris Juozas 239, 240, 242, 641, 647, 666
 Mileris Pranas 445
 Mileris Vytautas 817, 848, 851, 949, 1360
 Milerytė Elena 1122
 Milerytė Julija 1122
 Miliauskas 946
 Miliauskas Aleksandras 1713, 1714
 Miliauskas Aronas 461, 486
 Miliauskas Eduardas 1713
 Miliauskas Kazimieras 1713
 Miliauskas Vytautas 1152, 1154, 1158, 1713, 1714
 Miliauskienė Danutė 1362
 Miliauskienė Jieva 461
 Miliauskienė Malvina 1714
 Miliukštytė Felicija 992
 Miliūnaitė (Bulotienė) Regina 1084, 1254
 Miliūnas A. 1483
 Miliūnas Jurgis 950, 988
 Miliūnas Simonas 1359
 Milius Antanas 458
 Milius Pranas 458
 Milius V. 1186

- Miliušienė Rozalija 460
 Miliūtė 229, 929
 Miliuvienė Emilija 458
 Milkė Augustas 328
 Milkovaitis Karolis 778, 779
 Milukaitė A. 26
 Milžinskas 236
 Milžinskas Juozas 234, 236, 241, 248, 264, 265
 Milžinskas Jurgis 696
 Milžinskienė J. 696
 Minaitytė Birutė 992
 Minakovas Nikolajus 494
 Minalga Jonas 694, 695
 Minalga Juozas 678
 Minalga Vincas 1003
 Minalgienė Ona 695
 Minalgienė Petronė 695
 Minalgytė Marjona 695
 Mindaugas, Lietuvos karalius 2, 128, 130, 842, 1806
 Minderis R. 319
 Minelgaitė Stasė 995
 Mingaila Vincentas 953
 Mingaila-Gedgaudas M. 209
 Mingėla Vladas 776, 777
 Miniatas 220
 Miniatovas 220
 Mininas Jonas 1150, 1159, 1162, 1173, 1197
 Mintautas R. 1689
 Mironovas 1126
 Misevičius D. 1510
 Misevičius Eduardas 1043
 Misevičius Jonas 1149, 1151, 1155, 1162, 1172, 1195
 Misevičius Mečislovas 1094
 Misiulis Emilis 1362
 Misiūnas Algirdas 1453
 Miščikas Juozas 459
 Mišinas 930
 Miškinis A. 1074
 Miškinis M. 1025
 Miškinis Sigitas 993
 Mitkaitė J. 485
 Mitrulevičius Albinas 1378
 Mykolaičiai 462, 485, 486, 492, 493, 496, 498, 501
 Mykolaitienė Marytė 505
 Mykolaitienė Ona 461, 462, 465, 468, 480–482, 485–49, 496, 4987, 500
 Mykolaitis Antanas 481, 508
 Mykolaitis J. 467, 485, 486, 492, 504, 505, 1467
 Mykolaitis Juozas 479, 481, 504, 505
 Mykolaitis Justinas 461, 462, 465, 468, 479–481, 485, 486, 497, 1126, 1466
 Mykolaitis-Putinas Vincas 1034, 1083, 1090, 1431
 Mykolaitytė 934, 935
 Mykolaitytė A. 468, 475
 Mykolaitytė Agota 486
 Mykolaitytė Albina 465, 492, 500, 501
 Mykolaitytė Alena 465, 472, 486, 492, 498, 501
 Mykolaitytė Danutė 465, 486, 492, 493, 498, 501
 Mykolaitytė Emilija 505
 Mylkė 382
 Mocartas V. A. 681
 Mockaitienė Jadvyga 1240
 Mockaitienė Jieva 459
 Mockaitienė Kunigunda 459
 Mockaitienė Stasė 1240
 Mockaitis 471
 Mockaitis Jonas 1150
 Mockaitis Juozas 1360
 Mockaitis M. 495
 Mockaitis Vincas 459
 Mockaitytė 88
 Mockevičaitė Ona 1279
 Mockevičienė Jadvyga 1236, 1239, 1242
 Mockevičienė Leonora 644
 Mockevičienė Ona 240, 378
 Mockevičius 1014
 Mockevičius 281
 Mockevičius Antanas 1023
 Mockevičius Boleslovas 319, 1083
 Mockevičius Juozas 240, 284, 310, 642, 644, 691, 989, 1290
 Mockevičius Pranas 679, 680
 Mockevičiūtė Marcelė 311
 Mockevičiūtė Ona 311, 1294
 Mockus Agota 680
 Mockus Ona 680
 Molinis 527
 Molis V. 1149
 Molotovas V. 975, 1126
 Monkevičius J. 1689
 Monkus Teodoras 90, 91
 Montvila 271
 Montvila Kazimieras 708
 Montvila Osipas 21, 226
 Montvila Vytautas 1028, 1083, 1422, 1506, 1507
 Montvilas J. 20, 226
 Morkevičius 513
 Morkevičius Antanas 1005
 Morkevičius Juozas 1005
 Morkūnas K. 1606
 Morkūnas Serafinas 1325
 Morkūnienė Genovaitė 496
 Morkvėnas Rimantas 1042
 Mošinskis V. 110
 Motiejaitienė Marijona 445
 Motiejaitis 752
 Motiejaitis Jurgis 445
 Motiejūnaitė Jurga 4
 Mozūraitienė Genė 755
 Mozūraitis 754, 857, 1006
 Mozūraitis Algis 1227, 1228
 Mozūraitis Donatas 495
 Mozūraitis J. 1177
 Mozūraitis Jonas 837
 Mozūraitis Juozas 837, 854, 1148
 Mozūraitis P. 1273
 Mozūraitis Paulius 1679
 Mozūraitis Pranas 988, 1016, 1021–1023, 1102
 Mozūraitis Vytautas 988
 Mozūraitytė Zita 988
 Muldoon P. J. 781
 Mulevičius Leonas 1637, 1648
 Muraška Povilas 1147
 Murauskai 454
 Murauskaitė Birutė 880, 1084
 Murauskaitė Dalė 1384
 Murauskaitė Petrutė 754, 755
 Murauskaitė Teresė 875
 Murauskaitė Vida 1254
 Murauskas A. 1441, 1488
 Murauskas Albinas 37, 40, 477, 727, 1316, 1364, 1368, 1388, 1424, 1440, 1540, 1547, 1548, 1553, 1558, 1655
 Murauskas Antanas 454, 457, 876
 Murauskas Česlovas 1179–1181, 1362
 Murauskas Gintautas 1030, 1488, 1502
 Murauskas Jonas 457
 Murauskas Juozas 875, 877, 879, 949
 Murauskas Leonas 864
 Murauskas Nikodemus 875, 879
 Murauskas Petras 875, 879
 Murauskas Stanislovas 875, 879
 Murauskas Steponas 1360, 1361
 Murauskas V. 875, 879
 Murauskas Valdas 880
 Murauskas Viktoras 879, 880
 Murauskas Vladas 875
 Murauskienė 756
 Murauskienė Domininka 454, 876
 Murauskienė Genutė 879, 880
 Murauskienė Julija 875, 877, 879
 Murauskienė Morta 457
 Murauskienė R. 1030
 Muravjovas (Karskis) N. N. 192
 Mureika Algimantas 1381, 1632
 Murinas Albinas 839
 Murinas Pranas 239, 240, 646, 1101, 1279
 Murinienė Elzbieta 646
 Musneckas A. 1705
 Musteikis 795
 Musteikis I. 800
 Musteikis Kazys 773, 774, 778, 779, 1718
- ## N
- Nabokovas I. A. 192
 Nagevičius Vladas 800, 1718
 Namikaitė Kastutė 911, 1438
 Namikas 1719
 Namikas Juozas 910, 911
 Napoleonas 156, 157, 160–163, 165, 185, 721, 1709
 Narbutaitė Birutė 1058
 Narbutaitė Olesė 1545, 1548, 1550
 Narbutaitis Antanas 859
 Narbutas Simonas 1058
 Narbutienė Sofija 1058
 Narjauskaitė Anelė 450
 Narjauskas Jurgis 644, 705, 1440–1442
 Narkevičius Leonas 1319, 1322
 Narkūnai 762
 Narkūnaitė Irena 1077
 Narkūnas Albinas 661
 Narkūnas Antanas 307, 311
 Narkūnas Juozas 761, 762, 764, 809, 830, 832, 833, 950
 Narkūnas Mindaugas 761, 833
 Narkūnas Pranas 488
 Narkūnienė 762
 Narkūnienė (Puskunigienė) Agota 754, 756, 761, 809, 833, 988
 Narkūnienė A. 761, 830, 833
 Narkūnienė Aldona 1237, 1239
 Narkūnienė Eugenija 661
 Naruševičienė Grasė 239
 Naruševičius V. 28

- Naruševskis 220
 Nasonas Ovidijus 1442
 Natkevičius Juozas 1270
 Naubūraitė Agota 852
 Naubūraitė Antosė 852
 Naubūraitė Marcelė 852
 Naubūraitė Marytė 852
 Naubūraitė Ona 852
 Nauburaitienė Adelė 502, 07, 859
 Nauburaitienė Bronė 931, 932, 949, 1239, 1240
 Nauburaitienė Pranė 858
 Nauburaitis Antanas 502–504, 507, 512, 852, 1529, 1530, 1536, 1576
 Naubūraitis Benas 693
 Naubūraitis Justinas 693
 Naubūraitis Kostas 852
 Nauburaitis Marius 1374
 Naubūraitis Pranas-Tarzanas 643, 852, 873, 884, 927, 931, 968
 Naubūraitis Viktoras 852, 858, 1005
 Nauburaitytė Aldutė 685
 Naubūras (Naubūraitis) 968
 Naujavičius A. 1161
 Naujininkas 304
 Naujokai 664
 Naujokaitė Edita 1714
 Naujokaitė Ona 746
 Naujokaitienė Bronė 1239, 1240
 Naujokaitienė Dž. 1030
 Naujokaitienė Genovaitė 1236, 1248
 Naujokaitienė Marijona 454, 457
 Naujokaitienė Veronika 454
 Naujokaitis 868, 945, 1006
 Naujokaitis Antanas 443, 454, 456, 457, 872, 876, 868, 1136, 1362
 Naujokaitis J. 734, 735
 Naujokaitis Jonas 454
 Naujokaitis Juozas 734, 1685
 Naujokaitis Justinas 454
 Naujokaitis Kazys 1004
 Naujokaitis Klemensas 1149, 1186, 1236, 1241
 Naujokaitis Klemensas 1239
 Naujokaitis Konstantinas 619
 Naujokaitis Kostas 640, 1004
 Naujokaitis Pranas 454, 960, 1169, 1189
 Naujokaitis Sebastijonas 454, 1004
 Naujokaitytė Antosė 507
 Naujokaitytė J. 500
 Naujokaitytė Leonė 454
 Naujokaitytė Marytė 454
 Naujokaitytė Ona 454
 Naujokaitytė Seliušė 454
 Naujokas Antanas 508
 Naujokas Evaldas 1714
 Naujokas J. 251
 Naujokas Jonas 508
 Naujokas Juozas 508, 691
 Naujokas Kęstutis 1714
 Naujokas Kostas 508, 511, 508
 Naujokas Pranas 508
 Naujokas Sabastijonas 457
 Naujokas Stasys 579
 Naujokas Vincas 746
 Naujokienė Ona 508
 Naujokienė Petronė 644
 Naujokienė Veronika 457
 Naujokytė Bronė 508
 Naujokytė Janina 508
 Naunčikaitė Marijona 1716
 Naunčikaitė Ona 1716
 Naunčikaitė Stasė 1716
 Naunčikas Antanas 1716
 Naunčikas Edvardas 1716
 Naunčikas Kazys 1263, 1715, 1716, 1718, 1719
 Nausėda Pranas 1395
 Nausėdai 336
 Nausėdienė Marcelė 1395, 1582, 1583
 Nausiedas 394
 Navaitis A. 1481
 Navasaitis 752
 Navasaitis Jonas 837
 Navasaitis Motiejus 837
 Navasaitytė Danutė 1384
 Navickas J. 1167
 Navickas Sigitas 1083
 Navickis Kazimieras 1042
 Navikauskaitė Neringa 1363, 1364
 Navikauskas 1332
 Navikienė Birutė 1632
 Neihartas A. I. 192
 Nekrošius A. 1332
 Neliubšis J. 1131
 Nemanytė 681
 Nemunas Jonas 594
 Nėnius A. 712
 Nėnius Alfredas 403, 713, 728, 886, 1371, 1616, 1617
 Nėris Salomėja 1043, 1426, 1437
 Nevarauskas Pranas 520
 Neverauskai 904–906
 Neverauskaitė Levutė 853, 860, 888, 890, 891
 Neverauskaitė Matilda 888, 889
 Neverauskas 931
 Neverauskas Antanas-Žalmierius 440, 445, 575, 586, 853, 888, 890, 891, 893, 894
 Neverauskas J. 441, 444
 Neverauskas Jonas-Osvaldas 440, 853, 900, 902, 903, 906
 Neverauskas Jurgis 442, 445, 446
 Neverauskas Justinas 1298
 Neverauskas Konstantinas 860
 Neverauskas Kostas 900, 903
 Neverauskas Pranas 556, 562, 564, 585, 586, 905, 976, 1083
 Neverauskienė (Šimaitytė) Marijona 446, 900–903
 Neverauskienė J. 444
 Neverauskienė M. 443, 444
 Neverauskienė Marija 860
 Neverdauskaitė 365
 Neviadomskis 188
 Nevirauskaitė Jadvyga 862
 Nevirauskas Antanas 446, 837
 Nevirauskas Kostas 446
 Nevirauskienė Marija 446
 Nezabitauskas A. 1480, 1481
 Niaura F. 790
 Niauronienė A. 1459
 Niemcevičiai 213
 Niemcevičius 160
 Niemcīnavičius M. 1272, 1290
 Nikitinai 319
 Nikitinas Vasilijus 319, 320, 323, 1032
 Nikitinas Vladas 1083, 1495, 1499
 Nikolajus I, caras 158, 159, 161, 162, 164, 220
 Nimkevičius Anicetas 1154, 1157
 Nioldekė Vilhelmas 876
 Niutonas 1039
 Nizijai 1052
 Nizijytė Natalija 1052, 1438
 Nomica Juozas 239, 242, 244, 464, 551, 556, 562, 976, 1280
 Nomicai 1067
 Nomicas J. 567
 Nomicienė 927
 Nomicienė Agota 457
 Nomicienė Apolonija 551, 1067, 1212, 1656
 Noreika L. 1697
 Noreikienė Donata 1386
 Norkaitis Kazys 1298
 Norkaitis Zigmas 1091
 Norkūnas 76–78
 Norkutė Onutė 184
 Norvila Rimantas 1380
 Novosilcevas 157
- O**
 Obolevičius K. 790
 Obrūcevas V. A. 192
 Offenbergas I. P. 192
 Offenbergas O. P. 65
 Oleka Juozapas 1637
 Olencevičienė Zita 1359
 Olandska Pranciška 217
 Olensevičius J. 1187
 Olferjevas Pavelas Vasiljevičius 165
 Onusaitienė (Polkytė) Saulena 1679
 Onusaitienė Marcelė 446, 877, 921, 923
 Onusaitienė Marijona 445
 Onusaitis 441, 513, 686, 906, 1006
 Onusaitis Antanas 445, 446, 1007
 Onusaitis J. 923
 Onusaitis Jonas 1007
 Onusaitis Juozas 877, 921, 922, 924, 1136, 1687, 1688
 Onusaitis Justinas 355, 865, 923
 Onusaitis Stasys 865
 Onusaitytė Elzbieta 644
 Onusaitytė Matilda 470, 865, 921, 923
 Onusaitytė Monika 865, 923
 Onusaitytė Stasė 514, 923
 Onusienė Petronė 457
 Onusiukė Milija 445
 Opasnovai 1055
 Opasnovas 1061
 Orda Napoleonas 124, 196, 1707
 Orentaitė Anelė 1719
 Orentaitė Genovaitė 1719
 Orentaitė Irutė 685
 Orentaitė Janina 954
 Orentaitė Kunigunda 1719
 Orentaitė Marcelė 858
 Orentas 443, 579, 1325
 Orentas Algirdas Gediminas 311, 556, 756, 980, 983, 984, 1008, 1027, 1037, 1232, 1286, 1719
 Orentas Antanas 249, 837, 1283, 1297, 1719
 Orentas J. 735, 1720
 Orentas Jonas 1298
 Orentas Juozas 239, 242, 246, 311, 695, 734, 754, 842, 854, 1279, 1719
 Orentas K. 1498, 1499
 Orentas Leonas 1719
 Orentas Polius 311, 556
 Orentas Vytautas 1501, 1503, 1504, 1512, 1719

- Orentienė (Baranauskaitė) Agutė 238, 246, 311, 312, 568, 584, 611, 1232, 1262, 1263
 Orentienė Cecilija 1720
 Orentienė Marijona 251, 252, 858, 1279
 Orentienė Marytė 454
 Orentienė Ona 311, 695
 Orintaitė Marija 989
 Orintas 1213
 Orintas Antanas 691, 695, 750, 918, 1212
 Orintas Juozas 311, 378, 446, 694, 950, 989
 Orintas Pranas 695
 Orintienė Antanina 1583–1585
 Orintienė Marė (Marijona) 378, 446
 Orintienė Ona 311
 Orintukė Marijona 445
 Orlikaitė Aleksandra 312
 Orlikas 671, 1703
 Oržekauskai 1438
 Oržekauskaitė Aldona 566
 Oržekauskaitė Bronė 1051
 Oržekauskaitė Paulina 1051
 Oržekauskas Edvardas 1051
 Oržekauskas Juozas 1051
 Oržekauskas Viktoras 1051
 Oskierkaitė Karolina 213
 Ostapkevičiūtė Zosė 992
 Osten-Sakenas Dmitrijus
 Jerofejevičius 165, 168, 176, 177
 Otrivė Valentinas 187
 Otrščanka J. 175
 Otto Fylypas 1297
 Ovsianikas Bogušas 206
 Ozemblovskiai 22, 325, 326, 719, 720
 Ozemblovskienė Helena 326
 Ozemblovskienė Kristina 326
 Ozemblovskis 1648
 Ozemblovskis Jonas 325, 326
 Ozemblovskis K. 22
 Ozemblovskis Stanislovas 326
 Oziemblovskis Andrius 207
 Oziemblovskis K. 208, 221
 Oziemblovskis Kasperas 139, 207, 325
 Oziemblovskis Kazimieras 207, 325, 720, 1637
 Oziemblovskis Konstantinas 207, 325, 326
 Oziemblovskis Motiejus 207, 326, 720
 Ozolas Romualdas 1798
- P**
 Paberžis A. 1654
 Paberžis Ignas 1399
 Pacevičius Z. 239, 257, 410
 Padolskis Vincentas 513, 732
 Pagirėnienė 1657
 Pajaujas Antanas 1004
 Pajaujis Jonas 1270
 Pakalniškis Jonas 804
 Pakalniškis Ričardas 1422
 Pakarklaitė Agota 995
 Pakarklaitė Genė 995
 Pakarklaitė Petrė 995
 Pakarklaitė Zita 995
 Pakarklienė Ona 647, 995
 Pakarklis Antanas 240, 641, 647, 995
 Pakarklius Juozas 997
 Pakarklius Justinas 995
 Pakarkliūtė Genė 995
 Pakarkliūtė Zita 1082
 Pakarklytė Marė 1653, 1654
 Pakarskas Vytautas 1487, 1510
 Pakeltis 767, 768
 Pakeltis Kazys 1022
 Pakrovskis 225
 Paksas Rolandas 847, 895
 Paleckis Justas 976, 1697
 Palenas P. P. 193
 Palenčiai 656
 Palenčienė 316
 Palenčienė Marjona 692
 Palenčius 1264
 Palenčius 394, 399
 Palenčius Ričardas 753, 754, 1280, 1296, 1494
 Palevičienė Olga 990
 Palevičius 1291
 Palevičius Ričardas 1297
 Paliokas 316
 Paliokienė 316
 Paliokis Kazys 942
 Palionis L. 1169, 1189
 Pališkiai 336
 Pališkienė 658
 Pališkienė Agota 459, 461
 Pališkienė Albina 260
 Pališkienė Albina 470, 1557
 Pališkienė Dana 255
 Pališkienė Elena 1142
 Pališkienė Liuda 470
 Pališkienė Marcelė 699
 Pališkienė Ona 461, 646, 995
 Pališkienė Petronė 690
 Pališkienė Veronika 687
 Pališkis 458, 683, 686, 688, 694, 698
 Pališkis Antanas 255, 461, 476, 694, 837, 1004
 Pališkis Audrius 1328
 Pališkis J. 926
 Pališkis Jonas Antanas 398, 459, 837, 1004, 1264
 Pališkis Juozas 240, 398, 641, 646, 664, 665, 698–700, 995, 1004, 1136, 1284
 Pališkis Kazimieras 402, 686, 687, 691, 942
 Pališkis Michail 1289
 Pališkis Mykolas 687
 Pališkis Pranas 470, 646, 690
 Pališkis Rinaldas 376, 995
 Pališkis Stanislavas 1289, 1290, 1303, 1500
 Pališkis V. 376
 Pališkis Viktoras 470, 476, 486
 Pališkis Vincas 461
 Pališkis Vladas 839
 Pališkytė 683
 Pališkytė L. 473
 Pališkytė Agota 466
 Pališkytė Leonora 1083
 Pališkytė Marcelė 461
 Paliukaitis Gediminas 1516, 1528, 1536, 1576, 1578, 1580
 Paliuškytė L. 319
 Palubeckas Bronius 971
 Palubinskas Sabastijonas 460
 Palubinskienė Juzė 460
 Pametaitis Pranas 1154
 Pantelaitis Antanas 657
 Pantelaitis Pranas 1536
 Panteliai 624, 999
 Pantelienė Birutė 999
 Pantelienė Ona 999
 Pantelis Algis 999
 Pantelis Antanas 999
 Pantelis Benas 999
 Pantelis Jeronimas 999
 Pantelis Juozas 999
 Pantelis Pranas 999
 Pantelytė Elena 999
 Papečkis J. 788, 791
 Papievienė Aurelija 53, 1484, 1728
 Parolis Petras 993
 Parelis Pikutis 483
 Pasenkovas G. 921, 929
 Pasiliauskas R. 1487
 Paspirgėlis 1332, 1682
 Paszkiewicz H. 128
 Pašancevas M. V. 919
 Pašūnas Bronius 370, 371, 865, 958, 961–963
 Paškauskas Andrius 1329
 Paškauskas Vaidotas 1329
 Paškevičius 162
 Paškevičius Baltazaras 721
 Paškevičius Norbertas 218
 Paškevičiūtė Elzbieta 1267
 Patašienė E. 317
 Patašius Albinas 1028, 1033, 1035, 1322, 1374, 1507
 Patronaitis Pranas 666
 Paukštaitis Augustas 993
 Paukštė A. 781
 Paukštienė Elena 1237, 1239
 Paukštienė Marjona 666
 Paukštis 848
 Paukštys 825
 Paukštys Bronius 734
 Paukštys Jonas 666, 837
 Paukštys Juozas 665, 666, 837
 Paukštys Ona 666
 Paukštytė Livija 1042
 Paulauskaitė Danutė 1421
 Paulauskaitė Marytė 510
 Paulauskas Modestas 1508
 Paulionis 1266
 Pauliukaitienė Antanina 696
 Pauliukaitis G. 1522
 Pauliukaitis Kostas 694, 696
 Pauliukėnas Elvydas 1378
 Pazuonas P. 1482
 Pavalkiai 664
 Pavalkis Antanas 1719
 Pavalkis Pranas 1536
 Pavelas, caras 164
 Pavilionytė Ona 993
 Pavlovičius Konstantinas 165
 Pazukaitė V. 178
 Pažereckas 458
 Pažereckas Juozas 459
 Pažereckienė Agota 459
 Pažerskas Juozas 1686
 Pečiukaitienė Emilija 470
 Pečiukaitienė Marcelė 645
 Pečiukaitis 458
 Pečiukaitis Antanas 470
 Pečiukaitis Jeronimas 647
 Pečiukaitis Juozas 1279
 Pečiukaitis Jurgis 241, 242, 645
 Pečiukaitis Kazys 1280
 Pečiukaitis Vincas 678
 Pečiukaitytė Marytė 1384

- Pečiukaitukas 767
 Pečiulaitytė Matilda 506
 Pečiulienė Ona 642
 Pečiulionis Motiejus 487
 Pečiulis Jonas 240, 1280
 Pečiulis Kostas 922, 923
 Pečiūnaitienė Marjona 378
 Pečiūnaitis Juozas 246, 378
 Pečkaitienė Marija 1699
 Pečkaitis 937
 Pečkaitis Jeronimas 993, 994, 1699
 Pečkaitis Jonas 994
 Pečkaitytė Joana 994
 Pečkienė M. 303
 Pečkys 574, 575
 Pečkys Jonas 657
 Pėdzevičienė Anelė 476
 Pėdzevičius Jonas 1356
 Pėdzevičius Pranas 693, 1139
 Penkaitis P. 251
 Penkauskas R. 444
 Penkoraitis 1207
 Perevalovas 846
 Perkas Feliksas 868
 Perkauskas Donatas 4, 25, 26, 44, 47, 51, 155, 170, 171, 456, 623, 625, 704, 707, 764, 1056, 1111, 1301, 1306, 1307, 1369, 1518, 1520, 1521, 1525, 1527, 1542, 1546, 1551, 1557, 1579, 1724, 1728
 Perkauskas J. 1302
 Pėstininkas Viktoras 378
 Pėstininkienė Kazimiera 378
 Peškauskienė Viktorija 1222, 1223
 Petkevič Andrej 1289
 Petkevičienė Agota 692
 Petkevičienė Česė 1239, 1240
 Petkevičienė Julė 679
 Petkevičienė Marė 680
 Petkevičienė Nastazija 680
 Petkevičius 686, 1006
 Petkevičius Andrejus 1288
 Petkevičius Antanas 1005
 Petkevičius Juozas 678
 Petkevičius Jurgis 679
 Petkevičius Kazys 1505, 1506
 Petkevičius Marcelė 679
 Petkevičius Motiejus 679
 Petkevičius Pranas 691, 692, 1005
 Petkevičius T. 1510
 Petkevičius Viktoras 1151
 Petkevičiūtė Agota 556
 Petkūnas Antanas 686, 687
 Petkūnienė Antanina 687
 Petkus 355
 Petkus A. 376
 Petkus Jonas 355
 Petraičiai 319
 Petraitienė Alma 1030, 1082
 Petraitis 929
 Petraitis Jonas 319
 Petraitis Stasys 464
 Petraitis Viktoras 767, 768, 1023
 Petras I, caras 328
 Petrašiūnas A. 1101
 Petrauskaitė Emilija 777
 Petrauskaitė Ž. 1537, 1538
 Petrauskaitė-Išganaitė Jadvyga 781
 Petrauskas Antanas 804
 Petrauskas Ipolitas 1137, 1355
 Petrauskas J. 984
 Petrauskas Jonas-Šarūnas 913–915, 917, 779, 966, 1482
 Petrauskas S. 257, 259
 Petrauskas V. 776
 Petrauskienė (Kutkaitė) Marija 914, 915
 Petruskienė S. 776
 Petravičius V. 121
 Petreina 866
 Petrikaitienė Joana 1383–1386, 1444
 Petrikenė J. 1488
 Petronaitis Pr. 442
 Petronaitis Viktoras 471
 Petrovas 1690
 Petrovas Aleksejus Ivanovičius 570
 Petrulevičius 735
 Petrulis Alfredas 1147
 Petrulis B. 1173, 1182
 Petrušaitienė S. 779
 Petruškevičius 1266
 Piečiukaitis Kazys 656
 Piečiukaitis Pranas 656
 Pientka 164
 Pietaris Vincas 76, 77, 1470
 Pijus VII 721
 Pikčilingis J. 1631, 1649
 Pikčilingis Jonas 507
 Pikčilingis Juozas 1421, 1627, 1636, 1647
 Pikčilingis V. 960
 Pikčilingytė Dana 507
 Pikčilingytė Elvyra 507
 Pikčilingytė Eugenija 507
 Pikčilingytė Ramutė 507
 Pikčilingytė Simona 1679
 Pikčilingytė Teresė 507
 Pikčilingytė Zita 507
 Pikšilingis Jonas 837
 Pikšilingis Jurgis 837
 Pikturna Alius 1046
 Pilypaitienė (Damijonaitytė) Emilija 279, 280
 Pilypaitis 458
 Pilypaitis Augustinas 360, 968–970
 Pilypaitis Edgaras 305, 719, 1306, 1353, 1361–1364, 1372, 1382, 1393, 1486, 1613, 1632, 1634, 1728
 Pilypaitis Jonas 1149
 Pilypaitis Juozas 1143
 Pilypaitis Rimas 1084
 Pilypaitis Viktoras 839
 Pilkauskas 459
 Pilkauskas Justinas 854
 Pilkauskas Kazys 460
 Pilkauskienė Pranciškė 460
 Pilvelienė A. 1482
 Pinčiauskas Justinas 951
 Pinčienė Agota 507
 Pinčius Antanas 507
 Pinčius Juozas 507
 Pinčius Justinas 507
 Pinčius Sabasčius 507
 Pinčiūtė Marijona 507
 Pinčiūtė Ona 507
 Pinkaitė 751
 Pinkus S. 213, 217
 Pipirienė I. 376
 Pirch-Kaisarova Sofija 413
 Pitagoras 24
 Pivnickaitė Kazimiera 754, 755
 Pivnickaitė Salomeja 754, 755
 Pivnickas Petras 987, 1298
 Pylipaitis Juozas 989
 Plaušinis Pranas 520, 528
 Plechavičius Povilas 700, 766, 800, 801, 839, 843, 1452, 1494
 Plečkaitis Benjaminas 1154, 1165, 1197
 Plėderienė Emilia 1233
 Plėderienė Kristina 1233
 Pletuvas Antanas 319
 Pliateris Cezaris 166
 Pliaterytė Emilija 166, 177, 178, 184, 189, 190, 1051, 1455
 Plikionytė Danutė 483
 Plioriškis J. 1176
 Plyskaitis Karolis 665, 666
 Plyskaitis Ona 666
 Ploceris 177
 Pocevičiukė Marcelė 445
 Pocevičiukė Ona 445
 Pocevičius Alvydas 1421
 Pocevičius Baltrus 445
 Pocevičius Z. 242
 Pocijus A. 1164, 1169, 1189
 Pocienė (Balsytė) Nijolė 1081, 1082, 1443–1446
 Pocius Kazys 1445
 Pocius Viktoras 360, 379
 Počenga Jurgis 1402
 Polikauskytė Rozalija 378
 Polkis A. 376
 Polkis Juozas 351
 Polskis Petras 641
 Polteraitytė Monika 475
 Polterytė Antosė 507
 Polubenskiai 201
 Polujanskis A. 84
 Poniatovskis I. A. 177
 Poškevičius Jėgas 1236, 1243, 1245–1248, 1487
 Povilaitienė (Gavėnaitė) Leonora 973
 Povilaitienė (Sprainaitytė) Emilija 531, 583, 588, 608–610, 613–619, 621, 622, 710, 711, 726, 727, 983, 1027, 1028, 1237, 1305, 1728
 Povilaitienė Agota 380
 Povilaitienė Elena 874
 Povilaitienė Marija Albina 999
 Povilaitienė Marijona 343
 Povilaitis 336, 443, 696, 834, 990, 1111, 1235, 1292
 Povilaitis A. 239, 734, 1266
 Povilaitis Adomas 377
 Povilaitis Alfonsas 533, 622
 Povilaitis Antanas 239, 241, 244, 296, 380, 837, 862, 1280, 1297
 Povilaitis Augustinas 999, 1325, 1718
 Povilaitis Domininkas 342, 343, 376, 747, 837
 Povilaitis J. 376, 441, 792, 972, 973
 Povilaitis Jonas 342, 343
 Povilaitis Juozas Nikodemus 615, 621, 622, 727, 955, 972, 973, 1007, 1237
 Povilaitis Jurgis 342, 837
 Povilaitis Kazys 20
 Povilaitis Stasys 443
 Povilaitis V. 442
 Povilaitis Viktoras 342, 742, 744, 747
 Povilaitis Vincas 456
 Povilaitis Vytautas 862
 Povilaitis Z. 1225

- Povilaitytė Agota 342
 Povilaitytė Aldona 862
 Povilaitytė Apolonija 342
 Povilaitytė Greta 622, 1084
 Povilaitytė Janina 443
 Poviliūnas V. 1399
 Pozdniakovas 843
 Pozdniakovas Nikolajus 876
 Požereckas Vitas 927
 Prapakaitienė (Grūzdaitytė) Salomeja 364, 408, 413, 1219, 1359
 Prapakaitis Kazys 1254
 Pranaičiai 452, 664
 Pranaitienė Agota 507
 Pranaitienė Antosė 859
 Pranaitienė Jonieška 457
 Pranaitienė Marcelė 450
 Pranaitienė Marijona 376, 378, 457, 645
 Pranaitienė Ona 470
 Pranaitienė Petrė 693
 Pranaitis 907
 Pranaitis Antanas 454, 457, 470, 504–506, 691, 1005
 Pranaitis Jonas 454, 457, 691, 693, 1154
 Pranaitis Juozas 455, 506, 507, 859, 1298
 Pranaitis Jurgis 454, 457, 691, 1005
 Pranaitis Justinas 956, 963
 Pranaitis Kazimieras 454
 Pranaitis Kostas 454, 455
 Pranaitis Leonardas 514, 563
 Pranaitis Pranas 452, 454, 455, 506, 1158
 Pranaitis Romas 455
 Pranaitis Stasys 504, 505
 Pranaitis V. 510
 Pranaitis Vincas 506, 510
 Pranaitis Vitas 507
 Pranaitytė Adelė 507
 Pranaitytė Aldona 455
 Pranaitytė Anelė 455
 Pranaitytė Dalia 454
 Pranaitytė Danutė 454
 Pranaitytė Genė 455
 Pranaitytė Janina 506
 Pranaitytė Marytė 506
 Pranaitytė Teresė 454
 Pranaitukė Antanina 457
 Pranaitukė Marijona 1233
 Pranaitukė Petrė 379
 Pranas Čimelis 147
 Pranas Vladaitis 147
 Pranciškus Mykolas 720
 Pranckaitė Eglė 1312
 Pranckaitienė Snieguolė 1312
 Pranckaitis Ričardas 1312
 Pranckevičienė Marijona 1233
 Pranckevičius 1265
 Pranckevičius Jonas 641
 Pranckevičius Juozas 952
 Pranckevičius Pranas 992
 Pranckevičiūtė Birutė 1025
 Pranėnienė Stasė 777
 Pranskaitienė Elena 1139
 Pranskaitienė Marė 647
 Pranskaitienė Marjona 690
 Pranskaitis 285, 688
 Pranskaitis Jonas 240, 647
 Pranskaitis Juozas 690, 951
 Pranskaitis Stasys 1140
 Pranskevičius Jonas 664
 Prapuolenis Kazimieras 1441
 Prasauskaitė Regina 500, 1032, 1082
 Prasauskas 1324
 Pratusėvičienė Žaneta 1030, 1385
 Pratusėvičius A. 1169
 Pratusėvičius V. 1169
 Preikša K. 1505
 Preikšaitis J. 777
 Prysšmantas V. 93, 95, 100, 102, 103
 Prokofjevas Sergejus 681
 Prokopaitis K. 355
 Prudnikovas Vladimiras 683
 Ptašinskaitė Rita 1310
 Ptašinskas Vincas 857
 Ptolemajus Klaudijus 1490
 Puidokai 336
 Puidokaitė Roma 655
 Puidokas 395
 Puidokas Antanas 665, 666, 838
 Puidokas Juozas 387, 838
 Puidokas Ona 666
 Puidokas Petras 665, 666, 838
 Puidokienė 664
 Puidokienė (Rudaitytė) Laima 1384, 1385, 1488
 Puidokienė Agota 667, 925, 1143
 Puidokytė (Zagrebckienė) 1718
 Puidokytė Apolonija 646, 1234
 Puidokytė Marija 1719
 Puikus A. 1507
 Pukuveras, kunigaikštis 128–130
 Pulmonas 491
 Pulokas Antanas 1529, 1536
 Pulokas Edmundas 1500
 Pulokas Juozas 996
 Pulokas Jurgis 240, 641, 647, 658, 996
 Pulokas Stasys 1325, 1169
 Pulokienė Genovaitė 773
 Pulokienė Marijona 647, 996
 Pulokienė O. 1536
 Pulokienė Stasė 1576, 1580
 Pultinevičienė J. 1244
 Pundzevičius Stasys 1717, 1718
 Puodžiukaitienė Marytė 1092
 Puodžiukaitis Juozas 1225, 1378
 Pupalaigis B. 778
 Pupkytė Milda 1360
 Pusdešris Klemensas 989
 Pusdešris Pranas 545
 Puskepalis P. 942
 Puskunigis Antanas 953
 Puskunigis Pranas 20
 Puskunigis Saulius 443, 1332
 Puskunigis Viktoras 1298
 Puskunigyte Birutė 958
 Pusloviskis 65, 221
 Putvinskis-Pūtvis Vladas 733, 738, 750, 769, 773, 775–777, 784–786, 788–795
 Puzinas Juozas 102, 128, 869
- Q**
 Querfurt Meinhard 135
- R**
 Račiukaitis Juozas 1144, 1151, 1154, 1157
 Račiūnai 521, 565, 588, 594, 853, 884
 Račiūnaitė (Račiūnytė) Sofija 475
 Račiūnaitė Anelė 859
 Račiūnaitė Apolonija 245, 1278, 1279
 Račiūnaitė Elena 487
 Račiūnaitė Emilija 588, 589, 883
 Račiūnaitė Marcelė 883
 Račiūnaitė Marytė 883, 884
 Račiūnaitė Stanislova 883, 884
 Račiūnas 236, 243, 558, 569, 572, 573, 579
 Račiūnas Anicetas 702, 859
 Račiūnas Antanas 520, 853, 883
 Račiūnas Jonas 284
 Račiūnas Jonas 520, 753, 843, 883, 1001, 1290, 1494
 Račiūnas Juozas 234, 236, 241, 248, 576, 678, 883
 Račiūnas Juozas 264, 265
 Račiūnas Kostas 236, 248, 686, 687
 Račiūnas Pranas 520, 528, 600, 602, 951
 Račiūnas Simonas 504, 507, 732, 951
 Račiūnas Stasys 521, 951, 1501
 Račiūnas V. 1290
 Račiūnas Viktoras 576
 Račiūnas Vincas 234, 236, 239, 242, 248, 642, 646
 Račiūnienė Agota 687, 843, 859, 895, 885, 886
 Račiūnienė Audronė 1255
 Račiūnienė Janina 856
 Račiūnienė Ona 240, 244, 646, 1279
 Račiūnytė Apolinarija 239, 241, 1234
 Račiūnytė Palionė 646
 Račkai 624, 629
 Račkaitis Dimas 1330, 1332
 Račkaičiai 629
 Račkus A. 102
 Račkus Juozas 950
 Račkvienė 629
 Račvaitis 1654
 Radeckaitė Lydija 1016
 Radvila Antanas 160
 Radvila Kristupas Mikalojus
 Našlaitėlis 1490
 Radvila Mykolas 156, 160, 161
 Radvilavičius Benediktas 244
 Radzevičienė Marcelė 377, 874
 Radzevičienė Palionė 377
 Radzevičienė Petronė 288
 Radzevičienė Stasė 365, 366
 Radzevičiukė Agota 377
 Radzevičius Dainius 1391
 Radzevičius Jonas 355, 365–367, 374, 376, 377, 867
 Radzevičius S. 376
 Radzevičiūtė Agota 863
 Radžionis A. 1488
 Ragačiai 830–832
 Ragačius Antanas 809, 830–832
 Ragačius Juozas 727, 830
 Ragačius Kazimieras 830–832
 Ragačius Stasys 830
 Ragatis Antanas 830
 Ragauskas Aivas 4
 Ragolskis 1683
 Ragolskis Tūlas 55
 Rainys R. 1485
 Raižys V. 376

- Rajeckas G. 943, 944
 Rakauskas 253
 Rakauskas 411, 412
 Rakauskas Juozas 239, 241, 244, 351, 646, 1280
 Rakauskas Petras 247, 248, 251, 252, 254, 411, 1286, 1287
 Rakauskas R. 310
 Rakauskienė Antanina 646, 989
 Rakickas Jonas 1298
 Ralys 788
 Ramanauskas 1358
 Ramanauskas Adolfas-Vanagas 966–968, 971
 Ramanauskas Kostas 647
 Ramanauskas Rapolas 991
 Ramanauskas V. 1486
 Ramockevičiaus 458
 Ramockevičienė Kunigunda 470
 Ramockevičienė M. 490
 Ramockevičienė Marcelė 461
 Ramockevičienė Marija 461
 Ramockevičius 458
 Ramockevičius J. 458, 490
 Ramockevičius Jonas 461, 470, 486, 489, 838, 1004
 Ramockevičius Juozas 1004
 Ramockevičius Pranas 461, 838
 Ramockevičius Vincas 839
 Ramockevičius Vytautas 472
 Ramoškaitė Ž. 1662
 Rapolckienė Jonieška 1233
 Rasinavičiūtė 178
 Rastauskas Algimantas 483
 Rastauskas Ričardas 869
 Rastinytė Domicelė 991
 Raškauskas Vaidas 1505
 Raškevičius Antanas 264, 265
 Raškevičius Pranas 1150
 Raštikis Stasys 810
 Rati A. 1441, 1442
 Rauba 1682
 Rauba Jonas 706–710, 713, 714, 723, 725, 1683
 Rauba Juozas 1682, 1683
 Rauba Jurgis 708, 709, 1269, 1292
 Rauba Pranas 709, 723, 1683
 Rauba Vytautas 1683
 Raubai 1681
 Raubaitė 741
 Raubaitė Dalia 1683
 Raubaitė Eugenija 1683
 Raubaitė Janina 1683
 Raubaitė Laimutė 1683
 Raubaitė Monika 739–744, 747, 748
 Raudonė Dv. 413
 Raudonikis L. 28
 Rauduvė Petras 145–147
 Rauglaitė I. 1487
 Rautkienė Rima 1378
 Raupienė L. 283
 Rauza 528
 Rauza Augustinas 884
 Rauza Franc 1289
 Rauza Jonas 284, 288, 1028
 Rauza Pranas 1290
 Rauzienė Stanislova 884, 885
 Ražukas Boleslovas 688
 Readas N. A. 193
 Rečkutė E. 1484
 Regis A. 781
 Reinys Mečislovas 723, 730
 Rekašius Antanas-Vytas 966
 Rekečius 1702
 Rekešaitė Agota 646
 Rekešiai 244
 Rekešienė Marcelė 999
 Rekešienė Marija 459
 Rekešius 489
 Rekešius Antanas 642, 646, 989
 Rekešius Pijaušas 1202
 Rekešius Pranas 459, 999
 Rekešiūtė Agota 623, 1233
 Rekešys Antanas 240
 Rekešys Pranas 1489
 Rekevičius 1657
 Remarkas E. M. 1430
 Remeika J. 151, 156, 165, 167, 171
 Remeikienė B. 1225, 1226
 Remenčienė Ona 693
 Remenčienė Petronė 690
 Remenčius A. 1657
 Remenčius Antanas 691, 693
 Remenčius Augustinas 691
 Remenčiūtė M. 1225–1227
 Remenčytė Petronė 690
 Rentelienė Lena (Ella Rentel) 1298
 Repčys A. 776
 Repšienė A. 781
 Riabovas 924
 Riauba 1211
 Riauba G. 28
 Riauba Jonas 281, 873
 Riauba Romas 1254
 Riaubaitė Danutė 1384
 Riaubaitė Marijona 873
 Riaubaitė Ona 873
 Riaubaitė Teresė 873
 Riaubienė Liuda 1142, 1320
 Riaubienė Ona 873
 Riaubienė Stefa 1237, 1239
 Riauza 579
 Riauza Jonas 1004
 Riauza Juozas 1004
 Riazai 84
 Ribentropas 975
 Ridigeris F. V. 192
 Riklikas Pranas 305
 Riklikienė (Zokytė) O. 299
 Ril 1289
 Rilienė 1290
 Rimas Petras 33
 Rimašauskas J. 984
 Rimdeikienė A. 1541
 Rimka 788
 Rimkevičiai 909
 Rimkevičienė 935
 Rimkevičienė Marjona 665
 Rimkevičienė Veronika 1024
 Rimkevičius J. 1438, 1585
 Rimkevičius Julijonas 909
 Rimkevičius Juozas 693, 1209
 Rimkevičius Konstantinas 221
 Rimkevičius Pranas 924
 Rimkevičius V. 1083
 Rimkevičiūtė J. 909
 Rimkytė Agota 507
 Rimkūnaitė Laimutė 1078
 Rimkūnas Antanas 952
 Rimkūnas Jonas 1395
 Rimkūnas Rolandas 24
 Rimkūnienė Janė Angelė 1395
 Rimkus 458, 513, 656, 678
 Rimkus Antanas 839
 Rimkus Juozas 459
 Rimkus Vytenis 1706, 1709
 Rimkuviene Ona 459
 Rimskis-Korsakovas N. 1706
 Rimša Edmundas 1798
 Rimša Petras 614
 Rimšelis Vladas 810
 Rinkevičiai 680
 Rinkevičienė (Straigyte) Veronika 680
 Rinkevičienė Aldona 681
 Rinkevičienė Ona 305
 Rinkevičienė Ona 305
 Rinkevičienė Veronika 683
 Rinkevičius Antanas 680, 683, 1446, 1483
 Rinkevičius Artūnas 681
 Rinkevičius Česlovas 680, 681, 1147, 1154
 Rinkevičius Edmundas 1228, 1318, 1379, 1382
 Rinkevičius Gintaras 681–683, 1371–1377, 1379–1381, 1389, 1390, 1393, 1447, 1481, 1510
 Rinkevičius Juozas 301
 Rinkevičius Justinas 241, 680, 681, 683
 Rinkevičius R. 1392
 Rinkevičius Vincas 242
 Rinkevičius Vytautas 681
 Rinkevičius Zenonas 680, 683, 1446–1448
 Rinkevičiūtė Aušrinė 683
 Rinkevičiūtė Daiva 683
 Rinkevičiūtė Eglė 681
 Rinkevičiūtė Meilė 681
 Ripkevičius 189
 Rišelė 1624
 Riškutė A. 1483
 Riūtienė V. 376
 Rydlis K. 1414
 Ročka Juozas 460
 Ročka Vincas 459
 Ročkienė Liudvika 460
 Ročkienė Marijona 459
 Ročkys Antanas 241
 Ročkus 458
 Rogačienė S. 1216
 Rogačienė V. 1216
 Rogačius Anatolijus 809, 830, 1180
 Rogačius R. 376
 Rogočenė Vaska (Vasilisa) 1359
 Rolandas F. 164, 169, 180, 181, 183
 Rolandienė Antana 989
 Rolskienė Karolina 647
 Rolskis Petras 240, 647
 Rolskytė Katryna 646
 Romanaičiai 129
 Romanovičius Danila 221
 Romikaitis Justinas 1510, 1722
 Rosinas A. 1602, 1604
 Rozovas V. 1083
 Rožkaitė G. 1486
 Rubikas 20, 734
 Rubikas P. 1293
 Rucevičius 1180
 Rudaičiai 767
 Rudaitienė 1410
 Rudaitienė Agota 379
 Rudaitienė Marjona 379
 Rudaitienė Ona 645
 Rudaitienė Zita 1138–1142, 1303, 1320, 1137, 1142, 1144

- Rudaitis 579, 758
 Rudaitis Antanas 992, 1030, 1096
 Rudaitis J. 440, 442, 444, 569, 918
 Rudaitis Jonas 84, 379, 521, 530, 553, 741, 743, 747, 749, 951, 1278
 Rudaitis Juozas 441, 656, 754, 767, 857, 1212, 1529
 Rudaitis Marjona 747
 Rudaitis Pranas 239, 241, 642, 1279
 Rudaitis Stasys 439–442, 444, 932
 Rudaitytė Birutė 991
 Rudaitytė Česė 1254
 Rudaitytė Matilda 379
 Rudaitytė Regina 935
 Rudmickai 469
 Rudmickas 458
 Rudmickas Antanas 458
 Rudmickas Pranas 927
 Rudmickienė Barbora 458
 Rudminaitė Leokadija 1683
 Rudminskas Antanas 750
 Rudzevičiūtė Dalia 1084
 Rudzkienė I. 1189
 Rūgytė A. 388
 Rūgytė Elicija 19
 Rūgytė Irena 1081
 Rūgytė Lolita 53
 Rukšanas J. 1464
 Rukšėnas K. 980
 Rūkštelė Antanas 102, 1538, 1539, 1543
 Rukuiža A. 1296
 Rumšas Petras 1040, 1041
 Runas Pranas-Daugirdas, Šarūnas 857, 854, 883, 884, 968
 Runas Vincas 846
 Runas Vytautas-Rimgaudas 854
 Rupeikaitė V. 495
 Rusteika 795
 Rusteika P. 784
 Rūškys J. 788
 Rutkauskaitė Rūta 1083
 Rutkauskaitė Vida 1083, 1360
 Rutkauskas 781
 Rutkauskas Albinas 1181, 1359
 Rutkauskas Vincas 943
 Rutkovskis 219, 220
 Ruzga Anupras 667
 Ruzgienė (Sprainaitytė) Matilda 622
 Ruzgienė Marcelė 667
 Ruzgys Antanas 621
 Ruzgys Stasys 1331, 1332
 Ruzgys Valentinas 1502
 Ruzgytė Elytė 621
 Ruzgytė Marytė 1310
 Ruževičius Juozas 357
- S**
- Sabai 339
 Sabaitė (Petraitienė) Genutė 514, 563
 Sabaitė Barbora 378
 Sabaitė Elena 339, 341, 365
 Sabaitė Emilija 859
 Sabaitė Genovaitė 339, 365
 Sabaitė Marjona 378
 Sabaitė Ona 859
 Sabaitė Palionė 378
 Sabaliauskaitė A. 1070
 Sabaliauskaitė Regina 1484
- Sabas 245, 391, 398, 558, 569, 572, 573, 620, 686, 735, 740, 741, 968, 1409, 1461, 1703
 Sabas Antanas 716
 Sabas Augustinas 717, 871
 Sabas Baltramiejus 746, 749
 Sabas J. 355, 359, 735, 737–744, 746–748, 1283, 1290
 Sabas Jonas 339, 340, 365, 376, 378, 380, 734, 736, 740, 742, 743, 746, 749, 968–970, 1022, 1023, 1136, 1264, 1282, 1292, 1686
 Sabas Juozas Vytautas 339, 341, 716
 Sabas Kazys 926, 1003
 Sabas Pranas 563, 686, 687, 1005, 1136
 Sabataitienė Leokadija 989
 Sabataitis Juozas 989
 Sabienė 968
 Sabienė Barbora 378
 Sabienė Gendrūta 687
 Sabienė Marija 340
 Sabienė Marjona 378
 Sabienė Ona 687
 Sabonis Arvydas 1507, 1508
 Sabulis Z. 1506
 Sadauskai 877
 Sadauskytė Agota 645, 1233
 Sadauskytė Morta 378
 Sagaitytė Violeta 1421
 Saidokas 846
 Sajauskas Justinas 845
 Sajeta Antanas 249, 296, 1278, 1283, 1286
 Sajevičius 990
 Sajonas Algimantas 1149, 1197, 1324
 Sajonienė Genovaitė 1236, 1239
 Sakalaitė Aušrelė 1714
 Sakalaitė Petrė 384, 1401
 Sakalas I. 778, 779
 Sakalas Juozas 1713
 Sakalauskai 341, 342, 624, 630, 1405
 Sakalauskaitė 683
 Sakalauskaitė Emilija 623
 Sakalauskaitė Genovaitė 1683, 1704
 Sakalauskaitė Janutė 626
 Sakalauskaitė Laimutė 1683
 Sakalauskaitė M. 1459
 Sakalauskaitė Marcelė 623
 Sakalauskaitė Marijona 623
 Sakalauskaitė Mariutė 625
 Sakalauskaitė Teresė 623, 624, 626, 628, 632, 958, 1428, 1429, 1525
 Sakalauskaitė Vidmanta 1656
 Sakalauskas 232, 342, 1683
 Sakalauskas Antanas 236, 241, 264, 265, 623–633, 678, 838, 1007, 1428
 Sakalauskas Gintaras 1683
 Sakalauskas J. 716, 820, 1173, 1182
 Sakalauskas Jonas 341, 359, 376, 378, 459, 698, 699, 916, 1001, 1408, 1595, 1683
 Sakalauskas Juozas 43, 50, 459, 623, 631, 664, 750, 1536, 1683
 Sakalauskas Jurgis 240, 642, 645, 657, 998, 1278, 1280
 Sakalauskas K. 945
 Sakalauskas Kajetonas 718
- Sakalauskas Kazimieras 991, 1086–1088, 1461
 Sakalauskas Klemensas 1151, 1152, 1154
 Sakalauskas Marijonas 838
 Sakalauskas Pranas 239, 667, 699, 1683
 Sakalauskas Simanas 623, 624
 Sakalauskas Vincas 1149
 Sakalauskas Vytautas 1683
 Sakalauskienė 856
 Sakalauskienė (Bendoraitytė) Marijona 459, 623, 626, 628, 629
 Sakalauskienė (Kvainickaitė) Sofija 1086, 1461
 Sakalauskienė Agota 242, 459
 Sakalauskienė Elzbieta 459
 Sakalauskienė Genovaitė 1237, 1239
 Sakalauskienė Ieva 623, 624, 626
 Sakalauskienė Matilda 667
 Sakalauskienė Ona 340–342, 356, 359, 378, 645, 699, 916, 1405, 1406, 1408
 Sakalauskienė Petronė 239, 241, 378
 Sakalauskienė T. 1317
 Sakalauskienė Violeta 1392, 1598, 1617, 1621
 Sakalavičiai 319
 Sakalienė Jadvyga 1713
 Sakavarskis 664, 764
 Sakavičius Benjaminas 710
 Sakenas 167
 Saladžius Edmundas 483
 Saladžius Pranas 100, 775, 803
 Saladžiuvienė Bronė 803
 Salienė V. 1604
 Salinas 923
 Salys A. 80, 1481, 1597, 1604, 1605
 Samajauskaitė (Strumilienė) Aldona 454, 500, 514, 563, 565, 567, 1230
 Samajauskaitė Agota 594
 Samajauskaitė Daiva 101
 Samajauskaitė Danutė 863
 Samajauskaitė Irena 863
 Samajauskaitė Onutė 571, 594
 Samajauskaitė Palionė 377
 Samajauskaitė Petronė 377
 Samajauskaitė Salomėja 543, 565, 571, 1014
 Samajauskaitė Virginija 697
 Samajauskaitė Zita 875
 Samajauskaitė-Tirlikienė Marytė 351, 594
 Samajauskas 1001
 Samajauskas 558, 702, 1469
 Samajauskas A. 376, 555, 984, 1001, 1451, 1452
 Samajauskas Algis 517, 565, 577, 698, 914, 1001, 1448, 1449, 1728
 Samajauskas Antanas 75, 360, 377, 379, 555, 556, 565, 596, 686, 913, 914, 984, 1254, 1290, 1325, 1451, 1728
 Samajauskas J. 376, 529, 541, 554, 557, 572, 603, 604, 1147, 1148, 1302, 1303, 1453
 Samajauskas Jonas 232, 233, 520, 521, 529, 530, 556, 559, 567, 592, 620, 745, 749, 883, 884, 976, 1001, 1084, 1143, 1146, 1259, 1264, 1287, 1301, 1329, 1452, 1501

- Samajauskas Jonas 232, 367, 372, 565, 594
 Samajauskas Juozas 284, 365, 372, 377, 520, 691, 693, 746, 750, 875, 1005, 1101, 1148, 1290, 1461
 Samajauskas Jurgis 372, 376, 377, 1136
 Samajauskas K. 588, 1453
 Samajauskas Kazimieras 376, 377, 745, 746, 749, 1453, 1454
 Samajauskas Kostas 588, 989
 Samajauskas Mindaugas 565, 572
 Samajauskas Pranas 377
 Samajauskas Stasys 1331, 1332
 Samajauskas Valentinas 700, 1501
 Samajauskienė 1074
 Samajauskienė (Bajerčiūtė) Zita
 Marcelė 452, 876, 872, 925, 1403
 Samajauskienė (Kėblaitytė) Albina 697
 Samajauskienė (Rimkutė) Valentina 1452
 Samajauskienė (Žalaitė) Gintvilė 1361
 Samajauskienė Agota 377, 559
 Samajauskienė Antosė 377, 378
 Samajauskienė Č. 1359, 1360
 Samajauskienė Marija 521, 875
 Samajauskienė Pranė 693, 1101
 Samajauskienė Romutė 1318
 Samajauskienė Stasė 1213, 1239, 1242
 Samajauskienė Valentina 233
 Samajauskienė Viktorija 700
 Samalavičienė 1047, 1048
 Samoevskij Anton 1289
 Sandanavičius V. 1506
 Sandargas A. 1299
 Sandargas Vincas 514, 563, 870, 1019, 1292, 1699
 Sapięga 139
 Sapięga Andrius 206, 207
 Sapięga Bagdonas Povilaitis 200, 202–204, 206
 Sapięga Fiodoras 205
 Sapięga Jonas Frydrichas 17, 22, 58, 199, 200, 203–205, 325, 719, 1636, 1648
 Sapięga Kazimieras Povilas Jonas 202
 Sapięga Leonas 202
 Sapięga Mikalojus 206
 Sapięga Mykolas 194
 Sapięga P. 202
 Sapięga Paulius 203, 204
 Sapięga Petras 203
 Sapięga Povilas (Nestoras) 22, 202–206, 719, 1637, 1648
 Sapięga Povilas Steponas 202
 Sapięga S. 202
 Sapięga Semionas 200
 Sapięga Simanas 200
 Sapięgaitė Ona (Duchna) 205
 Sapięgienė (Valšteinaitė) Antanina 221
 Sapięgienė Elena 719
 Sapięgienė Ona 206
 Sapięgienė Teodora 202
 Sapięgienė-Astikienė (Hlebavičiūtė) Elžbieta 204, 205
 Sapiegos 197–199, 201–203, 207, 208
 Sapatka 198
 Saproneitienė M. 1484
 Sargūnas Raimundas 1508
 Sartis Jonas 581
 Saudargas Petras 1007
 Sauka Donatas 1421
 Sauka L. 1654, 1662
 Saukaitytė Gražina 992
 Saukaitytė Rasutė 992
 Saurimas V. 777
 Sava 1714
 Savčiukas Juozas 696
 Savčiukienė Agota 696
 Savelienė Ona 698
 Savelis Nikodemas 84, 522, 528–530, 540, 541, 558, 569, 570, 579, 595, 698
 Savickai 868
 Savickaitė Dana 863
 Savickaitė Marija 863
 Savickaitė Ona 863
 Savickaitė Salomėja 863
 Savickas Juozas 511, 863
 Savickienė Marjona 863
 Savinoviėnė Zoja 1255
 Savukaitienė Laima 1116, 1117
 Savukaitis Valdas 1194, 1198
 Schaug J. 26
 Schwarz Bertha Marie 1692
 Sėdaitis Francas 1194
 Sederavičienė E. 1216
 Sederavičius Jonas 1007, 1213
 Sederenkai 1055
 Sederevičiai 336, 387
 Sederevičienė 1302
 Sederevičienė Elena 1359
 Sederevičienė Genė 455
 Sederevičienė Ilona 1363
 Sederevičienė Juzė 461
 Sederevičienė Marytė 439, 444
 Sederevičiukas 398
 Sederevičius 399, 469, 686, 930, 1211
 Sederevičius Antanas 691, 955
 Sederevičius Artūras 402
 Sederevičius Juozas 691
 Sederevičius Jurgis 461
 Sederevičius Kostas 839, 955
 Sederevičius Martynas 1439, 1440, 1644
 Sederevičius Stasys 839, 939, 1140, 1144
 Sederevičius Vitas-Povas 444, 842, 843, 927
 Sederevičiūtė 1439
 Sederienė Marjona 692
 Sederis 558, 563, 603
 Sederis Juozas 692
 Sekaninas Milanas 1048, 1050
 Sėlenis D. 1061
 Semaška Algimantas 1037
 Semionovas 161
 Senkus V. 1030
 Senuta K. 26
 Sepetka Antanas 949
 Sepienskis Mikalojus 139
 Sercevičius V. 1505, 1506
 Sereščiuviėnė Violeta 1481, 1482, 1486, 1488, 1489
 Sereičikas Antanas 85
 Sereičikienė Veronika 1042, 1360
 Sichoverskis 350
 Sideravičienė Juzefa 989
 Sideravičius Pranas 687, 1005
 Siderevičius Martynas 1643
 Siderevičius Pranas 1136
 Sidopskienė Marcelė 699
 Sidopskis Juozas 699
 Sidzikauskas 811
 Sidzikauskas Mykolas 839
 Sidzikauskas Vaclovas 810, 812
 Sierakauskas J. 190
 Sierakauskas Z. 190
 Sierakovskis V. 164
 Sijovičius 464, 551, 564, 567
 Siliūnaitė Danutė 782
 Siliūnas 770
 Siliūnas Algimantas 782
 Siliūnas Bronius 782
 Siliūnas Darius 782
 Siliūnas Donatas 782
 Siliūnas Mindaugas 782, 783
 Siliūnas Rimas 782
 Siliūnas Vyatas 782
 Siliūniėnė Bernadeta 782
 Siliūniėnė Vladė 781, 783
 Simaitis 753
 Simanaitienė Anelė 1368
 Simanavičienė Raimonda 1237, 1239
 Simokaičiai 996
 Simokaitienė (Antanaitytė) Stasė 1679
 Simokaitienė Agota 646, 647, 995, 997
 Simokaitienė Emilija 647, 998
 Simokaitienė Gėndrūta 1657
 Simokaitienė Liudvika 997
 Simokaitis 915, 917
 Simokaitis Antanas 240, 647, 998
 Simokaitis Jonas 239, 240, 646, 657, 997, 1278
 Simokaitis Lauras 239, 240
 Simokaitis Pranas 239, 240, 647, 983, 995
 Simokaitis Stasys 998
 Simokaitytė Eugenija 996
 Simokaitytė Saulė 996
 Simokaitytė Stasė 998
 Simokas Antanas 641
 Simokas Jonas 1280
 Simokas Pranas 641
 Simokytė Petronėlė 644, 1233
 Simonaitis E. 800
 Simonavičius 1162
 Simonov J. 681
 Simonžentukas Mykolas 629
 Simonžentukė (Sakalauksienė) Antanina 629, 631, 633
 Simonžentukė Agota 629
 Simutis Anicetas 802
 Sinycinas J. 939
 Sinkevičienė (Berskytė) Eugenija 489
 Sinkevičienė Genovaitė 486
 Sinkevičius Antanas 489, 490
 Sinkevičius E. 1028, 1507
 Sinkevičius Juozas 1007, 1243
 Sinkevičius Povilas 490
 Sinkevičius Vytautas 490
 Sinkevičiūtė Aldona 490
 Sinkevičiūtė Elena 490
 Sinkevičiūtė Marija 489
 Sinkevičiūtė Pranė 992
 Sipavičienė 1463
 Sipavičienė Konstancija 647, 994
 Sipavičius 788
 Sipavičius Jonas 240, 641, 647, 994

- Sipavičiūtė-Undraitienė Genė 755
 Sirevičius Jonas 1147
 Sirokomiė V. 64
 Siugaitienė Julė 644
 Siversas V. K. 192
 Sivickis K. 1201
 Syrakov D. 26
 Skadaĩ 452
 Skadas Kazys 455, 456, 1127, 1136
 Skadienė Ona 450, 457
 Skaisgiriėnė G. 1479
 Skaisgirys Kazimieras 700
 Skaisgirys Pranas 734, 735
 Skaisgirytė Aldona 700
 Skaisgirytė Dana 700
 Skaisgirytė Nijolė 700
 Skališevskis 188
 Skamarakaitė Genovaitė 685, 1239, 1240
 Skamarakas 686, 688, 739, 740, 1565
 Skamarakas Antanas 619, 679, 736, 737, 739–741, 748, 1005, 1101, 1106, 1264, 1564, 1566, 1567, 1573, 1574
 Skamarakas Juozas 679, 739, 741, 748
 Skamarakas Matvej 1289
 Skamarakienė 686
 Skamarakienė Marcelė 679
 Skamarakienė Petronė 679
 Skarbaliėnė Nijolė 1391
 Skarėauskas A. 1106
 Skatikas 459
 Skatikas Antanas 365, 444, 455, 1005, 1536
 Skatikas Juozas 380, 469
 Skatikas Robertas 1679
 Skatikienė Matildė 380
 Skatikienė Stasė 443, 444
 Skebas Vytautas 1115, 1116, 1120, 1728
 Skelčis 912, 913
 Skėraitienė O. 1487
 Skėraitis Vitalijus 1187
 Skėrienė Salomėja 1239, 1240
 Skilinskas Klemensas 699
 Skilinskas Pranas 699
 Skilinskienė Monika 1240
 Skilinskienė Ona 699
 Skilinskis Demijonas 699
 Skiliušky Pranas 698, 699, 1001, 1284, 1286
 Skinderskis 1090
 Skinkaitienė Marcelė 455, 457
 Skinkaitis 336
 Skinkaitis Justinas Antanas 455, 457, 664, 685
 Skinkaitis Rimantas 455, 717, 718
 Skinkaitytė Ramunė 685
 Skinkienė (Skinkaitienė) Emilija 626, 627
 Skipitis Rapolas 773, 774, 776–779, 791, 795
 Skomskis 190
 Skonsmanas Robertas 1142, 1322, 1325
 Skopas Stanislovas 205
 Skorupskas S. 942
 Skorupskis 1690
 Skorvidas 225
 Skorvidas Juozas 225
 Skorvydas Pranciškus 703, 720
 Skripka Vytautas 1421
 Skrodenis Stasys 4, 1430
 Skrupskelienė 810
 Skrzineckis Janas 162
 Skubaitė Domicelė 377
 Skučas Arvydas 1555, 1556
 Skučas Gintautas 711, 712, 724–726, 773, 1030, 1245, 1486, 1557, 1636–1638, 1640
 Skulskis 180, 181, 1711
 Skunčikas R. 1417
 Skuolytė Danutė Daiva 1077, 1454, 1455
 Skužinskas Jonas 1360
 Slavičius Eduardas 993
 Sleževičius M. 789, 790, 792
 Slesoriūnas F. 164, 165, 169, 175–177, 180
 Slinkšė Martynas 739, 745, 755, 756
 Slinkšienė 755
 Sližys B. 791
 Slovackis 191
 Sluckis Mykolas 316
 Sluoksnaitienė-Jakienė (Sereičikaitė) Virginija 1084, 1096, 1254, 1304, 1360
 Sluoksnaitis Jonas 1361, 1719
 Smagurauskienė G. 1486
 Smalinskis Antanas 868
 Smetona Antanas 123, 395, 285, 562, 780, 794, 798, 800, 881, 937, 976, 1058, 1207, 1211, 1251, 1252, 1632
 Smetonienė Irena 1392, 1624, 1631
 Smilingytė-Žeimienė S. 1539
 Smirnova (Stepšytė) Rasa 1361
 Smolenskas Jurgelis 1051
 Smolenskienė Bronė 1051
 Smolikovskis Povilas 1410, 1442
 Smolskienė Marijona 459
 Smuglevičius P. 197
 Smuikytė Vida 1656
 Smuikytė Vilija 1084
 Sniečkus Antanas 976, 1121, 1154
 Snudaitis Juozas 1331
 Snudas 366
 Sobieskis Jonas 159
 Sochockienė Roma 622
 Soltys Antanas 655
 Sopiėzyčius Bagdonas 201
 Sopiėzyčius Jonas 201
 Sopiėzyčius Jurgis 201
 Sopiėzyčius Simonas 201
 Sopiėzyčius Vosilijus 201
 Sopiėzytis Simonas 200
 Soris Simonas 1400, 1641
 Spirauskas Jonas-Putinas 858
 Sprainaičiai 528, 583, 608, 615
 Sprainaitienė (Giedraitytė) Antanina 615–617
 Sprainaitienė (Vaiceauskaitė) Rožė 608, 609, 616, 667, 1290
 Sprainaitienė Agota 288, 460
 Sprainaitienė Jūratė 622
 Sprainaitienė Ona 609
 Sprainaitienė Pranė 621
 Sprainaitis 304, 513, 529, 557, 579, 581, 582, 587, 983
 Sprainaitis A. 412, 528, 541, 622
 Sprainaitis Algirdas 4, 21, 615, 622
 Sprainaitis Anicetas 506
 Sprainaitis Antanas 284, 520, 527, 553, 581, 587, 608–610, 615, 620, 1290
 Sprainaitis Augustinas 303, 411, 621, 839
 Sprainaitis Juozas 608, 609, 617, 621
 Sprainaitis Mindaugas 622
 Sprainaitis Mykolas 608
 Sprainaitis Pranciškus 284, 506, 520, 527, 541, 553, 568, 569, 608, 610, 611, 615, 616, 710, 1290
 Sprainaitis Sigitas 622
 Sprainaitis Stasys 615, 621, 622
 Sprainaitis V. 1487
 Sprainaitytė Anelė 506
 Sprainaitytė Eugenija 506
 Sprainaitytė Marijona 608, 609
 Sprainaitytė Marytė 588, 589, 615, 755
 Sprainaitytė Milda 615, 621
 Sprainaitytė Ona 608–611
 Sprainaitytė Stasė 543, 581, 588, 608
 Sprainaitytė Tafiliukė 84
 Sprainaitytė Vitalija 506
 Sprainaitukė Marijona 284
 Sprainienė Rožė 520
 Sprainiukė Petrė 379
 Sprainaitis Pranas 1001
 Sprindis A. 779
 Sprogis J. 211
 Sravinskas Jonas 520, 521, 533, 1298
 Srokas Henrikas D. 234, 237, 249
 Sruoga B. 1694
 Stacinskas 391
 Stadelninkas J. 1161
 Stakaitis Jeronimas 1136
 Stakauskas J. 789
 Stakėnas Edmundas 260
 Stalgiėnė Antanina 457
 Stalgys Antanas 457, 1680, 1686
 Stalgytė-Matusevičienė Danutė 369, 958
 Stalinas 758, 771, 827, 872, 906, 925, 930, 965, 975–977, 1422, 1704, 1720
 Stanaitienė Audronė 1306
 Stanaitienė D. 1030, 1488
 Stanaitienė Juzė 926
 Stanaitienė L. 1474
 Stanaitis 753
 Stanaitis Jonas 873, 944, 953, 977, 978, 1180
 Stanaitis Vladas 1150, 1190, 1192, 1474
 Stančius 795
 Stanevičius S. 420
 Stanevičius Vitas 28, 1724, 1728
 Stanislavovičius Montvila Osipas 271
 Staniškis Sergejus-Litas 864
 Staniuliai 493, 999
 Staniulienė 901
 Staniulienė Aldona-Našlaitė 939, 940
 Staniulienė Augustina 999
 Staniulienė Birutė 959, 1303, 1317, 1318
 Staniulienė Ona 646
 Staniulienė Teofilė 687, 871

- Staniulis 558, 569, 572, 573, 686
 Staniulis A. 961
 Staniulis Antanas 871
 Staniulis Augustinas 370, 371, 854, 938, 958–960, 963, 999
 Staniulis Jonas 579, 686–688
 Staniulis Juozas 493, 496, 987, 989
 Staniulis Simanas 239, 240, 248, 646, 656, 959, 999, 1280
 Staniulis Stasys 620, 1028, 1077, 1083, 1506, 1507
 Staniulis Šarūnas 959
 Staniulytė Lina 959
 Staniulytė Marija 871
 Staniulytė Martina 959, 1301
 Staniulytė Ona 999
 Staniulytė Rūta 959
 Stankaitienė Agota 667
 Stankaitienė Aldona 1302, 1384
 Stankaitienė Antanina 1000
 Stankaitienė Elzbieta 699
 Stankaitienė Marijona 1000
 Stankaitis Antanas 667
 Stankaitis Jonas 838
 Stankaitis Juozas 699
 Stankaitis Pranas 1000
 Stankaitis Raimondas 1361
 Stankaitis Ričardas 1720
 Stankaitis Vincas 838, 1007, 1402
 Stankaitytė Birutė 667, 668, 716, 1082, 1400, 1401, 1429, 1455–1457, 1465, 1477, 1488, 1552
 Stankevičienė Marija 702
 Stankevičienė Ona 997, 700
 Stankevičienė Regimanta 1030, 1539, 1640, 1641
 Stankevičius Antanas 664, 699, 1006, 1140
 Stankevičius Gintautas 1030, 1488
 Stankevičius J. 729
 Stankevičius Juozas 698
 Stankevičius Jurgis 1456
 Stankevičius Pranas 700, 1169, 1189
 Stankevičiūtė Dalija 997
 Stankevičiūtė Eglė 1679
 Stankevičiūtė Gražina 661, 702
 Stankevičiūtė Marija 990
 Stankevičiūtė Nijolė 997
 Stankevičiūtė O. 1486
 Stankevičiūtė R. 499
 Stankūnas Juozas 1402
 Stankus Petras-Gruodis 966, 970, 971
 Stankuvienė 678
 Starcevas 1495
 Starcevas V. 319, 322
 Starjakis 372
 Starkus Z. 257, 784
 Stasytis 1702
 Stašaitis J. 776
 Stašinskas V. 787
 Staškevičius A. 784, 795
 Staškūnas Pranciškus 710, 724
 Statkevičius Juozas 294
 Statkovskis A. O. 192
 Staugaičiai 20
 Staugaitis J. 612, 789, 792, 1598, 1604
 Staugaitis Jonas 481, 612, 613, 621, 1235, 1697
 Staugaitis Justinas 20
 Steiblys Petras 1163
 Stepanovas 372
 Steponaičiai 611–614
 Steponaitienė (Ambraziejūtė) Agnietė 608, 611, 613–616
 Steponaitis Edmundas 611
 Steponaitis Izidorius 951
 Steponaitis Vytautas 611, 613–615
 Steponaitytė L. 1070
 Steponas Medardas 275
 Steponavičius Titas 1149, 1180
 Stepšys J. 407
 Stepšys Vytautas 1317, 1318, 1328, 1613, 1632
 Stepšytė Lina 1077, 1079, 1465
 Stepšytė Petronėlė 1444
 Steputaitienė Sofija 997
 Steputaitis Albertas 997
 Steputaitis Antanas 997
 Steputis Pranas 239, 241, 642, 1279
 Stiklakis A. 1482
 Stimburys 1089
 Stočkus Vacys 1152
 Stonkaitis 1718
 Stonkus S. 1506
 Stragauskas Kazys 776
 Strakauskai 443
 Strakauskaitė Janina 859
 Strakauskaitė Marija 455
 Strakauskaitė Vincenta 859
 Strakauskas 442, 469, 894
 Strakauskas Adomas 696
 Strakauskas Albinas 696
 Strakauskas Antanas 461
 Strakauskas Antanina 679
 Strakauskas Jonas 457
 Strakauskas Juozas 694, 696, 987
 Strakauskas Naztazija 679
 Strakauskas Pranas 1143
 Strakauskas V. 442, 444
 Strakauskas Vincas 445, 872, 1136
 Strakauskas Vitas 860
 Strakauskas-Povas 842, 843
 Strakauskienė Anelė 468
 Strakauskienė Barbora 457
 Strakauskienė Jieva 445
 Strakauskienė Juzė 445, 860
 Strakauskienė Magdalena 457
 Strakauskienė Marija 461
 Strakauskytė Marijona 445
 Straševičienė Elvyra 43, 44, 46, 47, 1513–1519, 1523, 1524, 1526, 1531–1534, 1562, 1566, 1568, 1570, 1577, 1728
 Stravinskaitė Domicėlė 992
 Stravinskaitė Marcelė 592
 Stravinskaitė Onutė 592, 1014
 Stravinskas 585
 Stravinskas Jonas 579, 592, 1001
 Stravinskienė A. 1541
 Stravinskis J. 554
 Strazdaitė Donata 869
 Strazdaitė Nijolė 849
 Strazdas Antanas 859, 847, 944
 Strazdas J. 239, 242
 Strazdelis A. 484
 Strazdienė Bronislava 849, 857
 Stražauskaitė Emilija 376, 1143
 Stražauskaitė Julija 377
 Stražauskaitė Marjona 377
 Stražauskaitė Vincenta 365
 Stražauskas Antanas 376, 377
 Stražauskas Vincas 377
 Stražauskienė Elena 664
 Stražauskienė Ona 377
 Strelčiūnaitė Filomena 358
 Strikaitytė 752
 Strikienė (Gutauskaitė) Birutė 1356, 1362
 Strimaitis V. 324
 Strimaitytė Agnietė 1719
 Striuogaitis Alfonsas 1150, 1159, 1178, 1182, 1317, 1318
 Striuogaitis Saulius 965
 Strumilas F. 64, 1140, 1237, 1287
 Stubailos 319
 Stukšienė (Vasiliauskaitė) Danielė 875
 Stasė 274
 Stukšienė Elzbieta 690
 Stukšienė Janina 691
 Stukšienė Marcelė 690
 Stukšys 688
 Stukšys Antanas 690
 Stukšys Juozas 556, 567, 690
 Stulčiūnaitė Filomena 1406
 Stulga Juozas 1147
 Stulgaitienė Ana 858
 Stulgaitienė Elzbieta 446
 Stulgaitienė Marjona 863
 Stulgaitis 398, 432, 896
 Stulgaitis Algis 858
 Stulgaitis Antanas 858
 Stulgaitis Juozas 858, 866
 Stulgaitis Pranas 954
 Stulgaitis Vitas 863
 Stulgaitytė 858
 Stulgaitytė Janė 863
 Stulgaitytė Matilda 863
 Stulgaitytė Stasė 863
 Stulgaitytė Teresė 863
 Stulgaitytė Vitalija 863
 Stulginskis Aleksandras 780
 Stumbras A. 26
 Stundienė 316
 Stundys Antanas 316, 1082
 Stundytė Zosė 992
 Subačienė Z. 1484, 1488
 Subačius J. 1278
 Suchovas Nikolajus 868
 Suchoverskis Antanas 949
 Sukackienė Romutė 1305
 Sulima Nikolajus Semionovičius 176, 177
 Sulinskis 177
 Suodaitis 926, 929
 Supranavičius Rimas 842, 898
 Surdokaitė Gabija 1539
 Surminas 126, 127
 Sutkaitė Elena 994
 Sutkaitė Emilija 994
 Sutkaitis 734
 Sutkaitis A. 776
 Sutkaitis Antanas 1328
 Sutkaitis Antosė 680
 Sutkaitis Juozas 644
 Sutkaitis Kazys 680
 Sutkaitis Pranas 377, 740, 743, 747
 Sutkaitis Viktoras 1019, 1020
 Sutkaitytė Antosė 368, 507, 680
 Sutkaitytė Birutė 1020, 1028, 1431
 Sutkaitytė Danutė 1028, 1083, 1507
 Sutkytė Marytė 1084
 Sutkus 399, 657
 Sutkus A. 960, 994, 1164
 Sutkus Algis 1239, 1241, 1318
 Sutkus Antanas 240, 641, 646

- Sutkus Juozas 664–666, 1197
 Sutkus P. 1474
 Sutkuvienė Antosė 666
 Sutkuvienė Marė 646
 Suvorovas A. 175
 Sužiedėlis S. 980
 Svarinskas A. 640
 Svetochna 204
 Sviatopolk-Mirskis P. D. 67
 Svida 271
 Svida Fiorianovičius 271
 Svida Ivanas 20, 21, 140, 226
 Sviečin Jegor Vasiljevič 172
- Š**
- Šačkas Gediminas 989
 Šačkas Juozas 989
 Šačkienė Marytė 1150
 Šačkus Gediminas 1702
 Šačkutė L. 500
 Šačkuvienė Marutė 1139
 Šadžiūs H. 1116
 Šafas 754
 Šaknys 913
 Šaknys Žilvytis 4
 Šalčius Matas 787, 788
 Šalčius P. 788, 1097
 Šalkevičius 669
 Šalkevičius Vincas 566, 1073, 1268
 Šalonikas K. 592
 Šaltenienė Sofija 782
 Šaltenis Arvydas 782
 Šaltenis Rapolas 782
 Šaltenis Saulius 782, 1430, 1484
 Šaltenis Vidūnas 782
 Šaltenis Virgilijus 782
 Šaltenytė Rimutė 782
 Šapoka A. 125, 133, 135, 518
 Šarauskas J. 784, 795
 Šarkas Antanas 564
 Šarūnas J. 1486
 Šarūnas S. 1485
 Šerba 220
 Šečkus Justinas 958
 Šeferienė 1384
 Šeferis Evaldas 1332
 Šeferis Jonas 397
 Šemelytė R. 482
 Šemeta 314, 336, 389, 391–396, 398, 409, 422, 915, 1469
 Šemeta Mečislovas 21, 265, 267, 268, 329, 411
 Šemeta Tadas 21, 234, 247, 259, 268, 269, 270, 274, 278, 329, 337, 393, 411, 660, 858, 951, 977, 1136, 1324
 Šemetaitė Marija Elena 329, 441
 Šemetienė Jadvyga 394, 858, 1136
 Šemetos 269, 329, 391
 Šemiota 283
 Šemiota Mečislova 269
 Šemiota Tadas 268
 Šemiotaitė Marija 660
 Šemšienė 243
 Šemšienė Emilija 240, 1280
 Šemšytė Agota 656
 Šemšytė Antanina 642, 1000
 Šepterai 1006
 Šepteris Juozas 1006
 Šepteris Kazimieras 1006
 Šepteris Pranas 1006
 Šerkšnienė (Tirlikienė) Vilma 1316
 Šešelgis K. 1541
- Šeštokaitė 751
 Šeštokas A. 774, 781
 Šeštokas Juozas 486, 511, 512, 514, 563, 705, 708, 730, 732, 1140
 Šeštokas Vincas 461, 486
 Šeštokienė O. 486
 Šėvelytė 455
 Šiaučiulienė Vida 1703
 Šiaulienė (Giedraitytė) Agota 617
 Šiaulytis Kazys Kęstutis 1082, 1729
 Šidlauskaitė Zita 1237, 1239
 Šidlauskas A. 1485
 Šidlauskas J. 1410, 1442
 Šidlauskas Virginijus 1081, 1368, 1388, 1457, 1458
 Šidlauskienė D. 1216
 Šidofakis Juozas 698
 Šidofekienė Marjona 699
 Šidofekis Juozas 699
 Šidofekytė Naztazija 699
 Šileika Felicius 732
 Šilingas J. V. 193
 Šilingas S. 789, 790, 792
 Šiliniene Birutė 22, 1729
 Šimaitienė Antanina 445
 Šimaitienė Ona 750
 Šimaitis 753
 Šimaitis Algimantas 443, 1332
 Šimaitis Antanas 445
 Šimaitis Petras 284, 1290, 1324, 1325
 Šimanovskis 1711
 Šimėnas Jonas 169, 1378
 Šimkaitienė Gendrūta 246, 665
 Šimkaitienė Genovaitė 666
 Šimkaitis Antanas 663
 Šimkonienė Rasa 1315
 Šimkonis Algirdas 1315
 Šimkonis Vytautas 1315
 Šimkūnaitis Antanas 664, 754
 Šimkūnas Juozapas 1712
 Šimkūnas M. 494
 Šimkus Rapolas 754, 1237
 Šimkus Stasys 1447, 1468
 Šimkutė Rigida 1078
 Šimoliūnas Leonidas 1421
 Šimonis 1495
 Šimonis Kazys 118, 119
 Šimulynaitė Gražina 313
 Šimulynaitė Petronėlė 307, 308, 310, 311
 Šimulynaitė Vida 1081
 Šimulynas Antanas 294, 307, 308, 310–313, 1262, 1279
 Šimulynas Pranas 658
 Šimulynienė Alensandra 313
 Šipaila Gintas 664
 Šipailaitė Juzė 1024
 Šipailienė Joana 1304
 Širvaičiai 366
 Širvaitienė Ona 379
 Širvaitis 355
 Širvaitis Pranas 379
 Širvaitytė Antosė 365
 Širvaitytė Marijona 365, 508
 Širvinskas Juozas 248, 1399
 Širvys K. 939
 Šišov A. V. 162
 Šiugžda Vytautas 958
 Šiuika Pranas 284
 Šiuika Tomas 1084
 Šiuikytė Uršulė 1233
- Šiukšdžiukė Agota 1233
 Šiupienienė Albina 1636, 1649
 Šiupšinskaitė Jadvyga 992
 Šiurka Pranas 1004
 Šiurkienė Violeta 21, 1255
 Šivickis Julius 1147
 Šymanovskis J. 164, 165
 Šymanskis Antanas 724
 Škėma K. 268
 Šlajus V. 28
 Šlapikaitė 752
 Šlapikaitė Eglė 1679
 Šlapikas 1175
 Šlapikas Pijus 1177
 Šlėderienė Elzbieta 240, 245, 1233, 1279
 Šlėderienė Ona 645
 Šlėderis Česius 1498
 Šlėderis Jonas 244, 645, 989, 1213, 1280
 Šlėderis Vytautas 1498
 Šlekonis Jonas 1329
 Šležas P. 157, 160–162, 164, 166, 191
 Šleževičienė Doma 54, 55
 Šleževičius Sigitas 442, 860
 Šliakonienė Roma 369, 1137, 1139, 1303, 1355, 1729
 Šliakonis Jonas 369, 1144, 1325
 Šliakonytė V. 500
 Šliūpas J. 613
 Šliūpienė L. 55
 Šlyžius Antanas 1007
 Šmageriai 319
 Šmageris 319
 Šmagerytė 319
 Šmitas 443, 971–973
 Šmitkelienė Alina 446
 Šmitkis Gustavas 445, 446
 Šmuila 664
 Šmuilienė Magdalena 1007
 Šnapštys M. 779
 Šneideraitė Justė 1311
 Šneideraitienė Jūratė 1311
 Šneideraitienė Roma 1139
 Šneideraitis 459, 927
 Šneideraitis Antanas 1311
 Šneiderienė Augustė 695
 Šneiderienė Z. 1479
 Šneideris Antanas 459, 1004
 Šneideris Jonas 694, 695
 Šneideris Pranas 696
 Šnipas 753
 Šnipas Adomas 694, 696
 Šnipas Kostas 1003
 Šnipas Pranas 696, 1003
 Šnipienė Marė 696
 Šnipienė Stasė 696
 Šniukas Damijonas 1798
 Šniukšta 319
 Šojus J. 1653
 Šoliūnienė R. 1244
 Šolonikaitė Onutė 592
 Šolonikas Kazimieras 520, 585, 588, 592
 Šolonikas Stasys 558, 592
 Šolonikas Vytautas 592
 Šopauskas K. 25
 Šopauskienė D. 26
 Šoris Simonas 1641
 Špakauskienė Paulyna 667
 Špeirokaitė V. 927
 Špeirokaitis 355

- Špeirokaitytė Viktorija 999
 Špeirokas Pranas 753, 821, 1296, 1494
 Špeirokas Stasys 245, 644, 999, 1279
 Špeirokienė Agota 644, 999
 Špinderaitienė Juzė 506
 Špinderaitienė Matilda 506
 Špinderaitis 506
 Špinderaitis Antanas 506
 Špinderaitis Juozas 507
 Špinderaitis Kostas 506
 Špinderaitis Pranas 507
 Špinderaitis Stasys 506, 507
 Špinderaitis Zigmas 506
 Špinderaitytė Genė 506
 Špinderaitytė Salomėja 506
 Špinderytė Agota 507
 Špokas Raimundas 1147
 Špucienė Neringa 1082
 Šrioderis Feliksas 21
 Šteinyus Algimantas 882
 Štiorr 1048
 Štrandmanas K. G. 192
 Štrimaitis 20
 Štrimaitis Pranas 1298
 Štrimas 20
 Štrimas V. 939
 Štrimukė Ona 379
 Šuika Pranas 1290
 Šuika Romaldas 1303, 1304, 1308, 1316, 1635, 1636
 Šukaitienė Bronė 1139
 Šukaitienė Emilija 996
 Šukaitienė Milija 647
 Šukaitis 620, 688, 1207, 1324
 Šukaitis Antanas 239, 241, 641, 647, 996, 1298
 Šukaitis Egor 1289
 Šukaitis J. 1322
 Šukaitis Jeronimas 655
 Šukaitis Jonas 664, 665
 Šukaitis Juozas 989
 Šukaitis Jurgis 1290
 Šukaitis Kazimiras 679, 1289, 1290
 Šukaitis Patronė 679
 Šukaitis Vladas 996, 1214
 Šukaitytė Aldona 996
 Šukaitytė Ona 644
 Šukaitytė Ramutė 1084
 Šukaitytė Teresė 1656
 Šukaitukė Ona 1234
 Šukas J. 1175
 Šukevičienė 847, 851
 Šukevičienė Marcelė 954
 Šukevičius Juozas 712
 Šukys A. 1487
 Šukys Kazys 838
 Šukys Simas 838
 Šukytė Marjona 695
 Šukytė Teresė 399
 Šulaitis E. 1487
 Šulcas Bronius 688
 Šulcas J. 1202
 Šulinskas Gediminas 317, 1180, 1361
 Šulinskienė (Kraliauskaitė) Emilija 317, 1030, 1356, 1361, 1368, 1388, 1458, 1459
 Šuopys Jonas 938
 Šuopytė Marija 860
 Šutinienė Irena 4
- Šutrikaitė Regina 958
 Švabas M. 1241
 Švabauskas A. 43, 663
 Švarckytė Marijona 1233
 Švarplaitis Jonas 752
 Švažas S. 28
 Švedaitė Agota 362
 Švedaitė Lina 1362
 Švedas Antanas 362, 1298
 Švedas J. 362, 780
 Švedas Jonas 362, 560
 Švedas Juozas 362
 Švedas Pranas 560
 Švedas Romas 362
 Švedas Viktoras 362
 Švedienė Katryna 545, 560, 767, 772, 1139
 Šveiberis 149
 Šveistienė E. 277
 Švelniai 624
 Švelnienė 628, 629
 Švelnienė Agota 997
 Švelnienė Domicelė 687
 Švelnienė Irena 767, 769, 771, 772
 Švelnienė Katerina 771
 Švelnienė Marcelė 241, 625, 626, 628, 678
 Švelnienė Zita 1237, 1239
 Švelnis Sabastijonas 240
 Švelniukė Marijona 646, 1234
 Švelnys (Laskis) J. 768
 Švelnys Antanas 241, 264, 265, 678
 Švelnys Augustinas 1536
 Švelnys Baltrus 746
 Švelnys Jonas 264, 265, 656, 766, 767, 769–773, 1296
 Švelnys Mykolas 686, 687, 746
 Švelnys Romas Justinas 754, 770, 772
 Švelnys Sabastijonas 645, 997, 1280
 Švendraičiukė Marijona 239, 240, 645, 1233, 1279
 Šventoraitis 752
 Švilpa 610
 Švilpa A. 947
 Švilpa Juozas 746
 Švilpa Pranas 691
 Švilpa Romualdas 1536
 Švilpa S. 1176
 Švilpa Tomas 1328
 Švilpa Viktoras 520, 746, 1001
 Švilpa Vincas 1536
 Švilpaitė Birutė 1014
 Švilpienė Irena 1140
 Švilpienė O. 1030
 Švilpienė S. 1030
 Švitrigaila 212
 Švitrigailos 212
 Švoba Jonas 776
- T**
 Tabakajevus M. 921, 922, 925, 932, 972
 Tafilė 388
 Tallat-Kelpša Juozas 1464, 1447
 Talvis Maila 1453
 Tamašauskas Vladas 1297
 Tamoliūnaitė Irena 1384
 Tamošaičiai 678
 Tamošaitienė Marjona 379
 Tamošaitis Juozapas 632, 633, 1428, 1429
 Tamošaitis Viktoras 735, 738, 740, 741, 743, 747, 750
 Tamošaitis Vytautas 1428, 1668
 Tamošaitytė-Kairaitienė Jūratė 1078, 1485
 Tamošaitukė Marjona 377
 Tamošiūnaitė Naztazija 644
 Tamošiūnas Vincas 776–779
 Tamulaitis A. 242
 Tamulaitis Vytautas 1441, 1459
 Tamulaitytė M. 752
 Tamulienė I. 779
 Tamulienė Elžbieta 699
 Tamulienė Marjona 699
 Tamulis Jonas 698, 699
 Tamulis Pranas 839, 854
 Tamulis Sigitas 842, 898
 Tarasanka Petras 83, 119–121, 140, 152, 1491
 Tarasevičius Jonas 1459, 1460
 Tarasevičius Napoleonas 1459
 Tarnauskas Antanas 838, 1244, 1402
 Tarnauskas Matas 838
 Tarvydas Aloyzas 1803
 Taubė 198, 220
 Tauras A. 41
 Teišerskis Rimgaudas 1083
 Teišerskis Žyngintas 1083
 Teodoras 129, 133
 Teodorovičienė Eudokija 201
 Teodorovičiūtė Teodora 201
 Terleckas Vladas 1097, 1725, 1729
 Terpė Frankas 1045
 Thomponas St. 1665
 Tichonovas 921
 Tijiūnaitis S. 1661, 1665
 Tyla Antanas 4
 Tilčiauskienė G. 376
 Tiltonienė I. 774
 Tirlikai 245, 664
 Tirlikaitė Agota 368, 371
 Tirlikaitė Agutė 365
 Tirlikaitė Albina 368
 Tirlikaitė Asta 878, 1696
 Tirlikaitė Birutė 368, 958, 963
 Tirlikaitė Elena 371
 Tirlikaitė Kazimiera 371
 Tirlikaitė Marija 368, 371
 Tirlikaitė Monika 878
 Tirlikaitė Veronika 371, 1219
 Tirlikas A. 820, 1505
 Tirlikas Algimantas 1084
 Tirlikas Antanas 341, 371, 377, 378, 380, 405, 1219
 Tirlikas Audrius 1505
 Tirlikas Gediminas 333, 341, 343, 354, 356, 363, 366–369, 372, 376, 399, 637, 678, 733, 764–766, 829, 887, 890, 891, 912, 916, 958, 979, 980, 1001, 1008, 1018, 1022, 1082, 1143, 1219, 1323, 1327, 1331, 1405, 1406, 1460, 1461, 1470, 1512, 1596, 1729
 Tirlikas J. 338, 359, 376, 1282, 1283
 Tirlikas Jonas 341, 352, 359, 371, 377, 378, 960, 1140, 1219
 Tirlikas Juozas 351, 367–369, 371, 378
 Tirlikas Kazimieras 351, 352, 365, 371
 Tirlikas Konstantinas 371, 377
 Tirlikas Mykolas 686

- Tirlikas Pranas 367, 368, 371, 372, 380, 687, 953
 Tirlikas S. 368, 376
 Tirlikas Severinas 354, 368
 Tirlikas Stasys 368, 1140
 Tirlikas V. 260, 348, 352, 353, 372, 376, 854, 961, 962, 964, 965
 Tirlikas Viktoras 260, 351, 352, 371, 372, 820, 912, 1140, 1144, 1219
 Tirlikas Virginijus 369, 878
 Tirlikas Vytautas 368–371, 853, 874, 958, 959, 963
 Tirlikienė 928
 Tirlikienė (Murauskaitė) Aldona 354, 365, 366, 369, 829, 875, 1000, 1461, 1729
 Tirlikienė A. 376, 878, 879
 Tirlikienė Adelė 687
 Tirlikienė Anelė 260
 Tirlikienė Antosė 369, 378
 Tirlikienė Marcelė 380
 Tirlikienė Marija 341, 1139, 1219
 Tirlikienė Marjona 377, 686
 Tirlikienė Ona 371, 378
 Tirlikienė Petronė 380
 Tirlikienė Rozalija 378
 Tirlikienė S. 520, 526, 543, 546, 556, 559, 571, 572, 576, 577, 697, 1122, 1125, 1128, 1205, 1239, 1242
 Tirlikienė Salomėja 555, 914, 1236
 Tirlikienė Silvija 369, 878
 Tiškevičienė Ieva 217
 Tiškevičius Mykolas 185
 Tiškevičius Stanislovas 217
 Titenis Jonas 1276
 Titlius Jonas 838
 Titlius Kazys 838
 Tytuvenis Marius 801
 Tyzenhauzaitė 217
 Tyzenhauzas Kazimieras 213
 Tyzenhauzienė (Judickaitė) Barbora 213
 Toliūnienė Regina 1361
 Tolstojus Levas 590
 Tolstojus Piotras Aleksandrovičius 175, 176, 193, 793
 Tomkevičius P. 776, 1172
 Tomkus P. 778
 Tonkūnas 1719
 Tonkūnas A. 407
 Tonkūnas J. 257, 259
 Tonkūnas Mykolas 407, 1270, 1276
 Totilaitytė Antanina 379
 Totoraitienė (Staniulytė) M. 1302
 Totoraitis 512, 515
 Totoraitis E. 755
 Totoraitis Jonas 59, 198, 206, 207, 221, 223–226, 325, 439, 719, 722, 1598, 1604, 1638
 Totoraitis Juozas 927
 Totoraitis P. 731, 732
 Totorius 788
 Tožė Antanas 528
 Traidenis 128, 129, 135
 Treiniai 452
 Treininė Agota 446
 Treininė Antosė 700
 Treininė Elena 1139
 Treininė Levutė 455
 Treininė Marė 380
 Treininė Ona 455, 457
 Treininė V. 376
 Treiniukė Palionė 380
 Treinys 443, 1008
 Treinys Alfonsas 455
 Treinys Antanas 455, 746, 838
 Treinys Jonas 373, 446, 455, 457, 953, 1402
 Treinys Justinas 455
 Treinys Kostas 700
 Treinys Ona 667
 Treinys P. 360
 Treinys Pijus 691, 692
 Treinys Pranas 373, 377, 664, 667, 744, 746, 838
 Treinys Romas 664
 Treinys Vytautas 655, 1083, 1303
 Treinytė Antosė 455
 Treinytė Elė 455
 Treinytė Marija 443, 455, 1332
 Treinytė Petrutė 455
 Treinytė Valė 1140
 Trepėnaitis V. 1488
 Trier Karolis 62, 79, 132
 Tripplin T. 324
 Trucevičius Vladas 366, 376
 Trumpa T. 1482
 Trusevičienė Ona 244, 1279
 Truska L. 1115, 1116, 1119
 Trusovaitė Varkojavienė Barbora 328
 Tumasonis Rimantas 4, 1806
 Tumas-Vaižgantas Juozas 792
 Tumosa Algis 1085
 Tumosa J. 1113
 Tumosa Jonas 692, 999, 1360
 Tumosa Juozas 511, 872, 1127, 1136
 Tumosaitė Kunigunda 508
 Tumosaitė Rūta 1656
 Tumosienė Agota 692
 Tumosienė Marė 999
 Tumosienė Marijona 692
 Tumositytė Elena 999
 Tunaitis Vincas-Patrimpas 846
 Tunikaitis P. 1187
 Tunkevičienė Danguolė 4, 898, 1806
- U, Ū**
 Udinas N. 161
 Ugenskasis Stasys 1302, 1308
 Ugianskienė (Unguraitytė) Romutė 622, 1305
 Ūkis J. 1006
 Uldienė (Lavinskaitė) Elena 884
 Ulendraitė Antanina 1418
 Ulevičius 752
 Ulienė (Sakaluskaitė) Genovaitė 946, 1082, 1086, 1231, 1304, 1308, 1396, 1461, 1462, 1581, 1656, 1729
 Ulinskas J. 1175
 Ulinskas Vincas 851, 854
 Ulys Juozas 1086, 1462–1464, 1729
 Ulys Simonas 1464
 Ulytė Vaiva 1077
 Uloza Jonas 1162, 1163, 1171
 Umbraitė I. 1070
 Umbražiūnai 903
 Umbražiūnaitė Aldona 903, 904
 Umbražiūnaitė Elvyra 904, 906
 Umbražiūnaitė Irena 904
 Umbražiūnas Juozas 903, 904, 906
 Umbražiūnas Povilas 906
 Umbražiūnienė 904
 Umbražiūnienė (Neverauskaitė) Levutė 903–907
- Undraitienė Marjona 667
 Undraitis 458, 754, 1006
 Undraitis Juozas 665, 667
 Undraitis Justinas 664
 Undraitytė Agota 345, 457, 1234
 Undraitytė Antanina 356
 Undraitytė Onutė 912
 Unguraitis 459
 Unguraitis V. 938
 Unguraitytė Birutė 1083
 Unikauskas Antanas 322, 1370, 1487, 1509, 1512, 1721, 1722
 Uodaitis Juozas 699
 Urba Kęstutis 1636, 1638, 1649
 Urbaitienė Judita 1236, 1239
 Urbaitis Sigitas 1360
 Urbanavičienė (Andziulevičiūtė) Nijolė 1362, 1633
 Urbanavičius V. 128, 152
 Urbantas Bonifacas 1297
 Urbonas 907
 Urbonas Juozas 355, 907
 Urbonas Stasys 350
 Urbonas Vytautas 1666, 1667
 Urbonavičienė Angelė 1315
 Urbonavičienė G. 1317
 Urbonavičius Antanas 1187, 1315
 Urbonavičius R. 1489
 Urbonavičiūtė Vilma 1315
 Urbonienė Česė 895
 Urbonienė G. 376
 Urbonienė Skaidrė 1537, 1544–1546, 1548–1550, 1554, 1555, 1725, 1729
 Urbonytė (Urbonaitė) Stasė 992
 Urbšaitis K. 777
 Urbštaitė Janina 1360, 1383
 Urbštaitis J. 729
 Urbštas Romas 1084
 Urbštienė M. 1317
 Urnulevičienė (Krakauskaitė) Stasė 502
 Ūsai 452
 Ūsaitienė Marijona 457
 Ūsaitis Jurgis 645, 734
 Ūsas 559, 678
 Ūsas Pranas 453, 461, 486, 491, 838, 951, 989, 1101, 1369
 Ūsas Vincas 453
 Ūsienė Agota 838
 Ūsienė Juzefa 461, 989
 Ūsienė Lilija 27, 1010, 1011, 1030, 1510, 1605, 1607, 1631, 1728
 Ūsienė Marjona 645, 1280
 Ūsienė Regina 1385, 1484, 1633
 Usonienė S. 844
 Uspenskaja 1083, 1084
 Ušinskaitė Judita 1436
 Uždravienė (Stepšytė) Lina 1049, 1362, 1368, 1382, 1383, 1386, 1387, 1401, 1457, 1464, 1476, 1481, 1484, 1550, 1554, 1632, 1633, 1640, 1729
 Uždravienė Emilija 470
 Uždravienė Teresė 1236, 1239
 Uždravienė Zita 1142
 Uždravis 686
 Uždravis Benas 1322, 1325
 Uždravis Kazys 1149, 1536
 Uždravis Kostas 470
 Uždravis Raimondas 36, 38, 1481, 1483
 Uždravis Ričardas 1465
 Uždravys Anicetas 1176

- Uždravytė Audronė 1310
 Uždravytė Ugnė 1049, 1465
 Uždravytė Virginija 1030, 1082
 Užupienė Birutė 1361
 Užupienė Irena 1301, 1303, 1304,
 1308–1310, 1316
 Užupienė R. 1487
 Užupis 944
 Užupis Algirdas 1328
 Užupis Jonas-Gintautas 712, 854,
 856, 1187
 Užupis Sigitas 1331, 1332
 Užupis Vytautas 1325
 Užupyte Renata 1310
 Užupyte V. 1030
- V**
 Vabalas R. 683, 1703, 1722
 Vaicaitienė D. 499
 Vaicekauskienė (Šimulynaitė) Laima
 307, 308, 310–313
 Vaickus Vladas 1149, 1162
 Vaickuvienė (Povilaitytė) Saulena
 1679
 Vaičičiai 624, 1292
 Vaičičius Antanas 1403
 Vaičičius K. 234
 Vaičaitienė (Mykolaitytė) Danutė
 458, 472, 475, 479, 486, 495, 1126,
 1466
 Vaičaitienė A. 1030
 Vaičaitienė Agota 644
 Vaičaitienė Aurelija 647, 1606,
 1616, 1632
 Vaičaitienė Danutė 468, 472, 480,
 486, 487, 491, 493, 496, 497, 499,
 500, 962, 1049, 1201, 1466, 1467,
 1729
 Vaičaitienė Julijona 240, 644
 Vaičaitienė Marjona 647, 867, 998,
 1403
 Vaičaitienė Milyja 644
 Vaičaitienė Saliomėja 376, 1022
 Vaičaitis 56
 Vaičaitis Antanas 239, 240, 641,
 647, 867, 998
 Vaičaitis Benas 998
 Vaičaitis Juozas 998
 Vaičaitis Jurgis 240, 641, 647, 998,
 1264
 Vaičaitis K. 236
 Vaičaitis Laimonas 499, 500
 Vaičaitis Pranas 357, 590, 998,
 1092, 1189, 1409, 1426
 Vaičaitis Simanas 241
 Vaičaitis Simanas 264, 265
 Vaičaitis Tadas 998
 Vaičaitis V. 1201
 Vaičaitis Vincas 641, 647, 655,
 657, 678, 996, 1002, 1140, 1325
 Vaičaitis Vitas 1168, 1536
 Vaičaitis Vytautas 499, 500
 Vaičaitytė 1384
 Vaičaitytė Agota 1020
 Vaičaitytė Augenija 996
 Vaičaitytė E. 1201
 Vaičaitytė Elena 998
 Vaičaitytė Emilija (Miliūtė) 1020,
 1073, 1074
 Vaičaitytė Janina 1140
 Vaičaitytė Marijona 998
 Vaičaitytė Morta 566, 567
 Vaičaitytė Rimanta 499, 500
- Vaičaitukai 630
 Vaičaitukė Marcelė 456
 Vaičiulaitis Petras 1001
 Vaičiūnaitė Judita 1079, 1401
 Vaičiūnaitė Stasė 754, 755
 Vaičiūnaitė Zita 1014
 Vaičiūnas 472, 1000, 1463
 Vaičiūnas Albinas 101, 640, 659,
 660, 1378, 1598, 1631–1633, 1636,
 1638
 Vaičiūnas Kazimieras 458, 471,
 1000
 Vaičiūnienė Marija 458
 Vaičiūnienė Marijona 1000
 Vaičiūnienė Petrė 657
 Vailionis L. 784, 790, 795
 Vailokaitis 1216
 Vailokaitis Jonas 790
 Vainauskas P. 91
 Vainilaitis M. 1459
 Vainius 129, 133
 Vaišnoras B. 1719
 Vaišvilaitė Liuda 1360
 Vaišvilienė Mečislava 1713
 Vaitaitė Dana 858
 Vaitaitė Elena 859
 Vaitas Gustavas 857
 Vaitas Karolis 859
 Vaitelavičius Romaldas 1147, 1488
 Vaitiekaičius A. 1169
 Vaitiekaitis Antanas 1150, 1189
 Vaitiekūnienė Aldona 1430
 Vaitienė Marijona 859
 Vaitienė Ona 858
 Vaitkevičienė (Žakavičiūtė) Kamilė
 912
 Vaitkevičienė Ingrida 1362
 Vaitkevičius Henrikas 910, 911
 Vaitkevičius Kostas 911
 Vaitkevičius Vainutis 911
 Vaitkienė Romualda 1797
 Vaitkūnaitė Birutė 1656
 Vaitkus Vytautas 4, 37, 101, 878,
 898, 1042, 1138, 1258, 1304, 1351,
 1378, 1499, 1504, 1593
 Vaitonienė 245
 Vaitonienė Marjona 647
 Vaitonienė Ona 1279
 Vaitonis 754
 Vaitonis Karolis 237, 240, 641,
 647
 Vaitonis Raimondas 871
 Vaivada 336, 432
 Vaivada Kazys 520, 521
 Vaivada Motiejus 692, 693
 Vaivadaitė Agota 693, 991
 Vaižgantas 117, 1426
 Vakaris P. 1115, 1116, 1122
 Vakauza Valentinas 754, 757, 758,
 761, 762, 832, 978, 1016, 1019,
 1020
 Vaksel (Vachsel) Sofija 413
 Vakselis 1062
 Valackienė Birutė 1385, 1386
 Valaičiai 489
 Valaitienė (Labūnaitytė) Aldona
 1359
 Valaitienė A. 1216, 1317
 Valaitienė Adelė 508
 Valaitienė B. 947
 Valaitienė Emilija 686
 Valaitienė Janina 1236, 1239
 Valaitienė Judita 667
- Valaitienė Milija 687
 Valaitienė Ona 646
 Valaitienė Regina 1214
 Valaitienė Valda 1030, 1616, 1632
 Valaitis 686
 Valaitis Adomas 1289, 1290
 Valaitis Antanas 960
 Valaitis Jonas 734, 735, 748–750,
 1176
 Valaitis Juozas 665, 667, 749
 Valaitis Kazimieras 370, 854, 958,
 961–963
 Valaitis Nikodemus 687
 Valaitis Pranas 667
 Valaitis Simanas 1298
 Valaitis Vincas 1279
 Valaitytė Antanina 1022
 Valaitytė Donata 1581–1585, 1657
 Valaitytė Virginija 1581–1585, 1657
 Valančius Motiejus 1483, 1491,
 1696
 Valatkaitis Alfonsas 773, 774, 776,
 778, 779, 781
 Valavičienė Gražina 1236, 1240
 Valavičius 203, 1137
 Valavičius Grigalius 18, 447, 439
 Valeika 656, 1701
 Valeika Benediktas 944, 951
 Valeika Vincas 240, 642, 1280
 Valevičienė Antanina 646
 Valevičienė Liudvika 446
 Valevičius Liudvikas 446
 Valevičius Vincas 988
 Valevičiūtė Marija 646
 Valikonis Raimundas 1506, 1508
 Vališkis Antanas 1213
 Vališkytė Rimutė 1081, 1429
 Valiukevičiai 698
 Valiukevičienė Petronė 700, 874
 Valiukevičius 1358
 Valiukevičius Juozas 708, 1074,
 1084
 Valiukevičius Jurgis 698, 700, 1001
 Valiukevičiūtė Nijolė 874
 Valiukevičiūtė Ona 1379
 Valiukevičiūtė Teresė 874
 Valiulienė M. 777
 Valiulytė Aldona 568
 Valšteinaitė Eleonora Monika 221
 Valtyš Zigmantas 1332
 Valucka Antanas 1461, 1649
 Valucka Jonas 1081, 1649
 Valuckai 319
 Valuckaitė Marcelė 445
 Valuckaitė Ona 376, 377, 453
 Valuckas 444
 Valuckas A. 320, 1253
 Valuckas Andrius 1399
 Valuckas Antanas 319, 371, 400,
 1356, 1395, 1722
 Valuckas J. 321, 443, 1669
 Valuckas Jonas 319, 400, 1395,
 1461, 1722, 1723
 Valuckas Juozas 379, 445, 446,
 952, 1002
 Valuckas Jurgis 457
 Valuckas Pranas 302, 304, 445,
 457, 1002
 Valuckas Viktoras 1143
 Valuckienė Ona 446
 Valuckienė Petrė 379
 Valužis Vacys 4
 Vanagaitis A. 1698

- Vanagas 832
 Vanagas Aleksandras 208
 Vanagas J. 1272, 1279, 1283
 Vanagienė B. 1606
 Vanagienė V. 1483
 Varanauskas Juozas 284
 Varanauskienė Juzė 520, 1290
 Varanavičius Motiejus 1290
 Varaneckienė 931
 Variakojis J. 479
 Varnas Adomas 1538, 1541, 1543, 1550
 Varnauskas 572
 Varnauskas Jonas 838, 1001
 Varneckienė 935
 Varnovič Matvej 1289
 Varvarina Liuba 1362
 Vasarevičienė Aldona 1030, 1362
 Vasarevičius Karolis 1229, 1304
 Vasarevičius Povilas 1159
 Vasilevskij Andrej 1289
 Vasiliauskai 119
 Vasiliauskaitė Adelė 118
 Vasiliauskaitė Iliuminata 118, 119
 Vasiliauskaitė J. 500
 Vasiliauskaitė Marcelė 118
 Vasiliauskaitė Marytė 514, 563
 Vasiliauskaitė Viktorija 118
 Vasiliauskaitė-Račiūnienė Janina 365
 Vasiliauskas 671, 753, 754, 1207, 1703
 Vasiliauskas A. 553, 739, 741, 987, 1284–1286, 1292, 1494,
 Vasiliauskas Algimantas 875
 Vasiliauskas Andrius 118, 746, 749, 1284, 1287, 1288, 1467
 Vasiliauskas Antanas 246, 248, 459, 520, 645, 740, 748, 753, 756, 770, 839, 863, 894, 987, 1005, 1215, 1280, 1494
 Vasiliauskas Benediktas 118, 787, 1467
 Vasiliauskas J. 1277
 Vasiliauskas Jonas 1328
 Vasiliauskas Juozas 239, 241, 352, 379, 1140, 1214
 Vasiliauskas K. 1366, 1468
 Vasiliauskas Kęstutis 1467, 1468
 Vasiliauskas Kostas 118, 746, 749, 1287
 Vasiliauskas Pranciškus 118, 245, 248, 338, 378, 691, 739, 741–743, 746, 747, 753, 770, 839, 1215, 1279, 1494
 Vasiliauskas Sigitas 863, 1254
 Vasiliauskas Stasys 999, 1536
 Vasiliauskas V. 495, 939, 941, 946
 Vasiliauskas Viktoras 118, 119
 Vasiliauskas Vytautas 494, 941
 Vasiliauskas Vladas 1144
 Vasiliauskienė (Bačėnaitė) Adelė 1468
 Vasiliauskienė (Dervaitytė) Salomėja 661, 1303, 1304, 1139, 1679
 Vasiliauskienė (Juknevičiūtė) Janina 1383, 1384
 Vasiliauskienė (Majauskaitė) E. 319
 Vasiliauskienė (Rinkevičiukė) Petronėlė 305
 Vasiliauskienė (Žilaitytė) Albina 630
 Vasiliauskienė Agota 118, 1418
 Vasiliauskienė Aleksandra 999
 Vasiliauskienė Elžbieta 1584
 Vasiliauskienė Emilija 244, 646, 1279
 Vasiliauskienė Janina 622, 1214, 1305
 Vasiliauskienė Marjona 378, 379, 645
 Vasiliauskienė Ona 459
 Vasiliauskienė Petrė 875
 Vasiliauskytė Apolinarija 239, 241, 1233
 Vasiliauskytė Elzbieta 239, 240, 1234, 1279
 Vasiliauskytė Marcelė 746
 Vasiliauskytė Saliomija 644
 Vasiljevas 921
 Vasylius Augustinas 954
 Vasys-Vasiliauskas Konstantinas 716, 718
 Vaškevičius A. 1481, 1486
 Vaškevičiūtė Viktorija 1025
 Vėbra A. 944
 Večerkauskas Algis 1084
 Vedegis Jurgis 1137
 Vedegytė-Klimaitienė 365
 Vėgelis J. 784, 795
 Vėgertaitė Anė 508
 Vėgertaitė Marta 508
 Vėgertas 513
 Vėgertas Antanas 691
 Vėgertas Juozas 691
 Vėgertas Pranas 692
 Vėgertas Rudolfas 692
 Vėgertienė Marcelė 692
 Vėgertienė Valerija 702
 Vėgertukė Antosė 692
 Vėgnerienė Kunigunda 694
 Vėgnerienė Ona 439
 Veimutas T. 1611
 Veisaitė Irena 1430
 Velička Antanas 381, 414, 1001, 1008, 1469–1471, 1586, 1697, 1721, 1729
 Velička Kazimieras 1236, 1239
 Velička Stanislovas 386, 1469, 1721
 Velička Stasys 387
 Velička Vladas 380, 397
 Velička Z. 1180
 Veličkienė (Cvirkaitė) Pranciška 388
 Veličkienė I. 1187
 Vėlius N. 1654
 Vėlyvis Jonas 37, 101, 1042, 1333, 1351, 1378, 1499, 1725, 1729
 Vėlyvytė D. 1482, 1487
 Vencas 735
 Vencienė V. 55
 Venckaičiai 336
 Venckevičiūtė Kristina 1310
 Venckūnienė Elena 1237
 Venclova Tomas 1091
 Venclovas A. 1507
 Venediktovičius Aleksandras 271
 Vengianskas E. 781
 Vengraitis Patricijus 1159, 1169, 1173, 1174, 1190, 1197, 1200
 Venienė Birutė 1236
 Venis Juozas 1402
 Vensa J. 735
 Vensas R. 1244, 1245
 Venskaitienė Anė 379
 Venskaitis Armonas 379
 Venskutė Zofija Danutė 357, 1408
 Venskuvienė Elena 1239
 Venslovaitienė Emilija 1216
 Venslovaitienė Ona 470
 Venslovaitis Viktoras 458, 470
 Venslovas Kostas 458
 Venslovienė Emilija 458
 Vensus R. 1243
 Vepštas 1197
 Vepštas Henrikas 1147, 1151, 1153, 1154
 Vepštas J. 774
 Verba Algis 1421
 Verbylai 877
 Verdis Dž. 683
 Verdis G. 1722, 1723
 Vereščiakas Stepanas Jackovas 21, 226, 271
 Veršauskas Pranas 1151
 Verteris 1048
 Veselka Viktoras 776
 Vespolinis 576
 Vidrinskai 299
 Vidrinskas Pranas 1176
 Vidugiris A. 1606
 Vidugiris T. 806
 Vidžiūnai 868
 Vidžiūnaitė Birutė 864, 869
 Vidžiūnaitė Janina 863
 Vidžiūnaitė Marcelė 455
 Vidžiūnaitė Teresė 875, 945
 Vidžiūnas 441, 1006
 Vidžiūnas Arvydas 1193, 1195, 1379, 1391, 1392, 1471, 1472, 1483, 1624, 1627, 1633, 1636
 Vidžiūnas Gediminas 864
 Vidžiūnas J. 732
 Vidžiūnas Jonas 511
 Vidžiūnas Juozas 445, 446, 511, 516, 732, 864, 1003
 Vidžiūnas Kazimieras 502, 864, 1149
 Vidžiūnas Leonas 864, 870
 Vidžiūnas Nerijus 1505
 Vidžiūnas Vitas 502
 Vidžiūnienė Emilija 864
 Viedrinaitis Juozas 1149
 Vienuolis A. 1034, 1694
 Viganaukai 1000
 Viganaukas Andrius 1000
 Viganauksienė Katrė 1000
 Viganauksienė Veronika 1000
 Vigelis A. 874, 1186, 1198, 1201, 1203, 1244, 1482
 Vigelis Alfridas 1147, 1325, 1328, 1329
 Vijeikis Vladas 126, 127, 130–136, 166, 167, 169, 178, 184–187, 189, 196
 Vikšraitienė (Montvilaitė) Aldona 1383, 1384
 Vikšraitis Česlovas 1303
 Vilainis A. 1105
 Vilčiņskas V. 711, 1147, 1235, 1236, 1242, 1245
 Vilčiņskienė (Tumosaitė) Valerija 703, 1082, 1368, 1388, 1465, 1472–1474, 1481, 1484, 1486, 1488, 1489, 1632, 1729
 Vildžiūnienė Kunigunda 999
 Vileišis Petras 67, 1726
 Vilhelmas Fridrichas 222
 Viliūnienė Stasė 802

- Vilius 553
 Vilūšis 683
 Vilkaičiai 587
 Vilkaitienė (Davulytė) Stasė 571
 Vilkaitienė Agota 284, 520, 1290
 Vilkaitienė Emilija 579
 Vilkaitienė O. 929
 Vilkaitis Antanas 84, 520, 571, 579, 586, 587, 592, 1125
 Vilkaitis Benas 587
 Vilkaitis Juozas 520, 840
 Vilkaitis Konstantinas 550, 586, 587
 Vilkaitis Kostas 284, 520, 1290
 Vilkaitis Vytas 587
 Vilkaitytė (Gedvilienė) Stasė 517, 532, 566, 571, 579, 587, 935, 1014
 Vilkas Gintautas 1508
 Vilkelis Juozas 504
 Vilūnas K. 407
 Vilutienė Aldona 857, 864
 Vincaitis V. 612
 Vincas Dėdinas 103
 Vinteraitė Agota 245, 1279
 Vinteraitė Petronė 245, 1279
 Vinterienė Agota 988
 Vinterienė Birutė 1317, 1318
 Vinterienė Pranciškė 646
 Vinteris Kazys 51, 239, 240, 243, 313, 620, 646, 688, 739, 740, 742, 743, 746, 749, 1162, 1180, 1280, 1323, 1324, 1357
 Vinterytė Agota 646
 Vinterytė Elena 1083
 Vinterytė Ona 370, 854, 958, 961, 963
 Vinterytė Petrė 646
 Vinterytė V. 962
 Virbauskas Aidas 353
 Virbauskas P. 359
 Virbauskas Petras 1038, 1420
 Virbauskas Pranas 241, 245, 288, 352, 1301
 Virbauskas V. 376
 Virbauskas Vitas 1562
 Virbauskas Vytautas 352, 354
 Virbauskienė Agota 352, 1485
 Virbauskienė Danutė 354
 Virbauskienė Irena 1361
 Virbeckis 916
 Virbickas (Virbickis) Mykolas 502, 504
 Virbickas Juozas 774, 840
 Virbickas Simonas 379
 Virbickienė Anelė 924
 Virbickienė Julė 379
 Virbickytė Ona 507
 Viršicas 319
 Visnievskis K. 175
 Visockas Arūnas 1508
 Visockas Jurgis 1402
 Visockiai 336
 Visockis 397
 Visockis Artūnas 1317
 Visockis Jurgis 380, 387, 753, 754, 756, 816, 882, 1101, 1264
 Višinskas Pranas 664
 Višinskas R. 1361
 Viškovskis A. 168
 Višneveckaitė Regina 1239
 Vitgenšteinas P. 161, 162
 Vitkauskas Viktoras-Saidokas 798, 939, 967
 Vitkauskienė 1290
 Vitkauskienė Onutė 1237, 1239
 Vitkevičius S. 1322
 Vitkovskaja 1289
 Vitkus Mykolas 777
 Vittas I. O. 192
 Vizbaras Juozas 1152
 Vizgirda Salemonas 1023
 Vižanskiai 663, 1212, 1215
 Vižanskis 1205, 1209, 1211, 1213, 1215, 1216
 Vydūnas 118, 433, 1417, 1418
 Vylimaitis Gediminas 1077
 Vyšniauskaitė Regina 1237
 Vyšniauskienė Teklė 379
 Vytautas A. 1440
 Vytautaitė Sofija 137
 Vytautas, Lietuvos didysis kunigaikštis 17, 81, 80, 113, 127, 129–139, 154, 197, 198, 202, 209, 211, 212, 376, 434, 479, 497, 678, 775, 776, 778, 779, 781, 841, 897, 1693, 1695, 1700, 1718
 Vytyrys Jonas 1297
 Vladimiraits Algirdaitis Andriejus 201
 Vladislavas VII, karalius 154
 Vlodkovičius Paulius Vladimiras 139
 Vodikauskienė 461
 Voldemaras Augustinas 796, 1251–1253
 Volfas 198
 Volfas Francas 870
 Volfienė Marija 870
 Volkaitė-Kulikauskienė R. 335
 Volkovas 925
 Volungevičius Jurgis 1236, 1239
 Vorevičienė Audronė 1382
 Vorevičius R. 1399
 Vosylienė Stasė 1022
 Vosylis Jonas 441, 1022, 1023, 1032
 Vrangelis 220
- W**
 Weclawowičius Zygmuntas 277
- Z**
 Zaberezinskis 198
 Zabiela Danielius 139
 Zabiela Gintautas 4
 Zabiela Henrikas 275
 Zabiela Karolis 277
 Zabielenė Jadvyga 275
 Zabielos 139
 Zablockas Antanas 365, 366
 Zablockas Augustinas 366
 Zablockas Kazys 351, 366
 Zablockas Pranas 366
 Zablockas Stasys 366
 Zablockienė Marė 461
 Zablockienė Onutė 336, 386, 461
 Zablockis 493
 Zablockis Kazimieras 387
 Zablockis Pranas 461
 Zaborskaitė Vanda 1090, 1430
 Zabramskas K. 1360
 Zaderej Nikolaj 958
 Zaganevičaitė Pranė 1286
 Zagorski Birutė 358
 Zajanskauskaitė Katarina 275
 Zakaras 886
 Zakaras Petras 1220, 1222, 1223, 1482
 Zakarevičienė (Kudžmaitė) Birutė 21, 319, 1028, 1030, 1033, 1034, 1040, 1077, 1079, 1083, 1084, 1354, 1371, 1372, 1382, 1413, 1420, 1425, 1429, 1431, 1445, 1455, 1466, 1474, 1475, 1485, 1507, 1652, 1729
 Zakarevičienė Antosė 510, 1176
 Zakarevičienė Konstancija 1217
 Zakarevičienė Kostė 644
 Zakarevičienė Ona 644
 Zakarevičienė Viktorija 1025
 Zakarevičius 746, 747, 808
 Zakarevičius A. 503, 1279
 Zakarevičius Alfonsas 510
 Zakarevičius Antanas 239, 242, 245
 Zakarevičius Jonas 239, 241, 644, 1209, 1279
 Zakarevičius Juozas 245, 644, 1279
 Zakarevičius Kajetonas 21, 29, 1014, 1111, 1360, 1636, 1652, 1729
 Zakarevičius Kazys 644
 Zakarevičius Kostantas 248, 644
 Zakarevičius Pranas 510
 Zakarevičius Ramutis 1636, 1638, 1652
 Zakarevičius S. 499
 Zakarevičius Vincas 1262, 1263, 1265
 Zakarevičiūtė (Šiurkienė) Violeta 1254
 Zakarevičiūtė Antanina 754, 755
 Zakarevičiūtė Birutė 510, 566
 Zakarevičiūtė Violeta 499, 510, 1652
 Zakaryza Antanas 119, 120
 Zaksas 458, 579
 Zaksas Jonas 692, 693
 Zaksas Juozas 492, 664
 Zaksienė (Vokietaitytė) Berita 1356
 Zaksienė Aldona 1317
 Zaksienė Petronė 693
 Zaleskytė (Jankuvienė) Rūta 1707
 Zalivskis Juozapas 164, 165, 168
 Zaluskis 166
 Zamatskas Antanas 1047
 Zambacevičiūtė Julija 1062
 Zanas 1414, 1479
 Zaranka Antanas 21, 140, 226, 1051
 Zaranka Jonas 691, 693
 Zaranka Petras 1051
 Zaranka Pranas 1275
 Zarankaitė Juzelė 1051
 Zarankaitė Onutė 1051, 1052
 Zarankienė Marjona 693
 Zarankienė Ona 1051
 Zaremba Henrikas 947, 1225, 1227
 Zarembienė Marija 988
 Zaromskienė 754, 755
 Zaromskis 770
 Zavadskis J. 1410
 Zavidnas Kazys 988
 Zavistauskienė Aldona 1487
 Zdanavičienė (Nomicaitė) Sofija 551, 935, 995, 1066, 1067
 Zdanavičienė Zofija 1032
 Zdanavičius Edvardas 1181, 1498
 Zdanavičius K. 26
 Zdanavičius Stasys 868

- Zdanavičius Viktoras 924, 420
 Zdanavičiūtė Virginija 319, 1084
 Zelkevičius J. 1503
 Zenkviskaitė D. 1070
 Zenovičiai 221
 Zigaitienė Elzbieta 646
 Zigaitis 243, 588, 766, 1229
 Zigaitis Augustinas 238, 240, 247, 646, 971–973, 989, 1273, 1274, 1279
 Zigaitis Leonas 1273
 Zigaitytė 566
 Zigaitytė Genė (Genovaitė) 1273
 Zigaitytė Teresė 1014, 1273
 Zigaitytė-Bacevičienė Elė (Elena) 470, 755, 1273
 Zigmantas, imperatorius 139, 326
 Zigmantienė (Jasulevičiūtė) Verutė 472, 486
 Zimonas Juozas 56, 865
 Zimonienė Marcelė 865
 Zinkevičius Z. 1597, 1599–1601, 1604, 1605
 Zyklus 1175
 Zymonas 1006
 Zymonas Feliksas 1254
 Zymonas Justinas 1517, 1519, 1522, 1527, 1529, 1536, 1575, 1576
 Zymonas Pijus 1001
 Zymonas Pranas 988
 Zymonas Viktoras 699
 Zymonienė Angelė 52, 753–755, 764, 766, 783, 830, 832, 833, 1354, 1360, 1544, 1548, 1550, 1554, 1555, 1576
 Zymonienė Ona 698, 699
 Zymonienė Teresė 1554
 Zymonytė Monika 699
 Zymonytė Ona 699
 Znaidzilauškaitė Halina 1649
 Zobarskas S. 1028
 Zokai 907
 Zokaitė Agota 907
 Zokaitis Alfonsas 1179
 Zokaitytė 507
 Zokas 441, 860, 1006
 Zokas Antanas 442, 741, 744, 747, 749, 1136
 Zokas Jonas 439, 442, 514, 563, 839
 Zokas Juozas 872, 1127
 Zokas Simonas 474, 475, 1025, 1467
 Zokas Vincas 442
 Zokienė Joana 1301
 Zokienė Ona 442, 445, 872
 Zschokke 62
 Zubkovas 939
 Zubova Olga 1062
 Zubovas Platonas 413, 1061, 1062
 Zubrickai 508
 Zubrickas Antanas 508
 Zubrickas Juozas 508, 511
 Zubrius Gabrielius 1069
 Zubrys Gabrielius 1269
 Zubrys Matijošius 566, 746, 749, 1020, 1206, 1269
 Zubrytė 56, 1587, 1588
 Zubrytė Eugenija 755
 Zubrytė M. 1299
 Zubrytė M. 55, 140, 194, 228–230, 233, 314, 315, 319, 355, 563, 566, 577, 590, 628, 629, 654, 744, 748–750, 755, 915, 957, 1017, 1019, 1020, 1027, 1028, 1068–1075, 1231, 1232, 1259, 1293, 1587
 Zubrytė Marija 514, 567, 588, 672, 734, 746, 749, 753, 755, 975, 1014–1016, 1019, 1021, 1068, 1069, 1073, 1206, 1229, 1269, 1291, 1292, 1403, 1438, 1449, 1668, 1680, 1684, 1687, 1699
 Zubrytė Morta 313, 755, 1268, 1269
 Zuokas Artūras 1377
- Ž**
- Žaganaitytė Elzbieta 510
 Žaibas 858
 Žakavičiai 913
 Žakavičienė (Undraitytė) Ona 916
 Žakavičienė Jadvyga 912
 Žakavičius Antana Vytautas 376, 909, 983, 984, 1487
 Žakavičius Petras 910, 911, 1438
 Žakavičiūtė Elena 909
 Žakavičiūtė Jadvyga 909, 910, 913, 917
 Žakavičiūtė Kamilė 909, 910
 Žakavičiūtė Uršulė 909
 Žakelis Vacius 870
 Žakevičius 752
 Žakevičius Pranas 1298
 Žakienė Marijona 461
 Žakytė Marcelė 461
 Žala Stasys 1147, 1172, 1213
 Žalaitė Gintvilė 499, 1084
 Žalaitė Rita 1084
 Žalaitė Sigita 1254
 Žalandauskas Vacys 993
 Žalandauskas Vladas 993
 Žalėnas G. 1641, 1642
 Žalienė (Šeštokaitė) Regina 486
 Žalienenė Pranė 498, 499, 1485, 1618
 Žalnierius A. 127
 Žažeckaitė Zosė 991
 Ždankus V. 1408
 Žebrauskas Kostas 871
 Žebrauskienė (Vidžiūnaitė) Genovaitė 502, 864
 Žeimantas Vytautas 1478, 1481, 1488–1490, 1729
 Žemaičiai 877
 Žemaitaitienė Antanina 695
 Žemaitaitienė Romutė 1306
 Žemaitaitis 355, 939, 941, 943
 Žemaitaitis Antanas 1003, 1028, 1284, 1507
 Žemaitaitis Gintautas 1083
 Žemaitaitis Juozas 693, 1136
 Žemaitaitis Mykolas 1685, 1687
 Žemaitaitis Pranas 241, 1025, 1136
 Žemaitaitis Simanas 693, 695
 Žemaitė 399, 532, 590
 Žemaitienė 935
 Žemaitienė (Kriauciūnaitė) Birutė 462, 1679
 Žemaitienė Agota 461
 Žemaitienė Aldona 528, 555, 913–915, 1014, 1545, 1548–1550
 Žemaitienė Antosė 380
 Žemaitienė Elzbieta 1585
 Žemaitienė Irena 1504, 1505
 Žemaitienė Marcelė 459, 644, 645
 Žemaitienė Marija 1657
 Žemaitienė Marijona 446, 666, 873
 Žemaitienė Natalija 470, 1584, 1585
 Žemaitienė Ona 446, 459
 Žemaitienė Petronėlė 1022
 Žemaitienė Remigija 1400
 Žemaitis 458, 508, 656, 817
 Žemaitis Alfonsas 462
 Žemaitis Alvydas 861
 Žemaitis Antanas 459, 461, 486
 Žemaitis Augustinas 462, 861
 Žemaitis Edmundas 861
 Žemaitis J. 376, 442, 586, 1485
 Žemaitis Jonas-Zaltys 365, 380, 753, 770, 840, 968, 971, 1085, 1494
 Žemaitis Juozas 445, 446, 664–666, 725, 861, 952, 1556
 Žemaitis Justinas 875
 Žemaitis Kęstutis 462
 Žemaitis Mykolas 446
 Žemaitis Pranas 469, 642, 644, 1280
 Žemaitis Simanas 694
 Žemaitis Vaclovas 470
 Žemaitytė Adelė 1077, 1083
 Žemaitytė Anelė 952
 Žemaitytė Irena 462
 Žemaitytė Laima 873
 Žemaitytė Ramutė 462
 Žemaitytė-Zablockienė Onutė 365, 366
 Žemaitukė Elzbieta 666
 Žemulis F. 1482
 Žerolis A. 1487
 Žibučiai 624
 Žibutienė (Pališkytė) Levonora 472
 Žibutienė Agota 696
 Žibutis 492, 935
 Žibutis A. 1162
 Žibutis Antanas 1150, 1302, 1308
 Žibutis Arūnas 1362
 Žibutis Augustinas 1003
 Žibutis J. 1154, 1159, 1162, 1173
 Žibutis Jaronimas 511, 1003
 Žibutis Juozas 694, 696
 Žibutis Justinas 1147, 1158
 Žibutis Mykolas 745, 749
 Žibutis Pranas 241, 678, 745, 749
 Žibutyte Barbora 696
 Žibutyte Marė 696
 Žibutyte Rasa 1078
 Žičkienė A. 1662
 Žiedas A. 776
 Žievienė Teresė 1359
 Žievys Zenonas 1359
 Žievytė-Kulvietienė Zita 1682
 Žigaitytė A. 683
 Žigas Antanas 644
 Žilaičiukė Nastazija 378
 Žilaitienė 455
 Žilaitienė (Antanaitytė) Teresė 502, 507
 Žilaitienė (Morkevičiūtė) Albina 1679
 Žilaitienė A. 1477, 1632
 Žilaitienė Agota 998
 Žilaitienė Antanina 695
 Žilaitienė Asta 1476
 Žilaitienė Emilija 695
 Žilaitienė Ieva 998
 Žilaitienė Marcelė 459, 667
 Žilaitienė Marytė 1239, 1240
 Žilaitienė Marjona 666, 692
 Žilaitienė Milija 666

- Žilaitienė-Gabševičienė (Baužaitė)
 Donata 1318, 1361
 Žilaitis 459, 664
 Žilaitis Antanas 632, 633, 664,
 695, 1530
 Žilaitis Jonas 665, 667, 1289,
 1290
 Žilaitis Juozas 459, 691, 840, 998,
 1149, 1318
 Žilaitis Jurgis 693, 694, 695
 Žilaitis Kajetonas 664
 Žilaitis Kazimieras 665, 666, 694,
 695, 750, 838
 Žilaitis Pranas 510, 665, 666, 692
 Žilaitis Romas 1316, 1362, 1476
 Žilaitis Vincas 444, 695, 945
 Žilaitytė 683
 Žilaitytė Elena 998
 Žilaitytė Laima 1656
 Žilaitytė Matildė 695
 Žilaitytė Ona 695, 953
 Žilinskas Audrius 1328
- Žilinskas Kazys 1297
 Žilinskas Rimas 1328
 Žilinskienė (Baščiulytė) Genė 1382,
 1457, 1504, 1505, 1632
 Žilinskienė Janina 1239, 1240
 Žiliukė Barbora 646, 1233
 Žilvytis 1480
 Žimirskis 162
 Žindžius F. 939
 Žindžius Viktoras 927
 Žiogas 592
 Žitkauskai 1055
 Žiugžda V. J. 26
 Žiuraskaitė Živilė 1505
 Žygimantas Augustas 58, 59, 194,
 199, 205, 212, 1062
 Žlibinas Stasys 1411, 1412
 Žmuidzinai J. 775
 Žmuidzinavičius Antanas 614, 616,
 784, 795
 Žmuidzinienė 775
 Žolondauskas Bronius 991
- Žukaitienė Martina 494, 495, 939,
 941
 Žukaitis Antanas 858, 918
 Žukas Kostas 797
 Žukauskas Antanas 26, 854, 1118
 Žukauskas Jonas 520, 926, 1001
 Žukauskas L. 1485
 Žukauskas S. 791, 800
 Žukauskienė Irena 1082
 Žuvelaičiai 336, 387
 Žuvelaitė Marijona 457
 Žuvelaitienė Marcelė 445
 Žuvelaitienė Marija 860
 Žuvelaitienė Ona 446
 Žuvelaitis Antanas 446
 Žuvelaitis Juozas 445
 Žuvelaitis Pranas 378, 442, 445,
 446, 860
 Žuvelaitis T. 336
 Žvirdauskas Vitas 1421
 Žvirėnas Matas 788

Vietovardžių rodyklė

1 677 vnt.

A, Ą

Abakānas 1404
 Āčīnskas 676
 Adelaidė 1651
 Adōmiškiai, girinink. 18
 Ārija, vlst. 1630
 Akmėnė, r. 1409; sen. 213; vls. 992
 Alārskas 857–861, 863; r. 848
 Albertišķiai, k. 289, 292, 296, 636, 637, 852, 858, 949, 1005, 1680, 1686
 Aleksandravā, k. 465, 468, 512, 730, 939, 1714
 Aleksandravėlė, vls. 994
 Alēksōtas 168, 169, 416, 1491
 Ālenšteinas 812
 Alijoāiāčiai 336
 Alizavā, k. 234, 238, 241, 248, 251, 1581, 1668, 1680
 Alytūs 170, 538, 881, 882, 1045, 1390, 1427, 1428, 1451, 1538; apskr. 278, 372, 1255, 1428; dv. 198; mst. 372, 510, 570, 763, 765
 Ālpēs, kln. 32
 Ālsėdziai, vls. 109, 996
 Ālsėnai 206
 Ālsiōnys 202
 Āltājus 870; kr. 847, 849; r. 847; sr. 857
 Āltōniškiai, k. 489
 Alvītas 191, 721, 1411, apyl. 189
 Ambrasai, k. 837
 Āmėrika, vlst. 55, 84, 119, 314, 388, 482, 488, 522, 595, 756, 771, 830, 881, 885, 888, 896, 911, 1041, 1087, 1209, 1611, 1625, 1629, 1273, 1368, 1414, 1462, 1697, 1714
 Āmsterdamas, mst. 1491
 Ānāpolis 12, 271, 296, 468, 501, 636, 1017, 1023, 1685; dv. 242, 257, 258, 272, 274, 294–297, 637, 651, 1023; k. 458, 470, 637; plv. 295, 296
 Anastasinas, k. 661, 870, 871, 1404; mšk. 868, 869
 Āndrejāvas, vls. 876, 1000
 Ānglija, vlst. 18, 53, 67, 158, 168, 183, 191, 195, 222, 346, 357, 442, 597, 623, 999, 1041, 1091, 1409
 Anykšāčiai, apyl. 467; mst. 462, 498, 720, 782, 1427, 1451; r. 909
 Antābūdis 1443
 Antāzavė, dv. 260
 Antkalniškiai, k. 75, 328, 454, 1402; plkn. 153, 154
 Antrieji Gudėliai, vls. 1403
 Āntšilupiai, k. 333, 353, 355, 377, 447, 637
 Antvardė, upl. 114, 116
 Āpuolė, plkn. 110
 Archāngelskas 1081
 Argentīnā 482–484
 Ariōgala 18, 115, 129, 169, 174, 212, 363, 490, 1418, 1490, 1606
 Armenā, up. 417
 Ārmėnija 498, 1322
 Ārsisiūr Obas 177
 Ārzuolūpiai, k. 281, 282

Āsėsoriaus kāpas 57
 Āchlāndas, mst. 1695
 Āšmenā 165, 191, 798; apskr. 985
 Āšmuāiai 288
 Āugsburgas 1491
 Āugustavā, dv. 297
 Āugustāvas 165, 167, 224, 271, 721; dv. 274, 280, 281, 297, 301, 302; gub. 225, 329; plv. 636; vaiv. 164, 223, 329; vysk. 721
 Āukštaitija, etnogr. sr. 130, 177, 358, 547, 1476, 1556, 1642, 1721, 1726
 Āukštāsīs Geļgaudiškīs 951, 970, 1018, 1022, 1264, 1395, 1401, 1402, 1553; dv. 1022, 1281, 1469; eiguva 43
 Āukštėji Paneriai 839, 1710
 Āukštėji Šānciai 1423
 Āukštōji Panemūnė 1718
 Āukštōji plyniā, drp. 853, 1156
 Āukštōji, k. 119
 Āukštutiniai Pakalniškiai, giria 43
 Āušvicas (Auschwitzas) 811
 Āusterlicas 176, 177
 Āustrālija, vlst. 118, 388, 490, 508, 554, 785, 839, 1267, 1416, 1474, 1636, 1638, 1714
 Āustrija, vlst. 154, 161, 162, 200, 1267, 1722
 Āžuolū Būdā 1473

B

Bābtai, vls. 1716
 Bad Mergentheim 1692
 Badaibas 876
 Bagdžiai, k. 287, 292, 296, 512, 513, 636, 640, 730, 835
 Bagrādas 862
 Bagučānskas 860
 Baikālovas, r. 441, 846, 860
 Bairoitas, mst. 681
 Baisōgala 166, 171, 274; dv. 274, 277
 Bajerburgas 419
 Bajerāiai 336
 Balañdziai, k. 147
 Balbiėriškis, mstl. 206, 992
 Bališķiai 300
 Balkānai, pss. 31
 Balstogė 225, 329; apskr. 161, 171
 Baltarusija, vlst. 157, 202, 434, 544, 809, 830, 831, 866, 869, 1140, 1188, 1452, 1729
 Bāltija, jūra 167, 534, 536, 537, 544, 684, 1045
 Bāltija, reg. 806, 1706
 Baltkōjai, k. 207, 290, 291, 300, 326, 511, 512, 636, 730; mšk. 502, 503, 511, 512, 1324, 1325
 Barkākalis 57, 1633
 Barkūnai, k. 93, 788
 Barōnkāpinės 57
 Barselonā, mst. 681, 1508
 Bařtninkai 1414
 Bařtupis 234, 607 664; dv. 265, 274, 286, 287, 637, 1681, 1687; k. 336, 439, 441, 616, 838, 835, 1003, 1681; mšk. 857; plv. 284, 298
 Barzdaī, k. 473, 688, 716, 734, 736, 795, 877, 1100, 1187, 1539, 1699; sen. 1337, 1339; vls. 85, 649, 837, 1297, 1298

Bastynė 1685
 Bařiskiai, k. 464, 621, 856, 995; mšk. 300
 Batūmis 1504
 Baūcenas 176, 177
 Bavārija 78, 770, 1714
 Bedaliai, k. 295, 502, 636, 714, 861, 1490
 Bekerynė 846
 Belgija, vlst. 159, 162, 683
 Belovėžo giria 177
 Belvedėris 160
 Benekāinys, vls. 985
 Beriōzovka 858–860, 862, 864, 865; r. 442
 Berlāgas 951
 Berlīnās, mst. 161, 222, 398, 810, 811, 1126, 1491, 1689
 Berūkštiskė, k. 508
 Beržėnai 212
 Beržiņkelis 439
 Beržupiai, k. 836
 Besarābija 191
 Bialystōkas 334
 Biēlskas 1439
 Birštonas 538; dv. 198; mst. 1185
 Biržai 1092, 1295; apskr. 1295; mst. 785; r. 1464
 Biržinėnai 212
 Bisenė 113, 125–128, 135, 151–154, 194
 Bišpilis, kln. 153, 788
 Bitėnai 151, 432, 1415, 1479, 1589, 1590
 Būchovas, dv. 202
 Bļagoslovenstvā 331
 Bolšoj Ungūt, gyv. 348, 357, 1406, 1408
 Bōņkiškė, k. 336, 384, 412, 455, 637, 858, 1137, 1278, 1286, 1336
 Borōdinas 176
 Bosai, k. 623, 628
 Boskāvalė, dv. 637
 Bōstonas, mst. 78, 161, 168, 327, 613, 614, 616, 756, 796, 797, 799, 804, 1013, 1252, 1415
 Brandenburgas 12, 161, 222
 Branduōliškiai 324, 331, 336, 337, 381, 383, 384, 386–390, 395, 397–400, 402, 403, 414, 416, 417, 420, 422–424, 426, 427, 429–432, 436–438, 752, 753, 1011, 1018, 1022, 1336, 1395, 1401, 1469–1471, 1486, 1588, 1589, 1591, 1721; gyv. 336, 400; k. 340, 360, 365, 374, 384, 387, 391, 402, 424, 454, 639, 658, 753, 816, 837, 838, 858, 867, 949, 970, 984, 991, 1001, 1008, 1137, 1140, 1264, 1331, 1461, 1469, 1471, 1582, 1583, 1722; vls. 838
 Brastā 130, 135, 518
 Brazilija 413, 554
 Breiimerienas 1692
 Breslaujā 58, 201, 811
 Brėstas, mst. 175, 1140
 Briānskas 823, 824
 Briedziai, k. 288, 289, 356, 962, 1406, 1727
 Brienas 177
 Briuselis, mst. 524, 1334, 1630
 Brnō 911, 1050
 Brūklinas, mst. 84, 768, 772

Būblėliai 734–736; apyl. 1257; vls. 85, 486, 649, 838, 1128, 1297, 1298, 1402, 1719
 Bučiūnai 796
 Budapeštas, mst. 681
 Budavonė, mšk. 1444
 Budziskas 877
 Buėnos Airės 482, 483, 1416
 Buga, up. 199, 205
 Būivydiskės 675
 Bulagātskas 8575, 861
 Bulgārija, vlst. 1427
 Bundzaī, k. 854
 Bunīkiai, k. 629
 Būrbīškiai, k. 512, 730, 732
 Būrgiris 866
 Buriātija 1705
 Būtkiškiai, k. 814
 Būtviliškiai, k. 498, 507

C

Calif. Pacificas 1269
 Chabārovskas 1705
 Christmėmelis 113

Č

Čartoriskas, mstl. 221
 Čedesai 788
 Čėkija, vlst. 62
 Čėkiškė 169, 175, 1080, 1418, 1419; vls. 1020
 Čėkoslovakija, buv. vlst. 769, 771, 911, 1048, 1050
 Čėliābinskas 867, 869
 Čėpkėliai 30
 Čerėja, dv. 202
 Čėremchovās 858, 859, 865
 Čėrnauciznā, k. 467
 Čėrnobyliš 323
 Čertoriškiai, dv. 64
 Čėkagā, mst. 62, 67, 76, 77, 79, 80, 114, 193, 194, 324, 333, 336, 535, 544, 705, 713, 751, 753, 765, 769, 773, 775–781, 784, 786, 788, 791, 1041, 1407, 1470, 1474, 1487, 1604, 1693, 1694, 1697, 1698, 1722
 Čilė, vlst. 219, 1416
 Čiōbiškis, vls. 1727
 Čitā, mst. 1705
 Čiūriškiai, k. 1720
 Čūna, mst. 965

D

Dābikinė, k. 242
 Dabitai, k. 454, 665, 753, 931, 1246, 1336, 1356, 1388, 1400, 1435, 1456, 1552; apyl. 925, 929, 936; giria 43; k. 44, 52, 439, 447, 455, 462, 476, 492, 627, 637, 654, 658, 659, 664, 666, 668, 669, 676, 683, 685, 716, 718, 836–839, 845, 858, 924, 949, 1001, 1002, 1126, 1137, 1140, 1331, 1332, 1438, 1455, 1476, 1477, 1536, 1550, 1566, 1568, 1570, 1576, 1657, 1675, 1703, 1714
 Dabkūniškės 224, 639, 661, 663, 664, 1438, 1680; dv. 43, 236, 247, 248, 260, 265, 297, 298, 447, 637, 663, 665, 1455, 1456, 1514, 1520, 1529; plv. 280, 296, 366
 Dabraulėnai 188
 Dachāu 983

Dačnausnā 636
 Dačnovėnai, k. 289, 292
 Dainavā 776, 777
 Dambravā 224, 271, 279, 1026; dv. 265, 281, 297, 298, 637, 642; k. 242, 753, 836; plv. 295, 296, 636
 Dañcigas 160
 Dānija, vlst. 35
 Dargaitėliai, dv. 430, 431
 Darsūniškis, dv. 198
 Daūgai 688
 Daūgerdiškiai 329, 336, 339, 858, 925, 1336, 1573, 1681, 1682; k. 338, 376, 447, 454, 839, 949, 1118, 1136, 1137, 1681; plv. 430
 Daūgpilis, mst. 166, 826, 827, 1693
 Dauguvā, up. 134
 Daujōčiai 207, 636, 1032, 1686
 Daukantiškiai 12, 469, 477, 510, 604, 605, 651, 654, 807, 873, 926, 945, 1336, 1356, 1361; apyl. 604; giria 43; gyv. 993, 994, 1229; k. 447, 503, 518, 544, 569, 570, 596, 606, 640, 651–655, 658, 659, 714, 767, 807, 837–840, 843, 844, 847, 938, 959, 963, 965, 976, 983, 986, 992–994, 996, 997–1000, 1127, 1140, 1308, 1319, 1331, 1334, 1400, 1403, 1435, 1437, 1484, 1546, 1699, 1701
 Degėšiai, k. 512, 1529
 Degūčiai 183, 636
 Deltuvā 211
 Dembe Vielkie 186
 Derečinas, dv. 202
 Desnā, up. 207
 Detrōitas, mst. 714, 775–778, 911
 Didėji Gotlybiškiai, k. 1400
 Didjakiai 372
 Didvyžiai 333; par. 481
 Didžiāsalis 1195; gyv. 905
 Didžiōji Britānija, vlst. 683, 806, 1427
 Didžiōji giria 331
 Dievālė, dv. 637; plv. 329
 Dievōgala, k. 205–207, 487, 835; dv. 206
 Dirslaukis 1680, 1688
 Dirvėnai 212
 Dysnai, ež. 536
 Dniėpras 134
 Dobilāičiai 678, 1336; k. 299, 643, 658, 688, 835, 839, 852, 1004, 1005
 Dobkūnai 207; k. 1455
 Dobkūniškė 289
 Dobrynė 131
 Dombrovā, dv. 202
 Domeikava 908, 1503
 Dōnas 422
 Dotnuvā 524, 911, 1267, 1438
 Dovilai 1711; par. 64; sen. 1709
 Draustinė 300, 512; mšk. 463, 469, 470
 Drėzdenas 54, 140, 176, 177
 Drohičinas 135
 Drujā, dv. 202
 Drūskininkai, mst. 498, 863, 1091, 1114, 1185, 1427, 1693
 Dubiniškiai, k. 1402
 Dubysa, up. 34, 78, 80, 125, 126, 136, 151, 154, 174, 175, 417, 419, 430, 547, 575, 1418, 1419, 1606
 Dubravlāgas 949–951, 953

Dūdōniai, k. 838
 Dūisburgas 1490
 Dūkštas 386; gyv. 1721
 Dunōjus, up. 150, 770
 Dūobiškiai 628, 636; k. 290, 292, 304, 305, 507
 Duobynė 1684
 Dūrbė 74, 125; ež. 80
 Durpinyčiai 1686
 Dūsburgas 113
 Dūsetos, apyl. 166
 Dvārlaukis 1681
 Dzaldowas 810
 Dzūkijā, etnogr. sr. 384, 680, 851, 1047, 1423, 1428, 1586
 Džėzkazgānas 954

E

Eichstattas 714
 Eičiai 788
 Eiškės, r. 1415
 Ėlbė, up. 813, 814
 Elektrėnai 26
 Eleonorāvās, dv. 194; mšk. 970
 Elizavā 289, 636, 740, 743, 745, 747, 1336; k. 259, 260, 264, 265, 292, 623, 624, 629, 630, 632, 637, 655, 656, 664, 678, 741, 770, 843, 859, 950, 1002, 1115, 1117, 1125, 1264, 1278, 1286, 1428, 1429, 1525, 1545, 1546, 1548, 1680; dv. 264, 265, 281, 297, 299, 636, 637, 642, 651, 689, 690; plv. 300, 636
 Endriejāvās, vls. 1728
 Endrikiai, k. 835, 1472
 Ėnsgiris 43, 48, 300, 630, 654, 663, 664, 671, 684, 1324, 1325, 1703; eiguva 43; mšk. 623, 654, 1327, 1428
 Enzelynė 1686
 Eifurtas, apygarda 1142
 Eřzvilkis, vls. 815
 Esėnas 681
 Ėstija, vlst. 683, 888, 1127, 1427, 1700
 Europā, geogr. sr. 11, 335, 681, 687, 710, 977, 980, 1218, 1247, 1249, 1333, 1334, 1340, 1343, 1345, 1347, 1724, 1725, 1727, 1728
 Ežerėlis 1152, 1168
 Ežerėnai, apskr. 260, 283
 Ežerūkai 1472

F

Filadėlfija 718, 801
 Firštėnvaldė, girinink. 636
 Flōrida 1698
 Frānkfurtas 911
 Frānkfurtas prie Māino 980
 Fredā 324
 Frenkėldaubė 347
 Frýdlandas 161, 163

G

Gandingā 212
 Gařdinas 165, 207, 466, 796; apskr. 171; dv. 198; gub. 157, 196; mst. 488, 797; sr. 1188
 Gargždai 179–181, 853, 1711
 Garliavā 358, 359, 1406, 1407, 1606
 Gečiai, k. 487

Gedgaūdžiai, k. 208
 Gegužinė 910
 Gelendžikas 1505
 Gelgudaĩ 109, 110, 203, 209, 324, 1636, 1709; dv. 64, 211, 719
 Gelgaudiškis, apyl., mstl., vls., sen., par., k., dv. (Vietovardis minimas dažnai, todėl puslapiui nenurodami.)
 Gėluvą 174, 175
 Georgenburgas 1649
 Gerdenas, mst. 1689
 Giedraičiai 490, 751, 1086; vls. 1086, 1461
 Giedrūčiai, k. 699, 813, 814, 830
 Girdžiai 1473
 Girėnai, k. 297, 1270
 Girkalnis, vls. 859
 Girūtė, mšk. 442, 448; mškl. 439, 448, 455
 Glāsgovas, mst. 53, 67
 Gnievai 288
 Gorno Altėjus 857
 Grācas 911
 Grājevas 164, 614
 Gražiškiai 1358, 1702; r. 1431; vls. 992
 Greifsvaldas 1044–1048, 1434
 Grināičiai, k. 837
 Griņkiškis, apyl. 971
 Griškabūdis 53, 345, 346, 356, 472, 493, 507, 671, 673, 734–736, 751, 753, 822, 843, 867, 939, 940, 950, 953, 1246, 1249, 1297, 1443, 1444, 1602, 1605, 1621, 1696, 1703, 1711; apyl. 1256; girinink. 18; mstl. 835; par. 717, 721; sen. 1337, 1339; vls. 489, 508, 751, 835–837, 851, 987, 988, 992, 996, 1297, 1711, 1712
 Grygelėnė 883
 Grōchovas 162
 Grōdnas 192
 Grūzdėnė 404, 405
 Gruzdžiai, vls. 1705, 1709
 Grūzija, vlst. 873, 1255, 1504
 Gudavą, plv. 179
 Gūdelaukis, plv. 412, 413
 Gudėliai, k. 77, 1446, 1472
 Gūdija 205, 721, 985, 993; gub. 191
 Gūdkaimis 502
 Gūdlaukis 6, 12, 271, 296, 468, 493, 502, 503, 505, 506, 508, 510–513, 515, 542, 729, 730, 732, 1002, 1016, 1018, 1025, 1467; apyl. 504; dv. 257, 273, 274, 297, 502, 637, 640; gyv. 1008; k. 502, 504, 506, 508, 511, 512, 514, 515, 730, 732, 835–837, 859, 921, 1025, 1136, 1538, 1685; par. 6, 502, 508, 511, 512, 515, 516, 705, 729–732; plv. 295, 296; r. 951
 Gulbinaĩ 213; sen. 212
 Gumbinė 19, 20, 222, 524, 1643; apskr. 19
 Gūmiškės 328
 Gūršnas, dv. 275
 Gustavą, k. 289

H

Hagà 810
 Hāmas, mst. 769
 Hāmelnas 175

Hāmmondas 1698
 Hanōveris 175, 1689, 1692
 Havājai 1268
 Hāvras 184
 Heidelbergas 1044
 Heiļsbergas 161
 Hūtštatas 161
 I, Y
 Igārka 358, 1406
 Igliāuka, k. 680, 688, 717, 799, 1446
 Ignalinā, mst. 904, 1195; kr. 903; r. 904
 Ignotėnė 365, 818, 1356; kln. 1141
 Ylakiaĩ 1695; vls. 1118
 Ilgavą 324, 362, 429, 476, 1245; apyl. 1660, 1663; dv. 1716; par. 721
 Ilimspeclāgas 951
 Ilmenis, ež. 800
 Ilūkštā 490
 Indiāna 1697, 1698
 Indonėzija 1416
 Inketraĩ, dv. 909
 Inšterburgas 222, 349
 Īnta 953
 Intlāgas 949
 Irkūtskas 824, 869–877; sr. 504, 847, 848, sr. 949–954
 Ispānija, vlst. 157, 683, 1624
 Įsrūtis 222
 Itālija, vlst. 157, 683, 716, 717, 1474, 1722
 Ivōniškiai, k. 207, 326–328, 331

J

Jakāičiai, k. 730, 900
 Jakėlis, kln. 59, 205
 Jakėnė 339, 1681
 Jakūbōniai 751
 Jakutijā 857, 858, 861, 862
 Jalatūrovskas, r. 923
 Jankai, k. 530; vls. 19, 85, 242, 481, 649, 836, 1297, 1298, 1402
 Jankauskėnė 902
 Jankūnai 207, 518, 619, 740, 748, 1336; k. 234, 236, 240–242, 248, 251, 260, 292, 326, 544, 558, 637, 678, 686–688, 716, 850, 853, 858, 883, 949, 952, 959, 1005, 1119, 1136, 1278, 1286, 1402, 1414, 1564, 1684
 Jaroslāvlis, sr. 950
 JAV, vlst. 55, 67, 76, 126, 161, 165–168, 171, 178, 183, 185, 186, 190, 199, 202, 205, 207, 212, 230, 323, 356–358, 369, 371, 388, 454, 456, 471, 507, 508, 530, 554, 557, 609, 669, 696, 698, 708, 713, 715, 721, 722, 751, 753, 754, 766–768, 770, 772, 773, 775–777, 779, 782, 787, 797, 801, 802, 804, 809, 832, 837, 839, 880, 888, 911, 923, 988, 995, 1021, 1267, 1268, 1298, 1398, 1402, 1405, 1406, 1408, 1409, 1415, 1417, 1474, 1546, 1689, 1692–1697, 1712, 1720, 1722, 1723, 1728, 1730
 Jedvabnas 614
 Jėlgava 827, 952
 Jenisiejus, up. 964

Jiėznas 1498
 Jociaĩ 624
 Johanesburgas, dv. 202
 Jokubāvas, mš. 286
 Jonavą, vls. 26, 169, 507, 992
 Jōniškis 1184
 Jōsvainiai 212
 Jotijā 458, 463, 900; upl. 59, 205, 206, 439, 462, 469, 900, 1686
 Jotėškiai 207, 288, 310, 326, 328, 384, 439, 441, 469, 664, 744–746, 753, 858, 1002, 1003, 1018, 1022, 1023, 1403, 1685; k. 204, 326, 339, 384, 403, 439–441, 443–445, 448, 454, 462, 471, 488, 617, 637, 664, 741, 839, 846, 853, 888–890, 894, 944, 952, 1008, 1124, 1132, 1136, 1137, 1140, 1644, 1681, 1685, 1687; kp. 1537; plk. 1324; sen. 442
 Judrārūdė, k. 837
 Jungėnai, k. 1379
 Junigėdā 132, 154
 Juodōji jūra 32, 167, 191
 Juodōji Rūsia 134
 Juodupėnai, k. 838
 Jūra, up. 64, 125, 420, 432, 1589
 Jūrbarkas 62, 64, 67, 75, 80, 86, 90, 93, 99–101, 113, 114, 116, 118, 125–128, 131, 144, 152–154, 166, 183, 193, 198, 206, 208, 222, 273, 345, 355, 356, 402, 417, 420, 422, 428–430, 432, 433, 435, 437, 475, 506, 507, 538, 547, 571, 578, 604, 622, 629, 667, 672, 696, 760, 825, 950, 958, 970, 971, 973, 1267, 1288, 1293, 1403, 1408, 1417, 1419, 1422, 1432, 1436, 1451, 1461, 1467, 1468, 1474, 1481, 1486, 1490, 1491, 1493, 1586, 1591, 1606; apyl. 115; dv. 198; giria 206; girinink. 18; kp. 1267; mst. 367, 508, 700, 788, 822, 828, 829, 837, 981, 990, 991, 1168, 1293, 1343, 1660, 1663, 1693, 1695, 1704; plkn. 126; r. 34, 338, 363, 815, 865, 1431, 1436, 1472, 1496, 1542, 1552, 1699; vls. 966, 988, 1704
 Jurbūdžiai, k. 713
 Jurginskas 859, 864, 865; r. 442, 848
 Jūrgupis, upl. 1176
 Jurlā 858
 Juzefōvas 193

K

Kačerginė 419, 1241
 Kadariniai, k. 1530 k. 505, 617, 730, 1097, 1454, 1666;
 Kaimėlis 18, 327, 331, 359, 420, 421, 628, 821, 822, 1273, 1454, 1480, 1492; kp. 1267; par. 721, 1098, 1267, 1407
 Kaišiādōrys 345, 661; r. 1505; vysk. 729
 Kalininas, mst. 929
 Kaliningrādas, sr. 25, 389, 462, 676, 851, 872, 1169, 1219, 1220, 1402
 Kalnėliai, k. 1462
 Kalnėnai 973, 1704
 Kalnūjai 430
 Kaļtinėnai 212
 Kalūšinas 193

- Kalvarijà 165, 168, 842, 877, 1256, 1606; vls. 1020; r. 1341–1343
 Kalviai 207
 Kàma, up. 903
 Kamarčàga 869
 Kampaì 1699
 Kampupiai 289
 Kanadà, valstija 357, 554, 713, 716, 717, 775–777, 1409, 1474, 1554, 1694, 1696
 Kaniūkai, gvv. 329
 Kàpčiamiestis 1438
 Kapsùkas 878, 1173, 1423
 Karagànda, sr. 443, 862, 949, 950, 952–954
 Karakùmų dykumà 684
 Karaliàučius 197, 349, 524, 768, 813, 1007, 1150, 1447, 1452, 1478, 1640–1642; kr. 326, 434
 Karàliškiai 345, 356, 359, 1406, 1409; k. 286, 296, 356–358, 454, 837, 845, 1405, 1407, 1408
 Karèlija 1461
 Karkazai, k. 204
 Karkiškiai 224
 Karklinè, dv. 1087
 Karlàgas 952
 Karmèlava 911, 973, 1438
 Karnavýzinè 425
 Karpàtai, kln. 32
 Karšuvà 212
 Kartupènai 154; plkn. 128, 151
 Kàrtupis 113; upl. 151
 Kàrtuvių kàlnas 36, 650, 651
 Karvèliškių kàpinès 1409
 Karveliškiai 357
 Kastelònas 681
 Kañliai, k. 1169, 1189
 Katinèliai, k. 288, 292, 1530
 Katinýnè 1685
 Katýčiai 183
 Kaukàkalis 123, 347, 1217
 Kaukàzas 419, 191
 Kaiùnas 26, 28, 53, 54, 59, 62, 64, 67, 69, 70, 75, 78, 83, 94, 106, 109, 110, 119, 121, 124, 137, 145, 147, 150, 165–169, 174, 177, 178, 188, 193, 195, 196, 851, 864, 869, 876, 878, 879, 885, 893, 895, 910–913, 916, 917, 923, 928, 932, 939, 950–955, 964, 1027, 1035, 1038, 1041, 1044, 1083, 1091, 1273, 1274, 1290, 1296, 1300, 1356, 1360, 1374, 1402, 1407, 1409, 1410, 1413, 1415–1419, 1423, 1424, 1426–1428, 1433, 1436, 1438, 1439, 1444, 1445, 1447, 1450–1455, 1458, 1459, 1463, 1467, 1468, 1470, 1471, 1474, 1485, 1489–1492, 1499, 1503–1508, 1538, 1541, 1552, 1632, 1636, 1639, 1646; apyg. 941; apskr. 91, 110, 118, 307, 342, 980, 981, 992, 993, 999, 1255, 1438, 1541, 1543, 1552; dv. 198; girinink. 18; gub. 65, 67, 196, 221, 1479; mst. 4, 12, 18, 198, 206, 207, 221, 223, 225, 226, 231, 233, 249, 268, 292, 295, 311, 313, 323, 324, 333–345, 348, 349, 356–358, 362–364, 367, 370, 372, 383, 384, 391, 395, 415–418, 420, 422, 424–430, 433–437, 466, 479, 489, 490, 494–496, 498, 507, 518, 535, 545, 561, 569, 573, 583, 585, 592, 612–617, 619, 621, 622, 632, 672, 673, 683, 688, 697, 700, 716–718, 729, 737, 751, 752, 772, 784–792, 795, 796, 799, 808, 815, 823, 824, 826, 831, 833, 837, 839, 975, 976, 991, 993, 995, 1097, 1100, 1102, 1104, 1115, 1117, 1122, 1124, 1130, 1141, 1145, 1149–1152, 1157, 1169, 1178, 1179, 1183, 1185, 1214, 1225, 1254, 1255, 1328, 1331, 1343, 1346, 1662, 1683, 1689–1692, 1696, 1699, 1700–1704, 1707, 1715–1719, 1721, 1722, 1726, 1728; r. 34, 345, 487, 683, 835, 1152, 1508, 1542, 1543, 1642; sen. 206; sr. 224, 941, 1479
 Kaùpiškiai, dv. 835; vls. 835
 Kaušiai, k. 462, 481, 1466
 Kavàrskas 755
 Kazàchija 874, 952
 Kazachstànas 366, 675
 Kazàčinskas 858, 865
 Kazànè 175
 Kazliškiai, k. 342
 Kazlų Rùdà 30, 604, 713, 716, 768, 1256, 1396, 1436, 1452, 1696, 1724; mšk. 673; r. 1152, 1341–1343; vls. 837
 Kèdàiniai 26, 166, 169, 170, 177, 186, 524, 1370, 1445, 1490, 1503; mst. 1692, 1693, 1706; r. 1446, 1683
 Kedvalas 1698
 Kèlmè 109, 1080; r. 1421, 1683
 Kèlnas 681
 Kèmerovas, sr. 357, 954
 Keñdelio dvàras 1667
 Kènigsburgas 193
 Kèpšgiris 512
 Kèpštai, k. 296, 368, 512
 Kermošinè 288
 Kernavè 153; vls. 1727
 Keršiai 288, 636, 1002; girinink. 636; k. 296, 511, 637, 730, 732, 860, 1002, 1127, 1136, 1529, 1530, 1576, 1685
 Kerùtiškè, k. 837
 Kiaùlupiai, k. 835
 Kiduliai 18, 65, 66, 94, 95, 121, 123, 279, 324, 327, 328, 331, 357, 358, 389, 398, 421, 422, 430, 435, 474, 482, 504, 507, 512, 513, 521, 538, 562, 574, 578, 654–656, 678, 700, 730, 736, 759, 761, 808, 809, 817, 830, 850, 851, 853, 894, 913, 918, 945, 997, 1189, 1201, 1246, 1249, 1297, 1373, 1381, 1382, 1389, 1406–1409, 1425, 1454, 1468, 1471, 1485, 1493, 1598, 1621, 1648; apyl. 358, 1597, 1714; dv. 64, 327, 836; k. 65, 482, 830, 837, 839, 1097, 1098, 1212, 1714; kr. 765; par. 512; pv. 328; sen. 1003, 1189, 1257, 1337, 1339; vls. 85, 280, 356, 368, 454, 487, 617, 649, 729, 836, 837, 851, 992, 994, 996–1000, 1019, 1128, 1298, 1405
 Kijevas 335, 909, 910; gub. 196; vaiv. 201
 Kijevo Rùsia 73, 74, 335
 Kilimandžàras 1416
 Kimelis 131
 Kinija, vlst. 884
 Kintaì, k. 1137
 Kirkilai, k. 863
 Kiršiništeinas 194
 Kisiniai, k. 179, 180, 184, 1709, 1710; kp. 64, 183
 Kybàrtai 313, 924, 624, 950, 1150, 1256; r. 1152; vls. 1435
 Kybartýnè 505
 Kyliai, mst. 681
 Klaiþèda 64, 80, 118, 125, 130, 132, 136–138, 150, 184, 194, 507, 876, 886, 911, 951, 968, 1043, 1080, 1377, 1416, 1419, 1421, 1432, 1445, 1446, 1448, 1459, 1460, 1466, 1468, 1490, 1503, 1589, 1598, 1604; apskr. 179, 1255; kr. 267, 268, 269, 389, 420, 432, 433, 481, 518, 561, 603, 713, 791, 798, 800–802, 810, 828, 1695, 1709; mst. 4, 21, 197, 267, 268, 269, 364, 428, 481, 574, 683, 717, 779–781, 796, 798, 800–804, 1196, 1345, 1346, 1693, 1695, 1699, 1703, 1704; r. 184, 506
 Klàngiai 388
 Kleràpolis 271, 296, 458, 1685; dv. 257, 258, 271, 274, 295, 297, 637, 651; k. 459, 460, 462, 470, 474, 836, 837; plv. 296, 636
 Kleviniai 1656
 Klišaičiai, k. 326
 Klišiai 114, 207, 271; dv. 265, 294, 297; k. 274; plv. 280, 296, 636
 Klivlendas 767
 Kòlainiai 125–127, 153, 154
 Kolba, up. 881–883
 Kolbinskas, mšk. 868, 869, 1404
 Koltumbija, vlst. 713
 Komarinè, pv. 274
 Kòmija 454, 842, 863, 949–955
 Kònigdorfas 130
 Konstàncja 138, 139
 Konstantinòpolis 165
 Kòrza 135
 Kožerskai 336; vls. 1000
 Krasnodàras, kr. 850
 Krasnojàrskas 357, 858–861, 863–865, 869, 965, 1408; kr. 346, 348, 357, 358, 442, 443, 454, 516, 661, 675, 676, 698, 868, 925, 950–953, 1404, 1406, 1408, 1428; mst. 1406; sr. 869
 Krasnozràmenskas, r. 437, 462
 Kràžiai, vls. 991, 999, 1020
 Kregždañčiai, k. 512, 636, 637, 840, 860, 952, 1006, 1133, 1136, 1270, 1284, 1685
 Kregždañtè, upl. 59, 206
 Kregždziai 289
 Krètinga 1459; apskr. 110;
 Krètkampis 324, 505, 713, 716
 Kriaučiùnai, k. 1454
 Kriaučiùniskè 224, 271; dv. 297, 299; k. 299; plv. 280, 298, 636
 Kriàvas 196
 Kriģerovo girininkijà 636
 Krikštònyš 713
 Krinkai 177
 Kristmemelis 80, 126–128, 130–133, 151, 152
 Kriūkai 18, 313, 421, 434, 1249, 1305, 1339, 1382, 1389, 1438, 1467, 1598; apyl. 1256, 1257, 1597, 1599; k. 304, 306; sen. 1189, 1337; vls. 313

- Krýmas, mst. 159, 165, 498, 1178, 1441
 Krókuva, mst. 193, 326, 328, 1411, 1440, 1644
 Kruopinė 1686
 Krušónys, k. 94, 1003, 1004, 1017, 1023
 Krūtuliai 288
 Kubanė 191
 Kubilėliai 20
 Kubilynė 605
 Kučiai, k. 1462
 Kudirkos Naūmiestis 53, 350, 402, 441, 464, 499, 622, 634, 635, 637, 715, 717, 753, 764, 813, 878, 986, 989, 1182, 1183, 1191, 1192, 1241–1244, 1249, 1255–1257, 1334, 1339, 1435, 1439, 1472, 1474, 1487, 1491, 1500, 1529, 1581, 1605, 1635, 1644, 1656, 1657, 1719, 1728; mst. 1256, 1427; r. 1145, 1146; sen. 1337
 Kuibyšėvas 858, 859, 865
 Kūjavos Brastà 131
 Kukárskė 431, 578, 829
 Kulautuva 419, 785
 Kulma 131, 176, 177
 Kumpėliai, dv. 260
 Kumpupiai, k. 506, 636, 835
 Kuodžiai, k. 835, 1268–1270
 Kuoliškis, k. 508, 511
 Kūpiškis 788, 977, 1701; r. 1680
 Kupriai, k. 1403
 Kūras 419, 420
 Kurkliai 486
 Kūrskas 570
 Kušas 125, 166
 Kuršėnai 171; vls. 999
 Kušių marios 420, 544
 Kušių nerija 128
 Kurtiniai, k. 207, 288, 636, 835
 Kuttūlikas, gyv. 847
 Kvėdarna 357, 359, 1408, 1409; vls. 988
 Kvietiškis 799
- L**
 Labanóras 1423
 Labúnava, dv. 275; 788
 Lagovas 193
 Lambūdė 289
 Lamitinas 161
 Laūpėdžiai 419
 Lankėliškiai, k. 329, 1444; par. 1444
 Lāpymas, upl. 121, 123, 993, 1684
 Lašiša, upl. 1418
 Lātvija, vlst. 30, 74, 80, 434, 681, 683, 790, 826, 827, 872, 876, 952, 954, 980, 1127, 1427, 1452, 1471, 1530, 1700
 Laūckaimis, k. 1435
 Laūkeliškiai, k. 328, 329, 336, 384, 385; vns. 384, 447, 648, 1401, 1402
 Laūksargiai, k. 1429
 Laūksodis, k. 1696
 Laūkuva, vls. 1728
 Lazdėnai 420, 437, 438
 Lazdžiai 876, 1498
 Lazdžynai 973
 Lazdžynė 1685
 LDK, buv. vlst. 17, 199–203, 205, 207, 213, 217, 222, 325–328, 331, 719, 1730
 Lebiòdovka 923
 Leipcigas 177
 Lekėčiai 489, 716, 1249, 1256, 1427, 1500, 1606; apyl. 18, 30, 877; k. 17, 18, 241, 242, 814, 836, 996, 997; mstl. 1427; mšk. 30, 673; par. 529; sen. 1189, 1337; vls. 241, 242, 490, 505, 835–837, 1000, 1297, 1298
 Lėmbūdžiai 281
 Leningrādas, mst. 498, 825, 826, 951, 1179, 1499, 1696
 Lėnkija, vlst. 13, 17, 18, 20, 21, 25, 54, 107, 128, 130, 133, 138, 139, 154, 156–163, 165, 166, 168, 170, 171, 173, 176–178, 183–185, 190–193, 196, 197, 200, 202, 221, 274, 335, 357, 395, 434, 488, 498, 570, 596, 603, 721, 797, 810, 872, 875, 879, 880, 909, 975, 1000, 1198, 1288, 1409, 1413, 1414, 1427, 1439, 1455, 1471, 1490–1492, 1562, 1620, 1649, 1681, 1693, 1706, 1710, 1723, 1728; karalystė 223, 225, 329
 Leņtvaris 41, 923
 Leōniškiai, k. 837, 1719
 Lepšiai, k. 836, 1544
 Lyduōkiai, mstl. 992
 Liepalōtai, k. 18, 507, 846, 878
 Liepōja 74; apskr. 80
 Lietuva, vlst. 1, 2, 4, 17–23, 25, 26, 28–32, 35, 36, 40–42, 49, 53–55, 58, 61, 62, 64, 65, 67, 71, 73, 74, 76, 78, 80, 83, 85, 99–104, 106, 107, 109, 112, 113, 115, 116, 119, 124–130, 133–137, 139–141, 144, 146, 148, 149, 151, 152, 154, 156, 157, 160, 161, 163–169, 171, 173, 175–177, 178, 180, 181, 183–187, 190, 191, 195, 196, 197–199, 201–204, 206–208, 211, 213, 215, 217, 218, 221, 222, 225, 227, 228, 230–232, 234, 260, 267–269, 274, 277, 282, 283, 302, 304, 306, 307, 310, 311, 314, 316, 320, 323, 324–327, 332, 333, 335, 336, 339, 342, 344, 347, 348, 355–359, 361, 362, 364, 369, 371–374, 381, 384, 398, 404, 408, 409, 413, 414, 417, 420, 422, 429, 430, 433, 434, 441, 450, 453, 454, 464, 471, 479–485, 487–492, 494, 495, 497, 498, 504, 505, 507, 508, 517–519, 523, 524, 527, 529, 530, 535–537, 544, 546, 547, 554, 557, 561, 563, 564, 570, 587, 593, 601, 603, 611–613, 616, 619, 623–625, 631, 648, 651, 654, 658, 668, 669, 672, 676–678, 681–683, 714, 716, 717, 720–722, 728, 733, 736, 738, 744, 751, 756, 761–763, 765–769, 771–778, 780–784, 786–789, 791, 794, 796, 797, 799–804, 808–813, 815, 819, 824–827, 830, 832, 833–835, 837, 844, 846–853, 866, 867, 869, 872–874, 876, 877, 879–882, 887, 889, 891, 895, 896, 909–911, 913, 917–919, 921, 923, 924, 926, 935, 937, 940, 941, 944, 947–957, 959–963, 966–968, 971, 974–980, 984–988, 990, 991, 995, 996, 999, 1004, 1007, 1008, 1009–1011, 1013–1015, 1017, 1025, 1027, 1030, 1034, 1041, 1044, 1046, 1047, 1078, 1080, 1091, 1097–1099, 1102, 1104, 1110, 1113–1118, 1120, 1123–1126, 1128–1134, 1142, 1143, 1145, 1150, 1159, 1161, 1167, 1173, 1186, 1189, 1193–1196, 1198, 1204, 1205, 1215, 1218–1220, 1222, 1226, 1231, 1235, 1241, 1247, 1251, 1252, 1255–1257, 1261, 1263, 1267, 1268, 1271, 1274, 1275, 1277, 1281–1283, 1288, 1290, 1291, 1297, 1301, 1308, 1313, 1314, 1316, 1319, 1322, 1323, 1325, 1333, 1334, 1339–1346, 1348, 1353, 1358, 1362, 1368, 1369, 1387, 1389, 1391, 1396–1399, 1403, 1404, 1407–1409, 1412–1415, 1417, 1421, 1422, 1426–1432, 1435, 1437–1442, 1450–1456, 1459–1461, 1466–1468, 1470–1472, 1474, 1475, 1479, 1481, 1482, 1486, 1489–1497, 1500, 1502–1510, 1512, 1519, 1530, 1531, 1537–1539, 1541, 1542, 1546, 1552, 1562, 1567, 1578, 1594, 1597, 1598, 1600, 1601, 1603, 1606, 1607, 1611, 1620, 1623, 1625, 1627, 1630–1633, 1636–1639, 1642, 1643, 1648, 1649, 1651, 1654, 1657, 1659–1662, 1664, 1681–1683, 1689, 1691–1693, 1695–1697, 1700, 1701, 1703, 1704, 1706, 1707, 1709, 1710, 1712, 1714, 1715, 1717–1723, 1724–1730
 Lineravà, dv. 366
 Linksmūčiai, k. 1438
 Linkuvà 977
 Lisabonà, mst. 717
 Liškiavà 196, 198
 Liūblinas 128, 721
 Liūcenas 176, 177
 Liudvinavà, plv. 612, 835
 Liūksemburgas, vlst. 683
 Livōnija, buv. vlst. 80, 124, 125, 128, 129, 133, 136, 197, 206, 207, 211
 Lydà 196, 1490
 Lomonòsovas 825
 Lōmža 164
 Lōndonas, mst. 183, 395, 806, 1268, 1427, 1455
 Los Andželas, mst. 775, 1267
 Lostoja, up. 202
 Luàra 150
 Lubiánka 801, 802
 Lūckas, apskr. 221
 Lugovoilāgas 953
 Lukāšius, up. 1175, 1176
 Lukinė, dv. 275
 Lukšiai 370, 499, 734, 751–753, 772, 877, 878, 1177, 1182, 1188, 1249, 1256, 1297, 1305, 1324, 1374, 1432, 1467, 1539, 1544, 1618, 1621, 1625; k. 114, 204, 498, 713, 781, 814, 1169; par. 721; sen. 890, 1189, 1337, 1339; vls. 356, 487, 836, 995, 999, 1297, 1298
 Lupōniai, k. 1704
- M**
 Māgdeburgas, mst. 176, 199; sr. 951, 952, 954
 Māinas, up. 911
 Malāizija, vlst. 1416
 Māiburgas 124
 Mālduobė 1680, 1688
 Māly Plōckas 1414

- Malorosijskas, gub. 177
 Mana, up. 881, 1406; r. 952
 Mančesteris, mst. 776
 Mandžūrija 452, 455
 Mánskas 858, 860–865, 869; r. 357, 358, 442, 868, 1404, 1406, 1408, 1428
 Manskio Manskij, r. 348, 661
 Marienburgas 137, 197
 Marijampolė 53, 58, 107–109, 165, 168, 169, 184, 338, 472, 612, 614, 799, 807, 825, 842, 847, 851, 878, 879, 913, 926, 938, 950, 952, 954, 1011, 1014, 1044, 1275, 1276, 1288, 1297, 1382, 1410, 1413, 1423, 1435, 1439, 1441, 1446, 1453, 1458, 1459, 1461, 1473, 1479, 1530, 1539, 1598, 1604, 1606, 1633, 1639, 1644; apyg. 103–106, 108, 109, 223, 274, 287, 1270, 1272, 1274–1289, 1296, 1300; apskr. 17, 18, 68, 329, 407, 614, 671, 672, 799, 992, 1000, 1020, 1202, 1241, 1255, 1256, 1334, 1339, 1341–1343, 1363, 1369, 1403, 1431, 1434, 1446, 1458, 1465, 1661, 1680; mst. 268, 270, 275, 288, 367, 369, 370, 404, 406, 407, 490, 612, 614, 636, 670, 671, 680, 688, 717, 718, 784, 799, 824, 839, 998, 1150, 1189, 1241, 1243, 1254, 1256, 1719, 1720; r. 837, 907, 1202, 1256, 1341–1343, 1473, 1504, 1541, 1543, 1650
 Marimontas 187
 Martišiškė, k. 854, 856
 Mārva 324, 416; dv. 419, 427
 Marvėlė 416, 419, 427, 435
 Maskolprūdis 1687
 Maskvā, mst. 137, 159, 162, 165, 175–177, 193, 199, 201–203, 389, 395, 498, 558, 568, 569, 615, 681, 797, 802, 824, 825, 872, 874, 979, 1041, 1043, 1045, 1104, 1120, 1126, 1127, 1129, 1130, 1132, 1188, 1319, 1322, 1492, 1512, 1636, 1644, 1648, 1682, 1706, 1722
 Maštaičiai 84, 87, 104, 112, 207, 271, 288, 289, 293, 300, 310, 324, 430, 505, 542, 578, 619, 636, 637, 746, 748, 753, 933, 1017–1019, 1021, 1023, 1029, 1286, 1378, 1412, 1418, 1435, 1666; apyl. 929, 933, 934; dv. 82, 85, 86, 88, 90, 94, 101–103, 105–107, 266, 269, 274, 286–288, 293, 294, 297, 299, 637, 651, 1023, 1286, 1287, 1666; k. 110, 113, 147, 241, 284–286, 288, 292, 505, 637, 642, 658, 861, 926, 953, 973, 1003, 1004, 1136, 1411, 1529, 1536, 1575, 1654, 1697, 1703; plkn. 85–100, 107, 109, 112, 331, 1642; plv. 284, 636
 Maštaičių šilėlis, eiguva 43
 Matuliai 636
 Mazutaičiai 207
 Mažeikiai 26; apskr. 988, 992, 1118, 1409; mst. 1158; r. 487
 Mažoji Lietuva 19, 20, 518, 1471, 1599, 1600, 1603, 1631, 1643, 1649
 Mėdininkai 721, 1490; vysk. 721
 Medrabà 127, 154
 Meištai, dv. 234; k. 441, 838, 1402
 Mėklemburgas 1046, 1211
 Melbūrnas 1714
 Melnas 17; ež. 197
 Melninkai 288, 636
 Meļnragē 1043
 Memčikiai 846
 Mėmelis 1711
 Mėncas 420, 425
 Meņkiniai, k. 838, 1402
 Mėnsas 366
 Merkinė 1091, 1462, 1463, 1648; dv. 198; up. 518
 Merkys 1430
 Meškinė, k. 512
 Meškūnis 1687
 Meškūičiai, glžn. st. 1476
 Mičigānas, mst. 714, 780
 Miegališkė 1686
 Mikelaičiai 336
 Miliušaī 431, 818, 969, 970, 1323; giria 43
 Milupė, up. 1156
 Minaičiai, k. 971
 Minija, up. 183
 Minlāgas 950, 951
 Minskas 185, 186, 193, 1451; gub. 196; mst. 721, 825
 Miroslāvas 716
 Mītuva, up. 114, 115, 152, 154, 420, 430, 435
 Miūnchenas 119, 477, 1427
 Mykolaičiai, k. 468, 497
 Mogiliovās, gub. 196
 Moldovija 878
 Molėtai 905
 Molynė, k. 429; kln. 75, 420
 Mōlotovas 857, 949, 953; sr. 954
 Mongolija 824
 Mordvija 949–951, 953
 Morkāvas, vls. 1000
 Moskovijā 1490
 Mozūrija 135, 184; ež. 624
 Mozūriškės, k. 289, 296, 326, 459, 462, 512, 572, 636, 637, 678, 693–695, 713, 730, 842, 844, 850, 861, 953, 1003, 1136, 1327, 1336, 1516, 1522, 1528, 1536, 1576, 1578, 1580; apyl. 929; plk. 1324
 Mureikaī, k. 836
 Mūrmanskas, sr. 676
 Mursijā 681
 Mūsinkai, vls. 991, 1727
 Mūsōjā 425
 Mutergrābė 510
N
 Namibija, vlst. 1416
 Narkūnai 11, 84, 87, 97, 118, 126, 207, 224, 252, 271, 288, 293, 312, 324, 331, 518, 520, 619, 636, 637, 698, 739–741, 743, 745–747, 753, 973, 1001, 1268, 1286, 1287, 1336, 1418, 1460, 1467, 1632, 1687; apyl. 604, 1666, 1667; dv. 86, 121, 243, 260, 266, 269, 274, 285–287, 297, 519–521, 607, 619, 637, 651, 697, 698, 913, 1281, 1283, 1284, 1286, 1287, 1288; giria 43; k. 62, 75, 76, 79, 81, 83, 94, 95, 98, 119, 121, 122, 241, 284, 326, 522, 572, 609, 616, 619, 637, 658, 696, 698–700, 702, 710, 718, 835, 838, 839, 842, 844, 845, 847, 883, 913, 926, 945, 953, 1098, 1099, 1104, 1110, 1136, 1264, 1266–1268, 1278, 1283–1289, 1355, 1360, 1415, 1417, 1422, 1459, 1460, 1576, 1644, 1687; kpn. 121, 123; plkl. 420, 519, 702, 1659, 1662, 1664, 1665, 1667; plkn. 75, 77–83, 85–87, 89, 94, 96, 97–107, 109–112, 119, 120, 125–127, 148, 1417, 1418, 1630–1632; plv. 284, 285, 636; sen. 562
 Narvinskaja 348
 Nasrėnai 1696
 Našiškiai, k. 1654
 Naūdvaris, dv. 836; plv. 835
 Naugardūkas 134, 194, 196, 518
 Naujādvaris 201, 212
 Naujamiestis 1410
 Naujōji Akmėnė 26
 Naujōji Filadelfija 1414
 Naujōji Vilnia 500
 Naūkaimis 970
 Naūmiestis 17, 181, 183, 225, 295, 721, 734–736, 1267, 1297, 1479, 1492, 1692, 1719; apskr. 223; girinink. 18; mstl. 835, 1297; par. 20; r. 1091; vls. 1297
 Nausėdai 336
 Nazārovas 875
 Nemirai 19
 Nemunaiitis 734
 Nėmunas 22, 24, 25, 27, 29, 34, 35, 45, 53, 55, 56, 58, 60, 62, 64–67, 69, 70, 75–84, 86, 91, 94, 95, 97, 106, 107, 112–115, 119, 124–126, 130–132, 135–140, 148–154, 161, 163, 166, 167–170, 175, 176, 183, 184, 186, 193, 194, 878, 883, 911, 916, 968, 970, 1038, 1091, 1267, 1273, 1278, 1281, 1282, 1284, 1285, 1287, 1295, 1356, 1370, 1375, 1376, 1379–1382, 1389, 1395, 1403, 1411, 1418, 1419, 1423, 1432, 1438, 1447, 1453, 1454, 1460, 1465, 1469, 1471, 1481, 1483, 1484, 1488, 1490, 1509, 1512, 1538, 1542, 1578, 1589, 1590, 1597, 1599, 1600, 1606, 1608, 1621–1623, 1633, 1636, 1647, 1648, 1649; mst. 765; up. 17, 18, 20, 34, 59, 198, 199, 205, 206, 209, 211, 218, 222, 225, 227, 230, 233, 245, 247, 252, 260, 284, 286, 307, 316, 324–326, 328, 329, 333, 336, 342, 358, 362, 366, 368, 381, 383, 384, 391, 393, 395, 396, 400, 404, 409, 414–438, 447, 454, 517, 518, 521, 535, 537, 539, 544–550, 552–554, 558–562, 569, 570, 575, 577, 578, 585–587, 594, 611, 616, 617, 622, 627, 632, 648, 650, 651, 655, 658, 663, 670, 674, 684, 719, 749, 765, 780, 807, 817, 820, 825, 826, 974, 980, 986, 887, 1103, 1195, 1207, 1209, 1217, 1229, 1233, 1253, 1323, 1340, 1343, 1345, 1346, 1656, 1657, 1661, 1684, 1696, 1702, 1703, 1707, 1709, 1721
 Nemunėlis 415, 417, 419, 431, 435, 1464
 Neris, up. 169, 177, 419, 547, 911, 1490
 Nestoniškės 188
 Nesvyžius 160
 Nevėžis, up. 417, 419, 547, 1490
 Nidā 1091

- Niūjorkas, mst. 1728
 Niūrnbergas 1491
 Nižegoròdskas 175
 Nižnij Ingušas, r. 951, 953
 Nykà, up. 417
 Nyroblàgas 949, 953, 954
 Nystàdas 18
 Nýšgiris, mšk. 855
 Noreikiškės 342
 Norilskas 853, 964
 Norkúnai, apyl. 929; dv. 441; k. 289, 927
 Notànga 132
 Nóva, k. 17, 18, 1598, 1606; up. 204, 1161, 1597, 1598
 Nòvaja Aleksèjevka, k. 1408
 Novàraistis, drp. 29, 30
 Nòvužė 1270; kr. 490
- O**
- Obeliškiai, k. 416, 572, 836; giria 43
 Odesà, mst. 615, 1720
 Òka, up. 207
 Olándija, vlst. 18, 53, 222, 683, 1722, 1723
 Olijà, up. 292
 Oliokmínskas 874
 Omentiskiai, k. 612
 Òmskas 910, 1438
 Ongudàjus, r. 849
 Ontàris, ež. 717
 Orenbùrgas 175
 Orijà, upl. 59, 205, 206, 273, 502, 504, 511, 714
 Òrsa 881
 Ostràvna 177
 Ostroleńka 163–165, 193
 Osvencimas 983
 Oškàsviliai 799
 Oškínė, k. 837
 Ovà, upl. 18
 Oziorlàgas 949–953
 Ožiai, dv. 198
 Ožkabalai, k. 189
- P**
- Paantvardýs, k. 62
 Pabàltijys 55, 878, 1217, 1504, 1507
 Pabèržė 1087
 Pacíficas 1269
 Padovinýs, vls. 1000
 Padvarniškiai 1436
 Paeglonė 221
 Paežerėliai, vls. 304, 306, 751, 835–838, 989, 1011, 1297, 1298, 1402
 Paežeriai 1441; vls. 612
 Pagėgiai 151, 420, 434, 443, 1429, 1440, 1606, 1689, 1695; apskr. 835; par. 1695; r. 183
 Pagirýs 134, 199
 Pajàutai, giria 43
 Pajevonýs 1436; vls. 992
 Pajotijýs 12, 48, 476, 479, 498, 506, 658, 667, 752, 851, 862, 953, 1017, 1018, 1023, 1024, 1308, 1400, 1426, 1466, 1467, 1500, 1584, 1585; dv. 257, 258, 274, 297, 460, 461, 467, 637, 651, 1004; gyv. 469; k. 439, 447, 458, 462, 465–467, 471, 472, 476, 481, 485, 487–493, 495, 501, 629, 639, 835, 836, 838, 1004, 1118, 1127, 1137, 1140, 1336, 1685, 1686, 1729; mšk. 590; plv. 295, 296, 298, 326, 636
 Pajùris 212
 Pakalnė 398
 Pakalniškiai 11, 12, 71, 74, 229, 310, 324, 327, 329, 335–337, 343–347, 350–352, 354, 355, 362–369, 373, 374, 384, 391, 398, 399, 416, 420, 431, 436, 549, 571, 740–747, 765, 817, 819–821, 878, 885, 886, 912–917, 945, 969, 970, 1018, 1022, 1336, 1356, 1405–1407, 1409, 1429, 1453, 1461, 1470, 1570, 1648, 1696; apyl. 374, 929; k. 32, 37, 41, 63, 69, 70, 234, 236, 241, 244, 245–247, 260, 265, 307, 325, 326, 328, 331, 333, 334, 336, 342, 346–348, 350, 356, 359, 363, 371, 372, 376, 377, 384, 399, 404–408, 447, 448, 455, 560, 637, 658, 696, 741, 742, 765, 816, 818, 823, 827, 828, 829, 835–839, 847, 851, 862, 867, 878, 911–913, 915, 953, 959, 968, 980, 983, 993, 1001, 1018, 1022, 1039, 1108, 1120, 1128, 1136, 1137, 1039–1141, 1168, 1211, 1246, 1262, 1264, 1323, 1327, 1331, 1332, 1355, 1403, 1408, 1409, 1438, 1453, 1460, 1470, 1505, 1512, 1513, 1554, 1557, 1562, 1576, 1594, 1595, 1649, 1650, 1657, 1681, 1686, 1696, 1722, 1727; kp. 853, 1649, 1650; sen. 333, 350, 365, 374, 412, 916, 1007; senkapiai 69, 1633
 Pàkamoniai, k. 183
 Pakaruòkliai, kln. 57
 Pakaunė 386
 Pakruòojis 911, 1438, 1464; r. 1696
 Pakùionis 1411
 Palangà 165, 169, 170, 183, 191, 197, 212, 1080, 1416, 1421; mst. 1185, 1718, 1720; vls. 988
 Palankinė, k. 301, 358
 Palemònas 64, 1150, 1209, 1211, 1212, 1215, 1216
 Palemòno kàlnas 136, 137
 Palenkė 58, 134; vaiv. 201
 Palėvenė, dv. 276
 Pališkiai 336
 Paluobiai, k. 473, 851, 1188, 1431, 1712
 Pamaskvė 1219
 Pamituvýs, k. 338
 Panemùnė 14, 17, 18, 34–57, 69, 127, 149, 151, 193, 203, 211, 213, 219, 221, 254, 324, 426, 428, 480, 549, 713, 719, 1365, 1395, 1451, 1479, 1488, 1636, 1692; dv. 204, 212, 213, 217, 218; par. 721; pln. 1366; sr. 329, 336
 Panemunėlis, mstl. 788, 1476
 Panevėžýs 188, 661, 788, 951, 973, 1096, 1458, 1462, 1463, 1639; apskr. 992, 1255, 1680; mst. 367, 796, 994, 1096, 1150, 1159, 1163, 1179, 1692, 1693, 1701, 1706; r. 338, 1462, 1544, 1642
 Panykiai, dv. 204
 Pankliškės miškas 258, 286, 295, 300, 458, 463, 466, 476, 493, 639, 1324–1326; eiguva 43
 Panòviai 510, 862; k. 837, 850
 Pantelàičiai 624
 Pantėliai 624
 Paorijai, k. 730
 Papartynai, k. 734, 837
 Papeiškiai, k. 1666, 1667
 Papilė 1717; vls. 988
 Pàpiškiai 271, 288–300, 534, 636, 637, 875; dv. 266, 269, 274, 286, 287, 300, 637, 836, 1003; girinink. 636; k. 284, 296, 617, 620, 637, 838, 850, 926, 954, 1003, 1133, 1267, 1692; mšk. 397, 430; plv. 284, 636
 Paprùsė 222
 Parausiai, k. 1441; apyl. 1442
 Parýžius, mst. 67, 175, 177, 195, 196, 395, 598, 797, 1491
 Pàrkas 300; eiguva 43
 Paspirgėliai, k. 1402
 Pasvalýs, mst. 785, 1183
 Pašešupiai 19, 20
 Pašiliai 212
 Pašilių miškas 845
 Pašventýs 183
 Pašvitinýs, vls. 796, 992
 Pavasijai, k. 486
 Paveliuonà 1156
 Pavembriai, k. 191
 Pavidaujýs, k. 815
 Pavilkijýs 1438
 Pavirangiai, k. 856
 Pàvolgis 191
 Pažaislis 109, 1414
 Pažėrai, k. 966
 Pečiorlàgas 954
 Pelėniai, k. 368, 1288
 Pempýnė 1589, 1591
 Pensilvànija, valstija 1689
 Perelòmas, dv. 198
 Perkùniškė 288, 289
 Pèrmė 858, 860, 949, 953, 954; sr. 454, 857, 864, 903
 Pèrsija 165
 Pervàzninkai, k. 225, 835, 851
 Pescianlàgas 949, 954
 Peterbùrgas, mst. 158, 166, 192, 467, 597, 600, 755, 910
 Petràičiai, k. 456, 512, 637, 837, 840, 847, 851, 864, 954, 1006, 1336
 Petràpilis 386, 796
 Petrašiùnai 207, k. 447, 1415; kp. 1452
 Petrašiuņgiris, mšk. 1286
 Petrogràdas 1441
 Petropàvlovskas 159
 Piatigòrskas 1185
 Piesčiai, k. 288, 289, 636, 743, 747; k. 296, 465, 492, 506, 511–513, 516, 637, 730, 732, 741, 836, 863, 945, 954, 1003, 1133, 1719
 Piėštė 136, 154
 Pìkeliai 487
 Pilàitė 419
 Pilėnai 751
 Pilypai, k. 1402
 Piliùkiškė 288
 Pìlkalnis 19, 813; apskr. 19
 Pìlvė, upl. 204
 Piľviškiai 204, 823, 843, 851, 869, 1491, 1642; k. 18, 249; vls. 993
 Pìnškas 134, 196
 Pivašiùnai 1586

- Pypliai, k. 150, 419
 Pypliškė, k. 836
 Pyrągiai 289, 636
 Plembergas 174
 Plieniškiai 224, 271, 476; dv. 223, 234, 297, 476; k. 292, 476, 667, 856; kp. 843; mšk. 851; pav. 280; plv. 636
 Pliorišiai, k. 475, 1683
 Plynutė 398
 Plókščiai 204, 211, 234, 252, 327, 328, 331, 336, 347, 350, 359, 362, 363, 384, 386, 387, 396, 419, 421, 422, 436, 472, 538, 654–657, 716, 734–736, 752, 759, 765, 787, 842, 851, 885, 894, 939, 968, 997, 1000, 1094–1096, 1145, 1148, 1205, 1246, 1249, 1273, 1308, 1309, 1312, 1316, 1337, 1339, 1381, 1382, 1389, 1428, 1432–1434, 1453, 1462, 1469, 1479, 1491, 1492, 1586, 1598, 1621, 1656, 1699; apyl. 374, 1229, 1304, 1597, 1599; bžnk. 607; k. 325, 331, 617, 781, 902, 1110, 1127, 1402, 1654; msl. 1699; par. 345, 721; pv. 328; sen. 329, 1309, 1313, 1337; vls. 17, 20, 454, 456, 572, 836, 837, 854, 856, 989, 991, 992, 994, 996, 998–1000, 1011, 1018, 1297, 1298
 Plūngė 109, 179, 1502
 Pzenas, mst. 769
 Podgòrnas 1126
 Podòlė 161, 167, 209; gub. 196
 Pòdvarkas, ež. 1436
 Pòlockas 128, 134
 Poltavà 18
 Pomerànija 160, 161, 175, 1046, 1298
 Pòrtas, mst. 413
 Portugàlija, vlst. 184, 413, 717
 Pòtma 949
 Povonzkai, kp. 187
 Poznànė 160, 171, 188, 811; kr. 275
 Prahà, mst. 162, 175, 193, 327, 1050
 Pranciškavà, dv. 265, 279, 297; k. 637; plv. 280, 284, 299, 636
 Prancūzija, vlst. 18, 154, 159, 161–163, 171, 222, 597, 599, 619, 683, 688, 1358, 1700
 Priekulė 1150
 Prieñai 198, 688, 721, 949, 1411, 1714; apskr. 992; r. 362
 Prūsėliai, k. 288, 454, 489, 493, 636, 709
 Prūsija, buv. vlst. 18–20, 22, 23, 32, 54, 65, 66, 135, 139, 154, 160, 162, 163, 165, 168, 175, 177, 179–181, 183, 211, 218, 220, 222, 223, 227, 275, 326, 329, 421, 422, 438, 447, 617, 721, 1150, 1273, 1419, 1471, 1490, 1577, 1726
 Pskòvas 796
 Puidokai 336
 Punià 187, 966; dv. 198
 Puniškiai, k. 838
 Pūnskas 504, 505, 875, 879, 880; vls. 875, 1000
 Pupàsodis, k. 680
 Pūsdešriai 733, 734, 736; k. 1681, 1682
 Pūskepaliai 288, 289
 Pūstapėdžiai 787
- R**
 Radòmas, mst. 185
 Radvilėškis 490, 751, 1031, 1464; r. 971, 1031, 1431, 1434
 Ragainė 125, 126, 131, 132, 137, 152, 433, 768, 1478, 1490, 1591, 1593, 1667
 Ràganų kàlnas 60
 Raguvėlė 274
 Raigardas 165, 167, 170, 184; ež. 164
 Rainiai 357
 Rambýnas 433, 434, 1471, 1589, 1590, 1593; kln. 420, 432, 434
 Ramýgala 1463
 Ramòniškiai, k. 1189
 Rasėiniai 18, 75, 116, 174, 175, 211, 219, 254, 307, 429, 430, 547, 575, 667, 716, 788, 801, 820, 951, 1032, 1499; apskr. 86–88, 100, 102, 106, 118, 144, 148, 169, 219, 220, 266, 274, 788, 801, 847, 911, 918, 979, 986, 993, 999, 1716; mst. 429, 991, 1114, 1169; r. 1176
 Ràsos, kp. 1422
 Raudonàsis tvenkinys 1660
 Raudòndvaris 54, 150, 419, 466; apyl. 535
 Raudònė 109, 146, 150, 169, 175, 194, 363, 366, 419, 420, 429, 430, 627, 825, 826, 1438, 1471; dv. 412, 413; k. 429; vls. 144–147, 266, 274, 413, 995, 999
 Raudonėnai 154; plkn. 154
 Reclàgas 950, 952, 953
 Regensbùrgas 770, 1714
 Reinas, up. 67, 150
 Rėkėliai, k. 288
 Repnavà, dv. 297
 Repnavas, plv. 280
 Rešòtai 850, 858, 861, 951, 953; r. 869
 Ridikalnis 347, 362, 815, 816, 818
 Riepnovas, plv. 636
 Rietàvas 109, 165, 212
 Ringaudai, k. 683
 Riņgupis 12, 529, 544, 605
 Riògliškiai, k. 836
 Ritiniai, k. 462, 490, 831, 900, 1424, 1584
 Rygà, mst. 133, 134, 192, 498, 796, 827, 876, 1530, 1709
 Rýgiškiai, k. 1605
 Rochesteris, mst. 837
 Ročesteris 729, 801–804
 Rokaĩ 1150, 1155, 1165, 1168, 1508
 Ròkiškis, mst. 788, 1717; r. 1476
 Romà, mst. 66, 128, 136, 199, 200, 212, 714, 718, 810, 999, 1097, 1441, 1442, 1490, 1491, 1539, 1597, 1682
 Romàiniai 221
 Ropienà, k. 854
 Ros, msl. 1188
 Rubėžkelis 18
 Ruborgas, sen. 206
 Rudnià, mst. 621
 Ruñšiškės 177, 208, 716, 1728; dv. 198; girinink. 18
 Runkiai, k. 188
 Rùsia 335
 Rùsija, vlst. 18, 23, 25, 116, 140, 154, 156, 158–166, 173, 175–177, 191, 193, 200, 207, 225, 309, 329, 357, 447, 480, 535, 596, 598, 599, 634, 635, 677, 683, 721, 744, 784, 796, 903, 910, 915, 919, 930, 948, 975, 976, 993, 1015, 1087, 1098, 1123, 1188, 1219, 1220, 1262, 1281, 1288, 1289, 1409, 1412, 1438, 1441, 1463, 1491, 1620, 1700, 1701, 1706; sr. 985
 Rùsnė 420, 1440
 Ružanà, dv. 202
- S**
 Sàbas, pelkė 75
 Sabýnė 1461
 Sachsenhausenas 810
 Saginavas 714
 Sajànai 866, 870, 871
 Saksònija 813, 957
 Sàlakas 487
 Salantai 1696
 Salgueira 413
 Samajauskynė 365, 605
 Sandomýras 128
 Sàntk Peterbùrgas, mst. 161, 1179, 1453, 1491
 Sanskoje, gyv. 1404
 Santjàgas 219
 Sao Paulo 1115
 Sapiėginė 18
 Sapiėgos giria 58
 Sapiėžiškis 199
 Saragòsa 681
 Saràtovas 824
 Sargėnai 1503
 Sasnà 1544
 Saùsgiriai, k. 363
 Savàlkai 329
 Savanòriai, k. 486
 Schalauenburgas 125
 Sedà 109
 Seinai 570, 718, 720, 721, 788, 1410, 1411, 1413, 1439, 1441, 1442, 1637, 1642, 1644; apskr. 671; vysk. 722
 Sėmba, istor. sr. 128, 132, 335
 Semeliškės 910
 Senàpilė 1479
 Senavà 1689
 Senjotijis 1685
 Seņprūdis 664
 Serėdžius 35, 80, 126, 136, 137, 150, 154, 169, 175, 183, 372, 419, 420, 434, 437, 538, 1358, 1418, 1490, 1491, 1494; plkn. 110; vls. 110, 999
 Sevastòpolis 159, 165
 Sevdeldorlàgas 952, 954
 Sibiras, geogr. sr. 23, 168, 344, 345, 348, 350, 353, 356, 357, 359, 362, 372, 374, 394, 454, 476, 482, 493, 503, 661, 688, 716, 766, 796, 842, 846, 848, 852, 867, 868, 869, 884, 888, 891–893, 895, 909, 911, 923, 926, 948, 954, 957, 963, 968, 1113, 1132, 1288, 1406, 1407, 1428, 1432, 1438, 1443, 1444, 1681–1683, 1693, 1699, 1705, 1727
 Siblàgas 954
 Siesartėnai 1464
 Siesartis 199, 204, 325; up. 958, 1189; upl. 58, 59, 205
 Siesikai, par. 275

- Silėzija 161, 769
 Simbirskas 175
 Siėnas 198, 721, 889
 Sintautai 18, 480, 615, 688, 717, 733, 734, 736, 752, 764, 1086, 1091, 1092, 1145, 1146, 1163, 1151, 1154, 1158, 1256, 1267, 1337, 1462, 1463, 1473, 1474, 1500, 1640, 1642; apyl. 480; mstl. 836; par. 721, 908, 1473; sen. 705, 856, 1189, 1270, 1339, 1681; vls. 241, 835, 836, 838, 850, 988, 1128, 1136, 1268, 1297, 1298, 1402, 1682
 Sirvydai, k. 241, 242, 835
 Suvalkai, apskr. 1000
 Skaistakaimis 12, 75, 84, 231, 510, 517, 522, 526–528, 530, 533, 538, 542–544, 546, 547, 549, 550, 555, 556, 569, 576, 578, 585, 595, 608–610, 615, 619, 622, 669, 672, 674, 698, 765, 884–886, 913, 914, 972, 1014, 1259, 1264, 1336, 1429, 1448, 1451, 1499, 1545, 1546, 1549–1551, 1553, 1554; giria 43; k. 76, 118, 121, 441, 517–520, 568, 571, 596, 615–617, 619, 658, 670–672, 836, 838, 840, 883, 913, 935, 954, 959, 977, 983, 984, 1000, 1001, 1027, 1103, 1125, 1150, 1215, 1229, 1332, 1451, 1517, 1519, 1522, 1527, 1529, 1536, 1545, 1546, 1548–1550, 1575, 1576, 1657, 1686, 1703; Skalvė, istor. sr. 151, 152
 Skandināvija 1346, 1512
 Skaėdupiai, k. 836
 Skaudvilė 357; vls. 357, 1408
 Skenduolynė 1687
 Skirpstaujė 17
 Skirsnemunė 62, 75, 76, 78, 80, 81, 113, 125–127, 130–132, 135, 139, 151, 198, 199, 205, 209, 212, 342, 396, 420, 539, 554, 719, 739, 788, 900, 1113, 1114, 1438, 1491, 1599, 1606, 1648; bėnk. 62, 79; dv. 18, 58, 139, 198, 325, 1636; giria 58, 206; girinink. 18, 205; mst. 75, 76, 121; sen. 205; vls. 59, 62, 205, 986
 Skirsnemunėškiai, k. 966
 Skotoprogonoje 881
 Skriaėdziai 614, 1413
 Skuėdas, dv. 202; vls. 110
 Slėnimas 134, 518
 Slavikai 18, 355, 440, 472, 498, 508, 510, 623, 734, 736, 761, 767, 809, 813, 850, 853, 1156, 1176, 1188, 1293, 1410, 1411, 1432, 1467, 1699; apyl. 1293; bėntk. 1293; k. 761; par. 721, 1410; sen. 506, 1337, 1339; vls. 119, 835, 837, 838, 988, 1297, 1298
 Smaliniėkai 62, 211, 225, 353, 420, 433, 617, 1404, 1419; vls. 835
 Smolėniskas 176, 177, 200–203, 677; vaiv. 213
 Smukėčiai 788
 Snapaitynė 1513
 Sokaiėiai 420
 Soldau 810–812
 Solikėmiskas 949
 Sovėtskas 436, 1432, 1470
 Sovietų Lietuvà 1492
 Sovietų Sąjunga, buv. vlst. sąjunga 348, 563, 809, 872, 975–978, 990, 1007, 1008, 1015, 1046, 1134, 1178, 1179, 1184, 1217, 1268, 1427, 1435, 1492, 1499; sr. 977
 Spyglys, eė. 776, 777
 Sprainaiėiai 12
 SSRS, buv. vlst. sąjunga 442, 593, 1104, 1105, 1110, 1118, 1123, 1124, 1126, 1127, 1129, 1132, 1186, 1721, 1730
 Stalinabėdas 955
 Stalingrėdas 569, 570, 951
 Stalupėnai 20; apskr. 19
 Stanaiėiai 207, 234, 326, 384, 447, 664, 713, 740, 742–744, 747, 1336, 1403; k. 236, 247, 258, 260, 439, 447–449, 451–453, 455, 456, 637, 661, 833, 834, 839, 842, 844, 845, 847, 848, 864, 894, 1003, 1027, 1136, 1137, 1278, 1286, 1403, 1653, 1665, 1669, 1687, 1693, 1695, 1703; kp. 1537; vls. 855
 Starkai, k. 838
 Staugaiėiai, k. 20
 Steplėgas 949, 950, 952, 954
 Stojardlai 186
 Stoniėškiai, apyl. 183
 Stoėkai, k. 1444
 Striupai, k. 241, 877, 1697
 Stulgiai 328, 820
 Subdurys, par. 717
 Subotinas 1414
 Sudėrgas 62, 66, 80, 211, 300, 324, 355, 398, 406, 422, 431, 433, 437, 438, 507, 553, 578, 630, 971, 973, 1189, 1295, 1296, 1337, 1381, 1382, 1389, 1391, 1438, 1440, 1473, 1492, 1597, 1621, 1648; apyl. 817, 1293; mėk. 404, 406; par. 632; sen. 507, 1189, 1337, 1339; vls. 856, 992, 1000
 Sėduvė, istor. sr. 18–20, 38, 40, 43, 49, 58, 59, 77, 80, 83, 136, 197, 198, 200, 204, 206, 207, 221–225, 327, 421, 422, 439, 447, 481, 721, 722, 788, 1031, 1265, 1411, 1437, 1628, 1712; kr. 17, 479; mst. 1439; sr. 721; up. 420
 Sėomija, vlst. 600, 683, 1095, 1461, 1700
 Susumėnas, r. 951
 Sutkiai, k. 512
 Sutkynė 820
 Suvalkai 66, 165, 167, 184, 225, 249, 329, 617, 751, 1439, 1642, 1643; gub. 64, 66, 223, 290, 636, 1097, 1480, 1539; k. 835, 837; kr. 510, 1000; mst. 636
 Suvalkijà, etnogr. sr. 59, 198, 203, 206, 207, 209, 221, 223–225, 327, 422, 425, 439, 487, 722, 770, 799, 817, 876, 880, 892, 1124, 1102, 1288, 1289, 1454, 1476, 1481, 1484, 1488, 1537–1539, 1541, 1542, 1550, 1555, 1558, 1595, 1628, 1633, 1712, 1718, 1726, 1729; gub. 1491
 Suvalkų Kalvarijà 992
 Suvėkai, dv. 260
 Svetėšinas, dv. 204
 Svislėė, dv. 326
 Svyriai, apskr. 985

Š

- Šakaiėiai, k. 207, 325
 Šakiai 18, 22, 35, 36, 38, 41, 53, 140, 96, 99, 100, 116, 118, 207, 224, 225, 230, 232, 234, 249, 271–274, 283, 297, 300, 337, 341, 350, 356, 359, 363, 364, 367, 369, 371, 374, 384, 389, 396, 430, 436, 441, 454, 455, 458, 462, 464, 469, 470, 472, 474–476, 488, 493, 495, 496, 498, 504, 506–508, 510, 513, 538, 553, 563, 567, 584, 604, 606, 611, 617, 621, 627–630, 632, 650, 654–656, 658, 659, 663, 664, 680, 681, 687, 699, 720, 730, 734, 735–738, 748, 753, 757, 759, 764, 772, 783, 853–855, 851, 853, 868, 874, 877, 885, 913, 915, 916, 918, 919, 923, 928, 932, 937–939, 941, 943, 945, 949–956, 958, 960–964, 972, 973, 1010, 1025, 1096, 1267, 1284, 1291, 1293, 1294, 1296, 1297, 1304, 1307, 1317, 1318, 1324, 1330, 1331, 1337, 1364, 1366, 1370, 1372, 1374, 1375, 1384, 1385, 1387, 1396, 1399, 1400, 1402, 1404, 1405, 1407, 1414, 1419, 1424–1426, 1429, 1435, 1439, 1448, 1450, 1457, 1461, 1462, 1464, 1465, 1467, 1471–1474, 1483, 1485, 1489, 1491, 1492, 1495, 1496, 1498, 1500, 1501, 1503, 1504, 1510, 1529, 1539, 1541, 1542, 1550, 1554, 1586, 1597, 1606, 1616, 1623, 1627, 1631, 1633, 1635, 1638, 1643; apyl. 204, 300, 339, 370, 1256, 1257; apskr. 17, 21, 85–88, 90, 91, 93–96, 99, 101–104, 106, 107, 109, 110, 112, 118, 119, 122, 234, 235, 237–239, 242–244, 247, 249–252, 254, 257, 259, 265, 267–270, 274, 280, 281, 283, 288, 293–297, 301, 302, 304, 305, 312, 356, 406, 409–412, 441, 474, 476, 479, 485, 486, 502, 529, 530, 612, 614, 649, 660, 661, 670, 672, 709, 733, 751, 752, 808, 835–838, 848, 910, 918, 925, 927, 930, 936, 974–976, 979, 980, 985, 990, 1004, 1006, 1007, 1010, 1011, 1013–1016, 1018–1020, 1022–1026, 1100, 1102, 1118, 1130–1133, 1136, 1232, 1234, 1235, 1259, 1263, 1265, 1266, 1270, 1276–1278, 1281–1283, 1285, 1286, 1289, 1291–1294, 1296–1298, 1402, 1466, 1541, 1689, 1697, 1700, 1703, 1711, 1712, 1719; dv. 242, 270, 281, 297, 300–302; eė. 1156; kp. 841, 880, 1270; kr. 481, 733, 736, 751, 753, 780, 974, 1145, 1177, 1254, 1438, 1643, 1720; mst. 66, 124, 250, 270, 299, 302–305, 325, 497, 498, 572, 612, 733, 756, 757, 782, 787, 791, 808, 817, 825, 827, 828, 830, 839, 956, 975, 980, 986, 993, 994, 995, 997, 1020, 1145–1147, 1151–1155, 1157–1160, 1162–1164, 1167–1169, 1173, 1176, 1178, 1179, 1181, 1182, 1186, 1189, 1191, 1193, 1194, 1202, 1209, 1215, 1229, 1241, 1243–1245, 1249, 1254–1258, 1295, 1297, 1319, 1334, 1427, 1682, 1683, 1696, 1699, 1701, 1703, 1719–1721, 1729; mstl. 814, 836, 838;

mšk. 293, 294; par. 224, 512, 730; plv. 637; r. 4, 26, 29, 34–36, 69, 123, 126, 333, 334, 347, 349, 358, 439, 478, 489, 494, 495, 497, 499, 507, 607, 658, 674, 675, 678, 688, 713, 714, 795, 829, 835–838, 843, 850, 874, 878, 892, 923, 924, 927, 936, 938, 941, 944–948, 956, 974, 975, 1003, 1010, 1033, 1077, 1080–1082, 1091, 1142, 1145, 1146, 1149–1154, 1156, 1157, 1163, 1166, 1175, 1176, 1180, 1184, 1186, 1191, 1193–1195, 1197, 1198, 1201–1205, 1213, 1217, 1218, 1227, 1236, 1241, 1243, 1246, 1247, 1255–1257, 1288, 1301, 1308, 1309, 1324, 1327, 1331, 1334–1337, 1339, 1341–1343, 1353, 1369, 1374, 1382, 1386, 1388, 1391, 1392, 1398–1400, 1411, 1413, 1420, 1425–1428, 1430, 1431, 1435, 1441, 1443, 1458, 1461–1466, 1468, 1471–1475, 1479, 1483, 1484, 1487, 1496, 1499, 1503, 1505, 1506, 1509, 1512, 1539, 1542–1544, 1581, 1595, 1597–1600, 1610, 1616, 1621–1623, 1625, 1626, 1628–1633, 1636, 1638, 1642, 1651, 1656, 1657, 1680, 1699, 1707, 1720, 1722, 1726–1728; sav. 53, 1334, 1484, 1618; sen. 454, 506, 1189, 1257, 1258, 1697; vls. 266, 274, 280, 286, 297–300, 454, 837, 842, 843, 856, 962, 988, 992, 995, 997–1000, 1011, 1136, 1297, 1298
 Šalčiniškai, r. 1430
 Šališkas 881
 Šančiai 688, 1720
 Šaukėnai 1080, 1421
 Šeduvà, mstl. 992; r. 1431
 Šedvygai, k. 1711
 Šeinfeldas 1714
 Šeplerynė 1686
 Šereitlaukis 432, 433, 1589, 1591, 1593
 Šerūslaukis 420
 Šešupė 77, 203, 420, 438, 623, 628, 634, 761, 973, 1480, 1490, 1544; kr. 623; up. 17–20, 463, 578, 629, 632, 767, 809
 Šėta 688
 Šetėkšniai, k. 1576
 Šėtėjai, k. 18
 Šiaudinė, k. 435, 526, 527, 556, 576, 586, 1169, 1408
 Šiauduvà 212
 Šiaudžiai, k. 1086–1088, 1461
 Šiaulėnai 26, 165, 166, 890, 1031, 1093, 1434, 1396, 1423, 1433, 1445, 1448–1460, 1467, 1468, 1476, 1505, 1606, 1640; apskr. 170, 171, 796, 966, 992, 999, 1255, 1730; kr. 4, 362, 472, 498, 500, 617, 622, 668, 678, 785, 848, 992, 1109, 1150, 1235, 1433, 1631, 1705–1707, 1730; r. 1168, 1704
 Šiàurės Amėrika 31, 32, 42, 1611
 Šiàurės jūra 1081
 Šilaičiai, kp. 1096
 Šilalė 357, 490, 1409; kr. 357; mst. 700
 Šilas, mšk. 300, 463, 511, 846, 1324, 1325
 Šilavotas 680
 Šilėliai, dv. 170

Šilėlis 300, 398
 Šilėnai, k. 204
 Šileravà, k. 384, 816, 1124, 1514, 1568, 1571, 1572
 Šilgaliai, k. 286, 288, 289, 292, 300, 637, 1410, 1643, 1644; vls. 305, 1270
 Šilinė 34, 75, 94, 106, 126, 232, 233, 307, 415, 420, 428, 429, 539, 585, 825, 1032, 1380, 1419, 1702; apyl. 970; gyv. 34, 980–982, 986, 987; k. 145, 1496, 1536, 1576; mstl. 765
 Šiliniškai, k. 856, 1425
 Šilkmergė 813
 Šilupė 32, 39, 355, 397, 661, 1573, 1615, 1633; up. 417, 1323; upl. 33, 41, 333, 342, 350, 359, 362, 447, 819, 1323
 Šilupiai 371
 Šilūpiškiai, k. 837
 Šilūtė 383, 420, 819, 1150, 1440; r. 184, 333, 389, 1137, 1440
 Šiluva 211, 342, 770
 Šilvėnai 752
 Šimkaĩ 471, 632, 679, 739–741, 748, 1017, 1018, 1024, 1025, 1028, 1336, 1414, 1435, 1447; k. 245, 637, 678, 680, 835, 839, 842, 845, 945, 1004, 1136, 1332, 1446, 1514, 1518, 1523, 1536, 1541, 1550–1552, 1554, 1580
 Šimkaičiai 788; vls. 992
 Šimoniai 788
 Širvintà, mst. 813
 Širvukai 271, 300; dv. 281, 297
 Šiuoriškiai, k. 837
 Šiurpai, k. 730, 732
 Šiurpiškiai, k. 512; kp. 856
 Škõtija 1415
 Šlamaĩ 1189
 Šlavėnai 909
 Šnaukštai, k. 179–181
 Šri Lánka 1416
 Štratai 612
 Štrýtgiris 447, 1403; mšk. 455
 Štúthofas 1017
 Šukšynė 447
 Šunkariai 968
 Šunskai 614, 1381
 Švabiš Gmuendas 1714
 Švarpliai, k. 288, 289, 454, 637, 842, 843
 Švėdija, vlst. 18, 55, 374, 599, 1491
 Švediškaĩ 878
 Šveicàrija, vlst. 18, 19, 222, 1218, 1446
 Švėkšna, mstl. 180, 183, 184
 Švenčiõnyš 166, 798
 Šventõji 1490; mstl. 197; up. 169, 420
 Švigždė 63, 405, 819, 914

T

Tabakinė, k. 242, 836
 Tadžidas, r. 965
 Tadžikija 857–859, 862, 865, 866, 955
 Taišėtas 357, 850
 Tàlinas 28
 Talkõtas, upl. 126
 Tampa 1692

Tamuliškė 288
 Tarýbų Sąjunga 933
 Tarpgiris 854
 Tarpūčiai, k. 234, 1402
 Tauragė 109, 347, 494, 766, 815, 1429, 1445, 1632; apskr. 1255; mst. 500, 817, 825, 991, 992, 1150, 1168, 1175, 1254, 1706; r. 208
 Teksàsas 713
 Telšiai 165, 212, 1409, 1442; apskr. 721, 996, 1255; mst. 1696, 1706; sen. 206; vysk. 721, 1695
 Temlãgas 950
 Tempelis, giria 43
 Tengà, gyv. 849
 Terėesai 57
 Terre Hautas 1697, 1698
 Tiflisas 849
 Tijūnupis 347, 819, 970
 Tikõcinas 721
 Tiltãaubė 1687
 Tižė 65, 118, 125, 154, 163, 225, 420, 423, 427, 428, 436–438, 617, 768, 811, 1411, 1415, 1417, 1432, 1440, 1453, 1470, 1478, 1490, 1644, 1667; kr. 810; mst. 769, 800
 Tiràspolis 199
 Tirlikai, k. 368
 Tirmėnai, k. 490, 1402
 Tiunėnė 871, 872, 876, 877; mst. 860; sr. 441, 454, 846, 848, 923
 Týtuvėnai 109, 430, 770
 Tõmnė, mst. 197
 Torõntas, mst. 774–776, 778, 1696
 Torunė 811
 Tràkai 41, 137, 165, 166, 194, 524, 536, 907, 1388, 1399, 1490; dv. 913; k. 856, 865, 881, 883, 954, 1136, 1583, 1584, 1585; mst. 209, 222, 421; mšk. 895; vaiv. 222
 Tràkas 13, 224, 271, 691, 740, 748, 1336; dv. 265, 272, 281, 297, 569, 637, 651, 1005; eiguva 43; gyv. 1005; k. 637, 643, 692, 836, 840, 1687; plv. 637
 Trakiskiai, k. 799, 1458
 Trakùtis, mšk. 300, 1324, 1325
 Trapėnai 420
 Troškùnai 788
 Trumbàtiškis, vls. 467
 Tùla, gub. 176
 Tupikai, k. 20
 Turcinaĩ, k. 402, 878, 1692, 1693
 Turgėliai 839, 843
 Turkestànas 615, 796
 Turkija 161, 165, 175, 176
 Turovas 134
 Turžėnai 1438
 Tusàiniai, dv. 768
 Tvėrai 212; sen. 213
 Tvėrė 1188; sr. 128
 Tvirbutai, dv. 204

U

Uchtà, r. 842
 Uchtižemlãgas 955
 Ugrà, up. 207
 Ukmergė 165, 166, 169, 326, 1088, 1428, 1429; apskr. 909, 991, 992, 1086, 1461; mst. 211, 500; r. 1454
 Ukrainà, vlst. 167, 196, 221, 274, 553, 569, 1460, 1715

- Ulan Ūdė, mst. 1705, 1706
 Ulūnai, sen. 1462
 Ulonaī, girinink. 18
 Ūpeglynis 43, 300
 Upytė 165, 166
 Upsalà 1491
 Urālas 867, 903, 1705
 Urbantai, k. 1267
 Ūrniškė, dv. 265, 281, 651, 1025;
 k. 456, 637, 840; plv. 300, 637;
 vls. 300
 Ūrviniai, k. 489 836, 1443, 1444
 Ūrviškė, dv. 1685
 Usolė Sibirskoje 862, 864
 Utenà 283, 788, 1438; apskr. 283,
 909, 1255; mst. 782
 Uzaraī, k. 242
 Ūžnemunė 18, 20, 22, 54, 71, 83,
 112, 139, 163, 218, 227, 329, 333,
 422, 721, 966, 1480, 1539, 1544,
 1562, 1563, 1642; sr. 223
 Ūžnykis, mšk. 34
 Ūžpāliai, mstl. 1438
 Ūžsālis 1687
 Ūžventis 212
- ## V
- Vadaktėliai 1642
 Vadžgirys 1591
 Vaičiuliai, kln. 1002
 Vaičiūliškiai, k. 875
 Vaiguva 59; upl. 59, 205
 Vaiguviškiai 204; dv. 211; k. 17,
 211, 854, 856, 1438
 Vainūtas, mstl. 1440
 Vaiponiai, k. 875, 877, 879, 880
 Vaišvydiškiai, mšk. 286
 Vaitiekāičiai, mstl. 631
 Vaitiekupiai 1270
 Vaivadiškė, k. 1687; vns. 1439
 Vaivadiškiai, k. 1642, 1643
 Vakarū Ukrainà 866
 Valakbūdis 475, 732, 1435, 1467,
 1683; apyl. 1293; k. 838; par.
 474, 475, 512, 1681
 Valdomai, k. 1705
 Valenciūnai 288, 310, 435, 455, 474,
 475, 494, 506, 515, 621, 637, 744,
 753, 840, 842, 852, 882, 921, 944,
 946, 1011, 1018, 1025, 1029, 1431,
 1435, 1447, 1467, 1471, 1487, 1509,
 1721; apyl. 929, 941; girinink. 637;
 k. 494, 512, 513, 637, 730, 742,
 865, 921, 922, 1006, 1118, 1136,
 1431, 1471; vns. 836
 Valensija 681
 Valentinavà 1002
 Valiai, k. 289, 637, 1697
 Valuliai 289, 300, 956, 963; dv.
 280, 297; k. 281, 289, 1692
 Valkiniškai 203, 751
 Vālmieras 1530
 Valteriai 637
 Vandžiogala 1415, 1642; mstl. 992
 Varčiuliai, k. 289, 296, 512, 637,
 713, 730, 732, 865, 955, 1002, 1685
 Varėnà 622; r. 621, 1463
 Varkšai, k. 288, 637, 837
 Vařmė, istor. sr. 132
 Vařmija, vysk. 1695
 Vařniai, k. 165, 719, 721
 Vāřsuva, mst. 157–163, 165, 171,
 176, 179, 188, 190–193, 196, 202,
 207, 218, 223, 227, 302, 324, 329,
 386, 387, 612, 714, 721, 724, 1413,
 1439–1441, 1469, 1491, 1642, 1643,
 1682, 1721; vysk. 714;
 kunigaikštystė 721
 Vāšingtonas, mst. 772
 Vatikānas 1442
 Veimaras 768
 Veisiejai 198, 784, 1692
 Veiveriai, par. 725
 Veliuonà 35, 78, 80, 125–127, 136–
 138, 154, 175, 176, 183, 198, 204,
 209, 212, 325, 326, 419, 420, 434,
 436, 538, 719, 751, 1419, 1431,
 1471, 1474, 1490, 1491; apyl. 1621;
 dv. 198, 410; giria 206; girinink.
 18, 58, 205; mstl. 211; pav. 208;
 plkn. 150; pv. 328; vls. 59, 130,
 205
 Velniaiprūdis 1661
 Vėlnias, kln. 33, 36, 57, 58, 1323,
 1363, 1614–1616, 1633
 Venckāičiai 336
 Venclovīškiai, k. 825, 970
 Venėcija, mst. 1491
 Veņgrija, vlst. 159, 681, 1086, 1700
 Veranęs giria 43, 328
 Veršupiai, k. 512, 730
 Vestfālija 576
 Vestfeldas 716
 Vėžaičiai 180
 Vidėniškiai 909
 Viduklė 979
 Vidurinė Azija 1045
 Vidurio Europà 32
 Vidurio Lietuvà 1443
 Vidūržemio jūra 32
 Vidžiai, vls. 985
 Viekšniai, vls. 1409
 Viėna, mst. 768, 1267
 Viešvėnai 212
 Viešvilė 420, 1699
 Vievis, mst. 683, 1447, 1448, 1607
 Vilemai, k. 242
 Vilija, up. 187
 Vilijāmpolė 825
 Vilkaviškis 100, 254, 384, 402,
 482, 709, 713, 716, 721, 725, 798,
 868, 910, 965, 1155, 1284, 1291,
 1293, 1380, 1401, 1436, 1437, 1502,
 1539, 1606, 1631; apskr. 77, 88,
 90, 99, 104, 110, 244, 247, 251,
 252, 254, 270, 284, 293–296, 409–
 411, 462, 479, 481, 485, 614, 787,
 799, 992, 993, 1270, 1278, 1281,
 1283, 1285, 1286, 1292, 1294–1296,
 1702, 1712; glž. st. 842, 868, 923,
 1404; r. 333, 473, 481, 489, 501,
 835, 1078, 1142, 1202, 1256, 1265,
 1341, 1342, 1343, 1431, 1436, 1437,
 1441, 1444, 1541, 1542; vysk. 511–
 513, 721–723, 729–731
 Vilkėliškiai, k. 241, 242
 Vilkijà 18, 168, 198, 199, 209, 212,
 418, 419, 424, 434, 535, 604, 785,
 1418, 1438, 1490, 1491, 1606; dv.
 198; giria 18, 206; girinink. 18;
 mstl. 211; r. 1699
 Vilkyčiai 333
 Vilnius 26, 28, 61, 62, 68, 80, 82,
 83, 113, 116, 118, 128, 140, 157,
 160, 165–167, 169, 170–173, 175,
 176, 181, 183, 184, 186–188, 191,
 196, 325, 843, 844, 869, 878, 876,
 905, 909, 949, 951–954, 963, 1010,
 1013, 1015, 1016, 1021, 1022, 1027,
 1033, 1035, 1037–1039, 1041–1045,
 1077, 1080, 1081, 1086–1091, 1267,
 1288, 1317, 1318, 1354, 1362, 1374,
 1378, 1379, 1387, 1397, 1399–1401,
 1408, 1409, 1414, 1415, 1421, 1422,
 1424, 1425, 1429, 1434, 1438–1440,
 1442, 1447, 1448, 1450, 1452–1454,
 1457, 1459, 1461, 1462, 1464, 1467,
 1470, 1471, 1473, 1476, 1490, 1492,
 1494, 1499, 1500, 1503, 1504, 1506,
 1512, 1538, 1539, 1541, 1544, 1597–
 1601, 1603–1606, 1623, 1631, 1632,
 1635–1639, 1642, 1647–1649; apyg.
 172; apyl. 311, 1471; apskr. 1255;
 glžn. st. 965; gub. 157, 183, 196,
 219; kr. 1716; mst. 3, 4, 202, 206,
 208, 209, 211, 213–215, 217–222,
 224, 225, 231, 268, 313, 324, 325,
 333, 334, 345, 349, 356–358, 364,
 367, 395, 400, 421, 436, 466, 473,
 484, 485, 489, 498–500, 517, 519,
 523, 529, 535, 536, 544, 546, 561,
 603, 681–683, 700, 717, 721, 751,
 772, 782, 794, 796, 797, 799, 804,
 810, 821, 823, 825, 974, 976, 978,
 980, 983, 984, 990, 991, 993, 1115–
 1118, 1120, 1121, 1124–1126, 1129,
 1132, 1133, 1145, 1150, 1155, 1169,
 1174, 1179, 1182, 1195, 1209, 1224,
 1252–1254, 1319, 1325, 1333, 1334,
 1343, 1345, 1346, 1377, 1463, 1654,
 1657, 1662, 1664, 1669, 1680, 1682,
 1689, 1691, 1692, 1696, 1699, 1700,
 1704, 1706–1709, 1711, 1712, 1720–
 1722, 1724–1726, 1729, 1730; r.
 1421; sr. 798; vaiv. 222; vysk.
 721
 Viltakraiai, k. 479–481, 485, 1466
 Viņdupis, up. 1170
 Virāngė, upl. 383, 416, 436, 437,
 1323
 Viškio Rūdà 717; par. 713
 Viškakis, upl. 17, 18, 20, 222, 1597
 Višinskaī, k. 642, 689, 838; gvy.
 1005
 Višpilis 152
 Vištytkis 222, 536
 Viteškis 134, 176, 199; gub. 196;
 vaiv. 201
 Vygriai 721, 722; ež. 721; mstl.
 721; sen. 722; vysk. 225, 721
 Výsla 112, 124, 162
 Vytauto kālnas 784, 785
 Vytėnai 56, 62, 63, 69, 78, 79, 147,
 149, 151, 193, 194, 209, 324, 420,
 1471, 1636, 1648, 1704
 Vyžpiniai, k. 489
 Vyžuonà 909, 910, 1438
 Vladislāvovas 1267, 1289, 1491;
 apskr. 17, 18, 223, 636, 1289; mst.
 636
 Vladivostokas 1705
 Vokė 41
 Vokietija, vlst. 12, 13, 18, 19, 25,
 54, 171, 194, 222, 225, 228, 229,
 344, 346, 350, 355, 366, 368, 388,
 395, 398, 399, 423, 427, 432, 433,
 440, 452, 465, 466, 477, 487, 488,
 504, 505, 508, 510, 524, 562, 570,
 574, 576, 602, 604, 619, 631, 632,

- 681, 683, 699, 700, 709, 714, 716, 758, 760–762, 766, 767, 769, 770, 801, 809–811, 813, 830, 832, 847, 848, 866, 867, 875, 876, 914, 919, 928, 950, 951, 954, 955, 971–973, 975, 977, 979, 984–986, 990, 992, 996, 999, 1007, 1008, 1015, 1044–1048, 1078, 1105, 1123, 1124, 1134, 1226, 1252, 1298, 1402, 1413, 1414, 1419, 1427, 1433–1435, 1474, 1492, 1624, 1628, 1630, 1689, 1692, 1695, 1696, 1720–1723, 1728
 Vòlga, up. 569
 Volynė 134, 135, 167, 192, 221; gub. 196
 Volkoviškias 134
 Vöniškiai 207, 384–386, 397, 426, 430, 431, 436, 817, 818, 820, 1124, 1428; k. 384, 1122, 1427; mst. 1188
 Vorčesteris 718, 1417
 Vorkutà 441, 952, 953, 955, 1408, 1432
 Vorkutlāgas 949–953
 Vorönežas 116, 117, 1044, 1417
 Vösiškiai, k. 902
 Voveriaĩ, k. 510, 512, 705, 730, 844, 900, 1471, 1473, 1656, 1681, 1715, 1719
 Vröclavas 811
- W**
 Wolfenbuttel 1692
- Z**
 Zaciškės, k. 1683
 Zajošiaĩ, k. 458, 888, 889
 Zańkus 79, 193
 Zanavýkai 18, 20, 226, 600–602, 1541, 1726; k. 481; kr. 381
 Zavanvykijà, etnogr. sr. 17, 324, 325, 329, 333, 336, 384, 388, 417, 420–422, 425, 502, 720, 763, 1031, 1469 1589, 1597, 1598, 1604, 1633, 1635, 1643
 Zanzibāras 1416
 Zapýškis 18, 109, 150, 199, 204–207, 324, 325, 416, 419, 422, 436, 472, 719, 721, 772, 1273, 1400, 1488, 1490, 1632, 1636, 1637, 1648; apyl. 18; dv. 203, 205; giria 22, 58, 206; girinink. 18; kln. 897; par. 22, 719–721; sen. 489; vls. 242, 835
 Zarasai, mst. 283, 788
 Zavadoukòvskas, mšk. 848
 Zélva, dv. 202
 Zizai, k. 836
 Zypliaĩ 1145, 1407; dv. 1424; k. 487
 Zùbovo Poliānskas, r. 949, 951
 Zuikemis, k. 289, 292
 Zuikinė 637, 1007; gyv. 1007; k. 305, 512, 637, 840, 955, 1007, 1685; eiguva 43
 Zuikińgiris 300, 668
- Ž**
 Žagārė 1606
 Žalgiris, mšk. 300, 494, 496, 511, 881, 883, 939, 1324, 1325
 Žaliakalnis 1639
 Žaliāšilis 1080
 Žalptiai 1683
 Žarėnai 179
 Žasliai, k. 169, 333, 480, 1660
 Žecpospolita 18, 156, 202, 223, 720
 Žeimėlis 1696; apyl. 1696
 Žeimenà, up. 547
 Železnodoròžas, r. 952
 Žélva 1086
 Žemaičių vyskupýstė 18, 719, 721
 Žemaitijà, etnogr. sr. 18, 125, 136–139, 157, 165, 169, 170, 175, 176, 180, 181, 183, 184, 203, 209, 211, 212, 214, 222, 325, 327, 328, 338, 389, 421, 425, 430, 453, 454, 756, 770, 790, 852, 966, 967, 968, 1403, 1408, 1421, 1480, 1591, 1632, 1642; sen. 215
 Žemaitlaukis, dv. 204
 Žemāsias Geļgaudiškias 54
 Žemieji Paneriaĩ 1494
 Žemóji Panemùnė 18, 421, 713, 734, 736, 1150, 1246, 1696, 1719
 Žemutiniai Pakalniškiai, giria 43
 Žibikaĩ, k. 1409
 Žieģždris, upl. 18
 Žiezmāriai 201, 1660
 Žiliaĩ, k. 225, 617, 629, 632
 Žiögis, ež. 1103, 1355
 Žirniaĩ, k. 289, 300, 506, 637
 Žiuriaĩ, k. 77, 761, 809, 832
 Žydaubė 1687
 Žygėnai 498, 753, 1018, 1026, 1028, 1029, 1413, 1467; gyv. 273, 642, 1006; gyv. 1680, 1688; k. 835–840, 1006, 1026, 1413
 Žożekāsteris, plv. 836
 Žuvelaičiai 336
 Žuvinińkai, k. 1589, 1591
 Žuvintas 30
 Žvirgždaičiai 480, 734, 736, 1188, 1235, 1337, 1722; apyl. 480; k. 614; vls. 479, 1100, 1297, 1298, 1466
 Žyviaĩ, k. 62, 79



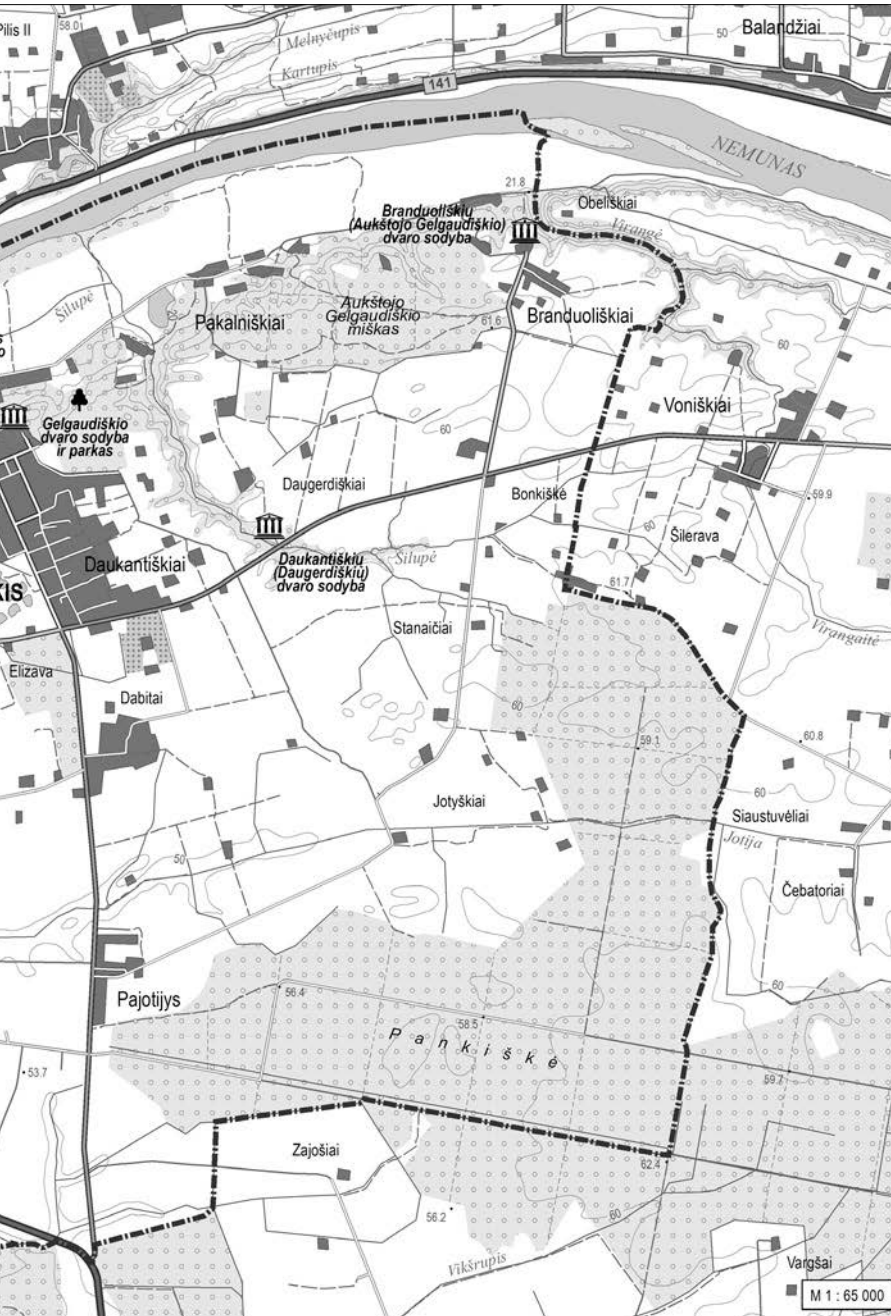

Buvusio Gelgaudiškio valsčiaus ribų žemėlapis, sudarytas pagal 1923 m. Lietuvos gyventojų surašymo duomenis (kartografinė situacija dabartinė). Sudarė UAB „Žemėlapių artelė“ kartografe Aira Dubikaltienė



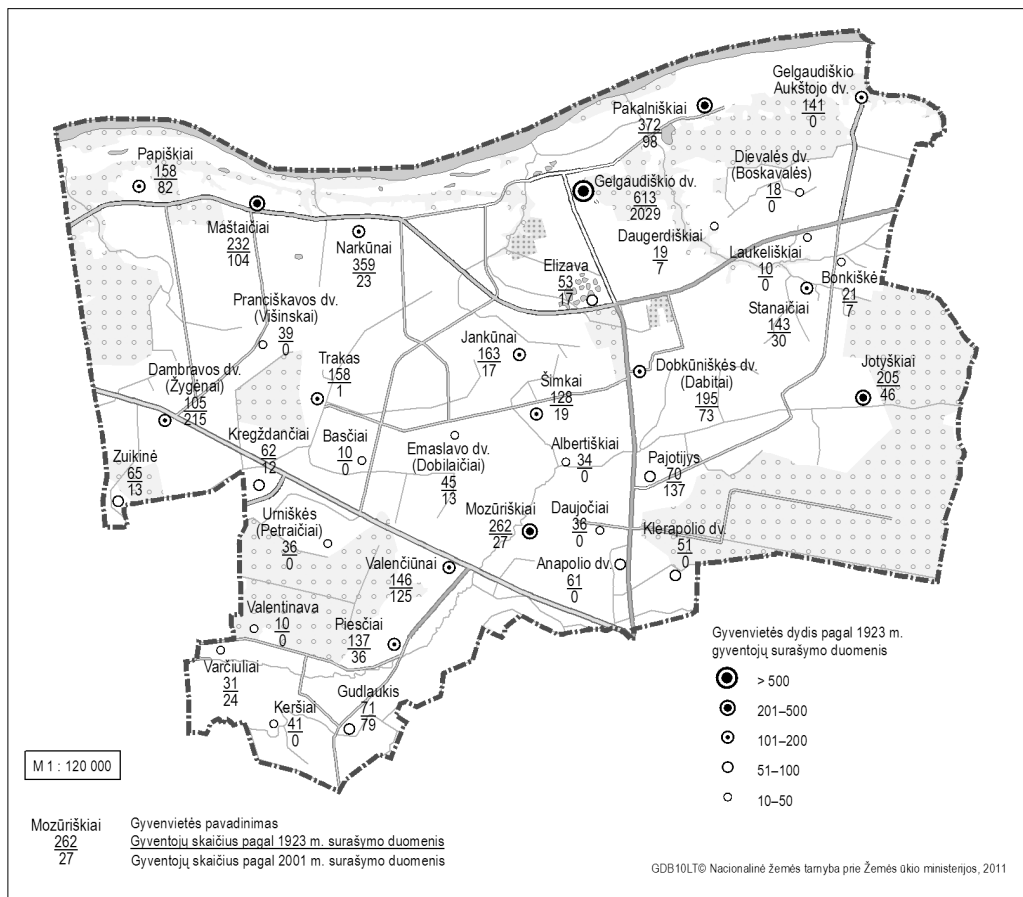

*Buvusio Gelgaudiškio valsčiaus
 lyginamasis demografinis žemėlapis.
 Sudarė UAB „Žemėlapių artelė“
 kartografe Aira Dubikaltienė*

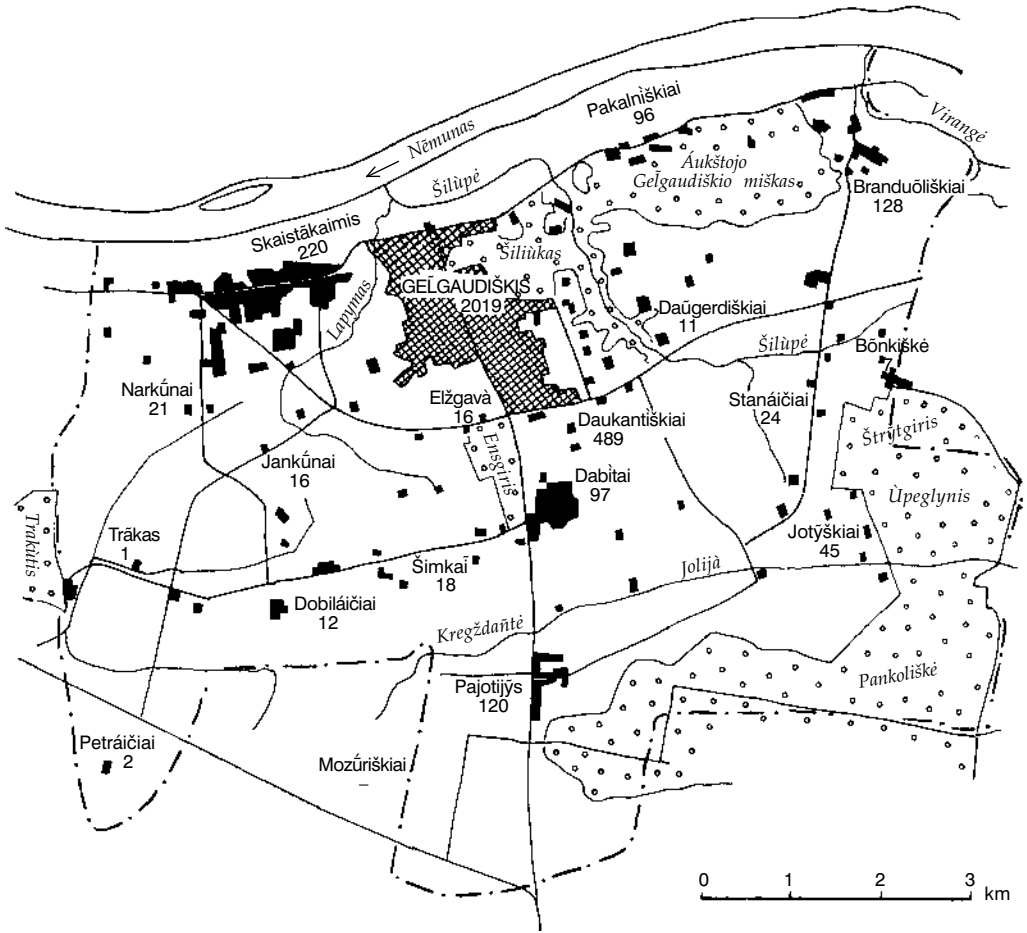

Gelgaudiškio seniūnijos žemėlapis. 2004 m.
Sudarė kartografe Lidija Kavaliauskienė

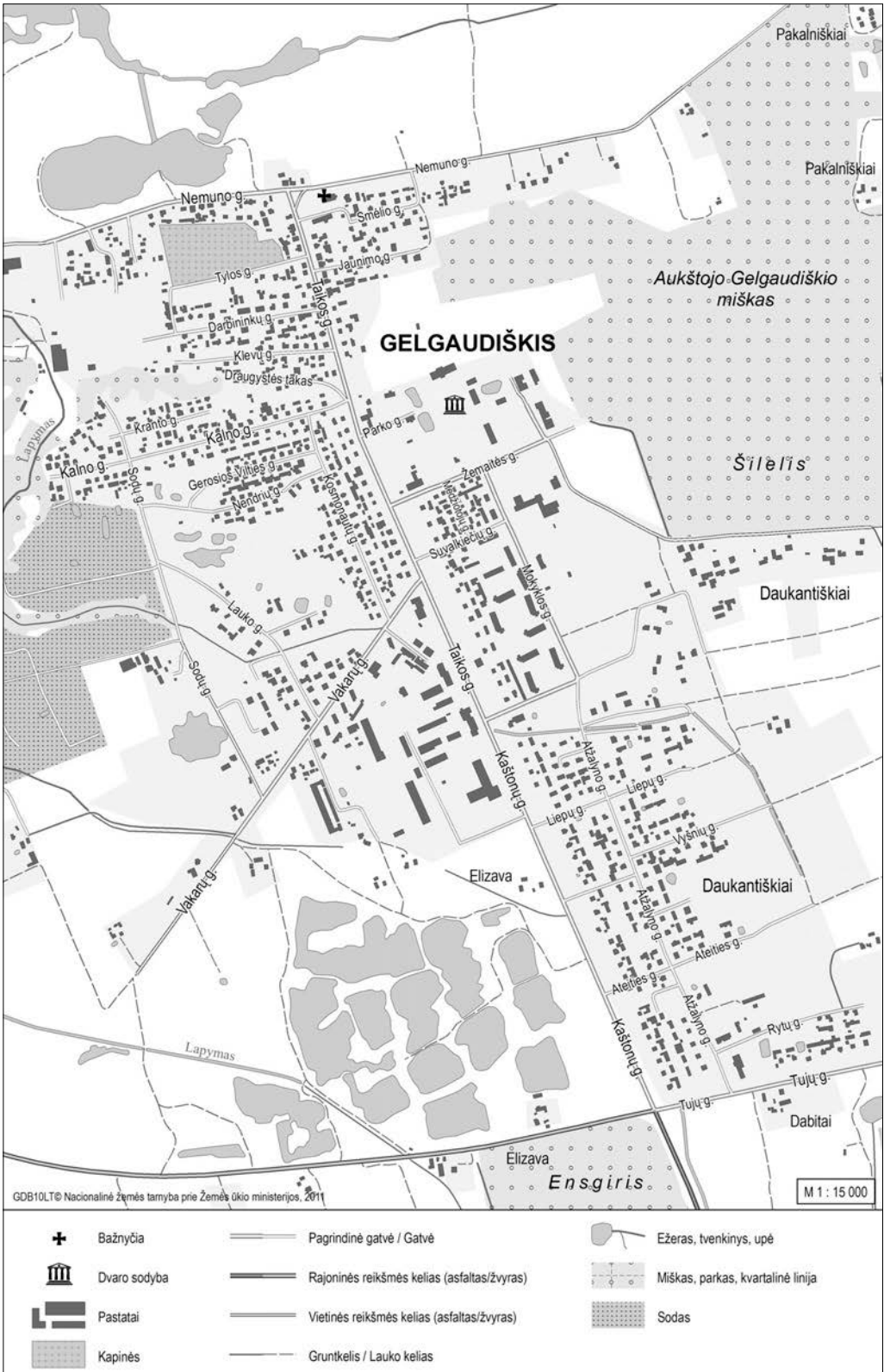

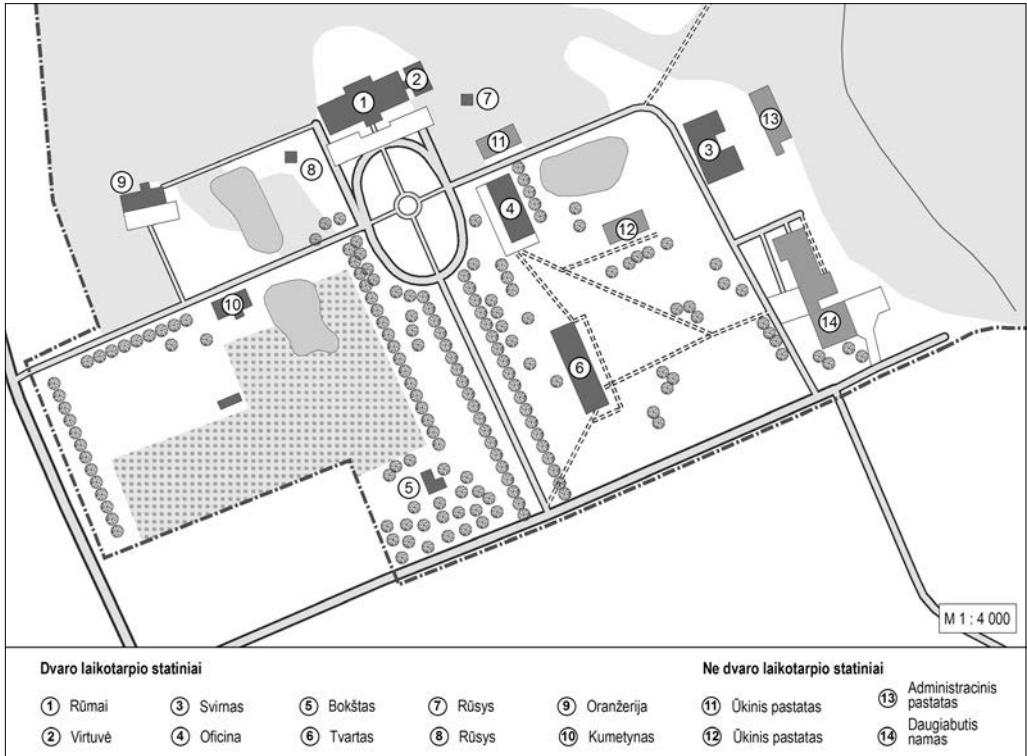

Gelgaudiškio dvaro žemėlapis.
 Sudarė UAB „Žemėlapių artele“
 kartografė Aira Dubikaltienė

Gelgaudiškio miestelio žemėlapis
 (kairėje). 2011 m.
 Sudarė UAB „Žemėlapių artele“
 kartografė Aira Dubikaltienė



Buvusių Lietuvos valsčių abėcėlinis sąrašas

Adutiškis	Gelėžiai	Klėvainiai	Molėtai
Akmėnė	Gelgaudiškis	Krākės	Mósėdis
Alantà	Gėlvonai	Krāžiai	Mūsėninkai
Aleksandravėlė	Giedraičiai	Krekenavà	Nātkiščiai
Alytūs	Girkalnis	Kretingà	Naujāmiestis
Álovė	Gižai	Kretingalė	Naujōji Vīlnia
Alsėdziai	Gražiškiai	Kriaūnos	Nedzingė
Alvitas	Griņkiškis	Krinčinas	Nemajūnai
Andriōniškis	Griškabūdis	Kriuškai	Nemākščiai
Anykščiai	Grūšlaukė	Kriūkai	Nemenčinė
Antālieptė	Gruzdžiai	Krókialaukis	Nemunāitis
Antanāvas	Gudėliai	Krosnà	Nemunėlio Radviliškis
Antāzavė	Gudžiūnai	Kruonis	Nevarėnai
Ariōgala	Gulbinai	Kruopiai	Obėliai
Ašmintà	Igliškėliai	Kučiuņai	Ōnuškis
Aukštādvaris	Ignalinà	Kūktiškės	Pabāiskas
Aukštōji Panemūnė	Ylakiai	Kudirkos Naūmiestis	Pabėržė
Aukštupėnai	Ilgiziai	Kuliai	Pābiržė
Bābtai	Ilguvà	Kūpiškis	Pabradė
Baisōgala	Imbradas	Kuprėliškis	Padovinys
Balbiėriškis	Inturkė	Kurkliai	Padubysys
Bālninkai	Janāpolė	Kursėnai	Paežerėliai
Barstýčiai	Janāvas	Kurtuvėnai	Paežeriai
Bārtninkai	Janka	Kvėdarna	Pagėgiai
Barzdai	Jašiūnai	Kvetkai	Pagiriai
Batakiai	Jiėznas	Kvietiškis	Pāgramantis
Baziliōnai	Jonavà	Laižuva	Pajejonys
Berčiuņai	Joniškėlis	Lankėliškiai	Pajūris
Betýgala	Jōniškis	Lāpės	Pakaļniai
Birštonas	Jōniškis (<i>Molėtų r.</i>)	Laūksargiai	Pakapė
Biržai	Jōsvainiai	Laūkuva	Pakruojis
Būblėliai	Juknaičiai	Lazdijai	Pakūonis
Būdvietis	Juodāčiai	Leckavà	Palangà
Butrimōny	Juodupė	Lėipalingis	Pandėlys
Ceikiniai	Jurbarkas	Lekėčiai	Panemunėlis
Čedasai	Jūzintai	Leliūnai	Panemūnis
Čėkiškė	Kabėliai	Lenkimai	Panevėžys
Čypėnai	Kaišiadorys	Leņtvaris	Panoteriai
Darbėnai	Kalesniņkai	Lyduōkiai	Papilė
Daūgai	Kaļtanėnai	Lýgumai	Papilys
Daūgailiai	Kaltinėnai	Liņkmenys	Parōvėja
Daujėnai	Kalvarijà	Linkuvà	Pasvalys
Debeikiai	Kamajai	Lioliai	Pašiaušė
Degūčiai	Kāpčiamiestis	Liškjavà	Pašušvys
Dėltuva	Karklėnai	Liubāvas	Pašvitinys
Dievėniškės	Karmėlava	Liudvināvas	Paupinė
Dotnuvà	Karțena	Lukšiai	Pažāislis
Dovilai	Katýčiai	Luōkė	Perlojà
Drūskėninkai	Kaūnas	Māišiagala	Pėrnarava
Dūkštas	Kaūpiškiai	Marcinkōny	Petrašiūnai
Dūsetos	Kavārskas	Marijāmpolė	Piktupėnai
Eišiškės	Kazlų Rūdà	Mažeikiai	Pilviškiai
Endriėjāvas	Kėdāiniai	Mėdininkai	Piniavà
Eřžvilkas	Keļmė	Merkinė	Pivašiūnai
Gadūnāvas	Ketūrvalkiai	Meškūičiai	Plāteliai
Gaidėliai	Kybārtai	Meteliai	Plókščiai
Gargždai	Kiduliai	Mickūnai	Plūngė
Garliavà	Kietāviškės	Mielagėnai	Prėkule
Gasčiuņai	Kintai	Miežiškiai	Prėnai
Gaurė	Klebiškis	Mikaliskiai	Pūmpėnai
Gegužinė	Klykoliai	Mirolāvas	Punià

Pūšalotas	Smaliniškai	Truskavà	Žaiginys
Radviliškis	Smálvos	Trušėliai	Žalióji
Ragėliai	Smiġgiai	Turgėliai	Žarėnai
Raguvà	Staciūnai	Turžėnai	Žasliai
Raitiniškai	Stákliskės	Tvėrai	Žeimėlis
Ramýgala	Stóniškaiai	Tverėcius	Žeimiai
Rasėiniai	Strúnaitis	Ūbiškė	Žėlva
Raudėnai	Stumbriškis	Ūdrija	Žemačią Kalvarija
Raudėnis	Subáčius	Ukmergė	Žemačią Naúmiestis
Raudondvaris	Súostas	Upýna	Žemaítkiemis
Raudonė	Surdėgis	Utenà	Židikai
Riešė	Surviliškis	Užpaliai	Žiezmàriai
Rietavas	Svėdasai	Ūžventis	Žygáičiai
Rimšė	Šakiai	Vabalniškas	Žvirgždáičiai
Rokiškis	Šakýna	Vadókliai	
Rozalimas	Šaġčininkai	Váiguva	
Rudaminà (<i>Lazdijų r.</i>)	Šáukėnai	Vainútas	
Rudaminà (<i>Vilniaus r.</i>)	Šeduvà	Valkiniškai	
Rūdiškės	Šešuoliai	Vandžiógala	
Rūdnia	Šėta	Varėna	PASTABA. Šiame
Rumšiškės	Šiaulėnai	Vaŋniai	saraše neįrašyti už
Sálakas	Šiauliai	Vaškaí	dabartinių Lietuvos
Salantai	Šilalė	Vegėriai	sienu atsidurę
Saldutiškis	Šilavótas	Veisiejai	valsčiai (11):
Saločiai	Šilutė	Veiveriai	
Sangrūdà	Šiluva	Veiviržėnai	Aknystà (<i>Latvija</i>)
Sasnavà	Šimkáičiai	Veliuonà	Beržiniškai (<i>Lenkija</i>)
Saúgos	Šimónys	Velžýs	Bùdbergis (<i>Latvija</i>)
Sedà	Širvintos	Vėpriai	Gervėčiai (<i>Baltarusija</i>)
Seirijai	Šúmskas	Vidėniškiai	Krasnàvas (<i>Lenkija</i>)
Semeliškės	Šunskai	Vidùklė	Pūnškas (<i>Lenkija</i>)
Sėndvaris	Švėksna	Viekšniai	Rodūnià (<i>Baltarusija</i>)
Serėdžius	Švenčionėliai	Viešintos	Seinaí (<i>Lenkija</i>)
Sidabràvas	Švenčionys	Viešvilė	Subatė (<i>Latvija</i>)
Siesikai	Šveñtežeris	Vievis	Varanàvas (<i>Baltarusija</i>)
Šimnas	Taujėnai	Vilkaviškis	Vížainis (<i>Lenkija</i>)
Sintautai	Tauragė	Vilkijà	
Skaistgirys	Tauragnai	Viĺkyškiai	Taip pat šie valsčiai,
Skápiškis	Telšiai	Virbális	neturėję centru (4):
Skaudvilė	Tirkšliai	Višakio Rūdà	
Skiemónys	Týtuvėnai	Vištýtis	Alótų valsčius
Skírsnemunė	Tráikai	Výžuonos	Añtnemunio valsčius
Skudutiškis	Traūpis	Zapýškis	Galsdonų valsčius
Skuodas	Tryškiai	Ziniūnai	Javaràvo valsčius
Slavikai	Troškúnai	Žagàrė	

Iš viso 408 valsčiai.

Buvusių Lietuvos valsčių teritorinis sąrašas

ALYTAUS apskr.	Lāpės	<i>Skuodo r.</i>	Gražiškiai
<i>Alytaus r.</i>	Pažaislis	Barstyčiai	Kaūpiškiai
Alytūs	Petrašiūnai (<i>Kauno m.</i>)	Ylakiai	Keturvalakiai
Ālovė	Raudondvaris	Lenkimai	Kybartai
Butrimōnys	Vandziōgala	Mōsėdis	Lankėliškiai
Daūgai	Vilkijā	Skuōdas	Paežeriai
Mirolāvas	Zapýškis		Pajejonys
Nemunāitis		<i>Šilutės r.</i>	Pilviškiai
Pivašiūnai	<i>Kėdainių r.</i>	Gaidėliai	Vilkaviškis
Puniā	Dotnuvā	Juknāičiai	Virbālis
Raitiniņkai	Gudžiūnai	Katýčiai	Vištýtis
Šimnas	Jōsvainiai	Kintaĩ	Žaliōji
Ūdrįja	Kėdāiniai	Nātkiškiai	
	Krākės	Pagėgiai	PANEVĖŽIO apskr.
<i>Lazdijų r.</i>	Pagiriaĩ	Piktupėnai	<i>Biržų r.</i>
Būdvietis	Pėrnarava	Saūgos	Biržai
Janāvas	Šurvilīškis	Stōniškiai	Čypėnai
Kāpčiamiestis	Šėta	Šilūtė	Gulbinaĩ
Krosnā	Truskavā	Švėkšna	Kvetkaĩ
Kučiūnai		Vainūtas	Nemunėlio Radvilīškis
Lazdįjai	<i>Prienų r.</i>	Vilkyškiai	Pābiržė
Lėipalingis	Ašmintā	Žemaičių Naūmiestis	Papilys
Meteliaĩ	Balbiėriškis		Parōvėja
Rudaminā	Birštonas	MARIJAMPOLĖS	Sūostas
Seirįjai	Jiėznas	apskr.	Vabalniņkas
Švenštezeris	Klebiškis	<i>Marijampolės r.</i>	
Veisiejai	Nemajūnai	Antanāvas	<i>Kupiškio r.</i>
	Pakūonis	Gudėliai	Aukštupėnai
<i>Varėnos r.</i>	Prienai	Igliškėliai	Kūpiškis
Drūskininkai	Stākliškės	Kalvarijā	Kuprėliškis
Kabėliai	Šilavōtas	Kazlų Rūdā	Skāpiškis
Liškiaivā	Veiveriaĩ	Kvietiškis	Subāčius
Marcinkōnys		Liubāvas	Šimōnys
Merkinė	<i>Raseinių r.</i>	Liudvināvas	
Nedzingė	Ariōgala	Marijāmpolė	<i>Panevėžio r.</i>
Perlojā	Betýgala	Mikalīškiai	Berčiūnai
Rūdnia	Giřkalis	Padovinys	Gelėžiai
Valkiniņkai	Ilgiziai	Raudėnis	Krekenavā
Varėnā	Nemākščiai	Sangrūdā	Miežiškiai
	Rasėiniai	Sasnavā	Naujāmiestis
KAUNO apskr.	Šiluva	Šunskai	Panevėžys
<i>Jonavos r.</i>	Vidūklė	Višakio Rūdā	Piniavā
Jonavā	Žaiginys		Raguvā
Panoteriaĩ		<i>Šakių r.</i>	Ramýgala
Turžėnai	KLAIPĖDOS apskr.	Barzdaĩ	Smilgiai
Žeimiai	<i>Klaipėdos r.</i>	Būblėliai	Stuņbriškis
	Dovilaĩ	Gelgaudiškis	Vadōkliai
<i>Kaišiadorių r.</i>	Endriejāvas	Grīskabūdis	Velžys
Gegužinė	Gargždaĩ	Ilguvā	
Kaišiadōrys	Kretingālė	Jankaĩ	<i>Pasvalio r.</i>
Kietāviškės	Priekulė	Kiduliaĩ	Daujėnai
Krūonis	Sėndvaris	Lekėčiai	Joniškėlis
Ruņšiškės	Trušeļiai	Lukšiai	Krinčinās
Žāsliai	Veiviržėnai	Paežerėliai	Pasvalys
Žiežmāriai		Plōkščiai	Pūmpėnai
	<i>Kretingos r.</i>	Sintautai	Pūšalotas
<i>Kauno r.</i>	Darbėnai	Slavikāi	Salōčiai
Aukštōji Panemūnė	Grūšlaukė	Šakiai	Vaškai
Bābtai	Kārtena	Žvirgždāičiai	
Čėkiškė	Kretingā		<i>Rokiškio r.</i>
Garliavā	Palangā	<i>Vilkaviškio r.</i>	Aleksandravėlė
Karmėlava	Salantai	Alvītas	Čedasaĩ
Kaūnas		Barņtninkai	Jūodupė
		Gizai	Jūžintai

Kamajai	TAURAGĖS apskr.	Skiemónys	Švenčionėliai
Kriaūnos	<i>Jurbarko r.</i>	Surdėgis	Švenčionys
Obėliai	Eržvilkas	Svėdasai	
Pandėlys	Juodaičiai	Traūpis	<i>Trakų r.</i>
Panemunėlis	Jurbarkas	Troškūnai	Aukštadvaris
Panemunis	Raudonė	Viešintos	Leņtvaris
Ragėliai	Serėdžius		Ōnuškis
Rōkiškis	Skīrsnemunė	<i>Ignalinos r.</i>	Rūdiškės
ŠIAULIŲ apskr.	Smaliniņkai	Ceikiniai	Semeliskės
<i>Akmenės r.</i>	Šimkaičiai	Dūkštas	Trakai
Akmėnė	Veliuonā	Ignalinā	Vievis
Klėkoliai	Viešvilė	Liņkmenys	
Kruopiai		Mielagėnai	<i>Ukmergės r.</i>
Papilė	<i>Šilalės r.</i>	Rimšė	Dėltuva
Vegėriai	Kaltinėnai	Tverėčius	Lyduōkiai
Vieksniai	Kvėdarna		Pabaiskas
	Laūkuva	<i>Molėtų r.</i>	Šiesikai
<i>Joniškio r.</i>	Pajūris	Alantā	Šėsuōliai
Gasčiūnai	Šilalė	Bālninkai	Taujėnai
Jōniškis	Upyna	Giedraičiai	Ukmergė
Kriukai		Iņturkė	Vėpriai
Skaistgirys	<i>Tauragės r.</i>	Jōniškis	Želva
Ziniūnai	Batakaiai	Molėtai	Žemaitkiemis
Žagārė	Gaurė	Skudūtiškis	
	Laūksargiai	Vidėniškiai	<i>Vilniaus r.</i>
<i>Kelmės r.</i>	Pāgramantis		Māišiagala
Karklėnai	Skaudvilė	<i>Utenos r.</i>	Mėdininkai
Kelmė	Tauragė	Daūgailiai	Mickūnai
Krāžiai	Žygaičiai	Kūktiškės	Naujōji Vilnia
Lioliai		Leliūnai	Nemenčinė
Pašiaušė	TELŠIŲ apskr.	Pakaļniai	Pabėržė
Šaukėnai	<i>Mažeikių r.</i>	Saldūtiškis	Riešė
Tytuvėnai	Laižuva	Taurāgnai	Rudaminā
Užventis	Leckavā	Utenā	Šumskas
Vāiguva	Mažeikiai	Užpāliai	
	Sedā	Výžuonos	BALTARUSIJA
<i>Pakruojo r.</i>	Tirkšliai		Gervėčiai
Klōvainiai	Židikai	<i>Zarasų r.</i>	Rodūniā
Linkuvā		Antālieptė	Varanāvas
Lėgumai	<i>Plungės r.</i>	Antāzavė	
Pakrūojis	Alsėdžiai	Degučiai	LATVIJA
Pašvitinys	Kuliai	Dūsetos	Aknystā
Rozalimas	Plāteliai	Iņbradas	Būdbergis
Stačiūnai	Plungė	Paupinė	Subatė
Žeimėlis	Rietāvas	Sālakas	
	Tvėrai	Smālvos	LENKIJA
<i>Radviliškio r.</i>	Žemaičių Kalvarijā		Beržiniņkai
Baisōgala		VILNIAUS apskr.	Krasnāvas
Griņkiškis	<i>Telšių r.</i>	<i>Šalčininkų r.</i>	Pūnskas
Pašušvys	Gadūnāvas	Dievėniškės	Seinai
Radviliškis	Janāpolė	Eišiškės	Vīžainis
Sidabrāvas	Luōkė	Jašiūnai	
Šeduvā	Nevarėnai	Kalesniņkai	
Šiaulėnai	Telšiai	Šalčininkai	
	Trýškiai	Turgėliai	
<i>Šiaulių r.</i>	Ūbiškė		
Baziliōnai	Vaņniai	<i>Širvintų r.</i>	
Gruzdžiai	Žarėnai	Gėlvonai	
Kuršėnai		Mūsninkai	
Kūrtuvėnai	UTENOS apskr.	Širvintos	
Meškūičiai	<i>Anykščių r.</i>		
Padubysys	Andriōniškis	<i>Švenčionių r.</i>	
Pakapė	Anykščiai	Adūtiškis	
Raudėnai	Debeikiai	Kaltanėnai	
Šakyna	Kavārskas	Pabradė	
Šiauliai	Kurkļiai	Strūnaitis	

1) Sąrašas sudarytas pagal Lietuvos teritorinį suskirstymą, buvusį iki 1999 m. savivaldybių reformos.
2) Sąrašė neįrašyti šie valsčiai, neturėję centru: Alōtų valsčius Aįtnemunio valsčius Galsdonų valsčius Javarāvo valsčius

Iš viso 408 valsčiai.

Apie seriją „Lietuvos valsčiai“

„Versmės“ leidykla nuo veiklos pradžios 1994-aisiais rengia ir leidžia lokalinių monografijų seriją „Lietuvos valsčiai“, skiriamą Lietuvos tūkstantmečiui, minėtam 2009-aisiais, Lietuvos valstybės susikūrimo 750 metų jubiliejui (1253–2003), o pradėdant 2009 metais išleistomis knygomis, nuo 15-osios – „Gelvonų“ monografijos, – ir Lietuvos valstybės atkūrimo 100-mečiui, kurį minėsime 2018-aisiais. Kartu monografijos dedikuojamos ir kitoms reikšmingoms valstybės, jos miestų ir miestelių bei kitų šaliai svarbių istorinių įvykių sukaktims.

Serijos pavadinimas pasirinktas neatsitiktinai – XIX a. viduryje susiformavę valsčiai iki jų panaikinimo 1950 m. buvo mažiausi ir palyginti stabilūs administraciniai-teritoriniai vienetai, jungę tapačios etninės kultūros žmones, valsčių ribos paprastai atitiko ir parapijų bendruomenių ar šnektų ribas.

Remdamiesi žmonių atsiminimais, archyvų duomenimis, mokslo studijomis, kitais rašytiniais šaltiniais bei medžiaga, kiekvieną serijos knygą rašo dideli – iki 120 autorių kolektyvai: žinomi Lietuvos istorikai, archeologai, etnologai, tautosakininkai, kalbininkai, sociologai, geologai, geografsai, biologai, kraštotyrininkai, kraštiečiai ir kiti autoriai. Iš viso serijai jau yra rašę per 1900 autorių, iš jų daugiau kaip 350 turi mokslo vardus (žr. www.versme.lt).

„Lietuvos valsčių“ serija – tai daugiatomis vienodos struktūros leidinys apie Lietuvos miestus ir miestelius, kaimus ir vienkiemius, apie jų ir jų apylinkių kraštovaizdžio raidą bei istoriją nuo seniausių priešistorinių laikų iki mūsų dienų, kovas už Nepriklausomybę, apie tradicinę kultūrą, verslus, kalendorinius ir šeimos papročius, papročių teisę, liaudies išmintį, bažnyčias, išymius žmones, tarmių ir vietos šnektų ypatumus, tautosaką, tautines mažumas, jų papročius ir kt.

„Gelgaudiškis“ – 23-ioji „Lietuvos valsčių“ serijos 1 808 p., dviejų dalių monografija, dedikuojama Gelgaudiškio 500 metų jubiliejui (I dalis – 900 p., II dalis – 908 p.). Anksčiau išleistos: „Žagarė“ (1-oji serijos monografija; dedikuota Žagarės 800 metų jubiliejui, 912 p., 1998), „Obeliai. Kriaunos“ (2-oji; Obelių 480 m. sukakčiai, 864 p., 1998; 2-oji laida – Obelių ir Kriaunų 500 m. jubiliejui, 1224 p., 2009), „Plateliai“ (3-ioji; Platelių 550 m. jubiliejui, 800 p., 1999), „Žiobiškis“ (4-oji; Žiobiškio parapijos 200 m. jubiliejui, 1024 p., 2000), „Širvintos“ (5-oji; Širvintų 525 m. sukak-

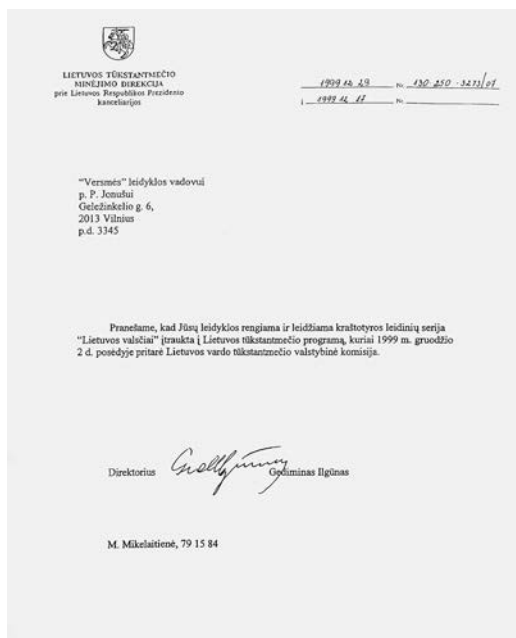

„Lietuvos valsčių“ serija buvo įtraukta į Lietuvos tūkstantmečio programą, kuriai 1999 m. gruodžio 2 d. pritarė Lietuvos vardo tūkstantmečio valstybinė komisija

čiai, 776 p., 2000), „Lygumai. Stačiūnai“ (6-oji; Stačiūnų parapijos 90-mečiui, 896 p., 2001), „Veliuona“ (7-oji; Magdeburgo teisių suteikimo Veliuonai 500 m. jubiliejui, 1176 p., 2001), „Raguva“ (8-oji; Raguvos 500 m. jubiliejui, 1128 p., 2001), „Seredžius“ (9-oji; Seredžiaus 710 m. sukakčiai, 1238 p., 2003), „Kvėdarna“ (10-oji; Kvėdarnos 675 m. sukakčiai, 1160 p., 2004), „Papilė“ (11-oji; Papilės 665 m. sukakčiai, I dalis – 1082 p., 2004, II, III dalys – 752 p., 2006), „Tauragnai“ (12-oji; Tauragnų 750 m. jubiliejui, 1364 p., 2005), „Musninkai. Kernavė. Čiobiškis“ (13-oji; Musninkų 445 m., Kernavės 725 m., Čiobiškio 475 m. sukaktims, 1304 p., 2005), „Laukuva“ (14-oji; Laukuvos 750 m. jubiliejui, I dalis – 924 p., 2005, II dalis – 950 p., 2008), „Gelvonai“ (15-oji; Gelvonų 625 m. sukakčiai, 1384 p., 2009), „Gruzdžiai“ (17-oji; Gruzdžių 375 m. sukakčiai, I dalis – 1000 p., 2009, II dalis – 1304 p., 2010), „Baisogala“ (16-oji; Baisogalos 470 m. sukakčiai, 1056 p., 2009), „Endriejavas“ (18-oji, Endriejavo 230 m. sukakčiai, 1412 p., 2010), „Vepriai“ (19-oji, Vep-



1998 m. pasirodžiusi 1-oji „Lietuvos valsčių“ serijos monografija „Žagarė“ kartu yra ir 1-oji knyga Lietuvoje, išleista su Lietuvos tūkstantmečio sukakties minėjimo jubiliejiniu ženklu



Prasmingiausių žagariečių dovana – monografiją „Žagarė“ – garbingiausiam Žagarės 800 metų jubiliejaus iškilnių svečiui Lietuvos Respublikos Prezidentui Valdui Adamkui įteikia viena knygos sudarytojų ir autorių žagarietė mokytoja Romualda Vaitkienė. Žagarė. 1998 m. birželio 27 d. Džojos Gundos Barysaitės nuotr.



Atidariusi 11-ąją Vilniaus knygų mugę, Lietuvos Respublikos Prezidentė Dalia Grybauskaitė aplankė ir „Versmės“ leidyklos „Lietuvos valsčių“ serijos bei jos 400 tomų Baltosios serijos standą. Jos Ekselencijai leidyklos vadovas Petras Jonušas (stovi greta) padovanojo dvi „Lietuvos valsčių“ serijos monografijas, susijusias su valstybės vadovės šeimos istorija. 2010 02 18



Pasibaigus „Lietuvos valsčių“ serijos 15 metų sukakties minėjimo ir naujausių 2009-aisiais išleistų monografijų pristatymo renginiui, skirtam, kaip ir pati serija, tais pačiais metais minėtam Lietuvos tūkstantmečiui, „Tautišką giesmę“ kartu su visa sale gieda renginio pranešėjai (iš kairės) „Gelvonų“ monografijos sudarytoja Vida Girininkienė, „Gruzdžių“ sud. Damijonas Šniukas, „Obelių. Kriaunų“ sud. Venantas Mačiekus, „Baisogalos“ sud. dr. Jonas Linkevičius, Lietuvos heraldikos komisijos narys, dailininkas Arvydas Každailis, Baisogalos seniūnas Romas Kalvaitis, „Versmės“ leidyklos vadovas Petras Jonušas, sociologas prof. Romualdas Grigas, Lietuvos nacionalinės M. Mažvydo bibliotekos Leidinių komplektavimo skyriaus vedėjas Vytautas Gocentas, Kovo 11-osios Akto signataras Romualdas Ozolas, Lietuvos heraldikos komisijos pirmininkas dr. Edmundas Rimša. 2010 m. vasario 19 d. Klaudijaus Driskiaus nuotr.

rių 625 m. sukakčiai, 1 320 p., 2010), „Žeimelis“ (20-oji, Žeimelio 510 m. sukakčiai, I dalis – 888 p., II dalis – 908 p., 2010), „Lietuvos lokaliniai tyrimai“ (21-oji, I dalis – 2000–2002 m. mokslo darbai, 1 082 p., 2011), „Panemunėlis“ (22-oji, Panemunėlio 240 metų sukakčiai, I dalis – 858 p., II dalis – 825 p.). Bendra visų išleistų monografijų (30 tomų) apimtis kartu su serijoje nenumeruota, dar plonais viršeliais išleista išangine knyga „Sintautai. Žvirgždaičiai“ (430 p., 1996) yra 31 852 puslapiai.

Prasminga Lietuvos pirmojo rašytinio paminėjimo istorijos šaltiniuose tūkstantmetį, kitas svarbiausias šalies sukaktis sieti su kiek kuklesniais jos miestų ir miestelių jubiliejais ir šias tradiciškai irgi su jų pirmuoju rašytiniu paminėjimu siejamas sukaktis įprasminti taip pat rašytiniu žodžiu – knyga.

Lietuvoje būta daugiau kaip 400 valsčių, kurių vietoje įkurtų dabartinių seniūnijų yra apie tris šimtus. Vildamiesi, kad užteks jėgų nors apie dalį jų išleisti knygas, maloniai kviečiame kultūros ir kitas įstaigas, rajonų savivaldybes, seniūnijas, aktyvius kraštiečius, kraštotyrininkus, valstybininkus, kultūrininkus, rėmėjus, visus rašančiuosius neatidėliojant telktis į Lietuvos istorijos ir tradicinės kultūros šimtatomės „Lietuvos valsčių“ serijos kūrėjų – autorių, rengėjų, leidėjų ir rėmėjų – būrį. Laukia ne vieną dešimtmetį truksiantis didelis prasmingas darbas.



Prezidentei knygų mugėje padovanotos monografijos buvo paženklintos specialiu vardiniu spaudu

Lietuvos nacionalinė Martyno Mažvydo biblioteka
ISSN LIETUVOS AGENTŪRA

ISSN

Tarptautinio standartinio serialinio leidinio numerio (ISSN) suteikimo

PAŽYMĖJIMAS

2008 m. 11 mėn. 05 d. Nr. IS-218-(1.109-19)

Vadovaujantis Lietuvos Respublikos visuomenės informavimo įstatymo (Žin., 1996, Nr. 71-1706; 2000, Nr. 75-2272, Nr. 102-3215, Nr. 113-3619; 2001, Nr. 93-3255; 2002, Nr. 68-2759, 2771; 2003, Nr. 38-1732, Nr. 117-5319; 2004, Nr. 73-2515, Nr. 120-4436; 2006, Nr. 86-3254) 36 straipsnio 1 dalmi:

Leidiniui **LIETUVOS LOKALINIAI TYRIMAI**
(antrašte)
(ONLINE)

suteikiamas Tarptautinis standartinis serialinio leidinio numeris

ISSN 2029-0799

Leidėjas Viešoji įstaiga „Versmės“ leidykla

 A.V.
Lietuvos nacionalinės Martyno Mažvydo bibliotekos generalinio direktoriaus pavaduotojos, pavaduojantis generalinį direktorių Algirdas Plioplys

ISSN Lietuvos agentūros vedėja
Danutė Petrauskienė 

„Lietuvos valsčių“ serijai parašyti moksliniai straipsniai, įvertinti Lietuvos lokaliųjų tyrimų mokslo darbų komisijos, pirmiausia paskelbiami periodinio elektroninio serijinio leidinio „Lietuvos lokaliniai tyrimai“, ISSN 2029–0799, interneto svetainėje www.llt.lt

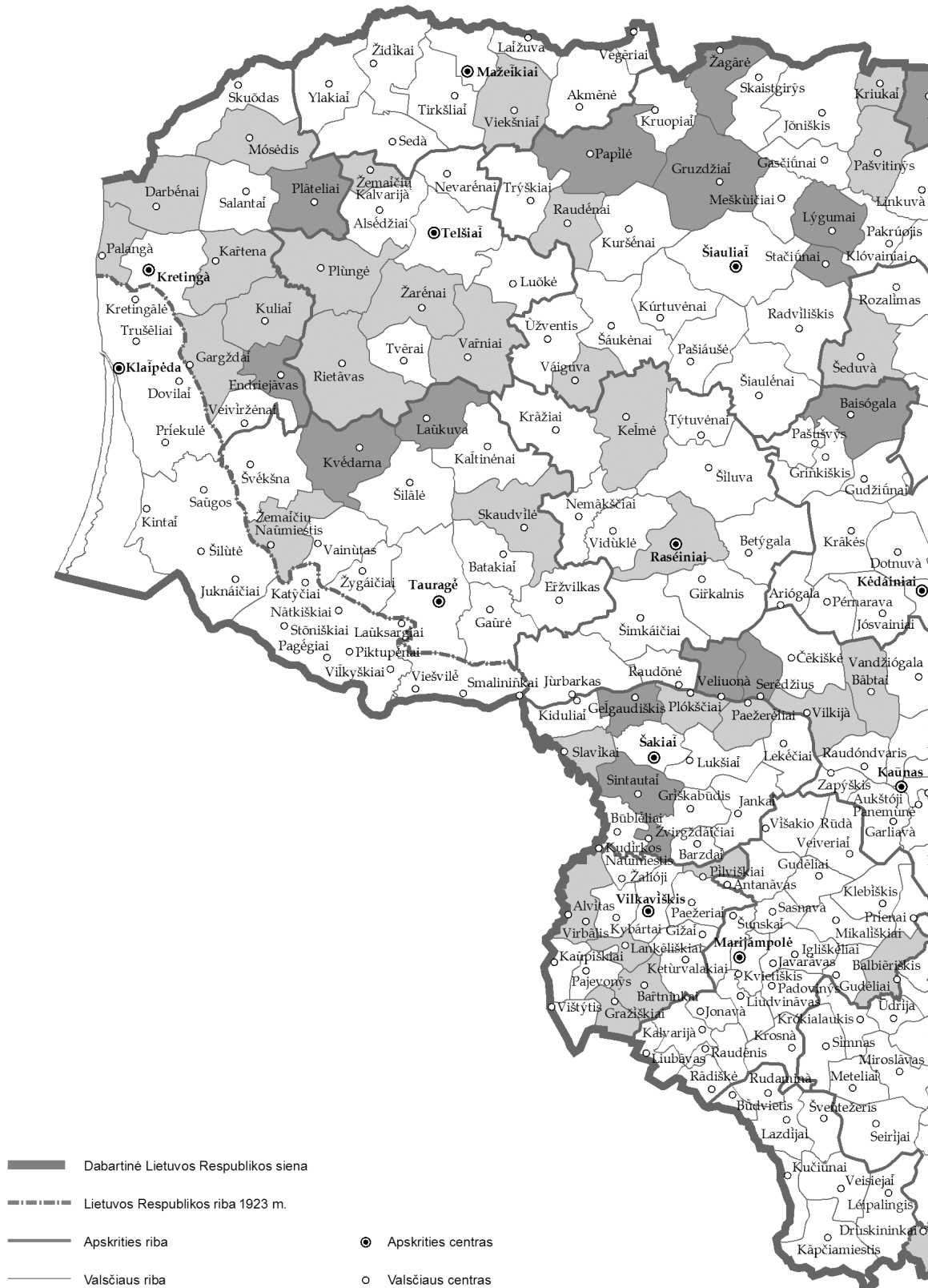

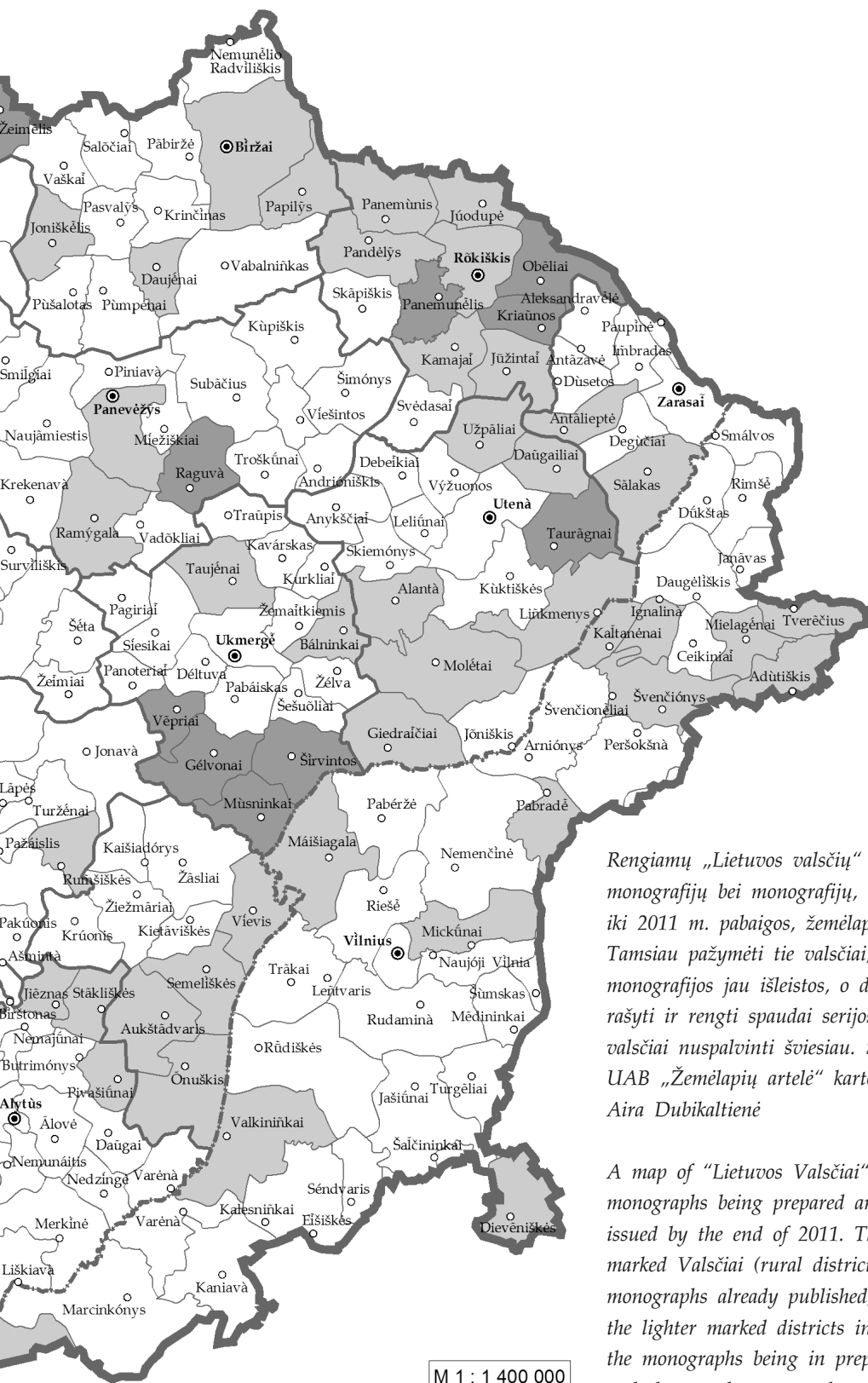

Rengiamų „Lietuvos valsčių“ serijos monografijų bei monografijų, išleistų iki 2011 m. pabaigos, žemėlapis. Tamsiau pažymėti tie valsčiai, kurių monografijos jau išleistos, o dar nebaigtų rašyti ir rengti spaudai serijos monografijų valsčiai nuspalvinti šviesiau. Sudarė UAB „Žemėlapių artelė“ kartografe Aira Dubikalienė

A map of “Lietuvos Valsčiai” series monographs being prepared and those issued by the end of 2011. The darker marked Valsčiai (rural districts) show monographs already published; while the lighter marked districts indicate the monographs being in preparation and those to be composed

About the “Lietuvos Valsčiai” series

Established in 1994 the Versmė Publishing House, a serial book publisher, is dealing with preparation and publishing of monograph series only under the title of “Lietuvos Valsčiai” devoted for Lithuania’s Millennium celebrated in 2009, the 750th anniversary of the creation of the Lithuanian State (1253–2003) and starting from the 15th monograph of “Gelvonai” also for the Centenary of the Restoration of the Lithuanian State to be celebrated in 2018. The books published are also dedicated to other anniversaries of historical events important to the state, its towns and settlements.

Based on reminiscences of people, archive data, scientific studies, written sources and material, each serial book is being written by large teams consisting of up to 120 author teams: prominent Lithuanian historians, archaeologists, ethnologists, folklorists, linguists, sociologists, geologists, geographers, biologists, local lore investigators et al. Total number of authors is over 1 900 with more than 350 persons holding scientific degrees (see www.versme.lt).

The “Lietuvos Valsčiai” series is a multi-volume edition about Lithuania’s towns, townships, villages, homesteads, landscapes and their history from the olden times to the present days, about independence fights, traditional culture, trades, calendar and family traditions, custom laws, folk wisdom, churches, celebrities, features of dialects and local sub-dialects, folklore, ethnical minorities and their traditions etc.

“Gelgaudiškis” – the 23rd monograph in the “Lietuvos Valsčiai” series – is dedicated to the 500th anniversary of Gelgaudiškis (Part I, 900 p., Part II, 908 p.).

The following series have appeared before: “Žagarė” (dedicated to the 800th jubilee of Žagarė, 912 p. in 1998) that was the first book issued with the official logo of the Lithuanian Millennium Celebration; “Obeliai. Kriaunos” (2nd; 480th anniversary of Obeliai, 864 p., 1998), “Plateliai” (3rd; 550th anniversary of Plateliai, 800 p., 1999), “Žiobiškis” (4th; 200th jubilee of Žiobiškis parish, 1 024 p., 2000), “Širvintos” (5th; 525th anniversary of Širvintos, 776 p., 2000), “Lygumai. Stačiūnai” (6th; 90th jubilee of Stačiūnai parish, 896 p., 2001), “Veliuona” (7th; 500th anniversary of the Magdeburg Law granting to Veliuona, 1 176 p., 2001), “Raguva” (8th; 500th jubilee of Raguva, 1 128 p., 2001), “Seredžius” (9th; 710th anniversary of Seredžius, 1 238 p., 2003), “Kvėdarna” (10th; 675th anniversary of Kvėdarna, 1 160 p., 2004), “Papilė” (11th; 665th anniversary of Papilė, Part I, 1 082 p., 2004; Parts II and III, 752 p., 2006), “Tauragnai” (12th; 750th jubilee of Tauragnai, 1 364 p., 2005), “Musninkai. Kernavė. Čiobiškis” (13th; 445 years for Musninkai, 725 years for Kernavė, 475 years for Čiobiškis, 1 304 p., 2005), “Laukuva” (14th; 750th jubilee of Laukuva, Part I, 924 p., 2005; Part II, 950 p., 2008), “Gelvonai” (15th; 625th anniversary of Gelvonai, 1 384 p., 2009), “Baisogala” (16th; 470th anniversary of Baisogala, 1 056 p., 2009), “Gruzdžiai” (17th; 375th anniversary of Gruzdžiai, Part I, 1 000 p., 2009; Part II, 1 304 p., 2010), “Endriejovas” (18th; 230th anniversary of Endriejovas, 1 412 p., 2010), “Vepriai” (19th; 625th anniversary of Vepriai 1 320 p., 2010) and “Žeimelis” (20th; 510 anniversary of Žeimelis, Part I, 888 p., Part I, 908 p., 2010), “Lithuanian Local Researches” is the 21th monograph (Part I: 2000–2002 scientific work,



Although the presentation of “Lietuvos Valsčiai” series at the traditional Vilnius Book Fair takes place yearly, the visitors and hubbub at the stand seem to be commonplace. February 19, 2010. Photo by Jonas Kliučius



Accompanied by the director general of the LITEXPO Centre for Exhibitions and Congresses Aloyzas Tarvydas (left), the Prime Minister of the Republic of Lithuania Andrius Kubilius visited the stand of the 100-volume the “Lietuvos Valsčiai” series at the Vilnius Book Fair–2010, where the head of the Versmė Publishers Petras Jonušas (right) read him an inscription in the White Book (still with blank pages) of the “Panemunis” monograph: “It depends only on prompt efforts of all of us that the pages of this book will not remain blank...” The PM’s father, late Vytautas Kubilius, Professor in Lithuanian literary criticism, was not only a native of the Panemunis Valsčius (rural district), but also contributed significantly to the issue of the “Lietuvos Valsčiai” series. February 18, 2010. Photo by Jonas Kliučius

1 082 p.), "Panemunėlis" (22nd, 240th anniversary of Panemunėlis in 2012, Part I, 858 p., Part II, 825 p., 2012).

Total number of pages of these monograph books published (30 volumes) together with the maiden soft-cover book issued under the title "Sintautai. Žvirgždaičiai" (430 p., 1996) is 31 852 pages.

The celebration of the Millennium of the first reference to Lithuania in written historical sources is reasonable to relate with more modest jubilees of its towns and townships and give an implication to these anniversaries of their first written reference by a written word—a book.

In pre-war Lithuania there were more than 400 rural districts (*valsčiai*), which were later replaced by neighbourhoods (*seniūnijos*) numbering now about 300. With a hope that our capacities will enable us to publish books about the majority of them, we kindly invite culture institutions, district governments, neighbourhoods, local activists, local lore investigators, state men, culture activists, sponsors and all writers to join, without hesitation, the team preparing and publishing the hundred volumes of the "Lietuvos Valsčiai" series about Lithuanian history and traditional culture. A great work to last several decades is waiting for you.



*G*elgaudiškis – 23-ioji dviejų dalių *Lietuvos valsčių* serijos monografija, kaip ir visa serija, dedikuojama Lietuvos tūkstantmečiui (1009–2009), taip pat Lietuvos valstybės atkūrimo šimtmečiui (1918–2018), Gelgaudiškio 500 metų jubiliejui (1504–2004), kitoms svarbioms reikšmingų šalies istorijos įvykių sukaktims.

Šiame bemaž visą dešimtmetį rengtame leidinyje 64 autoriai 125 straipsniuose išsamiai pristato buvusio Šiaurės Sūduvos Gelgaudiškio valsčiaus gamtą, istoriją nuo seniausių laikų, tradicinę kultūrą, žodinį palikimą, žymesnius krašto žmones. Svarbią vietą knygoje užima Gelgaudiškio dvaro istorija, plačiai apžvelgta buvusio valsčiaus senųjų kaimų praeitis, skelbti netikėtai aptikti šių vietovių rinkėjų ir rinkikų sąrašai (1927), čia gyvenusių žmonių atsiminimai. Nemažai dėmesio skirta XX a. įvykiams, pasauliniams karams, okupacijoms, tremtims, rezistencijai, nelengvam keliui į dabartį. Straipsniai gausiai iliustruoti istorinėmis ir dabarties fotografijomis, piešiniais, brėžiniais, žemėlapiais.

Ge-176 **Gelgaudiškis** / [sudarytojai Antanas Andrijonas, Edita Korzonaitė, Vytutas Vaitkus ; vyriausiasis redaktorius Antanas Andrijonas]. – Vilnius : Versmė, 2011. – 1808 p. : iliustr., faks., portr., žml. – (Lietuvos valsčiai, ISSN 1822-489X ; kn. 23) Skiriama Lietuvos tūkstantmečiui, 1009–2009. Lietuvos valstybės – karaliaus Mindaugo karūnavimo 750 metų jubiliejui, 1253–2003. Lietuvos valstybės atkūrimo šimtmečiui, 1918–2018. Lietuvos nepriklausomybės atkūrimo dvidešimtmečiui, 1990–2010. Pirmojo anticarinio 1831 metų sukilimo 180 metų sukakčiai, 1831–2011. Gelgaudiškio 500 metų jubiliejui, 1504–2004

ISBN 978-9955-589-33-4

D. 2. – 2011. – P. 901-1808 : iliustr., faks., portr., žml. – Santr. angl. – Asmenvardžių r-klė / sudarė Jūratė Baradinskienė, Gabija Bruzgytė, Danguolė Tunkevičienė, p. 1733-1771. – Vietovardžių r-klė / sudarė Jūratė Baradinskienė, Gabija Bruzgytė, Albinas Masaitis, p. 1772-1783. – ISBN 978-9955-589-34-1

Gelgaudiškis – 23-ioji dviejų dalių „Lietuvos valsčių“ serijos monografija, kaip ir visa serija, dedikuojama Lietuvos tūkstantmečiui (1009–2009). Šiame leidinyje 64 autoriai 125 straipsniuose išsamiai pristato buvusio Šiaurės Sūduvos Gelgaudiškio valsčiaus gamtą, istoriją nuo seniausių laikų, tradicinę kultūrą, žodinių palikimą, žymesnius krašto žmones. Svarbią vietą knygoje užima Gelgaudiškio dvaro istorija, plačiai apžvelgta buvusio valsčiaus senųjų kaimų praeitis, skelbti netikėtai aptikti šių vietovių rinkėjų ir rinkikų sąrašai (1927), čia gyvenusių žmonių atsiminimai. Nemažai dėmesio skirta XX a. įvykiams, pasauliniams karams, okupacijoms, tremtims, rezistencijai, nelengvam keliui į dabartį. Straipsniai gausiai iliustruoti istorinėmis ir dabarties fotografijomis, piešiniais, brėžiniais, žemėlapiams.

UDK 908(474.5)+947.45+39(474.5)



„Gelgaudiškio“ monografijos rengimo spaudai darbams artėjant prie pabaigos, „Lietuvos valsčių“ kūrėjų bendruomenė pasipildė patyrusiu maketuotoju Rimantu Tumasoniu (nuotr.), padėjusiu „gesinti“ baigiamuosius „degančius“ serijos monografijų maketavimo darbus.

Petro Jonušo nuotr.

Formatas 70 × 80/24 (spaudos lanko, cm), puslapio 170 × 260 mm. Apimtis 908 p., 40,86 aut. l., 37,83 sp. l. Tiražas 800 egz.: pradinis (signalinis) 200 egz., galutinis (su klaidų taisymu) 600 egz.

Spaudai parengė viešoji įstaiga „Versmės“ leidykla, kodas 122732630, adresas Geležinkelio g. 6, 02100 Vilnius, telefonai +3705 2130623, +370 698 09077, leidyklos vadovo tel. +370 698 20707, elektroninio pašto adresas leidykla@versme.lt, interneto svetainė www.versme.lt.

Spaudai rengta Microsoft® Office Word 2003 Part of Microsoft Office Standard Edition 2003 (tekstas), Adobe PhotoShop CS4 (ilustracijos), Coda Music Technology Finale 2000 (natos), Adobe InDesign CS4, Adobe PageMaker 6.5 (maketas) informacinių sistemų kompiuterių programomis.

Spausdino ir rišo Standartų spaustuvė, Dariaus ir Girėno g. 39, Vilnius.

Spausdinta Hostmann-Steinberg GmbH, Vokietija, poligrafijos dažais, kurių sudėtyje nėra mineralinių alyvų.

Viršelių šilkografinius užrašus spausdino UAB „Spalda“, Rytų g. 18, Kaunas.

Popierius lankams kreidinis G-print, 90 g/m², gamintas Grycksbo Paper AB, Švedija; priešlapiams ofsetinis Maxi Offset, 190 g/m², UPM Kymmene, Suomija; blizgiu celofanu dengtiems viršelių aplankalams kreidinis Multi Art Gloss, 250 g/m², Stora Enso, Suomija. Kartonas viršeliams Eskaboard, 2,4 mm, Eska Graphic Board, Nyderlandai. Viršeliai traukti medvilnės išrišimo audiniu Natural Coloret Brown Laminated 624, BN International, Nyderlandai.

Galutinio tiražo 30 reprezentacinių egzempliorių rankų darbo viršeliais rišo Vilniaus knygrišių gildijos knygrišiai Rimas Supranavičius ir Sigitas Tamulis.

Po spausdinimo pastebėtų klaidų ir netikslumų taisymas

Puslapis	Eilutė	Išspausdinta	Turi būti
161	11 iš virš.	1931 metų	1831 metų
442	8 iš ap.	18. V. Baltušaitis	18. V. Baltrušaitis
449	Užraše po nuotr.	Apie 1935 m.	1942 m.
455	1 iš ap. 11 iš virš.	Gelgaudiškio kapinėse 17. Jonas Martynaitis	Gudlaukio kapinėse 17. Jis buvo nagingas meistras, nepamainomas giesmininkas, darydavo karstus (knygoje tai priskirta 18. Juozas Martynaitis)
481	Užraše po nuotr.	Danutė Vaičaitienė su vyru Juozu	Danutė Vaičaitienė su vyru Stasiu
708	Užraše po nuotr.	Šalia J. Augustaičio – J. Raubos mama, šalia J. Raubos – tėvas	Šalia J. Augustaičio – J. Raubos tėvas, šalia J. Raubos – mama
727	Užrašė po nuotr.	Antanas Greičius	Antanas Greičaitis
838	5 iš virš. 7 iš virš.	Stankaitis Vincas, Jono. Meištų k., Būblelių vls. Tarnauskas Antanas, Mato. Menkinių k.	Voverių k., Sintautų vls. Barandų k.
839	6 iš virš. 8 iš virš. 9 iš virš. 10 iš virš. 11 iš virš.	1. Andriuškevičius Juozas. Gelgaudiškis. 1944 m. vokiečių sušaudytas Aukštuosiuose Paneriuose 3. Čiulkinys Justinas. Daukantiškių k. Žuvęs 4. Sidzikauskas Mykolas. Daukantiškių k. 1944 05 04 sužeistas kautynėse su Armija Krajova prie Turgelių. Vėliau partizanas – žuvęs 5. Vasiliauskas Antanas. Gelgaudiškis (gali būti iš Kidulių). Marijampolės karo mokyklos 321 atsargos mokomojo bataliono III kuopos kariūnas 6. Zokas Jonas. Gelgaudiškis	Daukantiškių k. Žuvęs bombarduojant Pfafen Fafen miestelį, palaidotas Švabach kapinėse 3. 1944 05 04 sužeistas kautynėse su Armija Krajova prie Turgelių. Vėliau partizanas – žuvęs 4. Gelgaudiškis (gali būti iš Kidulių). Marijampolės karo mokyklos 321 atsargos mokomojo bataliono III kuopos kariūnas 5. Gelgaudiškis. 1944 m. vokiečių sušaudytas Aukštuosiuose Paneriuose 6. Jotyškių k. Marijampolės karo mokyklos 321 atsargos mokomojo bataliono III kuopos kariūnas
842	25 iš virš.	Valsčiaus seniūnu, o 1944 m. pasitraukė su vokiečiais	Valsčiaus viršaičiu, 1944 m. pasitraukė į Vakarų
843	10 iš virš.	Paskutinis Tauro apygardos, Žalgirio rinktinės partizanas	Paskutinis Tauro apygardos partizanas
847	9 iš ap.	Altajaus kraštą	Alarsko rajoną
1080	Užraše po nuotr.	Gediminas Griškevičius su bendraklase	Gediminas Griškevičius su mama
1094	3 ir 5 iš ap.	M.Misevičius, Mečislovas Misevičius	M. Isevičius, Mečislovas Isevičius
1306	2 iš ap.	Nijolė Bitininė	Nijolė Bitininė
1332	6 iš virš. 4 iš virš.	Nuo 1955 m. – vidurinė Gaisravietėje rastas Tado Gerulaičio lavonas, 1977 m.	1952 m. – vidurinė T. Gerulaitis sudegė savo namuose, 1997 m.
1359	Užraše po nuotr.	Vaska (Vasilisa) Rogočienė	Vaclava Rogačienė
1362	1 iš virš.	Irena Andriukaitienė	Irena Endriukaitienė
1363	Užraše po nuotr.	2005 m. (pirma iš apačios)	2003 m.
1368	15 iš ap.	Misevičiūtė	Isevičiūtė
1376	5 iš ap.	Renginio	Renginį

Gelgaudiškis / [sudarytojai Antanas Andrijonas, Edita Korzonaitė, Vytautas Vaitkus ; vyriausiasis redaktorius Antanas Andrijonas]. – Vilnius : Versmė, 2011. – D. 1. – 900 p. : iliustr., faks., portr., žml. – (Lietuvos valsčiai, ISSN 1822-489X ; kn. 23). D. 2. – 908 p. : iliustr., faks., portr., žml. – (Lietuvos valsčiai, ISSN 1822-489X ; kn. 23).

(tęsinys)

Puslapis	Eilutė	Išspausdinta	Turi būti
1380	1 iš virš.	G5G Sindikatui	G&G Sindikatui
1416	Užrašė po nuotr.	Živilė Gerulaitytė	Živilė Gerulaitienė
1431	8 iš ap. 10 iš ap.	Krišnos dvariškį Dalyvavo B. Zakarevičienės režisuotuose spektakliuose	Krušnos dvariškį Spektakliuose vaidino kartu su B. Zakarevičiene, V. Kalvaitis atlikdavo pagrindinius vaidmenis
1473	17 ir 20 iš ap.	Sūnų Paulių, tarnauja Paulius	Sūnų Julijų, tarnauja Julius
1485	21 iš virš.	Gadliauskienė M.	Gadliauskaitė M.
1633	10 ir 11 iš virš.	O dabar koncertuos Marijampolės kultūros centro mišrus choras „Suvalkija“, vadovė – Virginija Jonevičienė	O dabar koncertuos Marijampolės kultūros centro mišrus choras „Suvalkija“, vadovė – Virginija Jonevičienė
1694	Užrašė po nuotr.	Iš k. sėdi Antanina Bajerčienė (Antano mama)...	Iš k. sėdi Antanina Bajerčienė (Antano močiutė), jos sūnus kun. Pranas Bajerčius; stovi iš k. Juozas Bajerčius, Marcelė Bajerčienė (Antano tėvai), gydytojas Jonas Bajerčius

Nuotrauka p. 212 apačioje.

Nuotraukos apatinėje dalyje turi būti kelias į Gelgaudų pilį.

Lentelė p. 1601. Turi būti:

Vyriškoji giminė	Moteriškoji giminė
Vienaskaita	
V. <i>jisāi</i>	<i>jināi, jijė / jijė / jyjė jija</i>
K. <i>jōjo</i>	<i>jōsios</i>
N. <i>jājam / jāmjām</i>	<i>jājai / jāijai</i>
G. <i>jiji</i>	<i>jāja</i>
Įn. <i>jūoju / jūojuo</i>	<i>jāja / jāija</i>
Vt. <i>jājam / jāmjām</i>	<i>jōjo(j)</i>
Daugiskaita	
V. <i>jīējie / jīējai / jīēja</i>	<i>jōsios</i>
K. <i>jūjū</i>	<i>jūjū</i>
N. <i>jiesiem(s) / jiemsiem(s)</i>	<i>jōsiom(s) / jōmsiom(s)</i>
G. <i>jūosius / jūosiuos</i>	<i>jāšias / jāšias</i>
Įn. <i>jāšias</i>	<i>jōmšiom(s)</i>
Vt. <i>jūōsiuos(e)</i>	<i>jōsiose</i>

Lentelė p. 1602. Turi būti:

Tiesioginė nuosaka				
	Esamasis laikas	Būtais kartinis laikas	Būtais dažninis laikas	Būsimasis laikas
<i>mudu</i>	<i>dīrbava, sūkavos</i>	<i>dīrbova, sūkovos</i>	<i>dīrbdavova, sūkdavovos</i>	<i>dīrbsiva, sūksivos</i>
<i>judu</i>	<i>dīrbata, sūkatos</i>	<i>dīrbota, sūkotos</i>	<i>dīrbdavota, sūkdavotos</i>	<i>dīrbsita, sūksitos</i>
Tariamoji nuosaka				
<i>mudu</i>	<i>dīrbtuva / dīrbtumėva, sūktuvos / sūktumėvos</i>			
<i>judu</i>	<i>dīrbtuta / dīrbtumėta, sūktutos / sūktumėtos</i>			
Liepiamoji nuosaka				
<i>mudu</i>	<i>dīrbkiva, sūkivos</i>			
<i>judu</i>	<i>dīrbkita, sūkitos</i>			