

LIETUVOS VALSČIAI

# Balninkai



LIETUVOS VALSČIAI

*Knyga skiriama*

LIETUVOS TŪKSTANTMEČIUI  
1009–2009

LIETUVOS VALSTYBĖS – KARALIAUS MINDAUGO  
KARŪNAVIMO 750 METŲ JUBILIEJUI  
1253–2003

LIETUVOS VALSTYBĖS ATKŪRIMO ŠIMTMEČIUI  
1918–2018

LIETUVOS NEPRIKLAUSOMYBĖS ATKŪRIMO TRISDEŠIMTMEČIUI  
1990–2020

BALNINKŲ 680 METŲ SUKAKČIAI  
1338–2018

# Balninkai

Versmė  
Vilnius  
2020



100 Atkurtai  
Lietuvai



LIETUVOS RESPUBLIKOS  
KULTŪROS MINISTERIJA

ISSN 1822-489X

*Lietuvos  
tūkstantmečiui  
skiriamas  
leidinys*

*Lietuvos  
valstybės atkūrimo  
šimtmečiui skiriamas  
leidinys*

*Lietuvos kultūros  
tarybos remiamas  
leidinys*

*Lietuvos Respublikos  
kultūros ministerijos  
remiamas leidinys*

## Balninkai

39-oji serijos „Lietuvos valsčiai“ monografija

*Vyriausiasis redaktorius sudarytojas*  
JULIUS AUKŠTAITIS

*Atsakingoji redaktorė*  
ŽIVILĖ DRISKIUVIENĖ

*Redaktorius*  
PETRAS JONUŠAS

*Kalbos redaktorė*  
VIDA KASPARAVIČIENĖ

*Anglų kalbos redaktorius, vertėjas*  
ALOYZAS PRANAS KNABIKAS

*Korektorė*  
DANGUOLĖ TUNKEVIČIENĖ

*Viršelio dailininkė*  
ONA LIUGAILIENĖ

*Principinio maketo dailininkas*  
ALVYDAS LADYGA

*Kartografė*  
AIRA DUBIKALTIENĖ (UAB „Žemėlapių artelė“)

*Maketuotoja*  
VIOLETA BARKAUSKAITĖ, SIGRIDA JUOZAPAITYTĖ („Versmės“ leidyklos lokaliųjų tyrimų ekspedicijos)

*Kompiuterių informacinių sistemų specialistė*  
RIMGAILĖ PILKIONIENĖ

*Rengėjas ir leidėjas*  
VšĮ „Versmės“ leidykla (vadovas PETRAS JONUŠAS)

*Pagrindiniai finansuotojai ir rėmėjai*  
UAB „Magnolija“, UAB „Konversita“, Lietuvos kultūros taryba, visuomeninė organizacija „Balninkų bendruomenės centras“, Julius Aukštaitis, Rimantas Kazokevičius, Alvydas Klevas, Stasys Mackevičius, Anatolij Šalgunov, Vladas Telksnys

*Viršelio aplankale ir priešlapiuose*  
Balninkai. 2019 m. Klaudijaus Driskiaus nuotr.

*Viršelio aplankalo galinėje pusėje*  
Balninkai. 1935 m.

Už knygoje spausdinamų straipsnių turinį ir visą juose pateiktą informaciją atsako straipsnių autoriai.

Leidinio bibliografinė informacija pateikiama Lietuvos nacionalinės Martyno Mažvydo bibliotekos Nacionalinės bibliografijos duomenų banke (NBDB).

Knygą elektroniniu formatu išleido „Versmės“ leidyklos Elektroninių knygų rengimo centras. Vilnius, 2020-11-24

ISBN 978-609-486-006-5 (popierinė kn.)  
ISBN 978-609-486-012-6 (elektroninė kn.)

© VšĮ „Versmės“ leidykla, 2020

# Turinys

- 13 Turinys anglų kalba  
21 Pratarinė  
25 Vytautas Rakauskas. Balninkai  
26 *Edmundas Rimša.* Balninkų herbas

## GAMTA

- 29 Algirdas Gaigalas. Balninkų žemės gelmių archyvai  
34 *Stasys Maslauskas.* Medžioklė Balninkų apylinkėse  
44 *Algirdas Meilus.* Ežerai  
46 *Albinas Kurtinaitis.* Giria ir lietuvis  
48 *Danutė Purlienė.* Vakaras  
73 *Indrė Makauskaitė.* „Medis mieste – viena tvės metafora“  
75 *Julius Aukštaitis.* Miškai  
83 *Danutė Pusvaškytė-Statauskienė.* Tėviškė  
84 Gėlio ežeras sterkinėi žuvininkystei. *Parengė Julius Aukštaitis*  
86 *Julius Aukštaitis.* Alaušų, Baldono, Keršių, Gėlio ežerų žuvis

## ISTORIJA

### ISTORIJA. ARCHEOLOGIJA

- 89 Algimantas Miškinis. Balninkų istorinė urbanistinė raida iki 1940 metų  
104 Respublikos laisvam Balninkų miestui, esančiam Vilniaus vaivadijoje, Vilkmėrgės apskrityje, Teisių Atnaujinimo Diplomas, arba Privilegija. *Iš lenkų kalbos vertė Birutė Mikalonienė*  
107 *Julius Aukštaitis.* Kryžiuočiai niokoja Balninkus ir jų apylinkes  
111 Vytautas Rakauskas. Atsiminimai apie 1918–1920 metų įvykius Balninkuose  
113 Vytautas Rakauskas. Vargulių pilis  
120 *Algirdas Meilus.* Akmens amžiaus girtos  
122 *Julius Aukštaitis.* Balninkų kraštas Rusijos imperijoje  
132 *Irena Bražėnaitė, Julius Aukštaitis.* Per Pirmąjį pasaulinį karą

ISTORIJA. IŠ DVARŲ IR KAIMŲ PRAEITIES

- 135 Stanislovas Žvinys. Papiškiai ir gretimi kaimai
- 164 *Ada Sinkevičienė (Urbanavičiūtė).* Keli epizodai iš Balninkų miestelio Urbanavičių šeimos gyvenimo
- 172 *Ritonė Šalkauskienė.* Gimtinė
- 207 *Ritonė Šalkauskienė, Stasys Maslauskas.* Pabaldonės kaimas
- 213 *Antanava (Kalnelis).* *Parengė Algirdas Meilus*
- 216 Lionginas Šepetys. Kazliškiai
- 222 *Algirdas Meilus.* Plentauka
- 224 *Algirdas Meilus.* Šilelių kaimą įkūrė Vilniaus vaivada Albertas Goštautas
- 226 *Algirdas Meilus.* Perkaliai – šviesus tremtinių kaimas
- 230 Vytautas Rakauskas. Karališkiai
- 236 *Vytautas Čereška.* Rūtėnai ir rūtėniečiai
- 240 *Aldona Aukštuolytė.* Vilkiškiai
- 243 *Irena Bražėnaitė.* Užžėlė takelis gimtinėn
- 252 *Algirdas Meilus.* Iš Pavinkšnių kaimo žmonės dingo kaip į vandenį
- 254 *Algirdas Meilus.* XVII amžiaus Giedraičių palivarko nebeliko pėdsakų
- 257 *Algirdas Meilus.* Galubovka
- 258 Vytautas Skebas. Varguliai
- 263 *Julius Aukštaitis.* Verėjimų kaimas
- 269 *Petras Džiautas, Bronius Grybauskas.* Nykstančio Martnonių kaimo istorija
- 276 *Algirdas Meilus.* Žydai
- 279 Pasakoja Vanaginės kaimo gyventojas Steponas Aukštaitis
- 281 Pasakoja buvęs Papiškių kaimo gyventojas Stanislovas Žvinys
- 283 *Stasė Imbrasienė.* Ir mes, balninkietės
- 287 *Algirdas Meilus.* Upeliškis
- 289 *Julius Aukštaitis.* Pagirėlė
- 292 *Algirdas Meilus.* Parkeršiai
- 294 *Janina Šantaraitė-Rakauskienė.* Vaikystės prisiminimai
- 299 Vytautas Rakauskas. Skerdimai
- 301 *Janina Siaurusaitytė.* Vienišius
- 306 *Lina Gaižutienė.* Atlaidų išvakarėse – iškilmės Balninkų miestelio 670 metų sukakčiai

- 315 Libertava
- 315 Vytautas Rakauskas. Iš Libertavos istorijos
- 315 *Algirdas Meilus.* Libertavos dvaras
- 320 *Algirdas Meilus.* Lagesiai
- 322 Kazys Strazdas. Armoniškiai
- 326 Vytautas Rakauskas. Kibildžiai
- 329 *Algirdas Meilus.* Pampiriškė
- 331 *Alfonsina Jasiulionytė-Tijūnonienė.* Libertavos dvaras
- 333 *Alfonsina Jasiulionytė-Tijūnonienė.* Libertavos kaimas
- 336 *Danutė Pusvaškytė-Statauskienė.* Ščiurys – mano gimtasis kaimas
- 340 *Algirdas Meilus, Julius Aukštaitis.* Darbšti ūkininko Alfonso Kildišio šeima
- 346 *Julius Aukštaitis.* Čereškos
- 349 *Irena Bražėnaitė.* Marga minčių gija
- 354 *Irena Bražėnaitė.* Giminių ir kaimynų bendrystės gerumas (Iš mamos, gimusios ir augusios Balninkuos)
- 360 *Irena Bražėnaitė, Algirdas Meilus.* *Quo vadis, tėviške?*
- 366 *Petras Džiautas.* Susitikimas po 35 metų
- 368 *Algirdas Meilus.* Zapolė (Užulaukis)
- 370 Stanislovas Žvinys. Pasikinkius vėją
- 373 *Jadvyga Savickaitė-Paškevičienė.* Perkalių dvaro gyvenvietė
- 375 Balninkų istorijos šaltiniai. *Iš lenkų ir gudų kalbų vertė Laimontas Karalius, Julius Aukštaitis, Vytautas Rakauskas*
- ISTORIJA. TARP DVIEJŲ PASAULINIŲ KARŲ
- 398 *Julius Aukštaitis.* Balninkų žemės ūkio kooperatyvas „Varpa“
- 401 *Julius Aukštaitis.* Balninkų vartotojų bendrovė „Varpa“
- 405 *Julius Aukštaitis.* Balninkų apylinkės ūkininkų smulkaus kredito draugija
- 409 *Julius Aukštaitis.* 1923 metų Balninkų valsčiaus gyventojų surašymas
- 412 *Julius Aukštaitis.* Antaplaštakio pieno perdirbimo bendrovė „Ūkininkas“
- ISTORIJA. ANTRASIS PASAULINIS KARAS IR OKUPACIJOS
- 416 Vytautas Skebas. Bolševikinė žemės reforma, mokesčiai ir prievolės (1940–1941)
- 429 *Jonas Ivanauskas.* Lietuva tikiu laisva
- 432 Kazys Strazdas, *Linas Šmigelskas.* Alfonsas Saugūnas-Žaibas



- 437 Stanislovas Žvinys. Pokario partizanų bunkeriai (slėptuvės)
- 439 *Vanda Kotryna Eimontaitė-Aukštaitienė. „Geriau savo tėvynėje mirsiu“*
- 444 *Veronika Misiūnaitė-Meilienė. Tuo metu nejutau baimės*
- 445 Vytautas Rakauskas. Partizanų spauda
- 448 *Kazimieras Purlys. Pokario prievarta*
- 452 *Romas Adomavičius. Tragiškas Rapolo Čemeškos likimas*
- 455 Vytautas Rakauskas. *Per aspera...*
- 465 *Ada Sinkevičienė (Urbanavičiūtė). Netikėtas susitikimas*
- 469 Kazys Strazdas. Lietuvos okupacijos Antrojo pasaulinio karo metu
- 478 Kazys Strazdas. Partizanų muziejus Balninkuose
- 482 Kazys Strazdas, *Linas Šmigelskas. Ažumakio miško ir jo apylinkių laisvės kovotojai*
- 486 Partizano Antano Baliūno prisiminimai. *Užrašė Ona Baliūnienė*
- 488 Stanislovas Žvinys. Ažumakio kautynės
- 490 *Algirdas Meilus. Igno Kiaušo kryžiai*
- 493 *Algirdas Meilus. Žmogus su trimis pavardėmis*
- 495 *Julius Aukštaitis. Genocido auka Albinas Calka*
- 518 Partizano Jono Vytauto Imbraso eilėraščiai. *Parengė Jonas Varžgalys*
- 525 Trys broliai partizanai. *Parengė Algirdas Meilus*
- 527 *Angelė Tamulytė. Mūsų golgota*
- 531 *Ritonė Šalkauskienė. Kas ji – „Lietuvos katalikų bažnyčios kronika“ – po 40 metų?*
- 536 *Jonas Varžgalys. NKVD ir stribų siautėjimas*
- 557 *Stasys Mackevičius. Kentėjo, bet nepalūžo*
- 573 *Irena Vitkauskienė. Pabėgimas iš tremties*
- 578 *Rapolas Aukštuolis. Iš prisiminimų*
- 580 *Irena Bražėnaitė. Pamesk kantrybę ir nusižeminimą, lietuvi (Sukrusk, atsigosk, lietuvi)*
- 582 Partizano užrašai. *Spaudai parengė ir įžangą parašė Jonas Varžgalys*
- 609 *Petras Karvelis. Mažo kaimo didžiavyriai*
- 611 *Bronius Tvarkūnas. Iš prisiminimų apie partizaną Joną Imbrasą-Tarzaną*
- 614 *Jonas Varžgalys. Laimingos lemties partizanas*
- 617 *Irena Bražėnaitė. Tėtės Dėdės kryžius*

#### ISTORIJA. NEPRIKLAUSOMYBĖS ATSTATYMAS

- 618 *Julius Aukštaitis*. Balninkų valsčiaus savanoriai kūrėjai  
624 *Stanislava Juodienė*. Prisiminimai apie savanorius  
630 *Algirdas Meilus*. Lietuvos armijos savanoris gydytojas  
Simonas Čemeška  
633 *Karininkai*. Parengė *Julius Aukštaitis*  
641 *Julius Aukštaitis*. Atgimimo laikų dienoraštis (1988–2014)  
660 *Kazys Strazdas*. Juozo Šibailos asmenybė mokinio akimis  
662 *Juozas Čereška*. Pokario vaikai  
669 *Irena Pusvaškienė*. Paminklai Lietuvos Nepriklausomybės  
dešimtmečiui ir Balninkų 650 metų sukakčiai

#### ISTORIJA. ŠVIETIMAS

- 672 *Knygnešiai ir daraktoriai*. Parengė *Julius Aukštaitis*  
677 *Julius Aukštaitis*, *Vytautas Rakauskas*. Antaplaštakio pradžios  
mokykla (iš archyvų ir prisiminimų)  
683 *Julius Aukštaitis*, *Vytautas Rakauskas*. Karališkių pradžios  
mokykla  
686 *Jonė Maniuškienė*. Ažuoliukai Lietuvos tūkstantmečiui  
paminėti  
688 *Vytautas Rakauskas*. Iš kaimo mokytojo kasdienybės  
705 *Rytas Tamašauskas*. Senolių mokslus prisiminus  
707 *Julius Aukštaitis*. Plaštakos pradžios mokykla  
709 *Vladas Miškinis*. „Jie skęsta, skubėkim!..“  
712 *Julius Aukštaitis*. Perkalių pradžios mokykla (Iš archyvų)  
715 *Julius Aukštaitis*. Rūtėnų pradžios mokykla  
716 *Julius Aukštaitis*. Gėliogalių pradžios mokykla  
724 *Danutė Mazūrienė*. Daubariškių pradžios mokykla  
728 *Julius Aukštaitis*. Dapkūniškių mokykla  
735 *Balninkų valsčiaus mokyklos*. Parengė *Julius Aukštaitis*  
737 *Algirdas Meilus*. Balninkai ir Vilniaus vienuoliai  
ISTORIJA. KULTŪRA  
740 *Irena Pusvaškienė, Marija Ažubalienė, Eleonora Regina*  
*Čereškaitė-Kiaušiniėnė, Julius Aukštaitis*. Bibliotekos  
754 *Julius Aukštaitis*. Prieškario spauda apie Balninkus  
757 *Irena Pusvaškienė*. Lėlių istorija  
759 *Viktorija Kazlienė*. Stiklo muziejus ir paveikslų galerija  
764 *Algirdas Meilus*. Meilės kaina (Novelė)

767 *Algirdas Meilus*. Vyskupo Motiejaus Valančiaus laiškas  
Balninkų parapijai

770 *Julius Aukštaitis*. Balninkų parapija

779 *Irena Bražėnaitė*. Balninkų kitataučiai

787 *Irena Pusvaškienė*. Kryžiai

#### ISTORIJA. SVEIKATOS IR SOCIALINĖ APSAUGA

792 *Stanislava Juodienė*. Medicina

795 *Stanislava Juodienė*. Vaikų darželis

797 *Stanislava Juodienė*. Ilgaamžiai

800 *Algirdas Meilus*. Ilgaamžis Jonas Stragolis

#### ETNINĖ KULTŪRA. BUITIS. PAPROČIAI

803 *Libertas Klimka*. Kalendorinių papročių rate

811 *Algirdas Meilus, Stanislava Juodienė, Stasys Ališauskas*. Amatai  
ir verslai

820 Vytautas Rakauskas. Fotografija Balninkų krašte

826 *Petras Gervinskas*. Senelių, tėvų ir mūsų gyvenimas 1890–  
1965 metais

831 *Nijolė Aleinikovienė*. Balninkų parapijos krikšto vardai  
XX amžiaus 5–7 dešimtmečiais

835 *Algirdas Meilus*. Žemės ūkis

842 *Simonas Vytautas Narušis*. Tėviškės takais

853 *Irena Bražėnaitė*. Anuomet gegužy

854 Stasys Juodis. Pokario metų Balninkų veterinarinė tarnyba

857 *Irena Bražėnaitė*. Mamutės išmokinti sodžiaus valgiai ir  
gėrimai

859 *Libertas Klimka*. Naktigonėn joti

863 *Irena Bražėnaitė*. Kalėdos, kalindavojimas, terpukalėdžiai,  
mėsiedas

866 *Irena Bražėnaitė*. Iš užmarštin skubančių dienų tėkmės

873 *Irena Bražėnaitė*. Kopūstų raugimas

875 *Irena Bražėnaitė*. Žyduoliai ir žolynai nuo visokių ligų

877 Vytautas Rakauskas. Paslaptingoji dėžutė

878 Vytautas Rakauskas. Keistas keleivis

880 *Irena Bražėnaitė*. Budynės, šermenys, pakasynos, pakrovai,  
pagrabas, laidotuvės, Vėlinės, Uždušinės (Noriu apsaukt  
laidotuvių papročius iš savo tėvų ir kitų žmonių atminties)

- 884 *Nijolė Aleinikovienė*. Balninkų krašto audėjos ir audimas
- 890 Prisiminimai ir kiti atmintini įvykiai. *Pasakojo Domicėlė Pusvaškienė (Žvinytė)*. Užrašė ir parengė Stanislovas Žvinys
- 911 Vytautas Rakauskas. Iš mano tėvo pasakojimų

## KALBA

- 915 Zigmas Zinkevičius. Balninkų šneka
- 918 *Julius Aukštaitis*. Kaip mūsų kraštietis niekino gimtąją kalbą
- 923 *Algirdas Meilus*. Vardai, pavardės ir pravardės

## TAUTOSAKA

- 927 *Julius Aukštaitis, Edita Korzonaitė*. Balninkų valsčiaus tautosaka rankraščiuose
- 930 Balninkų valsčiaus pasakojamoji tautosaka. *Parengė Julius Aukštaitis, Edita Korzonaitė*
- 949 Juliaus Aukštaičio dainuotos dainos. *Parengė Julius Aukštaitis*
- 958 Balninkų krašto smulkioji tautosaka. *Parengė Julius Aukštaitis*
- 969 *Rytas Tamašauskas*. Padavimai ir pasakojimai
- 972 Balninkų krašto tautosakos pateikėjai. *Parengė Julius Aukštaitis*

## ŽYMŪS ŽMONĖS

- 975 *Vilija Budrionienė*. Būti mokytoja – būti nepaprastu žmogumi
- 981 *Jonė Maniuškienė*. Gimtinės šviesuliai – Danutė ir Balys Grigai
- 986 *Algirdas Meilus*. Nusilenkta Balninkų šviesuoliams
- 989 Kazys Strazdas. Mokytojas pulkininkas Juozapas Šibaila (1905–1953)
- 991 Bolševikų nužudytas šaulys Jonas Steikūnas. *Parengė Julius Aukštaitis*
- 992 *Julius Aukštaitis*. Mano ir mano artimųjų likimas istorijos vingiuose
- 1015 *Danutė Grigienė*. Tikroji balninkietė Stanislava Juodienė
- 1017 Vytautas Rakauskas – rašytojas, leidėjas, tekstologas. *Parengė Ritonė Šalkauskienė*
- 1020 *Ritonė Šalkauskienė*. Kūrybos fantastika
- 1023 Algirdas Boleslovas Meilus-Augustinas Makys (Autobiografija)

- 1028 *Alma Šlamaitė. Leonas Vainikonis*
- 1032 *Algirdas Meilus. Petras Pilka*
- 1034 *Algirdas Meilus. Stasys Pilka*
- 1037 *Valerija Kisielienė, Ritonė Šalkauskienė. Kunigas Juozapas Susnys (1895 m. kovo 10–1969 m. gegužės 15 d.)*
- 1041 *Apie autorius*
- 1044 *Santrumpos ir sutrumpinimai*
- 1049 *Julius Aukštaitis, Petras Jonušas. Monografijos finansavimas*
- 1050 *Dabartinė kartografinė ir demografinė situacija buvusio Balninkų valčiaus teritorijoje. Sudarė UAB „Žemėlapių artelė“ kartografė Aira Dubikaltienė*
- 1051 *Balninkų seniūnijos žemėlapis. Sudarė UAB „Žemėlapių artelė“ kartografė Aira Dubikaltienė*
- 1052 *Buvusių Lietuvos valsčių žemėlapis. Sudarė UAB „Žemėlapių artelė“ kartografė Aira Dubikaltienė*
- 1054 *Buvusių Lietuvos valsčių abėcėlinis sąrašas*
- 1056 *Buvusių Lietuvos valsčių teritorinis sąrašas*
- 1058 *Apie seriją „Lietuvos valsčiai“*
- 1062 *Rengiamų ir išleistų „Lietuvos valsčių“ serijos monografijų žemėlapis. Sudarė UAB „Žemėlapių artelė“ kartografė Aira Dubikaltienė*
- 1064 *Apie seriją „Lietuvos valsčiai“ (anglų k.)*
- 1066 *Asmenvardžių rodyklė. Sudarė Jūratė Baradinskienė, Violeta Barkauskaitė, Julius Aukštaitis*
- 1091 *„Versmės“ leidyklos lokalinių tyrimų ekspedicijos. Parengė Živilė Driskiuvienė*
- 1334 *Kas į knygą nesudėta*

*Spalvotų iliustracijų puslapių intarpas p. 49–72*

# Contents

- 13 Contents in English  
21 Introduction  
25 Vytautas Rakauskas. Balninkai  
26 *Edmundas Rimša.* The Balninkai coat of arms

## NATURE

- 29 Algirdas Gaigalas. The archives of Balninkai land subsurface  
34 *Stasys Maslauskas.* Hunting in the area of Balninkai  
44 *Algirdas Meilus.* The lakes  
46 *Albinas Kurtinaitis.* A forest and a Lithuanian man  
48 *Danutė Purlienė.* The evening  
73 *Indrė Makauskaitė.* 'A tree in a town as a metaphor for loneliness'  
75 *Julius Aukštaitis.* The forests  
83 *Danutė Pusvaškytė-Statauskienė.* The homeland  
84 Lake Gėlis for sterk fishing. *Prepared by Julius Aukštaitis*  
86 *Julius Aukštaitis.* Fishes in the lakes of Alaušas, Baldonas, Keršiai and Gėlis

## HISTORY

### HISTORY. ARCHAEOLOGY

- 89 Algimantas Miškinis. Historic urban development of Balninkai before 1940  
104 Rights Renewal Diploma or Privilege for a free town of Balninkai situated in Vilnius Voivodeship, Vilkmėrgė District. *Translated into Lithuanian from Polish by Birutė Mikalonienė*  
107 *Julius Aukštaitis.* Crusaders devastating the Balninkai area  
111 Vytautas Rakauskas. Reminiscences about the 1918–1920 events in Balninkai  
113 Vytautas Rakauskas. The castle of Varguliai

- 120 *Algirdas Meilus*. Stone Age grindstones
- 122 *Julius Aukštaitis*. The land of Balninkai in Russian Empire
- 132 *Irena Bražėnaitė, Julius Aukštaitis*. During the World War I  
HISTORY. FROM THE PAST OF MANORS AND VILLAGES
- 135 Stanislovas Žvinys. Papiškiai and adjacent villages
- 164 *Ada Sinkevičienė (Urbanavičiūtė)*. Some episodes from  
Urbanavičius Family life in Balninkai
- 172 *Ritonė Šalkauskienė*. The Homeland
- 207 *Ritonė Šalkauskienė, Stasys Maslauskas*. The village of Pabaldonė
- 213 *Antanava (Kalnelis)*. Prepared by *Algirdas Meilus*
- 216 Lionginas Šepetys. Kazliškiai
- 222 *Algirdas Meilus*. Plentauka
- 224 *Algirdas Meilus*. The village of Šileliai founded by Vilnius  
voivode Albertas Goštautas
- 226 *Algirdas Meilus*. Perkaliai, a bright village of deportees
- 230 Vytautas Rakauskas. Karališkiai
- 236 *Vytautas Čereška*. Rūtėnai and its people
- 240 *Aldona Aukštuolytė*. Vilkiškiai
- 243 *Irena Bražėnaitė*. An overgrown track to the homeland
- 252 *Algirdas Meilus*. The Pavinkšniai villagers disappeared as if  
they vanished into the water
- 254 *Algirdas Meilus*. No traces left from the 17th century  
Giedraičiai follwark
- 257 *Algirdas Meilus*. Galubovka
- 258 Vytautas Skebas. Varguliai
- 263 *Julius Aukštaitis*. The village of Verėjimai
- 269 *Petras Džiautas, Bronius Grybauskas*. History of Martnonys  
Village on the brink of extinction
- 276 *Algirdas Meilus*. The Jews
- 279 A story told by Steponas Aukštaitis living in Vanaginė  
Village
- 281 A story told by Stanislovas Žvinys, a former resident of  
Papiškiai Village
- 283 *Stasė Imbrasienė*. We are also from Balninkai
- 287 *Algirdas Meilus*. Upeliškis
- 289 *Julius Aukštaitis*. Pagirėlė
- 292 *Algirdas Meilus*. Pakeršiai
- 294 *Janina Šantaraitė-Rakauskienė*. Childhood memories

- 299 Vytautas Rakauskas. Animal Slaughtering
- 301 *Janina Siaurusaitytė.* A loner
- 306 *Lina Gaižutienė.* The 670th Jubilee of Balninkai held on the eve of the Indulgence Feast
- 315 Libertava
- 315 Vytautas Rakauskas. From the history of Libertava
- 315 *Algirdas Meilus.* The Libertava Manor
- 320 *Algirdas Meilus.* Lagesiai
- 322 Kazys Strazdas. Armoniškiai
- 326 Vytautas Rakauskas. Kibildžiai
- 329 *Algirdas Meilus.* Pampiriškė
- 331 *Alfonsina Jasiulionytė-Tijūnonienė.* The manor of Libertava
- 333 *Alfonsina Jasiulionytė-Tijūnonienė.* The village of Libertava
- 336 *Danutė Pusvaškytė-Statauskienė.* Ščiurys is my hometown
- 340 *Algirdas Meilus, Julius Aukštaitis.* The laborious family of Alfonsas Kildišis
- 346 *Julius Aukštaitis.* Čereškos
- 349 *Irena Bražėnaitė.* A colourful thread of thoughts
- 354 *Irena Bražėnaitė.* Kindness of communion between relatives and neighbours (Told by my mother who was born and raised in Balninkai)
- 360 *Irena Bražėnaitė, Algirdas Meilus.* *Quo vadis*, my homeland?
- 366 *Petras Džiautas.* Meeting after 35 years
- 368 *Algirdas Meilus.* Zapolė (Užulaukis)
- 370 Stanislovas Žvinys. With a harnessed wind
- 373 *Jadvyga Savickaitė-Paškevičienė.* The Perkaliai Manor settlement
- 375 The Sources of Balninkai history. *Translated into Lithuanian from Polish and Belarusian by Laimontas Karalius, Julius Aukštaitis,* Vytautas Rakauskas
- HISTORY. BETWEEN THE TWO WORLD WARS
- 398 *Julius Aukštaitis.* The 'Varpa' Agricultural Cooperative in Balninkai
- 401 *Julius Aukštaitis.* The 'Varpa' Consumer Company in Balninkai
- 405 *Julius Aukštaitis.* The Small Credit Society of Balninkai area farmers
- 409 *Julius Aukštaitis.* The Lithuanian Census of 1923. Balninkai Valsčius
- 412 *Julius Aukštaitis.* The 'Ūkininkas' Dairy Company in Antaplaštakis



HISTORY. WORLD WAR II AND OCCUPATIONS

- 416 **Vytautas Skebas.** Bolshevik land reform, taxes and obligations (1940–1941)
- 429 *Jonas Ivanauskas.* I believe in free Lithuania
- 432 **Kazys Strazdas,** *Linus Šmigelskas.* Alfonsas Saugūnas-Žaibas
- 437 **Stanislovas Žvinys.** Post-war partisan bunkers (shelters)
- 439 *Vanda Kotryna Eimontaitė-Aukštaitienė.* 'I'd rather die in my homeland'
- 444 *Veronika Misiūnaitė-Meilienė.* At that time I didn't feel any fear
- 445 **Vytautas Rakauskas.** The partisan press
- 448 *Kazimieras Purlys.* Post-war violence
- 452 *Romas Adomavičius.* A tragic fate of Rapolas Čemeška
- 455 **Vytautas Rakauskas.** *Per aspera...*
- 465 *Ada Sinkevičienė (Urbanavičiūtė).* An unexpected encounter
- 469 **Kazys Strazdas.** The occupations of Lithuania during the WWII
- 478 **Kazys Strazdas.** The Partisan Museum in Balninkai
- 482 **Kazys Strazdas,** *Linus Šmigelskas.* Freedom fighters in Ažumakis forest and its environs
- 486 The reminiscences of a partisan Antanas Baliūnas. *Written down by Ona Baliūnienė*
- 488 **Stanislovas Žvinys.** The battle of Ažumakis
- 490 *Algirdas Meilus.* The crosses of Ignas Kiaušas
- 493 *Algirdas Meilus.* A man with three surnames
- 495 *Julius Aukštaitis.* Albinas Calka, a victim of genocide
- 518 Rhymes by partisan Jonas Vytautas Imbrasas. *Prepared by Jonas Varžgalys*
- 525 Three brothers partisans. *Prepared by Algirdas Meilus*
- 527 *Angelė Tamulytė.* Our Golgotha
- 531 *Ritonė Šalkauskienė.* What is it–The Chronicle of the Lithuanian Catholic Church–40 years later?
- 536 *Jonas Varžgalys.* Rampages carried by NKVD and *istrebitels*
- 557 *Stasys Mackevičius.* He suffered but was not broken
- 573 *Irena Vitkauskienė.* The getaway from exile
- 578 *Rapolas Aukštuolis.* From reminiscences
- 580 *Irena Bražėnaitė.* Shed your patience and humiliation  
Lithuanian man (Shake up and remember Lithuanian man)

- 582 The notes of a partisan. *Prepared for publication by Jonas Varžgalys who also wrote the introduction*
- 609 *Petras Karvelis*. The great men of a small village
- 611 *Bronius Tvarkūnas*. From the reminiscences about the partisan Jonas Imbrasas aka *Tarzanas*
- 614 *Jonas Varžgalys*. A partisan of happy destiny
- 617 *Irena Bražėnaitė*. The cross erected by the Uncle of my Dad
- HISTORY. RESTORATION OF INDEPENDENCE
- 618 *Julius Aukštaitis*. Volunteer architects of the Balininkai *Valsčius*
- 624 *Stanislava Juodienė*. The reminiscences about volunteers
- 630 *Algirdas Meilus*. Doctor Simonas Čemeška, a volunteer of the Lithuanian Army
- 633 The officers. *Prepared by Julius Aukštaitis*
- 641 *Julius Aukštaitis*. A diary of the Rebirth period (1988–2014)
- 660 Kazys Strazdas. The personality of Juozas Šibaila in the eyes of a student
- 662 *Juozas Čereška*. Post-war kids
- 669 *Irena Pusvaškienė*. Monuments erected for the Tenth Anniversary of the Lithuanian Independence and 650 years to Balninkai
- ISTORIJA. HISTORY. EDUCATION
- 672 Book smugglers and daraktors. *Prepared by Julius Aukštaitis*
- 677 *Julius Aukštaitis*, Vytautas Rakauskas. Antaplaštakis Primary School (from archives and reminiscences)
- 683 *Julius Aukštaitis*, Vytautas Rakauskas. Karališkiai Primary School
- 686 *Jonė Maniuškienė*. Oaks planted to commemorate the Millennium of Lithuania
- 688 Vytautas Rakauskas. About rural teacher's daily routine
- 705 *Rytas Tamašauskas*. Remembering the school years of the elders
- 707 *Julius Aukštaitis*. Plaštaka Primary School
- 709 *Vladas Miškinis*. 'They are drowning. Let's hurry up!..'
- 712 *Julius Aukštaitis*. Perkaliai Primary School (from archives)
- 715 *Julius Aukštaitis*. Rūtėnai Primary School
- 716 *Julius Aukštaitis*. Gėliogaliai Primary School
- 724 *Danutė Mazūrienė*. Daubariškiai Primary School
- 728 *Julius Aukštaitis*. The school in Dapkūniškiai

- 735 Schools in Balninkai Area. *Prepared by Julius Aukštaitis*
- 737 *Algirdas Meilus*. Balninkai and Vilnius monks  
HISTORY. CULTURE
- 740 *Irena Pusvaškienė, Marija Ažubalienė, Eleonora Regina Čereškaitė-Kiaušiniene, Julius Aukštaitis*. Libraries
- 754 *Julius Aukštaitis*. Balninkai in pre-war press
- 757 *Irena Pusvaškienė*. The story of dolls
- 759 *Viktorija Kazlienė*. Glass museum and art gallery
- 764 *Algirdas Meilus*. A price of love (A short story)
- 767 *Algirdas Meilus*. A letter by Bishop Motiejus Valančius to the Balninkai Parish
- 770 *Julius Aukštaitis*. The parish of Balninkai
- 779 *Irena Bražėnaitė*. Other nationals of Balninkai
- 787 *Irena Pusvaškienė*. The crosses  
HISTORY. HEALTH AND SOCIAL PROTECTION
- 792 *Stanislava Juodienė*. Medicine
- 795 *Stanislava Juodienė*. A kindergarten
- 797 *Stanislava Juodienė*. The long-lived people
- 800 *Algirdas Meilus*. Long-lived Jonas Stragolis

#### ETHNIC CULTURE. MODE OF LIFE. CUSTOMS

- 803 *Libertas Klimka*. Within the circle of calendar customs
- 811 *Algirdas Meilus, Stanislava Juodienė, Stasys Ališauskas*. Crafts and businesses
- 820 Vytautas Rakauskas. Photography in the area of Balninkai
- 826 *Petras Gervinskas*. Life mode of grandparents, parents and us in 1890–1965
- 831 *Nijolė Aleinikovienė*. Baptismal names in the parish of Balninkai from the 1940s to the 1960s
- 835 *Algirdas Meilus*. Agriculture
- 842 *Simonas Vytautas Narušis*. Homeland paths
- 853 *Irena Bražėnaitė*. At that time in May
- 854 Stasys Juodis. Balninkai veterinary service in post-war years
- 857 *Irena Bražėnaitė*. Mommy-taught village food and drinks
- 859 *Libertas Klimka*. Riding to nightly pasture
- 863 *Irena Bražėnaitė*. The Christmas, collecting alms, Christmastide, Mėsėdas (time from Christmas to Shrove-tide)

- 866 *Irena Bražėnaitė*. From the stream of days rushing to oblivion
- 873 *Irena Bražėnaitė*. Cabbage tanning
- 875 *Irena Bražėnaitė*. Floriferous plants and herbs against all kinds of diseases
- 877 *Vytautas Rakauskas*. The mysterious box
- 878 *Vytautas Rakauskas*. A strange passenger
- 880 *Irena Bražėnaitė*. Lithuanian funeral customs (Based on the memory of my parents and other people)
- 884 *Nijolė Aleinikovienė*. Balninkai weavers and weaving
- 890 Reminiscences and other events to remember. *Narrated by Domicėlė Pusvaškienė (Žvinytė)*. Prepared by *Stanislovas Žvinys*
- 911 *Vytautas Rakauskas*. From the stories told by my father

## LANGUAGE

- 915 *Zigmas Zinkevičius*. Balninkai sub-dialect
- 918 *Julius Aukštaitis*. How our countryman despised his mother tongue
- 923 *Algirdas Meilus*. Names, surnames and nicknames

## FOLKLORE

- 927 *Julius Aukštaitis, Edita Korzonaitė*. The folklore of Balninkai area in manuscripts
- 930 Narrative folklore in Balninkai area. Prepared by *Julius Aukštaitis, Edita Korzonaitė*
- 949 Songs sung by Julius Aukštaitis. Prepared by *Julius Aukštaitis*
- 958 Small folklore in Balninkai area. Prepared by *Julius Aukštaitis*
- 969 *Rytas Tamašauskas*. Legends and stories
- 972 Presenters of the Balninkai folklore. Prepared by *Julius Aukštaitis*

## CELEBRITIES

- 975 *Vilija Budrionienė*. To be a teacher is to be an extraordinary person
- 981 *Jonė Maniuškienė*. Homeland luminaries the Grigai: Danutė and Balys
- 986 *Algirdas Meilus*. Bowing before the luminaries of Balninkai

- 989 Kazys Strazdas. Colonel and teacher Juozapas Šibaila (1905–1953)
- 991 Rifleman Jonas Steikūnas killed by Bolsheviks. *Prepared by Julius Aukštaitis*
- 992 *Julius Aukštaitis.* The fate of me and my loved ones in the twists of the history
- 1015 *Danutė Grigienė.* Stanislava Juodienė is a true Balninkaian
- 1017 Vytautas Rakauskas, the writer, publisher and text linguist. *Prepared by Ritonė Šalkauskienė*
- 1020 *Ritonė Šalkauskienė.* Creative fiction
- 1023 Algirdas Boleslovas Meilus-*Augustinas Makys* (Autobiography)
- 1028 *Alma Šlamaitė.* Leonas Vainikonis
- 1032 *Algirdas Meilus.* Petras Pilka
- 1034 *Algirdas Meilus.* Stasys Pilka
- 1037 *Valerija Kisielienė, Ritonė Šalkauskienė.* Rev. Juozapas Susnys (March 10, 1895–May 15, 1969)
- 1041 About the authors
- 1044 Abbreviations
- 1049 *Julius Aukštaitis, Petras Jonušas.* Funding of the monograph
- 1050 Present-day cartographic and demographic situation in the area of the former Balninkai *Valsčius.* *Compiled by UAB Žemėlapių Artelė cartographer Aira Dubikaltienė*
- 1051 The map of the Balninkai Eldership. *Compiled by UAB Žemėlapių Artelė cartographer Aira Dubikaltienė*
- 1052 The map of former Lithuanian rural districts (*Valsčius*). *Compiled by UAB Žemėlapių Artelė cartographer Aira Dubikaltienė*
- 1054 Alphabetical list of the former Lithuanian rural districts
- 1056 Territorial list of former Lithuanian rural districts
- 1058 About the ‘Lietuvos Valsčiai’ series (in Lithuanian)
- 1062 The map of ‘Lietuvos Valsčiai’ series monographs to be published and those already published. *Compiled by UAB Žemėlapių Artelė cartographer Aira Dubikaltienė*
- 1064 About the ‘Lietuvos Valsčiai’ series (in English)
- 1066 The index of personal names. *Compiled by Jūratė Baradinskienė, Violeta Barkauskaitė and Julius Aukštaitis*
- 1091 Expeditions of local investigations arranged by the Versmė Publishers. *Prepared by Živilė Driskiuvienė*
- 1334 What is not in the book

*The insert of colour illustrations p. 49–72*

## Pratarmė

Bálninkų apylinkių kalvos, slėniai, kloniai ir ežerai, išsidėstę virtinėmis, tarp kalvų nedideli upeliai, miškai ir miškeliai, jaukios sodybos, apaugusios medžiais, gandrulizdžiai su mūsų nacionaliniais paukščiais gandrais sudaro gražų, malonų ir artimą žmogaus sielai gamtovaizdį.

Bálninkai įsikūrę ant kalvos tarp dviejų ežerų – Alaušų ir Píršeno. Senovėje šios apylinkės buvusios pelkėtos, šlapios, tyvuliavo balos – gal nuo jų gyvenvietė ir vardą gavusi. Dar kiti sako, kad kalvų panašumas į balną lėmė Balninkų vardą, o gal amatininkų verslas – šie siūdavę raiteliams balnus ir juos pardavinėję.

Ežeringos ir nuošalios apylinkės buvo palankios žmonėms įsikurti. Bálninkuose ir aplinkiniuose Antāmakių, Gėliógalių, Dapkūniškių, Pėrkalių, Vargūlių, Vanaginės ir kituose kaimuose gyventa nuo senų senovės. Tai liudija rasti senovėje žmonių naudoti buities reikmenys: akmens amžiaus girtos – Pėrkaliuose, akmeniniai ir pirmieji metaliniai kirviai – Bálninkuose, Čerėškose, Kibiłdžiuose, Vanaginėje.

Daubāriškių, Perkalių, Vargulių, Váliškių, o gal ir Bálninkų piliakalniai, Dapkūniškių sargukalnis, randami senieji ginklai Perkaliuose, Vanaginėje, prie Kuliabrėdos kaimo pelkėje išlikę slaptųjų takų – kūlgrindos – fragmentai primena, kad mūsų senoliai gyveno neramiais laikais. Periodiniai kalavijuočių iš Rygos žygiai – žmonių žudynės, plėšikavimai – vertė budėti ir gintis.

Senasis Vilniaus–Rygos prekybos kelias, ejęs per Bálninkus ir seniūnijos kaimus, minimas 1338 m. lapkričio 1 d. didžiojo Lietuvos kunigaikščio Gedimino prekybinėje sutartyje su Livonijos ordino magistru. Šis kelias apėmė platų taikios teritorijos ruožą nuo Vilniaus iki Rygos, kuriame visiems pirkliais garantuota judėjimo laisvė ir apsauga.

Prekybinėje sutartyje parašyta:

*„Ši yra taika, kurią sudarė Livonijos magistras ir Lietuvos Karalius ir išreiškė tokiais žodžiais: <...> Štai Lietuvos žemės, kurias liečia ši taika: Balnike, Kedraiche, Nemensijane.“<sup>1</sup>*

---

<sup>1</sup> *Gedimino laiškai*, Vilnius, 1966, p. 186–187.

Balninkams plėstis daug padėjo prekybos keliu vežamos prekės, mieste-lyje vykę prekymečiai, gyventojams valstybės laiduotas ramus taikos laikas. Balninkai augo. Lietuvoje vykdant Valakų reformą, Balninkų seniūnijos žemių matavimas atliktas 1554 m. Tuo pačiu laiku surašytas Balninkų seniūnijos inven-torius: dvarui priklausę kaimai, žmonių pavardės. Dokumentas publikuojamas šiame leidinyje.

Vykstant deryboms su Livonija, 1557 m. Balninkuose buvo apsistojęs Lietu-vos didysis kunigaikštis Žygimantas Augustas. Balninkiečių rūpesčiu miestelėnai buvo atskirti nuo dvaro, nes Žygimantas Augustas Balninkams suteikė Magdebur-go savivaldos teises. Dokumentai apie šių teisių suteikimą per karus ir suirutės dingo. Istorikai, neturėdami įrodančių dokumentų, abejojo, ar jos buvo suteiktos. Rengiant pirmąją Balninkų knygą, Vytautas Rakauskas iš Lietuvos valstybės isto-rijos archyvo gavo 1792 m. Teisių atnaujinimo diplomo kopiją, kurioje nurodyta, kad Balninkai, esantys Vilniaus vaivadijoje, Vilkmergės apskrityje, buvo miestas ir turėjo jam suteiktas laisves, kurios buvo atnaujintos karaliaus Stanislovo Augusto 1792 m. kovo mėnesio 20 d. Privilegija, karaliaus ranka pasirašyta ir patvirtinta Lietuvos Didžiosios Kunigaikštystės antspaudu<sup>2</sup>.

Balninkus puošia ant kalvos pastatyta raudonų plytų, beje, iš vietinės žalia-vos pagamintų, dvibokštė neogotikinio stiliaus Šv. Stanislovo bažnyčia. Šventovė pastatyta XX a. pradžioje. Ankstesniosios bažnyčios buvusios medinės. Pirmoji pastatyta XVI a. pradžioje. Bažnyčias sunaikindavo gaisrai ir dažni karai su Ru-sija ir Švedija. Parapijos žmonės, bažnyčia ir miestelio pastatai ne kartą patyrė karų baisumus.

1387 m. karaliui Jogailai įvedus Lietuvoje krikščionybę, lenkų kunigai ne-simokė lietuvių kalbos, dargi ją niekino, todėl žmonės ilgai nežinojo nei apie Švč. Trejybę ir jos reikšmę, nei apie sielos nemirtingumą ar Kristaus atpirkimo auką. Praėjus dviem šimtams metų po krikščionybės įvedimo, 1583 m. jėzuitams lankantis Balninkuose, gyventojai dar garbino gamtą, nors Lietuvos žmonės, kaip tvirtino Lietuvos didysis kunigaikštis Gediminas, „turėjo vieną Dievą“<sup>3</sup>.

Balninkuose pirmoji parapiinė mokykla galėjo atsirasti tik tada, kai buvo įkurta parapija ir pastatyta bažnyčia. Vilniaus vyskupų sinodas 1528 m. reikalavo, kad parapijų klebonai steigtų mokyklas, o mokytojai mokytų vaikus ir jaunimą rašto, gerų įpročių ir katalikiškų dorybių, aiškintų Evangeliją lygiai lietuvių ir lenkų kalba. Pradinė mokykla buvo pavesta bažnyčios globai. Valstybė nesikišo į šį reikalą iki 1773 m. – pasaulietinės švietimo ministerijos (Edukacinės komisijos) atsiradimo. 1783 m. valstybinė švietimo sistema bažnyčiai paliko pradinį mokymą<sup>4</sup>. Balninkuose pradinė mokykla dėl karų, maro ir ūkio suirutės iki XX a. pradžios veikė su pertraukomis.

1918 m. Lietuvai paskelbus nepriklausomybę, Vyriausybė pagarsino atsi-šaukimą, raginantį kurti vietos valdžios organus, o vyrus kvietė užsirašyti sa-vanoriais ir ginklu gintis nuo plėšrių kaimynų lenkų, rusų, vokiečių. Len-kai Kaune rengė sukilimą, bolševikai slinko paskui besitraukiančius vokie-čius, siautėjo bermontininkai. Jų visų

<sup>2</sup> Prie Piršeno ir Alaušų Balninkai, Vilnius, 2008, p. 92–95.

<sup>3</sup> Ivinskis Z. Aruodas lietuvių kultūros istorijai, *Aidai*, 1950, nr. 3, p. 111–112.

<sup>4</sup> Jučas M. *Lietuvos parapijos XVII–XVIII a.*, Vilnius, 2007, p. 127.

vienas tikslas – jėga užgrobti ir sunaikinti atsikuriančią Lietuvą. Atsiliepiant į Vyriausybės raginimą, Balninkuose buvo sukurtas valsčius, anksčiau buvęs Žemaitkiemyje. Bažnyčioje per pamokslus paraginti jaunuoliai, net neužsukę į namus, važiavo į Ukmergę registruotis savanoriais. Balninkai gali didžiulius: iš mūsų krašto savanoriais išėjo daugiau nei 30 vyrų. Jų sąrašas skelbiamas šiame leidinyje (kai kurių vardai nenustatyti). Juos reikia žinoti, tinkamai pagerbti ir parašyti prisiminimus. Vyrai drąsiai kovėsi su lenkais, bermontininkais, bolševikais. Savanoris Kazimieras Sėjūnas iš Dragaūdžių kaimo už narsumą apdovanotas I laipsnio Vyčio kryžiumi ir įtrauktas į Karžygių sąrašą, kitiems savanoriams paaugštinti kariniai laipsniai, jie apdovanoti medaliais.

Po Pirmojo pasaulinio karo Lietuva sparčiai kėlėsi iš griuvėsių. Kūrėsi kooperatyvai, bendrovės. Smulkaus kredito draugija, teikdama kreditus ūkininkams, padėjo įsigyti trąšų, inventoriaus ir apskritai sustiprėti ūkiams. Sovietų, vokiečių ir vėl sovietų okupacijos, Vetrovo baudžiamosios divizijos nekaltų vyrų žudymas, dešimtmetį trukęs didvyriškas partizaninis karas, Vakarų pažadai pagelbėti, irgi padėjo naikinti besipriešinantį okupantams Lietuvos jaunimą, nekaltų žmonių prievartinės tremtys, religinis persekiojimas, sugriauti žmonių likimai, bolševikinė žemės reforma, nežmoniškos okupantų prievolės, kolūkių kūrimasis ir pusbadis duonos augintojų gyvenimas – visa tai išikirto į pusės šimtmečio istorinę atmintį.

Sąjūdžio pažadinti balninkiečiai atstatė paminklą Lietuvos Nepriklausomybės dešimtmečiui paminėti, atidaryta Vlado Miškinio paveikslų galerija, kurioje eksponuojami ir Onos Pusvaškytės grafikos darbai, įkurtas vienintelis Lietuvoje stiklo muziejus – jam stiklo dirbinių padovanojo kraštietis mokslininkas Kazys Strazdas. Aktyviai veikia Balninkų seniūnija ir įsikūrusi balninkiečių bendruomenė.

Balninkų valsčiuje veikė 8 pradinės mokyklos, šiandien jos stovi uždarytomis langinėmis, kurios jau niekad neatsivers. Neaiški ir šimtus metų veikusios švietėjiškos Balninkų mokyklos ateitis. Kultūros židiniai buvo bibliotekos, sovietiniai metais unikali slaptoji Antamakių kaimo ūkininko Antano Kadelsko biblioteka. Šviesus ūkininkas A. Kadelskas surinko sovietų išmestas tarpukario Lietuvos knygas iš Gėliogalių, Daubariškių pradinių mokyklų ir slapta jas dalijo skaitytojams. Mes jas skaitėme ir dar prisimename jų turinį.

Knygoje daug vietos skiriama esamiems ir jau dingusiems kaimams. Spausdinama Balninkų krašto žmonių ir grožinės kūrybos. Jaunieji skaitytojai pamatys pieštus kasdieninius buitines įrankius, padargus, kuriuos turėjo mūsų tėvai ir kurie šiandien jau beveik nenaudojami. Kraštotyros medžiagos ieškojome „Vermės“ leidyklos autorių ekspedicijoje, vykusioje 2008 m. liepos 21–rugsėjo 1 dienomis. Surinkome senų tarpukario nuotraukų, tautosakos, žmonių prisiminimų ir kt.

Į šį leidinį perkeliame pataisytus, praplėstus pirmųjų dviejų leidinių „Prie Piršeno ir Alaušų Balninkai“ straipsnius. Trečdalį knygos sudaro nauji, dar nepublikuoti straipsniai.

Renkant ir rengiant medžiagą knygai, Vilniuje susibūrė kraštiečių asociacija, kuri jungia ne tik sostinės, bet ir kitų miestų kraštiečius. Ačiū leidinio straipsnių autoriams: Vytautui Rakauskui (jis ir pirmosios Balninkų kraštotyros knygos



redaktorius), Algirdui Meilui, Ritonei Šalkauskienei, Stanislovui Žviniui, Stasei Juodienei ir kitiems už jų savanoriškai surinktą medžiagą.

Nuoširdžiai ačiū finansiniams rėmėjams, jie nurodyti 4-ame puslapyje, taip pat atskirame knygos rėmėjams ir finansuotojams skirtame puslapyje knygos gale. Ypač dėkoju Lietuvos kultūros tarybai, nes būtent jos 2020 m. pradžioje „Balninkų“ monografijai skirtas reikšmingas finansavimas suteikė ilgai lauktą galimybę išspausdinti knygos tiražą ir taip užbaigti dėl finansavimo stokos gerokai užtrukusį knygos kelią pas skaitytoją.

Ši didelės apimties informatyvi knyga, kurios rašymas ir rengimas spaudai truko net 16 metų (nuo 2004 iki 2020 m.), dienos šviesos neišvystų be „Versmės“ leidyklos vadovo Petro Jonušo bei jo sutelktų rėmėjų pagalbos ir paramos. Kartu dėkoju leidyklos darbuotojams – maketuotojai Violetai Barkauskaitei, tekstų rinkėjai Gabijai Bruzgytei-Gružinskienei, atsakingajai redaktorei Živilei Driskiuvienei ir kt.

Knygos pabaigoje pateikiama išsami „Versmės“ leidyklos 15 metų vykdytų lokalinių tyrimų ekspedicijų apžvalga nuo 1999 iki 2013 metų, skirta leidyklos ir „Lietuvos valsčių“ serijos 25-mečiui nuo leidyklos įkūrimo ir serijos rengimo pradžios 1994-aisiais iki 2019 m.

*Julius Aukštaitis*

## Balninkai

Vytautas Rakauskas

*Prie Alaušų miestelis mažas –  
Ir ant kalvų, ir slėnyse.  
Man šitas artimas peizažas  
Dažnai iškyla akyse.*

*Čia mano šaknys. Tartum medis  
Gaivumą gėriau kitados.  
Linksmi vaikystėj skriejo metai  
Ant delno tėviškės žalios.*

*Kiek pasakų vaikus graudino,  
Kiek vakaro tyloj dainų  
Skambėjo čia, – ir kas jas žino,  
Kodėl išėjo iš namų...*

*Ak, tas žalių laukų liūdnumas  
Žydriųjų ežerų krašte!  
Aš jį nešiojuos lyg klajūnas  
Su metų ir skausmų našta.*

*Ir Balninkus menu netyčia  
Kaip savo protėvių namus,  
Dvibokštę ant kalvos bažnyčią,  
Kuri gal mąsto apie mus.*

1998

## Balninkų herbas

*Edmundas Rimša*

**Istoriniai duomenys.** Balninkų miestelis – Molėtų savivaldybės seniūnijos centras, išikūręs tarp Alaušo ir Piršeno ežerų. Tai viena iš senesnių Lietuvos vietovių, pirmą kartą kaip Balninkų žemė paminėta 1338 m. lapkričio 1 d. Lietuvos didžiojo kunigaikščio Gedimino taikos sutartyje su Vokiečių ordino Livonijoje magistru Eberhardu iš Munheimo. XIV a. antrojoje pusėje Balninkų žemė ne kartą niokota Ordino. Priklausė valdovui, ilgą laiką buvo valsčiaus, nuo XVI a. – seniūnijos centras (administracinio centro funkcijas su pertraukomis išsaugojo iki mūsų dienų). Balninkų parapija atsirado iki 1544 m. Prie dvaro (ar bažnyčios) išaugusi gyvenvietė jau 1544 m. pavadinta miesteliu, kuris XVII a. buvo gavęs valdovo privilegiją rengti kasmetinius prekymečius. Miestelis labai nukentėjo per XVII a. vidurio karą, Balninkų neaplenkė ir Šiaurės karas.



*Balninkų herbas*

Senesnėje literatūroje tvirtinama, kad Balninkams XVI a. antrojoje pusėje Žygmantas Augustas buvo suteikęs Magdeburgo miesto teises ir herbą – raudoname lauke šešiakampę žvaigždę. Deja, tos privilegijos niekam surasti nepavyko, o šešiakampę žvaigždę, kaip matysime, yra XX a. kūriny. Iš tikrųjų Balninkų savivaldos ir herbo atsiradimas susijęs su XVIII a. pabaigos įvykiais. 1788–1792 m. Varšuvoje posėdžiavęs Abiejų Tautų Respublikos seimas priėmė kelis svarbius nutarimus. 1791 m. balandžio 18 d. buvo patvirtintas naujas Miestų įstatymas, netrukus – garsioji Gegužės 3-iosios konstitucija, kuriuose nemažai vietos skirta krašto pertvarkymui, naujų miestų steigimui. Pagal Miestų įstatymą nedideli miesteliai, kurių veiklos pobūdis atitiko miestams keliamus reikalavimus, galėjo tapti laisvaisiais miestais, tik prieš tai turėjo gauti valdovo Stanislovo Augusto pasirašytą lokacinę (įkūrimo) arba renovacinę (atnaujinimo) privilegiją. Tokių miestų miestiečiai buvo išlaisvinti iš seniūnų valdžios, gavo teisę savarankiškai disponuoti jiems skirta žeme, verstis amatais ir prekyba, išsirinkti savus valdžios ir teismo organus, kuriems privalėjo paklusti visų luomų gyventojai.

Šiais nutarimais ir pasinaudojo Balninkų miestelėnai. Dar 1791 m. rugsėjo 3 d., susirinkę bažnyčios aikštėje (šventoriuje), jie išsirinko vaitu gerai krašto teisę išmanantį Vilkmėgės pavieto rotmistrą bajorą Mykolą Sokolovskį ir įgaliojo jį atstovauti miestui. Ten pat rašoma, kad minėtasis Sokolovskis šiek tiek anksčiau įsirašė į Vilkmėgės miestiečius. Vaito rinkimų protokolą ir įgaliojimą pasirašė arba padėjo kryželius kelios dešimtys Balninkų miestelėnų. Abu dokumentai rugsėjo 19 d. buvo įrašyti į Vilniaus magistrato aktų knygą.<sup>1</sup> Kitais metais Balninkų pasiuntiniai (pavardės nežinomos) pasirodė Varšuvoje. Kad įrodytų seną vietovės istoriją, jie valdovui pateikė Balninkų seniūnijos ir miestelio 1554 m. inventorių, patvirtintą Augusto II po Šiaurės karo – 1722 m.

To pakako, kad Stanislovas Augustas suteiktų Balninkams renovacinę laisvojo

<sup>1</sup> Lietuvos valstybės istorijos archyvas (toliau – LVIA), f. SA, b. 5147, l. 679–680; 681–682.

miesto privilegija. 1792 m. kovo 20 d. Varšuvoje išduoto dokumento preambulėje rašoma, kad privilegijos prašė Vilniaus vaivadijos Vilkmėrgės pavieto Balninkų miesto kilmingųjų: burmistro, vaito, tarėjų, suolininkų, taip pat visų gyventojų vardu Ponų Taryba ir kiti aukšto valdovo patarėjai. Privilegijoje išvardyti savivaldos pareigūnai leidžia manyti, kad Balninkuose dar iki oficialaus savivaldybės įteisinimo galėjo būti išrinkti ir kiti magistrato bei teismo pareigūnai.

Privilegijos originalas iki šiol nerastas. Išliko kitas lygiavertis jam šaltinis, privilegijos įrašas Lietuvos Metrikoje (dabar 556 knyga) su perpieštu miesto herbu. Pastaroji XVIII a. pabaigoje buvo išvežta į Rusiją, dabar saugoma Maskvoje, Valskybiniame senųjų aktų archyve (žr. literatūros sąrašą). Apibūdinamas privilegijoje nupieštą herbą, valdovas iškilmingai rašė:

*„O kad tas miestas tiek teismo, tiek miesto valdymo reikaluose (tvirtindamas išrašus ir kitus raštus) patirtų tikrą garbę, jam suteikiame tokį herbą, kaip čia yra nupieštas, tai yra raudoname lauke sidabrinę žvaigždę. Šį herbą leidžiame tam miestui naudoti antspaudoose ir visokiuose ženkluose.“*

Ten pat nupieštas raudonas apskritimas su aštuoniakampe sidabrine žvaigžde viduryje.

Turima medžiaga neleidžia pasakyti, iš kur aštuoniakampė žvaigždė atsirado Balninkų herbe ir ką ji reiškė. Jei kalbėtume apie vaito heraldiką, kuri kartais turėdavo įtakos parenkant naujųjų miestų herbus, tai Lietuvoje, kartu ir Vilkmėrgės paviete, gyvenę Sokolovskiai savo herbe vaizdavo visai kitą simbolį – laivą. Balninkų aštuoniakampė žvaigždė ir jos dalijimas linijomis labai primena latvių mitologinį simbolį – ryto žvaigždę Auseklį. Tačiau nėra jokių duomenų, kad galėtume Auseklį susieti su Balninkais. Europos kraštų heraldikoje aštuoniakampė žvaigždė paprastai reiškia atgimimą, žinojimą (žinias). 1788–1792 m. Seimo naujai steigiami miestai iš tikrųjų galėjo rodyti krašto atgimimą, bet ir šiam teiginiui pagrįsti neturime patikimų šaltinių. Dėl to įminti Balninkų žvaigždės mįslę paliekame kitiems tyrinėtojams.

Suteiktu herbu Balninkai ilgai nesidžiaugė. Jau 1792 m. gegužės viduryje susikūrė konservatyvi prieš Seimo reformas nukreipta konfederacija, kuri į pagalbą pasikvietė Rusijos kariuomenę. Iš naujai įkurtų laisvųjų miestų buvo atimtos teisės, miestiečiai paversti baudžiauninkais. Balninkų gyventojai dar bandė priešintis. Jie rugpjūčio 3 d. įgaliavo naują vaitą Tadeušą Petrovičių jiems atstovauti byloje su vietovės nuomininku žydu Šmuila Volfovičiumi. Jie patys, kaip rašoma įgaliojime, negebėsią tinkamai pasipriešinti teisme nuomininkui, nes esą teisiškai neišprusę.<sup>2</sup> Kitais metais įvykdytas antrasis Lenkijos ir Lietuvos valstybės padalijimas, o po nepaisėkusio Kosciuškos sukilimo 1794 m. neliko ir valstybės. Lietuva ilgesniam negu šimto meto laikotarpiui pateko į Rusijos imperijos sudėtį. Buvo užmirštas ir herbas.

Bene pirmasis apie jį 1912 m. užsiminė Janas Obstas. Jis tik pateikė Lietuvos Metrikos teksto duomenis apie herbą, žvaigždės išvaizdos nekomentavo. Maždaug po 10 metų Obsto duomenimis pasi-

naudojo Bronius Šaliamoras, leisdamas <sup>2</sup> LVIA, f. SA, b. 14220, 1. 408, 483.

Lietuvos miestų spalvotus herbinius atvirukus. Kadangi žvaigždės formos nežinojo, pavaizdavo šešiakampę žvaigždę, kuri labiau priminė žydų Dovydo žvaigždę negu senojoje Lietuvos heraldikoje vaizduotą herbo figūrą (spinduliai smailesni). Kita vertus, jis dėl grožio virš skydo uždėjo turbūt iš Rusijos imperijos heraldikos perimtą penkių bokštų auksinę mūro karūną. Pagal Rusijos įstatymus tokią karūną galėjo turėti gubernijos centras, kuriame buvo per 50 tūkst. gyventojų. Lietuvos heraldikoje, galima sakyti, mūro karūnų nebūta, o Balninkuose Šaliamoro laikais buvo tik apie 600 gyventojų.

Šaliamoro klaida pateko į kitus leidinius, net enciklopedijas. Atsirado ir kitų klaidų. Lenkų tyrinėtojas Marianas Gumowski, remdamasis kažkoku 1931 m. Lietuvoje išleistu atviruku, tvirtino, kad žvaigždė turinti būti auksinė. Net XX a. pabaigoje, kai gerai buvo žinomas tikrasis 1792 m. Balninkų herbas, vietovės 650-mečiui skirtame akmeniniame paminkle buvo iškalta šaliamorinė šešiakampė žvaigždė.

**Herbo aprašymas.** Raudoname lauke sidabrinė aštuoniakampė žvaigždė.

Balninkų herbą, remdamasis išlikusiu vieninteliu patikimu Lietuvos Metrikos piešiniu, atkūrė dailininkas Stasys Aukštuolis. Jo parengtą etaloną Lietuvos heraldikos komisija aprobavo 2006 m. lapkričio 23 d. (komisijos posėdžio protokolas Nr. 349).

**Svarbesnė literatūra.** O[bst] J. Herbarz litewski, Herby miast, *Litwa i Rus*, Wilno, 1912, t. 2, sk. 1, p. 49; Šaliamoras B. *40 ženklų: Lietuvos valstybės – Vytis. Žemaičių. Gedimino. Vytauto ir Lietuvos senovės pilių*, sulig J. Obst'u piešė B. Šaliamoras, Kaunas, b. m., nr. 40; Gumowski M. Herby miast litewskich, *Ateneum wileńskie*, rocz. 10, 1935, p. 257; Kviklys B. *Mūsų Lietuva*. Krašto vietovių istoriniai, geografiniai, etnografiniai bruožai, Boston, 1965 t. 2, (2-as fotogr. leid. Vilnius, 1991), p. 497; Rimša E., 1791–1792 m. Lietuvos miestų privilegijos kaip heraldikos šaltinis, *Lietuvos miestų istorijos šaltiniai*, sud. Z. Kiaupa ir Rimša E., Vilnius, 1988, p. 105–139 (įklijose nespaltoti originalo ir Lietuvos Metrikos herbų piešiniai); Guiga V. Gedimino sutartis liudija..., *Tiesa*, 1989, sausio 14; Rimša E., Lietuviškoji heraldika, *Statyba ir architektūra*, 1989, nr. 5, p. 20–21 (Lietuvos Metrikos herbo piešinys); To paties, Heraldika. Iš praeities į dabartį, 2-oji papildyta laida, Vilnius, 2004; *Lietuvos Metrika*, kn. 556 (1791–1792), parengė A. Baliulis, R. Firkovičius, E. Rimša, Vilnius, 2005, p. 103–105, nr. 42, spalvotas herbo piešinys.

# GAMTA

## Balninkų žemės gelmių archyvai

Algirdas Gaigalas

Kalvotai daubotos Balninkų žemės gelmėse glūdi tolimos geologinės istorijos archyvai. Žemės priešistorės puslapiai – tai uolienuų ir nuogulų klodai. Jie nevientisi, trūksta sluoksnių geologinės istorijos laikotarpio po paleozojaus eros devono periodo (maždaug prieš 370 mln. metų) iki paskutinių katastrofiškų Žemės istorijos įvykių – pleistoceno apledėjimų, prasidėjusių maždaug prieš milijoną metų. Taigi po Balninkais egzistuoja didžiulė pertrauka – apie 370 mln. metų akla vietė, – stokojama geologinių sluoksnių archyvų, kuriuose rastumėme užfiksuotus to laikotarpio Žemės istorijos įvykius Balninkų apylinkėse.

Seniausi Žemės istorijos įvykiai išliko giliai Žemėje apie 800 m gylyje iš proterozojaus laikų – gyvybės priešaušrio, kada Žemė alsavo karščiu. Iš to laikotarpio (prieš 570 mln. metų) liko kristalinių uolienuų masyvai. Tai specifinės uolienos Lietuvoje, priskirtos apatiniam proterozojui – biotito plagiogneisai ir plagiogranitiniai gneisai (metapsamitai), kai kur su silimanitu ir granatu, taip pat amfibolitai (baziniai metavulkanitai), kai kur su orto- ir klinopiroksenu, taip pat marmuras. Šis kristalinių uolienuų kompleksas, arba storumė, Lietuvoje yra vadinamas Balninkų vardu<sup>1</sup>. Prieš 46 metus grėžiant grėžinius pietryčių ir rytų Lietuvoje, surasta apatinio proterozojaus smulkiagrūdžių skalūnų storumė. Ją sudarė baziniai vulkanitai<sup>2</sup>. Ši storumė 1976 m. pavadinta Balninkų kompleksu. Balninkų komplekso uolienas tyrinėjo V. Vasiljevas, R. Gailius, G. Motuza. Man jas teko pirmajam aprašyti, kai dar 1963 m. Dzūkijoje buvo pragręžti grėžiniai. Iš pradžių šio komplekso uolienas skyrė archėjui, senesniam prekambro laikotarpiui. Dabar manoma, kad jų amžius apie 2 000 mln. metų. Balninkuose prekambro uolienas 1965 m. pragrėžė sąjunginė firma „Sojuzburgaz“ (65 grėžiniai), ieškodama požeminių talpyklų gamtinėms dujoms saugoti. Balninkų kompleksas dabar sujungė metamorfizuotas vulkanines ir nuosėdines uolienas su reliktinėmis struktūromis bei tekstūromis, tokiomis kaip blastodiabazinė, blastopsamitinė. Taigi tuo laikotarpiu prieš 1 650–2 500 mln. metų Balninkų apylinkėse buvo neramu. Tuomet susi-

<sup>1</sup> Lietuvos stratigrafiniai padaliniai, Vilnius, 1999.

<sup>2</sup> Lietuvos geologija, Vilnius, 1999.

klojusios pirmosios nuosėdos buvo paveiktos vulkanų lavos karščio ir pasikeitė, kitaip tariant, metamorfizavosi. Vyko intensyvus vulkanizmas, kurio įvaizdis mums, ramaus krašto gyventojams, atrodo egzotiškas ir katastrofiškas. Bet tai buvo labai seniai, kada gyvybės požymiai Žemėje buvo primityviausi. Atsirado pirmųjų vienląsčių organizmų. Daugialąsčių organizmų jūrose ir sausumoje atsirado vėliau, maždaug prieš 670 mln. metų. Šių uolienų sluoksnių likučių išliko Žemės gelmėse ir Balninkų apylinkėse. Jie uždengia Balninkų komplekso uolienas. Tai vėlyvojo proterozojaus vendo komplekso nemetamorfizuotų uolienų sluoksniai. Įdomu, kad tuo vendo laikotarpiu Lietuvą aplankė dangaus kūnas – didžiulis meteoritas, kurio sprogo smūgis išmušė duobę Balninkų komplekso uolienose pietų Lietuvoje prie Drūskininkų, Mizarū kaimo apylinkėse. Vadinamoji Mizarū astroblema palaidota po stora vėlesnių uolienų danga. Tai rodo, kad tuomet žemę čia drebino ne tik katastrofiniai vulkanizmo reiškiniai, bet ir kosminiai ateiviai – gigantiški meteoritai.

Vendo laikotarpis (proterozojaus pabaiga) prasidėjo prieš 670 mln. metų ir truko apie 100 mln. metų, iki kambro periodo pradžios. Vadina jį vėlyvuuju prekambriu. Daugialąsčių fauna, neturinti skeleto, paplito jūrų šlaituose. Vendo uolienos slūgso nuosėdinės dangos pade. Lietuvoje vendo uolienos susidarė iš kontinentinių ir jūros priekrantės nuogulų. Balninkų apylinkėse jų storis gali siekti iki 50 m. Tai argilitai, aleurolitai, smiltainiai, gravelitai, brekčijos ir konglomeratai. Tai ramesnių geologinių sąlygų laikotarpis, senųjų platformų nuosėdinės dangos formavimosi pradžia. Sausumos paviršius dar neturėjo augalinės dangos. Klimatas buvo šiltas. Organizmų likučių rasti neįmanoma.

Po vendo, vėlyvojo proterozojaus, prieš 570 mln. metų prasidėjo senosios gyvybės era – paleozojus. Ankstyvąjį paleozojaus eros periodą kambra Balninkų apylinkėse rodo smiltainiai ir mėlynos spalvos moliai. Ankstyvojo kambro metu Balninkų apylinkėse buvo negili jūra. Joje būta seklių ir nedidelių salų. Kaupėsi smėlio, molio, žvirgždo, gargždo nuogulos. Smėlio sluoksnių paviršiuose išliko bangavimo ruzgų, džiūvimo plyšių atspaudai. Dumblingose nuosėdose rausėsi kirmėlės, gyvavo fitoorganizmai. Tikėtina, kad kambro uolienų storis Balninkų plote siekia 100 metrų. Vidurinio kambro laikotarpiu jūros būta gilesnės. Vidurinio kambro antroje pusėje Žemės pluta kilo ir išivyravo sausuma. Sausumoje anksčiau susiklojusios nuogulos buvo ardamos. Vėlyvojo kambro metu vėl buvo išiveržusi trumpalaikė jūra. Baigiantis kambro periodui (prieš 510 mln. metų), vėl plytėjo pajūrinė lyguma su akumuliacine nuosėdų danga. Kambro uolienose prof. T. Jankauskas surado įvairių mikrofito planktono (*Acritarcha*) liekanų.

Kitas po kambro sekęs geologinis periodas Balninkų apylinkėse prasidėjo prieš 510 mln. metų ir tęsėsi beveik 72 mln. metų. Ordoviko periodo pradžioje išiveržė jūriniai vandenys (transgresija). Ordoviko jūrose susiklojo karbonatinės ir mergelingos nuosėdos, iš kurių susidarė klintys ir mergeliai. Šiose uolienose randama įvairios faunos likučių: graptolitų, vėžiagyvių (ostrakodų), pečiakojų, galvakojų moliuskų, pilvakojų, trilobitų ir kt. Šie faunos likučiai padeda ne tik atpažinti ordoviko sistemos uolienas, bet ir detaliau jas stratigrafiškai suskirstyti<sup>3</sup>. Uolienų storis Balninkų apylinkėse siekia 150 m ir daugiau.

<sup>3</sup> Lietuvos geologija, Vilnius, 1999.

Ordoviko sistemos uolienas dengia silūro sistemos dolomitų, mergelių ir klinčių sluoksniai, kurių bendras storis apie 200 m. Dolomitai slūgso viršutinėje pjūvio dalyje. Jie šviesios pilkos spalvos, kartais su žalsvu atspalviu, plyšiuoti, smulkiai kristaliniai. Priskiriami viršutiniam silūruui. Apatinę silūro uolienų dalį sudaro mergeliai ir klintys. Didesnioji jų dalis priklauso apatiniam silūruui. Mergeliai šviesiai žalsvai pilkos spalvos. Jie išsiskiria nelygiu lūžiu, tankūs ir kieti. Klintys pilkos, molingos, tankios, su pusiau kriauklišku lūžiu.

Silūro metu Balninkų apylinkėse tyvuliavo jūra. Pirmoje silūro periodo pusėje jūra transgresavo. Ji gilėjo. Antroje periodo pusėje vyko jūros regresija. Ji sklėjo. Karbonatinėms silūro uolienoms Balninkų apylinkėse būdingos konodontų, ichtiofaunos, vėžiagyvių, moliuskų ir kitos faunos liekanos.

Devono sistemos moliai, dolomitai ir smiltainiai užbaigia paleozojaus uolienų storymę Balninkų apylinkėse. Vėlesnių paleozojaus, mezozojaus ir kainozojaus uolienų sluoksnių šioje vietoje neišliko, išskyrus pleistoceno ledynines nuogulas. Jos slūgso ant nelygaus devono sistemos Šventosios svitos uolienų paviršiaus, kuriame Balninkų apylinkėse išryškėjo gilūs įrėžti senslėniai (žr. splv. 1 pav.). Du lygiagretūs senslėniai nusitęsė į vakarus link Žėlvos su atšakomis ir vienas į šiaurę link Alantės. Piečiau Balninkų vakarų krypties senslėnį pakartoja tos pačios krypties dabartinis Siesartiės slėnis.

Palaidotuose po pleistoceno ledyninėmis nuogulomis senslėniuose atsidengia ankstyvesnių epochų metu susiklojusių devono uolienų sluoksniai: vidurinio devono Ledų svitos, Kernavės ir Upninkų svitos, priskiriamos viduriniam devonui. Devono periodo klimatas buvo karštas su trumpais liūčių periodais. Viduriniame devone atsirado papartinių ir plikasėklių augalų. Devono sistemos išlikusių uolienų storis siekia iki 100 m. Balninkų apylinkėse apatiniam devonui priklauso Stoniškių ir Tilžės svitų smiltainiai, moliai ir dolomitai bei klintys.

Po devono įsivyravo sausumos sąlygos, kurios užtruko apie 370 mln. metų. Vyko paviršiaus uolienų ardymas (denudacija). Pirmieji ledynai, atslinkę prieš 0,8 mln. metų, ardė (egzaravo) devono uolienas. Jų nuotrupos pateko į ledyno sąnašas – morenas, suklotas piečiau Balninkų.

Pleistoceno ledyninių sąnašų storis Balninkų apylinkėse siekia apie 100 ir daugiau metrų. Storiausi ledyninių nuogulų sluoksniai randami prekvartero devono uolienų paviršiuje palaidotuose slėniuose ir aukščiausiose kalvoto reljefo vietose. Palaidotuose senslėniuose išliko seniausių apledėjimų morenos: Dzūkijos ir Dainavos svitų. Plačiau paplitusios yra Žemaitijos ir Medininkų apledėjimų morenos, kurios priskiriamos viduriniam pleistocenui (prieš 450–130 tūkst. metų). Viršutinę pjūvio dalį sudaro viršutinio pleistoceno Nemuno ledynmečio pabaigos Grūdės ir Baltijos stadijų ledyninės sąnašos, sudarančios sujauktus sluoksnius. Baltijos stadijos atsitraukiantis ledynas pietų Lietuvos fazės metu pakartotinai stumdėsi Balninkų apylinkėse. Jis paliko kelis osciliacinių morenų gūbrius. Siesarties ir Virintos slėniuose buvo susidarę Baltijos stadijos ledyno liežuviai (lobusai). Jų buvusiose centrinėse dalyse dabartiniame reljefe yra pažemėjimai – glaciodepresijos. Paviršinių nuogulų sudėtis pavaizduota kvartero geologiniame žemėlapyje (žr. splv. 2 pav.).

Balninkų apylinkių ledyno pakraštinių darinių kalvoto ir dauboto reljefo sudėtinė dalis buvo eratiniai (tolimų šiaurės kraštų ateivių) kristalinių uolienų



rieduliai. Pavienių riedulių dydis siekė 1 m ir daugiau. Žmonės su jais senovėje nuolat susidurdavo. Kai kuriuos garbino ir naudojo buitėje. Liko aukų arba kulto dubenuotųjų akmenų pavieniai egzemplioriai. Pasitaikydavo vėlyvojo akmens amžiaus akmens kirvukų su skylė kotui. Kitur lauko akmenys suguldyti akmeninių pastatų mūruose. Smulkesniais grįsdavo kelius. Per pastaruosius dešimtmečius, vykstant melioracijai, akmenis išrinko iš laukų. Šie akmenys suskaldyti ir panaudoti skaldai. Apie buvusių lauko akmenų įvairovę dabar galime spręsti iš akmens pastatų ir nedaugelio spausdintų darbų, kuriuose randame jų petrografinės sudėties duomenų<sup>4</sup>.

Balninkų apylinkėms buvo būdingiausi pietvakarių ir vidurio Suomijos (38–46 %) ir Alandų salų, Baltijos jūros duburio uolienos (28–44 %). Retesni kristaliniai rieduliai atnešti iš pietryčių Suomijos (10–17 %) ir Švedijos (10–15,5 %). Dažniausi granitų rieduliai (~70 %), daug gneisų ir migmatitų (~20 %). Šiek tiek randama porfyrų ir porfyrėtų riedulių (~4 %), dioritų (~2 %), diabazų (~1,5 %), gabrų (~1,5 %) ir retai kitų.

Rieduliai yra ledynmečio Balninkuose liudytojai. Išlikusius turėtume saugoti. Jie paįvairina ir papuošia aplinką, yra vertingi praeities eksponatai, tad turėtų išlikti ateities kartoms.

Balninkai yra išsidėstę Nemuno ledynmečio Baltijos stadijos ledyno pakraštyje suformuotų Baltijos marginalinių aukštumų dalyje, kuri vadinama Molėtų aukštumų vardu<sup>5</sup>. Toji aukštuma yra Šventosios ir Žeimenės intakų Virintos, Siesarties, Širvintės, Lakajės ir Dubýsos takoskyroje. Tai labai sudėtinga geomorfologiniu požiūriu aukštuma. Jos sudėtingumas suteikia tai Baltijos aukštumų daliai specifinių bruožų, kurie ją skiria nuo kitų Lietuvos vietovių. Balninkai apsupti kalvoto moreninio reljefo iš visų pusių. Balninkai yra Molėtų aukštumos šiaurės vakarinėje pakraštinėje dalyje. Aukštumos reljefas suskaldytas upių aukštupių slėnių, glaciogeninių rinų, ežerų ir pelkių duburių. Molėtų aukštumų aukščiausią dalį sudaro Bijutiškio moreninis masyvas, siekias 223 m aukščio virš jūros lygio. Į šiaurę link Virintos slėnio banguoja didžiuliai moreniniai plotai. Tarp Virintos, Siesarties ir Šventosios morfografiškai nuo Molėtų aukštumų atsiriboja Balninkų kalvotas plynaukštinis masyvas (žr. splv. 3 pav.). Balninkų moreninis plynaukštinis masyvas yra paskutinio ledynmečio kūriny, tačiau jo stambūs paviršiaus bruožai paveldėti iš senesnių laikų. Balninkų apylinkių reljefas formavosi Nemuno apledėjimo Baltijos stadijos pietų Lietuvos fazės ledyno postovio metu.

Balninkų moreninius pakraštinius darinius aplygino priedyninių baseinų vandenys, apardė ir apklojo nuosėdomis ledyno tirpsmo vandenys. Be to, visą kalvotą reljefą paveikė glaciokarstiniai įdubimai, atsiradę sutirpus palaidoto po nuosėdomis ledo blokams. Vandens nuosruvos rinos komplikavo ir suardė moreninius gūbrius. Solifliukciniai reiškiniai ir jų dariniai aplygino kalvų šlaitus. Šių aukštumų specifinę ledyninę morfogenezę sąlygojo paklotinio paviršiaus morfologija ir jos ypatumai. Jie neleido ledynui išlaikyti vientiso pakraščio, suskaldė į iškyšulius dar aktyvios fazės metu. O ledynams perėjus į stagnacijos fazę, – sąlygojo negyvo ledo atsiradimą.

<sup>4</sup> Tarvydas R., Gudelis V. Paskutiniojo ir priešpaskutiniojo apledėjimų kristalinių vedamųjų riedulių pasiskirstymo dėsningumų Lietuvos TSR teritorijoje klausimu, *Moksliniai pranešimai: Geologija ir geografija*, Vilnius, 1958, t. 6, p. 55–75.

<sup>5</sup> Kudaba Č. Ledyniniai pakraštiniai dariniai Molėtų apylinkėse, *Lietuvos TSR aukštųjų mokyklų mokslo darbai. Geografija ir geologija*, Vilnius, 1968, p. 91–107.

Poledynmečio nuošliaužos ir nuoplovos, paviršinės erozijos procesai ir dabar keičia reljefą. Neaplenkė Balninkų apylinkių kosminiai kūnai. Minėjome meteorito paliktą astroblemą Balninkų komplekso uolienose prie Druskininkų. 1933 m. vasario 2 d., virš Žemaitkiemio sproguš dangaus kūnui bolidui, iškriti geležies chondrito meteorito skeveldrų lietus. Surinktų 20 gabalų svoris buvo 42 149 g, didžiausio gabalo – 7 258 g. Krintant Žemaitkiemio meteoritui, Balninkuose ir didelėje Lietuvos dalyje buvo matyti šviesa ir girdėti sproginimo garsas. Meteorito gabalų surasta prie Kliepšių ežero.

Kalvotame reljefe pasitaiko žvyro telkinių. Buvo išžvalgytas Balninkų žvyro telkinys. Čia naudingą žaliavą sudaro smulkus, vidutinio stambumo ir stambus žvyringas smėlis ir žvyras. Naudingo smėlio sluoksnio storis 2,19 m, žvyro – 1,49 m. Naudingos iškasenos atsargos apskaičiuotos pagal pragrežto sluoksnio storio vidutines aritmetines reikšmes. Žvyro atsargos sudaro 14 416 m<sup>3</sup>, smėlio – 22 568 m<sup>3</sup>.

Balninkų apylinkėse iš pleistoceno sluoksniuotų tarpmoreninių vandeningų horizontų ir devono sluoksnių grėžiniais išgaunamas požemio vanduo.

Kaip minėta, Balninkų apylinkėse buvo ieškoma giluminių struktūrų (545–595 m gylyje), kuriose būtų galima įrengti požemines dujų ir naftos produktų saugyklas.

# Medžioklė Balninkų apylinkėse

Stasys Maslauskas

 LIETUVOS RESPUBLIKA REPUBLIC OF LITHUANIA	MEDŽIOTOJO BILJETAS Nr. 001836 HUNTING CERTIFICATE
	Vardas ..... Stasys Pavardė ..... Maslauskas Gimimo data ..... 1950.01.01 Asmens kodas ..... 3500101149 Išdavė <i>Milijau apskritys valstybinė administracija P. Klabonas</i> (pavardė parašas) Išdavimo data: 1977 m. <i>lapkričio</i>
 Medžiotojo stažas ..... (šė-vals)	

Stasio Maslausko  
medžiotojo bilietas

Su ilgesiu menu vaikystėje, apie 1961 metus, per radiją transliuotą laidą „Gamta, medžioklė, žūklė“. Ji buvo populiari, ypač medžiotojų mėgstama. Diktoriaus laki frazė: „Pakyla zalzinas [gaigalas], drioksteli šūvis“, – skelbdavo medžioklės sezono pradžią. Šiandien, praėjus pusšimčiui metų, norėtuši išgirsti to šūvio aidą, atsklindantį nuo daug ankstesnių laikų, nuo medžioklės ištakų formavimosi pradžios. Ir amžių glūdumoje žmogus iš gamtos sėmėsi kūrybinio įkvėpimo, taurių jausmų, meilės gintajam kraštui, bet kartu buvo ir jį supančios gamtos ir faunos naudotojas, kartais negailestingas vartotojas.

## Ištakos

Anstvyvajame akmens amžiuje, prieš du milijonus metų, pirmykštis žmogus pakėlė nuo žemės akmenį ir sviedė jį į žvėrį, nes reikėjo mėsos valgyti ir kailių apsirengti. Tai buvo medžioklės pradžia, taip prasidėjo ir pirmasis žmonijos verslas.

Mezolite, maždaug prieš 7 000 m. pr. Kr., žmogus jau turėjo lanką – tai buvo didelis atradimas, nes iš lanko paleista strėlė skriedavo toliau ir daug tiksliau, nei rankos paleista ietis. Vėliau, apie 4 000 m. pr. Kr., įrankiai tapo sudėtingesni, akmenį ir titnagą imta skaldyti ir rūšiuoti pagal paskirtį: žvėrimis smogti, kirsti, durti, mėsai pjaustyti ir t. t. Tokiais įrankiais mūsų protėviai susidorodavo net su mamutais, drambliais, raganosiais. O pirmajame tūkstantmetyje pr. Kr. prasidėjęs geležies amžius sudarė galimybes dar labiau tobulinti įrankius ir tobulėti žmogui.

Lietuvos teritorijos žemėse nuo devyniolikto iki keturiolikto tūkstantmečio pr. Kr. klimatas buvo arktinis – vasaros gana vėsios, o žiemos labai šaltos. Čia gyveno vilnomis apžėlę Sibiro raganosiai, mamutai, šiaurės elniai, poliarinės baltosios lapės. Nuo aštunto tūkstantmečio pr. Kr. klimatas atšilo, ėmė vešliai augti lapuočių ir mišrūs miškai. Juose pradėjo veistis taurai, stumbrai, šernai, briedžiai, lokiai, vilkai, erniai, bebrai, laukiniai arkliai, baltieji kiškiai, barsukai, kurtiniai, tetervinai, žvyrės, gulgės, žąsys ir kt. žvėrys bei paukščiai.

## Medžioklės istorija

Apie XIV a. įvyko didžiulis perversmas medžioklės raidoje, nes atsirado paraku šaudančių ginklų, kurie nulėmė medžioklės būdą (nors dar ilgai naudoti tradiciniai ginklai – ietys, kirviai, tinklai, lankai, spąstai ir kt.).

Ištikimais medžiotojų padėjėjais tapo medžiokliniai šunys, sakalai ir kiti plėšrieji paukščiai. XIV–XVI a. Europoje buvo labai populiarūs medžioklė su sakalais. Dresuoti sakalai buvo daug tobulesnis ginklas už lanką, be to, turėti sakalų dvaruose buvo laikoma geru tonu ir prestižu. Sakalus neretai vieni kitiems dovanodavo karaliai ir didikai reikšdami draugystę ir gerus santykius. Pavyzdžiui, Lietuvos didysis kunigaikštis Vytautas 1406 m. Ordino maršalkai padovanojo du dresuotus sakalus. O XV a. pabaigoje Rusijos caras Ivanas III Lietuvos kunigaikščiui Aleksandrui atsiuntė penkis medžioklinius sakalus, kurie buvo gabenami dėžėse, išklotose avikailiais, kad nesusižalotų nagų, snapų ir sparnų. Populiarėjant feodolinei medžioklei, reikėjo daug dresuotų šunų ir sakalų. Jiems dresuoti kunigaikščių rūmuose ir dvaruose atsirasdavo sakalininkų ir šunininkų pareigybės, netgi steigiamos specialios mokyklos sakalams. 1581 m. LDK didysis kunigaikštis Steponas Batoras Gardine įkūrė specialią sakalų mokyklą, kurioje dresavo net dvidešimt sakalų. Medžiojant su sakalais, reikėdavo greitų ir eiklių žirgų, todėl dvaruose būdavo veisiami greitieji angliški, kazachiški ir baškiriški arkliai. Medžioklė su šunimis nebuvo lengva: tankumynai, kuriuose skalikai aptikdavo žvėrių, būdavo apsupami tinklais ir paleidžiami dresuoti šunys. Bet dažnai besiginančių žvėrių aukomis tapdavo tiek šunys, tiek sakalai. Žinoma, kad 1525 m. LDK kunigaikščio Žygimanto Senojo medžioklėje, surengtoje prūsų kunigaikščio Albrechto garbei, didžiulė meška aplamdė ir sužeidė apie šimtą šunų. Šunų būrius papildydavo atvežtaisiais iš Prancūzijos, Italijos, Anglijos, Rusijos ir Totorijos. Medžioklė LDK kunigaikštystėje buvo puoselėjama ir kaip verslas, nes duokles mokėdavo kiaunių, šermuonėlių, lapių, bebrų kailiais. Kad medžioklės būtų sėkmingos, jas ruošdavo vis daugiau žmonių. Jau nuo XIII–XIV a. minimi girininkai, eigučiai (*medinčiai*), šauliai, sakalininkai, šunininkai, arklininkai. Girininkai privalėjo žinoti girių ribas, prižiūrėti, kad niekas nedarytų žalos medžiams ir žvėrimis, *medinčiams* tekdavo apeiti didžiulius miškų plotus, surasti vietas, kuriose gyvena žvėrys, prakirsti kelius, pastatyti tiltus. Šauliai turėjo išlaikyti bent porą arklių ir porinį vežimą, kad per medžioklę galėtų vežioti kunigaikštį su jo svita, didikus, bajorus. Už tai šaulys gaudavo valaką ar daugiau žemės. Sakalininkai, šunininkai, arklininkai rūpinosi savo augintiniais ne tik medžioklės metu. Neapsieita medžioklėse ir be vaišių. Kunigaikščiui ir svečiams taures pripildydavo taurininkas, prieš tai atlikęs degustaciją ir atsakantis už įpilto gėrimo kokybę. Visi medžioklės pareigūnai privalėjo saugoti kunigaikščio valdas, rūpintis jose besiveisiančiais žvėrimis bei paukščiais ir laikytis medžioklės įstatymų.

Medžioklės svarbą liudija faktas, kad pirmajame rašytiniame Lietuvos įstatymų rinkinyje, išleistame 1468 m., reguliuojamas bebrų gaudymas, mat jų kailiai buvo labai vertinami. Buvo draudžiama kirsti krūmus, šienauti aplink bebrynus tokio pločio juosta, kiek galima numesti lazda. 1529 m. Pirmajame Lietuvos Statute medžioklei skirta kur kas daugiau vietos: aptarta medžioklės tvarka, nustatytos paukščių ir šunų kainos, bebrų ir sakalų apsauga. Statutas saugojo feodalinę nuosavybę, didelėmis bandomis siekta stabdyti medžioklę svetimose žemėse, visų pirmiausia kunigaikščio ir bajorų valdose. Minėtame Statute sakoma:

*„... jei kas nors medžiotų svetimose valdose ir būtų pagautas prie žvėries, nušauto miške, tai jis turėtų būti nuvestas pas valdžią ir nuteistas mirti, kaip ir kiti vagys.“*

Antrajame (1566 m.) ir Trečiajame (1588 m.) Lietuvos Statutuose buvo uždrausta svetimose žemėse persekioti žvėris. Lietuvos didžiojo kunigaikščio Žygimanto Augusto, kuris buvo aistringas medžiotojas ir 223 dienas per metus praleisdavo aktyviose medžioklėse, Valakų reformos įstatyme 1557 m. rašoma, kad „*savo valakuose valstietis gali užmušti vilką, lapę, lūšį, kiškį <...> ir kitus smulkius žvėris, bet stirnų ir kitų didelių žvėrių nemušti*“. To paties įstatymo skyriuje „apie bajoriškos medžioklės žalą“ buvo uždrausta medžioklė, kol valstiečių ir bajorų žemėse neuimti javai. Įstatymo nustatyta tvarka siekta subalansuoti medžioklės duodama naudą ir žalą. Paskutinis LDK didysis kunigaikštis ir Lenkijos karalius Stanislovas Augustas Poniatovskis 1775 m. įvedė taisyklę, pagal kurią kiekvienas, medžiojęs svetimame miške be leidimo, turėjo netekti šautuvo, šuns, medžioklės grobio ir mokėti baudą pinigais.

XVI a. Lietuva buvo negailestingai plėšoma Rusijos ir Švedijos. Sostinė Vilnius buvo okupuota rusų ir švedų armijų. Bálninkus okupavo švedai. Siau-tėjo gaisrai, maras, iš paskos sekė badas. Iš tuo metu Lietuvoje buvusių 4,5 milijono gyventojų liko tik 2 milijonai. Po nedidelio atokvėpio 1700 m. prasidėjo Šiaurės karas, trukęs 21 metus. Lietuva tapo kariaujančių šalių – Švedijos ir Rusijos – karo lauku. Tai labai suniokojo Lietuvos ūkį. Šiuo nelemtu laikotarpiu smarkiai sumažėjo stambiosios Lietuvos faunos – briedžių, stumbrų, elnių, šernų. Tauras (laukinis jautis, sveriantis 600–800 kg) visiškai išnyko, nors dar 1409 m. LDK kunigaikštis Vytautas keturis jaunos taurus padovanojo Teutonų ordino *grossmeisteriui*. Panaikinus Lietuvos–Lenkijos valstybę ir Lietuvą prijungus prie carinės Rusijos, medžioklė sumenko, nes carai Pavlas I, Aleksandras I ir Aleksandras II patys nemedžiojo ir šiais reikalais bemaž nesirūpino. Nuo 1892 m. galiojo carinės Rusijos medžioklės įstatymas, kurio tikslas buvo tik apsaugoti privačių žemių savininkų teises į laukinius žvėris ir paukščius. Kam priklausė žemė – tam priklausė ir fauna, kitaip tariant, aš žemės savininkas – aš medžiotojas. Medžioklės laikotarpiai būdavę labai ilgi, ištisus metus leista medžioti kiaunes, šermuonėlius, ūdras, audines, lapes, barsukus, šeškus, meškas, voveres, erelius, sakalus, apuokus, pelėdas ir daugelį kitų, o rūšis, pripažintas plėšriomis, naikinti ištisus metus visais būdais, išskyrus nuodijimą. Teigta, kad net baltasis gandras naikinaš medžiojamąją fauną, be to, gali sukelti gaisrą, nes šakas lizdui atsinešęs iš piemenų laužo, užtat naikintinas. Todėl visų rūšių faunos smarkiai mažėjo, net ir tų žvėrių ir paukščių, kurie nebuvo įrašyti į plėšriųjų sąrašus. Tai rodo Vilniaus medžiotojų draugijos statistika. Šūmsko, Rūdninkų, Trākų apylinkėse, kur seniau buvo geriausi mūsų prosenių medžioklės plotai, nuo 1905 m. per 10 metų sumedžiota tik 4 briedžiai, 13 stirnų, 37 šernai, 80 kurtinių, 81 kurapka ir 25 vilkai.

## Medžioklė nepriklausomoje Lietuvoje

1918 m. atkurta Lietuvos valstybė paveldėjo labai menką medžioklės būklę. Jau 1920 m. miškininkas profesorius P. Matulionis parengė „Medžioklės laikinąsias taisykles“. Jose pasakyta, kad visų rūšių medžioklę valstybė ima savo žinion, o tvarko Žemės ūkio ir valstybės turtų ministerija. Beje, jose numatyti trumpesni medžioklės terminai, didesni ieškiniai už neteisėtą medžioklę, uždrausta briedžių, elnių, stirnų, kurtinių medžioklė. Medžioklės ūkiu rūpinosi pažangūs mokslininkai ir kai kurie medžiotojai. Dar 1919 m. gamtininkas profesorius Tadas Ivanauskas įkūrė gamtos tyrimo stotį, vėliau ornitologinę stotį, o 1921 m. jo iniciatyva Kaune sukurta Taisyklingos medžioklės ir žūklės draugija (1927 m. perorganizuota į draugijų sąjungą). Tais pačiais metais draugija pradėjo leisti žurnalą „Medžiotojas“, kuris propagavo pažangius medžioklės būdus, siūlė steigti rezervatus, limituoti medžioklę, trumpinti medžioklės terminus, žiemą globoti fauną, atlikti faunos apskaitą. Po ilgos nebūties apie 1935–1938 m. į Lietuvą perėti grįžo gulbės nebylės. Pirmiausia jos įsikūrė Sūduvės ežeryne. Paskutiniaisiais nepriklausomos Lietuvos gyvavimo metais atlikta valstybinių miškų apskaita rodė, kad fauna atsigauja, nors dar negausi. Buvo užregistruoti 333 briedžiai, 190 elnių, 42 danieliai, 34 670 stirnų, 1900 šernų, 81 000 kiškių, 11 000 lapių, 14 000 tetervinų, 50 gulbių ir 248 vilkai. Tuo metu Lietuvoje buvo 2 958 medžiotojai, dalis jų – 665 – turėjo atskirus medžioklės liudijimus (draugijų veikloje nedalyvavo). Nors faunos išteklių dar buvo menki, spaudoje jau nuo 1935 m. pasirodydavo straipsnių apie briedžių, stirnų, kiškių, šernų daromą žalą ir siūloma intensyvinti jų medžioklę. Į tai profesorius T. Ivanauskas 1937 m. „Mūsų girių“ Nr. 7 rašė:

*„Labai klysta tie, kurie mano, kad vien bekonai, sviestas ir nusausintos pelkės išgelbės Lietuvą: yra ir kitų vertybių, neapskaičiuojamų litais, ir jų reikšmė kultūrai yra ne mažesnė... išnaikinti medžiojamuosius žvėris ir paukščius... jų buveines būtų tikras barbariškumo aktas.“*

Šiandien tiesiog stebiuosi, kaip taikliai mus perspėjo Lietuvos gamtą mylintis ir puoselėjantis žmogus. Likimo ironija, bet praėjus vos trims dešimtmečiams mes patys, tik iš Rytų paliepti, savo rankomis jau beatodairiškai sausiname pelkes, lyginome upelių vagas ir mūsų piliakalnių, kalnelių viršūnes, rovėme ir deginome ažuolus, miškelius, beržynus ir sodus „visagalės“ melioracijos dėlei. Pylėme neapskaičiuotų cheminių trąšų, amoniako, *dusto* (DDT) perteklius į mūsų tėvų puoselėtą žemę, nuodijome upelius, ežerus ir šulinius įvairiausiaiis nitratais ir kitais junginiais – nuodijome viską, kas gyva juose, galų gale – ir save. Džiugu tik tiek, kad supratome, jog klydome. Kai ką bandome taisyti. Kai kur apsivalė pati gamta, bet daug ko jau nebepakeis ir ilgi amžiai, kaip kad ir dalies dingusios faunos. Tokia tikrovė – reikia pripažinti!

## Medžioklės situacija Balninkų aplinkoje



*Medžiotojai grįžta su laimikiu per užpustytus laukus. Prie traktoriaus „Belarus“ stovi Stasys ir Vytautas Žiogai. Toliau einantys: Sauliukas Mackevičius, baltai apsirengęs Aloydas Mackevičius, Albinas Žiogas, Vytautas Platkevičius*

O dabar grįžkime į Balninkus, kur kalvotai daubotos mūsų žemės gelmėse slypi tolimos geologinės istorijos archyvai. Dar nuo tų laikų, kai žemė alsavo karščiu (gal prieš du tūkstančius milijonų metų), Balninkų apylinkėse vyko intensyvus vulkanizacijos procesas. Klostėsi uolienuų ir nuogulų storumės. Mums, balninkiečiams, pravartu žinoti, kad susidariusių uolienuų klodai po Balninkais suformavo sūraus vandens telkinį apie 800 m gylyje. Ir šis vanduo sūresnis nei Druskininkų grožio šaltinio, tai paaiškėjo iš geologinių gręžinių tyrimų, darytų septintajame dešimtmetyje. Visa tai 1976 m. pavadinta Balninkų kompleksu. Į balninkiečių žemę ne kartą atslinko ledynai, pakeliui ardydami Suomijos, Alandų salų, Švedijos teritorijose esančias uolienas, su savimi atsinešdami ir čia palikdami kristalinius, granitinius ir kitų rūšių riedulius. Atsitraukdami ledynai vėl stumdėsi Balninkų apylinkėse ir paliko sąnašų (morenų) gūbrius, Siesartiės ir Virintės slėnius bei nepakartojamą šių apylinkių žemės ir gamtovaizdžio grožį. Kalnai, kalneliai, upeliai ir jų rėvos, vingiuojančios tarp ežerų, sudarė puikias sąlygas veistis įvairiausiai faunai, taigi ir ją medžioti. Gaila, neteko rasti duomenų, kas buvo Balninkų medžiotojai LDK ir vėlesniais laikais. Dokumentuose rašoma, kad 1557 m. LDK didysis kunigaikštis ir Lenkijos karalius Žygimantas Augustas, vykdamas į Pasvalį pasirašyti taikos sutarties su Livonijos ordinu, nuo liepos 23 dienos apie savaitę buvo apsistojęs Balninkuose. Aistringas medžiotojas, per metus 223 dienas praleisdavęs medžioklėse, pasinaudojo proga ir tris dienas medžiojo Balninkų apylinkėse, garsėjančiose gražiu gamtovaizdžiu ir ežerų gausa. Labai tikėtina, kad karalius su savo svita, vietos bajorais ir šios viešnage organizatoriais buvo ir Júodpurvių miškė, kuris



Iš kairės sėdi: Alvydas Mackevičius, Gintaras Dubauskas, Vytautas Žiogas, Sauliukas Mackevičius, Stasys ir Albinas Žiogai; stovi varovai: Paulius Narušis, Lukas Mackevičius, Vytas Platkevičius, neatpažintas. Priekyje laimikis – rudoji lapė

priklausė didžiajam kunigaikščiui. Tuo metu miškai buvo pilni žvėrių: taurių elnių, briedžių, stirnų, šernų, kailinių žvėrelių: kiaunių, voverių, bebrų, ūdrų, lapių, kiškių, barsukų, vilkų. Jiems čia buvo palankios sąlygos veisti. Žaliavo ažuolynai, eglynai, drebulynai, beržynai, plytėjo raistai ir raisteliai, balos, paežerės, kur pašaro visiems užteko. Greitai po šio karaliaus vizito Bálninkams suteikta Magdeburgo teisė. Gal ir medžioklės organizatoriai padėjo šią teisę gauti? 1561 m. spalio mėnesį Livonijos ordino magistras Gotardas Ketleris ir jo riterių atstovai, vykdamai į Vilnių prašyti Livoniją prijungti prie Lietuvos, lankėsi Bálninkuose ir labai tikėtina, kad medžiojo. XVI a. per Bálninkus vyko pagrindinis judėjimas iš Vilniaus į šiaurės Lietuvos miestus ir Livoniją, tad manoma, kad įtakingi Lietuvos didikai ir bajorai ne kartą galėjo medžioti didžiajam kunigaikščiui priklausančiame Juodpurvių miške.

Tuometiniai įstatymai dvarų ir palivarkų savininkams leido turėti medžioklinių šautuvų. Kurie iš jų tikrai turėjo šautuvus, duomenų nepavyko rasti. Bálninkėlių dvaro ponas Černikas turėjęs šautuvą *žvyrušką* (užtaisomą vienam šūviui per laibgalį, į kurią pildavo parako, kimšdavo pakulų, berdavo šratų ir vėl užkimšdavo pakulomis), bet ar su juo medžiodavo, nežinoma.

## Bálninkų medžiotojų būrelis

Vienas iš pirmųjų medžiotojų buvo Justinas Bakanauskas, gyvenęs netoli Libertavos dvaro. Jis turėjęs, kaip vietos žmonės pasakoja, *cigorničių*. Tai vienvamzdis 20 ar 28 kalibro šautuvas, užtaisomas tik vienam šūviui iš laibgalio. Vamzdis susuktas iš plieninių vielų ir sulydytas sidabru su labai meniškai išdrožta buože. Buvęs ir grūstuvas (*šampalas*) šautuvui užtaisyti bei užsidedamos kišenės šratams, parakui, pakuloms, kapsulėms, šratų bei parako normų indeliai, yla kapsulei išimti. Visa



tai įgalina medžiotoją greitai užtaisyti šautuvą kitam šūviui. Šį šautuvą vaikystėje matęs S. Žiogas negalėjo atsistebėti gražiu jo dizainu. J. Bakanauskas buvęs taiklus medžiotojas ir žinojęs, kur laikosi žvėrys. Jis buvęs stiprus žmogus ir išgyveno beveik 100 metų (gimęs XIX a. pabaigoje). Pirmieji iš Dapkūniškių kaimo medžioklės leidimus gavo Mykolas Platkevičius, buvęs Plechavičiaus armijos savanoris, ir Julius Bakanauskas (Justino sūnus). Julius Bakanauskas, ilgus metus dirbęs grūdų sandėlininku Libertāvos ir Pābaldonės sandėliuose, į darbą ir namo visuomet eidavo pėsčias, užsikabinęs medžioklinį šautuvą. Aplinkinių kaimų žmonės kai kurias ligas gydėsi kiškio taukais, todėl visuomet kreipdavosi į medžiotoją J. Bakanauską. Balninkų medžiotojas buvo ir gydytoju dirbęs Grumadas. Kaip pasakoja liudytojai, daktaras laikęs keletą medžioklinių skalikų, nes mėgdavęs kiškių medžioklę. Turėjo jis keistą įprotį: pamatęs žvėrį, prieš šaudamas visada stengdavėsis priklaupyti ant vienos kojos ir tik tada šauti, mat taip būdavęs taiklesnis šūvis.

Medžiotojų būrelis Balninkų apylinkėje susikūrė 1961 m. Jo įkūrėjas yra Balninkuose apylinkės pirmininku dirbęs Sevelij Šalgunov. Į medžiotojų būrelį buvo priimti apylinkės žmonės, dirbantys Balninkų, Dapkūniškių, Pėrkalių, Gėliogalių kolūkiuose, gavę kolūkių pirmininkų teigiamas rekomendacijas ir išlaikę nelenigus medžiotojo egzaminus. Medžiotojų būrelio pirmininkas buvo S. Šalgunov. Jis vadovavo su nedidele pertrauka net iki 1990 m. Būrelio nariai buvo Julius Bakanauskas, Vytautas Marcinkevičius, Stasys Žiogas, Albinas Žiogas, Martynas Kulakauskas, Stasys Juodis, Bronius Sėjūnas, Laimonas Brunalas, Stasys Vikužas, Antanas Dūdėnas, Anatolij Šalgunov. Vėliau įstojo Pranas Smalskys ir Kazys Pinkevičius.

Būrelis laikėsi nustatytų medžioklės taisyklių: žiemą ruošdavo šėryklas kiškiams, stirnoms, šernams, arčiau miestelių ar kaimų – slėptuves kurapkoms. S. Šalgunovo iniciatyva apylinkės mokyklose buvo sukurti gamtos mylėtojų būre-

*Iš kairės: Anatolij Šalgunov, Vytautas Žiogas, Stasys Ališauskas, Albinas Žiogas, Vytautas Marcinkevičius, Martynas Kulakauskas, Jonas Matijošius*



liai, kurie rūpinosi fauna žiemos metu. Medžiotojų būreliui buvo priskirti dideli plotai, todėl reikėdavo daug pastangų apžiūrėti juos ir apsaugoti nuo brakonierių. Neretai lankydavosi ir Molėtų rajono valdžia. Būrelio globojamose teritorijose buvo gausu antinių paukščių – jiems čia puikios sąlygos veistis. Į paukščių medžioklės atidarymo šventę, kuri paprastai būdavo apie rugpjūčio 15 d., suvažiudavo daug svečių – medžiotojų. Ir man būdavo smagu kartais atvykti svečio teisėmis, lankyti vaikystėje pamiltas vietas, kartu su būrelio nariais pasivaikščioti po pažįstamas medžioklės vietas.

Melioracijos karštligė, vykusį visoje Lietuvoje 1960–1980 m., paliko skaudžių padarinių ir Balninkų apylinkėse. Daug vienkiamų buvo priverstinai nukelti iš melioruojamų teritorijų. Neaplenkė ta lemtis ir mano tėvų. Suprantu, kaip skaudu buvo mano tėčiui Petruui Maslauskui matyti sunkiasvorius buldozerius „Сталинец“, naikinančius sodybą ir viską, kas jo ir senelio Jurgio per visą gyvenimą sukurtą: sodą, kūdrą, šulinį, beržyną, pastatus ir net jų pamatus. Tie keli tūkstančiai sovietinių rublių – kompensacija už perkėlimą į Dapkūniškių grupinę buvo lyg lašas jūroje. Tiek Dapkūniškių, tiek Balninkų ir kituose kolūkiuose daugelis raistelių, žemapelkių, aukštapelkių ir vandeningų žemumų su išsivinguravusiais upeliais buvo nusausinta, išlyginta, sukultūrinta. Tai labai pakenkė antinių paukščių populiacijai.

Iš Dapkūniškių, vėliau ir iš Balninkų kolūkių išvykus „didžiajam“ melioratoriui kolūkio pirmininkui Vladui Lapukui, medžiotojai tyliai, gavę rajono gamtosaugininkų nerašytą pritarimą, pradėjo užkasinėti kai kuriuos melioracijos griovius. Apie 1980–1988 m. būrelį papildė nauja energingų medžiotojų karta. Tai Vytautas Žiogas, Jonas Matijošius, Vytas ir Alvydas Paškevičiai, Stasys Ališauskas, Vitalij Šalgunov, Petras Lunys, Kazys ir Kęstas Marcinkevičiai, Laimonas ir Valdas Žiogai, Sauliukas ir Alvydas Mackevičiai, Antanas Statauskas, Gintaras Dubauskas ir vienintelė moteris Rasa Lunienė.

Kai kurie iš jų buvo mechanizatoriai, todėl pirmiausia sutarė akmenimis ir žemėmis užversti griovį tarp Šiekštėlio ir Padvarinio ežerų. Jų dėka buvo šiek tiek pakeltas Krūmiškių ežero vandens lygis, į pirmąją lygį pakilo Laumėnkos liūno vanduo. Čia Alvydas Zukas, ūkininkas, nebūdamas medžiotoju, savo iniciatyva atvežė keturis gelžbetoninius blokus ir su sava technika įkėlė liūną, taip sustabdė didžiulį vandens nutekėjimą. Praardyti ir aplyginti vandens nuleidžiamieji grioviai ties Kildyšių, Adomėnų, Narušių kūdromis ir raisteliais. Gana gerai patvarkytas Šeškių raistynas. Jo ištakose sustumdytas žemių gūbrys sulaikė ištekančią vandenį, kartu tapo važiuojamu keliuku. Vanduo pakilo daugmaž iki pirminio lygio. Ten ir šiandien dar peri šimtai antinių paukščių, būriai pilkųjų garnių, gervių ir gulbės nebylės šeimyna – tiesiog nuošali ir nuostabi gamtos oazė. Pati gamta ir bebrai iš dalies atkūrė griovį prie Migiškių, Ežeraitių Vanaginėje, Pūsvažių lauką ir dar kitus raistus bei pelkes. Dideli entuziastai ir šio renatūralizavimo vykdytojai buvo A., S. ir V. Žiogai, S. Mackevičius, P. Lunys, A. Šalgunov, V. Paškevičius.

Apylinkės žmonės apie medžiotojus gražiai atsiliepia, nes jie turėję autoritetą, be to, buvę ir puikūs savo specialybių žinovai bei meistrai – veterinarijos gydytojas, mokytojas, mechanizatoriai, šaltkalviai, medžio meistrai, staliai – visi auksarankiai.

Deja, būta ir skaudžių atsitikimų būrelio istorijoje. Pusvažių kaime esantis vienas miškelis ir dabar medžiotojų vadinamas Prano Martyno vardu. Ten, pasak



*Prieš 30 metų  
medžiotojų pastatyta  
užtvanka ir dabar  
palaiiko natūraliai  
nusistovėjusio  
vandens lygį  
Laumenkos liūne*



*Bebrų namai  
Paraisčių raiste*

liudytojų, vienas neatsargus šūvis kainavo daug sveikatos, sukėlė nemalonumų ir rūpesčių Pranui ir Martynui bei būrelio vadovui Jonui Matijošiui, kuris po metų išvyko iš Balninkų. Ačiū Dievui, kad dar gerai baigėsi.

Nuo 1990 m., būreliui vadovaujant Stasiui Ališauskui, o nuo 1995 m. – Broniui Kazlauskui, prasidėjo nelengvas laikotarpis: valstybinių institucijų pertvarkymas, nevaldomas arba mažai reguliuojamas ginklų pardavimas, visureigių atsiradimas, nepakankamas kontroliuojančių pareigūnų skaičius, jų nepareigingumas ar net brakonieravimas, galų gale ir pačių medžiotojų nusižengimai nustatytoms medžioklės taisyklėms – viskas vertė keisti požiūrį į būrelio veiklą ir į fauną. Negarbingai, būrelio narių nuomone, pasielgė ukmergiškiai, tarp jų daug teisėsaugos atstovų. Vadovaujant Ukmergės prokurorui ir būrelio vadovui Dariui Žvirbliui, vienašališku Vilniaus nurodymu atplėšė Bliūdašilio, Daubăriškių ir Barūvkos miškus, kuriais nuo

senų laikų rūpinosi balninkiečiai. Tikimės, kad ateityje šie miškai bus gražinti.

1997 m. medžiotojų būrelio vadovu tapo A. Šalgunov, kuris vadovauja ir dabar. Prasidėjo naujas būrelio veiklos tarpsnis. Suformuluotas būrelio valdybos požiūris, kad nariais gali tapti tik balninkiečiai ar iš šios parapijos kilę ir kitur gyvenantys žmonės, bet turintys šaknų Balninkų apylinkėse. Ši nuostata sveikintina, taip pat ir kita, kad medžiotojas – pirmiausia gamtos ir faunos draugas, o tik vėliau, leidžiant galimybėms, – jos naudotojas. Negali būti net kalbos, kad medžiotojas „kai kada“ galėtų būti brakonierius – TAI NELEISTINA. Ne visiems medžiotojams tai priimtina. Kai kuriuos teko išbraukti iš svečių ar narių sąrašo. Didelių entuziastų B. Kazlausko ir V. Marcinkevičiaus iniciatyva buvo nupirkta sodyba, tapusi medžiotojų būstine Čerėškų kaime (buvusi Jono Petronio sodyba), netoli Juodpurvių miško. A. Šalgunovo paaugotomis lėšomis suremontuoti ir



*Sevelij Šalgunov prie žvėrių šėryklos.  
Apie 1966 m.*

pertvarkyti medžioklei reikalingi pastatai: skerdykla, atliekų duobė, susirinkimų salė, įvesta elektra, įrengtas momentinis šildymas ir apsauga. Nuosekliai šiais klausimais ir faunos šėrimu rūpinasi balninkietis V. Paškevičius.

Pastaraisiais metais medžiotojų būrelį papildė jauni vyrai. Tai Mindaugas ir Aurimas Žiogai, Lukas Mackevičius, Paulius Narušis. Tikiuosi, kad šie jaunuoliai tęs garbingas tėvų ir senelių tradicijas, o mums – anų laikų medžiotojams, mačiusiems ir patiems pergyvenusiems daugelį gyvenimo ir medžioklės verpetų, bus smagu ir ateityje kartu pamedžioti ir išgirsti „pakyla zalzinas, drioksteli šūvis“.

Didžiukimės, kad medžiojame ir vaikštome Lietuvos didžiojo kunigaikščio ir Lenkijos karaliaus medžioklės takais ir puoselėjame gražias medžioklės tradicijas.

## Literatūra

1. Balevičius Z. Senovinė medžioklė, *Mūsų girios*, 1958, nr. 10–12.
2. Ivanauskas T. Išnykusi ir nykstanti Lietuvos gyvūnija, *Mūsų rytojus*, 1934, nr. 92.
3. Ivanauskas T., Vailionis L. Lietuvos Gamtos Tyrimo stoties 1920 ir 1921 m. darbų apyskaita su pastabomis apie Lietuvos fauną apskritai, *Kosmos*, 1922, 1923, sąs. 1.
4. *Lietuvos fauna. Žinduoliai*, Vilnius, 1988.
5. *Medžiotojo vadovas*, Vilnius, 1980.
6. Dundulis B. *Lietuvos užsienio politika XVI a.*, Vilnius, 1971, p. 166.
7. Cynarski S. *Žygimantas Augustas*, Vilnius, 2007, p. 90.

## Ežerai

*Algirdas Meilus*

Didesnių ir mažesnių ežerų Bálninkų seniūnijoje yra per aštuoniolika. Jie, įsiterpę tarp kalvų, jungiasi upeliais, kurių vagos labai nukentėjo dėl sovietų laikais vykdytos melioracijos – vaizdingi upeliai virto užžėlusiais dvokiančiais grioviais. Dėl to ir ežerų pakrantės užžėlė vandens augmenija ir uždumblėjo.

Didžiausias Bálninkų krašto ežeras – *Alaušai*. Žodžio šaknis *al-* siejama su žodžiu *alėti* – tekėti, varvėti<sup>1</sup>. Tai galbūt turėtų reikšti tekančius, srūvančius, stipriai banguojančius vandenį. Plotas – 259 ha. Jame trys salos. Alaušų ilgis 3,5 km, plotis 1,3 km. Ežeras negilus. Didžiausias gylis 16,2 m. Veisiasi lydekos, karšiai, kuojos, raudės, lynai, ešeriai, seliavos ir kitos žuvis.

Pietrytinė Alaušų dalis skalauja Bálninkų miestelio pakraštį. Pakrantėje Trakų, Pagėjų kaimai. Kitoje pusėje (Ukmergės r.) Añtalaušių, Martnonių kaimai.

1962 m. į Bálninkus atvykęs dirbti vaistininkas Anicetas Leipus Alaušų ežere organizavo buriavimo regatas.

Į Ālaušus įteka upelis iš Píršeno, išteka į Plāštaką. Nendrynuose peri narai, antys, kryklės, gulbės.

Antras pagal dydį ežeras – *Makýs (Makių, Antamakių)*. Šaknis *mak-* galbūt sietina su liet. *makynė* – purvynas, dumblynas<sup>2</sup>. Jo plotas 170 ha. Ilgis per 4 km, plotis 1,1 km. Vidutinis gylis apie 8 m, didžiausias – beveik 18 m. Įteka du upeliai, išteka vienas į Siesartiės upę. Prie ežero yra Antámakių, Ščiūrio, Aparų, Daubáriškių kaimai.

*Karāliškių* ežeras plyti 3 km į šiaurės vakarus nuo Bálninkų, prie kelių Giedraičiai–Anykščiai, Žemaitkiemis–Alantà. Plotas 68 ha. Ilgis 2,5 km, didžiausias plotis 0,4 km, didžiausias gylis 13,2 m (rytuose), vidutinis gylis 5 m. Aplink jį Kibiłdžių, Pagojų, Plaštakōs, Antaplāštakio, Karāliškių kaimų dirbami laukai. Į ežerą įteka upeliai iš Alaušų, Plaštakos ir Smėlinio ežerų. Išteka Plaštakos upė, Siesarties intakas.

*Gėlys (Gėlių, Gėliogalių)* – siauras ilgas ežeras palei kelią Molėtai–Bálninkai. Jo plotas 60 ha. Ilgis 2,3 km, plotis apie 0,4 km. Ežeras sekus, neturi šaltinių, maitinamas tik iš laukų subėgančio vandens, todėl labai gėlas. Galbūt jo vardas ir sietinas su žodžiu *gėlas* – prėskas, nerūgštus, nesūrus<sup>3</sup>. Vidutinis jo gylis 2,4 m, giliausioje vietoje – 3,7 m. Ežeras žuvingas.

Gėlys yra galinis ežeras Šventōsios baseine, neturįs intakų. Iš jo išteka tik upelis Gėlys į Píršeną. Prie Gėlio yra Vanaginės, Čerėškų, Bálninkų, Zapāškos, Gėliogalių kaimai.

*Píršenas* – Bálninkų miestelio centre. Mokslinėje literatūroje linkstama jo pavadinimą sieti su žodžiais *properša, tarpeklis, praraja*<sup>4</sup>. Ežero plotas 13,8 ha. Dumblėtas, kran-tai apžėlę vandens augalais. Įteka upelis iš Gėlio ežero ir du mažesni iš vietinių pelkių, protaka jungiasi su Alaušais.

Kiti ežerai: *Baldōnas* (16 ha), *Kėršis I* (15,2 ha), *Kėršis II* (2 ha), *Perkalýs*

<sup>1</sup> Vanagas A. *Lietuvių hidronimų etimologinis žodynas*, Vilnius, 1981, p. 38.

<sup>2</sup> *Ten pat*, p. 202.

<sup>3</sup> *Ten pat*, p. 111.

<sup>4</sup> *Ten pat*, p. 206, 246.

I (16 ha), *Perkalys II* (14,2 ha), *Asys* (*Krūmiškių ež.*, 13,6 ha), *Smėlinis* (11 ha), *Ežeraitis* (0,6 ha). Į Virintės baseiną įsijungia *Gruodys* (40 ha), *Salėtis* (32 ha), *Gilūžis* (29 ha) – giliausias iš visų šio krašto ežerų, iki 20,4 m gylio. Ne vienas kiek didesnis ar ankantis, plikais krantais ar medžiais apaugęs ežerėlis puošia Balninkų kraštą. Kai kurie didesnieji ežerai versliniai.

Daug žalos ežerams ir jų gyvūnijai padarė kolūkių laikais į dirvas be saiko beriamos cheminės trąšos. Kai kuriuose ežeruose išnyko natūralios žuvų nerštavietės – pavasariais užliejamos pievos. Į jas plaukdavo neršti lydekos, jų daug veisėsi Ąsio, Perkalių pirmajame ir antrajame, Gėlio, Plaštakos, Baldono, Mākio ir kituose ežeruose.

Dažniausiai neršiančias lydekas smaigydavo žeberklais. Vyrai, paaugliai braidydavo po užlietas pievas ir pamatę žuvį smeigydavo ją. Tai negera praktika, bet dėl to lydekų nemažėjo. Jos Balninkų krašto ežeruose beveik išnyko, kai laukus pradėta gausiai tręšti mineralinėmis trąšomis ir barstyti herbicidais.

Cheminės medžiagos Balninkų krašto ežeruose beveik išnaikino vėžius, kurių čia būdavo daug. 1953–1954 m. kiekvieną savaitę Perkalių, Ąsio ežeruose buvo pagaunama ir išvežama į užsienį apie 10 tūkstančių vėžių. Balninkų krašto ežeruose veisėsi dviejų rūšių vėžiai: plačiažnypliai ir siauražnypliai. Plačiažnyplių daugiau buvo pastebėta Makio, Gėlio ežeruose, o siauražnyplių – Perkalių, Ąsio, Smėlinio ežeruose. Žvejai planavo gerą vėžių auginimo perspektyvą, bet viską sunaikino kolūkinė žemės dirbimo ir tręšimo sistema.

Išnyko ir ežerų pakraščiuose gyvenusios vėgėlės. Jos veisėsi visuose ežeruose, vasarą gyvendavo ežerų pakraščiuose po akmenimis, kelmiais, urvuose. Gaudydavo jas rankomis. Labiausiai mėgdavo vėgėles gaudyti prieš Kalėdas. Gyventojai eidavo ledu, kirsdavo eketes, į jas merkdavo meškeres su masalu. Masalą leisdavo į ežero dugną ir palikdavo nakčiai, nes vėgėlės – nakties žuvis. Gruodžio ir sausio mėnesiais jos aktyvios: prasideda jų nerštas.

Dar vienas žvejybos būdas ežeruose buvo paplitęs – žuvų luokymas. Kai ežerai užšaldavo, vyrai pasiimdavo kūjį, medinę kūlę, sunkų kirvį ir eidavo ant plono ledo žuvų luokyti. Per skaidrų ledą pamatydavo stovinčią lydeką ar kitą stambią žuvį. Trenkdavo į ledą, ir dėl stipraus garso žuvis pilvu į viršų iškildavo į vandens paviršių. Reikėdavo kuo greičiau prakirsti ledą ir žuvį paimti, kol ji neatsigavo ir nenuplaukė.

Žiemą prasidedavo blizgiavimo sezonas. Eketes lede kirsdavo peikenomis. Lydekoms ir ešeriams gaudyti iš alavo, švino, vario, bronzos ir kitų pigių bei minkštų metalų darydavo žuvelės formos blizges, į kurias įtvirtindavo trišakį kabliuką. Masalo jokio nevartojo. Tokią blizgę žvejas nuolat judindavo sėdėdamas prie eketės, ir žuvis ją čiupdavo.

Žuvis gaudydavo bradiniais, įvairiais bučiais, darytais iš tinklo, pintais iš medžio vytelių, karnų, šiaudų.

Užšalus Balninkų krašto ežerams, kurie jungiasi su Ukmergės rajono ežerais, lygus ledas aplinkinių kaimų ūkininkams būdavo puikus rogių kelias.

## Giria ir lietuvis

*Albinas Kurtinaitis*

Šių dviejų žodžių santykis tautosakoje apima šimtą trisdešimt tomų po septynis šimtus puslapių. Į jų sudėtį neįeina autorinė proza, poezija. Neįeina ir himnas giriai – „Anykščių šilelis“. Taigi bet koks rašinys apie medį ar girią yra tik menkas lapelis Didžiosios Girios.

Kaip šis santykis plėtosis ateityje, nežinome. Koks jis yra dabar, galime spręsti pagal save. O koks buvo?.. „Medis, medžius, mežius, madis, guotas, šilas, miškas, mižkas, meža“ priklauso tai pačiai žodžių grupei kaip ir „žemė (žamė), žmogus (žmagus), amžinas“. Trys raidės – „AMŽ“ – reiškia „amžiną“

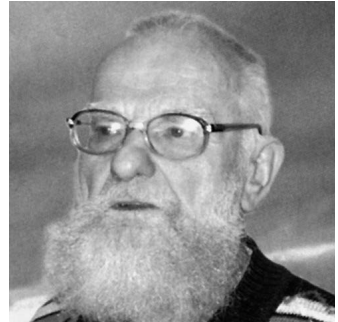

*Albinas Kurtinaitis*

Dievo Trejybę – Tėvą, Sūnų ir Dvasią. Prieš raidę „A“ nėra kitos raidės, kaip ir po „Ž“. Visa, kas yra, yra tik tarp judviejų. Viduryje – „M“ – sūnus.

Mūsų raidynas yra nepajudinamas įstatymas. Dėl jo knygnešiai grūmėsi keturiasdešimt metų, kol nugalėjo. Antraip būtų įvykusi pasaulinė katastrofa.

Taigi šios trys raidės mus priartino prie senolio ir prie medžio. Bet neskubėkime.

Senolis užsimauna vyžas, ant peties užsideda akmeninį kirvį ir mudu pasikalbėdami per girgždantį sniegą einame kirsti medžio – Dievo. Kaip tai? Pasirodo, senolis kiekvienu akimirksniu neišvengiamai susidurdavo su Dievu. Net dabar eidamas kalbasi su Juo – su manimi. Tiesiog nejauku.

Sužinau, kad sausulių galima kirsti visada, o žalią (augantį) tik tada, kai jis miega (žiema). Tai neperžengiamas įstatymas.

Galiausiai išengiame į girią. (Senolis patikslina, kad čia ne giria, o miškas.) Jis padeda ant sniego kirvį. Peržegnoja beržą – pagerbia, pasveikina kaip artimą ir mielą draugą (žodis „draugas“ reiškia „tą, kuris padeda numirti“) – ir nukerta, nes tai gyvenimo būtinybė. Ir taip kiekvieną kertamą žegnoja. Galiausiai pasiūlo ir man medį nukirsti, bet pirma paklausia, ar aš mokau persižegnoti.

Grįžtant namo, jis man tolumoje parodo dunkstantį mišką – tai Giria. Ir prideda – per ją teka upelis.

Pasirodo, kiekvienoje Giroje šventovėje buvo (yra) penkios šventyklos. Į pirmą šventyklą buvo einama vieną kartą per metus – per Kalėdas. Į kiekvieną iš į kitų keturių buvo einama tik kas ketvirtį metų, atsižvelgiant kalendorinių švenčių skaičių. Į Girios šventyklas buvo galima įžengti tik per šventę: nieko, išskyrus apsplovimo vandenį, ten nebuvo galima liesti. Pati Giria buvo aukščiausio laipsnio šventovė, nes pagal reikalą ir kalendorinį metą tik toje šventykloje galėjo būti aukojama Ypatingoji Auka. Bažnyčiose Ypatingosios Aukos anuomet neaukodavo.

Taigi Giria – ne miškas, o miškas – ne Giria. Bet kas mums iš to? Tai buvo seniai, ir tarsi mūsų neliečia. Netiesa. Įstatymo nežinojimas neatleidžia nuo atsakomybės. O jis veikia tūkstančius metų ir veiks, kol bus atšauktas.

*Giria**Ažuolas – mūsų  
šventas medis*

Senovėje kiekvieną kertamą medį privalėjo paruošti mirčiai. O dabar net žmonės nepasiruošę ar neparuošti miršta.

Senovėje kiekvienas žinojo, kad einant į Girią reikia ypatingai paruošti savo dvasią. Dabar daugelis nežino, kokia jo dvasia. O dar kiti mano, kad jos neturi.

Tai kurgi ta Giria ir tas... lietuvis?



## Vakaras

*Danutė Purlienė*







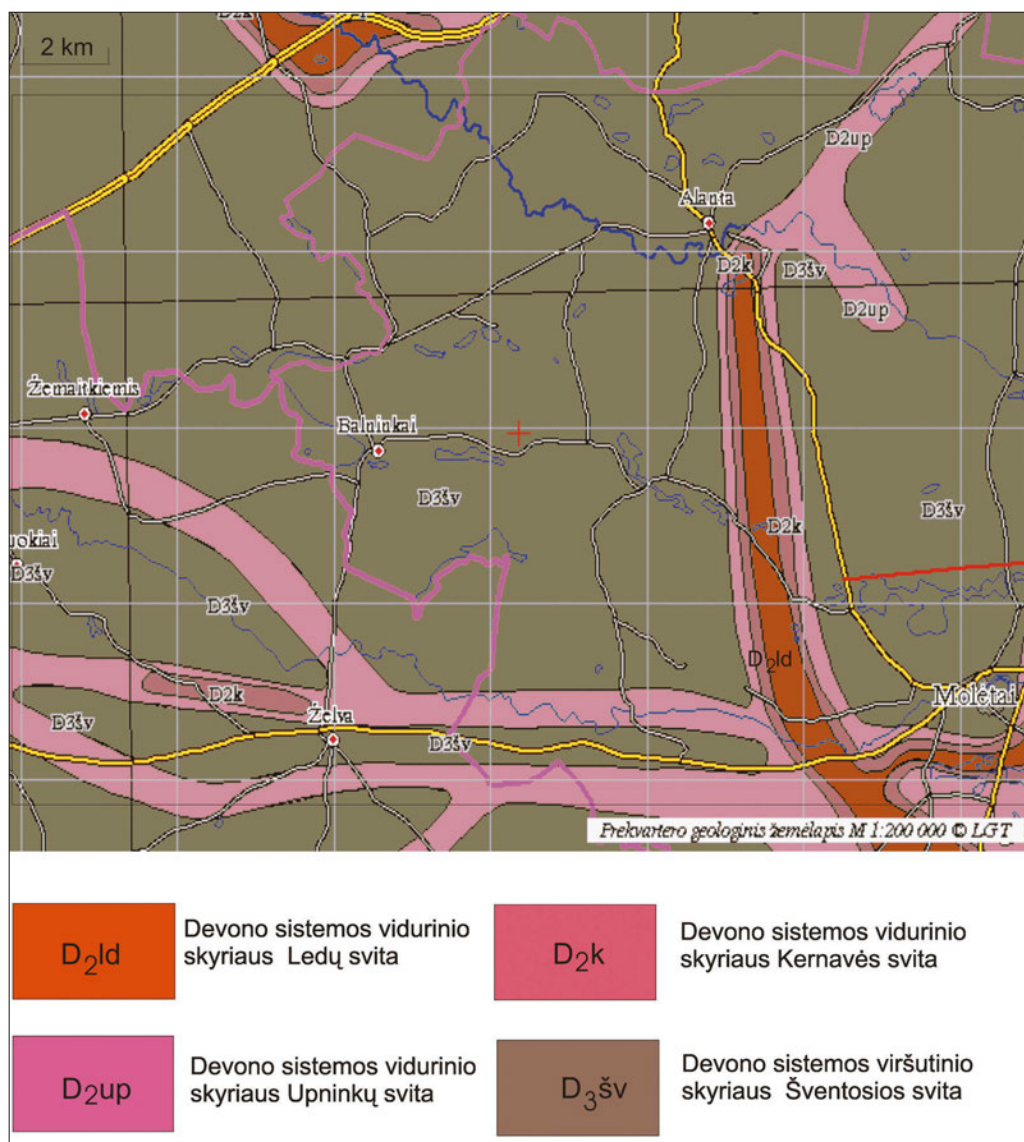

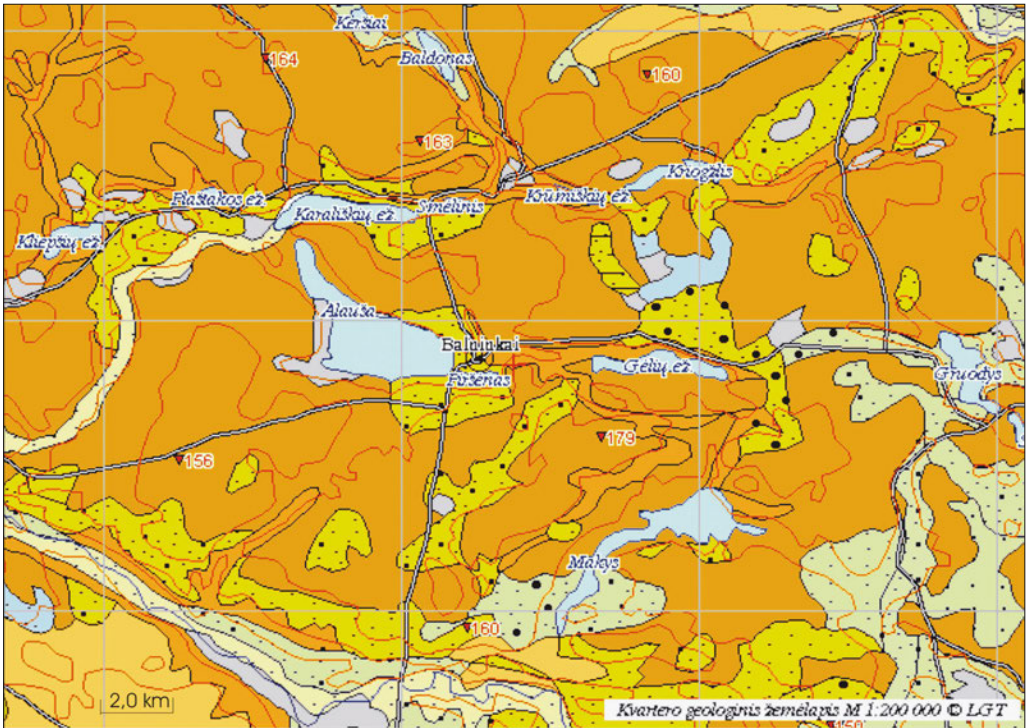

*Piršeno ežeras.  
A. Petrašiūno nuotr.*

*Tai – susimąstymas.  
Ir klausymas paukštelių tylančių balsų.  
Klausau jų Alaušų pakrantėj.  
Leidžias saulė. Girdžiu, kaip tyliai šnara bangos,  
Lakštingalos žemi balsai susuokia...  
O taip ramu ramu ir miela...  
Štai plaukia gulbės ežere...  
Kažkur gegutė sukukuoja  
Kukū, kukū metus skaičiuodama...  
Ir puikų vakarą gamta mums dovanoja –  
Vilioja vėl sugrįžti čia ir būt kartu...*



1 pav. Geologinis žemėlapis



	Kraštinių ledyninių darinių nuogulos		Dugninės morenos priemoliai ir priesmėliai
	Deliuvis, šlaitų nuogulos		Fliuvioglacialinės nuogulos kraštiniuose dariniuose (smėlingos ir žvyringos)
	Fliuvioglacialinės nuogulos slėniuose (smėlingos ir žvyringos)		Aliuvis
	Pelkių nuogulos		Limnoglacialinės nuogulos

2 pav. Kvartero geologinis žemėlapis

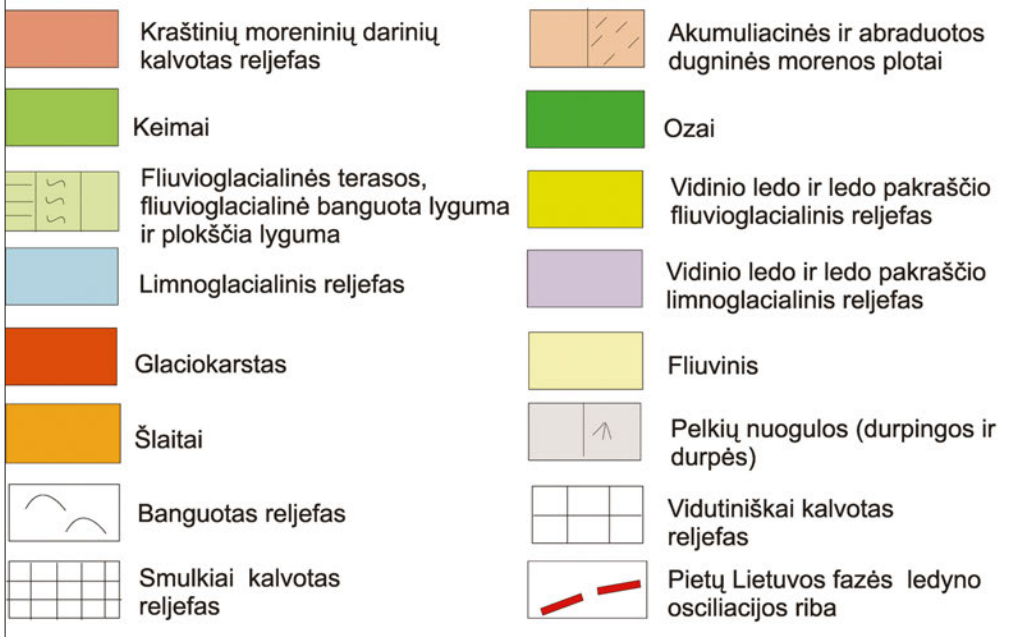
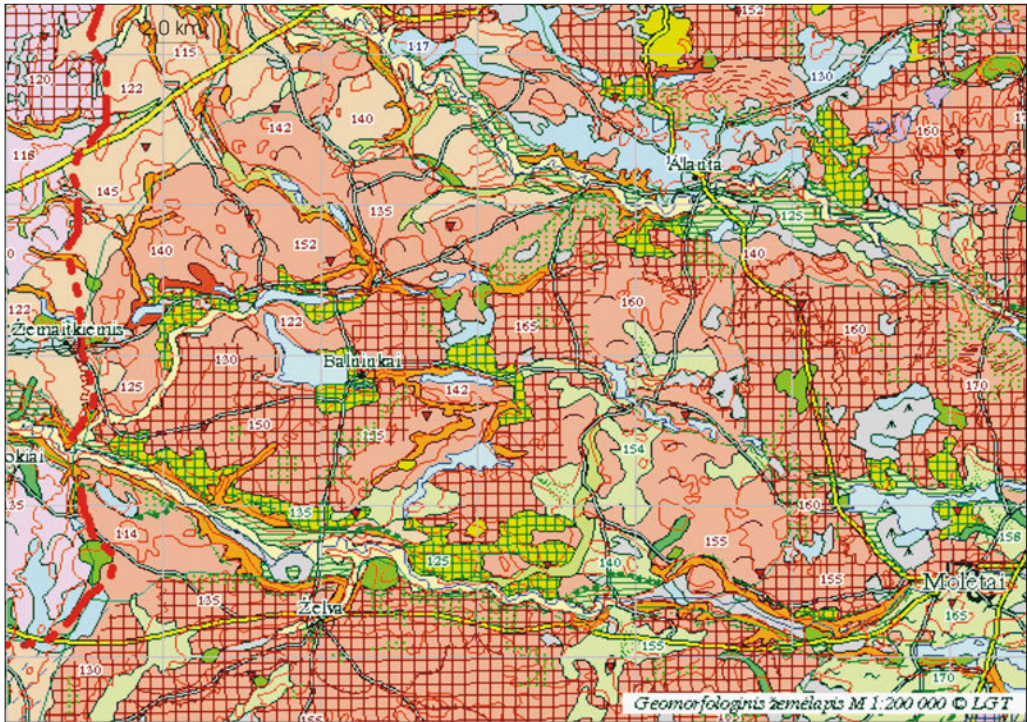

3 pav. Geomorfologinis žemėlapis





*Balninkų apylinkės. 2019 m. Klaudijaus Driskiaus nuotr.*



*Gandalizdis Raudoklės k. J. Aukštaičio nuotr.*



*Sibirinė vizgė įrašyta  
į Raudonąją knygą.  
Juodpurvių miškas*

*Balninkų paminklinis  
akmuo.  
J. Aukštaičio nuotraukos*



*Balninkai. Lietuvos Nepriklausomybės 10-mečio paminklas. 2019 m. K. Driskiaus nuotr.*

*Balninkų bažnyčia. J. Aukštaičio nuotr.*







*Perkalių kaimas*

*Vanaginės kaimas. 1999 m.*

*J. Aukštaičio nuotraukos*





*Partizanų kautynių ir žūties vieta Dapkūniškių k., Balninkų sen. 2019 m. K. Driskiaus nuotr.*

*Vanaginės kaimo kryžius papuoštas žalčiais*



*Paminklas Juodpurvių partizanams*





*Balninkų mokyklos uždarymas. 2016 m. birželio 3 d.*

*Balninkų mokyklos mergaičių ansamblis Molėtų miesto šventėje. 2012 m.  
Iš Balninkų bendruomenės archyvo*





*Balninkietės savo siūtais tautiniais kostiumais*

*Balninkų moterys pasipuošusios tautiniais kostiumais.  
Iš Balninkų bendruomenės archyvo*





*Balninkų stiklo muziejus*

*Balninkų paveikslų galerija.  
Iš Balninkų bendruomenės archyvo*





*Irenos Pusvaškienės kūrybos darbai*

*„Gabija“*

*„Barbora Radvilaitė ir Žygimantas Augustas“*

*„Lietuvaitė su verba“*



*Lietuvių kalbos sargyboje.  
Jonas Varžgalys su Balninkų  
vėliava*

*Kraštotyrinėje ekspedicijoje  
Juodpurvių kaime. 2008 m.  
J. Aukštaičio nuotraukos*



*Skiautininkės Vandos Kotrynos Eimontaitės-Aukštaitienės  
autoriniai ir bendri, su skiautinių klubo „Varsa“ narėmis  
bei LASKO mokiniais, darbai*



*„Išdykėlės“. Bendras darbas*





„Mandala“. Bendras darbas



„Nykštukų namelis“



„Skrydis“



*Pagalvėlė „Ruduo“*



*Pagalvėlė „Žvaigždė“*



*Vanda Kotryna Aukštaitienė prie savo darbo parodoje „Skaudinių dienos Smėlynėje“.  
Apie 2000 m.*



„Pasakų nameliai“. Bendras darbas



*Balninkų mokyklos mokiniai ekskursijoje prie Asvejos ežero.  
2014 m. Iš Balninkų bendruomenės archyvo*

*Ažuolyną pasodinome prie Balninkų Alaušų ežero.  
2001 m. V. Aukštaitienės nuotr.*





*Balninkų mokyklos mokiniai ant Berzgainių piliakalnio*

*... nuo Perkalių piliakalnio.*

*J. Aukštaičio nuotraukos*





*Mokytoja Jonė Maniuškienė su auklėtiniais. 1996–1997 m. laida*

*Balninkų mokyklos tenisininkai su trenere A. Skaruliene. 2010 m.*





*Molėtų r. dainų dainelės nugalėtojai (iš kairės): Aikoilė Pusošaškytė, Adrijus Verikas, Ugnė Katinaitė. 2012 m.*

*Balninkų mokyklos šokėjos. 2012 m.  
Iš Balninkų bendruomenės archyvo*





*Perkalių kaimo ūkininko Alfonso Kildišio šeima. J. Aukštaičio nuotr.*

*Balninkų paveikslų galerijos atidarymas.  
Sėdi: Liongina Miškinienė, galerijos įkūrėjas  
Vladas Miškinis; stovi Danutė Grigienė*





*Atostogos giminėje. Mokytoja Danutė  
Mazūrienė su vaikais. J. Aukštaičio nuotr.*

*Daug šermukšnių uogų – lietingas ruduo*

## „Medis mieste – vienatvės metafora“

Indrė Makauskaitė



*Mano medis.*

*V. Aukštaičio nuotr.*

*Fotomenininkas už  
Paragininą sodinti medžius  
Dėkingas tėvui – ilgamečiam  
Miškininkui*

Vaidotas Aukštaitis

### Klevas prie kūdros

*„Įdomi tema. Tik įdomiai ja pakalbėti – sunkus dalykas, – prisi-  
pažįsta fotomenininkas Vaidotas Aukštaitis. – Mano medis?  
Gal tas klevas palei kūdrą dabar jau numelioruotame Gedgaudių  
kaime. Buvo laikas, kai koks dešimtukas pusbrolių ir pusseserių  
kaip varnėnai tupėdavome jame. Kiekvienas turėjom savo šaką.  
Laukdavom horizonte vieškeliu atidulkančio autobuso su lauktuvėmis  
ar šiaip šėldavom. To klevo jau nebėra. Kiek keista, nes žmonių  
laikas trumpesnis nei medžių. Taip turėtų būti. Kai pamatau gražų  
medį, visada tai prisimenu.“*

## Dėkingas tėvui

Paklaustas apie paties pasodintus medžius, Vaidotas pasakoja:

*„Savam miške kirtavietėje sodinom pušaites. Taigi kyla klausimas, ar vaikaičiai spės prie jų, jau brandžių, su kirviu ateiti... Esu pasodinęs daug medžių. Apie 1990 m. Verkių regioniniame parke (dabar jau visai „šalia išsistačiusių“ Santariškių) talkoje sodinome hektarą ąžuolų mišrindami su liepomis. Balninkuose, gražioje Alaušo pakrantėje, šiemet padėjau tėvui sodinti Lietuvos vardo tūkstantmečiui pagerbti skirtą ąžuolyną. Dar – uošvijoj sutvarkytas ir atsodintas sodas gražioje Nemuno atšlaitėje. Gražiai Žvėryne augančios akacija ir liepa – dukroms. Viską sunku suminėti. Už paraginimą ir kvietimą tokiems darbams esu dėkingas tėvui – ilgamečiam miškininkui Juliui Aukštaičiui. Na, o savame sode dar daug nesodintų medžių. Dabar statausi namą ir malonu žinoti, kad sienojai – su istorija, iš savo miško, tėvo kirsti.“*

## Medis mieste

O medis – kaip fotografijos objektas?

*„Kaip fotografą mane domina miesto peizažas, – prisipažįsta V. Aukštaitis. – Ir medžiai jame – pagrindinė figūra.*

*Medis mieste – ideali vienatvės metafora.*

*Vilniaus senamiestyje vis dar turime medžių, kuriuos galime matyti Jano Bulhako, Zdanovskių fotografijose.“*

Žurnalas *Miškai*, 2010, gruodis.

## Miškai

*Julius Aukštaitis*



*Ukmergės miškų urėdijos Žemaitkiemio girininkijos girininkas  
A. Lukošius su žmona mokytoja, sūnumi, dukra ir mokiniais.  
Iš J. Aukštaičio asm. archyvo*

Bálninkų valsčiaus teritorija nuo seno buvo tankiai apgyvendinta, nors čia pagal žemės derlingumą vyrauja priesmėliai, II–III rūšies žemė, o valsčiaus rytų kryptimi yra daug IV rūšies žemės, kuri tinka ne duonai, o miškui auginti.

1554 m. vykdant Valakų reformą sudarytame Balninkų dvaro, kuris priklausė karaliui, inventoriuje minimas karališkasis miškas<sup>1</sup>. Pagal tuo metu nustatytas dvaro ribas tai turėtų būti Juodpurvių miškas. Juodpurvių miškas iki sovietų okupacijos buvo valstybinis. Tik sovietmečiu jis išdalytas besiribojantiems su mišku kolūkiams. Atkurtos nepriklausomybės metais Juodpurvių miškas privatizuotas ir režiais padalytas vietos gyventojams.

Dabar žvilgtelėkime plačiau į Juodpurvių ir kitų šio krašto miškų istoriją.

1918 m. paskelbus Lietuvos nepriklausomybę, sudaryta Laikinoji vyriausybė per trumpą laiką priėmė kelis svarbius teisės aktus miškų ūkio sistemai tvarkyti. Įsakyta visoms valstybės įstaigoms, piliečiams sustabdyti miškų naikinimą. Vyriausybė per Miškų departamentą ėmė prižiūrėti ir valdyti visus Lietuvos miškus.

Nusavintiems privatiems miškams valdyti organizuojamos naujos girininkijos ir miškų urėdijos.

Nauja Žemaitkiemio girininkija sudaryta iš lentelėje išvardytų nusa-  
vintų miškų.<sup>2</sup>

<sup>1</sup> 1554 m. Balninkų seniūnijos inventorių, l. 4.

<sup>2</sup> LCVA, f. 393, ap. 183, b. 183, l. 48.

Eil. Nr.	Miško pavadinimas	Miško kvartalas	Istorinės žinios	Plotas, ha
1.	Pavirinčių	1–4	1921 m. nusavintas iš Pavirinčių dvaro savininko Buikos	185,9
2.	Vilkotėnų	5–7	Buvęs rusų valstybinis	56,2
3.	Balaganų	8–10	1921 m. nusavintas iš Staškūniškio dvaro savininkės Marijos Slavinskienės	126,7
4.	Valų	11–13	1921 m. nusavintas iš Valų dvaro savininko Vlado Bistromo	176,2
5.	Pavikalnio	14–16	1921 m. nusavintas iš Lyduokių dvaro savininko Stanislovo Mykolo Korvin-Kossakausko	126,1
6.	Vaisgėliškių	17–19	Buvęs rusų valstybinis	133,6
7.	Lentvorų	20–21	1921 ir papildomai 1929 m. nusavintas iš Lyduokių dvaro savininko S. M. Korvin-Kossakausko	71,2
8.	Medinų	22, 23, 24 kv., skl. c, d, e, f, i, p, r, q	Buvęs rusų valstybinis	169,5
	Medinų	24 kv. skl. b, c, 26 kv. a, b, q, j, k, l, h, m, n, o, st, u, ut, v, 27 ir 28 kv.	1921 m. nusavintas iš Lyduokių dvaro savininko S. M. Korvin-Kossakausko	187,9
9.	Naumoraisčių	29	1921 m. nusavintas iš Vaitkuškių dvaro savininko Jono Eustacho Korvin-Kossakausko	57,7
10.	Felinkos	30–31	1921 m. nusavintas iš Lyduokių dvaro savininko S. M. Korvin-Kossakausko	97,2
11.	Ramoniškių	32	1921 ir papildomai 1929 m. nusavintas iš Lyduokių dvaro savininko S. M. Korvin-Kossakausko	14,4
12.	Virkščių, seniau vad. Pašmurinkos	33	1921 ir papildomai 1929 m. nusavintas iš Lyduokių dvaro savininko S. M. Korvin-Kossakausko	40,2
13.	Daratalaukio, seniau Darapolio		1921 m. nusavintas iš Darapolio dvaro E. Kraujalytės globėjų P. Kraujalio ir J. Griganavičiaus	137,6
14.	Gervėkaklio, seniau vad. Juodpurvių II	37	Buvęs rusų valstybinis	19,3
15.	Juodpurvių, buv. Juodpurvių III	38–39	Buvęs rusų valstybinis	122,3
16.	Vedarų	40	1923 m. nusavintas iš Vedarų dvaro savininko Vaclovo Pac-Pamarnacko	59,5
17.	Bliūdašilio	41–42	1921 m. nusavintas iš Šukiškių dvaro savininko Bagdono Rušico	73,1
Iš viso:				185,4

Naujoje Žemaitkiemio girininkijoje, įkurtoje apie 1920 m., girininkais dirbo J. Budrikas, Stasys Sologubas, šiam perėjus dirbti Kėdainių girininku, nuo 1927 m. sausio 1 d. III eilės girininku skiriamas Antanas Lukošiušas.

1939 m. girininkijoje buvo šie etatai.<sup>3</sup>

<sup>3</sup> LCVA, f. 393, ap. 1, b. 489, l. 202.

(tęsinys)

Eil. Nr.	Pareigos	Vardas, pavardė	Mėnesinis atlyginimas, Lt
1.	Girininkas	Antanas Lukošiuėnas	300
2.	Vyr. eigulys (žvalgas)	Vladas Hofmanas	170
3.	Eigulys	Simonas Tiušovas	150
4.	Eigulys	Vladas Liukomas	150
5.	Miško sargas	Antanas Jočys	40
6.	Miško sargas	Juozas Baškauskas	30

Iš girininkijos etatų matyti, kad Juodpurvių ir aplinkinius miškus saugojo miško sargas, o ne eigulys, matyt, dėl to, kad čia buvo mažai darbų: nedaug kiršta, mažai ugdyta jaunuolynų, nedaug sodinta.

Pirmaisiais Nepriklausomybės metais Juodpurvių mišką prižiūrėjo Lyduokių girininkija.<sup>4</sup> Arčiau išsikūrus Žemaitkiemio girininkijai, miškas perduotas jai saugoti ir tvarkyti.

Žemaitkiemio girininkija buvo išsikūrusi Valų vienkiemyje. Turėjo telefoną Nr. 4. Po karo girininkijos miškuose vyravo lapuočiai, jų paklausa buvo labai maža, nes ūkininkai kuru apsirūpindavo iš savų miško rėžių. Medienos eksporto sąlygos blogos – girininkija toli nuo plukdyti tinkamų upių, keliai, ypač miško, prasti. Pagal miško medžiagos pardavimo sąlygas visi Ukmergės urėdijos miškai suskirstyti į 3 zonas. Žemaitkiemio girininkijos miškai priskirti trečiai, silpniausiai, prekybos zonai.

Sausuolių malkos ir smulkūs sortimentai, dažniausiai kartys, gaunami iš retinamų kirtimų, turėjo ribotas pardavimo galimybes. Sunku buvo plėtoti labai

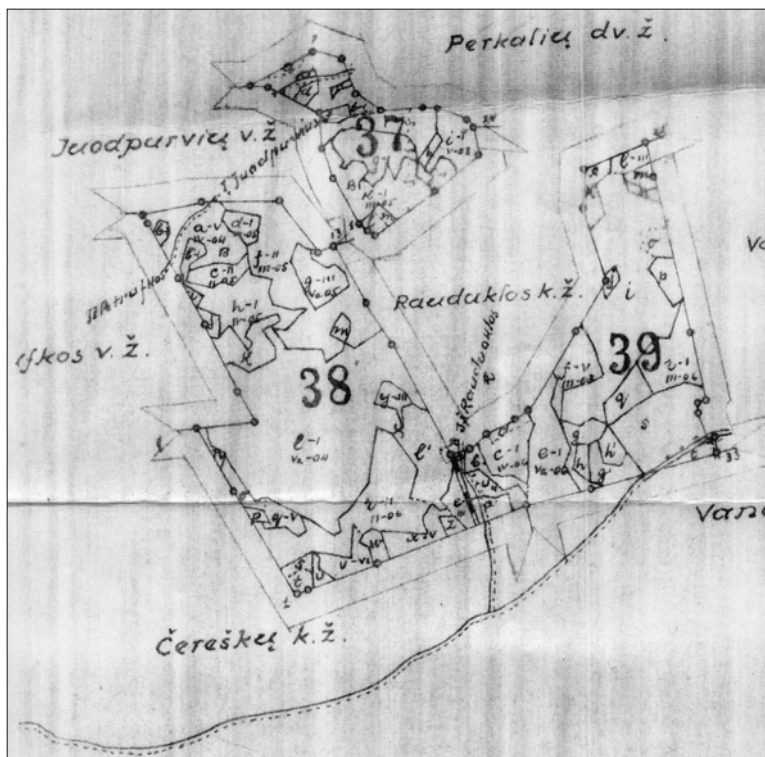

Juodpurvių miško planas. 193? m.  
LCVA

<sup>4</sup> LCVA, f. 393, ap. 5, b. 304, l. 1.

intensyvų miškų ūkį. Per 5 metus už parduotos miško medžiagos kietmetrį vidutiniškai gauta tik po 7,07 Lt. Ten, kur galėtų augti eglynai, augavietes užėmė lapuočiai medynai, menkaverčiai baltalksnynai. Buvusių privačių nedidelių miškų ūkis buvo tvarkomas ne planingai, o priešokiais, nesirūpinant ateitimi. Tik girininkijai perėmus miškus, nuo 1922 m. pradėta tvarkingai ūkininkauti.

1938 m. girininkijos nemokamai išduotos pagamintos miško medžiagos vertė litais pateikta lentelėje.<sup>5</sup>

Ūkininkams, išsiskirstantiems į vienkiemius	60 265,4 Lt
Mokykloms ir mokytojams	15 252,4 Lt
Varguomenei	508,3 Lt
Pavogta	26,1 Lt
Miškų žinybai kurui ir kt.	2 179,6 Lt
Iš viso:	78 683,6 Lt

Pagal tuometinio lito vertę stipriai remti ūkininkai, kurie iš kaimų kėlėsi į vienkiemius. Jiems reikėjo nukelti ir perstatyti visus sodybos pastatus. Daugelis tų pastatų jau buvo nugyventi, supuvę ir nugriovus reikėjo statyti iš naujo.

Žemaitkiemio girininkija vidutiniškai per metus kirto 3,5 tūkst. ktm. Pagal 1936 m. miškotvarką numatyta apželdinti 49,3 ha, apželdinti 10 ha kirtaviečių, papildyti 22 ha, iš viso atlikta želdinimo darbų 81,3 ha.

Pirmuoju Juodpurvių miško sargu dirbo Juozapas Miškinis, gyvenęs Raudoklės kaime.

Po Pirmojo pasaulinio karo sudegintoms ir apgriuvusioms sodyboms atkurti reikėjo daug statybinės medžiagos. Kiek žinoma, tinkamų medžių statybai Juodpurvių miške nebuvo. Kaimiečiai naktimis paslapčia važiuodavo toliau nuo namų į Ažumakio šilą savavališkai nukirsti kelis medžius statyboms. 1922 m. Juozapas Miškinis už savavališkai nukirstas valstybiniame Ažumakio miške 18 eglių buvo atleistas iš Juodpurvių miško sargo pareigų ir turėjo sumokėti 1 224 auksinų baudą.<sup>6</sup>

Į Juozo Miškinio vietą paskirtas Lauras Čirba dirbo neilgai. Atleistas už miško eikvojimą, nuteistas 1 mėn. kalėti ir sumokėti 564 Lt baudą.

Juodpurvių miško sargu neilgai dirbo Petras Miškinis-Serpauskas, Juozapo Miškinio sūnus.

Kaip matyti iš šių pavyzdžių, už miško pažaidas baudos buvo didelės, administracinės nuobaudos skiriamos be pasigailėjimo. Ukmergės miškų urėdijos 40-osios eiguvos, kuriai priklausė Juodpurvių miškas, II eilės eiguliu nuo 1932 m. rugpjūčio 15 d. ilgesnį laiką dirbo Juozas Baškauskas, kiek trumpiau – Vyšniauskas. Sovietų metais sargų etatai panaikinti. Po Antrojo pasaulinio karo Juodpurvių miško eiguliu dirbo Simonas Petronis. Tarpukariu miško apsauga buvo griežta. Už leidimą iškirsti karklus, lazdynus, šaltėkšnius, sausuolius medžius malkoms reikėjo atitinkamai mokėti. Ir ne tik už malkas rinkti mokesčiai, bet ir už sukirstą žabų erdmetrį (metrą). Tuo laiku Juodpurvių miške augo plačiai išsikeroję šimtamečiai ažuolai (po jais gausiai dygo juodagalviai baravykai), pušys, eglės, beržai, drebulės. Ažuolus buvo numatyta iš-

<sup>5</sup> LCVA, f. 393, ap. 1, b. 489, l. 514.

<sup>6</sup> LCVA, f. 393, ap. 1, b. 183, l. 145.

kirsti, kad netrukdytų augti jaunam miškui, bet karas sutrukdė tai padaryti. Per pokario suirutę vietos gyventojai ažuolus iškirto malkoms. Daug medžių iškirta statyboms, karo sudegintiems trobesiams atstatyti.

Tarpukario Lietuvoje buvo organizuojamas medelių sodinimas miestuose, miesteliuose, kaimuose, sodybose, pakelėse. 1937 m. sudarytas Medžiams sodinti ir globoti centro vykdomasis komitetas, kuriam vadovavo Miškų departamento direktorius A. Rukuiža. Tais metais visoje Lietuvoje pasodinta per milijonas medelių. Gražiai sužaliavo apie 100 miestų ir miestelių, apsodintos aikštės, gatvės, sodybos, kapinės, įveisti miestų parkai, alėjos, įveista ir pasėta 105 ha miško. Talkose dalyvavo mokyklos, ūkininkai, visuomenė, iš viso 70 tūkst. žmonių.<sup>7</sup>

1938 m. Lietuvos atkūrimo dvidešimtmečio proga taip pat buvo organizuojamos iškilmingos medelių sodinimo šventės. Kartu akcentuota, kad praėjusiais metais apie pusė sodintų medelių sunyko arba sunaikinti. Priežastys įvairios – dalis jų išdžiūvo, dalis nulaužyta. Siūlyta priversti žemės savininkus atsodinti sunykusius medelius. 1938 m. kovo ir balandžio mėn. Ukmergės apskrities viršininko Jurgelio įsakymu Giedraičių, Žėlvos, Kavársko ir kai kuriuose kituose valsčiuose buvo organizuojami dviejų dienų mokymo kursai, kuriuos privalėjo išklausti viršaičiai, policininkai, valsčių sekretoriai, seniūnai. Kursuose paskaitas skaitė Ukmergės urėdas S. Aleknavičius, Siesikų girininkas Maldeikis sodybų tvarkymo, medelių sodinimo, kelių taisymo, higienos, statybos klausimais. Kursus išlausė 2 500 žmonių. Parašyti atsišaukimai į parapijos klebonus, girininkijas, kurios privalėjo aprūpinti medeliais sodintojus.<sup>8</sup>

Valsčių viršaičiai turėjo pateikti ataskaitas apie atliktus medelių sodinimo darbus. Gaila, kad Balninkų valsčiaus 1937 ir 1938 m. ataskaitų minėtoje archyvo byloje nėra, nors kitų valsčių ataskaitos tvarkingai pateiktos. Ir kitais klausimais, ir šiuo ieškant medžiagos apie Balninkus, tenka nusivilti, nes randi „juodąją skylę“.

Žvėrių ir paukščių skaičius Žemaitkiemio girininkijos miškuose 1938 m. sausio 1 d.<sup>9</sup>



*Juodpurvių miško  
ažuolas.*

*J. Aukštaičio nuotr.*

<sup>7</sup> LCVA, f. 393, ap. 1, b. 25, l. 13.

<sup>8</sup> LCVA, f. 393, ap. 1, b. 25, l. 497.

<sup>9</sup> LCVA, f. 393, ap. 1, b. 17, l. 71–72.



Miško pavadinimas	Plotas, ha	Stirnos		Lapės	Kiškiai	Barsukai	Voverės	Kiaunės	Ūdros	Teterviniai	Jerubės
		patelės	ožiai								
Juodpurvių	141	2		6	20		6			37	
Medinų	415	10	5	8	150	12	30	4		60	30
Daratalaukio	137	3	1	2	50		8	2			
Felinkos	97			4	60	4	14	2	4		
Pavikalnių	126			2	40	4	8		3		
Vaisgėliškių	133			4	50	4	10		3		
Lentvorų	71			6	60	8	20				
Bliūdašilio	73	2		2	30		10				
Vedarų	59			2	40		6		2		
Balaganų	126			2	30	4	10			12	
Valų	176	3	1	3	35	7	15	2		22	
Vilkotėnų	56	3	1	2	60	4	40		4	8	
Pavirinčių	185	2	2	4	100	4	30		4	4	
Iš viso:	1 785	25	10	47	725	51	207	10	16	143	30

Iš lentelės duomenų matome, kad prieškario laikais negausi buvo miško gyvūnija. Stambesnių žvėrių – briedžių, elnių, šernų, vilkų – miškuose nebuvo. Labai nedaug turėjome stirnų. Dažniausias miško, gal daugiau pamiškių, gyven-tojas buvo kiškis. Baltųjų kiškių neužregistruota, jie mėgsta didesnius miškus, nes vasarą balkšvą jų kailiuką mažesniuose miškuose labiau pastebi plėšrūnai. Nemažai buvo voverių, nereti barsukai, lapės.

Paukščių šeima irgi negausi ir neįvairi. Kiek daugiau tetervinų. Jiems gyventi ir veistis buvo geros sąlygos, nes miškuose nebuvo mangutų, šernų, kurie sunaikina ant žemės rastus tetervinų kiaušinius. Neturėjome gulbių, gervių. Gaila, kad nebuvo juodųjų ir baltųjų gandrų apskaitos. Neregistruotos didžiosios kuolingos, gaidukai, žalvarnės.

Lygindami prieškario laikus ir šiandieną, kokius pastebime skirtumus? Kuo šiandieną turtingesni ir ką praradome?

Vilniuje gyvenančio kraštiečio medžiotojo Stasio Maslauskio ir Balninkų medžiotojų duomenimis, miško gyvūnija daug gausesnė ir įvairesnė negu prieškariumi. Nors pirmaisiais Nepriklausomybės metais briedžių, šernų buvo sumažėję, tačiau vėliau šių žvėrių gerokai pagausėjo. Kelios briedžių šeimos su jaunikliais pastebėtos Juodpurvių, Libertāvos, Galubòvkos, Barùvkos miškuose. Gana gausi šernų banda apsistojusi Juodpurvių miške. 2013 m. aplinkiniuose miškuose suskaičiuota apie 20 veislingų šernių.

Medžiotojų būreliui priskirtuose miškuose pastebimos kelios elnių šeimos. Stirnų gana gausu visur, nes keletą metų mažai jų medžiota, o jų priešai vilkai mažuose miškuose ilgam neapsistoja, tik pereina per juos.

Prastesni reikalai su smulkiąja fauna. Kiškių pastebima mažai, nes apie 2010–2012 m. buvo daug lapių, kurios yra pagrindinės kiškių naikintojos. Medžiotojai, gavę specialius vasarinės medžioklės (kovo mėn.) leidimus, sumedžiojo per 50 lapių, dalis jų krito dėl išplitusių niežų. Sumažėjus lapių, atsirado daugiau ančių, kai kur pasirodo kiškių.

Atsiradus daugiau apleistų nedirbamų laukų ir nevalomų melioracijos griovių, visoje Balninkų medžiotojų būrelio teritorijoje smarkiai padaugėjo bebrų. Nedaug pastebima mangutų, kiaunių, šermuonėlių, ūdrų, audinių, šeškų.

Gausėja tetervinų. 2011–2013 m. šie paukščiai pastebėti Prūdinkų, Gėlio ežero pietinio šlaito miškeliuose. Prieš keletą metų Piršeno ežero pietinio šlaito krūmuose buvo paleista fazanų. Šių paukščių pastebėta palei Piršeno ir Gėlio ežerų pakrantes. Gulbėmis galima pasigrožėti Alaušų, Karališkių, Gėlio, Baldono, Smėlinio ir kituose ežeruose. Greitai plinta gervės, kurios padaro daug žalos ūkininkams. Kantriai laukiančių grobio pilkųjų garnių galima pamatyti Šeškėsė, Gėlio, Alaušų, Karališkių ir kitų ežerų pakrantėse. Miškuose nereta jerubė, laukuose ir prie sodybu iš po kojų pakyla kurapkos. Danguje ratus suka rudasis ir juodasis peslys, palei ežerus žvejoja erelis žuvininkas, užklystantis į ežeringas apylinkes, prie vandens telkinių ir atvirose vietose skraido spalvingu apdaru pasipuošusi nendrinė lingė (patinas). Dar gali pamatyti staiga pikiruojantį perkūno oželį ir išgirsti garsą, primenantį ožiuko mekenimą. Šį garsą skleidžia virpėdamos ore uodegos plunksnos. Dar stuksena sausą šaką, ieškodama maisto, juodoji meleta (genių šeima). Gervių, pilkųjų garnių, įvairių ančių rūšių mėgstama nuošali vieta – Šeškės. Balninkiečių sodybų aplinką pagyvina gandrulzdžiai su nacionalinių paukščių gandrų šeimomis.

Dar pokariu Juodpurvių pamiškėje Simono Petronio (Čerėškų k.) nedirbamame lauke galėjai pasigrožėti kukučių, gaidukų, žalvarnių spalvingu apdaru, gaidukų vestuvinėmis kovomis, pavasarį pamatyti didžiąją kuolingą su išpūdingu dalgio formos lenktu ilgu snapu, skrendančią į Ežeráičio raistą, ir kitų retų paukščių, kurių dabar nepamatysi. O kokios būdavo tetervinų tuoktuvės kovo mėnesiais saulei tekant raiste prie Jono Petronio pirties! Čia juodi su metališku blizgesiu, baltais pauodegiais bei raudonais antakiais pasipuošę patinai, pilkai rudos šventiškos patelės sulėkdavo iš visų Juodpurvių miško pakraščiu, gal koks pusšimtis jų susirinkdavo. Ne tik miškas, bet ir Vanaginės, Čerėškų kaimų laukai skambėjo

*предпринят работ  
18 апр.*

ЛВР ДССР  
Улитинский МЛЗ Лесхоз  
Улитинский МЛЗ Лесхоз  
1947 г.

Министерство Лесной Пром. Улитинский МЛЗ Лесхоз  
Выдана тов. *Жинько Томас, Тургис*  
(фамилия, имя)

**СПРАВКА № 7600**

Работающему *Жинько* (отчество)  
*Томасу Тургисовичу* (где и в качестве кого)  
получившему за *Работу* месяц 1947 г. зарплату в сумме  
*Тургисовичу Тургисовичу руб и 36 коп (39,36)*  
(рубль пропись)  
Тов. *Жинько* имеет право на гарантийное приобретение  
промптоваров за наличный расчет в *Универсальном магазине ДРСП МЛЗ*  
(минимальная магистрия, зарплата в прописанном ОРС)  
в размере 10 % зарплаты на сумму *Тургисовичу руб и 36 коп (3,96)*  
(сумма прописью)

ПРИМЕЧАНИЕ: Справка без печати и без всяких подписей, а также с подчистками и поправками, не действительна. По утерянным справкам никаких претензий не принимаются.

Директор Лесорганизации *Жинько*  
Бухгалтер  
Председатель профсоюза *Жинько*

Atlyginimas už  
privalomą miško  
kirtimą. 1947 m.  
Iš Jono Žvinio  
asm. archyvo

nuo peštynių, burbuliavimo, kvaksėjimo ir kitokių tuoktuvinių garsų. Greta gyvenantys kaimo žmonės negąsdino ir nebaidė jų, tai buvo taip įprasta ir natūralu. Reti paukščiai išnyko kartu su žmonėmis. Nedirbamuose apleistuose laukuose jie neberanda maisto. Juodpurvių miško raiste, netoli Stikliakalnio, daugelį metų teko matyti pulkelį žvyrių (teterinių šeima), kurių irgi nebėra. Galbūt dėl to, kad raistas pasikeitė. Jame užaugo beržai, pušys – raistas virto mišku.

Juodpurvių miškas turi gražius vietovardžius. Didysis miškas – jame auga ažuolai, pušys, eglės, beržai, drebulės, šermukšniai, miškinės obelys. Pušynas išterpęs tarp pelkių. Čia vyrauja pušys, augančios kartu su beržais, drebulėmis, ažuolais. Skynimas – kažkada buvo iškirstas miškas, dabar auga ažuolai, pušys, beržai. Šaldabildos paraistys pavadintas pagal Jono Petronio pravardę, Rasakilyno raistas, Juzoko raistas, Lesnyko (eigulio) pieva, Šalavijiniai, Didžioji sala – nedidelis miško plotas pelkėje, Gervėkaklis – tarp dirbamos žemės išterpusio miško forma ir t. t. Mišką padalijus vietos gyventojams, jau atsiranda plynų kirtaviečių, kurių šiame miške seniai nebuvo.

Miškas visais laikais padėjo žmogui. Teikė medžiagą statyboms, darbo ir buities mediniams įrankiams gaminti, kurą, jame ganomi gyvuliai, pievose ir raištuose pjaunama žolė žiemai, renkamos gilės kiaulėms šerti, bado metais sumaltus gilių miltus žmonės dėjo į duoną, grybavo, uogavo, rinko riešutus, rovė šaknis krepšiams pinti, slėpėsi nuo atėjusių karo metais ir t. t. Dar išlikę partizanų slėptuvių (bunkerių) žymės, primenačios kraupią tragediją, kai 1947 m. lapkričio 4 d. karinės čekistinės operacijos metu, dalyvaujant MGB kariuomenės Balninkų valsčiaus įgulos kareiviams ir sribų būriui, apsupus partizanų slėptuvę (bunkerį) susisprogdino šie Didžiosios Kovos apygardos „B“ (Plieno) rinktinės partizanai<sup>10</sup>:

1. Pranas Urbanavičius, Antano, gim. 1921 m. Balninkų vls. Krūmiškių k.
2. Karolis Čerėška-Sruoga, Jono, gim. 1922 (1917) m. Balninkų vls. Čerėškų k., rinktinės apsaugos bataliono partizanas;
3. Juozas Zurza-Karpis, Stasio, gim. 1902 m. Balninkų vls. Zizdros vnk., rinktinės apsaugos bataliono 2 kuopos vadas;
4. Alfonsas, Vaclovas? Purlys, Žemaitkiemio vls. Bežgainių k.
5. Jurgis Tarela, Vincento, gim. 1903 m. Balninkų vls., Didžiakaimio k., partizanų rėmėjas (žuvo tiekdamas maistą partizanams).

Amžina garbė didvyriams, pasipriešinusiems sovietų okupantams.

Kolūkių metais nemažai nederlingų žemių, ežerų pakrančių, pašlaičių Želvos girininkija užsodino mišku. Pasodintos pušaitės, eglaitės, berželiai gražiai auga. 2005 m. Utenos miškų urėdija įveisė 86,6 ha miško buvusioje Petronapolio dvaro (greta Pāpiškių k.) žemėje. Želdinius prižiūrėti, kol jie užaugs, išipareigojo Utenos miškininkai.

Miškų plotai nedirbamuose žemėse artimiausioje ateityje padidės, tik bėda, kad savaime ataugantis miškas apleistose žemėse yra menkavertis, daugiau tinka malkoms, o ne statyboms ir pramonei.

<sup>10</sup>Lietuvos gyventojų genocido ir rezistencijos tyrimo centras, juridinių asmenų registras, kodas 19142780.

## Tėviškė

*Danutė Pusvaškytė-Statauskienė*

*Brangios tėviškėlės takeliai užžėlę,  
Kuriais mes bėgiojom basi.  
O ežero krantai užaugę nendrėm,  
Kur maudėmės ir kryžstavom visi.*

*Gimtųjų namelių neliko nė ženklo –  
Kaimely paliko trobelės tik dvi.  
O tėviškėle, kaip noris sugrįžti,  
Pamerkti kojas ežero vilny.*

*Tik mintys klajoja ir tolius matuoja,  
Prisimenu kaimynus gerus ir darbščius.  
Gimtieji nameliai ant kalno stovėjo,  
Linksmiai klegetavo baltieji gandrai.*

*Lingavo obelys prie namo,  
Darželyje kvėpėjo gėlės, jazminai.  
Nuo ežero linksmiai skambėjo  
Jaunimo dainos ir juokai.*

*Aš dar sugrįšiu tėviškėlėn  
Ir dar įbrisiu ežeran.  
Dainuotos dainos užmarštin nuėjo,  
Išblėso ir draugų veidai.*

*Tėviškėle, atgimki iš naujo!  
Naujais namais, jaunais veidais.  
Te kaimo vardas amžiams lieka!  
Ir mėlynuoja ežerai.*

## Gėlio ežeras sterkinei žuvininkystei

*Parengė Julius Aukštaitis*

Netoli Alaušų kalvų suspaustas, nutišęs iš vakarų į rytus 2,3 km, tyvuliuoja Gėlio ežeras.

Ežero pavadinimas kildinamas ne iš žodžio „gėlė“, o iš gėlo vandens, kuris nuo kalvų suteka į ežerą. Ežerą maitina gruntiniai šlaitų vandenys, nes į jį neįteka joks pastoviai maitinantis upelis. Nedidelis upelis įteka į ežerą prie Gėliogalių kaimo tik pavasarį, bet vasarą jis išdžiūsta. Iš ežero išteka Gėlos upelis į Pīršeno ežerą. Upelio pavadinimą randame 1554 m. Bálninkų dvaro inventoriuje. Beje, anais laikais Bálninkuose gyveno Mykolas Gėlis. Ežero kranto ilgis 5,7 km, vidutinis plotis 200 m, vandens paviršiaus altitudė 123,6 m. Ties ežero viduriu, prie Čerėškų kaimo, galima perginti karves į kitą ežero krantą. Įpratę gyvuliai perplaukia per labai susiaurėjusį ežerą. Ežero pakrantėse slėptuves įsirengdavo aplinkinių Čerėškų, Gėliogalių ir kitų kaimų partizanai. Ežero plotas 60,1 ha, vidutinis gylis 2,4 m, didžiausias gylis 3,7 m. Rytinė ir vakarinė ežero dalis užpelkėjusi, šiaurinę ir pietinę krantus dengia nedideli miškeliai. Sovietmečiu ežero baseine buvo intensyviai ūkininkaujama: smėlėtos dirvos gausiai tręšiamos cheminėmis azoto trašomis, kurių dalį nuo kalvotų šlaitų lietus ir pavasario vandens sunešdavo į ežerą. Dėl trąšų poveikio suvešėjo antvandeninė ir povandeninė augalija. Auga nendrės, švendrės, lūgnės, blizgančiosios plūdės, elodėjos. Ežere pamatysime didžiąją antį, laukį, ausuotąjį kragą, nendrinę startą, ežerinę nendrinukę. Atlikus botaninius tyrimus, saugomų augalų, paukščių ežere ir ežero apylinkėse nerasta.

Aplinkos ministerijos Aplinkos apsaugos agentūros užsakymu Lietuvoje parinkti ežerai, kurių ekologinę būklę numatoma pagerinti. Į sąrašą patenka ir Gėlio ežeras. 2009 m. atlikti Gėlio ežero uždumblėjimo žvalgomieji tyrimai, išgręžti 8 gręžiniai. Nustatyti dideli dumblo kiekiai ežero dugne. Vidutinis dumblo sluoksnis 5,5 m, o ketvirtame gręžinyje dumblo sluoksnis – net 9,4 m. Dumblas turi 53 % organinių medžiagų, daug azoto, fosforo, kalio. Apskaičiuota, kad ežere susikaupė 3,3 mln. m<sup>3</sup> dumblo. Projekte siūloma valyti iki 5 m storio dumblo sluoksnį, pašalinti 1,6 mln. m<sup>3</sup> dumblo. Ežerą siūloma valyti pažangiu būdu: kasti konteineriu, maišo tipo įrenginiu ar kitaip nesumaišant dumblo su vandeniu, krauti į smulkintuvą–maišytuvą ir liekiniu ar kumštiniu siurbliu dumblą transportuoti vamzdiniais į sandėliavimo vietas. Darbai užsitęstų apie 4 metus. Dumbliui sandėliuoti reikėtų apie 40 ha žemės. Sandėliavimo vietoje perdžiūvusį dumblą stumdyti į krūvas, krauti į automobilius ir vežti vidutiniškai 10 km atstumu panaudoti. Iš pakrančių turi būti pašalinami krūmai, kurie susmulkinami smulkintuvu. Išvalymo ir sutvarkymo darbai kainuotų 3,1 mln. litų.

Ežero vanduo neskaidrus, dažnai žydi. Dėl stipraus uždumblėjimo žiemą ežere žuvims stinga deguonies. Kai tik ledą padengia storas sniego sluoksnis, žuvis pradeda dusti. Neretai žuvis po žiemos labai sunyksta. Dažniausiai sugaunamos žuvis – kuojos, raudės, karšiai – minta zooplanktonu. Sugaunama ir lynų, lydekų, ešerių.

Pagal projektą Gėlio ežere numatoma vystyti sterkinę žuvininkystę. Sterkas, arba starkis, – plėšri, panaši į lydeką ir ešerį žuvis, ešerinių šeimos atstovas, smailialagvė, verpstės formos. Žvynai vidutinio dydžio, pelekai du, jie turi kietus duriančius spindulius, pilkšvi, nugara žalsvai balta, šonai gelsvi su 8–12 pailgų skersinių dėmių, pilvas baltas, akys šviesios. Žuvis be smulkių dantų, žanduose turi po du didelius dantis, primenančius iltis. Lietuvoje paplitusi gėluose vandenyse, sugaunama Baltijos jūroje. Starkis – šeiminingų mėgstama gero skonio žuvis, beveik neturi ašakų, žuviene balta. Dažna verslinė žuvis. Sugauinama retokai.

#### Ežero išvalymo ir sutvarkymo darbai

Eil. Nr.	Pavadinimas	Mato vnt.	Kiekis
1.	Ežero valomas plotas	ha	60,1
2.	Žemsiurbe iškasamo dumblo kiekis transportuojant iki 1 200 m	m <sup>3</sup>	1 600 000
3.	Dumblo transportavimo pulpovamzdžiais (300 mm skersmens) atstumas	m <sup>3</sup>	1 200
4.	Sėsdintuvų įrengimas sustumdant pylimus buldozeriais	m <sup>3</sup>	31 200
5.	Humusinio grunto nukasimas iš sėsdintuvų įrengimo ploto	m <sup>3</sup>	80 000
6.	Vandens išleidimo įrenginiai, vamzdžiai 7,0 m ilgio, 400 mm skersmens	m	700
7.	Sėsdintuvuose pradžiūvusio dumblo sustumdymas į krūvas	m <sup>3</sup>	400 000
8.	Pradžiūvusio dumblo krovimas į transporto priemones ir išvežimas 10 km atstumu	m <sup>3</sup>	400 000
9.	Pakrančių (2 120 m) valymas vienakaušiu ekskavatoriumi	m <sup>3</sup>	42 400
10.	Iškasto iš ežero dumblo perštūmimas buldozeriu 20 m atstumu	m <sup>3</sup>	42 400
11.	Iškasto iš ežero dumblo krovimas ir išvežimas 10 km atstumu	m <sup>3</sup>	42 400
12.	Vidutinio tankumo krūmų pašalinimas Gėlio ežero pakrantėse	ha	4,8
13.	Krūmų susmulkinimas (150 × 4,8 = 480 m <sup>3</sup> )	m <sup>3</sup>	720
14.	Smėlinio grunto pakrantėms sutvarkyti atvežimas iki 20 km atstumu	m <sup>3</sup>	640
15.	Smėlinio grunto užpylimas ant šlaitų ekskavatoriumi	m <sup>3</sup>	640
16.	Smėlinio grunto išlyginimas rankiniu būdu	m <sup>3</sup>	4 240

Tvarkant ežerą siūloma pašalinti ežero pakrančių krūmus (10 m ruožu nuo vandens) susmulkinant juos smulkintuvu. Sutvarkyti pakrantes išvalant vienakaušiu ekskavatoriumi – šiaurinėje pusėje 920 m, pietinėje pusėje 1 200 m, krantų šlaitus užberiant 15 cm sluoksniu smėlinio grunto – 640 m<sup>3</sup>.

Išvalius ežerą ir sutvarkius pakrantes, siūloma atlikti išsamius ežero ekosistemos tyrimus ir, vadovaujantis jų duomenimis, sukurti pastovią mezotrofinę ekosistemą.

Jeigu ežeras kurį laiką nebus valomas, siūloma kasmet įleisti 600 šiųmetinių lydekaičių, nes kitos plėšriosios žuvis – sterka, šamai – neatsparios deguonies trūkumui. Jeigu nebus pradėti ežero valymo darbai, žuvinimo planas gali žlugti, nes kyla pavojus, kad žuvis uždus.

Gėlio ežeras – valstybinės reikšmės vandens telkinys, išnuomotas mėgėjų žvejybai. Nuomininkas Almantas Rakauskas.

Parengta pagal internetinius duomenis.

## Alaušų, Baldono, Keršių, Gėlio ežerų žuvys

*Julius Aukštaitis*

Seniūnijoje yra 18 ežerų. Bálninkus skalauja didžiausias šiame krašte Alaušų ežeras ir gerokai mažesnis Píršeno ežerėlis. Čia pat Karáliškių, Smėlŷnės, Baldono, Kėršio, Gėlio ir kiti didesni ir mažesni ežerai. Visi jie priklauso Siesartiės upės vandens baseinui. Žvejai pagauna iki 18 žuvų rūšių. Vertingos žuvys – seliava, karšis, lydeka, lynas, sterkas, ungurys. Mažesnės vertės – kuoja, aukšlė, raudė, plakis ir kt.

Alaušai – valstybinės reikšmės vandens telkinys. Alaušų ežeras pratekantis. Įteka upelis, protaka iš Píršeno, išteka uždumblėjęs upelis į Plaštakės ežerą. Karšinio seliavinio tipo Alaušų ežere sugaunamos devynių rūšių žuvys: seliavos, lydekos, karšiai, kuojos, lynai, raudės, ešeriai, plakiai, pūgžliai. Yra nemažai didelių lydekų. Žvejus labiausiai domina lydekos ir ešeriai. Įdomi vasarą ir žiemą ešerių žūklė, nes jų sugaunama labai stambių. Stambių lynų, raudžių pasitaiko ten, kur auga daugiau vandens augalų.

Ežere veisiasi seliavos. Šios žuvys priklauso lašišinių žuvų šeimai. Joms reikia šaltų gelmių, daug deguonies vandenyje. Seliava yra ledynmečio reliktas. Ji panaši į silkę, nedidelė. Akys didelės. Nugara pilkšvai žalsva, pilvas baltas, šonai sidabro spalvos. Žvynai lengvai nuskutami. Sveria iki 100 g. Žuvis subręsta trečiais metais. Neršia 2–3 m gylyje, jei pučia stiprus vėjas – 10–15 m gylyje, atvėsus vandeniui iki 5 °C lapkričio antroje pusėje iki gruodžio vidurio. Nerštavietei pasirenka smėlėtą ar žvyringą vietą. Išleidžia iki 20 tūkst. ikrų. Seliavų ikrus naikina pūgžliai ir kitos žuvys. Seliava veisiasi giliuose ežeruose. Dažna verslinė žuvis.

Giliausia Alaušų vieta – 16,2 m – yra plačiausioje ežero dalyje, maždaug ties kapinėmis, kur aukštas ežero krantas. Vidutinis jo gylis 6,3 m.

Alaušuosė patogiausia žvejoti iš valtys. Iš jos gali gaudyti žuvis visame ežere. Dažniausi Alaušų ežero žvejai – ukmergiškiai.

Netoli Alaušų, kalvų suspaustas, nutįsęs iš vakarų į rytus tyvuliuoja 2,3 km ilgumo Gėlio ežeras.

Ežero pavadinimas kildinamas ne nuo žodžio „gėlė“, o nuo gėlo vandens, kuris nuo kalvų suteka į ežerą. Ežero vandenis maitina gruntiniai šlaitų vandenys, nes joks maitinantis upelis į ežerą neįteka. Šio ežero ir upelio, tekančio į Píršena, pavadinimus randame 1554 m. Bálninkų dvaro inventoriuje. Beje, tokią pavardę anais laikais turėjo Bálninkuose gyvenęs Mykolas Gėlis. Ežero kranto ilgis 5,7 km, vidutinis plotis 200 m, ties ežero viduriu, prie Čerėškų kaimo, galima karves perginti į kitą ežero krantą. Jo pakrantėse slėptuves įsirengdavo ir aplinkinių Čerėškų, Gėliogalių ir kitų kaimų partizanai. Ežero plotas 60,1 ha, vidutinis gylis 2,4 m, didžiausias gylis 3,7 m. Su Alaušais jį jungia Gėlos upelis, pratekantis per Píršena į Ąlaušus. Rytinė ir vakarinė ežero dalis užpelkėjusi, šiaurinę ir pietinę krantus dengia nedideli miškeliai. Ežere pamatysime didžiųjų ančių, laukių, ausuotųjų kragų, nendrinų startų, ežerinių nendrinukių. Vešli antvandeninė ir povandeninė augalija. Auga nendrės, švendrės, lūgnės, blizgančiosios plūdės, elodėjos. Retų saugotinių paukščių ar augalų nepastebėta.



Tąsyk nekibo

Aplinkos ministerijos Aplinkos apsaugos agentūros užsakymu Lietuvoje parinkti ežerai, kurių ekologinę būklę numatoma pagerinti. Į šių ežerų sąrašą patenka ir Gėlio ežeras. 2009 m. atlikti Gėlio ežero uždumblėjimo žvalgomieji tyrimai, išgręžti 8 gręžiniai. Nustatytas didelis dumblo kiekis ežero dugne. Vidutinis dumblo sluoksnis 5,5 m, o ketvirtame gręžinyje dumblo sluoksnis siekia net 9,4 m. Dumblas turi 53 proc. organinės medžiagos, daug azoto, fosforo, kalio. Apskaičiuota, kad ežere susikaupė 3,3 mln. m<sup>3</sup> dumblo. Ežero vanduo neskaidrus, dažnai žydi. Dėl stipraus uždumblėjimo žiemą ežere žuvims stinga deguonies. Kai tik ledą padengia storas sniego sluoksnis, žuvys pradeda dusti. Todėl ežero žuvys po žiemos labai sunyksta. Dažniausiai sugaunamos kuojos, raudės, karšiai minta zooplanktonu. Sugaunama lynų, lydekų, ešerių.

Pagal projektą Gėlio ežere numatoma vystyti sterktą žuvininkystę. Siūloma valyti iki 5 m storio dumblo sluoksnį, pašalinant 1,6 mln. m<sup>3</sup> dumblo. Darbai užsitęstų apie 4 metus. Dumblui sandėliuoti reikėtų apie 40 m<sup>2</sup> žemės. Sandėliavimo vietoje perdžiūvusį dumblą numatoma stumdyti į krūvas, krauti į automobilius ir vežti vidutiniškai 10 km į panaudojimo vietą. Iš pakrančių turi būti išvalomi krūmai ir susmulkinami smulkintuvu. Išvalymo ir sutvarkymo darbai kainuotų 3,1 mln. litų. Jeigu ežeras kurį laiką nebus valomas, siūloma kasmet įleisti 600 šiųmetinių lydekaičių. Kitos plėšriosios žuvys – sterktai, šamai – netinka, nes greičiau ima dusti. Jeigu nebus pradėti ežero valymo darbai, planas gali žlugti dėl žuvų dusimo.

Nuo Alaušų ranka pasiekiamas Makys (vietos žmonių vadinamas Antāmakių ežeru). Giliausia vieta – truputį daugiau nei 17 m – yra plačiojoje ežero dalyje. Vidutinis gylis 8 m. Į Mākį įteka keli upeliai, išteka vienas į Siesartį.

Žuvų įvairovė didesnė. Be minėtų sužvejojamų žuvų Alaušuose, čia veisiasi šamai, karosai, aukšlės. Vyrauja kuojos. Dideli ir gražūs lynai ir raudės, kurių sugaunama iki 3 kg svorio. Spiningautojus pradžiugina didelės lydekos. Kai kam pavyksta privilioti ūsuotąjį šamą. Dumblėtose vietose užkimba dideli karosai.

Iš miestelio matyti gražios Karališkių ežero apylinkės. Ežeras garsus karšiais. Dar sugaunama lydekų, raudžių. Tačiau didesniais žuvų laimikiais žvejai pasidžiaugti negali.



Iš Balninkų važiuodami į Anýkščius, dešinėje kelio pusėje pasigrožėsime Smėlinio ežeru. Jį pravažiavę neatsipalaiduokime. Nuo stataus kalnelio nersime į staigią pakalnę. Pravažiuosime upelį, kuris neša septynių ežerų: Keršių (didžiojo ir mažojo), Baldono, Laumežerio, Krúmiškių, Perkalių, Kriõgžlio, Šiekštėlės – vandenį į Karališkių ežerą. Kairėje kelio pusėje pamatysime pelkę ir ankantį Lau-mežerį. Čia ir prasideda gamtos grožiu nepralenkiamas Baldono geomorfologinis draustinis. Jo slėniuose yra Laumežerio, Baldono ir du Keršių ežerai. Užkopę ant kalnelio stabtelėkime, pasigrožėkime nuostabiomis apylinkėmis, nes tokių gražių užsieniuose nerasime.

Baldono ežeras karšinis. Čia karšių populiacija didžiausia, nes sąlygos jiems veistis, maitintis, plisti labai palankios. Ežere vyrauja lydekos, ešeriai, lynai, daug saulažuvių. Pagautas lynas iki 5 kg svorio, karšiai – po 2,5 kg, karpis – 8 kg. Ežeras buvo žuvingas iki 1990 m. Atkūrus Nepriklausomybę, pereinamuoju laikotarpiu buvo daug netvarkos. Tuo pasinaudodami nesąžiningi žvejai elektra išnaikino ne tik suaugusias žuvis, bet ir mailių.

Už Baldono du Keršiai – mažasis ir didysis. Keršiais vadinami arkliai, kurių plaukas turi juodos, rudos ir baltos spalvos. Keršių ežeras rininės kilmės, krantai statūs, aukšti. Nors Keršiūs jungia upelis, tačiau ežeruose žuvys veisiasi skirtingos. Mažajame Keršyje vyrauja lynai, lydekos, plakiai, stambios kuojos. Didžiam Keršyje vanduo labai skaidrus. Ežere žvejai nesugaus nei karšių, nei plakių. Sugaunama ešerių, kuojų, raudžių, lydekų, lynų. Įveista karpių, vėgėlių. Karpiams ežeras tiko, o vėgėlių nesugaunama. Didysis apylinkės gamtininkas, žvejys ir medžiotojas Algis Augutis, kuriam kartais nereikia ir meškerės ar spinningo, nes rankomis gali žuvų prisigaudyti, nurodo, kad didžiojo Keršio ežero dugne yra dvi duobės. Virš jų maždaug 1 × 1 m vandens plotas neužšąla per visą žiemą, nors šaltis nukrenta iki –30 °C. Jeigu ežerą padengia sniegas, eiti ledu labai pavojinga. Šiuose akivaruose randama prigėrusių šernų, stirnų, pasitaiko ir briedžių. Pavasariniame lede akivarai išsiplečia per 2–3 m. Kokios kilmės šiluma kyla iš žemės gelmių į ežerą – nenustatyta.

Šia veltui garuojančia šiluma vertėtų pasidomėti geologams. Kad čia užšalus ledui esama tokių pavojingų vietų, patvirtina ir iš šių apylinkių kilęs verslininkas Stasys Maslauskas.

# ISTORIJA

## Balninkų istorinė urbanistinė raida iki 1940 metų

Algimantas Miškinis

Nėra tiesioginių duomenų, kada susidarė dabartiniam miesteliui davusios pradžią gyvenvietės užuomazga. Tam galėjo turėti reikšmės ne tik gyventi patogi vieta, bet ir jos komunikacinė reikšmė. Spėjama, kad X–XIII a. per Anykščius iš Vilniaus keliavę pirkliai turėjo ryšių su Rusios miestais.<sup>1</sup> Bálninkai kaip tik buvo tame kelyje, kuris per šią vietą ir Anykščius iš Vilniaus vedė į Rygą, o Anykščiuosė atsišakojo į rusų žemes.

Rašytiniuose istorijos šaltiniuose Bálninkai pirmą kartą paminėti 1338 m. lapkričio 1 d. Gedimino prekybos sutartyje su Livonijos ordino magistru. Dokumente apibūdintas gana platus taikios teritorijos ruožas, kuriame visiems pirkliams garantuota judėjimo laisvė ir saugumas. Tarp Vilniaus ir Rygos toks ruožas į šiaurę nuo Vilniaus apėmė Nemenčinės, Giedraičių ir Bálninkų apylinkes.<sup>2</sup> Sutartyje parašyta:

*„Ši yra taika, kurią sudarė Livonijos magistras ir Lietuvos karalius ir išreiškė tokiais žodžiais:*

*Nuo Eviastos žiočių tiesiog tuo keliu, kurį valdo Lietuvos karalius Gediminas, Nicevos kryptimi ir nuo Eviastos žiočių per Dauguvą iki dvarvietės, kuri vadinasi Uspaldė, ir nuo jos tiesiog į tą kaimą, kuris vadinasi Stripainė, aukščiau to kaimo nei už kelio, nei tame kelyje nei Lietuvos, nei magistro žmonės neturi kėsintis į kieno nors gyvybę ar turtą. Štai Lietuvos žemės, kurias liečia ši taika: Bálnikė, Kedraichė, Nemensijankė...“<sup>3</sup>*

Bálninkų paminėjimas sutartyje ir įvardijimas „žeme“ galbūt liudija tam tikrą vietovės reikšmę ne vien ūkiniu, bet ir kariniu strateginiu bei administraciniu požiūriu. Nors archeologai piliakalnio Bálninkuose neaptiko, tačiau

1 pav. XIX a. vidurio vietovės schema su spėjama piliakalnio vieta. Sudarė autorius

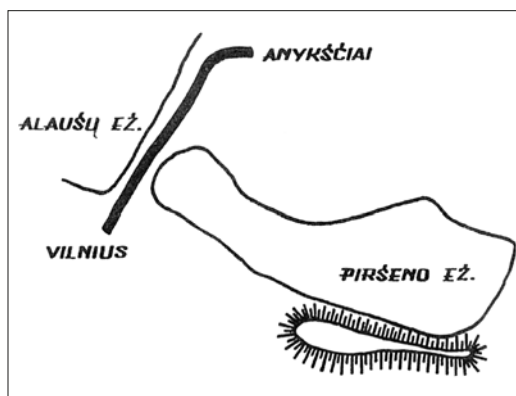

<sup>1</sup> Miškinis A. Rytų Lietuvos miestai ir miesteliai, Lietuvos urbanistikos paveldas ir jo vertybės, Vilnius, 2005, t. 2, kn. 2, p. 22.

<sup>2</sup> Lietuvių karas su kryžiuočiais, Vilnius, 1964, p. 219; Pašuta V. Lietuvos valstybės susidarymas, Vilnius, 1971, p. 64.

<sup>3</sup> Gedimino laišakai, Vilnius, 1966, p. 186–187.

kai kurie tyrėjai vis dėlto nurodo 1338 m. čia buvus pilią.<sup>4</sup> Be to, labai panaši į piliakalnį kalva pažymėta XIX a. vidurio Balninkų dvaro plane (1 pav.).<sup>5</sup> Tad ar ilgamečio karo su ordinais laikotarpiu Balninkai buvo gynybinės reikšmės vietovė, galėtų parodyti išsamesni tyrimai.

XIV a. sustiprėjus ordinų agresijai prieš LDK, priešų kariuomenė ne kartą niokojo rytų Lietuvą, tad ir Bálninkus. Žinomas 1373 m. kalavijuočių puolimas į Dubingių žemę; jie žygiavo per Balninkus<sup>6</sup>, tad neabejotinai nusiaubė vietovę. Pakartotinai Balninkai buvo nuniokoti Livonijos ordino magistro Vilhelmo fon Frimersheimo kariuomenės, 1375 m. vasario 5 d. jai įsiveržus į Taurāgnų, Utenōs, Vidėniškių ir kitas žemes.<sup>7</sup> Taip – *terra has*, – t. y. kaip ir 1338 m. šį žygį aprašęs kronikininkas Vartbergė, vadina Balninkų teritoriją.<sup>8</sup> Tad greičiausiai vietovė buvo tam tikros teritorijos administracinis centras.

Gana dažnai nurodoma, kad XIV a. Balninkuose buvo valsčiaus centras ir didžiojo kunigaikščio dvaras.<sup>9</sup> H. Lovmianskis tai priskyrė XV a.<sup>10</sup>, teigdamas, kad Balninkų valsčius tuo metu priklausė Dėltuvos žemei. Kol kas nepavyko aptikti ankstesnių negu 1449 m. duomenų apie Balninkų dvarą: iš jo Kazimieras Jogailaitis tuo metu skyrė dešimtinę Dubingių bažnyčiai.<sup>11</sup>

Didžiojo kunigaikščio dvaras Balninkuose, kaip ir daugelyje kitų panašaus pobūdžio Lietuvos vietovių, didesnę ūkinę reikšmę veikiausiai įgijo po Žalgirio mūšio 1410 m. ir Pabáisko kautynių 1435 m., kai, galutinai pralaimėję ilgametę kovą su LDK, ordinais jau nebepuldinėjo lietuvių žemių.

Balninkų dvaro sodyba, atrodo, buvo toje pačioje vietoje, kaip ir XIX a. viduryje: suformuota XV a. šalia spėjamo piliakalnio Piršeno ežero pietų krante. Ar Balninkuose tai galėjo būti atsitiktina ar logiška, sprendžiant iš daugelio LDK miestų ir miestelių pilių ir dvarų sodybų kaimynystės ar net jų vietos tapatumo, turėtų parodyti išsamesni tyrimai.

Pasibaigus karui su ordinais, Balninkų, kaip ir visos LDK vakarų dalies, ūkinės raidos sąlygos pagerėjo. Dabartinio miestelio vietoje greičiausiai tuo metu jau buvusi kompaktiška gyvenvietė galėjo užimti Vėlniaus–Anykščių trakto atkarpą tarp dviejų šio kelio posūkių Piršeno ežero šiaurės krante, taigi ji buvo linijinio plano. Kelias iš dvaro sodybos įsijungė į tą traktą Alaušų ir Piršeno ežerų sąsmaukos pietų pusėje ir gyvenvietės plano formai poveikio neturėjo.

Nėra tiesioginių duomenų apie gyvenvietės persitvarkymo į miestelį laiką. Kai kur teigiama, kad XV a. Balninkai jau buvo miestelis<sup>12</sup>, tačiau tai abejotina. S. Aleksandrovičius nurodo, kad gyvenvietė miesteliu pirmą kartą pavadinta 1546 m.<sup>13</sup>, t. y. vėliau negu aplinkinės gyvenvietės. Tyrėjas nepri-

<sup>4</sup> Kviklys B. *Mūsų Lietuva*, Chicago, 1965, t. 2, p. 496.

<sup>5</sup> *Lietuvos valstybės istorijos archyvas* (toliau – LVIA), f. 525, ap. 3, b. 88.

<sup>6</sup> Wojtkowiak Z. Powiat Giedrojcie, *Zapiski historyczne*, Warszawa, Poznań, Toruń, 1978, t. 13, z. 2, p. 11; Miškinis A. *Rytų Lietuvos miestai ir miesteliai*, p. 192.

<sup>7</sup> *Ten pat*; Batūra R. *Lietuva tautų kovoje prieš Aukso Ordą*, Vilnius, 1975, p. 136.

<sup>8</sup> Łowmiański H. *Studja nad początkami społeczeństwa i państwa Litevskiego*, Wilno, 1932, t. 2, p. 124.

<sup>9</sup> *Mažoji lietuviškoji tarybinė enciklopedija* (toliau – MLTE), Vilnius, 1957, t. 1, p. 155; LTE, Vilnius, 1976, t. 1, p. 596 ir kt.

<sup>10</sup> Łowmiański H. *Studja...*, t. 2, p. 124–125.

<sup>11</sup> Miškinis A. *Rytų Lietuvos miestai ir miesteliai*, p. 193.

<sup>12</sup> *Географический словарь Российской империи*, СПб, 1893, t. 1, p. 294.

<sup>13</sup> Alexandrowicz S. Geneza i rozwój sieci miasteczek Białorusi i Litwy do połowy XVII w., *Acta Baltico-Slavica*, Białystok, 1970, t. 7, p. 74.

skiria Balninkų ir oficialiems prekybos bei amatų centrams iki 1654 m., nors miestelių sklaidos schemoje iki XVII a. vidurio vietovę žymi<sup>14</sup> – Balninkai įrašyti 1551 m. lapkričio 27 d. sidabrinės mokesčio, uždėto LDK miestams ir miesteliams, sąrašė<sup>15</sup>, tačiau gyvenvietės pobūdis ten nesukonkretintas.

Tai, kad Balninkai galėjo būti vadinami miesteliu iki XVI a. vidurio, nereiškia, kad jie tokie pagal ūkinės veiklos mastą ir pobūdį (prekyba) iš tikrųjų buvo. Visaverčiu miesteliu galėjo būti tik atitinkamą ūkinę raidą pasiekusi gyvenvietė, kurioje veikė bažnyčia.

Pateikiamas skirtingas bažnyčios įsteigimo Balninkuose laikas. Anksčiausiai nurodoma tai įvykus XV a. Kazimiero Jogailaičio valdymo laikotarpiu.<sup>16</sup> Tačiau patikimesnė atrodo 1507 m. data.<sup>17</sup> Iki 1544 m. įsteigta ir parapija.<sup>18</sup> Vadinasi, esant tam tikro masto ir pobūdžio ūkinei veiklai, XVI a. pirmojoje pusėje (nuo 1507 m.) Balninkai galėjo būti visavertis miestelis, pagrįstai tokiu vadintas 1546 ir 1551 m.

Sprendžiant iš vėlesnių duomenų, bažnyčia skirta fundacinė žemė buvo Piršeno ežero šiaurės pusėje, gyvenvietės rytų gale. Pagal to meto bažnyčių statybos linijinio plano gyvenvietėse tradiciją pastatas iškilo Balninkų rytų gale, ir nepaisant tikriausiai nedidelių gabaritų, galėjo šiek tiek ryškėti vietovėje. Remiantis čia pateiktais duomenimis ir samprotavimais apie Balninkų raidą iki XVI a. vidurio, retrospektyviniu metodu įvertinus vėlesnę kartografinę medžiagą, sudaryta sąlyginė XVI a. pirmosios pusės miestelio schema (2 pav.).

Nepakanka duomenų Balninkų ūkinei raidai iki XVI a. vidurio apibūdinti. Nors Matvejus Liubavskis gyvenvietę skyrė prie svarbiausių LDK valdovo dvarų XV a. pabaigoje–XVI a. pradžioje susidariusių miestų ir kaimų<sup>19</sup>, tačiau tai abejotina. Nurodoma, kad dar LDK „*laikais*“ (jie tiksliau nenurodomi), Balninkų dvaras (apylinkės) buvo trėmimų vieta.<sup>20</sup>

1567 m. Balninkai mokėjo 15 kapų grašių sidabrinės mokesčio<sup>21</sup>, t. y. daugiau negu 1551 m. (10 kapų)<sup>22</sup>, o tai greičiausiai liudija jų augimą. Valsybės pajamos iš didžiajam kunigaikš-

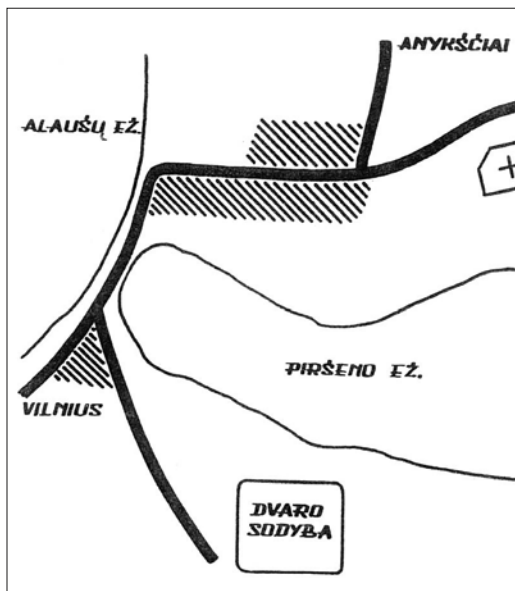

2 pav. XVI a. pirmosios pusės retrospektyvinė miestelio schema. Gyvenvietės ribos sąlyginės. Sudarė autorius

2 pav. XVI a. pirmosios pusės retrospektyvinė miestelio schema. Gyvenvietės ribos sąlyginės. Sudarė autorius

<sup>14</sup> *Ten pat*, žemėlapis (tarp 72 ir 73 p.).

<sup>15</sup> Lietuvos TSR istorijos šaltiniai, Vilnius, 1955, t. 1, p. 154.

<sup>16</sup> LVIA, f. 694, ap. 1, b. 3970, l. 164.

<sup>17</sup> LVIA, f. 1671, ap. 4, b. 320, l. 74; Kviklys B. *Mūsų Lietuva*, t. 2, p. 497.

<sup>18</sup> Misius K., Šinkūnas R. *Lietuvos katalikų bažnyčios*, Vilnius, 1993, p. 199.

<sup>19</sup> Любавский М. *Областное деление и местное управление Литовско-русского государства*, Москва, 1892, карта.

<sup>20</sup> *Lietuviškoji enciklopedija*, Kaunas, 1934, t. 2, p. 879.

<sup>21</sup> Любавский М. *Литовско-русский сейм*, Москва, 1901, с прилож. 187.

<sup>22</sup> *Ten pat*, с прилож. 47.

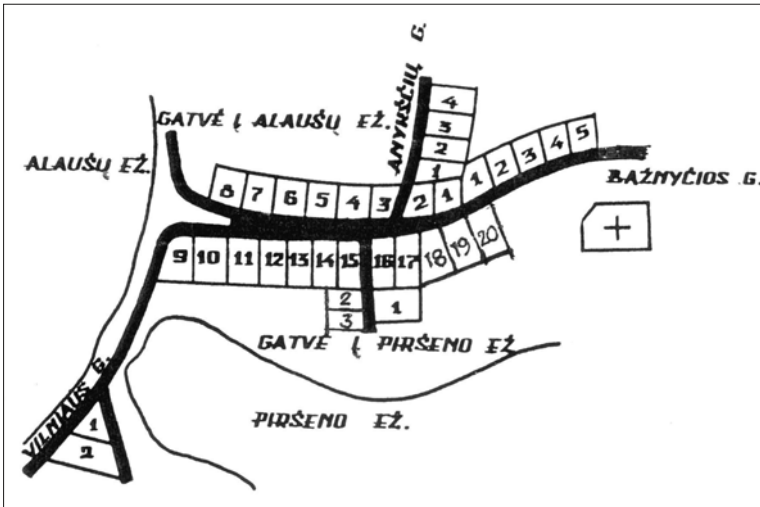

3 pav. XVI a. vidurio miestelio plano retrospektyvinė schema pagal 1554 m. inventorių. Sklypų dydžiai ir proporcijos sąlyginiai. Sudarė autorius

čiui priklausiusio Balninkų dvaro sudarė 212 kapų grašių.<sup>23</sup> Nors, sprendžiant iš to, dvaras galėjo būti gana turtingas, tačiau valdovas bažnyčiai dešimtinės iš jo neskyrė. Todėl bažnyčios aprūpinimas buvo visai menkas: nurodoma, kad XVI a. viduryje Balninkų bažnyčiai priklausė tik 2 dūmai<sup>24</sup>, o 1563 m. klebonas turėjo vos kelis valakus žemės<sup>25</sup>. Tad turbūt ir medinė bažnyčia galėjo būti menka.

Pagal Valakų reformos įstatymą Balninkų valsčius buvo numatytas matuoti 1557 m.<sup>26</sup>, tačiau darbai atlikti iki 1554 m.; tuo metu surašytas ir Balninkų seniūnijos inventorius<sup>27</sup>. Dokumente gyvenvietė vadinama miesteliu, kuriame buvo 37 sklypai ir 13 sąlyginių smuklių. Abipus turgaus aikštės, tikriausiai tai buvo išplatėjusi gatvės atkarpa, surašyta 20 sklypų (3 priklausė vaitui, 1 – vyndariui), Vilniaus gatvėje – 2 sklypai, „gatvėje į Alausų ežero pusę“ – vienas (batsiuvio), Anykščių gatvėje – 4, Bažnyčios – 5. Gatvėje į Piršeno ežerą buvo 3 sklypai, prie ežero – 4 daržai tų miestelėnų, kurie neturėjo daržų sodybose. Be to, dar buvo sklypų ir tarp Bažnyčios bei Anykščių gatvių, tačiau jų skaičius nenurodytas. Bažnyčia ir jurisdikos sodybos inventoriuje neapibūdintos.

Pagal šį dokumentą parengtoje retrospektyvinėje Balninkų plano schemoje (3 pav.) pažymėtos atitinkamos gatvių kryptys ir abipus aikštės bei gatvėse išsidėstę sklypai. Miestelis buvo linijinio plano kaip ir anksčiau, tai rodo, kad Valakų reformos metu jame nebuvo pritaikytas prekybos ir amatų centrums formuoti stačiakampis planas su kvadratine ar stačiakampe aikšte. Neaišku, ar tai padaryta dėl nepalankių gamtinių sąlygų, ar dėl to, kad Balninkai

<sup>23</sup> Довнар-Заполский М. Государственное хозяйство Великого Княжества Литовского при Ягеллоннах, Киев, 1901, т. 1, p. 353.

<sup>24</sup> Ochmański J. Biskupstwo wileńskie w średniowieczu (ustroj i uposażenie), Poznań, 1972, p. 104.

<sup>25</sup> LVIA, f. 1250, ap. 1, b. 2289, l. 1.

<sup>26</sup> Любавский М. Литовско-русский сейм, p. 481; Rimka A. Lietuvos visuomenės ūkio bruožai ligi Liublino unijos metų, Kaunas, 1925, p. 83.

<sup>27</sup> Jablonskis K. Istorija ir jos šaltiniai, Vilnius, 1979, p. 301; Lietuvos mokslų akademijos Vrublevskių bibliotekos Rankraščių skyrius, f. 20, b. 65.

nepripažinti potencialiu prekybos ir amatų centru, kuris būtų galėjęs formuotis pagal šio pobūdžio gyvenvietėms skirtą planą.

Daug kur nurodoma, kad XVI a. viduryje Žygimantas Augustas suteikė Balninkams magdeburgines savivaldos teises, bet šie duomenys, nesant juos įrodančių tiesioginių faktų, dabar laikomi nepatikimais.

B. Dundulio duomenimis<sup>28</sup>, Balninkuose 1557 m. buvo apsistojęs Žygimantas Augustas, vykdamas per Anykščius, Pieniūnis ir Kūpiškį į Livonijos pasienį, kur buvo dislokuota LDK kariuomenė.

Nepakanka tiesioginių duomenų tiksliau apibūdinti Balninkų komunikacinę ir ūkinę reikšmę XVI a. antroje pusėje, o esami duomenys fragmentiški ir aiškesnio vaizdo nesudaro. Težinoma, kad 1561 m. Livonijos atstovai iš Rygos į Vilnių keliavo per Jėlgavą, Baūskę, Saločius, Pāsvalį, Kūpiškį, Balninkus, Giedraičius, Pabėržę ir Riėšę.<sup>29</sup>

1585 m. Balninkų bažnyčioje pamaldos laikytos ir pamokslai sakomi lietuvių kalba.<sup>30</sup> Miestelis užfiksuotas 1595 m. Gerardo Merkatoriaus sudarytame LDK žemėlapyje, tačiau jo nėra 1613 m. žemėlapyje, kur nurodyti beveik vien miestai ir miesteliai.<sup>31</sup>

1567 m. Balninkai priklausė Giedraičių karūžijai.<sup>32</sup> Apie miestelėnų buitį šiek tiek duomenų pateikia J. Lavinskis, 1583 m. apsilankęs Balninkuose ir Žemaitkiemyje. Autorius nurodo, kad Balninkų bažnyčioje vienu metu buvę sutuokta 50 valstiečių porų, „*kurios gyveno iki tol be moterystės sakramento*“. Iš tikrųjų, matyt, buvę kiek kitaip: šios poros savo vestuves anksčiau buvo surengusios pagal senuosius papročius, o tik vėliau įformino bažnyčioje.<sup>33</sup>

Nors Balninkų dvaras priklausė didžiajam kunigaikščiui, tačiau, kaip ir daugelis kitų jo valdų, buvo įkeičiamas-nuomojamas bajorams. Ankstyviausieji duomenys apie tai yra iš XVI a. antrosios pusės; jie įrašyti Lietuvos Metrikoje. Iš įrašų matyti, kad 1570 m. valdovas nurodė savo vietininkui Astikui perleisti Balninkus Jeronimui Kvileckiui<sup>34</sup>, kuris dvarą ir miestelį laikė metus. 1571 m. Balninkai atiteko Bieliavskių giminei: tais metais valda buvo įkeista už 3 000 lenkiškų zlotų Steponui Bieliavskiui.<sup>35</sup> Šiam Knišino ir Augustavo seniūnui Balninkai pakartotinai išnuomoti 1574 ar 1576 m.<sup>36</sup> Nuo to laiko iki 1593 m. duomenų apie dvaro laikytojus nėra. Nuo 1593 m. iki 1597 m. dvarą laikė Augustinas Bieliavskis<sup>37</sup>, kuris tuo laikotarpiu pastatydino naują medinę bažnyčią senosios vietoje.<sup>38</sup> 1593 m. nuomos dokumente Balninkai vadinami miestu ir dvaru su valsčiumi (*deržava*).<sup>39</sup>

Nuo 1618 m. Balninkų dvarą su miesteliu laikė Kiškos.<sup>40</sup> 1623 m. Jonušas Kiška valdą išsinuomojo už 4 000 lenkiškų auksinų; 1631–1639 m. ją laikė Petras Piaseckis, o nuo 1641 m. – Vilhelmas Holčaras (Holčiuras).<sup>41</sup> To

<sup>28</sup>Dundulis B. *Lietuvos užsienio politika XVI a.*, Vilnius, 1971, p. 166.

<sup>29</sup>*Ten pat*, p. 176.

<sup>30</sup>Misius K., Šinkūnas R. *Lietuvos katalikų bažnyčios*, p. 199.

<sup>31</sup>Miškinis A. *Rytų Lietuvos miestai ir miesteliai*, p. 13.

<sup>32</sup>Wojtkowiak Z. *Powiat Giedrojcie*, p. 9.

<sup>33</sup>Jurginis J., Lukšaitė I. *Lietuvos kultūros istorijos bruožai*, Vilnius, 1981, p. 204.

<sup>34</sup>LVIA, LM-55, l. 21.

<sup>35</sup>LVIA, LM-53, l. 46–48.

<sup>36</sup>LVIA, LM-56, l. 53–56.

<sup>37</sup>LVIA, LM-76, l. 463–466; LM-78, l. 267–268; LM-83, l. 238; LM-84, l. 150.

<sup>38</sup>*Archiwum Wojewodskie w Krakowie, Archiwum Sanguszków*, sygn. 121.

<sup>39</sup>LVIA, LM-76, l. 463.

<sup>40</sup>LVIA, LM-95, l. 39–40.

<sup>41</sup>LVIA, LM-118, l. 226–227; *Archiwum Wojewodskie w Krakowie, Archiwum Sanguszków*, sygn. 121; sygn. 3921, p. 94.

meto dokumente pirmą kartą paminėtas malūnas. 1642 m. Balninkai vėl atiteko Jonušui Kiškai, iš jo B. Piaseckiui, dar vėliau – seniūnui V. Holčarui (Holčiorui).

Pereinant valdai iš rankų į rankas, buvo sudaromi jos inventoriai. Pagal tokį 1631 m. dokumentą miestelyje tesurašyta 16 namų, apie 100 gyventojų ir 12 smuklių, t. y. mažiau negu 1554 m. Tačiau pažymėta, kad renkasi turgus, kurio „rinkliavos atpirkėjas“ dvarininkui mokėjo 20 kapų grašių ir 6 statinaites medaus.<sup>42</sup> 1642 m. inventoriuje<sup>43</sup> pirmą kartą detaliau aprašyta dvaro sodyba. Iš miestelio pusės į ją galima buvo įvažiuoti pro senus medinius dengtus vartus. Sodyboje stovėjo 3 namai (vienas nebaigtas), 3 tvartai, 4 svirnai, vežiminė, kluonas ir salyklinė. Tik vienas ūkio trobesys buvo mūrinis.

1642 m. iš miestelyje anksčiau (1554 m.) išmatuotų 64 sklypų buvo užstatyti tik 23. Nors tai daugiau negu 1631 m., bet mažiau negu 1554 m., nors ir tuo metu ne visi išmatuoti sklypai buvo užstatyti. Neaišku, ar Balninkų sumažėjimas XVII a. pirmojoje pusėje siejamas su gaisru, epidemija ar dar kokia nors nelaimė. Juoba kad ir iš 17 klaiminių sklypų 1642 m. net 8 buvo tušti. Miesteliui buvę skirta 24 valakai žemės; veikė 13 sąlyginių smuklių (viena klebono).

1646 m. Vladislovas Vaza padidino Balninkų bažnyčios fundaciją.<sup>44</sup> Dokumente paminėta, kad pastatas stovi Bažnyčios gatvėje. Klebono jurisdikijoje buvo išikūrę 10 šeimų, iš jų 5 gyveno viename name, kitos – savo sodybose; viena šeima buvo siuvėjo. Mokykla ir špitolė nepaminėtos.

Nurodoma, kad per XVII a. vidurio LDK–Lenkijos karą su Rusija ir Švedija Balninkai nukentėjo, ir ne vieną kartą, o bažnyčia buvo sudeginta.<sup>45</sup> Kita vertus, 1676 m. ant kalno prie miestelio buvo „sena begriūvanti medinė bažnyčia su vienu altoriumi“, sena klebonija ir mokytojo namelis.<sup>46</sup> Taigi atrodytų, jog bažnyčia kare nenukentėjo, o prieš karą veikė ir parapinė mokykla. Kad bažnyčia galėjo būti sudeginta, neužsiminta ir 1679 m. parapijos inventoriuje<sup>47</sup>, kur surašytos 8 jurisdikijoje gyvenusių valstiečių šeimos; vėl paminėtas malūnas. Dokumente nėra žinių apie miestelio nuostolius kare, tačiau vargu ar jis jų išvengė (bent žmonių aukų per badą, marą ir epidemijas).

Atrodo, kad 1676–1679 m. pastatyta nauja bažnyčia<sup>48</sup>, o tą galėjo paskatinti ne tik pastatui galbūt pakenkęs karas, bet ir apskritai bloga jo būklė.

Balninkai pažymėti 1655, 1659 ir 1695 m. Lietuvos bei Lietuvos–Kurošo žemėlapiuose. Tai perša nuomonę, kad bendrame LDK per karą patirtų nuostolių kontekste miestelis galėjo būti ne visai sunykęs. Tiesioginių duomenų apie tai nesant, atitinkamą išvadą galima padaryti iš 1699 m. paštui išlaikyti mokesčių: Balninkai turėjo mokėti 20 auksinų, t. y. tiek pat kaip Ūnuškis, Karmėlava ir Máišiagalas.<sup>49</sup>

Nurodoma, kad XVIII a. pradžios LDK–Lenkijos kare su Švedija ir Rusija Balninkus sunaikino švedai.<sup>50</sup> Karo me-

<sup>42</sup> Alexandrowicz S. Miasteczka Białorusi i Litwy jako ośrodki handlu w XVI i w połowie XVII wieku, *Rocznik Białostocki*, Białystok, 1961, t. 1, p. 81–82, 100; Kviklys B. *Mūsų Lietuva*, t. 2, p. 497; Jurginis J. *Lietuvos valstiečių istorija*, Vilnius, 1978, p. 118.

<sup>43</sup> *Archiwum Wojewodskie w Krakowie, Archiwum Sanguszków*, sygn. 121.

<sup>44</sup> LVIA, f. 1671, ap. 4, b. 320, l. 15.

<sup>45</sup> LE, t. 2, p. 877; Kviklys B. *Mūsų Lietuva*, t. 2, p. 497; Kurczewski J. Stan kościołów parafjalnych w diecezji wilenskiej po najsciu nieprzyjacieliskiem 1655–1661, *Litwa i Rus*, red. J. Obst, 1912, t. 4, z. 2, p. 107; MLTE, t. 1, p. 155.

<sup>46</sup> LVIA, f. 694, ap. 1, b. 3970, l. 164; LE, t. 2, p. 877.

<sup>47</sup> LVIA, f. 1671, ap. 4, b. 320, l. 33.

<sup>48</sup> LVIA, f. 669, ap. 2, b. 232, l. 450; LVIA, f. 1671, ap. 4, b. 294, l. 32.

<sup>49</sup> *Акты издаваемые Виленскою Комиссией*, Вильна, 1875, e. 8, p. 289–292.

<sup>50</sup> LE, South Boston, 1984, t. 2, p. 100.

tu seniūnija buvo įkeista (nuo 1700 m. ją laikė Stanislovas Šolkovskis, nuo 1702 m. Zaranka, vėliau – Marikoniai).<sup>51</sup> 1738 m. iš Kristupo Marikonio ji atiteko Stanislovui Skarulskiui.<sup>52</sup> Teigiama, kad XVIII a. pirmojoje pusėje miestelyje tebuvo keli namai.<sup>53</sup> Tad atrodytų, jog gyvenvietės kaip ir nebuvo (ji nepaminėta nė viename seniūnijos įkeitimo dokumente). Kita vertus, neužsimenama, kad po karo būtų pastatyta bažnyčia. Vadinasi, ji išliko, ir dėl to reikėtų atsargiai vertinti nuorodą apie labai blogą XVIII a. pirmosios pusės Balninkų būklę.

Atrodo, kad iki XVIII a. vidurio miestelis atsikūrė, jei buvo kažkiek sunykęs XVIII a. pirmojoje pusėje. Iš dalies tai liudija 1765 m. duomenys: miestu vadintoje gyvenvietėje surašyti 24 dūmai, iš jų 7 bajorai ir kailiadirbys, kiti – baudžiauninkai.<sup>54</sup> Tarp miestelėnų paminėtos kelios Pociūnų pavardės, o užusienyje prie Gėliogalių kaimo – Jonas Miškinis. Dvaro smuklę nuomojo žydai; iš visų Balninkuose buvusių smuklių tais metais surinkta 33 auksinai mokesčių (Alantojė – 31, Kavárske – 115).<sup>55</sup>

Iki 1765 m. Balninkų bažnyčia buvo nugriauta, o 1769–1773 m. pastatyta nauja pagal tuometinio Anykščių ir Balninkų seniūno Jono Zyberko fundaciją.<sup>56</sup> Bažnyčios įrengimu rūpinosi klebonas kun. Tomas Polujanas. 1773 m. bažnyčia buvo pašventinta<sup>57</sup>, o 1775 m. prie jos – popiežiui leidus – įsteigta brolija.<sup>58</sup>

Nurodoma, kad 1777 m. miestelis degė<sup>59</sup>, tačiau apie nuostolius duomenų nepateikta.

1777 m. paminėta parapiinė mokykla, kurią tais metais lankė 11 miestelėnų ir valstiečių vaikų, 1781 m. – 31 (8 bajorų, 4 miestelėnų, 19 valstiečių), 1782 m. – 15 (10 bajorų, 1 miestelėnų, 4 valstiečių), 1783 m. – 18 (12 bajorų ir 6 valstiečių).<sup>60</sup> Specialaus mokyklos pastato nebuvo, vaikai rinkosi name.<sup>61</sup> 1781 m. parapijoje surašyti 1 873 gyventojai.<sup>62</sup> 1782 m. seniūnija mokėjo 1475 auksinus kvartos mokesčio.<sup>63</sup> 1784 m. miestelyje veikė 2 smuklės.<sup>64</sup>

1789 m. Balninkuose buvo 30 dūmų ir 169 gyventojai, dvaro sodyboje – 8 žmonės. Gyveno dar ir 13 žydų šeima, nuomojusi užvažiuojamą smuklę. Dirbo 2 amatininkai: audėjas ir batsiuovys.<sup>65</sup> 1790 m. surašyti 35 dūmai ir 213 gyventojų.<sup>66</sup>

1791 m. Ketverių metų seimui pradėjus atkurti 1776 m. panaikintas magdeburgines savivaldos teises ar iš naujo jas teikti, tuo ėmė rūpintis ir Balninkų miestelėnai. 1791 m. jie išsirinko miesto vaitą (rinkimuose dalyvavo 38

<sup>51</sup> LVIA, LM-148, l. 168–169; LM-150, l. 314; LM-170, l. 120–121.

<sup>52</sup> Ten pat.

<sup>53</sup> MLTE, t. 1, p. 155.

<sup>54</sup> LVIA, SA-18193, l. 42–43.

<sup>55</sup> LVIA, SA-3810, l. 119.

<sup>56</sup> LE, t. 2, p. 877. Nurodoma skirtinga statybos data: 1769 m. (LVA, f. 1671, ap. 4, b. 294, l. 32; LE, t. 2, p. 877), 1771 m. (LVIA, f. 669, ap. 2, b. 332, l. 448); 1773 m. (*Słownik geograficzny*, Warszawa, 1880, p. 302; *Elenchus omnium ecclesiarum et universi cleri. Provinciae ecclesiasticae Lituaniae*, pro A. D. 1940, p. 72; *Directorium horarum canonicarum et missarum pro dioecesi Telsensi in A. D. bisextilem MCMIV*, Vilnae, 1903, p. 176; Misius K., Šinkūnas R. *Lietuvos katalikų bažnyčios*, p. 200).

<sup>57</sup> LE, t. 2, p. 877; Misius K., Šinkūnas R. *Lietuvos katalikų bažnyčios*, p. 200.

<sup>58</sup> Lebedys J. *Lietuvių kalba XVII–XVIII a. viešajame gyvenime*, Vilnius, 1976, p. 166.

<sup>59</sup> LTE, t. 1, p. 596; MLTE, t. 1, p. 155.

<sup>60</sup> Wierzbowski T. *Szkoły parafjalne w Polsce i na Litwie, za czasow Komisji Edukacji Narodowej 1793–1794*, Kraków, 1921, p. 202; Lebedys J. *Lietuvių kalba...*, p. 166.

<sup>61</sup> Ten pat.

<sup>62</sup> Kurczewski J. *Biskupstwo Wileńskie*, Wilno, 1912, p. 290.

<sup>63</sup> Baliński M., Lipiński T. *Starożytna Polska*, Warszawa, 1886, t. 4, p. 229.

<sup>64</sup> LVIA, SA-3754, l. 141.

<sup>65</sup> LVIA, SA-3357, l. 12, 58–59; SA-3365, l. 4.

<sup>66</sup> LVIA, SA-4151, l. 84.



žmonės, iš jų tik 3 pasirašė elekcinių aktą, t. y. mokėjo rašyti), įpareigojo jį gauti savivaldos privilegiją.<sup>67</sup> Magdeburginės teisės Balninkams suteiktos 1792 m. kovo 20 d. kartu su herbu, kuriame buvo sidabrinė žvaigždė raudoname fone.<sup>68</sup>

Targovicos konfederacijai spaudžiant, o 1794 m. panaikinus Ketverių metų seimo nutarimus, Balninkai neteko magdeburginių teisių. Dar 1793 m. atsakė vykdyti ankstesnes prievoles dvarui, tad ir pasipriešinę, kad činšas būtų pakeistas lažu, valstiečiai bylinėjosi su seniūnu.<sup>69</sup>

Nurodoma, kad 1792 m. dvaro (gal seniūnijos?) kaimuose buvo 20 tremtinių kaimų.<sup>70</sup> 1797 m. nurodyta Balninkuose buvus 52 žydus vyrus<sup>71</sup>, tačiau tai abejotini duomenys. 1797 m. miestelyje rinkosi 3 atlaidai.<sup>72</sup>

Nėra duomenų, kurie liudytų, kad po trečiojo LDK–Lenkijos padalijimo ir valstybės likvidavimo 1795 m. Balninkuose būtų įvykę kokių nors permainų. XVIII a. pabaigoje veikė paparinė mokykla, kurią 1804 ir 1805 m. lankė 10 vaikų.<sup>73</sup>

1812 m. Napoleono armijai žygiuojant per Lietuvą, 2-ojo maršalo S. Udino ir 3-iojo maršalo M. Nėjaus korpusų maršrutai ėjo atokiau nuo miestelio, tad jis tiesioginių nuostolių tikriausiai nepatyrė. Kita vertus, žinant, kad tuo metu prancūzai plėšė ir nuniokojo kraštą, o dėl to daug kur kilo badas, ėmė plisti epidemijos, visa tai netiesiogiai galėjo paveikti ir Balninkus.

1812 m. Balninkų parapijos žemėlapyje (4 pav.)<sup>74</sup> miestelis, sprendžiant iš ežerų padėties, pavaizduotas išsidėstęs palei vieną gatvę kelyje iš pietų į šiaurės rytus. Bažnyčia su keturkampe aikšte šalia jos nurodyta buvusi miestelio viduryje. Tai liudija, kad žemėlapis gana netikslus.

1800–1830 m. bažnyčios inventoriuose ir vizitacijose beveik nėra papildomų duomenų apie klebono jurisdiką, palyginti su ankstesniais. 1830 m. „*į kairę per 15 žingsnių nuo bažnyčios fasado*“ stovėjo 4 tarpsnių varpinė, miestelyje buvo 7 nuomojami juridikos pastatai.<sup>75</sup>

Atrodo, kad XIX a. pradžioje Balninkų dvaro savininkas buvo O. Sangovičius; paskui valda (tad ir miestelis) atiteko J. Sokolovskiui, 1831 m. sukilimo metu – P. Sokolovskiui.<sup>76</sup> Kadangi dvarininkas dalyvavo sukilime, kuri numalšinus išvyko į užsienį, 1832 m. dvaras buvo konfiskuotas ir paimtas į valstybės išdą. 1832–1848 m. vykdant liustraciją, sudarytas dvaro sodybos inventorių, kuriame aprašytas „*senas medinis rūmas*“, seni ūkio trobesiai ir dvi dvarui priklausiusios smuklės – viena „*visai sena*“ šalia miestelio, kita – atokiau nuo jo.<sup>77</sup> Liustracijos metu – 1842 m. – sudaryti Balninkų ir dvare buvusių kaimų planai.<sup>78</sup>

1842 m. „*valdiško miestelio*“ plane (5 pav.) užfiksuota teritorija į šiaurę ir rytus nuo Alaušų ir Piršeno ežerų bei „*valdiško Balninkų kaimo pievų ir ganyklų*“. Į miestelį suėjo 4 keliai; du jų buvo Alaušų ežero rytų krante – atėjo iš pietų pusės nuo Žėlvos ir iš šiaurės vakarų, iš Karališkių kaimavietės. Dar vienas kelias – iš Alantos – įsijungė į miestelio pagrindinės gatvės šiaurės šoną, o iš Čerėškų kaimavietės – į šios

<sup>67</sup> LVIA, SA-5147, l. 679–682.

<sup>68</sup> Herbarz Litewski. Herby miast, *Litwa i Ruś*, red. J. Obst, Wilno, 1912, t. 2, z. 1, p. 49.

<sup>69</sup> Lietuvos TSR istorijos šaltiniai, t. 1, p. 285–286.

<sup>70</sup> LE, t. 2, p. 879.

<sup>71</sup> Ten pat, p. 877.

<sup>72</sup> LVIA, f. 669, ap. 2, b. 332, l. 446.

<sup>73</sup> Kurczewski J. *Biskupstwo Wileńskie*, p. 290.

<sup>74</sup> LVIA, f. 525, ap. 8, b. 1582.

<sup>75</sup> LVIA, f. 669, ap. 2, b. 332, l. 424, 426.

<sup>76</sup> LVIA, f. 515, ap. 6, b. 42, l. 1.

<sup>77</sup> Ten pat, l. 165–168.

<sup>78</sup> LVIA, f. 525, ap. 8, b. 1337, l. 3, 101.



4 pav. 1812 m.  
parapijos žemėlapis

gatvės rytų galą. Nė prie vieno iš šių kelių nebuvo miestelėnų sodybų. Visos jos išsidėstė pagrindinėje gatvėje tarp bažnyčios ir Alaušų ežero, kaip ir anksčiau formuodamos raiškiai linijinį Balninkų planą. Gatvė dėl joje anksčiau vykusios prekybos buvo nevienodai išplatėjusi. Plačiausia jos dalis buvo vakarų gale prie Alaušų ežero; čia artimos trikampiui formos išplatėjimo viduryje pažymėtas neišskios paskirties trobesys. Abipus pagrindinės gatvės buvo 17 sklypų (šiaurės pusėje 10, pietų – 7). Sklypų ribos taisyklingos, nesiderino net su kelio į Ąlantą

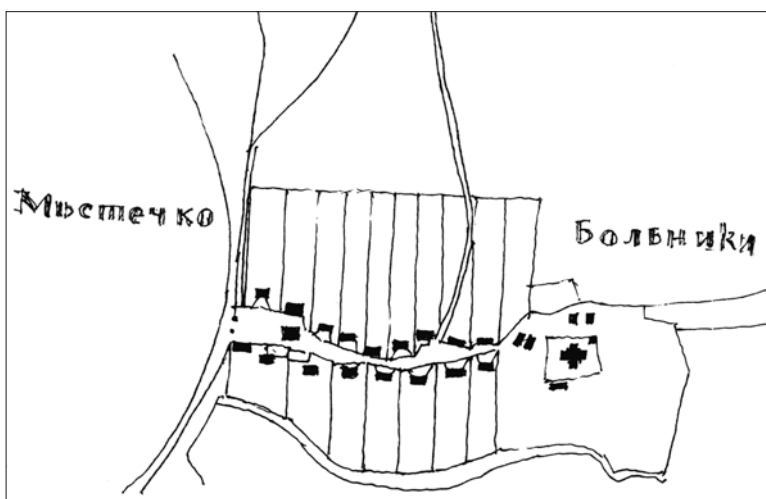

5 pav. 1842 m.  
miestelio tikrosios  
būklės projektinis  
planas

trasa. Tai turbūt rodo, kad jos suplanuotos ar reguliuotos per iliustraciją. Matyt, pagal šį planą buvo numatyta kiek patiesinti ir kitą kelią į šiaurę – Alantos bei Karališkių link. Klebono jurisdikijoje, kuri užėmė nemažą plotą miestelio rytų gale, tarp kelio iš Čereškų kaimavietės ir Piršeno ežero, pavaizduota bažnyčia ir 7 pastatai. Kryžiaus plano bažnyčia stovėjo pagrindiniu fasadu į šiaurę, šventoriaus rytų kampą užėmė varpinė. Visi miestelėnų namai išsidėstė šonu į gatvę. 1841 m. Balninkų parapijoje gyveno 3 503 žmonės, iš jų tik 291 mokėjo skaityti.<sup>79</sup>

1851 m. Balninkų valdiško dvaro plane (6–7 pav.)<sup>80</sup> miestelis pažymėtas beveik taip pat kaip ir 1842 m., tačiau jame yra jau ir naujai suplanuotos kaimavietės (Balninkėliai, „Januvka“, Pābaldonė (?) ir kt. 1851 m. dvaro geometriniame inventoriuje surašyta 17 miestelio gyventojų šeimų (Aklūšės kaimavietėje – Adomo Miškinių).<sup>81</sup> Miestelyje matyti visu ilgiu išplatinta pagrindinė gatvė.

XIX a. viduryje vykdant Balninkų dvaro iliustraciją, dvaro sodyboje numatyta „Ferma“ ir sudarytas šios sodybos trobesių bei miestelio dalies ties Alaušų ir Piršeno ežerų sąsmauka pastatų tikrosios būklės planas (8 pav.).<sup>82</sup> Dvaro iliustracija 1854 m. buvo pateikta tvirtinti.<sup>83</sup> Maždaug tuo metu šalia miestelio galėjo būti pastatytas akmens mūro grūdų magazinas.

1854 m. valdiško dvaro inventoriuje užfiksuota 17 miestelėnų šeimų, keli užusieniai<sup>84</sup> (vienas jų – Miškinių užusienis, matyt, buvo dvaro žemėje ties Alaušų ir Piršeno ežero sąsmauka; valstiečių Adomo ir Gabrieliaus Miškinių pavardės paminėtos ir Aklūšės kaime).

1863 m. miestelyje buvo 19 namų su 237 gyventojais.<sup>85</sup> 1867–1868 m. Kauno gubernijoje tikrinant, ar miesteliais vadintos gyvenvietės turi tokią teisę, konstatuota, jog apie Balninkų miestelio steigimą duomenų nėra, o miesteliu jis vadinamas „pagal legendą“ ir todėl, kad yra bažnyčia.<sup>86</sup>

XIX a. antroje pusėje Balninkai padidėjo atsikėlus žydų, kurie apie 1870 m. pasistatydino medinę sinagogą Alaušų ežero rytų kranto aukštumoje, į vakarus nuo pagrindinės gatvės išplatėjusios dalies.

Apie 1885 m. miestelyje buvo 334 gyventojai, bažnyčia, sinagoga, špitolė, 2 krautuvės ir 2 smuklės.<sup>87</sup> Apie 1893 m. įsteigta miestelio valdyba.<sup>88</sup> 1897 m. surašyti 576 žmonės (255 žydai).<sup>89</sup>

1903 m. Balninkuose nurodyta buvus 544 gyventojus.<sup>90</sup> 1905 m. vykstant revoliucijai, iš miestelio valstybinės liaudies mokyklos buvo pašalinti rusai mokytojai.<sup>91</sup>

Visai susenus medinei Balninkų bažnyčiai<sup>92</sup>, 1905 m. pradėta rūpintis statyti naują mūrinę. 1906 m. inž. Michailas Dubovikas parengė dvibokštės kryžiaus plano neoromaninės-neogotikinės architektūros formų bažnyčios projektą, kuris 1906 m. balandžio 7 d.

<sup>79</sup> Lukšienė M. *Lietuvos švietimo istorijos bruožai XIX a. pirmoje pusėje*, Kaunas, 1970, p. 474.

<sup>80</sup> LVIA, f. 525, ap. 2, b. 756; f. 525, ap. 2, b. 751.

<sup>81</sup> LVIA, f. 525, ap. 2, b. 753, l. 30–31, 66.

<sup>82</sup> LVIA, f. 525, ap. 3, b. 88.

<sup>83</sup> *Kauno apskrities archyvas* (toliau – KAA), f. 62, ap. 4, b. 149.

<sup>84</sup> LVIA, f. 525, ap. 8, b. 1260, l. 14, 20–21.

<sup>85</sup> Географический словарь Российской империи, t. 1, p. 294.

<sup>86</sup> KAA, f. 49, ap. 1, b. 9041, l. 21.

<sup>87</sup> *Волости и важнейшие селения Европейской России. Губернии Литовской и Белорусской областей*, СПб, 1886, p. 39.

<sup>88</sup> *Ковенская губерния за время 1843–1893 г.*, Ковна, 1893, p. 40.

<sup>89</sup> *Населенные места Российской империи*, ред. Н. Тройновский, СПб, 1905, p. 90; *Европейская энциклопедия*, СПб, t. 5, p. 572.

<sup>90</sup> *Памятная книжка Ковенской губернии на 1904 год*, Ковна, 1903, II отд., p. 19.

<sup>91</sup> Tyla A. *1905 metų revoliucija Lietuvos kaime*, Vilnius, 1968, p. 234.

<sup>92</sup> LVIA, f. 669, ap. 3, b. 3074, l. 5.

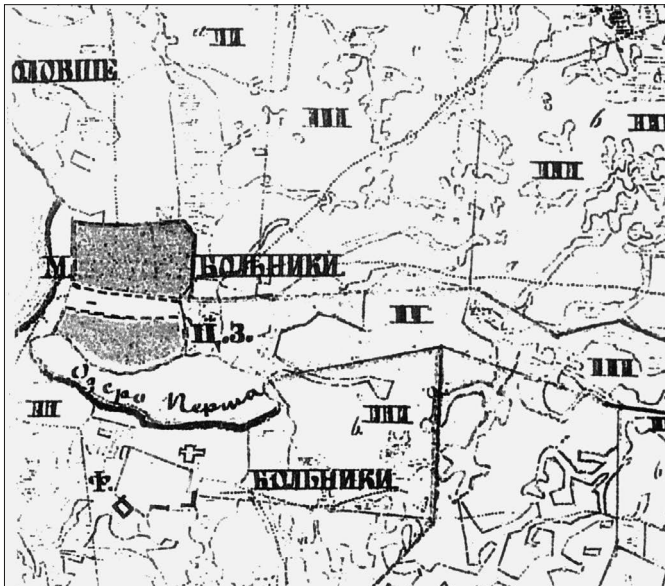
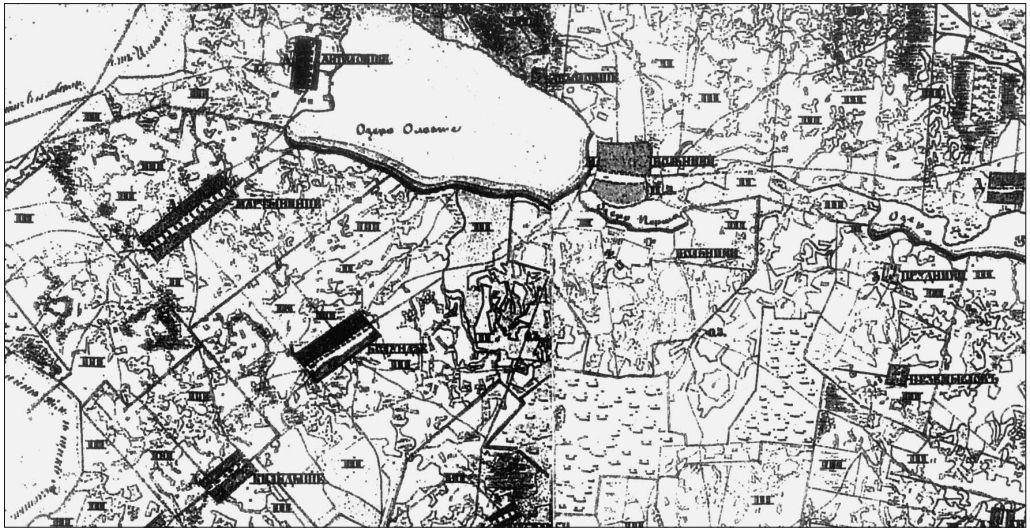

6 pav. 1851 m. valstybinio dvaro dalies planas

7 pav. 1851 m. valstybinio dvaro dalies fragmentas

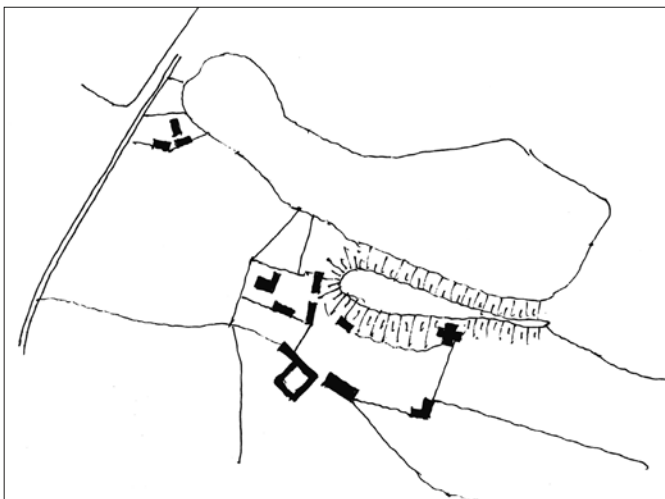

8 pav. XIX a. vidurio dvaro sodybos tikrosios būklės planas



9 pav. Bendras  
miestelio vaizdas  
potvynio metu.  
Apie 1925 m.



10 pav. Miestelio  
vaizdas iš lėktuvo.  
1932 m. Iš autoriaus  
archyvo

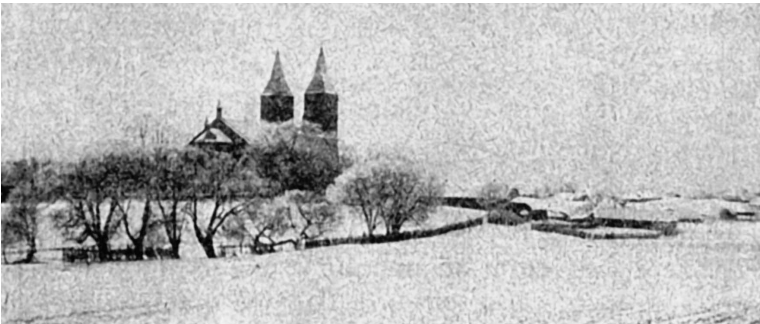

11 pav. Bažnyčios  
ir miestelio vaizdas  
iš rytų pusės.  
Apie 1932 m.

su sąmata (17 116,57 rb) pateiktas tvirtinti.<sup>93</sup> Bažnyčios statybai aukėjo bajorai Anupras Makarskis (4 000 rb) ir Artūras Dikonas (? 1 000 rb); 5 000 rb surinko parapijiečiai; už 7 000 rb tuo metu jau buvo nupirkta statybinių medžiagų.<sup>94</sup> 1907 m. rugpjūčio 31 d. duotas statybos leidimas, 1910 m. pastatas baigtas. Jo projektavimu ir statyba iš pradžių rūpinosi Balninkų klebonas kun. Vėžys, vėliau – kun. Adomas Jusius.<sup>95</sup>

Ankstesnė bažnyčia pagrindiniu fasadu buvo atkreipta į šiaurę, naujoji – į vakarus. Tai labiau susiejo bažnyčią su miestelio sodybomis ir tarsi užbaigė atvirą nuo Alaušų ežero gatvės erdvę. Stambus dvibokštis pastatas tapo pagrindine Balninkų ir apylinkės dominante (9–11 pav.).

Balninkų schema užfiksuota 1912–1914 m. Vokietijos kariuomenės generallinio štabo žemėlapyje (12 pav.).<sup>96</sup> Mies-

<sup>93</sup> *Ten pat*, l. 1; Центральный государственный исторический архив России, Санкт Петербург, ф. 821, ар. 125, б. 2109, л. 1–2.

<sup>94</sup> *Ten pat*, l. 1.

<sup>95</sup> *LE*, t. 2, p. 879; Kviklys B. *Mūsų Lietuva*, t. 2, p. 497; V. Rakausko duomenys; Misius K., Šinkūnas R. *Lietuvos katalikų bažnyčios*, p. 200.

<sup>96</sup> *Karte der westlichen Rußlands*, Q 20, Kowarßk.



12 pav. 1912–  
1914 m. žemėlapis  
fragmentas

telyje nurodyta buvus 89 kiemus (šeimas). Jo užstatytas plotas nebuvo padidėjęs – sodybos vis dar išsidėstė palei vieną gatvę nuo Alaušų ežero rytų kranto iki bažnyčios. Piršeno ežero pietų krante pažymėta dvaro sodyba.

Pirmojo pasaulinio karo metu Balninkai beveik nenukentėjo. 1915 m. pavasarį pradėjusi puolimą, Vokietijos kariuomenė miestelį užėmė tų metų rudenį. Buvo apiplėšta bažnyčia, iš jos išgabenti varpai ir vargonai.<sup>97</sup> Okupacijos metais miestelio ir apylinkės gyventojai labai vargo; galvijai, grūdai ir kitas turtas ne kartą buvo rekvizuotas, žmonės prievarta imami įvairiems darbams, suvaržytos jų teisės ir asmeninė laisvė.

1918 m. vasario 16 d. paskelbus atkurta Lietuvos nepriklausomybę ir prasidėjus kovoms už ją, Balninkus 1919 m. sausį užėmė Raudonosios armijos Internacionalinės brigados daliniai; dar 1918 m. pabaigoje vietos bolševikų sukurtas revkomas veikė iki 1919 m. kovo ar balandžio mėnesio<sup>98</sup>, kai jo nariai pasitraukė su Lietuvos kariuomenės stumiamais sovietų daliniais. Nepriklausomybės kovų metu miestelis gana ilgai buvo aktyvių veiksmų su lenkais zonoje; lenkų daliniai Balninkus buvo užėmę, tačiau Lietuvos kariuomenė 1920 m. birželį juos išstūmė.<sup>99</sup>

1918 m. lapkričio 13 d. Lietuvos vyriausybei paskelbus atsišaukimą, raginusį kurti vietos valdžios organus, Balninkuose buvo įsteigta valsčiaus valdyba, kuriai skirtas tuo metu jau nenaudotas grūdų magazinas.<sup>100</sup> Pagal 1919 m. liepos 27 d. Apskričių sienų ir jų centrų įstatymą Balninkų valsčius liko Ukmergės apskrityje.<sup>101</sup>

1921 m. vyskupas Pranciškus Karevičius konsekrovo Balninkų bažnyčią.<sup>102</sup>

1923 m. Lietuvos gyventojų visuotinio surašymo metu miestelyje buvo 111 kiemų ir 614 gyventojų, dvaro sodyboje – 6 kiemai ir 37 žmonės.<sup>103</sup>

<sup>97</sup> Miškinis V. Balninkai, *Žiburėlis*, 1932, nr. 4 (279), p. 64.

<sup>98</sup> Maksimaitienė O. *Lietuvos istorinė geografija ir kartografija*, Vilnius, 1995, p. 29–30, žemėlapis; MLTE, t. 1, p. 155.

<sup>99</sup> Maksimaitienė O. *Lietuvos istorinė geografija...*, p. 40.

<sup>100</sup> Miškinis V. Balninkai, p. 64; V. Rakausko duomenys.

<sup>101</sup> Maksimaitienė O. *Lietuvos istorinė geografija...*, p. 25–26.

<sup>102</sup> Misius K., Šinkūnas R. *Lietuvos katalikų bažnyčios*, p. 200.

<sup>103</sup> *Lietuvos apgyventos vietos*, Kaunas, 1925, p. 345.

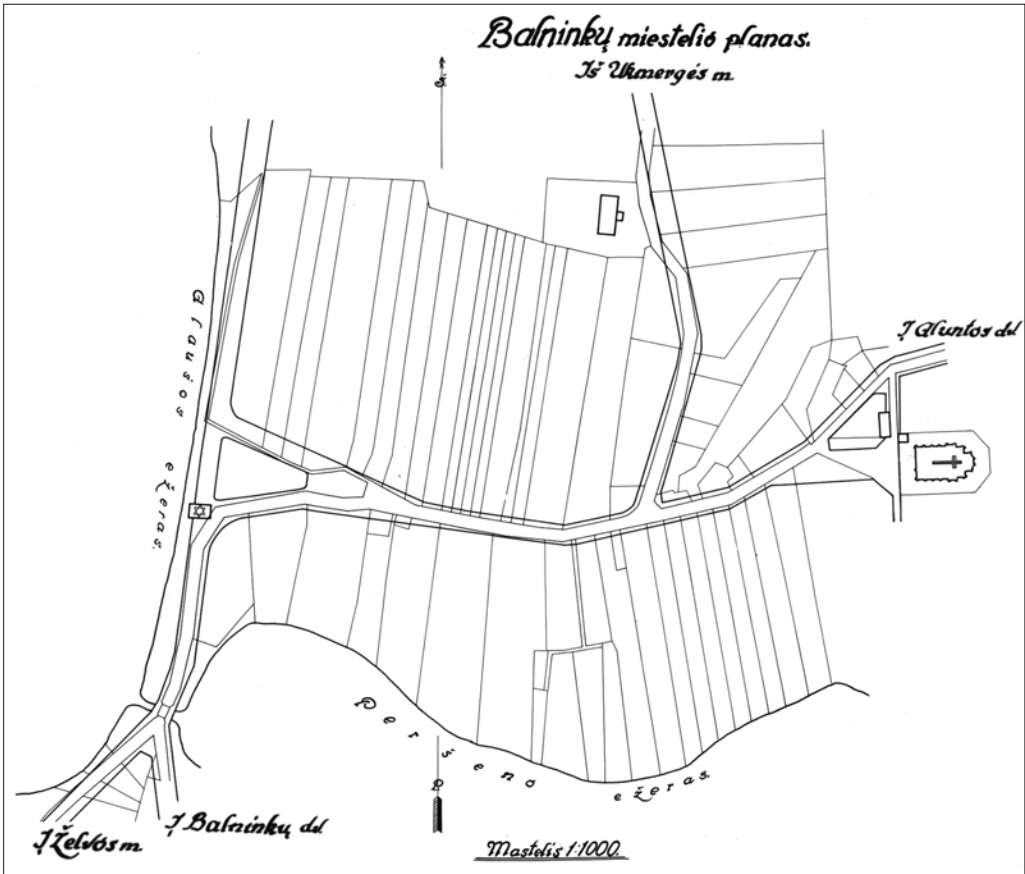

1928 m. Balninkų centre iškilo betoninis Nepriklausomybės paminklas, įsteigta ūkininkų kredito draugija.<sup>104</sup>

Vykdamas Lietuvos žemės reformą, 1929 m. pradėti Balninkų dvaro parceliacijos darbai (matininkas J. Bučius). Kaziui Steikūnui priklausiusiam dvare tuo metu buvo 292 ha žemės.<sup>105</sup> Dvarininkui palikta 150 ha, jo sūnui Jonui Steikūnui, kuris savanoriu dalyvavo Lietuvos nepriklausomybės kovose, skirta 80 ha. Kita žemė išdalyta pradžios mokyklai, kapinėms, šaulių būriui ir 61 dvaro kumečiui, bežemiui ir mažžemiui – nuo 0,2 iki 1,5 ha. 1931 m. dvaro parceliaciją baigė matininkas E. Daujotis.

1932–1934 m. miestelyje buvo 616 gyventojų (142 žydai), 97 namai (3 mūriniai), 2 km negrištų gatvių. Veikė 8–9 krautuvės (7 – žydų) ir degtinės monopolis, 2 pradinės mokyklos (lietuvių ir žydų, kuri buvo išikūrusi sinagogoje; 150 mokinių), paštas (nuo 1932 m.), dvi salės (valsčiaus ir parapijos), smulkaus kredito draugija ir vartotojų bendrovė „Varpa“.<sup>106</sup> Buvo kelių tautinių ir religinių visuomeninių organizacijų skyriai. Ketvirtadieniais rinkosi turgus.<sup>107</sup>

Tuo metu apibūdinant miestelį, konstatuota, kad jis „kuklus, nedidžiukas“,

13 pav. 1937 m. miestelio tikrosios būklės projektinis planas

<sup>104</sup> Miškinis V. Balninkai, p. 64; LE, t. 2, p. 877–878.

<sup>105</sup> LVIA, f. 1250, ap. 3, b. 8263, l. 1–2, 26.

<sup>106</sup> LE, t. 2, p. 877–878; Miškinis V. Balninkai, p. 63–64.

<sup>107</sup> *Misijų kalendorius 1935 metams*, Kretinga, p. 136; *Kalendorius 1937 m.*, Šiauliai, p. 8.

tačiau gali „pasididžiuoti... gražiomis apylinkėmis ir ežerais“, kuriuose „sugaunama nemažai žuvų“; pabrėžta, kad „kas metai Alaušų ežeras slenka Balninkų link... pavasarį ir rudenį sudarydamas didelį pavojų paežerio gyventojams“.<sup>108</sup>

Dar 1929 m. Lietuvoje pakeitus statybos įstatus ir leidus griauti blogos būklės ir vaizdo pastatus ar jų dalis<sup>109</sup>, 1933–1935 m. miestelyje nugriauta keliolika įvairios paskirties trobesių.<sup>110</sup> Maždaug tuo metu išgrįsta akmenimis pagrindinė Karininko Prano Telksnio gatvė.

Atrodo, kad prieš 1937 m. Balninkuose buvo gaisras; iš „žydo kepyklos“ per kamina išsiveržusi ugnis sunaikino maždaug pusę miestelio (jo vakarų dalį).<sup>111</sup>

1937 m. parengtas ir patvirtintas Balninkų tikrosios būklės – projektinis planas (13 pav.).<sup>112</sup> Jame nenumatyta keisti valdų ribų, tačiau išplatintos ir šiek tiek patiesintos gatvės. Didžiojoje pagrindinės gatvės atkarpoje (vakarų dalyje) dar buvo likusi šios gatvės išplatintą pavidalą nuo seno turėjusi turgaus aikštė; rytų dalyje gatvę susiaurinus, aikštė gerokai sutrumpėjo. Nedidelė aikštė suplanuota priešais bažnyčia. Plane tepažymėti 5 pastatai (iš jų bažnyčia su varpine, valsčiaus valdyba ir sinagoga); miestelėnų namų sklypuose nėra.

1938 m. pradėtas rengti Karininko Prano Telksnio gatvės projektas<sup>113</sup> iki 1940 m. pirmosios sovietų okupacijos nebuvo baigtas.

<sup>108</sup> Miškinis A. Balninkai, p. 62–63.

<sup>109</sup> Miškinis A. *Lietuvos urbanistika: istorija, dabartis, ateitis*, Vilnius, 1991, p. 78–79.

<sup>110</sup> KAA, f. R-18, ap. 6, b. 243.

<sup>111</sup> V. Rakauskos duomenys.

<sup>112</sup> Novickis A. 1937 m. statybos reikalai, *Savivaldybė*, 1938, sausis, nr. 1 (36), p. 25; KAA, f. R-18, ap. 3, b. 281.

<sup>113</sup> *Architektūros ir statybos instituto Urbanistikos sektoriaus archyvas*.



## Respublikos laisvam Balninkų miestui, esančiam Vilniaus vaivadijoje, Vilkmergės apskrityje, Teisių Atnaujinimo Diplomas, arba Privilegija

Iš lenkų kalbos vertė Birutė Mikalonienė

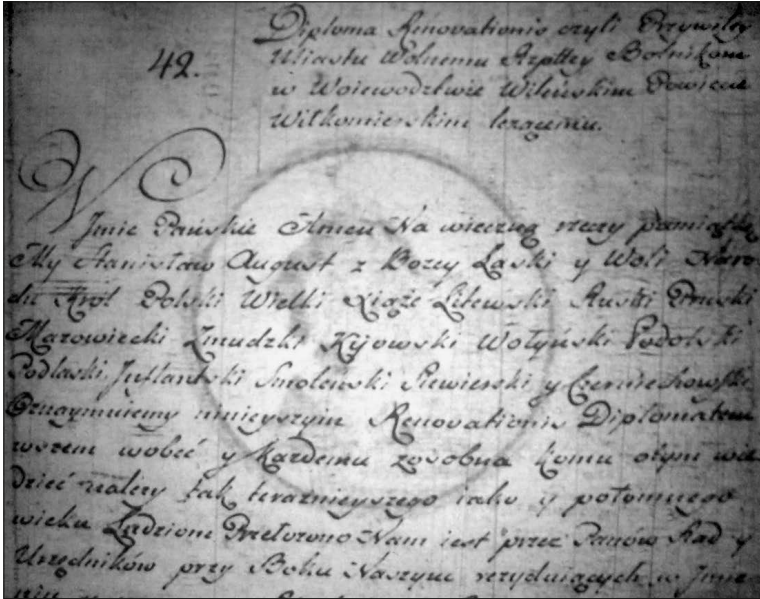

Atnaujinimo Diplomo  
pradžia

Dievo vardu, amen. Mes, Stanislovas Augustas, Dievo Malone ir Tautos Valia Lenkijos Karalius, Didysis Lietuvos, Rusios, Prūsijos, Mazovijos, Žemaitijos, Kijevo, Volynės, Podolės, Palenkės, Infliantų, Smolensko, Seversko ir Černigovo kunigaikštis, šiuo Atnaujinimo Diplomu amžinam atminimui pareiškiu visiems kartu ir kiekvienam atskirai, kam tai reikia žinoti, esamiems ir būsimiems žmonėms, kad Ponų taryba ir tarnautojai, šalia Mūsų reziduojantys, kilniųjų Burmistro, Seniūno, Tarėjų vardu visų Mūsų Balninkų miesto žmonių gerovei Mums įrodė, kad Balninkų miestas, esantis Vilniaus vaivadijoje, Vilkmergės apskrityje, Šviesiausųjų Mūsų Pirmtakų laikais buvo miestas ir turėjo jam suteiktas laisves. Mums buvo pateikti Balninkų seniūnijos tūkstantis penki šimtai penkiasdešimt ketvirtųjų metų bei Šviesiausiojo Mūsų Pirmtako Augusto Antrojo tūkstantis septyni šimtai dvidešimt antrųjų metų lapkričio dvidešimt ketvirtosios dienos revizijos aktai. Taip pat tūkstantis septyni šimtai devyniasdešimt pirmųjų metų gruodžio trisdešimt pirmąją dieną iš LDK Metrikos knygų pateiktas Kontraktas, kuriame tiksliai apibūdinama miesto būklė ir aprašyta miestiečių turima žemė. Paskui buvo kreiptasi į Mus, kad, pasinaudodami Aukščiausiaja Valdžia, kurią Mums suteikia Valstybė, ir remdamiesi dabartiniame Seime priimta Konstitucija dėl miestų, pavadinta „Mūsų Respublikos Valstybių laisvieji karališkieji miestai“,

kuria Mums leidžiama ne tik seniems miestams atnaujinti privilegijas, kad jie neišnyktų, bet ir naujai teikti Karaliui priklausančiose žemėse susikūrusioms laisvųjų žmonių gyvenvietėms, kurios atrodo taip gerai, kaip miestai, kad Mūsų Karalius tokiai gyvenvietei gali suteikti vietos privilegiją, net ir žemės, o visiems miestams, kurie iš tiesų jau buvo miestai, pripažinti, kad miestams ir miestiečiams priklausanti žemė, laukai, sklypai ir šalia esantys plotai būtų paveldimi, nes tai numatyta Konstitucijoje. Gegužės trečiąją dieną išleistas Valdžios Įstatymas visiems miestams garantuoja teismo jurisdikciją, jeigu miestas yra pateikęs atitinkamus įrodymus, kad neabejotinai jame daugėja laisvų žmonių, kad jis, kaip laisvas ir privilegijuotas miestas, moka Respublikai mokesčius, stengiamasi suteikti miestui tinkamą išvaizdą ir padaryti jį gražesnę ir didesnę. Tokiam [miestui] atnaujinamos Privilegijos, arba Diplomas, patvirtinantis jo tikrai turimą žemę ir šį miestą jungiantis su kitais Respublikai nustatytus mokesčius mokančiais laisvais miestais. Remiantis dabartiniame Seime priimta Konstitucija, leidžiama laisvai rinkti Magistratą ir Teismo jurisdikcijai priklausančius asmenis. Visas svetimas dvasines ir pasaulietines jurisdikas, esančias šiame mieste, išlaisvinti nuo bet kokių Vaivadijos žemės teismų ir padaryti jas pavaldžias Balninkų Magistrato jurisdikcijai, išlaisvinti šias jurisdikas nuo savivališkai primestų prievolių, suteikti joms visas laisves, leisti naudotis laisviems miestams darančia globa ir privilegijomis. Maloningai atsižvelgę į šį prašymą, remdamiesi visuomenės įstatymais ir pirma minėtomis dabartinio Seimo priimtomis konstitucijomis dėl miestų, Mes, Karalius, sutinkame minėtam Balninkų miestui grąžinti ankstesnes laisves ir privilegijas, garantuoti teisę į jas laisviems žmonėms, besiverčiantiems amatais, vadinasi, padidinti miesto gerovę ir tvarką ir ilgainiui padidinti Respublikos pajamas. Pripažinus minėtą Balninkų miestą laisvą, laisvais laikomi ir visi šio miesto piliečiai, tiek dabar gyvenantys, tiek ir apsigyvensiantys ateityje, – ne baudžiauninkai, bet piliečiai, ginami miesto teisių. Šio miesto žemę, kurioje jie įsikūrę, jų namus, kaimus ir teritorijas, kada nors kitiems miestams priklausiusias, dabar, remdamiesi įstatymais, laikome jų paveldima nuosavybe. Tai neturi sutrikdyti čia aptariamo Balninkų miesto piliečių, tiek bajorų kilmės, tiek ir miestiečių, pradėtų ir nebaigtų reikalų. Žmonės, užsiimantys prekyba arba amatais, smuklininkai bei kitkuo besiverčiantys, tie, kurie dabar šiame mieste turi nekilnojamojo turto arba įsigis jo ateityje, nepaisant jų kilmės, profesijos, papročių, priklauso miesto jurisdikcijai ir vietiniam šio miesto Magistratui. Mes norime, kad visi jie mokėtų lygius mokesčius, turėtų tas pačias laisves ir privilegijas, kurias, remiantis naujai priimtu miestų įstatymu, Vaivadijos žemės jurisdikcija turi perleisti miestui. Nė vienas šio miesto pilietis savo reikalu nesikreips į jokią kitą svetimą ar pilies teisimą ir nebus jam atsakingas, tik, remdamasis dabar priimtu įstatymu dėl miestų, kreipsis į miesto įstaigą – šiame mieste gyvenančių piliečių išrinktą teisimą. O jeigu kas nenorės sutikti su Balninkų miesto teismų dekretais, turės teisę į Apeliacinius Vilniaus

miesto teismus, kuriems priklauso Vilkmergės apskrities miestai, arba į Mūsų LDK žemės teismų asesorius. Teismai įstatymuose yra suskirstyti pagal rūšis. Tuo tarpu miesto įstaiga ir teismas bei visas Balninkų miestas niekam kitam, tik Mums ir Mūsų dvarų asesorių teismams bus atsakingas tiek teismų, tiek miesto valdymo klausimais, jiems ši Privilegija skirta, vadovaujantis išrašais ir tarnybiniais raštais. Mes suteikiame šiam miestui herbą, kuris čia nupieštas, tai yra sidabrinę žvaigždę raudoname fone. Šį herbą leidžiame vartoti miesto antspauduose ir visuose ženkluose. O kokios bus duoklės už miesto žemę, remiantis įstatymais, nuspręš Mūsų LDK dvarų teismų asesoriai. Laikydami teismo sprendimų, remdamiesi dabartinio Seimo priimtais įstatymais, jie nuspręš, kokius reikės mokėti piniginius mokesčius. Juos šio miesto Magistratas surinks iš piliečių ir, kaip reikalauja įstatymai, sumokės, ir už visas miestui atiduotas duokles atsiims kvitus. Be minėtų duoklių, visiems privalomus mokesčius, dėl kurių jau yra arba bus priimtas įstatymas, miestas privalės sumokėti į Respublikos išdą. Šiam miestui galioja visos laisvės ir privilegijos, kurias Valstybės įstatymai garantuoja laisviems miestams. Taip pat norime, kad laisvas Balninkų miestas įvykdytų visus privalomus Aukščiausiųjų Valdžių reikalavimus, kad laikytųsi visų Valstybės įstatymų, būtent Seimuose priimtų konstitucijų. Taip Balninkų miesto piliečiams suteikiame Magdeburgo teises, išpėdami, kad niekas negali sutrukdyti jas turėti ir didesniai pasitikėjimui išakėme šį Diplomą, Mūsų ranka pasirašytą, patvirtinti LDK antspaudu. Duota Varšuvoje 28-aisiais Mūsų valdymo, 1792-aisiais Viešpaties metais kovo mėnesio 20-ąją dieną

Karalius Stanislovas Augustas.

LVIA, f. 389, saugojimo vieneto Nr. 556, l. 176–180.

## Kryžiuočiai niokoja Balninkus ir jų apylinkes

Julius Aukštaitis

Bálninkai, būdami prie Vilniaus–Rygės prekybos kelio, kuris paminėtas Gedimino laiškuose, ne kartą buvo niokojami kryžiuočių iš Livonijos. Nuožnias kovas su atėjūnais liudija gynybiniai Bálninkų, Daubáriškių, Pérkalių, Vargūlių, Váliškių piliakalniai. Žinių apie kryžiuočių plėšikavimą, vaikų ir senelių žudymą, darbingų žmonių išsivarymą nelaisvėn, sodybų ir javų naikinimą ugnimi randame Livonijos kronikose ir kituose istorijos šaltiniuose. Iš jų žinome, kad Balninkai buvo užpulti ir niokojami Livonijos ordino mažiausiai du kartus: 1373 ir 1375 m. Ne visi kryžiuočių antpuoliai yra užregistruoti, ne visus juos žinome. Peržiūrėjęs istorinius dokumentus, norėčiau parašyti skaitytojui apie XIV a. pabaigos neramius laikus, kada vokiečių ordinas, laiminamas popiežiaus, plėsdamas savo teritoriją, krikščionybę į Lietuvą nešė ant kruvinų kalavijų ašmenų.

XIII a. pradžioje popiežius Inocentas III, pastebėjęs, kad dvasinis kalavijas (krikščionybės skelbimas pamokslais) netikėliu (pagonių) krašte mažai duoda vaisių, prie jo pridėjo matomąją kalaviją, Kristaus karių ordiną. 1202 m. Livonijoje jis įsteigė Kalavijuočių ordiną (ordinas – viduramžių katalikų riterių pusiau vienuoliško pobūdžio organizacija). Religinį riterių ordinų svarbiausias tikslas buvo užgrobti ir kolonizuoti svetimas žemes. Šventasis tėvas matė, kad be pagalbos ordinui pagoniška Lietuva nebus įveikta, o paskui išsaugota. Todėl popiežius priėmė įsteigtąjį ordiną į apaštalo šv. Petro ir savo globą ir pavedė jam laikytis Bažnyčios karių taisyklių.<sup>1</sup>

Apie pasiruošimą kryžiaus žygiams Vokietijoje išlikusios sąskaitų knygos pateikia žinių. Smulkiai aprašoma, ką kilmingas kryžiuotis suvartojo ir įsigijo. 1344–1345 m. žiemos žygiui į Lietuvą vasario 10 d. nupirkta tepalų, tvarsčių, vienas grafas vasario pabaigoje Karaliáučiuje sumokėjo nuomą už skrynią-seifa, kurioje buvo saugomi jo vertingi daiktai. Sąskaitų knygos pateikia informacijos, kaip kryžiuočiai, laukdami šalčių, leido laiką. Žaisdavo kauliukais, nors šį žaidimą bažnyčia draudė. Lošimai vykdavo iš ypač didelių piniginių sumų.

*„1375 metais Livonijos ordino magistras ir jo valdininkai suvienijo iš visų Livonijos dalių didelę kariuomenę ir Agotos dieną (vasario 5) nusiaubė šias lietuvių žemes: Tauragnus, Uteną, Balninkus, Li-duokius (Naliske), Šešuolius, Videniškius, Giedraičius (Gedereyten) ir dalį Dubingių ir Uždubingių (Asdubinghen), kur jie visas*

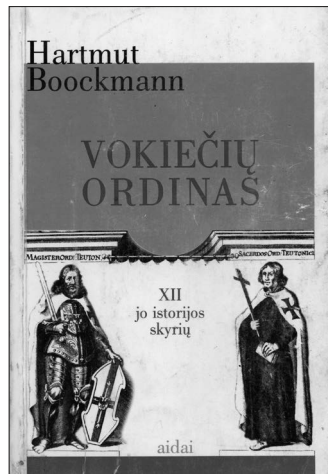

Leidinio „Vokiečių ordinas“ viršelis

<sup>1</sup> Latvis H., Vartbergė H. *Livonijos kronikos*, Vilnius, 1991, p. 166–167.

*dešimt dienų ugnim ir kalaviju švaistėsi, 600 abiejų lyčių žmonių išsivare ir nenukentėję, tik praradę vieną vienintelį vyrą, grįžo. Tada buvo labai dideli šalčiai, ir sniegas buvo toks gilus ir kietas, kad visas pulkas visą laiką galėjo eiti pirmyn vienas paskui kitą. Brolis Andrejus iš Stenbergo, krašto maršalas, kuris ištisis 21 metus sumaniai savo pareigas ėjo, mirė šitame žygyje pritrenktas atsitiktinai griūvančio medžio.”<sup>2</sup>*

Kilmingieji riteriai rūpinosi, kad jų žygiai į Lietuvą būtų apdainuojami. Apie Ordino riterių žygius ir jų nuopelnus XIV a. išliko riterišku žygių propaguotojo heroldo Petro Suchenvirto 500 eilučių eilėraštis.<sup>3</sup>

Pirmasis kryžiaus žygio apsilankymas lietuvių kaime kryžiuočių poeto aprašomas su ironija:

*„... Užtiko jie ten vestuves.  
Tai nekviesti svečiai atvyko!  
Po šokio su pagonim liko  
apie šešiasdešimt negyvų,  
paraudo kaimas nuo liepsnų,  
į dangų kilo jos aukštai,  
dėl ko prisiekiu, ten tikrai  
būt nenorėčiau jaunikiu.”<sup>4</sup>*

Po kruvinių lietuvių žudynių įvyko pakėlimo į riterius ceremonija:

*„Būt riteriu geriau, negu knechtu!“  
Ir palietė garbės kirčiu.  
Septyniasdešimt keturi  
Tądien riteriais tapo...  
... Skaisčiausiosios Mergelės Marijos  
garbei ir šlovei.”<sup>5</sup>*

Dievas, kaip rašo Suchenvirtas, suteikė riteriams malonę įsiveržti į Lietuvą medžioti pagonių.

*„Kas jiems skaudu, tas mums gerai!  
Kraštas pilnas žmonių ir turto,  
tad turėjome iš to daug džiaugsmo,  
krikščionims laimikis, pagonims nuostolis...”<sup>6</sup>*

Šiandieną sunku suprasti ir patikėti, kad norint tapti riteriu būtina žudyti nekaltus vaikus, moteris ir senelius, deginti kaimus už tai, kad kitoks jų tikėjimas.

<sup>2</sup> *Ten pat*, p. 201.

<sup>3</sup> Boockmann H. *Vokiečių ordinas*, Vilnius, 2003, p. 137.

<sup>4</sup> *Ten pat*, p. 139.

<sup>5</sup> *Ten pat*, p. 140.

<sup>6</sup> *Ten pat*, p. 140.

Kryžiuočių ir jų svečių kariuomenė, pasiekusi Lietuvą, išsisklaidydavo į nedidelius būrius plėšti, žudyti pagonių lietuvių.

Livonijos kronikos ir heroldo P. Suchenvirto eilės sako, kad užpulti lietuviai slėptis bėgo į miškus ir krūmus. Be abejo, ir balninkiečiai naudojosi netoli esančio Júodpurvių, Balninkų dvarui priklausančio karališkojo miško, kuris minimas 1554 m. Balninkų dvaro inventoriuje, Alauštų, Pīršeno, Karāliškių, Gėliógalių ir kitų paežerių krūmų priedanga pasislėpti. Tikėtina, kad miestelio ir kaimų gyventojai Juodpurvių karališkajame miške, gelbėdamiesi nuo vokiečių ginkluotų plėšikų, iš anksto miške iš rąstų įsirengdavo užtvaras, slėptuves, kurias mini Livonijos kronikos. „*Iš didelių rąstų jie pastatė erdvią ir gerai įtvirtintą slėptuvę, kurioje tikėjosi subėgę gintis su moterimis, vaikais ir daiktais.*“<sup>7</sup>

Be abejo, slėpdavosi ir pirmiau minėtuose įtvirtintuose piliakalniuose, pavarario, vasaros ir rudens laikotarpiais pelkėse, kuriose buvo įrengti slapti akmenimis grįsti takai, neįžiūrimi per pelkių purvą ir drumstą vandenį. Gyventojai juos žinojo pagal slaptus paženklinimus. Vienas iš tokių slaptų takų buvo įrengtas netoli Dapkūniškių prie Kuliabridos kaimo. Jau pats kaimo Kuliabridà pavadinimas sako, kad kulys (akmuo) buvo panaudotas įrengiant slaptą taką, o brida – tai takas. Neaiškių akmenų rado melioratoriai sausindami šią pelkę kolūkių laikais.

Moterų ir vaikų žudynių paveikslą perteikia šios P. Suchenvirto eilutės:

*„Pagonys savo nelaimėje rėkė  
ir į krūmus slėptis lėkė,  
daug užmušė jų negyvai,  
sugautos buvo moterys ir vaikai,  
ten buvo ir jų šeimyniškiei!  
Buvo matyti daug moteriškių  
su pririštais prie kūno vaikais,  
vienu iš nugaros, kitu iš priekio;  
jos basos ir be pentinų  
sėdėjo raitos ant arklių!“<sup>8</sup>*

Poetą, raštininką linksmina mirtino pavojaus išgąsdintų moterų elgesys, kurios, gelbėdamos vaikus, raitos ir basos ant arklių bėga nuo ginkluotų plėšikų.

Kryžiuočių žiaurumui nebuvo ribų:

*„1373 metais per Velykas (balandžio 17) Mintaujos komtūras pasiuntė aštuonis plėšikus (latrunculas), kurie viename lietuvių kaimo, į kurį jie užėjo, rado vaišėse 60 žmonių ir kartu su namu sudėgino, tačiau du paėmė į nelaisvę ir atsivedė.“<sup>9</sup>*

Tuo metu vokiečiams Dievas buvo ne danguje, o popiežiaus asmenyje, kuris laimino pagonių žudikus ir jų teritorijose leido kurtis vokiečių kolonistams.

<sup>7</sup> Latvis H., Vartbergė H. *Livonijos kronikos*, p. 181.

<sup>8</sup> Boockmann H. *Vokiečių ordinas*, Vilnius, 2003, p. 141.

<sup>9</sup> Latvis H., Vartbergė H. *Livonijos kronikos*, p. 199.

Be minėtų niokojamų kryžiaus žygių, tikėtina, kad Balninkai buvo užpulti dar ne vieną kartą.

*„1364 metais po Kristaus paaukojimo (vasario 2 d.) didysis magistras Vinrichas su Livonijos magistru Arnoldu susitiko su dviem kariuomenėm lietuvių netikėlių (infideles) žemėje prie Ukmergės (Vilkenbethe), kur 9 dienas niokojo, degino, išvarydami daugelį į nelaisvę, išmušė didžiąją žmonių dalį. Tuo metu karalius Kęstutis sudegino ir sunaikino mūsų pulkų maisto ir pašaro arkliams atsargas.“<sup>10</sup>*

1374 m. Marijos gimimo dieną (rugsėjo 8) Ordino vyriausiasis maršalas su dviem pulkais išžygiavo Aukštaitijon, kur jis tris dienas ir naktis su sava galia siautėjo. Tais pačiais metais ir apie tą patį laiką Livonijos magistras su pulku penkias dienas ir naktis išbuvo lietuvių laukuose ir daug pakenkė, kelis žmones užmušė ir kitus išsivedė.

*„Tuomet du broliai iš Livonijos, būtent Johanas Lancebergas ir Fridrichas iš Misseno, narsūs vyrai, kartu su vienu vedliu, vardu Billenu, pabėgo kaip išdavikai pas lietuvius su visais ginklais ir daiktais, iš kurių namie nieko nepaliko, ir su daugeliu arklių, ne tik su savaisiais, kurie jiems priklausė, bet ir su pavogtais iš Kanduvos.“<sup>11</sup>*

1378 m. minėti perbėgėliai J. Lancebergas ir Fridrichas iš Misseno grįžo. Tikriausiai šie perbėgėliai buvo siųsti Ordino kaip specialūs žvalgai.

Balninkiečiai galėjo būt niokojami kryžiuočių ir 1373 m., kai Livonijos magistras vedė kariuomenę į lietuvių žemę ir niokojo kaimyninę Antželvę (dabartinė Želva), Videniškes, Laumeną ir kitas vietas.<sup>12</sup> Tikėtina, kad šio kryžiaus žygio metu buvo niokojami ir Balninkai.

Vokiečių ordino žygiai buvo Europos aukštuomenės kultūros dalis, juose dalyvaudavo aukštesniojo luomo atstovai. Šių žygių tikslas – ne kautis mūšiuose, o plėšti ir grobti pagonių turta: jaunas žmones imti į nelaisvę, išsivesti arklius, galvijus, sunaikinti ugnimi kaimus, javų laukus, kad būtų lengviau įveikti besipriešinančius lietuvius. Tai buvo grobiamieji žygiai prieš pagonis, kurie nepakluso prievartiniam krikščionybės įvedimui.

Ordino žygiai po Aukštaitiją trukdavo nuo 1 iki 10 dienų.<sup>13</sup>

Ilgesniam laikotarpiui bijojo pasilikti, kad susiorganizavę nuskriaustieji iš jų neatimtų prisiplėšto grobio ir pačių nepražudytų.

Dauguma Ordino žygių 1358–1378 m. vyko žiemą – sausio, vasario mėnesiais – ir vasaros pabaigoje bei rudens pradžioje, kada iš laukų nurinktas derlius ir plėšikai galėjo tikėtis didesnio grobio.

Ordinui nepavyko užkariauti Lietuvos. Kruvini riterių žygiai buvo nutraukti 1410 m. liepos 15 d. Žalgirio mūšyje, kuriame Ordinas buvo nugalėtas.

<sup>10</sup> *Ten pat*, p. 187.

<sup>11</sup> *Ten pat*, p. 200.

<sup>12</sup> *Ten pat*, p. 199.

<sup>13</sup> *Iš Panevėžio praeities: Uplytės žemei 750 metų*, Panevėžys, 2004, p. 47.

## Atsiminimai apie 1918–1920 metų įvykius Balninkuose

Vytautas Rakauskas

1918–1920 m. Bálninkų apylinkėse, kaip ir visoje Lietuvoje, buvo neramu. Nors 1918 m. Lietuva, pasiskelbusi nepriklausoma valstybe, kūrė savo valdžią, lietuviškas įstaigas, tačiau beveik iki 1919 m. pabaigos iš jos nepasitraukė vokiečių kariuomenė. Tokiomis aplinkybėmis 1919 m. Balninkų vikaras kunigas Antanas Braknys (Braknė) gavo iš Utenos nepažįstamo inžinieriaus\* laišką, įpareigojantį kunigą įkurti miestelyje valsčių.

Sukviesti žmonės suėjo ant kalnelio prie buvusio magazino (dabar mokykla) ir pradėjo rinkti viršaitį. Staiga pasirodė vokiečiai. Iš minios vienas miestietis sušuko: „Šalin vokiečius!“

Vokiečiai šovė į minią ir du žmones sužeidė. Minia išsiskirstė.

Kunigas A. Braknys, norėdamas, kad su okupacine kariuomene nebūtų nesuipratimų ir be reikalo nežūtų žmonės, ryžosi kovoti su įsigalėjusiu alkoholizmu.

„Nueinu, – pasakojo kunigas, – pas vieną žydą, turėjusį parduotuvę, ir sakau: „Vesk mane savo šulėn. Aš noriu pasakyti žydams kalbą.“ Žydą sutiko, sukviėtė tautiečius.

Nuėjus į sinagogą, žydą pasilypėjo į paaukštinimą (katederką) ir sudavė ranka į įrengtą knygai padėklą. Žydai nutilo. Antrą kartą sudavus ranka, žydai mus apstojo. Trečią kartą sudavęs ranka, žydą tarė: „Žydai, katalikų kunigas nori mums pasakyti pamokslą.“

Visi sukluso.

Kunigas kalbėjo apie istorines sąlygas, kuriomis Lietuvoje atsirado žydų. Po to pranešė, tad kuriasi Lietuvos valstybė, todėl žydai turi paklusti esamai santvarkai. Šiuo metu svarbu, kad be reikalo nežūtų žmonės, o kartu nenukentėtų žydai, tad kol bus kokia nors tvirta valdžia miestelyje, jie neturi pardavinėti nei degtinės, nei alaus.

Žydai pažadą ištesėjo.

Paskui Bálninkus užėmė lenkai. Jie labai nuskurdino valstiečius, nes daugiausia iš visų okupantų plėšikaudavo. Ribaėjo už Plaštakos, ties Aŕmoniškiais...

Buvo organizuotas kooperatyvas. Druska ir kitos prekės vežamos iš Ukmergės. Ligi Plaštakos pirmame vežime važiuoja valstietis. Lietuvių sargybai, kad praleistų, duoda kyšį. Grįžtant iš Ukmergės, į pirmą vežimą sėda kunigas A. Braknys, kaip gerai mokantis lenkų kalbą, ir laimingai pavyksta sugrįžti.

Prieš Velykas lenkų kareiviai išvogė bažnytinį vyną. Kunigas A. Brak-

\* Pavardės neprisiminė. Tikriausiai tai buvo ne inžinierius, o teisininkas Jonas Vileišis, Petro Vileišio brolis. Juos žmonės painiodavo. Lankydamasis savo žmonos dvare Girsteitiškyje, sužinojęs gretimos parapijos veiklaus kunigo pavardę, J. Vileišis, kaip Vasario 16-osios Lietuvos Nepriklausomybės Akto signataras ir Lietuvos Tarybos narys, iš Utenos išsiųstame laiške galėjo paprašyti kunigą atlikti valstybinę patriotinę užduotį. Tais karo metais alantiškiai vykdavo į Kauną iš Utenos per Panevėžį traukiniais, tai buvo saugiausia susisiekimo priemonė.



nys bandė su karininkais tartis. Lenkai pasižadėjo per Velykas neplėšikauti, jei žmonės jiems surinks nustatytą skaičių kiaušinių ir kitokio maisto.

Karališkių kaime 1920 m. įvyko balninkiečių teatro mėgėjų vaidinimas – visuomenei parodyta kun. A. Braknio režisuota Vilniuje gyvenusios lenkų rašytojos F. Omankovskos nesudėtinga trijų trumpų veiksnių pjesė pasaka „Verpėja po kryžium“. (Pritaikydamas lietuviškai scenai ją išvertė Matas Grigonis, atskira knygele pjesė išleista Vilniuje 1913 m.) Sužinojęs, kad spektakliui nerandama tuščio klojimo, patalpas pasiūlė stačiatikių šventikas savo erdvioje klebonijoje. Pjesė – iš XV a. lietuvių gyvenimo. Vaizduojama, kaip jaunuolis Jonas, trokšdamas turėti pinigų lengvesniam gyvenimui, jų pasiskolina iš piktosios dvasios pažadėjęs savo sielą, jei skolos per dvejus metus negrąžins. Pinigus girtaudamas smuklėse ir lošdamas kauliukais iššvaisto ir skolos negali grąžinti. Darbšti sesuo Ona, verpdama surinkusi pinigų, išgelbsti brolių iš piktosios dvasios pinklių.

Į spektaklį atsilankė ir lenkų. Nors kalbos nesuprato, bet jiems labai patiko vaidyba. Vienas karininkas pagyrė, kad šiems artistams nebūtų gėda pasirodyti ir Váršuvoje. Vaidino valstiečiai. Ypač visiems patikusi pagrindinio vaidmens atlikėja Burbulytė iš Kibildžių kaimo.\* Pjesė buvo dar kelis kartus parodyta ištuštėjusiuose klojimuose.

Lietuvos kariuomenei iš Balninkų apylinkių išvijus lenkus, kiek vėliau į Plaštakos dvarą iš Ukmergės atjojo lietuvis bolševikų komisaras. Į stalą dauždamas revolverį, suvarytiems į didesnę kambarį valstiečiams jis pasakė kalbą ir pareikalavo, kad kiekvienas valstietis Raudonajai armijai duotų po nustatytą kiekį grūdų ir kitokio maisto.

Į susirinkimą buvo nuėjęs ir kunigas A. Braknys. Po komisaro kalbos jis prieina prie stalo ir sako: „Žmonės negali duoti, kiek reikalauji. Šauk mane, jei aš meluoju. Juos visiškai nuskurdino plėšikaudami lenkai. Aš labai gerai žinau.“

Suvarytieji žmonės pritarė.

Komisaras nurimo. Užteks to, ką žmonės duos. Surinko kelis maišus grūdų ir šiek tiek kitokio maisto, tą viską reikėjo nuvežti į Ukmergę.

Revoliucinių įvykių miestelyje nebuvo. Mūšiai nepalietė miestelio, jie ėjo palei Karališkių–Alantės vieškelį. Vienas besitraukiantis su Raudonąja armija bolševikas iš Jonavos Kalnelyje (Antanavoje) sužeistas.

\* Atėję žiūrėti vaidinimo, keli lenkų kareiviai šautuvus sudėjo vienos trobos kambaryje, jį užrakino ir prie durų paliko sargybinių. Kol vyko vaidinimas, jaunimas išėmė to kambario langą ir išnešė šautuvus (pasakojo Jonas Leonavičius, 1913–2003).

## Vargulių pilis

Vytautas Rakauskas

### I

Apsupta ežerėlių, išsidriekusių girios lomoj, ant iškilusios viršum medžių kalvos kadaise žvelgė į toli sena medinė pilis. Joje gyveno neturtingas ir nebejaunas bajoras Vargulis su senti pradėjusia žmona. Vaikų jie neturėjo. Liūdnai jiems slinko dienos – be džiaugsmo, be paguodos ir be veiklos. Jaunystėje bajoras garsėjo narsumu, kai tekdavo su priešais susigrumti, – tai prisiminęs su didžiu gauduliu minėdavo tuos amžinai praėjusius laikus. Ir dabar nesijautė esąs palieges ir visada kovai buvo pasirengęs.

Tomis dienomis lyg saulė vėlyvą rudenį iš po debesies jų niūriame gyvenime švystelėjo džiaugsmo spindulys – jiems gimė gražutė dukrelė. Pavadino ją motina tėvo vardu – Vargule.

Ėjo moterys apgėlais, gimdyvei nešė dovanų: maisto ir audeklo režį naujagimei, ir visos grožėjosi kūdikiu.

Apsysenė moteris, žiūrėdama į suvystytą mergytę, tarė:

– Negerą, motin, vardą davei mažylei. Gyvenime persekios vargai, nelaimės.

Bajorė nustebusi paklausė:

– Kodėl, moterie, jai bloga linki? Ar mes kuo nusikaltom? Maitinamės tuo, ką gerieji dievai siunčia ir mums žmonės uždirba.

– Ne, motin, – atsakė ta, – nelinkiu bloga. Jūs žmonėms geri buvot. Aš tik perspėt norėjau: neįsitark dievams...

– Tokia aukščiausiųjų dievų valia. Savo vyrą aš labai myliu, todėl jo vardą daviau ir dukrytei. Daug dienų ir metų gražiai nugyvenom. Mes tik neturtin-gi, gal dėl to mūsų ir priešai neužpuola. Ką iš mūsų gaus? Kaimynai bajorai sakydavo: „Vargulis toks vargšas, kad net vaikų neturi“. Visą amžių meldžiau dievus ir gerąsias dvasias norėdama motina būti, ir štai jau beveik senatvėj iš-klausė manęs, pagailėjo. Dabar brangiausias mūsų turtas – mažylė. Taip ir bus, nekeisiu jos vardo.

Vargulė paaugusi bėginėjo menėse, it drugelis skraidė piliakalnio šlaitais skaidrindama senų tėvų gyvenimą. Pamilo ją ir bajoro tarnai, ir žmonės, gyvenantys netoli pilies. Visi linkėjo, kad ji augtų sveika ir graži.

Bet jos vaikystės džiaugsmą aptemdė sunki motinos liga. Veltui moterys ligonę girdė ir rūkė žolelėmis, gydė burtais, – niekas nepadėjo. Pasirgusi bajorė mirė, palikdama vyrą našlį ir dar nedidelę dukrelę našlaitę.

Po žmonos mirties bajoras gerokai sunyko. Greitai bėgdami metai jį labiau baltino, sendino. Vienintelė tėvo paguoda tebuvo dukrelė, kuri kasmet aukštytyn stiepėsi ir gražėjo.

Kartą šiltą vasaros pradžios dieną Vargulė su laukų gėlių vainiku ant galvos nusileido pakalnėn prie vandens, plaudama skepetaitę, žiūrėjo į savo atspindį melsvame vandens paviršiuje ir dainavo.

Tuo tarpu pro šalį joje vyrai pamatė pilaitę, kalno papėdėje ežerą ir pasuko arklių pagirdyti.

Mergaitė, išgirdusi kanopų klebetą ir žmonių kalbą, pakėlė galvą. Liovusi dainuoti, žvelgė anapus ežerėlio į raitelius.

Arkliai, priėję prie vandens, nulenė kaklus gerti.

– Žiūrėk, – tyliai pasakė jaunas raitelis už save vyresniam, mostelėjęs galvą mergaitės link. – Pilaitė – beveik griuvena, o koks joje lobis! Kokia gražuolė auga.

– Didelis lobis, Audry, visada paslėptas. Laimingas yra jį radęs.

– Sakyk, mergele, kieno šita pilis? – paklausė jaunuolis. – Kas joje gyvena? Ir kas tu esi?

– Bajoras Vargulis čia gyvena, o aš jo duktė, – droviai ji atsiliepė iš kitos ežerėlio pusės. – Užjokitė, pailsėsite, tėvelis apsidžiaugs. Aš jums parodysiu kūr grindą, paprašysiu, kad sargai nuleistų tiltą.

Audrys susižvalgė su tuo pačiu raiteliu ir abu šyptelėjo: atseit jos paklausys ir nuleis tiltą. Bet ir tas tiltas tikriausiai aptrešęs aplūžęs, kaip ir pilis.

– Ačiū, gražioji mergele, mes skubam.

– Dukrele, su kuo tu tenai kalbi? – pasigirdo duslus seno žmogaus balsas, ir vyrai pakėlė akis pamatė piliakalnio viršuje prie stataus kriausio stovintį baltutėlį senelį.

– Aš čia, tėveli, kalbuosi su raiteliais.

Tik dabar bajoras pamatė kitoje ežerėlio pusėje medžių šešėlyje ant žirgų sėdinčius tris raitelius.

– O iš kur jūs esate, vyrai? Kieno jūs žygūnai, į kokį žygį jojat? – paklausė žilagalvis žilabarzdis bajoras.

– Grižtam iš medžioklės, šviesusis bajorė. Buvom pas bičiulius Pienionių giriose medžioti. Pienionių bajoro sūnus Tautgėla mus kvietė. Susipažinom su juo po vieno mūšio. Ant aukšto kalno širyt užjoję matėm gaisrus pietuose. Greičiausiai priešai įsiveržė į mūsų kraštą. Jojam su jais susigrumti. Tautgėla pasuko namo apsiginkluoti, o aš su savo vyrais – į pietus, savo namų link. Išklydom iš kelio. Aš – Audrys, Kertuojos bajoro Graužio jauniausias sūnus, o šie abu raiteliai mano palydovai. Ar esi, šviesusis bajorė, girdėjęs apie Graužį?

Audrys kalbėjo su Varguliu ir žvilgčiojo į jam patikusią mergaitę.

– Graužio sūnus? – nustebo Vargulis. – Kaipgi nežinosi? Kiek kartų mudu kovojom su gudais ir klastūnais lenkais. O kokią, pamenu, puotą mums iškėlė šviesiausias Nalšėnų kunigaikštis, kai jam padėjom sutriuškinti lenkų pulkus. Kiek bėgančių tada Neryje nuskendo, net jų kunigaikštį nukovėm. Raiti jojom per lavonus. Ak, buvo laikai!.. Visai pasenau. Niekam nebereikalingas daraus. Senesnieji bajorai išmirė, o jaunesnieji aplenkia mano pilį. Mes neturtingi – lobių neturim. Gyvenam, bajoraiti, kaip matai, visų užmiršti tarp ežerų, skardžių ir girių: nei kas svečiuosna užsuka, nei priešai, grobio ištroškę. Ir tie užmiršo. Kitąkart, rodos, nors jie užšliaužtų, ir tai būtų geriau, pajustum, kad gyvenai, – skundėsi lemtimi bajoras. – Paskutinįsyk aš lankiaus tavo tėvo pily, kai tu gal dar negimęs buvai, bajoraiti. Perduok savo tėvui, bajorui Graužiui, gerų dienų linkėjimus, pasakyk, kad Vargulis nuskurdo ir visiškai suseno.

– Gerai, šviesusis bajorė. Ačiū. Augink gražiąją dukrelę – aš po žiemos atjosiu. O dabar pasakyk mums, kaip tiesiausiu keliu išjoti.

– Jokite šlaitu. Už dviejų šimtų žingsnių prijosit krūmą ir akmenį, o paskui rankos tiesumu, – parodė bajoras į pietryčius, – ligi Gėlio ežero. Už ežero yra

kaimas – ten pasiklauskit, kaip toliau joti. Laimingai! – pakėlė Vargulis drebančią ranką. – Tegloboja jus žygy Patrimpas!

– Laimingai! – sušuko Audrys, pamojo Vargulei ir žilajam bajorui, baltuojančiam saulės spinduliuose prie pilaitės.

Ilgai žiūrėjo mergaitė pietų pusėn, kur už krūmų ir šlaito vingio, paraginę žirgus, dingo raiteliai.

Nuo šios dienos nerimas išlinko į jos širdį – sakytum kas pavogė džiaugsmą. Kur tik ji ėjo – mintyse buvo su jaunikaičiu, dainas dainavo – vis apie jį ir jam skyrė.

Netruko ateiti drėgnas, nykus ruduo. Dažnai dienomis lydavo, vakarais iš Baldono ir kitų ežerėlių kildavo ir slėniais pažeme plaukdavo šėmos ūkanos, tyvuliuodamos tarp medžių. Anksti temdavo, ir Vargulė beveik neišeidavo iš menės, tenai prasimanydama lengvą darbą arba, žiūrėdama į rūkstančių skalų šviesą, negarsiai dainuodavo.

Kai šalta mėnulio šviesa apšviesdavo pilį ir baigiančią mesti lapus girią, mergaitė ligi išnaktų rymodavo, nežinodama, kodėl neima miegas. Bet tamsiomis naktimis jai būdavo baugu, neramu. Krūpčiodavo, sargybiniui nejučia kuore subirdėjus ar medžių tankmėje pelėdai suūkus.

Vieną rytą ji atsikėlusį pamatė besileidžiančias ant girios snieguoles. Netrukus užgriuvo šalta, gili žiema. Vargulė, pasilypėjusi į kuorą, išmeigdavo akis, kol jas iškausdavo, į plačiai išskleistą baltą žiemos audinį arba prie židinio klausydavo, ką kalba vyresnieji. Bet pavasariop, kai saulės pakaitintas sniegas tižo, tirpo ir virtęs vandenių gurgiančiais upeliais bėgo, kai girioje per savo tuoktuves imdavo suopti suopis ar kai brėkstant iš medžio viršūnės nuskardėjęs išgąstingas ulduko uldavimas hu u, hu u, hu u ją prikeldavo iš miego, mergaitėi atrodydavo, kad širdis, prisipildžiusi ilgesio, nebetelpa krūtinėje, kažkur veržiasi.

Greitai miškai ir laukų lopinėliai vėl apsipylė gaiviu žalum. Vargulė kasdien su mergaitėmis nusileisdavo į pamiškę, ten jos skainiodavo gėles, dainuodamos eidavo ratelį ir bajoraitė dairydavosi į kelią. Tėvas tai matydamas dar labiau dūsavo, šmėkšteldavo jam negera mintis, kad jaunuolis pajuokavo ar žuvo kovose. Nudiegdavo žilagalviui širdį, užgulė galvą didis rūpestis, nes jėgos vis labiau seko, gal ryt poryt teks atsisveikinti su šiuo gražiu pasauliu, kuriame jis garbingai nugyveno netrumpą amžių, o Vargulė tebebuvo gana jauna.

Nužydėjo, nunoko vasara, orai pamažu vėso, ėmė gelsti medžių lapai bauginio artėjančiu rudeniu.

Tokią dieną prie pilies kalno ežerėlio prijėjo keletas vyrų.

– Pasakykit garbingajam bajorui, – šūktelėjo sargybai jaunas raitelis, kuris atrodė esąs atvykusiųjų vadovas, – kad atėjo Audrys, Graužio sūnus.

Pažino senasis bajoras jaunikaitį, parodė kūlgrindą ir liepė sargams nuleisti tiltą, kad svečiai prie pilies prijotų.

– Atjodom, šviesusis bajore, kaip buvom žadėję, – prašneko Audrys, nušokęs nuo pabalnoto žirgo.

– Gerai, bajoraiti, kad nepamiršai, kad taręs žodį tesėjai. Garbė tebūnie dievams, telydi tave tiesa visą gyvenimą, – atsakė sveikindamas bajoras ir pakvietė svečius į pilį.

Žvilgčiodama pro menės langą labiausiai džiaugėsi Vargulė – žemės nejuto po kojom eidama, o paskui sėdėdama prie skobnies, kaito rauda iš drovumo, nes svečio akys tarytum du melsvi ežerėliai į ją giliai smigo.

Pasisvečiavo vyrai pilyje keletą dienų, pamedžiojo giriose. Pažadėjo Vargulis Audriui išleisti už jo vienturtę dukrą ir, užgėrę vynu, nutarė vestuves kelti.

## II

Niekada šita pasenusi, kaip ir jos žilagalvis valdovas, pilis nematė tokio pagyvėjimo ir rūpestingo džiaugsmo kaip ruošiantis Vargulės vestuvėms. Pratęs su žmonėmis dalytis džiaugsmais ir liūdesiu, geraširdis senasis bajoras pakvietė į vestuves ne tik pilionis, bet ir artimesnių apylinkių žmones, kiek jų galėtų tilpti į menes. Nedaug ką turėjo bajoras, tačiau įsakė tarnams nieko negailėti – girdi, jauni ir sveiki jaunavedžiai visko prisigyvens. Aprengusios austais lininiais drabužiais nuotaką, moterys ją grožėjosi – taip jie tiko prie skaistaus Vargulės veido, žydrų akių ir geltonų plaukų, kad ji visa it saulės apšviesta spindėjo.

Sutartą dieną nutįso linksmų vestuvininkų vora iš Kertuojos į Vargulių pilį. Pradžioje jojo Audrys su dviem broliais gyvai šnekučiuodamiesi, o gale, paskui raituosius vyrus ir moteris, siaurais miškų keliais dardėjo sunkiai sprausdamasi tarp medžių dviem žirgais kinkyta, aukso bei sidabro apkaustais žvilganti šiame krašte nematyta karieta. Tai Audrio dovana mylimajai – ją jis parsivežė kaip karo grobį iš lenkų šalies, kai su kitų bajorų pulkais nusiaubė tą šalį keršydami už jų antpuolius. Prakirtus mišką ir praplatus kelią, jis ta karieta važinės su Vargule.

Vestuvininkams baigiant keliauti, miško pakraštyje ant aukštos pušies kranktelėjo šimtmetis varnas. Pakėlė galvą Audrys ir jo palydos žmonės. Žinojo – šis juodas paukštis negera pranašauja. Išsitraukė iš strėlinės jaunasis bajoraitis strėlę, įtempė lanką ir šovė į varną.

Tįsdamas sukruvintą sparną paukštis šoktelėjo ant kito medžio. Sužeistas dar baisiau sukrankė skųsdamasis, kad jį nuskriaudė. Juk čia jis jautėsi kaip šitos girios paukščių valdovas, ir net klastingosios pasalūnės lūšies nebijojo, su ja visada buvo pasiryžęs aštriu snapu ir nagais kautis.

– Negerai darai, Audry, – pamokė amžiumi vyriausias vyras. – Nereikėjo šauti. Paukštis nekaltas, jis tik nujaučia artėjančią nelaimę. Geriau padarytume grįždami namo.

– Kaipgi aš grįšiu? Negaliu davęs žodį jo laužyti, – ir nulenkę galvą lyg apgailėdamas savo poelgi. Ir taip visi susimąstę pasiekė Vargulio pilį.

## III

Septynias dienas ir šešias naktis menėse užė puotautojai, skambėjo vestuvių dainos, įvairūs pokštai, pasidabinusios mergaitės kankliavo. Kiek buvo išgerta žalio vyno ir midaus, kiek suvalgyta šernienos, briedienos, kurtinių, ančių ir kitokių miško paukščių, niekas nežino. Užmiršę rūpesčius, negalias, senimas ir jaunimas prie lūpų kėlė pilnus ragus svaiginančio gėrimo linkėdami jaunesiems, kad gyvenimas būtų smagus, dosnus, laimingas. Vargu ar patys vestuvininkai, nuo išgerto midaus bei vyno apsvaigę, žinojo, kiek kartų čia jiems puotaujant saulė tekėjo ir leidosi. O kur skubėti, jeigu Audrys niekur neskuba? Jis – būsimasis

kad ir menkos pilies valdovas. Visiems, kartu atjojusiems, rūpėjo kuo ilgiau su juo pabūti, nes tiek kartų drauge medžiota ir kautasi.

Staiga ugnies atšvaitas švystelėjo į langus, virpantis jos šešėlis nutišo. Tai pilies kieme suliepsnojo laužas pranešdamas apie pavojų.

Užlipo senasis bajoras į kuorą ir sutemoje iš po debesies žvilgtelėjus mėnuliui pamatė – daugybė ginkluotų vyrų tarp metančių lapus medžių iš šiaurės vakarų artėja. Visai čia pat. O degantis kieme laužas sakytum jiems dar aiškiau rodo kelią.

Šoko visi, kas gali ginklą pakelti, griebė kardus, kovos kirvius, lankus su strėlėmis ir sverdėdami išėjo prie sienų susikauti su priešais. Bet priešų šitokia daugybė! – štai jie kopia į kalną.

Atplaukę laivais, išlipę kuršių žemėje, pakeliui neradę nei pilių, nei didesnio grobio, pelkėtomis vietomis žuvėdai patraukė į pietryčius ir pasiekė Vargulio pilį.

– Mušt žuvėdus! – pasigirdo šauksmai, strėlių liūtis apipylė juos nuo tvoros ir priešpilio sienų. Tačiau priešai kopia ir kopia. Jie kabinasi į aukštą gynybinę tvorą, virsta į pilies kiemą. Stoją gynėjai į nelygią kovą – vyras prieš šimtą vyrų.

Skaudančia širdimi regi senasis bajoras: narsiai kaunasi gynėjai, nemaža drybso žuvėdų lavonų, drąsiai moterys mėtė į priešus liepsnojančius nuodėgulus, lieja ant jų karštą vandenį, bet greitai žūsta jo vyrai – tokia netaikli girtų pilies gynėjų akis, tokia sunki ranka. Nusikabina jis savo kardą, tiek metų be tikslo kabėjusį ant sienos, paima senom drebančiom rankom ir išeina į naktį kautis greta kovotojų.

Suprato gynėjai – vilties išsigelbėti nėra. Bet reikia grumtis iš paskutiniųjų, kad kuo daugiau išžudytum priešų, kad jie niekada nebegeistų mūsų krašto niokoti.

Vargulė pamato įbėgusį Audrį. Puola jam ant kaklo.

– Neik, mielasis... Mes dar negyvenom, tegul mirtis mūsų neperskirs – žuvę drauge nors Anapily būsim laimingi. O gal kai saulė patekės, kitų pilių bajorai su savo kariais atjos į pagalbą ir mes liksim gyvi.

Veltui Audrys bandė atkalbėti Vargulę, kad karys turi būti kovos lauke, kad jo mirtis garbingiausia, – juk paaukoję gyvybę už krašto laisvę Anapily jie sėdi prie skobnių su narsiausiais protėviais, geria saldujį miudų, – ji, apsipylusi ašaromis, virpėjo iš baimės.

– Tai perverk strėle ar persmeik kardu, kad nematyčiau tavęs žuvusio!..

Pagailo kariui jaunos žmonos ir liko ją guosdamas.

Krito kovoj narsiai kaudamiesi abu Audrio broliai, garbingo Kertuojos bajoro sūnūs, krito senasis pilies valdovas Vargulis, jo kariai, tarnai ir visi išėję kautis vestuvininkai. Tik užsidarę pilyje liko Audrys su jaunąja žmona Vargule ir keletas senų ligotų moterų, laukiantys neaiškaus likimo.

Apstojo žuvėdai pilį keliom eilėm. Mato – iš vidaus stipriai uždaryta. Paklebeno duris, sudavė kelis syk kovos kirviu jų vadas.

– Atidarykit, kas ten esat! Argi nematot, kad visi jūsų kariai iškrito kaip musės?! Atidarykit, ir liksit gyvi!

Niekas jam neatsiliepė.

Tada vienas žuvėdas iš arčiau stovinčio būrio sušuko draugams:

*Vargulių piliakalnis*

– Ei, vyrai! Ar verta mums gaišti?! Gal joje terasim tik keletą iškaršusių moterų – juk visi narsiausieji žuvo?! Kas toje griuvenoje gali būti?! Nei aukso, nei kito lobio! Sudaužykim ją kepurėm ir eime toliau, nes nakvynei ir poilsui metas!..

– Sudaužykim! – šuktelėjo jam pritardami keli balsai. – Sudaužykim!.. Tegu ji suskyla į šipulius už mūsų pralieta kraują! Tokia griuvena, o kaip laikėsi – lyg stipri tvirtovė!

Nusivožė žuvėdai geležines kepures ir pradėjo jomis daužyti pilį. Ūmai aplinkui dar labiau aptemo, tolumoje žybtelėjo žaibas, sudundeno Perkūnas, žemė prasiskyrė ir pilis ėmė grimzti. Iš jos pasigirdo šiurpulingas verksmas, išgaščio šauksmai, o kovose užsigrūdinę žuvėdai, baimės apimti, lėkė nuo kalno žemyn ir slėpėsi girioje. Vėl keliskart blykstelėjo ugnies rykštė perkirsdama juodą dangų, vėl rūščiai sugriaudė, tik daug arčiau. Pralėkė stiprus vėjo šuoras plėšdamas nuo rudenėjančių medžių lapus, ir, nušvitus padangei, trenkė Perkūnas į kalną. Paskui viskas nurimo, iš po debesų paryčių bailiai žvilgčiojo mėnulis stebėdamasis, kas nutiko žemėje.

#### IV

Dabar ne kiekvienas keleivis eidamas ar važiuodamas Kurklių–Balninkų vieškeliu iš karto pastebi prie ledynmečio išgraužų prigludusio pilies kalno viršūnę. Dunkso kalnas nebylus, tarytum susimąstęs žilagalvis bajoras liūdnas mintis mąstydamas, nuo metų naštos nematančiomis akimis baugiai dairydamsis, bene pamatys iš senovės laikų ką nors sau artima. Tačiau toje vietoje, kur vėjyje plati giria galingai ošdavo, kur aukščiausių medžių viršūnėse suopiai lizdus sukdamo ar uoksuose perėdavo daugybė įvairiausių paukščių, o klastinga lūšis, tarp šakų pasislėpusi, tykodavo aukos, tyvuliuoja platūs laukai, juose vasarą banguoja gelsiantys rugiai ir vasarojus. Tik į šiuos laukus retkarčiais užklysta šernas ar šalta gruodžio naktį krūmuose sustaugia atsibastęs alkanas vilkas.

Sumenko ir kalnas: kasmet pavasariais tirpdamas sniegas ir lietaus upeliai plauna jo pliką galvą, neša žemes daubon raukšlėdami šimtmečiais vilkžole apžėlusį jo veidą. Ir žmonės nuarė jo dalį.

Bet kalnas apgaubtas paslapties.

Dažnai mėnesienos naktimis ant piliakalnio pasirodo lyg saulės apšviesta jauna moteris. Iš kalno išskyla aukso bei sidabro apkaustais žvilganti dviem žirgais kinkytą karieta. Vaiduoklė sėda į ją, neapsakomu greičiu daro žemyn ir dingsta ežere. Karietai nuskendus, vaiduoklė išnyra, ilgai gauda ant bangų baltą mėnulio atspindį vaikiškai juo žaisdama.

Kitame ežero gale išskyla jaunikaitis, ir abu vaiduokliai, išvydę vienas kitą, skuba apsikabinti. Paplaukę kelis žingsnius, sustoja. Vaiduoklė tiesia rankas į mylimąjį, bet, pamačiusi, kad jo negali pasiekti, su tokiu širdies skausmu pravirksta ir taip gražo rankas, kad mačiusieji jos kančią visą gyvenimą neturi ramybės.

O kai rudens vėjo plėšomi ima dejuoti pakrantės medžiai, pavakariais iš slėnių pakyla rūkas ir juoda nakties ranka sušiaušia ežero paviršių, vargas tam, kam lemta eiti vandens pakraščiu: jis niekada nepasieks namų – iš paežerės krūmų iššoksta juose slėpęsis tvirtas jaunas vyras, griebia praeivį ir su juo pasineria į ežero dugną.

Sakoma, taip jaunasis karžygys kovotojų pulkus renka, kad, kraštą priešams užpuolus, juos nugalėjęs, iš piktų likimo kerų išvaduotų save, žmoną ir į žemes prasmegusią pilį.

Tik paryčiais, toli sodybose gaidžiams nugiedojus, iš po žemių pilies kalne atsiliepia bajoro gaidžiai ir tada viskas nurimsta...

1971



## Akmens amžiaus gornos

*Algirdas Meilus*

Perkalių piliakalnis, greta jo kapinynas, senoviniai radiniai liudija, kad žmonės šiame krašte gyveno prieš daugelį tūkstančių metų. Tai dar kartą patvirtina kaime rastos akmens amžiaus gornos.

1990 m. Lietuvai atgavus nepriklausomybę, šio kaimo gyventojas Konradas Čereška atsiėmė uošvio Stasio Gerdvilio turėtą žemę ir joje kasė griovį pamatams, ant kurių ruošėsi statyti daržinę.

Šeiminkui talkino Albinas Žiogas ir Juozas Misiūnas. Žemė kieta, juodžemis susimaišęs su moliu. Tai buvusi senojo Perkalių kaimo sodybvietė. Toje vietoje, kur K. Čereška kasė žemę, prieš 1934 m. išsiskirstant perkaliečiams į vieniemišius buvo Kazimiero Strazdo klojimas. Vyrai atkasė lygų klojimo padą, ant kurio spragilais kuldavo javus.

Tarp stambių žemės gabalų K. Čereška pastebėjo labai nugludintą apvalų akmenį. Akmenys perkaliečiams – ne naujiena. Pilni laukai akmenų Usiankiškėje, Veteitiškėje (sklų pavadinimai). Digočių, Šipulytės, Jono, Rapolo Čemeškų, Morkūnaitės dirvos kaip grindinys, visi laukai akmenimis nukloti. Daug akmenų iškasė K. Čereška sodindamas sodą prie namų.

Vyrai, apžiūrėję keistą maždaug kumščio didumo radinį, dirbo toliau. Ir staiga kastuvus užkliuvo už didesnio riedulio, kuriam iškelti iš kietos žemės prireikė laužtuvo. Išridenę akmenį, kasėjai pamatė, kad kraštai jo apskaldyti, bet viduryje didelis įdubimas. Akmuo melsvos spalvos, labai švelnus tose vietose, kur nematyti nuskilimų. Jame daug kastuvo, laužtuvo ar plūgo norago padarytų žymių. Turbūt ne kartą jį žmonės lietė, bet nepastebėjo nieko ypatinga.

Albinas Žiogas radinį švariai nuplovė ir vyrai ėmė svarstyti, kam jis buvo naudojamas. Manė, kad tai grūstuvos ar indas skysčiui laikyti. Bet netrukus K. Čereškai šovė mintis, jog šio didelio akmens dalis yra tas mažesnis apvalus akmenėlis, kurį Juozas Misiūnas vis vartė rankose ir apžiūrinėjo.

Vyrai nusprendė, jog tai senovinės gornos. Ir neklydo, netgi išbandė jas.

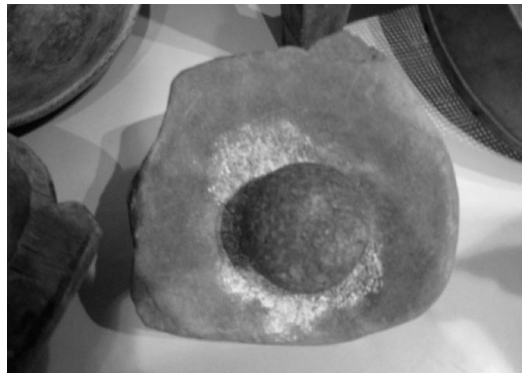

*Akmens amžiaus gurnų apatinis ir viršutinis akmuo (viršuje). Gurnų apatinis akmuo, į kurį buvo beriami grūdai ir gurnų viršutinis akmuo, kuriuo buvo trinami grūdai. 2012 m. Molėtų krašto muziejus. J. Aukštaičio nuotraukos*

Atsinešė grūdų, įpylė į įdubą ir mažuoju akmenėliu pradėjo juos trinti. Drėgnus grūdus akmenys trynė prastai, bet juos padžiovinus byrėjo sausesni miltai. Žinoma, tai nespirtus ir varginantis darbas. Tačiau prieš tūkstančius metų toki įrankį žmonės naudojo. K. Čereška su vyrais parsitempė radinį namo ir pasidėjo ant prieklėčio. Rodė jį kaimynams ir aiškino, koks tai svarbus radinys. Vietos žmonės iš radinio pasišaipydavo.

Tačiau K. Čerešką domino šis akmuo. Kad jo rasti akmenys yra neolito amžiaus girkos, patvirtino archeologas Vytautas Urbanavičius iš Vilniaus.

Neolito (naujojo akmens) amžius prasidėjo VIII tūkstantmetyje prieš Kristų. Į Lietuvos teritoriją jis atėjo vėliau – IV amžiuje prieš Kristų.

Radiniai patvirtina, kad ir kitose Aukštaitijos vietose žmonių gyventa prieš daug tūkstančių metų. Kaimyninės Kurklių seniūnijos Desiukiškių kaime, Skiemionysė irgi rastos akmens amžiaus girkos. Perkalių ir Desiukiškių kaimus tiesia kryptimi skiria tik 7 km. Be abejo, panašių girkų buvo ir daugiau, bet ne visi žmonės jas pastebėjo. Suklojo į plento grindinį, namų pamatus ar suskaldė.

Pasklidus žiniai apie K. Čereškos radinį Perkalių kaime, atsirado pirkėjų, kurie renka senienas. Tačiau K. Čereška nesiekė naudos. Suprasdamas archeologinę akmenų vertę, dovanavo juos Molėtų krašto muziejui.

Perkalių kaimą juosia 4 ežerai: Perkalis pirmasis (Kriogžlỹs), Perkalis antrasis, Asys (Krúmiškių) ir Šiekštelis, greta Júodpurvių miškas. Šioje vietovėje senovės žmogus galėjo rasti maisto, tad buvo patogų gyventi.

## Balninkų kraštas Rusijos imperijoje

*Julius Aukštaitis*

### Laisvieji žmonės

1795 m. Lietuvos didžiąją dalį be pasipriešinimo užgrobė carinė Rusija. Kraštas buvo padalytas į gubernijas. Bálninkai su dvaru pateko į Vilniaus, o nuo 1843 m. – Kauno guberniją. 1795 m. Lietuvoje buvo įregistruota 30 proc. laisvųjų valstiečių.

Svarbiausias laisvės požymis baudžiauvoje buvo nepriklausyti dvarui. Baudžiava įteisinta Trečiajame Lietuvos Statute 1588 m. Šis teisės dokumentas galiojo iki 1840 m. Baudžiavinė ūkio sistema Lietuvoje vyravo nuo XVI a. pabaigos iki XIX a. vidurio.<sup>1</sup>

Baudžiavos laikais dvaras valstietį galėjo pirkti, parduoti, dovanoti, užrašyti. Laisvasis valstietis laisvę prarasdavo praskolinęs dvarui, padaręs nusikaltimą, vedęs baudžiauninę, gavęs paramos iš dvaro ir kitais atvejais.

Antaplāstakio dvare, Kibildžių kaime, pirklys M. Antanavičius 1796 m. sudarė sutartį su valstiečiu, jį apgyvendino savo sodyboje. Už jį dvarui mokėjo 162 lenkiškus zlotus. Šis pavyzdys rodo valstiečio beteisiškumą ir visišką priklausomybę nuo dvaro. Dvaras tais laikais teisėtai galėjo jį parduoti arba išnuomoti pirklui.

### 1812 metai

1812 m. žmones užgulė sunki Rusijos ir Prancūzijos karo našta. Prancūzų kariuomenė įžengė į Lietuvą visai neapsirūpinusi maistu. Pakelėje esantys kaimai ir miesteliai plėšti pradėti iškart. Birželio pabaigoje, prancūzams užėmus Ūkmergę, vyko rekvizicija (maisto produktų ir gyvulių priverstinis paėmimas) visoje apskrityje, taigi ir Bálninkų valsčiuje, kuris priklausė Ukmergės apskričiai<sup>2</sup>.

Iš gyventojų atimtu maistu dvi savaites maitinosi 44 tūkst. kareivių. 1811 metai buvo nederlingi, o duoklę karui reikėjo duoti dar nenuėmus derliaus. Be to, ir rusai atsitraukdami plėšė kas tik pakliuvo. Iki gruodžio pabaigos, kada buvo išvaryti prancūzai, didžioji apskrities dalis neteko gyvulių ir maisto atsargų.

### 1831 metų sukilimas

1831 m. Lietuva ir Lenkija sukilo prieš carinę priespaudą. Tačiau sukilimas buvo nuslopintas. Jo metu daug žmonių žuvo, bet dar daugiau buvo ištremta į tolimąsias Rusijos gubernijas. Į ištremtųjų dvarus ir sodybas buvo atvežti rusai – čia turėjo būti carinės valdžios atramos punktai. Uždaryta daug vienuolynų, pastatytos naujos cerkvės, uždaryta daugybė mokyklų. 1832 m. uždarytas Vilniaus universitetas. Tuo laiku rusai įkūrė Kijevo universitetą, kuriam atiteko kone visas Vilniaus universiteto turtas, gausi biblioteka, mokslo priemonės ir kita. 1840 m. panaikintas Lietuvos Statutas ir įvesti rusų įstatymai.

1832 m. Balninkų dvaras buvo atimtas iš dvarininko P. Sokolovskio už tai, kad jis dalyvavo sukilime, ir

<sup>1</sup> Jučas M. *Baudžiavos irimas Lietuvoje*, Vilnius, 1972, p. 6.

<sup>2</sup> Dundulis B. *Napoleono agresijos metais (1807–1812)*, Vilnius, 1981, p. 64.

atiduotas į valstybės išdą. P. Sokolovskis, gelbėdamasis nuo carinės valdžios represijų, pabėgo į užsienį. Perėmimo metu buvo surašytas dvaro inventorius. Dvaro gyvenamasis namas buvo medinis, senas, ūkio trobesiai irgi mediniai, apleisti. Dvarui priklausė dvi smuklės, vieną nuomojo žydai.

## 1863 metų sukilimas

Baudžios panaikinimo manifestas (iškilmingas carinės valdžios kreipimasis raštu į gyventojus) paskelbtas 1861 m. vasario 19 d. Manifestą skaitė kunigai iš sakyklų ir valdininkai prie bažnyčių ir aikštėse. Žemės reforma turėjo būti atlikta per dvejus metus. Tuo laiku valstiečiai dar turėjo eiti baudžios: mokėti činšą, eiti lažą. Panaikinus baudžios, valstiečiams duota

teisė per 49 metus išsipirkti žemę. Baudžios panaikinimo vykdymas buvo atiduotas dvarininkams, todėl jie rūpinosi tik savimi. Daugelis ponų jau iš anksto išvarė valstiečius iš geresnių ūkių palikdami juos be žemės. Dvarininkų savivaliavimas: valstiečių nuvarymas nuo žemės, nepaklusniųjų plakimas rykštėmis, sodinimas į kalėjimus, trėmimai, kėlė visuotinį valstiečių nepasitenkinimą. Nepriklausomybės siekimas išvejojant rusus iš krašto, valstiečių bruzdėjimai vieno kaimo ir miesto žmones. Visuotinis žmonių nepasitenkinimas valdžios veiksmais virto sukilimu 1863 m. pradžioje. Tais metais Bálninkuose gyveno 237 žmonės.<sup>3</sup> Kauno gubernijoje, kurios sudėtin įėjo Bálninkų apylinkės, valstiečių sukilimą pradėjo Pabėržės (Pānevėžio apskr.) kunigas Antanas Mackevičius. Pirmą sukilėlių būrį iš 250 valstiečių jis sutelkė Krekenavos miškuose (Pānevėžio apskr.).<sup>4</sup>

Sukilusiems valstiečiams buvo žadama be atlyginimo atiduoti jų dirbama žemę, skelbiama, kad nebūsią luomų skirtumo – bajorai ir valstiečiai yra lygūs. Darbininkams ir trobelninkams, neturintiems žemės, bus jos atmatuota po 3 margus (2,2 ha).<sup>5</sup> Be to, visiems norėjosi numesti svetimtaučių jungą.

Sukilėliai buvo ginkluoti menkai, daugiausia medžiokliniais šautuvais, atlenktais dalgiais, kirviais ir kitais prastais ginklais. Jie rinkosi didesniuose miškuose, iš jų puolė rusus, grobė ginklų transportą, trukdė susisiekti, atiminėjo iš dvarų, kurie nerėmė sukilėlių, maisto atsargas.

Archyvuose išliko sukilimo epizodų Bálninkų krašte.

1863 m. gegužės 10 d. sukilėliai išdalijo grūdus iš Bálninkų dvaro grūdų sandėlio. Sukilėliai naktį buvo



„Į kovą!“ Dail. M. E. Andriolis

<sup>3</sup> *Visuotinė Lietuvos enciklopedija*, Vilnius, 2002, t. 2, p. 510.

<sup>4</sup> Bičkauskas-Gentvila L. *1863 m. sukilimas Lietuvoje*, Vilnius, 1958, p. 209–210.

<sup>5</sup> LVIA, f. 439, ap. 17, b. 167, l. 25.



„Kautynės“.  
Dail. M. E. Andriolis



„Mūšis“. Dail. A. Grotgeris

Sukilėlis karine apranga (kairėje). LVIA

valsčiaus valdyboje. Kasoje rasta 10 kapeikų, kurios buvo paliktos. Spalio 13 d. į Gėliógalių kaimą iš Vilniaus gubernijos atvyko apie 50 raitų sukilėlių. Jie kaimui nieko nepadarė, tik buvo suėmę tuo laiku į kaimą atvažiavusį Balninkų seniūną, kurį išvykdami paleido.

Ukmergės apskrities sukilėlių kariuonių viršininku buvo paskirtas karo inžinierius Kasperas Maleckis. Sukilėlių būrį suformavo miške prie Vastapū dvaro (Alantos vls.). Jauni bajorai važinėjo po apskritį ir ragino visus sukilti ir padėti sukilėliams arkliais, pinigais. Dvarininkams nurodydavo atiduoti žemę, priešingu atveju grasino atimti. Ukmergės apskrityje veikliausieji sukilimo ragintojai buvo Butleris, Drazdauskas, Klimavičius ir du karininkai Maleckiai. Apie vasario 19 d. valstiečiai visoje apskrityje, taigi ir Bálninkuose, atsisakė vykdyti prievoles ir mokėti mokesčius.

K. Maleckio sukilėlių būriui teko kautis su rusais netoli Mincios Utenės apskrityje, Luodės dvare, prie Siesikų netoli Gružų palivarko, prie Vašuokėnų.



„Z. Sierakauskas prieš teismą“.

Dail. M. E. Andriolis

„Rusų pulkininkas Beliza, atvykęs iš Daugpilio su kariuomenės daliniu ieškoti sukilėlių Ukmergės apskrityje, Alantoje sužinojo, kad raitų sukilėlių būrys neseniai buvęs miestelyje ir per Balninkus nujojęs į Piotucho dvarą Germaniškius (Armoniškius) (dvaras, kurio dabar jau nebėra, buvo netoli Dapkūniškių k. Balninkų vls.). Pulkininkas pasiuntė 10 kazokų ir 1/2 eskadrono dragūnų, vadovaujamų poručiko Kovalevskio. Staigiai atakuodamas prie miško pasirodžiusius sukilėlius, dalinys atkirto juos nuo miško ir vijosi per rugių lauką apie 2 km iki kito miško, kur sukilėliai suspėjo pasislėpti. Kariniais duomenimis, po birželio 23 (11) d. kautynių prie Germaniškių (Armoniškių) surasta 28 sukilėlių lavonai, atmušta 5 pabalnoti arkliai ir ginklų, iš kariuomenės užmuštų buvę 1, sužeistų 3.“<sup>6</sup>

Netoli šių kautynių vietovės prieškario laikais buvusi gyvenvietė dabar vadinama Skerdimų kaimu sukilėlių žūties atminimui. Sukilimas žiauriomis represijomis buvo numalšintas. Jis truko visus 1863 m. 1864 m. pavasarį ir vasarą dar aktyviai priešintasi. Iš Kauno gubernijos apskričių aktyviausios buvo Panevėžio ir Ukmergės apskritys. Šiose apylinkėse ilgiausiai tęsėsi sukilimas.<sup>7</sup>

<sup>6</sup> Maksimaitienė O. *Lietuvos sukilėlių kovos 1863–1864 m.*, Vilnius, 1969, p. 152.

<sup>7</sup> *Ten pat*, p. 253.

## Spaudos draudimas

Carinės Rusijos sprespauda ypač sustiprėjo nuslopinus 1863 m. sukilimą. Kelerius metus liko karo padėtis, kuri panaikinta tik aštuntojo dešimtmečio pradžioje. Smarkiai apribotos politinės, kultūrinės, ekonominės ir socialinės teisės. Vilniaus ir Kauno gubernijų gyventojai ne stačiatikiškai negalėjo eiti valstybinių pareigų, išskyrus viršaitį ir seniūną.

Generalgubernatorius turėjo ypatingus igaliojimus. Jo rankose buvo visa karinė ir civilinė valdžia. Viena iš tamsiausių rusifikacijos priemonių buvo Vilniaus generalgubernatoriaus M. Muravjovo-Koriko 1864 m. birželio 17 d. pradėtas spaudos draudimas, trukęs keturis dešimtmečius, iki 1904 m. balandžio 24 (gegužės 7) d.<sup>8</sup>

Vidaus reikalų ministro P. Valujevo 1865 m. aplinkraštis Nr. 141 ir caro žodinis įsakas formaliai lyg ir nedraudė visos lietuviškos spaudos, tik įsakė perimti rusišką raidyną (*graždanką*) vietoje vartoto lotyniškojo raidyno. Taigi visą lietuvių spaudos rusiškuoju raidynu leidimą carinė administracija paėmė į savo rankas. Rusiško rašto išmokymas reiškė lietuvių nutautinimą. Kova dėl savo rašto buvo kova dėl lietuvių tautos išlikimo.

Lietuvių tautos kovos dėl savo spaudos simboliu tapo knygnešiai. Dauguma jų buvo valstiečiai. Knygnešiai lietuviškus laikraščius, knygas, kalendorius, maldaknyges gabeno per carinės Rusijos sieną į Lietuvą ir į lietuviškas salas Baltarusijoje, Rusijoje ir čia platino. Draudžiamoji lietuviška spauda buvo spausdinama Mažojoje Lietuvoje–Prūsijoje. Vienas žymiausių knygnešių Lietuvoje ir Balninkų krašte buvo Simonas Bakanauskas. Klausinėjamas apie knygnešystę pasakęs:

*„Nežinau, kas būtų buvę su mūsų kraštu, jei mes nebūtume to darę. Būtų gal likęs tamsus ir nutautėjęs, kaip Vilnijos kraštas, kur knygų niekas neplatino.“*

Apie jį kunigas, istorijos tyrinėtojas Stasys Yla rašė:

*„Simonas Bakanauskas gimė 1866 10 05 Vanagų kaime, Balninkų valsčiuje. Tai trobelninko sūnus, tarnavęs pas žmones nuo 8 iki 22 metų. Pusantrų metų pasimokęs kurpiaus amato, išėjo pas žmones ieškoti darbo. Tarnaudamas pas dvarininką Martauską Raudondvario valsčiuje, pavasariais ir vasaromis varė į Vokietiją sielius, žiemomis užsiimdamas siuvimu. Nuvarė sielius, grįždavo su paveikslėliais, Gyvojo Rožančiaus kortelėmis ir mažomis knygelėmis. Kartą Virbalyje už jo sermėgos pamušalo rusai rado prikimšta daug knygučių. Bet kadangi tai buvo daugiausia maldaknygės, tai Kaune tepasėdėjo 2 mėn. kalėjimo. Tokia buvo pradžia.*

*Toliau užsiėmė specialiai knygų nešimu. Nešdavo ant pečių po pusantrą pūdo ryšulį. Kartą netoli Babtų vienoje karčemoje jam sustojus užkąsti, užtiko stražnikas ir suėmęs nuvarė į Kauną. Čia vėl gavo pasėdėti 3 mėn. kalėjimo. Kadangi rankomis nešioti buvo sunku, nusiasamdė arklį ir veža knygas vežimais. Susipažinęs*

<sup>8</sup> Merkys V. Lietuvos valstiečiai ir spauda XIX a. pabaigoje–XX a. pradžioje. Vilnius, 1982, p. 7.

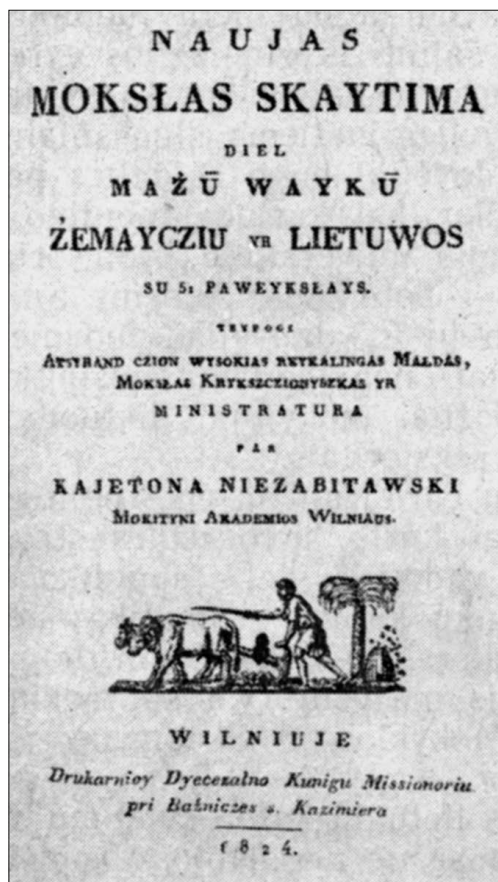

su eržvilkiečiais Urbučiu, Juščiu, Vincu Gajausku ir gelgaudiškėičiu Stasiulaičiu, net jų arkliais gabeno knygas savo gimtinėn. Pradžioje pats išvežiodavo knygas. Žymesnės jo knygų platinimo vietos iš pradžių buvo Raudondvario, Babtų, Jonavos, Kėdainių apylinkės, toliau – Kupiškis, Ramygala, Kamajai, Vyžuonos, Užpaliai, Andrioniškis, Anykščiai, Dusetos, Utena, Tauragnai, Kuktiškės, Molėtai, Videniškiai, Želva, Balninkai, Žemaitkiemis, Lyduokiai, Kavarskas, Taujėnai, Kurkliai ir kitos vietos. Taip plačiai varyti knygų platinimo darbą buvo labai pavojinga. Tad pasirenka naują būdą: parsiveža knygas namo ir paslėpęs dažniausiai Vanagų ir Luciūnų sodžiuose, išdalija jas atvykstantiems iš įvairių apylinkių vietiniams knygų platintojams. Tokie buvo: R. Slavinskas, J. Pusvaškis – balninkiečiai, Ant. Būčys – videniškietis, Bartuševičius, Griganavičius – anykštiečiai, Gabriukas – vidiškietis, kažkoks ukmergiškis Konstantas su trimis draugais ir daug kitų. Jo draugai knygnešiai buvo Katinas – lyduokietis, Gylys – kavarskietis, kažkoks tauragniškis Mataušas ir kt. Taip dirbo per 18 metų, pradėjęs 1889 ir baigęs 1907 m. jau spaudą atgavus. Sulaukęs 36 metų, vedė kavarskietę Sel. Kiaulytę, 1903 m. nusipirko Navasiolkos vienkiemyje Balninkų vls. 16 dešimtinų žemės, 1908 m. pasistatė savo trobas.“

1783 m. elementoriaus „Mokslas skaitymo rašto lietuviško“ antraštinis puslapis

Kajetono Niezabitausko elementoriaus „Naujas mokslas skaitymo“ antraštinis puslapis



Mirė 1951 m., palaidotas Vanagų kapinėse (dabar Anykščių r.).

Be S. Ylos minėtų žmonių, „Ukmergės apskrityje apie Balninkus bei Alantą spaudą platino daraktorė Ona Kulevičiūtė, šiose vietose ir apie Lyduokius, Želvą, Žemaitkiemį ir Kurklius Marija Pusvaškytė nuo 1898 m.”<sup>9</sup>

Į Ukmergės apskrities miestelius ir kaimus spauda ateidavo ir iš Rasėinių apskrities. Atvykdavo knygnešys Jonas Juščius, kuris 1899 m. įkliuvo rusams su 272 knygomis. Retkarčiais knygnešių ateidavo iš Suvalkijos. Apie Žemaitkiemį spaudą platino Ignas Juras, Antanas Ungurys, Ksaveras Gujus.

Garsiausias knygnešys buvo Jurgis Bielinis (1846–1918), Balninkų apylinkėse daugiausia žinomas Bieliako pavarde. Spaudą platinti pradėjo 1873 m. ir nenustojo iki jos draudimo panaikinimo.

Į Balninkus lietuviškas knygas iš Rytprūsių Simonas Bakanauskas atnešdavo Vincentui Rakauskui, kuris jas slėpdavo savo namuose (beveik prieš dabartinę mokyklą).

## Švietimas

Pirmoji Lietuvoje mokykla dokumentuose minima 1397 m. Ji veikė prie Vilniaus katedros. Iki tol didikai ir bajorai savo vaikams mokytį steigė mokyklas namuose.

Balninkų pradinė mokykla galėjo būti įkurta 1507 m., kai čia buvo pastatyta pirmoji medinė bažnyčia.

1539 m. Abraomas Kulvietis Vilniuje įsteigė vidurinę mokyklą (kolegiją). Vilniaus universitetas buvo įkurtas 1579 m. Dėstomoji kalba visose kolegijose iki XVIII a. vidurio buvo lotynų, vėliau lenkų.

Mokymo lygis pradinėje mokykloje priklausė nuo mokytojo gebėjimo ir steigėjo reikalavimų. Mokyklėlėse labiausiai paplitusi knyga buvo katekizmas, vėliau elementorius. Iš jų vaikai mokėsi skaityti ir rašyti. Mokslas vyko dažniausiai rudenį ir žiemą iki pavasario, kol ateidavo laikas ganyti gyvulius. Mokė prasilavinę žmonės, dažniausiai vargonininkai, mokėsi universitete, kolegijoje ar seminarijoje, bei laisvi žmonės. Dalis mokyklų buvo prie dvarų, o ne prie bažnyčių.

Balninkuose pirmą kartą paminėtas mokytojo namelis prie bažnyčios 1676 m. Tai liudija, kad čia buvo paprinė pradžios mokykla. Joje mokėsi 6 vaikai. 1777 m. mokyklą lankė 11 miestelėnų ir valstiečių vaikų. 1781 m. – 8 bajorų, 4 miestelėnų ir 19 valstiečių vaikų.

Kunigas ir Pabáisko dekanas Vilčinskas Balninkų mokyklą 1783 m. vasario 27 d. aprašo taip:

*„Parapijos vaikams yra atskiras namas. Mokyklos direktorius vardu Mykolas Ambrazevičius tinka mokytojo pareigoms, gero charakterio. Per metus klebonas moka direktoriui 64 zlotus, taip pat duoda rūbą ir maistą. Parapijietiniai, vedantys vaikus į mokyklą, moka*

<sup>9</sup> Merkys V. Lietuvos valstiečiai ir spauda XIX a. pabaigoje–XX a. pradžioje, Vilnius, 1982 p. 179.

nevienodai: kas po 4, kas po 8 zlotus, kas kaip gali. Direktorius neprivalo klebonui patarnauti. Parapijiečiai, kurie sugeba, leidžia savo vaikus į mokyklą, ponai to nedraudžia. Mokykloje mokosi 6 mužikų ir 12 šlėktų vaikų. Mokslas prasideda šv. Mykolo dieną, o baigiasi Jono Krikštytojo dieną. Balninkų mokykloje vaikai mokosi skaityti, rašyti, skaičiuoti ir šventojo tikėjimo įstatymų. Jie susirenka į mokyklą 8 val. Mokosi iki 9. Po 10 val. eina į mišias, 11 val. pietų. Pusę dvyliktos vėl eina į mokyklą ir mokosi iki 4 val. Tada eina į bažnyčią litanijai. Mokslo metu klebonas nė vieno mokinio nekviečia nei darbams, nei patarnavimams, todėl Balninkų mokyklos mokiniai pasižymėję moksle, mokosi gerai. Direktorius gražiai ir mandagiai elgiasi su vaikais ir nė vieno vaiko nuo mokyklos neatbaido.“

1783 m. specialiai statytos mokyklos Balninkuose nebuvo. Mokyklą lankė 18 vaikų: 12 bajorų, 6 valstiečių. Mokė lenkų kalba.

1804 ir 1805 m. parapiinę mokyklą lankė 10 vaikų.

1828 m. mokykla nepažymėta, ji galėjo veikti su pertraukomis.<sup>10</sup>

Balninkų seniūnijos gyventojai buvo menkai apsišvietę. Tokią išvadą galime daryti perskaite M. Valančiaus pranešimą apie mokančius skaityti parapijiečius 1847–1863 m.

Dekanatas	Parapija	1852 m.				
		vyrų	moterų	iš viso	iš viso gyventojų	proc.
Utenės	Bálninkų	150	141	291	3 503	8
	Alantės	354	142	496	5 458	9
	Kurklių	262	205	467	3 699	10

Carinė Rusijos vyriausybė, numalšinusi 1863 m. sukilimą, uždraudė lietuvišką spaudą lotyniškėmis raidėmis. Buvo uždarytos visos nevalstybinės mokyklos, pašalinti vietinės kilmės mokytojai. Į jų vietas paskirti rusai, slopinantys lietuvių draugijų veiklą. Daugelis rusų mokytojų niekindavo lietuvius mokinius, atvirai tyčiojosi iš lietuvių kalbos ir kultūros. Žmonės buvo verčiami garbinti carą ir viską, kas rusiška. Buvo uždaryta ir Balninkų mokykla.

Tačiau Lietuva gebėjo pasipriešinti tautiniam engimui. XIX a. pabaigoje lietuvių tautinis sąjūdis stiprėjo ir plito. Didesniuose kaimuose atsiranda daraktorinės mokyklos, kuriose slaptai mokoma lietuviškai skaityti ir poterių. Kai kurie daraktoriai (slaptųjų mokyklų mokytojai) patys buvo knygnešiai ir savo mokinius bei jų tėvus aprūpindavo draudžiamąja spauda. Žmonės mokytojams atlygindavo maisto produktais, audiniais ir pinigais. 1894 m. sausio 10 d. Kauno gubernatoriaus pranešime Vilniaus generalgubernatoriui apie slaptą lietuvišką mokyklą, rastą Pėrkalių kaime, rašoma:

„Kauno gubernijos liaudies mokyklų direktorius man pranešė, kad praėjusių metų

<sup>10</sup>Kurczewski J. *Biskupstwo wileńskie*, Wilno, 1912, p. 290.

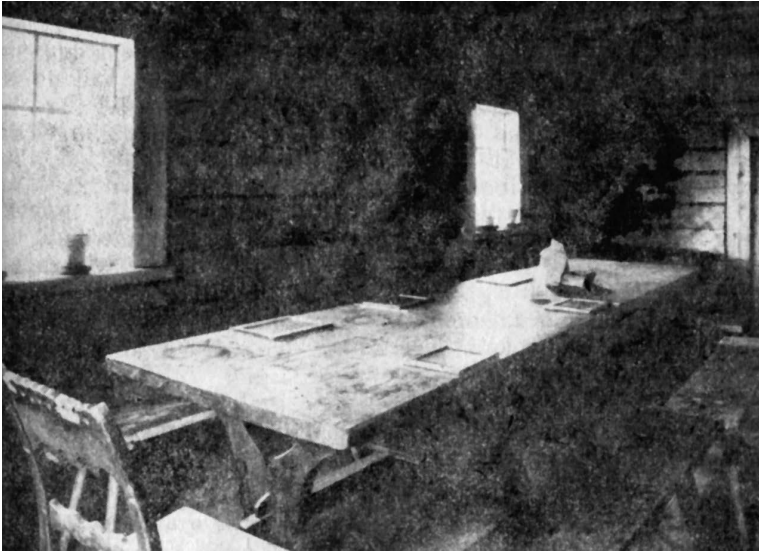

*Kirdeikių slaptosios mokyklos vidus*

gruodžio 10 d. Ukmergės apskr. Žemaitkiemio (dabar Balninkų) vls. Perkalių kaimo valstiečio Stanislovo Morkūno namuose surasta slapta mokykla, kurioje be leidimo mokė vaikus Vilniaus apskrities Molėtų valsčiaus valstietis Gabrielius, Mato s., Matiejaušis.

*Iš direktoriaus pateiktų žinių matyti:*

Ukmergės apskrities 3 nuovados pristavas drauge su trimis uriadnikais ir vienu kviestiniu, atvykę gruodžio 10 d. 5 val. ryto į minėtojo Morkūno namus, rado tenai valstietį Gabrielių Matiejaušį, Romos katalikų tikėjimo, kuris, neturėdamas nustatyto leidimo, mokė Romos katalikų tikybos ir lietuviško rašto penketą valstiečių mergaičių, būtent: Teresę, Antano d., Morkūnaitę, 11 metų, Uršulę, Antano d., Morkūnaitę, 9 metų, Juozapotą, Juozo d., Sėjūnaitę, 11 metų, Ceciliją, Stanislovo d., Morkūnaitę, 10 metų ir Mariną, Stanislovo d., Morkūnaitę, 8 metų. Suradus mokyklą, iš mokinių buvo atimtos 8 mokymo knygos, du lietuviški elementoriai ir šešios lietuviškos maldaknygės, iš kurių viena („Šaltinis“), kaip paaiškėjo, yra išleista užsienyje. Šitos knygos priklausė mokinių tėvams.

Mokymas prasidėjo 1893 m. lapkričio 22 d. ir vyko nuo 12 valandos nakties ligi 8 val. ryto kasdien mokinių tėvų patalpose, paeiliui kas dvi savaitės pas kiekvieną, už mokymą Matiejaušis gaudavo po 10 kp kas savaitę nuo kiekvienos mergaitės ir, be to, drabužius ir maistą iš to šeimininko, kurio namuose būdavo mokoma.

Apie neleistinai mokusio Matiejaušio ir jo mokinių tėvų turtinę padėtį turimos tokios žinios:

1. Gabrielius Matiejaušis Perkalių k. turto neturi.
2. Valstietis Antanas Morkūnas nuomoja tris dešimtines žemės iš savo brolio ir priklauso prie neturtingų valstiečių.
3. Valstietis Juozas Sėjūnas jokio turto neturi, yra padienis darbininkas.

4. Stanislovas Morkūnas turi 15 dešimtinių žemės, ūkio trobesius, porą arklių ir apskritai yra pasiturintis žmogus.

Be mergaičių mokymo, tas pats Matiejaušis, kaip iškvotė vietos policija, dar mokė 16 berniukų, o vakarais nuo 8 val. ligi 10 val. pas kiekvieną šeimnininką iš eilės susirinkdavo suaugusieji valstiečiai ir, Matiejaušio vadovaujami, giedodavo religines giesmes.

Iš to, kas išdėstyta, matyti, kad dėl slaptos mokyklos Perkalių kaime buvimo kalti yra: valstietis Gabrielius Matiejaušis, vertęsis neleistinu mokymu, ir, be to, iš uždraustų naudoti knygų, ir jo mokytų vaikų tėvai valstiečiai Antanas Morkūnas, Juozas Sėjūnas ir Stanislovas Morkūnas, kurie padėjo minėtai mokyklai įsikurti ir veikti, duodami paeiliui jai patalpas ir mokėdami mokesį už savo vaikų mokymą. Todėl, aš manyčiau, minėtąjį MATIEJAUŠĮ, atsižvelgiant į jo neturtą, nubausti trim mėnesiais arešto prie policijos, Stanislovą Morkūną 50 rublių dydžio pinigine bauda, o Juozą Sėjūną ir Antaną Morkūną – kiekvieną dviem savaitėms arešto prie policijos.

Turiu garbės tai pateikti jūsų prakilnybės kilniai nuožiūrai ir pridurti, kad valstietį Gabrielių, Mato s., Matiejaušį, kaip gyvenusį Perkalių kaime be asmens liudijimo, Ukmergės apskrities ispravnikas praėjusių metų gruodžio 6 d. etapu išsiuntė į Vilniaus m. apgyvendinti toje seniūnijoje, kurioje jis prirašytas.

Gubernatorius N. Klingenbergas

Rezoliucija: Sutinku.“<sup>11</sup>

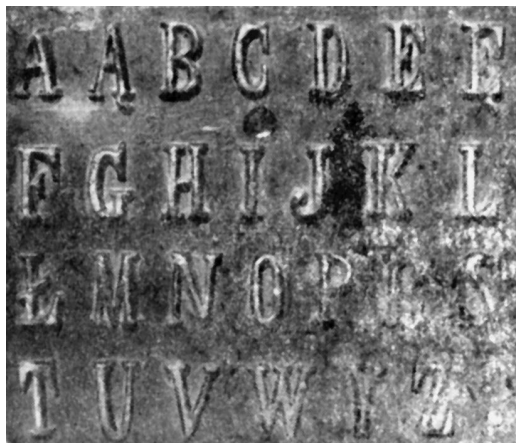

Molio lentelė su  
lietuvišku raidynu

<sup>11</sup> LVIA, f. 378, PS 1894, b. 6, l. 7–91, originalas rusų kalba.

## Per Pirmąjį pasaulinį karą

Irena Bražėnaitė, Julius Aukštaitis

1914 m. rugpjūčio 1 d. prasidėjo Pirmasis pasaulinis karas. Lietuva atsidūrė įnirtingų mūšių tarp rusų ir vokiečių centre. 1915 m. rudenį vokiečiai okupavo Bálninkus ir beveik visą Lietuvos teritoriją – ji buvo įjungta į Oberostą. Taip vadinta okupuota Rusijos imperijos dalis, kurioje veikė karinis administracinis centras. Buvo uždrausta be leidimo išvykti iš vienos apskrities į kitą, laisvai tvarkyti savo turto reikalus, naktimis pasirodyti viešose vietose, siųsti laiškus, naudotis telefonu, važinėti dviračiu. Visi Lietuvos gyventojai buvo surašyti, išduoti okupaciniai pasai. Miesto gyventojai turėjo mokėti pagalvės mokestį, valstiečiai – žemės mokestį. Įvesti kiti mokesčiai: druskos, degtukų, sacharino, šunų ir pan. Vykdytos rekvizicijos (valstybės priverstinis nusavinimas). Už daugybės įsakymų nevykdymą piliečius baudė pinigineis bandomis, laisvės atėmimu ir mirties bausme. Daug darbingų vyrų paimta dirbti darbų Vokietijoje.

Apiplėštame krašte gyvenimas apmirė. 1916 m. Vilniuje siautėjo badas, žmonės mirė gatvėse. Vokiečių okupacijos metais dirvonavo daugiau nei trečdalis žemių, sunaikinti miškai iškertant brandžiausius medžius, per karą sudeginta 1 200 kaimų, 15 tūkst. ūkių. Padaryta žala siekė 2,5 milijardo litų.

Tačiau visuomeninis gyvenimas nebuvo visiškai užgesintas. Vilniuje įkurta Lietuvių draugija nukentėjusiems dėl karo šelpti. Pirmasis pasaulinis karas suteikė vilties pradėti politinę kovą dėl nepriklausomos Lietuvos. 1917 m. rugsėjo 18–22 d. Vilniuje įvyko Lietuvių konferencija. Joje dalyvavo 224 delegatai iš įvairių Lietuvos etnografinių vietų. Dalyvavo ir mūsų kraštiečiai, Bálninkų dvaro savininkas Kazys Steikūnas. Konferencijos priimtoje pirmoje politinėje rezoliucijoje nurodoma sukurti nepriklausomą Lietuvos valstybę su sostine Vilniuje, kuri laikysis demokratinių pagrindų, sieks etnografinės ribas, mažumoms bus garantuojamos kultūros teisės. Konferencija numatė sušaukti Steigiamąjį Seimą, sudarė vykdomąjį organą – 20 žmonių Lietuvos Tarybą.

Marytės Bražėnienės (Rakauckaitės) prisiminimus apie Pirmojo pasaulinio karo baisumus ir sunkumus užrašė dukra Irena Bražėnaitė.

... Kaizeriškai per pirmąjį pasaulinį karą, kaip kryžiuočių palikuonims įprasta, kraštą nusiaubė siaubte: išsikuldavę javus, žmonėms palikdami tik pelus, daržus tyčia sutrypdavę arkliais, iš krautuvių (*kromų*) paėmė druską, kad žmonės neužsūdytų mėsos, o visą skerdieną jiems pristatytų kaip prievolę. Raziutė su Maryte (Irenos mama) druskos ėjo net už Kavarsko (apie 20 km). Druską paslapčia mainydavo patys vokiečiai į maisto produktus arba apsukrūs žydėliai (kaip per Antrąjį karą rusai pardavinėdavo žibalą už sviestą, lašinius ir kiaušinius). Kelionėj tekdavo ir nakvot. Kartą nakvojo palivarke Nuotekose. Buvo gegužis, žmonės giedojo *majavą*: Raziutė palaimingai užmigo, o Marytė klausėsi giesmių, paskiau jaunuomenės dainuojamų dainų.

Per Pirmąjį pasaulinį karą žydus persekiojo kazokai – maskolių kareiviai, o vokiečiams jidiš kalba jie skundė žmones. *Žydaukos* prašydavo moterų škaplierių ir rožančių, sėdi jais apsikarstę, vaizduodamos katalikes. Žmonės ir tada juos

gelbėjo duodami savo maldos reikmenis, o jie prie savo *iškalų* kitatikių net artyn neprisileisdavę, ką jau kalbėt apie leidimą gojams pačiupinėt jų talmudus.

... Kaizeriokams pareikalavus, kad žmonės nemaltų grūdų, o atiduotų surinktuven germanų plėšikams, rekvizicijai Libertavos dvaran buvo liepta pristatyti ir ginas: apylinkės žmonių šventu darbo įrankiu po Pirmojo pasaulinio karo ponas išgrindė atšlaimą.

Vokiečiams traukiantis iš Lietuvos, buvo apiplėšta Balninkų bažnyčia. Iš jos išvežti vargonai ir varpai. 1918 m. lapkričio 15 d. balninkiečiai pasipriešino vokiečių mėginimui išvežti grūdus. To meto spaudoje buvo rašoma, kad pasipriešinimo metu vienas žmogus žuvo, septyni buvo sužeisti.

Karaliau ramybės, susimylėk  
(1914 metų karo rauda)

*Irena Bražėnaitė*

Dainuota Balninkų ir Alantos apylinkėse. Išmokta iš mamutės Marijonos Rakauckaičios-Bražėnienės. Mamutė verkdamo giedodama.

*O Dieve geriausias, Karaliau ramybės,  
Pažvelk malaningai, pažvelk iš aukštybes,  
Padėk gi šalin jau mum plakunčių rykšty,  
Gružink in pasauliui ramyby pirmykšty.*

*Rūstybes ir keršta audringi verpetai  
Vargena žmanijų kelinti jau metai,  
Krauju gi pasruva Lietuvos upeliai,  
Kapais apkaišyti kloniai ir kalnalai.*

*Padunges skliautuotas nuo dūmų aptemy,  
Patrankas išarde maitintajų žemy,  
Išgriove pastoges, šeimynas išblaške,  
Jaunuomeny mūsų kaip vuogas išraške.  
Niekas nebegirdi vargdienių verkima,  
A savastį mūsų kas nori, tas jima,  
Žmaneliai jau šūla be savo gryčelių,  
Be rūba šiltesnia, be duonos kriaukšlalas.*

*Bažnyčian Mišiom jau varpai nebešaukia –  
Suliti patrankam pa Lietuvų kaukia,  
Išgirsk gi, o Dieve, maldas graudulingas,  
Parodyk, jog Tėvas jesi gailestingas.*

*Sugrudink valdovų kerštaujančias širdis,  
Tegul krauja upej žmanijų nebegirdys,*

*Nubrėžk gi, o Dieve, ribas viešpatijų,  
Ir laisk tiem valdyt jas, kur myli žmanijų.*

*Dungaus didžiai garbei, vaikų sava labui,  
Mės jesam sutverti, a ne karo stabui,  
Ištrauk kalavijų iš karvedžių runkų,  
Nutildyk griaustinius baisiausių patrankų.*

*Varpai tegul melsties Mišion mumiem kviečia,  
Ramybes saulyte pasauliui tešviečia,  
Garbins Tavi vargšai su giesmi linksmybes,  
Dekavones maldas skris Dungaus aukštyben.*

*Pašlovinsime Tava Apvaizdų Švinčiausių,  
Kad tik mum ištrauktum iš vargų didžiausių,  
Nors kunčių pergeltas vaitoja kriautines,  
Bet tikim sulauksiu laimingas Tevynes.*

*Su Tava pagelbu vargus iškintėsma,  
Kai spindulius Tava malones regėsma,  
Linksmi susispiesme in procių<sup>1</sup> naudingų,  
Kas Tau bus malonu, je mum išganinga,  
Tu Petru anuočės<sup>2</sup> liepei padėt kardų –  
Tegul tava žodis tų (šį) karų suarda.*

<sup>1</sup> In procių – į darbą.

<sup>2</sup> Anuočės – anuomet.

## Papiškiai ir gretimi kaimai

Stanislovas Žvinys

1923 m. surašymo duomenimis, valsčiui priklausė: Papiškiai, Makiūgaliai, Dvarniškis, Antanuvkà, Magulė, Bindziškis, Naškuškiai, Petronopolio dvaras ir kt.

Pradžioje aprašysiu minėtus kaimus ir trumpai supažindinsiu su gretimomis gyvenvietėmis pagal turimas 2008 m. liepos 21–30 dienų ekspedicijos metu patikslintas žinias. Aprašymas apima XX a. pradžią iki Pirmojo pasaulinio karo, 1918 m. Nepriklausomybės atkūrimo laikotarpį, Antrojo pasaulinio karo, pokario metus, sukolchozinimą, kolchozmetį, 1990 m. Lietuvos nepriklausomybės atkūrimo laikotarpį ir žemės ūkį 1990–2008 m.

### Papiškiai

Iš suminėtų pietryčių kaimų Papiškiai buvo stambesni ir turtingesni. Kaimas yra 7,5 km į pietryčius nuo Bálninkų, ribojasi su Mąkio ežeru, Petronopolio dvaru, Ščiuriu, Dvarniškiu ir Makiūgaliais. 1923 m. surašymo duomenimis, Papiškiuose

*Mano dieduko Jurgio ir Petronėlės Žvinių šeima, giminės ir kaimynai. Pirmoje eilėje (iš kairės): Stasio Augučio sūnus Feliksas, Anelė Žvinytė-Augutienė, Augučio duktė Stasė, Petronėlė Žviniene (dieduko motina), Felikso Žvinio žmona Natalija, Felikso duktė Veronika, Feliksas Žvinys, Jurgio Žvinio (dieduko Kazimiero tėvo) brolis Tamošius (su šunimi); antroje eilėje: Stasys Augutis, jo duktė Kastutė, Julius Žvinys, Kazimieras Žvinys (diedukas), Kazimiero žmona Marijona Genytė (bobutė), kaimynė Janulienė su vaiku; trečioje eilėje: Papiškių kaime tarnavusi merga, dieduko Kazimiero merga Stasė Janelytė ? (centre), Jonas Žvinys (Danutės Vildienės tėvas). 1927 m. Iš str. autoriaus albumo*





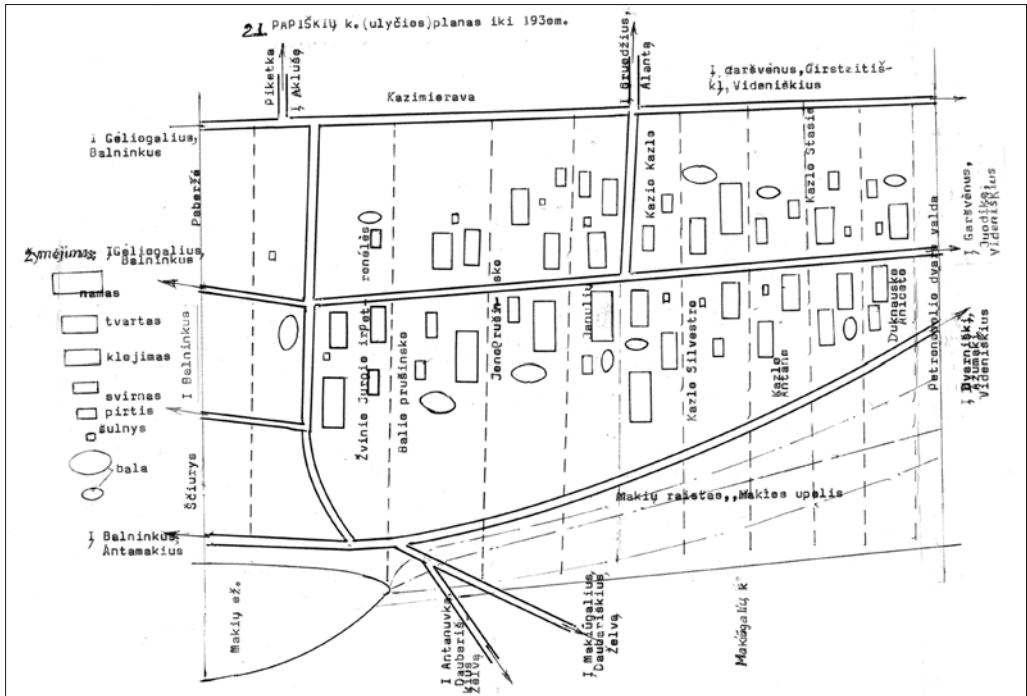

buvo 9 ūkiai ir 55 gyventojai, turėjo 220 ha žemės. Gyvenvietė (*ūlyčia*) buvo iki 1930 m. žemės reformos, čia iki tol

stovėjo senoviški trobesiai. Pagal 85 metų senolio Kazio Kazlo pasakojimą, tėvai eidavo uždariauti į Petronopolio ir Girsteitiškio dvarus. 1951 m. senieji kaimo ažuolai, kurių skersmenys siekė iki 1 m, buvo nupjauti kolchozo. Jie buvo vieninteliai medžiai, menantys kaimo senumą. Todėl galima manyti, kad *ūlyčia* buvo apgyvendinta nuo XVIII a. pradžios.

Objektyviau Papiškiai žinomi, kai mano *diedukas* Jurgis Žvinys (gim. 1860 m.), gyvenęs Gaigalų kaime, Alantės valsčiuje, persikėlė į Papiškius. 1908 m. iš Papiškių ūkininkės Kapčiuvienės pirko 30 ha žemės sklypą su senais trobesiais. Gaigaluosė *diedukas* turėjo 12 ha žemės ir dar vertėsi odinių pakinktų gamyba. Vedė dvaro pono dukrą Petronėlę Putnytę iš Žemaitkiemio. Gaigaluose gimė 7 sūnūs ir dukra. Užaugo 6 sūnūs ir dukra. Dėl augančios šeimos reikėjo plėsti ūkį. Iš turimų santaupų, Gaigalų žemės sklypo ir kraičio (*posogo*) pirko sodybą Papiškiuose. Gyvenamasis namas (gryčia) buvo perstatyta naujai. Ūkiniai pastatai suremontuoti ir padidinti. Atvykus *dieduko* šeimai į senbuvį Papiškių kaimą, žemė buvo padalyta rėžiais (*šniūrais*); senoliai trobesiai, medžiai ir senbuviai gyventojai matyti plane.

Lietuva dar buvo carinės Rusijos gniaužtuose. Carui uždraudus parapines mokyklas, patriotiškai iniciatyvūs žmonės organizavo kaimo sąlygomis vaikų mokymą gimtąja kalba skaityti ir rašyti. Kaime *dieduko* viengungis brolis Tamošius Žvinys pagal laukų darbų ciklą nuo rudens iki pavasario mokė gryčioje, už stalo, savo kaimo ir kitų gyvenviečių vaikus.

Rusiška liaudies mokykla veikė gretimame Garšvėnų kaime už 2 km. Nuo 1911 iki 1914 m. ten tėtis, Kazimieras Žvinys, mokėsi skaityti, rašyti rusų kalba ir

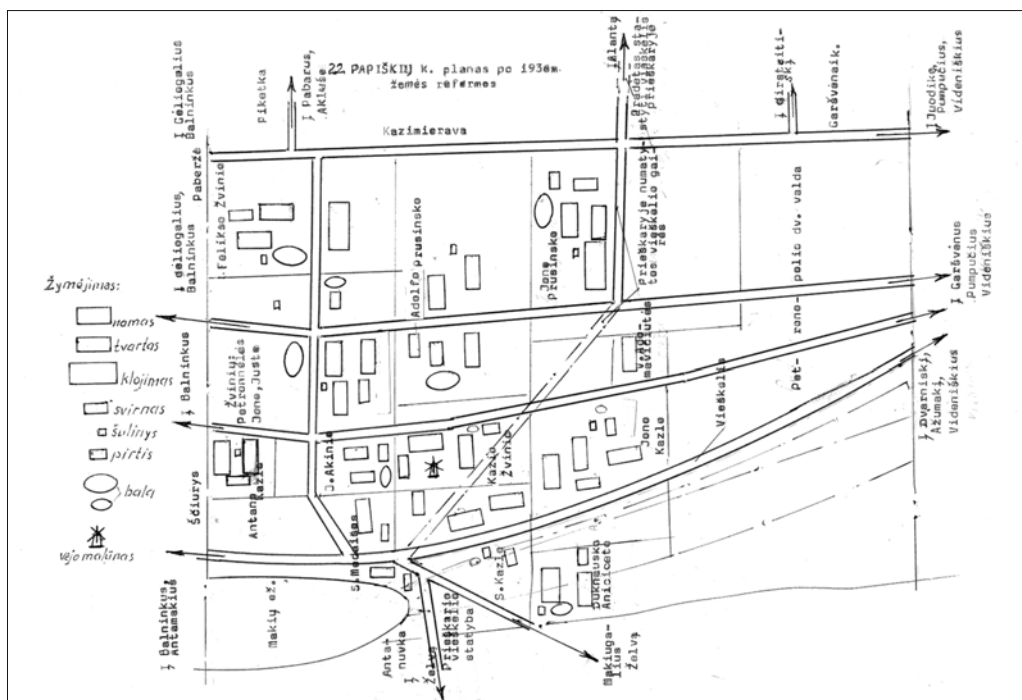

garbinti carą. 1914 m. Pirmajam pasauliniam karui prasidėjus, bėgdami rusų kariai karo poreikiams grobė maistą, gyvulius, grūdus, mobilizavo vyrus, tačiau žmonės kaip sumanydami visa tai slėpė. Caro kariuomenės būriai peržygiavo Papiškius ir 1915 m. čia išviešpatavo vokiečių kariuomenė. Vokiečiai paėmė į kariuomenę (darbo batalioną) Praną Žvinių, Balį Prušinską, Petrą Janulį. Jie dirbo Daūgpilio tilto statyboje. Motinos apie 160 km ėjo jų lankyti, nešė maisto. 1920–1923 m. Feliksas Žvinys (dieduko sūnus) tarnavo Lietuvos kariuomenėje kavaleristu, saugojo Lietuvos sieną, okupuotą Lenkijos prie Daugėlišchio.

Dieduko sūnams užaugus, vyriausias sūnus Feliksas vedė. Broliai Pranas ir Kazimieras per vakarones Jūdpurviuose susidraugavo su kalvio Petro Genio dukromis. Pagal to laikotarpio meilės ir turtinių santykių tapatybės paprotį vedė 1927 m. seseris, gavo kraštį ir po 5 ha žemės. Tarpusavy žeme apsikeitė: mamos Marytės dalia liko Pranui, o Prano 5 ha pasiliko Marytei. 1928 m. mirė Jurgis Žvinys. Brolių šeimos susilaukė naujagimių. Gryčioje gyventi pasidarė ankšta. Reikėjo dalytis. Tuo laikotarpiu Lietuvoje vyko žemės reforma. Mano tėčio Kazimiero iniciatyva buvo sutarta su kaimo gyventojais ir 1928 m. iškvietė matininkus Papiškių žemes padalyti į vienkiemius. Žvinių šeimoje brolis Alfonsas panoro vykti dirbti į Argentiją. Todėl jam už jo 5 ha žemės sumokėjo ir dar paskolino pinigų kelionei. Pietų Amerikoje jis užsidirbo ir per metus skolą gražino. Visi Papiškių gyventojai entuziastingai sutiko su žemės reformomis, nors reikėjo persikelti į vienkiemius, patirti statybos ir kitus išikūrimo vargus, daryti išlaidas. Mano tėčio šeimai (tuo metu jau buvo gimus dukra Stasė) teko 5 ha kraičio. Matininkai atmatavo žemę prie Pabėržės, kur 1928 m. vadinamojoje Pakrūmėje pastatė trobesius. Čia gimė

*Papiškių kaimo planas po 1930 m.*

2009 m. *Matavo ir braižė S. Žvinys*



*Vaizdas nuo  
Papiškių kaimo  
į Makių ežero pusę.  
Kairėje – Makingaliai,  
dešiniau – Antanuvka,  
Mogula, Bindžiškis*

dukra Domicelė, kuri vėliau mokykloje sukeldavo juoko mokytojams, sakydama, jog gimė Pakrūmėje. Seseriai Anei Žvinytei ištekėjus už Augučio Gėliogaliuose, reikėjo atlikti žemės kraičio „suvienijimą“ su vyro žeme. Tėtis, būdamas nuoširdus seseriai, apsiskeitė Pakrūmės žeme su sesers žeme, esančia kitoje Papiškių pusėje. Teko išardyti trobesius ir pastatyti juos į plane nurodytą vietą link Makių ežero pusės. Reikėjo nusausinti pievas ir apdirbti naujos žemės plotą. Tėtis 1928 m. pirmasis apylinkėje išgijo radijo imtuvą. Tai aplinkiniams kėlė nuostabą ir pasibaisėjimą, kad jų kaimynas Kazimieras „kalbasi su šėtonu“.

Ūlyčioje liko gyventi Petronėlė Žviniene su vedusiu sūnumi Jonu ir Justu. Jiems priklausė daugiau kaip 20 ha žemės. Kitas sūnus Feliksas, išsikėlęs į vienkiemį turėjo apie 20 ha žemės. 1930–1932 m. jis dirbo Balninkų valsčiaus viršaičiu. Buvusioje ūlyčioje liko gyventi ir broliai Prušinskai: Balys ir Jonas, turėję 20 ir 28 hektarus žemės. Visi kiti ūlyčios gyventojai per kelerius metus išsikraustė į vienkiemius.



*Iš kairės: Stanislovas  
Žvinytis, 1930–1933 m.  
buvęs Balninkų vls.  
viršaitis Feliksas  
Žvinytis, Kazimieras  
Žvinytis. 1963 m. Iš  
str. autoriaus albumo*

LIETUVOS RESPUBLIKA



Žemės Ūkio Ministerija  
**Žemės Tvarkymo Departamentas**  
 Nr. 30606

1943 m. *Šešpa* mėn. *8* d.

---

Remiantis Žemės Tvarkymo įstatymo § 73, *Žviniui Kazuii* \_\_\_\_\_ duota

nuosavybės teisėms įrodyti sklypo Nr. *6* ištrauka iš *Ukmergės* apskrities, *Balnėku* valsčiaus, *Papishku* kaimo išskirstymo viensėdžiais projekto plano padaryto 1930 metais matininko *Čepanio Juozapo* išskirstymo viensėdžiais projektas Vyriausiosios Žemės Tvarkymo Komisijos 1931 metų  *rugsėjo* mėnesio 5 d. nutarimu patvirtintas. Projekto planas Kauno Notariniame Archyve *Ukmergės* apskrities pripažinimo rejestro *42* dalyje *182* Nr. pažymėtas ir Nr. *2151* rejestrą įtrauktas.

Sklype *6* *66* *66* *66* yra: viso vien *linkamos - kekuriolekta (14) ha 10 arų.*

---

Be to, bendra \_\_\_\_\_ kaimo nuosavybe palikta:

a) mokyklai skl. Nr. _____	ha	ar. _____	ploto _____	
b) kapinėms skl. Nr. _____	"	"	"	
c) žvyrui skl. Nr. _____	"	"	"	
d) moliui skl. Nr. _____	"	"	"	

Lietuvos Respublikos žemės ūkio ministerijos patvirtinimas apie sklypo suteikimą Kazuii Žviniui

Kazimieras, būdamas darbštus, energingas ir nenorėdamas atsilikti nuo stambių ūkininkų, ryžosi ūkį padidinti: turėti savo miško ir kt., todėl dirbo statybos darbus Žemaitkiemio dvare ir kitur. Užsidirbęs pinigų, iš Petronopolio dvaro pirko 4 ha žemės ir 2 ha miško Ažumakyje, javų pjaunamąją mašiną, arklinę grėbiamąją, pašaro pjaustyklę, *motorą*, pasidarė javų kuliąmąją su grūdų valytuvu. Vėliau pirko vėjinį elektros generatorių, kurį pasistatė prie namo, ant stulpo. Elektros generatorius per akumuliatorius vakarais apšvietė namus.

Kuliąmąją išsikuldavo javus sau, broliams ir aplinkiniams kaimynams, o pjaunamąją taip pat jiems talkininkaudavo.

Kiti gyventojai turėjo kuliąmąsias be grūdų valytuvų, jas sukdamo arkliniais maniežais (dvaro kuliąmoji, F. Gribėno, Makiūgalių, Gėliogalių kaimuose, Prušinskų ir kt.).

Kaimynai ir kaimai gyveno draugiškai, dorai, tarpusavy padėdavo ir talkininkaudavo kūlimo ir javų nuėmimo darbuose, laikėsi iš senolių paveldėtų papročių, kultūros ir tikėjimo, dešimties Dievo įsakymų, bet ši dorai susiklosčiusi gyvenimą suardė sovietų okupacija.

Užėjus pirmajam frontui, vyrus mobilizavo į kariuomenę. Vieni slapstėsi, kiti ėjo į partizanus. Po karo Papiškių turtingieji ūkininkai buvo ištremti į Sibirą. Stepas Prušinskas, Adolfo brolis, Balninkų sribų nušautas, kad neparodė, kur slėpėsi brolis. Jų namus sribai sudegino.

Feliksas Žvinys ir jo 6 asmenų šeima 1951 m. buvo ištremti į Sibirą. Jono Žvinio žmoną Pauliną ištremė į Vorkutą 10 metų, kad neišdavė besislapstančio vyro. 1949 m. Jonui Žviniui pasislėpus, ištremė 82 metų motiną Petronėlę su sūnumi Justu, kad po to konfiskuotų turtą ir namus. 1949 m. buvo ištremtos Adolfos ir Jono Prušinskų šeimos, iš viso 8 žmonės. Balninkų sribai jų turtą konfiskavo ir sugriovė namus malkoms. J. Prušinsko ir P. Žvinienės namai išliko, nes juose buvo apgyvendinti benamiai žmonės. Vėliau Jono Prušinsko name apsigyveno Stravinskų šeima, kuri po kelerių metų pasistatė naujus namus. Po J. Stalino mirties trėmimai į Sibirą baigėsi ir Jono Žvinio šeima grįžo į namus. 1956 m. Jono duktė Danutė ištekėjo už J. Vildos ir grįžo močiutė Petronėlė iš Sibiro su sūnumi Justu. Gyveno tame pačiame name, kuri pasidalijo per pusę. Visi dirbo varomi į kolchozą, negaudami atlyginimo pragyvenimui už atliktą darbą.

*Tremtinė, grįžusi iš Sibiro (Krasnojarsko kr.),  
bobutė Petronėlė Žviniene, 85 metų. 1956 m.  
Iš str. autoriaus albumo*



1953 m. mirė Jonas Žvinys. Žiemą Vildų gale (*stancijoje*) nuo krosnies kilo gaisras. Buvo išsaugota tik viena trobos pusė, kurioje gyveno močiutė Petronėlė su sūnumis. Gaisre užduso dvi Danutės dukros, išgelbėjo tik sūnų Petrą. Po gaisro Vildų šeima apsigyveno pas Žvinius, o po metų išvyko į Vilnių, kur gavo darbą ir butą Neriės upės prieplaukoje (Žirmūnuose). Šioje šeimoje gimė dar keturi vaikai, iš kurių dukra Danguolė yra medicinos mokslų daktarė. Močiutė Petronėlė prižiūrėjo anūkė Stasė, kuri po senolės mirties paveldėjo sodybą. Ištekėjo už Alfonso Statausko, turėjo dukrą Ireną, kuri baigusi universitetą apsigyveno mieste. 2004 m. po Alfonso ir Stasės mirties sodyba buvo parduota ir Papiškiuose liko vienas gyventojas.

Po sovietų valdžios 1978 m. įvykdytos žemės melioracijos dauguma gyventojų persikėlė į Gėliogalių ir Balninkų gyvenvietes. Sovietų valdžiai buvo naudinga kelti gyventojus į šias gyvenvietes, nes miesteliuose žmones lengviau suvaldyti, patogu juos varyti į darbą, be to, naikinama istorinė Lietuvos praeitis.

Išsikeliantiems dėl melioracijos gyventojams (*kolchoznikams*) už namus mokėjo pinigines išmokas ir padėdavo įsikurti gyvenvietėje.

Viltis atgauti savo turėtą žemę buvo išblėsusi, todėl žmonėms gyvenvietė buvo patogumas: arti krautuvės, autobusų stotis, bažnyčia. Ir žmonės kėlėsi. Silvestro Kazlo ir dukros Onos Šulskienės šeima pirko Gėliogaliuose namus ir persikėlė ten, be to, jo kitai dukrai Angelei darbas buvo arti. Antanas Kazlas persikėlė į Ūteną. Aniceto Duknausko šeima turėjo 10 vaikų, iš kurių šeši išėjo gyventi ir mokytis į miestą, kiti 4 vaikai perėjo į Balninkų gyvenvietę, o namus surijo melioracija. S. Medaišos du sūnūs dirbti išėjo į miestą. Po mano tėvų mirties 1980 ir 1982 m. iš namų, esančių 3 km iki vieškelio, teko išsikelti dėl melioracijos. Sodyboje liko tik sodas ir ant kalno stovintis vėjo malūnas.

Taip ištuštėjo Papiškių sodybos. Kitų buvusių sodybų po melioracijos neliko nė žymės, nes į buldozerių iškastas duobes suvertė medžius ir pamatų akmenis. 2008 m. Papiškiuose viename vienkiemyje gyveno Stražinskių šeima.

## Makiūgaliai

Pagal 1923 m. surašymą *ūlyčioje* buvo aštuoni ūkiai. 39 gyventojai priklausė Balninkų valsčiui. Po Antrojo pasaulinio karo – Vidėniškiams. Makiūgalių pavadinimas kilęs nuo ribojančio Makios raisto bei upelio. Kaimas ribojasi su Papiškiais, Antanuvkà ir kt. Kaimui priklausė apie 170 ha žemės. Pagal senolių pasakojimą, senus trobesius, ažuolus ir žmones, kurie eidavę uždarbiauti į Petronopolio bei Daubariškių dvarus, kaimas atsirado XVIII a. Nuo 1930 m. buvo pradėta žemės reforma. Žmonės vertėsi žemdirbyste ir gyvulininkyste. Po žemės reformos *ūlyčioje* liko gyventi Romas Pleskus, Vincas Pumputis ir Ažumakio eigulys Matulionis.

Kaime buvo muzikantas Vladas Latvys su šeima. Latvio sūnus Juozas, iš tėvo išmokęs groti armonika, pralenkė tėvą savo grojimu. Grojo armonika ir akordeonu, panaudodamas lūpinę armonikėlę, dūdelę ir būgną, grojo instrumentą laikydamas už nugaros. Dainuodavo ir kitus muzikinius triukus darydavo. 1954–1958 m. dirbo radijo ir televizijos muzikinėje grupėje. Į plokšteles buvo įrašyti valsai „Ruduo“ ir kt. Vėliau Vilniaus Vingio parke grojo liaudies renginiuose pasivadinęs Pupų dėde. Pasenęs iki gyvenimo pabaigos gyveno tėvų namuose Makiūgaliuose. Pum-

pučių buvo daug, todėl juos vadindavo pagal tėvų vardus. Kazį Pumputį vadino Vinculioku. Kazio Pumpučio sūnus Alvydas studijavo teisę Vilniaus universitete, o vėliau tapo Mykolo Romerio universiteto vadovu. Iš amatininkų buvo siuvėjas Feliksas Šlepikas, įdomus pasakotojas. Daug pasakojo apie įvykius, nutikusius Rusijos kariuomenei Pirmajame pasauliniame kare. Jo pasakojimų ir dainų paklausti susirinkdavo daug žmonių iš aplinkinių kaimų.

Pokario laikotarpiu žmonės, kurie padėdavo partizanams, buvo persekiojami. Iš jų NKVD suėmė ir kankino Jurgį Šlepiką, bet jis partizano neišdavė, todėl buvo nuteistas kalėti 6 metus lageryje. Eigulys Matulionis vokiečių okupacijos metais Ažumakio partizanams pagelbėjo formuojant miškinių būrius. Būdamas nestiprios sveikatos, nuo persekiojimo pabėgo į Žemaitiją, ten mirė. Partizanas J. Latvys-Šnekutis žuvo Ažumakio miške. Kada Papiškių žmonės užklupdavo Balninkų igulos kareiviai su stribais ir vyrus sučiupę versdavo rašytis į kolchozus, tai pabėgti spėję vyrai prisiglausdavo Makiūgaliuose. 1950 m. sukolchozinus kaimą žmonės gyveno vergiškai, trūko maisto, kolchozas už darbą nemokėjo. Žmonės, užsidirbę už parduotus kiaušinius, sviestą, pieną, pirkdavo iš miesto duoną ir vogdavo iš kolchozo laukų ir sandėlių. Todėl žmonės, ypač jaunesni, bėgo į miestą uždarbiauti ir mokytis. Kaime žmonių kasmet mažėjo. 1990 m. buvo 4 sodybos su 8 žmonėmis, o 2008 m. – 3 sodybos po vieną žmogų.

## Antanuvka

Makiūgalių vienkiemis, 1923 m. turėjo 10 ha, vėliau padidėjo iki 3 sodybų ir 11 gyventojų. Vertėsi žemdirbyste ir gyvulininkyste. Sukolchozinus kaimą, žmonės iš gimtinės vyko į miestus dirbti ir gyventi. 1946 m. žuvo partizanas Augustas Karalius. 1945–1946 m. rezistencijoje dalyvavo Damutė Karalytė-Surgautienė, ji buvo įkalinta 10 metų Sibire. Kita partizanų rėmėja, ryšininkė buvo Veronika Valiaugienė – ji pranešdavo partizanams apie NKVD ir stribų pasirodymą kaimuose, tiekėdavo jiems maisto ir iškūrendavo pirtį. Buvo susekta, nuteista 8 metus kalėti Sibire. Paliko 3 metų dukrą Veroniką, kurią išaugino Jokūbo Danilevičiaus šeima. Iš Sibiro grįžo ir po metų mirė nuo džiovos. Našlaitė Veronika dirbo kolchoze, buvo sąžininga jaunuolė, vakaronėse palaikė tautinę dvasią kalbomis ir dainomis. Iš kolchozo vargų pabėgo dirbti į Vilnių. Dirbo vaikų darželio auklėtoja ir padėjo bažnyčiai. Išėjusi į pensiją talkininkavo Šv. Mergelės Marijos bažnyčioje, kuri mirusią garbingai palaidojo.

Baigiantis karui Serapinas Grigas buvo šaukiamas į SSRS kariuomenę, bet išėjo partizanų į Ažumakio mišką, J. Šibailos pulką. 1944 m. gruodžio 28 d. pirmose Ažumakio partizanų grumtynėse su sovietų kariuomene jį pagavo bunkeryje su ginklu. Tardė Ukmergėje ir nuteisė 10 metų lagerio<sup>1</sup>. Jo brolis Mykolas Grigas, kaimynų manymu, vengdamas atsakomybės už brolių Serapiną ir norėdamas palengvinti savo motinos padėtį, išėjo į Želvą stribu. Po pusmečio buvo nukautas partizanų. Mykolo bylos Vilniuje, Antakalnyje, esantis Ypatingasis archyvas paskaityti neleidžia. Liko viena gyvenvietė.

<sup>1</sup> LYA, f. 1, ap. 58, b. P-17-882-LT.

## Petronopolio dvaras

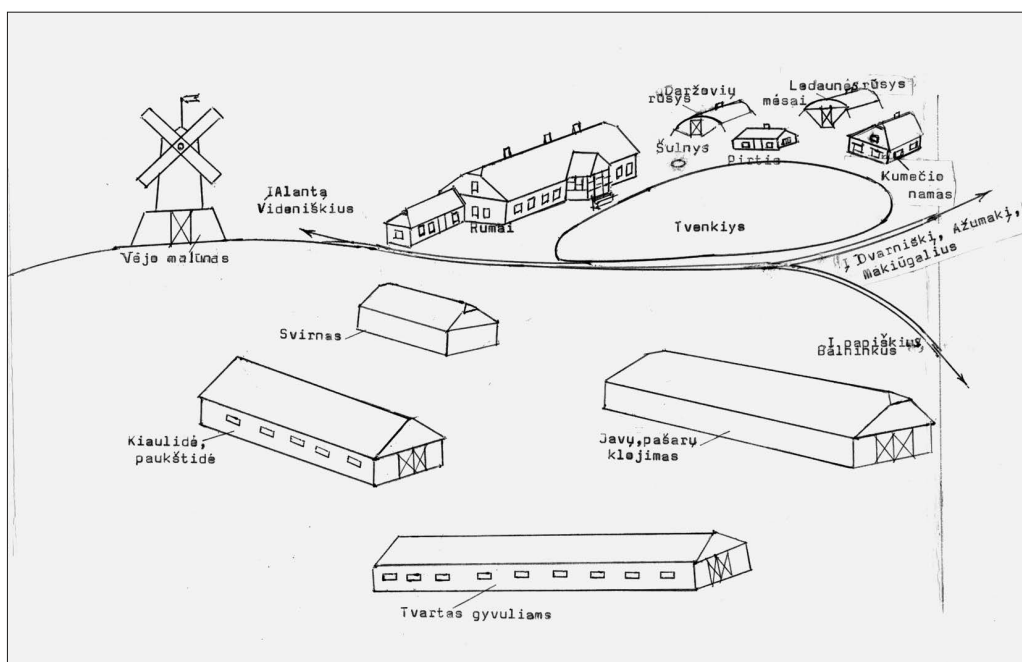

Buvo įsikūręs Balninkų valsčiaus Petranopolio dvaro schema iki 1950 m. rytiniame pakraštyje. Iš apklausos ži- 2009 m. Matavo ir braižė S. Žvoins nių ir senolių ažuolų amžiaus galima manyti, kad įsikūręs XVIII a. pabaigoje. Dvarui priklausė žemė su mišku 10 ha. Miško buvo apie 30 ha. Ponui pardavus dalį miško ir žemės Dvarniškiui, Papiškiam ir kt., liko 20 ha miško ir 60 ha dirbamos.

Dvaras vertėsi žemdirbyste, gyvulininkyste, parduodamas žemę, mišką, gyvulius, pieną ir grūdus. Dvaras turėjo vėjinį malūną ir vėjinį elektros generatorių ant stogo. Dvaro kumečiu buvo Svilainis, kuris 1944 m. rudenį išėjo partizanauti. Dvaras turėjo apie 30 karvių, 8 arklius, daugiau kaip 15 kiaulių. Dvaro rūmų pastatas buvo prie didelio tvenkinio. Visa dvaro aplinka buvo apaugusi sodo medžiais, klevais, kaštonais ir tuopomis. Pats storiausias buvo daugiau nei 1 m skersmens ažuolas. Dvaras turėjo visus ūkio padargus, arklinį maniežą, pašarų šutintuvą ir pjaustytuvą, darbinius ir išvykos vežimus (*bričkas*). Dvaras laikė ke- liolika samdomų darbininkų.

Karo metu dvare dirbo 8 sovietų belaisviai. Už tvenkinio buvo ledainė, rūšiai daržovėms, kumečio namas. 1944 m. vasaros pabaigoje, karui pasitraukus į vakarus, NKVD pradėjus siausti po kaimus, ponas gyvulius bei kitus daiktus pardavė ir atidavė žmonėms. Ponas Sangavičius, jausdamas suėmimo pavojų, naktimis ateidavo miegoti į mūsų kluoną, nes buvo mūsų šeimos artimas bičiulis. Vieną vakarą jis su šeima (žmona ir du sūnūs) atvyko arkliniu vežimu nakvynės ir rytui auštant atsisveikinęs išvyko į Pabrade, o iš ten traukiniu per Vilnių į Lenkiją. Ten mirė. Jo vaikai liko gyventi Lenkijoje. Kartais jie apsilanko buvusioje tėviškėje. Ponui išvažiavus, dvare apsigyveno karo padegėlio Juozo Petniūno gausi šeima.



Kraštą sukolchozinus, žmonių gyvenimas tapo vargas, vos ne badmetis. Gausios šeimos ir mažąžemiai, kurių trobesiai buvo prasti, sovietų valdžios užverbuoti persikėlė į Jōniškio, Pakrūojo rajonus ir apsigyveno ištremtų ūkininkų „buožių“ namuose. Ten žemės buvo derlingos, net kolchozmečiu derėdavo javai, todėl žmonės gaudavo net iki 1,5 kg už darbadienį, o mūsų krašte už darbą gaudavo tik 50 g. 1951 m. iš Petronopolio dvaro Juozapo, Surgautų ir Purlienės šeimos taip pat išvažiavo į Jōniškį. Tuščią dvarą Balninkų karinė įgula ir sribai pradėjo griauti ir vežti į miestelį malkoms. Paskui iškirto ir dvaro medžius. Dvarą sugriovus, kolchozo pirmininkas įsakė nupjauti ir seną ažuolą, iškasti griovį ir išleisti tvenkinio vandenį. Tvenkinyje gyvenusias žuvis gaudė visi, kas netingėjo.

Pirmininkas manė, kad bėgdamas ponas tvenkinyje paliko lobį ar šiaip vertingų daiktų. Pirmininkui stebint kolchozninkai iškasinėjo dumblą visame tvenkinyje, bet nieko vertingo nerado. Kad pateisintų kasinėjamą, kelis vežimus dumblo į laukus tręšti išvežė, bet griovio neužkasė. Tvenkinys ir dvaras buvo sunaikintas, vietovė užaugo krūmokšniais.

J. Sangavičius buvo doras žmogus, su samdiniais atsiskaitydavo, o atitarnavusiai iki senatvės Veronikai Adomavičiūtei dvaro pakrašty, prie Papiškių, davė 2 ha žemės ir karvę. Prasidėjus kolchozmečiui, moteris išėjo į senelių prieglaudą.

## Dvarniškis

Pavadinimas kilęs nuo pirktos iš dvaro žemės ir miško. Sentikis Minka Pacharevas XX a. pradžioje iš Petronopolio dvaro pirkto žemės ir miško. 1923 m. Petras Butkus taip pat pirkto žemės iš to paties dvaro. Tais metais kaime buvo 2 vienkiemiai su 11 žmonių. 1935 m. Leonardas Bujavičius, atvykęs iš Kauno, pirkto 7 ha žemės ir miško. Dvarniškiečiai vertėsi žemdirbyste, gyvulininkyste ir šiek tiek miško pardavimu. M. Pacharevas veldavo iš vilnų veltinius, užkalbėdavo nuo gyvatės įkandimo. Jo sūnus Vania eidavo per žmones *pilščiku*, iš rąstų lentas pjaudavo. Pokariu L. Bujavičius su dukra Ole buvo Ažumakio partizanų ryšininkai. NKVD 1950 m. buvo suimti, kankinti ir nuteisti – L. Bujavičius 25 metams, dukra – 7 metams lagerio. Tėvui su dukra grįžus iš lagerio, šeima išsikėlė gyventi į miestą. Vėliau jų namus nupirko Pacharevai. Jų šeima buvo dora, patikima partizanams ir jiems padėdavo. Jų sūnus Vania buvo šaukiamojo amžiaus, bet sovietų kariuomenėje tarnauti nenorėjo. Nuo armijos išsisuko gudriai vaidindamas kvailė. 2008 m. buvo likęs vienas vienkiemis ir gyveno du žmonės.

## Magulė

Magulė buvo iš Daubariškių ir Makiūgalių atsikėlusių žmonių gyvenvietė. 1923 m. buvo 2 sodybos ir 18 gyventojų, kurie turėjo iš viso apie 20 ha žemės. Vertėsi žemdirbyste ir gyvulininkyste. Čia gyvenęs sentikis iš vilnų veldavo veltinius ir išdirbdavo gyvulių kailius. 2008 m. gyventojų nebuvo. Tai mirusi gyvenvietė.

## Bindziškis

Taip pat Makiūgalių vienkiemis. Buvo 3 sodybos. Turėjo daugiau kaip 20 ha žemės. Verslas – žemės ūkis. Gyventojas Antanas Leščinskas dar vertėsi ir batsiuvio amatu. Sukolchozinius kaimą, žmonės, neištvėrę vargano gyvenimo, išvyko į miestus. 2008 m. gyventojų nebuvo.

## Morkiškis

1923 m. buvo viena sodyba su 8 žmonėmis, žemės plotas – daugiau kaip 10 ha, verslas – žemdirbystė. Po 1945 m. priklausė Vidėniškio seniūnijai. 2008 m. likęs vienkiemis su vienu žmogumi.

## XIX a. pabaigos–XX a. pradžios Lietuvos nepriklausomybės laikotarpio kaimo gyvenimo ypatumai

Carinės Rusijos valdžios žandarai kaimuose persekiojo lietuvišką žodį ir reikalavo prievolių iš kaimo gyventojų. Tuo laikotarpiu per rankas plito lietuviški laikraščiai „Aušra“, „Varpas“ ir lietuviškos maldaknygės.

Buvo nustatyti dideli mokesčiai. Ir Papiškiuose, ir aplinkiniuose kaimuose rudenį ir žiemą vaikus slapta mokė skaityti bei rašyti lietuviškai. Mokymu užsiimdavo skerdžius (užstovas). 1915 m. vokiečių žandarai siautėjo po kaimus, reikalavo prievolių: grūdų, mėsos, pieno produktų ir kt., todėl patiems kaimo žmonėms maisto likdavo nedaug. Be to, gyventojai buvo apkrauti prievartiniais darbais (miško kirtimas, kelių taisymas ir kt.). Girsteitiškio dvarą valdė vokiečiai. Vyrai ėjo uždarbauti į jį. 1918 m. po Rusijos revoliucijos vokiečių kariuomenė iš Lietuvos traukėsi. Įvyko džiaugsmingas įvykis – Lietuva tapo nepriklausoma šalimi. Laisvę kaimai sutiko džiugiai, kaip stebuklą, ir buvo pasirengę viskuo paremti valstybę ir savanoriškai ginti Tėvynę. Vienas iš savanorių – gretimo Ščiūrio kaimo gyventojas Alfonsas Stalnionis dalyvavo kovoje su lenkų kariuomene ties Giedraičiais. Lietuvių kariuomenė naudojo greito reagavimo taktiką. Sutelkdavo gausią šaudymo ugnį prieš puolančius lenkus, todėl lenkai turėjo didelių nuostolių ir buvo priversti trauktis. Grįžęs iš karo savanoris gavo žemės, paskolą ūkiui kurti. Lietuvos valstybė savanorių šeimas rėmė duodama jų ūkiui žemės ir piniginę paramą. Be to, ūkininkams, besikeliantiems į vienkiemius, lengvesnėmis sąlygomis buvo teikiama mediena (žr. 1939 m. kovo mėn. rašytą pasižadėjimo kvitą namo statybai). Buvo Balninkų apylinkės smulkaus kredito draugija, kuri bendrovės nariui suteikdavo galimybę praturtėti (žr. 1940 m. kovo 15 d. kvietimą Kaziu Žviniui). Nepriklausomos Lietuvos žemės mokesčiai buvo nedideli (žr. 1939 m. gruodžio 11 d. kvitą 6029). 1922 m. pro kaimus prasiveržė lenkų kariuomenės dalinys ir nujojo Anykščių link, bet vėliau lietuvių buvo išvytas.

Medicinos punktas šioje apylinkėje buvo Alantojė ir Žėlvoje. Į šiuos punktus kreipdavosi tik sunkiai sergantys žmonės. Kaimuose gimdancias moteris slaugydavo vietinės pribuvėjos. Papiškiuose pribuvėja buvo Kazio Kazlo žmona ir kt. Pribuvėjos patirtį jaunesnės moterys perimdavo iš senų moterų. Susirgę ar susižeidę žmonės naudojo vaistingas žoleles, degtinės užpilus *trejonkas* (valerijonas, juodoji

5 11 psl. (5)

### Pasižadėjimas

*Barbara Štikėnienė gyt. Valkevičienė*  
(vardas, pavardė ir gyvenamoji vieta)

*K. Zaucauskis valst.*, kaip nusikeliantis trobesius į viensėdį, 1935. II. 8 Ministerių Kabineto nutarimu, ord. Nr. *017827* 193 *9* m. *16* d., gavau *16,12* ktm miško medžiagos Lt *100,00* (suma pakadoti žodžiais) vėrtės palengvintomis sąlygomis, sumokėdamas už ją *30,70* Lt. Gautą medžiagą pasižadu sumaudyti savo ūkio trobesių statybai. Jeigu be Miškų Urėdo raštiško leidimo gautą miško medžiagą ar jos dalį perleisiu kitam asmeniui, tai Miškų Urėdija turi teisę iš karto ieškoti iš manęs pilną perleistos medžiagos vertę Lt *64,30*.

Sis pasižadėjimas nuo žym. mokesčio laisvas (žym. mok. įst. str. 2 p. 19).

Paišas *Jalauvėke*

„Sp.“ B-vė. 2719

Pasižadėjimas neperleisti kitam asmeniui miško medžiagos

**Balninkų Apylinkės ŪKININKŲ SMULKAUS Kredito Draugija**

19 *m.* *m.* d.

Gerb. p. *Zornius Kazėvičius* 5 11 psl.

### Kvietimas.

Valdyba turi garbės kviešti Tamstą, kaip mūsų bendrovės narį, į jos bendrovės visuotinį susirinkimą, kuris įvyks 1940 m. *15* d. *10* valandą *Nalėviškių seige* (nuoodyti susirinkimo vieta) šia dienotvarkė:

1. Prezidiumo rinkimas
- Valdybos pranešimas
- Revizijos komisijos pranešimas
- 1939 m. apyskaitos tvirtinimas
- Valdybos ir revizijos komisijos narių rinkimas
- 1940 m. samatos priėmimas
- Gryno pelno paskirstymas

Klausimai ir sumanymai.

\*Į Turi būti padėtas b-vės pavadinimo štampos arba antspaudas.  
\*\* Klausimas numeruoti numatomoje eivantryje eilėje.

Tikimės, Tamstą maiyti susirinkime. *su aukšta pagarba*  
**Bendrovės Valdyba.**

1939 m. *11* mėn. *27* d.

Kvietimas į Ūkininkų smulkaus kredito draugijos susirinkimą

### Kvitas Nr. 6029

5 11 psl.

1939 m. *gruodžio* mėn. *11* d. *Balninkų* valsčiaus savivaldybės kason

priimta iš pil. *Zvinio Kazio*

gyv. *Petromapšio* kaimė. *A. 769.*

Eil.Nr.	Pajamų pavadinimas	Už kurį laiką		S u m a		B a u d a		V i s o	
		Metai	Pasm.	Lt	ct.	Lt.	ct.	Lt.	ct.
1	Žemės mokesčio . . . . .	19	<i>39</i>	<i>9</i>	<i>88</i>	-	<i>08</i>	<i>9</i>	<i>88</i>
2	Nejudomojo turto m. ir miestel mok	19							
3	Pagrindinio verslo mokesčio . . . .	19							
4	Verslo pelno mokesčio . . . . .	19							
5	Senitūniui atlyginti mokesčio . . . .	19		<i>1</i>	<i>48</i>	-	<i>02</i>	<i>1</i>	<i>46</i>
6									
7									
V I S O .				<i>11</i>	<i>488</i>	-	<i>10</i>	<i>11</i>	<i>588</i>

(Žodžiais) *vienuolika šimtų ir aštuoniasdešimt*

A. V. *J. Štikėnis* Sekretorius

Prieškarinis ūkininko Kazimiero Žvinio mokesčių kvitas. Iš str. autoriaus archyvo

šaknis ir kt.). Trynimams ir kompresams buvo naudojamas degtinės užpilas ant gyvatės. Gyvates gaudydavo dvarniškiečiai Vania, Minka ir kt.

Nuo 1930 m. Alantoje dirbo puiki gydytoja M. Apeikytė. Pokariu dirbo Molėtuose, o iš ten slaptai į Ažumakį atvykdavo gydyti partizanų.

Kaimuose buvo vartojami slavų ir vokiečių kalbų žodžių dariniai: *dziegaris* – laikrodis, *padlagas* – grindys, *zaslanas* – suolas, *šniūras* – rėžis, *rubežius* – riba, *melnųčia* – malūnas, *ūlyčia* – gyvenvietė, *kaminas* – dūmtraukis, *sietka* – tinklas, *drapokas* – spyruoklinės akėčios, *ručka* – vežimo atrama, *mutierka* – veržlė, *triūbas* – varžtas, *plockogubcas* – plokščios replės, *šlangas* – žarna, *bankrūtka* – į popierių suvyniotas tabakas, skirtas rūkyti, *liujka* – pypkė, *leika* – piltuvas.

Valstiečių sklypai buvo suformuoti į vienkiemius pagal žemės kokybę: kurio žemės kokybė buvo prastesnė – gaudavo žemės daugiau. Į vienkiemius išsikėlę ūkininkai turėjo didelę laisvę ūkininkauti, pakilo iniciatyva ir darbo našumas. Žmonės, turėję po 4–5 ha dirbamos žemės, racionaliai dirbdami sugebėjo normaliai gyventi. Stambesni ūkininkai klestėjo geriau. Vaikai mokėsi Gėliogaliuose, Daubariškiuose ir kitur. Krašte vakarais dainuodavo, buvo linksma. Sekmadienius ir kitas šventes švėsdavo, per šventes nedirbdavo ir džiaugėsi laisvu gyvenimu.

Kalviais savo kalvėse dirbdavo: K. Žvinys – Pāpiškiuose, J. Mintautas – Kampuose, V. Bakanauskas – Gėliogaliuose, J. Zelmenas – Antāmakiuose, V. Šimonis – Garšvėnuose. Staliais dirbo S. Medaiša, A. Dunauskas, S. Petronis, K. Žvinys (darė net karstus).

## 1940 m. sovietų okupacija ir Antrasis pasaulinis karas

Atsikūrusios laisvos Lietuvos gyvenimą suardė 1940 m. sovietų okupacija, prasidėjęs Antrasis pasaulinis karas. Pakrikusi sovietų kariuomenė bėgo per Papiškių ir Makiūgalių kaimus. Kai kurie nusivilkdavo kariškus drabužius ir keitė juos į valstietiškus. Ažumakio miške kiaurame ažuole (Ažūšilių kaimo pusėje) buvo rasta keliasdešimt paslėptų sovietinių šautuvų. SSRS valdžia dalijo žemę mažažemiams ir bežemiams, slapta sudarinėjo sąrašus ištėrimui į Sibirą. Todėl vokiečių kariuomenę gyventojai sutiko kaip išvaduotoją su valstietišku maistu ir gėlėmis. Vokiečiai atsidėkodami dalijo šokoladą ir gėrimus. Karo metais ūkininkus slėgė natūrinės duoklės: pieno, vilnos, kiaušinių, grūdų, mėsos. Jos buvo praktiškai neįvykdomos. Bet Balninkuose valdininkai, atstovavę vokiečių administracijai, apie galimą vokiečių atvykimą duoklės rinkti per seniūną S. Statauską ir kitus žmones pranešdavo kaimams. Visi kaip sugebėdavo slėpdavo gyvulius miškuose, grūdus, mėsą slėptuvėse, žiemą – daržinėse ir pirtyse. Karo metu pabėgusi iš vokiečių nelaisvės rusų karį Vasilių tėvai slėpė namuose. Jis padėdavo ūkio darbuose. Kad žmonės vokiečiams neišduotų, Vasiliui buvo nurodyta apsimesti nebyliu, mat karys nemokėjo lietuviškai. Be to, vokiečiai nurodė išlaikyti šeimas, kurių vyrai dirbo vokiečių kariuomenėje. Visiems stambesniems ūkininkams buvo nurodyta iš Ukmergės traukinių stoties atsivežti rusų šeimas. Mums teko rusė su dviem mažais vaikais. Kitiems atiteko paaugliai. Sovietų frontui užėjus belaisvis Vasilius buvo apginkluotas ir išvartytas į frontą. Atvežti rusai su ilgesiu laukdavo karo pabaigos ir meldėsi, kad sugrįžtų į Rusiją. Po karo šie rusų žmonės

grįžo į savo tėvynę. Sovietų frontui artėjant, liepos mėnesį per Papiškius perėjo vokiečių žvalgybos kariai, o po pusvalandžio atslinko ir sovietų frontas. Užėmė namus, įrengė pulkininko štabą, o lauko rūšį, kuriame slapstėsi mūsų šeima, kariai sustiprino rąstais. Seserys Stasė ir Damutė slapstėsi su karvėm ir arkliais. Jos pasitraukė į Ažumakio gilumą. Kadangi tėtis sirgo, aš su juo vėliau taip pat palikau namus. Namie liko mama su keturių mėnesių dukra Birute ir J. Prušinsko šeima. Su seserimis susitikome užfrontėje Palainyžė, kur slapstėsi kiti mūsų krašto pabėgėliai (apie 200 žmonių ir gyvulių). Pritrūkę duonos, rinkome miško uogas ir su pienu valgėme jas.

Vokiečių frontas buvo Gėliogalių–Antāmakių ruože. Jų žvalgybai nustačius mūsų name esantį rusų štabą, apšaudė mūsų sodybą apie keturiasdešimt minosvaidžių šūvių. Laimė, minosvaidžiai į mūsų namus nepataikė. Jie nukrito 50–100 m nuo sodybos. Tik keletas minosvaidžių skeveldrų pataikė į mūsų trobos sienas. Šiame fronte sudegė J. Petniūno, V. Saugūno, Juozo ir Kazio Šmigelskų sodybos. Taip pat sudegė F. Žvinio daržinė su kuliama mašina ir J. Žvinio tvartas, kuriame stovėjo motociklas. Apie dešimt kiaulių iš degančio tvarto išleido tuo metu kaime buvęs drąsuolis J. Žvinys. Motociklo bako sproginimo garsas rusų kariškius, kurie buvo štabe, išgąsdino – jie pamanė, kad puola aviacija. Nuslinkus frontui link Gėliogalių–Ščiūrio–Pabėržės ruožo, įvyko vokiečių ir rusų kariuomenių susidūrimas. Rusai su ilgais šautuvais, ant kurių buvo 0,5 m durtuvai, atakavo vokiečius. Vokiečiai, ginkluoti automatais ir kulkosvaidžiais, atsišaudydami bėgo. Per ataką žuvo keturi vokiečių kariai, kurie palaidoti ant kalnelio, netoli P. Bakanausko namų. Raudonarmiečių žuvo keliolika kartų daugiau. Frontui nuslinkus į Ukmergės pusę, su kaimynai ir gyvuliais grįžome į namus. Papiškių, Ščiurio, Gėliogalių, Pabėržės pusėje gulėjo daug SSRS karių ir keli vokiečių lavonai. Sovietų vadai, norėdami nuslėpti žuvusių Raudonosios armijos karių skaičių, veždavo lavonus į miško raistą. Liepos mėnesį kaimuose lavonai pradėjo pūti. Grėsiė ligų epidemijos pavojus. Žmonėms pranešus Balninkų igulai, atvyko jų karių grupė, varė kaimo vyrus užkasti lavonus į duobes ir buvusius apkasus. Už darbą davė degtinės. NKVD kelis neapgedusius lavonus išvežė į karių kapines. Po laukus mėtėsi nesprogę sviediniai, šovinių tūtos, sudaužyti pabūklai ir ginklai. Sovietų kariams, einantiems į pirmą fronto liniją, vadai duodavo išgerti degtinės, o kariams, grįžusiems pamaininio poilsio, duodavo savo ir dar žuvusiųjų maito porciją. Vokiečių okupacija truko apie 4 metus. Kraštui padaryta žala buvo daug mažesnė, palyginti su sovietų okupacija pirmais ketveriais pokario metais. Sovietams užėmus Lietuvą, į kariuomenę varė vyrus iki 37 metų amžiaus. Kai kurie patekdavo į sovietų sunkiųjų darbų batalionus Rusijoje – J. Danilevičius iš Antanuvkos ir kiti. Daugelis vyrų slapstėsi ar ėjo į partizanus.

Vyko areštai, žmonių trėmimai, vyrų mobilizacija į Raudonąją armiją, bet patriotinis idealizmas – netarnauti okupantui, kovoti su kolaborantais, naikinti jų pajėgas, išsaugoti savo kraštą – skatino mūsų vyrus eiti į partizanų būrius ir ginti savo ir kitų teisę gyventi nepriklausomoje Tėvynėje. Nuošalesniuose vienkiesiuose partizanai keletą kartų per žiemą stovyklaudavo: miegodavo, maitindavosi, prausdavosi pirtyje. Mums, kai partizanai stovyklaudavo, reikėdavo dieną ir naktį eiti sargybą. Naktį, aplink namus, nuo kalnelių stebėti. Pamačius ką nors

įtartina, pranešti partizanams. Buvo baisu ir sunku, nes užėjus sribams būtų susišaudymas, sudeginti namai, o likusius gyvus ištremtų ir įkalintų. Jeigu kas užeidavo, tą sulaikydavo, kol partizanai išsiaiškindavo ir tą žmogų paleisdavo prisiekusį neprasitarti.

Pasibaigus karui, 1945 m. sustiprėjo NKVD struktūros veikla. Miesteliuose NKVD skyriai slaptai sekė kiekvieną gyventoją, vyresnį nei 12 metų, jo socialinę būklę, politines pažiūras, nustatydavo, kuriuos reikia ištremti ir įkalinti. Stasys Miškinis iš Gėliogalių su žmona, 1943 m. sudegus namams, apsigyveno kaip samdinys pas J. Žvinį. Atsimenu, 1943–1944 m. ateidavo pas mus pasikalbėti, pasiklausyti radijo, vilkėjo juodą uniformą ir sakėsi talkininkaujas vokiečiams. 1944 m. vasarą, sovietams okupavus kraštą ir pradėjus mobilizaciją, S. Miškinis slapstėsi nuo kariuomenės ir dėl turimo ryšio su vokiečių kariuomene. 1945 m. išėjo į Ažumakį partizanauti, bet partizano gyvenimas buvo per sunkus ir gal slaptai užsiverbavo kaip išdavikas. Buvo kalbama, kad jis nušovęs Gėliogalių gyventoją L. Čereškos sūnų, partizaną Vasilką ir su ginklu nuvykęs į Balninkų įgulą pasidavė. Partizanų būrys pakeitė slaptavietę. Po šios išdavystės S. Miškinis greitai išvyko į Vilnių, ten netrukus mirė.

### Ažumakio partizanų kautynės

1944–1945 m. karui baigiantis, okupantai pradėjo imti vyrus iki 40 metų į frontą. Vyrų pasiryžo neiti į karą, o su ginklu ginti tėvynę. Iš vietinių kaimų Ažumakio miške susidarė ginkluotų partizanų junginys, apie 600 vyrų. Šio miško pietvakarinėje pusėje, netoli Makiūgalių palaukės, apie 500 m nuo gyventojų Stasio Latvio sodybos, 1944 m. buvo Tėvynės laisvės kovotojų – partizanų – materialinė atraminė bazė.

Iš Balninkų, Alantos, Videniškių ir Želvos išvijus sribus ir saugumiečius, į bunkerius buvo atvežama maisto produktų ir ginklų. Nors šie bunkeriai per 60 metų sunyko, tačiau krūmais ir medžiais apaugusios duobės liudija apie 1944 m. pirmąją didįjį Ažumakio partizanų mūšį. Partizanai, vadovaujami Kazio Šmigelsko, kryžmine ugnimi atmušė okupantų kariuomenę ir sribus, kurie 1945–1946 m. žiemos ankstų rytą ties Dvarniškio ir Makiūgalių kaimais puolė Ažumakio mišką. Partizanų vadas K. Šmigelskas žuvo mūšio pradžioje. Vadovauti liko vado pavaduotojas Juozapas Šibaila ir žuvusio vado brolis Juozapas Šmigelskas. Po pusdienio mūšio okupantai atsitraukė. Iš namų pats mačiau, kaip nuo miško į pakalnę bėgo kareiviai, slėpdamiesi nuo partizanų kulku. Kariuomenė į mišką neižengė. Kareivių ir sribų buvo nukauta apie 100. Partizanų žuvo iki 10. Likę keli gyvi kareiviai pabėgo ir pranešė apie kautynes įgulai. Kitą dieną NKVD kareiviai ir sribai, šarvuočiai, automobiliai supo mišką. Mišką žvalgė lėktuvai *kukurūznikai*, bet partizanų neberado, nes naktį jie persikėlė į Ulzių mišką, Labanoro girią ir kitas vietas. Kariuomenė sunaikino partizanų bazę. Prie Ažumakio miško visų kaimų vyrai buvo areštuoti, uždaryti į tvartus, daržines ir žiauriai tardomi. Kai muose okupantai terorizavo žmones. Iš Ažumakio užėjo NKVD būrys. Pas mus iš pamiškės gyvenviečių buvo atbėgę slėptis moterys su vaikais. Užėję enkavėdistai su sribais pagrasino: „Jeigu nepasakysite, kur jūsų vyrai, grįžę iš kitų kaimų jus susišaudysime“. Pavakare jie grįžo. Mes buvome išsigandę, bet moterys apie vyrus

nieto nepasakė. Enkavėdistai liepė duoti jiems gerai pavalgyti. Moterys paruošė vaišes. Vienas sribas išeidamas pasakė: „*Atėjo bailsus laikas – brolis brolių šaudo*“. Po mūšio partizanai išsiskyrė ir toliau kovojo nedidelėmis grupelėmis po 4–6 žmones. Siaubingas buvo laikotarpis – baisu, kad užėjus partizanams, žmonių neužpultų NKVD. Partizanai žiemą apsidodavo visai parai. Reikėdavo paruošti pirtį, pamaitinti. Baimė ir išgyvenimai lydėjo ir partizanus, ir žmones.

Dar vienas mūšis buvo Mākio ežero saloje, kur buvo nukauta keliolika okupantų ir sribų. Iš mūšio partizanai valtimis, paėmę sužeistuosius, laimingai pasitraukė į Antāmakių pusę. Tai buvo Albinas Kiaušinis ir kt. 1951 m. rudenį už Pūmpučių, prie Žardinių miško, kautynėse žuvo paskutiniai Ažumakio miško partizanai: vadas Pranas Kiaušinis, pravarde Kiaunė, Purlys ir kiti. Jie buvo išduoti. Partizanai palaidoti Grúodžių kapinaitėse.

Šio krašto žmonės partizanus slėpė, maitino. Už tai daugelis kentėjo Sibiro tremtyje.

Visą partizaninį 1944–1945 m. laikotarpį nukautų partizanų išniekintus kūnus guldydavo aikštėse netoli Balninkų bažnyčios, taip darė žmonėms moralinį ir psichologinį spaudimą. Taip pat stebėdavo motinos ar tėvo nervų būseną – gal neišlaikys ir išsiduos. Dabar šioje vietoje pastatytas atminimo kryžius partizanams.

Buvo ir beginklių vyrų, kurie slapstėsi rūsioose, miškuose, ežerų nendrynuose, kad nepaimtų į kariuomenę. Tai Jonas Kazlas, Juozas Prušinskas, Jonas Žvinys, Vanka Pacharevas. Vanka apsimetė kvailiu ir gudriai kvailino saugumiečius. Jis gavo invalido pažymėjimą. Gyvendami rūsioose ir nuolatinėje baimėje, gavo džiovą ir mirė J. Kazlas, J. Prušinskas, J. Žvinys.

1947 m. Algirdą Stasiulionį už partizanines dainas nuteisė 10 metų kalėjimo.

## Kaip Gėliogalių apylinkėse žmonės vykdė partizanų atsišaukimus

Partizanai iš Ažumakio, Žardinių, Alantos, Bliūdašilio, Júodpurvių ir kitų miškų organizuodavo įvairius trukdymus sovietų balsavimui: ant medžių kamienų, trobų sienų bei durų klijuodavo atsišaukimus kviesdami žmones nepritari okupantams ir už sovietų statytinius nebalsuoti.

Balsavimo apylinkė Gėliogalių pradžios mokykloje buvo ypač saugoma. Ant kalno, iš keturių pusių, mokyklą saugojo kulkosvaidininkai, kaime patruliavo sribai ir kareiviai.

Gėliogalių, Papiškių, Ščiurio, Čerėškų, Vanaginės kaimų žmonės varė balsuoti sovietų kareiviai ir sribai. Balsavimo kabinose žmonės į kailinių, sermėgų kišenes ar rankoves įsikišdavo balsavimo biuletenius, o jų vietoje į urną įmesdavo atsineštus sulankstytus sąsiuvinio lapus. Balsavimo biuletenį parsinešę į namus paslėpdavo, o apsilankiusiems partizanams juos parodydavo. Taip elgdavosi mano tėtis ir kaimynai Žviniai, Kazlai, Medaišos, Prušinskas, Butkus, Bujavičius, Augutis ir kiti. Pas senyvus žmones ir kitus rinkėjus, kurių nesulaukdavo, važiuodavo sribai. Jeigu žmonės gyveno arčiau balsavimo apylinkių, tai užvažiuodavo, o jeigu toliau, tai sustoję pakrūmėse girtauodavo, biuletenius patys sumesdavo į urną. Už beraščius padėdavo tris kryžiuokus, už raštingus sukervezodavo parašus. Į nuošalesnes vietas sribai bijojo važiuoti, nes 1945–1948 m. partizanai juos apšaudydavo.

Gėliogalių apylinkėse balsavimo komisija balsavimo rezultatus skelbdavo neskaičiavusi, pagal sovietų sistemos reikalavimus – 99,98 proc. Kiek trūkdavo balsavimo biuletenių, pati komisija už rinkėjus pabalsuodavo ir supakavę popierius nuveždavo rajono centrinei komisijai.

## 1945–1949 metų pokario laikotarpis

Karui pasibaigus sovietinė valdžia save vadino išvaduotojais, bet išvesti karius užmiršo. Gyventojai kentė politinę spaudą ir dideles duokles grūdais, pašarais, gyvuliais, miško kirtimu ir medžių išvežimu. Po kaimus siautėjo sribai ir mokesčių agentai, kurie vertė žmones atiduoti prievolę.

Prievolės reikėjo vežti į Ūkmergę (33 km), išskyrus piena, kiaušinius, vilnas, kuriuos pristatydavome į Balninkus. Pagal ūkininko K. Žvinio išlikusius prievolės kvitus ir vyresniosios sesers Domicelės patvirtinančius faktus sudariau prievolės lentelę.

Eil. Nr.	Prievolės pavadinimas/Metai	1945	1946	1947	1948	1949	Pastabos
1.	Mokesčiai (rb)	800	1 240	1 860	2 000	9 500	Kvitas 782876, 603605
2.	Privalomos pirkti sovietinio ūkio vystymo obligacijos (rb)	500	600	700	800	1 000	
3.	Grūdai (kg)	550	650	700	833	1 600	Kvitas 4685
4.	Bulvės (kg)	550	650	700	833	1 600	
5.	Pienas, sviestas arba riebalai (kg)	450/90	500/100	550/110	700/130	950/180	Kvitas 26819, 4685
6.	Vilnos (kg)	0,7	0,8	0,8	0,8	2,5	Kvitas 4685
7.	Mėsa (karvė, jautis; vnt.)	1	1	1	1	2	Neturėdami pirkdavome prievolei
8.	Kiaušiniai (vnt.)	450	500	600	650	950	
9.	Šienas (vežimai)	1	1	1	1	2	Kvitas 4685
10.	Malkų kirtimas ir išvežimas (ktm)	10	12	15	18	20	Kvitas 2080, 7600
11.	Pastotės (kolaborantų ir kt. aptarnavimas vežant juos vežimu)	2–3 per mėnesį	2–3 per mėnesį	2–3 per mėnesį	2–3 per mėnesį	2–3 per mėnesį	
12.	Vieškelių taisymas ir žvyro atvežimas	Pavasariį ir rudenį	Pavasariį ir rudenį	Pavasariį ir rudenį	Pavasariį ir rudenį	Pavasariį ir rudenį	
13.	Priverstinis laikraščių prenumeravimas (rb)	100	100	100	100	100	

1948–1949 m. ginkluoti NKVD kareiviai su sribais sugaudydavo ūkininkus ir priverstinai suvarydavo į A. Prušinsko namus Papiškių kaime. Laikydavo 2–3 paras versdami įsirašyti į kolūkį ir atiduoti žemės ūkio padargus, gyvulius, pastatus, žemę. Bet ūkininkai kantriai išgyveno smurtą ir niekas neiširašė į kolūkį, nors jiems žiauriai grasino ir terorizavo. Kad palaužtų žmonių valią, LK CK nutarimu ūkininkams buvo uždėti nepakeliami mokesčiai, kurių nesumokėjus tampama „buože“ – prieš valdžią nusiteikusių žmogumi, o tada – tremtis į Sibirą.

Šito bijodamas, mano tėtis įsirašė į kolūkį, pasiūlė jo pavadinimą – „Nauja vaga“ – ir išrinkti pirmininku sąžiningą žmogų, 8 vaikų tėvą Povilą Petniūną iš Ščiurio kaimo. Buvo bijoma, kad pirmininku sribai neskirtų ar rajonas neatsiųstų



LTSR FLK — НКФ СССР  
 (mokėsių agentas — налоговый агент)

Visų šalių proletarai, vienykitės!  
 Пролетарии всех стран, соединитесь!

КВИТАС Серия АА  
 КВИТАЦИЯ № 782876

Апмокėti В уплату (mokėsių pavidalimas — налоговый платеж)

Prėėjusių metų mokėsimai	62030
Неполная прошлого года	
Епатаjų metų mokėsimai	62030
Платежи текущего года	
Деловинги	2
Пени	
Итого	62230

Руб. 194 м. 10 д. 10

Ован Подуча (mokėsių agento parašas — подпись налогового агента)

Prievolės kvitas Nr. 782876

LTSR FLK — НКФ СССР  
 (mokėsių agentas — налоговый агент)

Visų šalių proletarai, vienykitės!  
 Пролетарии всех стран, соединитесь!

КВИТАС Серия АБ  
 КВИТАЦИЯ № 603605

Апмокėti В уплату (mokėsių pavidalimas — налоговый платеж)

Prėėjusių metų mokėsimai	500
Неполная прошлого года	
Епатаjų metų mokėsimai	73
Платежи текущего года	
Деловинги	
Пени	
Итого	573

Руб. 194 м. 7 д. 7

Ован Подуча (mokėsių agento parašas — подпись налогового агента)

Prievolės kvitas Nr. 603605

SKUNDŲ TVARKA

Škudės dėl neteisetų žemės ūkio produkcijos prievolės valstybei apdėjimo padėjimas TSRS Paresių Ministerijos apskrities įgaliojimai per 10 dienų laika nuo prievolės įvykimo dienos.

TSRS Paresių Ministerijos apskrities įgaliojimai sprendimas gali būti apskaitas apskaities vykdomajam komitetui per 10 dienų laika nuo sprendimo įteikimo dienos.

Apskritis vykdomasis komitetas raides skundą raideja pateikia savo sprendimą TSRS Paresių Ministerijos bei įgaliojimai Lietuvos TSR patvirtinti, kuris sprendimas įgaliojimai.

ПОЯВЛЕНИЕ ОБЖАЛОВАНИЙ

Жалоба на неправильное привлечение к обязательным поставкам продукции сельского хозяйства государству подается уездному уполномоченному Министерства Зернового Фонда СССР в десятидневный срок со дня взыскания обязательства.

Решение уездного уполномоченного Министерства Зернового Фонда СССР может быть обжаловано в уездный исполнительный комитет в десятидневный срок после взыскания решения.

Уездный исполнительный комитет, если найма жалоба основательная, вносит свое решение на утверждение Уполномоченного Министерства Зернового Фонда СССР на Литовской ССР, решение которого является окончательным.

См. указ № 25, 196, 174, 15, 42, 290, 1993 Указ „Указ“

СЕРИЯ АБ № 4085

Приevolių lapas — Обязательство

Литовос TSR valstybei žemės ūkio produkcijos baltųjų ir raudonųjų pšaitymu valstybei 1947 metų darliaus

На поставку зерна, картопли и свеклы государству из урожая 1947 года крестьянскими хозяйствами Литовской ССР

Рикėimai Гражданину (pavardė, vardas, tėvo vardas)

Апмокėti В уплату (mokėsių pavidalimas — налоговый платеж)

Prėėjusių metų mokėsimai	
Неполная прошлого года	
Епатаjų metų mokėsimai	
Платежи текущего года	
Деловинги	
Пени	
Итого	

Руб. 194 м. 10 д. 10

Ован Подуча (mokėsių agento parašas — подпись налогового агента)

Prievolės kvitas Nr. 4685

26819  
№ 2680

SERIJA 211  
СЕРИЯ

**PRIVOLIŲ LAPAS — ОБЯЗАТЕЛЬСТВО**

LIETUVOS TSR VALSTIEČIŲ ŪKIAMS DEL GYVULINIŲ PRODUKTŲ PRISTATYMO VALSTYBEI 1948 METAIS  
НА ПОСТАВКУ ПРОДУКТОВ ЖИВОТНОВОДСТВА ГОСУДАРСТВУ В 1948 ГОДУ КРЕСТЬЯНСКИМИ ХОЗЯЙСТВАМИ ЛИТОВСКОЙ ССР

Pilietis/i  
Гражданин Leonas Kavys  
(pavardė, vardas ir tėvų vardas)

Papiskis (kaipais — деревня) Leonas Kavys (paruosis — артелине)  
Balūnė (valstys — волость) Ukmergė (apskritis — уезд)

Pagal privalomųjų pristatymų įstatymus, Tamsta privalai pristatyti valstybei 1948 metais, įskaitant ir Tamstos 1948 ha naudojamo žemės ploto, suvedus jį III-šiu rūši, šiuos gyvulinius produktus valstybinėmis paruošų kainomis:

На основании законов об обязательных поставках, Вы обязаны сдать государству в 1948 году, исходя из наличия в Вашем пользовании 191 гектаров площади земли в переводе на III сорт, следующие продукты животноводства по государственными заготовительным ценам:

Виз ЦСУ аб. д. № 61(38)202. 45. X. т. 590006

1. Pieno nustatyto riebumo 3,5%, — Молока базисной жирности 3,5%

Karvių ir primatių skaičius (количество голов)	220	Pristatymo norma (килограмм) Норма сдачи (в кг)	50	iš viso pristatytina (килограмais) Всего должен сдать (в кг)	705
Karvių Korys					
Primatių Pervotelok I-го полугодия					
Viso Ištiro					

Pienas turi būti pristatytas i Pienocentras  
Молоко должно быть сдано на (Pienocentras, пункт приема молока)

Жаюс, славной пункт Pienocentras — Пienoцентрас

Šiais terminais (kilogramais) — в следующие сроки (в кг)

sausio 15	balandžio 20	beroz 105	spalis 20
janvaris 15	arzelis 105	rugpjūtis 105	oktobris 20
vasaris 15	gegužės 105	lapkritis 105	lapkritis 20
februars 15	birželis 105	sausis 105	novas 20
kovo 15	liepulis 105	vasaris 105	gruodis 20
muz	spalis 105	beroz 105	sausis 20

2. Vilnų — Перевоз

Avių skaičius 1948 m sausio 1 dieną	Pristatymo norma nuo avies (грамм) Норма сдачи с одной головы (в граммах)	iš viso pristatytina (грамм) Всего к сдаче (в граммах)	ne vėliau kaip 11-ą rugpjūčio 11 dieną не позднее 11-го августа	ne vėliau kaip 11-ą lapkričio 15 dieną не позднее 15-го ноября
84	98	948	032	

Vilnų turi būti pristatytos i Pienocentras  
Шерсть должна быть сдана на (пункт — пункт)

Šis pranešimas yra išduotas tamsta esi atsakingas pagal gyvulinių produktų pristatymo įstatymus.  
За нарушение законодательства Вы несете ответственность в соответствии с законом о поставках продуктов животноводства государству.

Ukmergės apskr. valstybinis agentas/Уполномоченный агент

Prievolės kvitas Nr. 26819 (abi kvito pusės)

03

1948 m. sausio 15 d.

**PRANEŠIMAS**

Pil. Leonas Kavys  
gyv. ukmergės apskr. Balūnė valst. Leonas Kavys paruoš. apskr. Papiskis km.

Valstybės ir Jūsų interesuose Jums iki 1948 m. sausio mėn. 1 d. sekančių metų sąskaiton reikia pristatyti valstybei 40 litų pieno kuris bus užskaitytas į 1948 metų pieno paruošų planą.

Pastaba: vietoje pieno be jokių kliūčių priimama: sviestas, lašiniai ir gyvuliniai riebalai.

Ukmergės Apskr. Vykdomojo Komiteto Pirmininkas (L. LAPINSKAS)

Ukmergės Apskr. Paruošų Ministerijos Įgaliotinis (V. LIJEVAS)

Sp. „Komuna“ Ukmergė Užsak. № r. 612 Tlr. 23000

Pranešimas apie pieno prievolę

SERIJA 01. d. № 13995

**ПРИЕВОЛИУ ЛАПАС — ОБЯЗАТЕЛЬСТВО**  
 LIETUVOS TSR VALSTIEČIŲ ŪKIAMS DEL GYVULINIŲ  
 PRODUKTŲ PRISTATYMO VALSTYBĖI 1946 METAIS  
 НА ПОСТАВКУ ПРОДУКТОВ ЖИВОТНОВОДСТВА  
 ГОСУДАРСТВУ В 1946 ГОДУ КРЕСТЬЯНСКИМИ ХО-  
 ЗЯЙСТВАМИ ЛИТОВСКОЙ ССР

Pilnešnis: **Zygnis Kazys**  
 Graždinis: **Papinskis**

Pravardė: **Kazys**  
 Vardas: **Kazys**  
 Pavardė: **Papinskis**

1. Pienas, pristatytas ribotame 3.1.1. — Молоко бакееной жирности 3.1.1.

Karvinių pienu litrai	Pristatymo norma (kilogramais)	Is viso pristatytina (kilogramais)
2	300	600

Viso litrų: **600**

Pienas turi būti pristatytas **aktinivaria**  
 Молоко должно быть сдано на (Pieninė, sugriebimo punktų  
 zavod, slavnoj aukšt) Pieno centro — Пieno центра

Šiais terminais (kilogramais) — в следующие сроки (в кг)

sausio	Balandžio	liepos	spalis
20	80	80	30
vasario	gegužės	rugpjūčio	lapkričio
20	70	60	30
birželio	rugsėjo	gruodžio	
20	60	60	

marš: **2. Vilnius — Miestas**

Pagal prievoliųjų orietu-  
 tumų įstatymus, Tamsta pri-  
 vasiai pristatyti valstybei 1946  
 metais, šieiniai is Tamsta  
**10,40** no naudotam  
 (valstybinis-plotas)  
 (ar skaitu-plotas)

На основании законов  
 об обяза тельных поставках,  
 Вы обязаны сдать госуда-  
 рству в 1946 году, исходя  
 из наличия в Вашем поль-  
 зовании **10,40**  
 (используемых-земель)  
 (или скота-земель) следу-  
 ющие продукты живот-  
 новодства по государствен-  
 ным, заготовительным ис-  
 ком.

Avių skai-  
 čius 1946  
 m. sausio  
 1 diena

Pristatymo  
 norma šio  
 mėnesio  
 (gramais)

Is viso  
 pristatytina

Viso k  
 slystis

Tame skaičiuje šiais terminais:  
 1. 10 dienose po terminais:  
 ne vėliau  
 kaip 10  
 rugpjūčio  
 1 dienos

ne vėliau  
 kaip 10  
 lapkričio  
 15 dienos

ne vėliau  
 kaip 10  
 gruodžio  
 15 dienos

ne vėliau  
 kaip 10  
 sausio  
 15 dienos

**2 | 0,4 | 0,8 | 0,48 | 0,32**

Vilnos turi būti pristatytos **aktinivaria**  
 шерсть должна быть сдана на (Pieninė, aukštų  
 zavod, slavnoj aukšt) (organizacijos — organizacijos)

Už šią prievoliųjų pareigą Tamsta esli atsakingi pagal gyvulini-  
 ų gaudymą pristatymo valstybei įstatymus.

За нарушение настоящего обязательства Вы несете ответственность  
 по законодательству о поставках продуктов животноводства  
 государству.

U. P. **Agalietinis/Удляркомзат**

Agalietinis/Удляркомзат

Prievolių lapas Nr. 13995 (abi lapo pusės)

**Pažymėjimas**

Pažymiu, kad Zygnis Kazys Papinskis  
 ku. Balninkų vab. yra išvesęs tris  
 (3) ktn. miško medžiagos ir šunų teis  
 gauti bklų amžių

1946. XI. 12 d.

**Mokūnaitė**  
 Zemaitėmės Girininkas

46-17-18

**Džiugis**

Pažymėjimas

*Ukmergė* punkta  
*privaletis lentelė* numeris  
*18 psl.* organizacijos  
organizacijos

KULTŪROS KULTŪRŲ	Arifmetinis žaidimas (skaičių žaidimas)	Alfabetinis žaidimas (skaičių žaidimas)	Kitas žaidimas (skaičių žaidimas)	Kitas žaidimas (skaičių žaidimas)
Grandinės užduotys	11,06	75	833	- 833
tuo pačiu skaičiavimu - 499				
Bulvės, kopūstai, tūpiniai daržovėmis ir t. t. s. sėjos	11,06	75	833	- 833
Sienos	4,10	10	141	- 41

Už šią prievolę pavykusių tamstai sąstingis pagal šio produkto pristatymo valstybei įstatymus. Už atlikimą patvirtinama obligacija. Už visose atsakymuose ir sąlygose su sąlygomis obligacijos pildymo sąlygomis pristatoma pristatoma.

TSRS Parosai  
Ministerstva (patvirtina)  
A. V. [parašas]  
M. D. [parašas]  
Министерства Народного СРР

Valstybinis pristatymo agentas  
Agent на государственном поставку

Prievolės kvito Nr. 4685  
antra lapo pusė

*privaletis lentelė*  
*18 psl.*

**СПРАВКА № 4600**

Выдана тов. *Žimys Tomas, Žimio*  
(фамилия, имя и отчество)

Работавшему *Žimio* (где и в качестве кого)

получившему за *Родо* месяц 1947 г. зарплату в сумме *Тринадцать рублей и 36 коп. (39,36)* (руб. пропись)

Тов. *Žimys* имеет право на гарантийное приобретение промтоваров за наличный расчет в *Укмергė м. Крауцė ОДЗ № 12*

(в наименовании магазина, адреса и наименования ОРСа)

в размере 10 % зарплаты на сумму *Три руб и 94 коп. (3,96)* (сумма прописью)

**ПРИМЕЧАНИЕ:** Справка без печати и без всяких подписей, а также с подделками и пометками, не действительна. По утерянным справкам никакие претензии не принимаются.

Директор Лесорганizations [parašas]  
Бухгалтер [parašas]  
Председатель профсоюза [parašas]

Miško kirtėjo Jono Žinio  
1947 m. kovo mėn.  
uždarbio kvitas

*privaletis lentelė*  
*18 psl.*

**СПРАВКА № 2080**

Выдана тов. *Žimys Kazys*  
(фамилия, имя и отчество)

работавшему *неодн.* (где и в качестве кого)

получившему за *кауста* месяц 1947 г. зарплату в сумме *пятнадцать рублей и 76 коп. (57,76) руб.* (руб. пропись)

Тов. *Žimys* имеет право на гарантийное приобретение промтоваров за наличный расчет в *Укмергė м. Крауцė ОДЗ № 12*

(в наименовании магазина, адреса и наименования ОРСа)

в размере 10 % зарплаты на сумму *пять руб 78 коп. (5,78) руб.* (сумма прописью)

**ПРИМЕЧАНИЕ:** Справка без печати и без всяких подписей, а также с подделками и пометками, не действительна. По утерянным справкам никакие претензии не принимаются.

Директор Лесорганizations [parašas]  
Бухгалтер [parašas]  
Председатель профсоюза [parašas]

Atlyginimas už privalomą  
miško kirtimą.  
Iš str. autoriaus archyvo

senų komunistų. Po pasirašymo grįžęs į namus, tėvas apsiverkė ir pasakė šeimai: „Aš jus pardaviau kolchozo vergijon. Paims gyvulius, žemę, ūkinius pastatus, liks tik tvartas su troba“. Visi verkėme, kad liksime apiplėšti ir praradę individualią laisvę bei asmens teises.

Apie tų kolchozų vergiją žinios ėjo iš Rusijos. Dvejus metus badmečio nekontentė, nes gyvenome iš paslėptų grūdų. O suvartojus maisto atsargas prasi-dėjo badmetis. Brigadininkas varė dirbti, bet už darbą nebuvo mokama. Stigome duonos, mėsos. Duonos važiuodavome pirkti į Vilnių ir į Kauną, ten reikėdavo stovėti ilgiausiose eilėse. Duonai pinigų kaimiečiai prasimanydavo parduodami sviestą, kiaušinius, paukščius. Neturėdami kuo apsiauti, žmonės iš automobilio kamerų klijuodavo kaliošus, gaminosi batus, o drabužius pirko pigius, dažniausiai iš kareivių. Guminės avalynės klijavimas tapo žmonių slaptu verslu. Kiti, nepajėgdami sąžiningai gyventi, ėjo vogti. Buvo vagiama viskas – javai iš laukų ir kluonų, pašarai ir kas tik pakliūdavo po ranka. Iš 60 arų sklypelio didesnės šeimos nepragyvendavo. Žmonės bėgo į statybas, durpynus, išvažiuodavo į anglių kasyklas ar mokyti ten, kur buvo mokamos stipendijos. Kaimai tuštėjo. Šeimos, turinčios 6–10 vaikų, savanoriškai važiavo į išvežtų ir išbuožintų ūkininkų namus Jėniškio, Pėsvalio, Pakrúojo rajonuose. Tai Savickų, Petniūnų, Surgautų, Kazelių ir kitos šeimos. Išvykusių šeimų buvo apie 30. Tuose rajonuose buvo derlingos žemės. Už darbdienį mokėjo po 1–1,5 kg. Dėl pašaro stygiaus ir kolūkinės betvarkės dvėsė arkliai ir raguočiai. Žmonėms buvo leista laikyti po vieną karvę ir kiaulę.

Pirmininkai, brigadininkai, aktyvistai sekdamo, žvalgydamo net naktimis laukus ir sandėlius. Gyvulių fermas saugoti naktį varydamo pagal eilę žmones. Kad pieno nevogtų, melžėjas karves melžiant stebėdamo fermos vedėjas. Po melžimo pieno bidonus vedėjas užplombuodavo ir išveždavo į pieninę. Jeigu sunkvežimis atvažiuodavo vėluodamas, melžėjos privalėjo pieno bidonus saugoti ir atiduoti vežėjui.

Įdirbti 60 arų sklypą (*sotkę*) buvo sunku. Trūko arklių, nebuvo traktorių. Žmonės buvo alkani ir nestiprūs. Kadangi traktorių buvo mažai, pirmininkas



*Kolchozo melžėjos iš Papiškių k.: Janė Stankevičiūtė (kairėje) ir Filomena Duknauskaitė. 1962 m. Iš str. autoriaus albumo*

draudė jais dirbti kolūkiečių sklypuose, o jei kam padėdavo, tai tik slapta. Tai tęsėsi iki 1960 m. Žmonės kūrė anekdotus, *dainuškas*:

*Guli Stalinas griovy,  
Laiko ubagę glėby.  
Ką tik nori, tą daryk,  
Tik kolchozan nevaryk.*

*Rėkė gaidys ir višta,  
Prie kolchozo pririšta:  
Nerandu nė vieno grūdo,  
Reikia lesti stribo šūdą.*

Kaime plito girtuoklystė. Buvo varoma naminė ir pardavinėjama kaimynams. Vestuvėse, krikštynose ir žmonių suėjimuose gerdavo tik naminę, nes valdiška degtinė buvo neįperkama. Žmonės kolūkį vadino „kolchozu“, „kalės ūkiu“ ir kt. 40 metų rajonų skirti pirmininkai despotiškai valdė kaimą, melioravo išvarydami žmones į gyvenvietes. Pirmininkas Kalibatas peršovė Albiną Stasiūną už tai, kad iš stirtos nešė šieną, kitus pavienius mušdavo. Žmoniški pirmininkai buvo Mikalkevičius ir Virkūnas. Užtai pirmininkais buvo neilgai. Materialiai gyvenimas šiek tiek pagerėjo po 1964 m., kai SSRS kompartijos CK (L. Brežnevas) leido kolūkiečiams nedidelę laisvę: laikyti gyvulių pagal išgales. Žmonės iš paskutinių jėgų, dirbdami be išėginių ir švenčių, augino raguočius, kiaules ir juos parduodavo kolūkiui, kuris savo vardu atiduodavo valstybei. Kolūkiui nauda buvo dviguba: jam buvo užskaitoma produkcija ir gaudavo pelno, nes žmonėms mokėjo pigiau. Ši dviguba buhalterija rodo kolūkio bejėgiškumą, o duota nors ir maža individuali laisvė leido žmogui užsidirbti. Taip žmonės iš sodybinio sklypo ir auginamų gyvulių gyveno iki 1990 m.

Vykdoma žemės ūkio melioracija turėjo slaptą sovietų valdžios tikslą – sunaikinti vienkiemius. Gyvenvietėse žmones lengviau valdyti, patogiau varyti į darbą. Be to, stengtasi kuo skubiau sunaikinti kaimo praeitį.

Nuo 1945 m. kaimo mokyklose uždraustas tikybės mokymas, bažnyčioje – vaikų katechizacija. Buvo persekiojami mokiniai, lankantys bažnyčią. Kai kurie mokytojai sekdamo tikinčius mokinius, vėliau juos išjuokdavo, kad tiki prietarais. Vaikai per Kalėdas ir kitas religines šventes turėdavo eiti į mokyklą.

## Sukolchozintų kaimų gyvenimas 1949–1989 metais

Gėliogalių kolchozo kontoroje specialistų nebuvo, todėl porą metų buhalteriais dirbo Stasė Žvinytė iš Papiškių ir Antanas Stankevičius iš Paberžės, o padėjėju – Petras Bakanauskas. Vėliau juos pakeitė iš rajono atsiųsti specialistai. Nuo 1965 m. buhalterė dirbo Angelė Kazlaitė iš Papiškių, baigusi buhalterijos technikumą Vilniuje. Dėl skurdaus gyvenimo žmonės ir toliau vyko į miestus dirbti ir mokytis. Todėl vyrų ir moterų mažėjo, pasilikę vargti kolchoze buvo pusamžiai vyrai. Po 1953 m. sovietų tirono J. Stalino mirties režimas kiek sušvelnėjo, bet sistema



Kolchozo  
mechanizatorius  
kalvis Kazimieras  
Žvinys. 1960 m.  
Iš str. autoriaus  
archyvo

išliko. Žmonėms atsirado vilties ženklų, nors partizanų pasipriešinimas ir buvo sunaikintas. Sovietų kompartija kolchozuose žmonėms liepė daugiau auginti, kad padidėtų išaugintos produkcijos kiekis. Didelėmis pastangomis žmogus išaugindavo tokį derlių, kad atiduodavo kolchozui sutartą kiekį ir dar pačiam likdavo. Kolchozas versdavo auginti avis, kiaules už darbdienius. Pajamų šaltinis buvo iš vienos laikyti leidžiamos karvės parduodamas pienas.

Daugumai arklių išdvėsus iš bado, kolchozo žemę dirbo traktoriai iš Kurklių MTS (mašinų-traktorių stotis). Makiūgalius aptarnavo Molėtų MTS. Tėčiui Kazimierui prie kalvės buvo įsteigtas traktorių punktas, jis taisydavo žemės apdirbimo padargus ir už tai šiek tiek uždirbdavo. Vėjo malūnu maldavo grūdus fermai. Iš pradžių 10 metų kolchozninkams pensijos neskyrė. Kai mamai suėjo metai gauti pensiją, nors ir eidavo dirbti, bet brigadininkai neužrašinėdavo. Todėl įrodinėti teisę į pensiją teko beveik iki teismo. Mūsų šeima nutarė leisti mokytis mane ir mano seserį Birutę. Vyresnės seserys irgi norėjo bėgti į miestą, bet kaimynų S. Medeišos dviem sūnams ir A. Kazlo dviem dukroms išėjus į miestą kolchozo pirmininkas pagąsdino – suarė kaimynų apsėtus arus. Seserys, pabūgusios, kad gali panašus dalykas ištikti ir mūsų šeimą, liko kolchoze. Suvarius į kolchozą, atėmė ūkinį pastatą. Praėjus 12 metų, kolchozo pirmininkas gražino tvartelį išsipirktinai. Tai rodo, koks apgavikas ir cinikas buvo pirmininkas.

*Pažyma apie kolchozo nusavinto, o vėliau tam pačiam Kaziui Žviniui parduoto tvartelio mokestį*

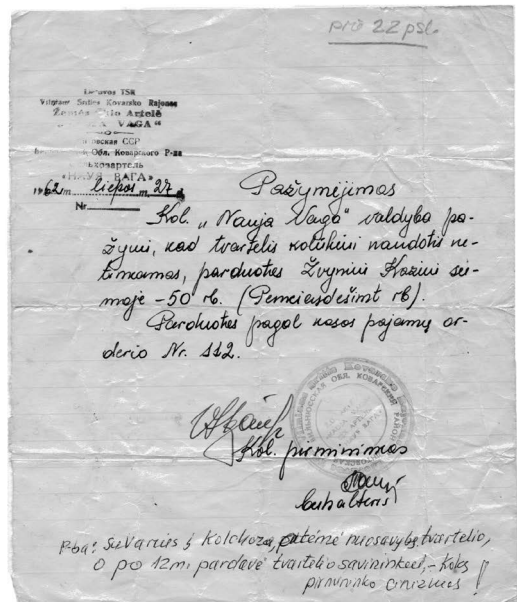



*Vežimas (ratai)  
su uorėmis šienui  
(šiaudams) vežti*

Iš tremties sugrįžus F. Žvinio šeimai, du sūnūs pabėgo į miestą. Ruošėsi ir dukra. Pagrasinus pirmininkui sumažinti arų, duktė Aldona liko dirbti kolchozo kontoroje. 1957 m. Jonas Žvinys sirgo sunkia liga, bet į kolchozą eiti privalėjo. Viduržiemio dieną Jonas į darbą neišėjo, nes mirė. Nesiaiškinęs neatvykimo į darbą priežasties, pirmininkas mirusiam Jonui už neatvykimą nubraukė darbadienius. Kaimo moterys augindavo žąsis, vištas ir kitus paukščius, kurių kiaušinius, mėsą veždavo į miestą parduoti, kad galėtų nusipirkti drabužių ir duonos. Seserys buvo darbo spartuolės. Sovietinio socializmo lyčių lygybės principu kartu su vyrais sunkius darbus su arkliniais vežimais dirbo ir moterys.

Veždavo pašarus ne vežimais, priveržiamais kartimis ir virvėmis, bet tobulesniu būdu – ant vežimo ratų pritvirtintu aptvaru, vadinamu uore. Į uorę pašarus pakrauna šakėmis, o mynėjas kojomis uorėje sumina. Taip darbas supaprastėja, nereikia patyrusio mynėjo, nereikia priveržti kartimi, nebyra pašarai. Šis uorės vežimo būdas perimtas iš Papiškių gyventojų Antano Kazlo, kuris buvo tarnavęs Joniškyje.

Stasė buvo išrinkta rajono deputate, buvo teisinga, daug kur užtardavo žmones. Pasirūpino vieškelio remontu, todėl arčiau Papiškių pradėjo kursuoti autobusai.

Man baigus Gėliogalių pradžios mokyklą, 1951–1954 m. mokiausi Girsteitiškio septynmetėje mokykloje. Šioje mokykloje dirbo inteligentiškas direktorius Antanas Biliūnas, kuris buvo

*Stanislovo Žvinio šeima (iš kairės): Stanislovas, Apolonija, Mindaugas, Asta. 1972 m. Iš str. autoriaus archyvo*





mielas ir mokiniams, ir mokytojams. Tuo laiku trūko fizikos vaizdinių priemonių, todėl aš padarydavau mechanikos ir elektros vaizdines priemones. Baigęs šią mokyklą, įstojau mokytis į Kauno politechnikumą, gavau stipendiją ir dar uždirbdavau atlikdamas įvairius ūkio darbus. Tėvai iš kolchozo atlyginimo manęs paremti negalėjo. 1956–1959 m. sesuo Birutė mokėsi Girsteitiškio mokykloje. Baigęs mokslą, Kaune buvau pasiūstas dirbti į Vilnių. Dirbau Vilniaus autotransporto ministerijos sistemoje. Vilniuje studijavau KPI (vėliau VISI), gavau inžinieriaus mechaniko-energetiko diplomą. Sukūriau šeimą, turiu du vaikus, kurie turi savo šeimas ir vaikus.

Sesuo Birutė baigė prekybos technikumą, tobulinosi ir dirbo Prekybos ministerijoje. Reikia pastebėti, kad Balninkų mokykla uoliai vertė rašytis į komjaunimą. Dalis mokinių neatlaikė prievartos (A. Stalnionytė, A. Medeiša). J. Pragaravičiūtė paliko šią mokyklą ir perėjo mokytis į Girsteitiškio mokyklą, kurioje į komjaunimą rašytis neprievartavo. Nuo 1956 m. iki KGB arešto A. Biliūnas dirbo mokytoju ir už labai gerą vadovavimą, tvarką buvo kelis kartus apdovanotas garbės raštais ir kt. Bet A. Biliūnas 1961 m. rugsėjo 12 d. Girsteitiškio mokykloje KGB buvo suimtas, tardytas dėl to, kad 1941–1944 m. buvo rezistencijos partizanų vadas, kovojo su sovietų okupantais ir kolabarantais<sup>2</sup>. Su besitraukiančia vokiečių kariuomene 1944 m. atsidūrė Vokietijoje, dirbo aerodrome. Po karo grįžo, KGB išvežė 10 mėnesių „filtracijai“ į Sibirą. Grįžęs mokytojavo ir nuo 1951 m. buvo Girsteitiškių mokyklos direktorius, vėliau dirbo mokytoju. Po KGB tardymo Aukščiausiojo teismo 1961 m. gruodžio 2 d. nuosprendžiu nuteistas 6 metams lagerio. Girsteitiškio mokyklai ir buvusiesiems mokiniams garbė, kad joje dirbo puikus direktorius ir mokytojas A. Biliūnas, kovotojas už Lietuvos laisvę.

Komunistinės smurtinės santvarkos metai darė įtaką žmonių dvasiniam gyvenimui. Dirbdami sekmadieniais, per šventes, išieginėmis dienomis, žmonės linko į girtuoklystę, išmoko vogti. Tokia gyvensena neigiamai atsiliepė žmogaus genofondui. Gimusieji sovietiniu laikotarpiu silpni tautine dvasia, nebeliko patriotizmo, atitolo nuo religijos. 1990 m. atgavus Nepriklausomybę, žmonės, ypač pagyvenę, tikėjosi tvarkyti savo ūkius, žemę, kad iš miestų sugrįš jų vaikai. Bet Lietuvos Respublikos Aukščiausiosios Tarybos įstatymu paskirti kolūkiams laikini administratoriai galbūt sąmoningai neatliko inventorizacijos. Neatlikus apskaitos, buvo lengviau išgrobstyti, *prichoatizuoti* kolūkių turtą. Kolūkiai liko be technikos, fermų. Kolūkiečiams liko sandėlių sienų plytos, išklerę traktoriai, automobiliai, kombainai ir kita pasenusi technika. Kita vertus, jaunesniems žmonėms nelengva pradėti ūkininkauti: brangūs traktoriai ir kitas žemės ūkio inventoriūs. Bet svarbiausia, kad iš praeities mūsų sūnūs nesisemia stiprybės. Nebeprišimename 1918 metų, kai iš pelenų ir griuvėsių kilome. Gal ir mažai darbščiųjų beliko. Tie, kurie mylėjo žemę ir darbą, buvo ištremti, kalėjimuose laikomi ir išžudyti.

Nuo 1965 m. vyko besaikė žemės chemizacija, vartojamos skystos trąšos, herbicidai, pesticidai ir kita. Derlingumas padidėjo, bet bitės, kamanės, įvairūs vabzdžiai ir kita smulkioji gyvūnija pradėjo pastebimai nykti.

<sup>2</sup> LYA, ap. 56, b. 46498/3, l. 6.

## Samdos sutartys

Samda krašte buvo iki sovietų okupacijos. Stambieji ūkininkai ūkio darbams samdė vyrus ir moteris. Papiškiuose samdydavo Žviniai ir Prušinskai, Petronopolio dvaras, Gėliogaliuose – S. Augutis ir Ščiurio plytinė. Samdos sutartys būdavo žodinės: vieniems metams arba sezoniniams darbams. Samdiniai vyrai ūkiuose dirbdavo žemdirbiais, javų pjovėjais ir kt. Moterys prižiūrėdavo gyvulius, ruošdavo virtuvės darbus. Pasibaigus sutarties terminui, ūkio šeimininkas, kaip buvo sutarta, užmokėdavo grūdais arba pinigais ir net parveždavo samdinį su uždarbiu į namus. Jeigu tarpusavyje sutardavo, samdydavo ir kitiems metams. Samdinius maitindavo, aprengdavo darbiniais drabužiais, vidurdienį leisdavo pailsėti, apnavindindavo ir per šventes išleisdavo į bažnyčią ir namo. Sovietmečiu tvarkingus, darbščius ūkininkus, kurie samdė žmones ir mokėjo uždarbį, ištrėmė į Sibirą, o kurie grįžo gyvi, buvo persekiojami stribų.

## Tarpukario ir pokario jaunimo vakarėliai

Vakaronės vykdavo ūkininkų namuose, kur buvo didesnės gryčios, t. y. Papiškiuose, Antanūvkoje, Makiūgaliuose, Ščiuryje, Gėliogaliuose, Pikiėtkoje, Kazimieravoje. Susirinkdavo jaunimas iš to kaimo ir apylinkių kaimų. Grodavo armonikomis (pokariu akordeonais), šokdavo valsą, fokstrota, polką, svingą ir kt. Pertraukose tarp šokių eidavo rateliu, dainuodavo tautines dainas, dalydavo fantus, spėdavo, pas ką paslėptas žiedas, ir kt.

Iki kaimo sukolchozinimo girto jaunimo nebuvo. Labai retai kada jaunuoliai dėl merginos susistumdavo. Po vakaronės nemažai jaunuolių merginas palydėdavo į namus. Vakarėliai trukdavo nuo 8–9 valandų vakaro iki 3–4 valandų ryto. Neretai, vaikinui vasarą grįžus iš vakaronės, tekdavo nemiegojus eiti su tėvu šienauti, kol rasa nukris, o tik po to nusnūsti.

Sekmadienį pagyvenę žmonės ir jaunimas eidavo į bažnyčią, po mišių prie šventoriaus visi susitikdavo, kalbėdavosi apie gyvenimą, ūkio reikalus ir kt. Per atlaidus, didžiąsias šventes per pertrauką tarp mišių ir mišparų visi eidavo pasivaikščiojimo (*spacero*): nuo šventoriaus iki miestelio sankryžos dešine kelio puse ir atgal kaire kelio puse. Per pasivaikščiojimą visi, kurie būdavo atėję į bažnyčią, šnekėdavosi, kviesdavosi vieni kitus į svečius, į vakaronę ar pobūvį.



Iš kairės – Stanislovas Žvinys, motina Marijona, sesuo Danutė – pasiruošę kelionei į Balninkų bažnyčią, šv. Lauryno atlaidus



*Kazio Žvinio sodyba.  
1963 m. Iš str.  
autoriaus albumo*

Sukolchozinius kaimus, žmonės tapo priklausomi nuo darbo, per savaitę visų darbų nespėdavo nudirbti, daugumai tekdavo dirbti sekmadieniais. Tradiciniai vakarėliai nyko, jaunimas ėmė bėgti į miestus. Per šventes ir atlaidus rečiau susitikdavo. Pasivaikščiėjimai išnyko apie 1962 m.

Nyko ir vakarėliai. Vietoj jų Gėliogalių, Daubariškių ir Girsteitiškio, Balninkų, Alantos, Želvos mokyklose vykdavo šokiai. Nuo 1980 m. Gėliogaliuose šokiai neberengiami, o nuo 1995 m. nebeorganizuojami Balninkuose ir Girsteitiškyje, išskyrus renginius mokyklose.

Kolchozo gyvensena jaunimą išvaikė iš kaimų, vėliau jie negrįžo kurti laisvo gyvenimo tėviškėje.

## Sovietinis teroras ir tylusis pasipriešinimas

Be fizinio ir ginkluoto pasipriešinimo, buvo tylus dvasinis pasipriešinimas. Vasario 16 d. susirinkę mūsų namuose vyrai kalbėdavosi apie Lietuvos nepriklausomybę ir klausydavosi Amerikos balso. Visi turėjo viziją, kad Lietuva bus laisva. Nors būdavo daug ginčų apie Lietuvos išlaisvinimą, bet dvasia ir viltis buvo tvirta. Seserys Stasė ir Damutė Žvinytės, matydamos, kaip naikinami lietuvių tautos požymiai, prie namų, darželyje, suformavo Gedimino stulpus. Kol gėlės žaliavo ir žydėjo, stribai to nepastebėjo. 1946 m. gruodžio pradžioje stribai vis dėlto pamatė Gedimino stulpų formos darželį ir liepė „buržuazinius“ ženklus išardyti. Be to, sieninio laikrodžio duralės buvo Gedimino stulpų formos. Jas taip pat liepė išdraskyti, bet tėtis įrodė, jog šį laikrodį seniai pirko Vilniuje. Darželyje Gedimino stulpus privalėjo išdraskyti laužtuvu. 1945 m. sausio pradžioje, po kautynių Ažumakio miške, Dvarniškio kaime šalia vieškelio stribų buvo pamirštas išvežti partizano Kazio Šmigelsko-Diemedžio lavonas. Nors buvo pavojinga, žuvusiojo giminaitė Apalonija Stasiūnaitė su seserimi Gene, P. Butkus, J. Žvynis ir S. Žvinytė, pasikinkę arklių, įsidėjo į vežimą K. Žvinio padarytą karstą ir išvažiavo į Dvarniškį. Nuvažiavę į vietą, įkėlė Diemedžio kūną į karstą ir nuvežė į žuvusiojo sodybą Paberžėje. Ten pašarvojo pirtyje. Susirinko Paberžės, Ščiurio,

Papiškių žmonės. Šviečiant žvakėms meldėsi ir giedojo. Kiti vyrai Grúodžio kaimo kapinėse iškasė duobę. Vidurnaktį tyliai žuvusį partizanų vadą atlydėjo į kapines ir palaidojo. Nuo NKVD kariuomenės, kuri smurtavo Žardinių miške ir aplinkiniuose kaimuose, Dievo apvaizda saugojo. Po vidurnakčio, grįžus Stasei iš laidotuvių namo, iškinkant arklių, atvyko keli partizanai su vežimu ir šlubuojančiu arkliu. Jie pabėgo nuo susišaudymo iš Žardinių. Partizanai liepė duoti pagalvių, padėti jas po sužeistuoju. Perrišę sužeistą rankšluosčiais, perkėlė jį į mūsų vežimą, nes jų šlubuojantis arklys buvo bejėgis. Seseriai skubiai liepė vežti. Pavyko laimingai pasiekti Paželvės miškus ir partizanų nurodytoje troboje palikti sužeistąjį.

## Keli epizodai iš Balninkų miestelio Urbanavičių šeimos gyvenimo

*Ada Sinkevičienė (Urbanavičiūtė)*



Juozapo ir Marijos Urbanavičių šeimoje augom net šešios dukros: Onutė, Damutė, Elžbietytė, Viktorutė, Janytė ir Adutė. Vyriausioji, Ona, gimė 1914 m., o jauniausioji, Ada, – 1931 m.

Augom linksmos, turėjom daug draugių ir draugų, ir iki paauglystės darbavomės namuose: anksti išmokom verpti, austi, mezgti. Teko prižiūrėti ir gyvulius. Turėjom 4 hektarus žemės ir laikydavom dvi karves ir ketvertą skerdžiamų kiaulių, žinoma, visad bū-

davo pulkas vištų, kalakutų ir netgi retkarčiais žąsų. Gyvenome iš ūkio pajamų.

Mama buvo labai gera darbų organizatorė ir tinginiai nebuvo kada: kiekviena turėjo jai paskirtą nuolatinį ir dar atskirai kasdieninį besikeičiantį darbą. Pavyzdžiui, aš, Ada, nuolatos turėjau prižiūrėti tėvelių miegamąjį ir dirbtuves, o vasarą daržus ravėjau. Janina tvarkė kitus kambarius, Viktorija skalbdavo ir t. t. Tiesa, užduotys keisdavosi, nes nebuvo vienmetės.

Mus, sesutes Urbanavičiūtes, miestelyje pravardžiuodavo *ratelnikytėm* arba *pilzenytėm*.

O kodėl? Ogi labai paprasta!

*Marija ir Juozapas Urbanavičiai su dukromis, žentais ir anūkais. Stovi (iš kairės):*

*Vikta Urbanavičiūtė-Goštautienė, jos vyras Stasys laiko sūnų Algi, Ada Urbanavičiūtė-Sinkevičienė, Ona Urbanavičiūtė-Aukštuolienė, Janė Urbanavičiūtė-Krengauskienė su vyru Jokūbu, Kazys Aukštuolis laiko sūnų Stasi, Vlada Aukštuolytė, Jonas Aukštuolis, Česlovas Aukštuolis. Sėdi: Regina Aukštuolytė, Juozapas Urbanavičius, Marija Urbanavičienė laiko anūką Vilių Goštautą. 1953 m.*

Mūsų tėvelis buvo *Ratelninkas* didžiąja raide, nes jo ištekintais ir padarytais verpimo rateliais džiaugėsi ne tik balninkietės, bet ir Skiemonių, Alantės (*Aluntos*), Svėdasų, Utenės, Ukmergės, Anykščių ir tolimesnių vietovių moterys.

Na, o *pilzenytėm* pravadino, nes mama net tolimesnėse apylinkėse buvo pagarsėjusi tikrai geru miežiniu alumi, kurį kažkokie dideli ponai iš Kauno palygino su Čekijos garsiosios firmos „Pilzen“ alumi. Taip ir likom pravardžiuojamos.

Pirmojo pasaulinio karo metais, t. y. 1914-aisiais, tėvelį paėmė į carinės Rusijos kariuomenę ir pasiuntė į frontą. Ten jis buvo sužeistas ir pateko į vokiečių nelaisvę. Vokietijoje išbuvo apie ketverius su puse metų. Čia ne tik išmoko vokiečių kalbą, bet įgijo daug įvairių žinių iš mechanikos ir technikos, mat dirbo pas vieną fabrikantą. Ten vėliau ir gyveno. 1919 m. iš nelaisvės kartu su draugu pavyko pabėgti. Namus pasiekė tik po keturių mėnesių vos gyvi.

Tuo metu šeima gyveno Skiemonysė. Šeimą tėvelis išlaikė dengdamas bažnyčių bokštus. Tėvelis sakydavo, kad jis uždengė skarda devynių bažnyčių bokštus: Bálninkų, Debeikių, Svėdasų, Jūžintų, o kitų nebeprisimenu, kokias jis dar vardijo.

1923 m. tėvai persikėlė gyventi į Bálninkus jau su trimis dukromis ir apsigyveno savo tėvų namuose. Tais laikais tėvelis miestelyje buvo vienintelis žmogus, kuris sugebėdavo rasti ir pataisyti įvairius techninius gedimus. Tiesa, tos technikos ir buvo ne tiek daug: klebonas Susnys turėjo lengvąją mašiną, o dvarininkas Steikūnas – lengvąją, traktoriuką ir kuliamažą. Sugedus technikai, jie visada kviesdavosi mūsų tėvelį.

Tėvukas buvo labai ramaus būdo, doras, sąžiningas ir geros širdies. Dirbdavo iš *dūšios*, todėl daugelis jį vadindavo auksarankiu. Prašomas niekad neatsisakydavo pagelbėti. O tų prašymų buvo įvairių: nuo dailiai išpjaustyto medinio (iš obels ar slyvos) šaukšto, sviestamušės ar rėmelio – iki pasoginių skrynių, spintų ar lopšių su įvairiais pagražinimais, išpjaustymais, ištekinimais ir kt.

Vis dėlto duoną pelnė ir šeimą išlaikė versdamasis verpimo ratelių gamyba. Tai buvo jo amatas, jo verslas.

Šiek tiek apie verpimo ratelių gamybą.

Kas antrą žiemą buvo organizuojamos miško kirtimo ir atvežimo talkos (iš aplinkinių kaimų ir miestelio ūkininkų). Suvažiuodavo nuo 18 iki 25 vežimų, o vyrų su kirviais ir pjūklais – 30–35.

Tėvai būdavo iš anksto susitarę su miško savininkais. Verpimo ratelių gamybai reikėjo įvairių lapuočių medžių medienos, nes iš juodalksnio tekindavo verpimo ratelių rites (*špūles*), pakojas, iš beržo – ratus, krėslelį ir verpstę, iš liepos – kojas. O jei pasitaikydavo uosis, tai išeidavo gražūs lopšiai, kėdės, stalai ir kt. Šio medžio raštai nepaprastai gražūs ir įvairūs. Pagalbininkams atsilygindavo sočia vakariene ir putojančiu naminiu alučiu. Jei vakarienė užsitiesdavo ilgiau, tai tiems vyrams reikėjo nuo 8 iki 10 litrų alaus. Tiesa, degtinės niekad nemačiau ant stalo. O jeigu ir būdavo, tai tik didelių švenčių proga, per *balių*, ir tai tik, kiek prisimenu, tėvelis atnešdavo *četurtušką*, o mama ant stalo pastatydavo vieną stikliuką – *naparstkėlį*. Tiek degtinės užtekdavo visam *baliui*.

Tolesnius darbus reikėjo atlikti patiems.

Pirmiausia medžių kamienus rankiniu pjūklų supjaustydavo tam tikro ilgio gabalais, po to, pagal reikiamą storį, suskaldydavo ir aptašydavo. Taip paruošda-



1946 m. vasaros  
sekmadienio popietę  
Balninkų jaunimas  
būreliais renkasi  
į gegužinę. Stovi  
(iš kairės): Purlys,  
Janė Urbanavičiūtė,  
Genė Liškauskaitė,  
Pusvaškytė ir kt.  
Sėdi: Janė Paukštytė,  
Galia Petronytė

vo įvairių detalių ruošinius. Mes, dukros, padėdavom pjauti medieną. Tai buvo gana sunkus darbas – viską reikėjo atlikti rankom ir kojom, nes elektros miestelis dar neturėjo. Visus ruošinius tekdavo užkelti ant aukšto, į pastogę. Kad būtų lengviau, tėvelis buvo įrengęs keltuvaž. Ruošinius sukraudavo į skryniją, o viršuje buvo didžiulis ratas su rankena ir virvėm, šiuo prietaisu ir užkeldavom viską ant aukšto. Čia išklotus detalių ruošinius kas dešimt dienų reikėdavo vartyti, kad džiūdami nesuskiltų.

Daugiausia verpimo ratelio detalių tekindavo iš žalio medžio, pavyzdžiui, kojas, prie ritės iš šonų esančius stulpelius, pakoją, nes iš sauso medžio detales tekinti yra daug sunkiau. Mes, dukros, padėdavome – mindavome tekinimo staklių pakojus.

Ypač daug darbo reikėjo verpimo ratelio ratams, nes jie klijuojami ir suneriami iš keturių detalių.

Be medinių detalių, verpimo rateliui reikėjo dar ir metalinių – tai ritės virbai su galvute siūlui įverti ir vyniotis į ritę, sparnų dantys, pakojų virbai. Pats tėvelis atliko ir kalvio, ir metalo tekintojo darbus. Dirbdavo po 12–14 valandų ir žiemą, ir vasarą, bet visada laikėsi dienotvarkės ir valandą per dieną būtinai skirdavo spaudai peržiūrėti, pasivaikščioti, pasigrožėti gamta, pasikalbėti su pažįstamais.

Prenumeravo įvairius laikraščius, bet aš prisimenu tik vieną – „Ūkininko patarėją“. Nors tėvelis ir nebuvo ūkininkas, bet šeštadienio ir sekmadienio vakarais kartu su susirinkusiais vyrais aptardavo įvykius Lietuvoje bei užsienyje.

Už naują verpimo ratelį imdavo apie 20 litų, imdavo ir javais, vilnomis, avimis.

Už gerai įmitusį aviną – ratelį ir dar porą atsarginių ričių, o jei avinas netikęs – pirkėjui tekdavo pridėti žuvų, siūlų ir kt.

Kartą už seno ratelio pataisymą žmonės nuo Utenos atvežė didelį krepšį gyvų vėžių. Buvo pavakarys, tai nakčiai krepšį mama paliko dirbtuvėse. Anksti rytą iš dirbtuvių aš turėjau išnešti kokių 50 krepšių (*košikų*) skiedrų. Ėmiausi darbo, bet kažkas skaudžiai įsikabino į kojos pirštą, tada ir pamačiau, kas „okupavo“

dirbtuvės patalpas. Vėžių buvo pilna skiedrose, kampuose, tarp ratelių, todėl teko kviestis pagalbos. Surinkome jų apie du šimtus, kelioms seserims nuo neprašytų svečių kraujavo rankos ir kojos, ilgam išiminėm jų žnyples.

Priimdamas naujo verpimo ratelio užsakymą, tėvelis į specialų sąsiuvinį užsirašydavo duomenis, užsakymo ir atidavimo datas, o senus, remontuoti atiduodamus, čia pat kreida pasižymėdavo, todėl ir atiduodant niekada neiškildavo jokių nesusipratimų.

Tėvų tarpusavio santykiai buvo nuostabūs visą jų gyvenimą, ir juos lydėjo santarvė ir pagarba. Todėl mums, dukroms, ypač tėvelio žodis buvo šventas: jei jis pasakė, vadinasi, tikrai padarysim be jokių šakojimųsi. Diržo nuo jo nė viena neragavom, o su mama būdavo galima ir pasiderėti, neįvykdžius jos užduoties, bet dažnai viskas baigdavosi liūdnai, nes mama turėjo palubėje užkištą šmaikščią vytį, kuri retkarčiais skaudžiai apsvyniodavo aplink kojas ar užpakaliuką. Nuo vyties kartais išsigelbėdavome. Namas, kuriame gyvenome, buvo su daugeliu kambarių, patalpų ir durų, todėl būdavo galima ratu bėgti namo viduje. Apibėgi vieną ratą, stveri už durų rankenos, pakeli aukštyn, ir mama įeiti nebegali, o mes klausdavom, gal jau ji nebepyksta. Šaukdama, kad pavijusi „užkapos“, vydavosi mus dar keletą ratų, kol pagaliau ištardavo tuos magiškus žodžius, kad jau nebepyksta ir nebemuš, duris galima atidaryti. Ir tikrai, tada su mama apsikabindavom, rankas jai pabučiuodavom ir pažadėdavom daugiau „nebenusidėti“. Mama ištekėjo devyniolikos metų, t. y. 1913-aisiais prieš tėvų valią, todėl buvo išvaryta iš namų kaip stovi. Ją tėvai norėjo ištekinti už šlėktos dvarininkėlio iš Kazliškių, netoli Žėlvos. Mama griežtai atsisakė, nes jau buvo pamilusi jaunuolį iš Skiemonių, kuris dengė Bálninkų bažnyčios bokštus. Laikiniai, kol čia dirbo, jis apsigyveno jos tėvų Plaktukų šeimoje. Čia abu ir susidraugavo. Tuo metu mamytei buvo tik 16 metų, todėl slapta susitarė po trejų metų susituokti. Taip ir padarė. Nors tėvai gyveno pasiturinčiai ir vertėsi gerai, savo pažadą ištesėjo – mamą išvarė iš namų be nieko, nors kitai dukrai Veronikai Plaktukaitei nupirko žemės, pastatė visus ūkinius pastatus ir tais laikais gražų, išdažytą, su stikliniu priebučiu gyvenamąjį namą. 1923 m. mamą iškvietė ligota jos motina į Bálninkus, ir tik prieš pat mirtį jos atsiprašė už savo žiaurų elgesį.

Mano senelė mirė apie 1935–1936 m. Bálninkuose, o mano tėveliai čia irgi išgyveno iki pat mirties.

Dar norėčiau pasakyti, kad mama buvo gera siuvėja, turėjo diplomą, nes buvo baigusi siuvimo kursus Ukmergėje.



*Ada Urbanavičiūtė-Sinkevičienė su vyru Kostu ir vaikais Bálninkuose prie Alausų ežero. 1957 m.*



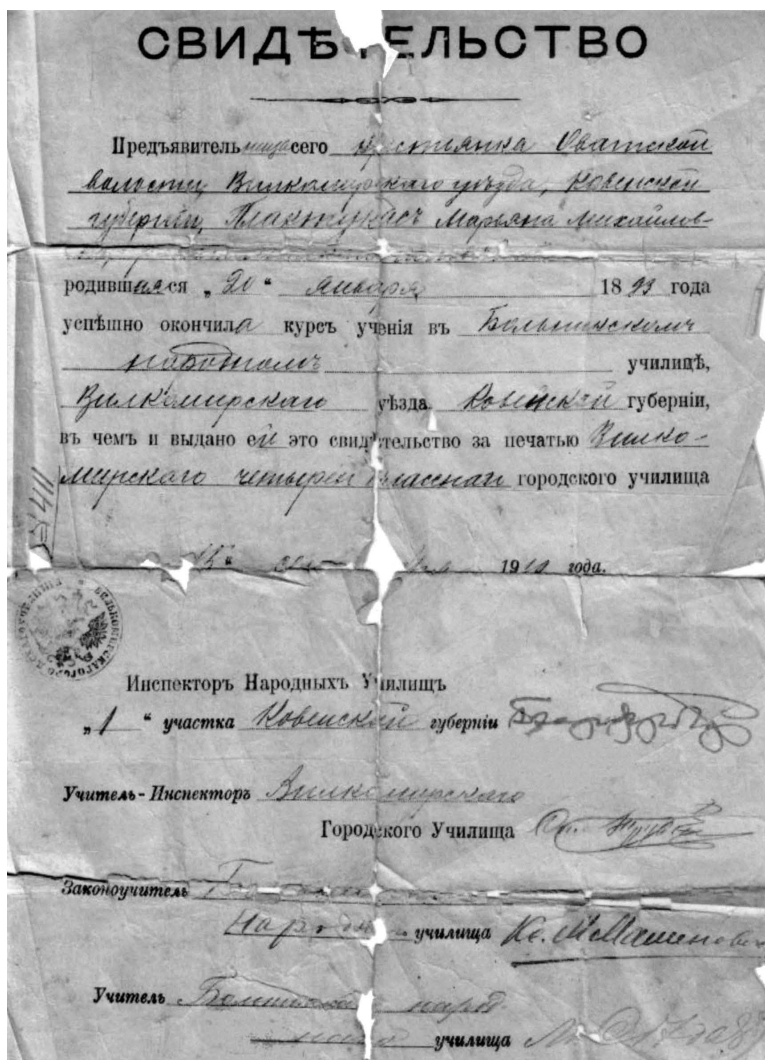

Marijos Plaktukaitės-  
Urbanavičienės  
1910 m. Balninkų  
mokyklos baigimo  
pažymėjimas

Siuvimu vertėsi 1913–1924 m. Ji sakydavo, kad net puošniausias suknius siuvusi ponioms iš Ukmergės ir net Kauno.

Visus šeimos reikalus ir sprendimus nulemdavo mamos žodis. Kaip minėjau, augom šešios dukros, o paaugusios norėjom pasipuošti, turėti gražesnių, pirktinių drabužių, apavų. Tiesa, turėjom ir pirktinių, ne tik namie austų: po perkelinę suknelę, kurią labai saugodavom, nes vyresniųjų suknelės tekdavo jaunesnėms. Taigi net penkioms seserims teko eiti tarnauti pas ūkininkus, o viena iš jų tarnavo net Kaune pas ponus. Išeidavo tarnauti turėdamos vos 15–16 metų, o į namus grįždavo jau suaugusios. Tik man, jauniausiajai (gimiau 1931 m.), neteko tokio vargo kęsti.

1941 m. prasidėjus karui, visos buvom namuose, tik vyriausioji Onutė jau turėjo savo šeimą ir gyveno atskirai, bet irgi Bálninkuose. 1943 m. ištekėjo ir Elzė, kuri su vyru balninkiečiu Vladu Skripka 1944 m. susilaukė dukrelės Irutės. Neilgai jie džiaugėsi šeimynine laime. Vokiečių okupacijos metais rudmarškiniai gaudydavo jaunimą ir išveždavo darbams į Vokietiją. Tuomet lietuviai buvo vieningi: pasirodžius rudžiams Žélvoje, tuojau pat želviškiai pranešdavo balninkiečiams, o

šie – žemaitkiemiečiams ir t. t. Todėl žinia apie vokiečius apylinkes apskriedavo labai greitai ir jaunimas spėdavo pasislėpti. Dauguma balninkiečių slėpdavosi už Pīršeno ežero esančiame miške – Dvaraskardyje. Sesers vyrą Vladą su draugu vokiečiai pagavo ir išvežė darbams į Vokietiją, bet po kiek laiko iš ten jiems pavyko pasprukti ir pasiekti namus. Čia ir vėl turėjo slapstytis – tik dabar jau nuo rusų kariuomenės. Atsirado išdavikas ir parodė jo slėptuvę. Jį suėmė, bet netrukus baigėsi karas, ir Vladas grįžo namo. Su žmona ir dukrele išvažiavo į Kauną. Čia jis dirbo kepykloje vyriausioju sandėlininku. Jo žinioje buvo miltai ir duona. Atvažiuodavo „broliai iš miško“, t. y. partizanai, pasikraudavo į mašinas duonos ir miltų ir išvažiuodavo. Bet ir vėl atsirado išdavikų, kurie įskundė enkavėdistams, todėl jį areštavo ir išvežė į Vorkūtą. Ten ir liko gulėti amžiams. Dar daug metų sesuo Elzė su dukrele Irute laukė sugrįžtančio vyro ir tėvelio, bet taip ir nesulaukė net jokios žinios, kur, kaip ir kada žuvo... Teko jai ir pusbadžiu gyventi, ir daug vargo iškęsti, braukiant ašaras. Lietuvos genocido ir rezistencijos tyrimo centras surado Vlado Skripkos bylą ir 2001 m. sausio 2 d. jam po mirties suteikė Lietuvos laisvės kovų dalyvio vardą.

Dar norėčiau papasakoti ir apie mamą – aludarę ir apie ją ištikusią nelaimę sovietams okupavus Lietuvą. Jau minėjau, kad jos gaminamas alus buvo miežinis, bet visos technologijos neaiškinsiu. Alus buvo pirmarūšis, antrarūšis ir net kartais nusunkdavo trečios rūšies, bet jis buvo tik dėl atsigėrimo ištroškus, kasdieninis. Didesnių švenčių ar atlaidų, vestuvių proga padarydavo nuo 50 iki 80 kibirų alaus. Iš 50 kibirų išeidavo apie 25–30 pirmarūšio, pirmo nupylimo nuo miežių misos (mat miežius daigindavo, džiovindavo, rupiai namuose girmomis permaldavo, o paskui dideliuose puoduose karštai prikūrentoje krosnyje kepdavo – taip gaudavo misą). Tam, žinoma, reikėjo didelių kubilų ir statinių. O į antrą kartą nukoštą misą dėdavo truputį cukraus dėl stiprumo. Kartais košdavo misą ir trečią kartą, bet tai buvo tik gaivinantis gėrimas. Taigi mama naudodavosi švenčių progomis ir alų parduodavo, dažniausiai ąsočiais (*uzbonais*) (trijų, penkių, aštuonių litrų), o kartais ir 1–2 kibirų statinaitėmis. Litras kainuodavo apie 20–25 centus. Daugiausia pirkdavo jaunimas, kuris čia pat patalpoje arba lauke esančiame darželyje ar šalia esančioje pievutėje su mergužėlėmis vaišindavosi. Bokalai buvo moliniai arba mediniai. Buvo ir stiklinių mergaitėms. Jau prieškariniais laikais kartais netikėtai užgriūdavo inspektoriai iš Kauno ir Ukmergės. Imdavo alaus mėginius ir veždavo į laboratorijas ištirti. Buvo griežtai draudžiama į alų dėti cukraus – jei rastų nors nedidelį kiekį, galėdavo skirti dideles baudas ar net pasodinti į kalėjimą. Mamos pagaminto pirmarūšio (antrarūšis būdavo gerai slepiamas) alaus mėginiai visada pereinavo per visas kontroles.

Alaus padarydavo dažnai. Jo pas mus beveik visada būdavo. Kadangi mama buvo geraširdė, tai ne tik pavaišindavo alumi, bet ir alkaną pamaitindavo: niekada neišleisdavo elgetos neįdėjusi lašinių gabalo, duonos, kiaušinių ir kt. Prisimenu, pas mus dažnai nakvodavo ir ilgesnį laiką pagyvendavo elgetos, pavyzdžiui, vietinė Kulevičiūtė – labai pamaldi, visus Balninkų miestelio vaikus išmokiusi poterių. Ji neturėjo savo namų, o nakvodavo visur, dažnai ir pas mus. Buvo ir psichiškai nesveika, be artimųjų, iš kažkur atklydusi Onutė, kurią vadinavom „raudonąja“, nes labai mėgo raudonus drabužius. Visi ją užjausdavo,



*Balninkų jaunimas prie Alaušo ežero. Stovi (iš kairės): Jonas Aukštuolis, Juozas Petronis, Ivan Šalgunov, Pranas Šmigelskas, Algis Razmaratas, Vytautas Sakalis; antroje eilėje: Danutė Mackevičiūtė, Aldona Bilkytė, Stasė Petronytė, Stefa Grigaitė; sėdi: Stasė Čereškaitė, Marytė Grigaitė, Marija Šalgunova, Stasė Maslauskaitė. 1957 m.*

pamaitindavo, aprengdavo, o mes, miestelio vaikai, žinojom, kad iš tokių šaipytis nevalia. Miegodavo ji dažniausiai pirtyse, kol orai atvėsdavo, o paskui eidavo pas žmones. Tik nakvynę jai suteikdavo nedaugelis, nes buvo šašuota ir utėlėta. Mano mama ne kartą ją prausė, drabužius pirtyje išdegindavo, o galvą nuo parazitų ištepavo žibalu. Turėjom visoje Balninkų parapijoje ir vieną alkoholiką – Justiną, kuris gyveno kažkokiam kaime. Mes, vaikai, lydėdavom jį gatve erzindami ir šaipydami, nes žinojom, kad iš tokių šaipytis galima, juk jis darė gėdą visiems parapijos žmonėms.

Po karo prieš šventes mama irgi pasidarydavo alaus ir keletą *uzbonų* pardavdavo. 1946 m. prieš Velykas sribai su viršininku Poliakovu iš pat ryto užgriuvo namus, mus visas uždarė į vieną kambarį, o enkavėdistas Poliakovas mamą tardė ir kaltino, kad ji šelpianti miškinius alumi. Mamą išsivedė ir uždarė į areštinę. Mama, žinoma, tardoma gynėsi, tada ją Poliakovas užpjūdė vilkiniu šunimi. Gerokai ji buvo sukandžiota, bet niekas į jos skundus nekreipė dėmesio. Prisimenu ir to šuns vardą – Kazbekas. Velykų rytą nuėjau prie kalėjimo, nes labai norėjau pamatyti mamą. Ten buvo valsčiaus raštinė ir dirbo visokie viršininkai. Mane pamatęs Poliakovas pagrasino kaip ir mamą užpjudyti šunimi. Rusiškai nemokėjau, o lietuviškai jis nesuprato, ką aš kalbėjau. Visa tai pro kameros langą matė mamytė, verkėm abi, bet turėjau išeiti, nes vienam sribui jau liepė atvesti šunį. Už kelių dienų mamą išvežė į Ukmergės kalėjimą, o po šešių mėnesių, pritrūkus įrodymų, paleido. O iš tikrųjų paleido ją už 4 auksinius ir naują verpimo ratelį. Enkavėdistas Poliakovas buvo negailestingas, žiaurus žmogus. Ilgą laiką gyveno Ukmergėje ir tik prieš kelerius metus mirė.

Mūsų, seserų, gyvenimas susiklostė įvairiai. Iki 1951 m. visos gyvenom Bálninkuose, o vėliau išsiskirstėme: Elzė su Dana patraukė į Vilnių, aš, Ada, baigusi Ukmergės mokytojų seminariją, buvau paskirta dirbti į Švenčionių rajoną, vėliau neakivaizdžiai baigiau Vlniaus pedagoginio instituto lietuvių kalbos ir literatūros fakultetą ir visą gyvenimą dirbau mokytoja.

Vikta iš pradžių su šeima gyveno Žėlvoje, o vėliau išvyko į Vilnių, ten su vyru dirbo siuvyklose. Janė gyveno ir dirbo prekyboje Anykščiuosė. Tik vyriausioji, Ona, liko ištikima Bálninkams iki mirties.

Mes čia gimėm, išgyvenom šviesios vaikystės ir jaunystės audringas dienas, nes vyko okupacija, karas, tremtis... Ir vis dėlto prisiminimai tų metų ne liūdni, o kupini neblėstančios romantikos, jie niekad neišdils iš atminties. Ne vienos mano sesers širdis čia pirmą kartą pažino Meilė – pirmąją, tyrą meilė, džiaugsmą, draugystę...

Todėl ir dabar jau pasenusios neužmirštam nei takų, nei kelelių aplankyti gimtiniėje likusius draugus, gimines, pažįstamus.

Mūsų visų širdžių meilė – gimtinei Bálninkams.

SINKEVIČIENĖ (Urbanavičiūtė) Ada, gim. 1931 m. Bálninkuose, pedagogė. Mokėsi Bálninkų progimnazijoje, baigė Ukmergės Vlado Žvirblio mokytojų seminariją, Vlniaus pedagoginiame institute – lietuvių kalbą. Visus 37 darbo metus dirbo lietuvių kalbos mokytoja Davašių, Svėrkų kaimo septynmetėje mokykloje. Išteikėjo už tos pačios mokyklos mokytojo, vėliau mokyklos direktoriaus Konstantino Sinkevičiaus. Užaugino dukrą ir sūnų, kurie baigė Kauno politechnikos institutą dirba inžinieriais. Susilaukė 4 anūkų.

## Gimtinė

*Ritonė Šalkauskienė*

*Per širdį eina šaukdamas kraujas  
GIMTINĖ,  
likimų lopšy, tavo tikslo ieškojau....  
Iš čia mano žodžiai.*

J. Marcinkevičius

## Mano tėvų gyvenimo kelionė

Šiandien apžvelgdama ir apmąstydamą savo tėvų – Jono (1902–1966) ir Apolonijos (1908–2004) Tamulių gyvenimo kelionę, suprantu, kad Jų kelias buvo labai sunkus dėl alinančio darbo ir pastangų išgyventi. Taurus Jų vidinis pasaulis – didingas savo dvasia bei ištverme. Tėvai man buvo ir liko žmoniškumo ir sąžinės autoritetai.

## Gyvenimas tėvų namuose

Tėtis Jonas Tamulis – Dapkūniškių kaimo senbuvis. Tai akivaizdžiai liudija Balninkų katalikų bažnyčios krikšto registracijos knygos. Tamulių pavardė dažnai aptinkama nuo 1798 m. Šeimos buvo gausios (5–9 vaikai). Vaikus krikštijo tėvų vardais. Todėl kartojasi Augustas, Adomas, Jonas, Tomas, Simonas, Andrius, Povilas, Kazimieras.

Nedaug žinau apie senelį. Išliko tik sūnaus ranka rašytas raštelis apie jo gyvenimą.

*„Augustas, Kazimiero s., Tamulis gimęs – 1858 metais, gyvenęs liuosybėje, t. y. nėjęs baudžiavos. Į kariuomenę išėjo tarnauti 1881 metais, o grįžo iš tarnybos 1886 metais. Apsivedė 1893, mirė 1919 metais“.*

Senelio Augusto mirties metrikoje rašoma:

*„1919 m. kovo 27 dieną Dapkūniškių kaime, Žemaitkiemio valsčiuje mirė Augustas Tamulis, 60 metų amžiaus. Jis buvo Kazimiero ir Kristinos Raškevičiūtės Tamulių sūnus.“*

Iš senelių pasų nuotraukų žvelgia sermėga vilkintis Augustas ir suvargusi Emilija, apsigaubusi namine skara, su maldaknyge „Aukso altorius“ rankose. Senelė Emilija Stričkaitė buvo atitekėjusi iš Virbalų kaimo nuo Žėlvos. Jos brolis Kazimieras Stička, baigęs Petrapilio dvasinę seminariją, kunigavo Rygoje. Išlikę pora laiškų ir pašto perlaidos atžyma (20 dolerių), kurioje rašoma, kad parama skirta siuvimo mašinai pirkti, o kitame laiške (1927 m.) pranešama, kad kunigas atsisakė pinigų skolinti kelionei į Šiaurės Ameriką užsidirbti. Kartu laiške siunčia 5 dolerius saldainiams. Senelės brolis Vladas Strička turėjo 80 ha žemės

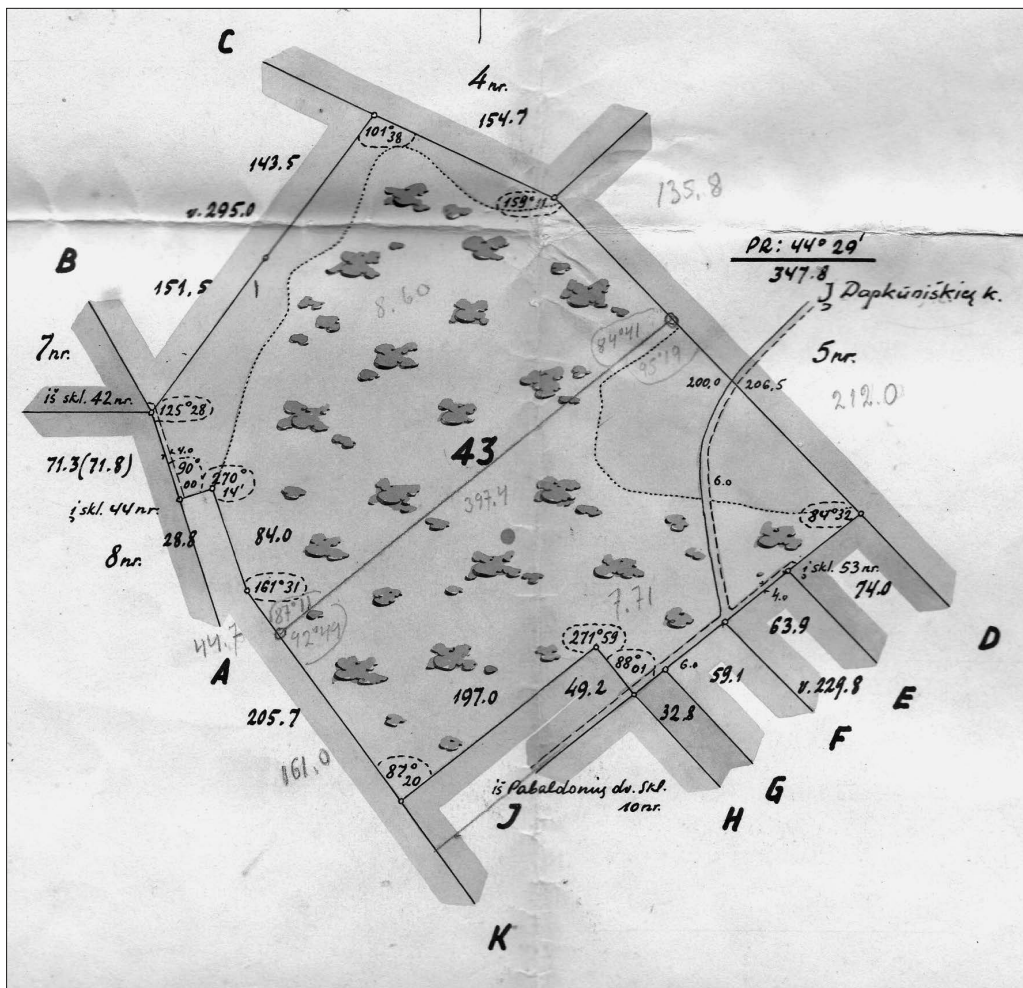

Gretimiosios žemės.

Nuo A ligi B	1924 m. išparceliuoto Pabaltonių dv. sklypai 8 ir 7 nr. nr.;
„ B „ C	Dapkūniškis k. sklypas 42 nr. sav. Gilio Kosto šeimė;
„ C „ D	1924 m. išpare. Pabaltonių dv. sklypai 4 ir 5 nr. nr.;
„ D „ E	Dapkūniškis kaimo sklypas 53 nr. sav. Gilio Kosto šeimė;
„ E „ F	„ „ „ 52 „ „ Gilio Povilo „
„ F „ G	„ „ „ 51 „ „ Simulionio Antano šeimė;
„ G „ H	„ „ „ 50 „ „ Tamulio Augusto „
„ H „ J	„ „ „ 49 „ „ Tamulio Rapolo, Adomo sūn.
„ J „ K	„ „ „ 45 „ „ Tamulio Vlado šeimė;
„ K „ A	„ „ „ 44 „ „ Karolio Tamošiaus šeimė.

Virbalų kaime. 1941 m. birželio 14 d. buvo ištremtas į Sibirą, ten ir mirė. Jo žmona mokytoja, grįžusi iš Sibiro, neturėjo teisės gyventi Lietuvoje. Mirus seneliui Augustui „liko: žmona Emilija, sūnūs Jonas, Vladas ir dukterys Stanislava, Domicėlė ir Kotryna.“ Vyriausiajam Jonui tebuvo 17 metų. Kiti du broliai buvo mirę vaikystėje. Gyveno pačiame kaimo viduryje, turėjo 4 ha žemės rėžį. 1932 m. vykstant žemės reformai, matininkas Felicijonas Kirslys, Pābaldonės dvaro (išparceliuoto 1924 m.) žemėje Augusto Tamulio įpėdiniams atmatavo 16,31 ha III ir IV rūšies žemės.

Motina jau buvo suvargusi ir ligota. Jonui, kaip vyriausiajam sūnui, teko namų ir viso ūkio darbai. Jis rūpinosi naujo namo, tvarto statybomis, nes iš senojo kaimo į Tamulių vienkiemį buvo pervežti tik svirnas ir klojimas.

1930 m. brolis Vladas buvo išvykęs į Braziliją uždarbiauti, po poros metų grįžo nedaug praturtėjęs.

1933 m. vasario 21 d. sesuo Domicėlė ištekėjo už Jono Pilkos į Galų kaimą, o 1938 m. kovo 11 d. Kotryna – už Juozo Grybo į Varguliūs. Sėsersims kraičio dalys buvo išmokėtos pinigais ir natūra iš bendro ūkio.

1938 m. lapkričio 10 d. mirė sesuo Stanislava, kuri buvo labai tikinti, turėjo puikų balsą ir su mama gražiai giedodavusios šventas giesmes, dainuodavusios liaudiškas dainas.

### Karinė tarnyba

Joną Tamulį į karo tarnybą pašaukė 1922 m. lapkričio 17 d. Ukmergės apskrities naujokų ėmimo komisija. Karo tarnybą atliko 2-ame pėstininkų D. L. k. Algirdo pulke. Jo, kario, knygelėje gerai atsispindi šio karinio dalinio tvarka ir buitnis. Gražia

1924 m. puskarininkiai.  
Antroje eilėje iš kairės  
pirmas – Povilas Tamulis,  
trečias – Jonas Tamulis. Iš  
R. Šalkauskienės asm. archyvo





*Balninkų valsčiaus viršaitis su seniūnais švenčiant Vasario 16-ąją. Pirmoje eilėje sėdi (iš kairės): Dapkūniškių apyl. seniūnas Jonas Tamulis, valsčiaus sekretorius, viršaitis Steponas Urbanavičius, Stasys Bratkauskas, Sarapinas Driukas; stovi: Stasiūnas, Kęstas Šlepikas, du neatpažinti, Bakanauskas, neatpažintas (iš Kibildžių k.), Vladas Širvinskas. 1939 m.*

*Balninkų šviesuomenė. Pirmoje eilėje guli (iš kairės): Viliušis ir Vladas Širvinskas, antroje eilėje: Augutis, Jonas Čereška, Urbonavičius, Alfonsas Aukštuolis, Povilas Juočepys, Bakanauskas, neatpažintas (iš Kibildžių), Sarapinas Driukas, Kisevičius iš Balandžių; trečioje eilėje: du neatpažinti, Stasys Bratkauskas, Kurkytė, Stasė Širvinskaitė, Mania Visockaitė, Emilija Steikūnienė, Jonas Steikūnas, valsčiaus sekretorius, Grasilda Meiluvienė, valsčiaus sekretorė, viršaitis Steponas Urbonavičius; ketvirtoje eilėje stovi: Stasiūnas, Jonas Četkauskas, Petronis, Purlys, Rapolas Čereška, Vladas Bakanauskas, Viktoras Aukštuolis, Klemas Bakanauskas, Bakanauskas, Aukštuolis, Kostas Šlepikas, Stasys Varžgalys, mokytojas; penktoje eilėje: trečias – Petniūnas, ketvirtas – Jonas Tamulis, penktas – Mykolas Kazlas, šeštas neatpažintas, septintas – Petronis, aštuntas – Ignas Aukštuolis. 1939 m. vasario 16 d.*

*Iš R. Šalkauskienės asm. archyvo*





rašysena įrašyta: „*Priesaką priėmiau 18 VI 1923*“. Rūpestingai kiekvieną mėnesį pažymėta kario gauta alga, kuri reguliariai buvo mokama nuo 5 iki 6,30 Lt. Randu ir įrašą apie nuobaudą: „*Už juokus rikiuotėje po šautuvu stovėti 1 valandą.*“ Po metų tarnybos J. Tamulis buvo paaukštintas, 1924 m. sausio mėn. suteiktas jaunesniojo puskarininkio laipsnis.

Per visą dvejų metų karo tarnybos laiką porą kartų atostogavo po dvidešimt dienų. 1924 m. spalio 15 d. paleistas iš kariuomenės, paliekant kariuomenės atsargoje iki 1947 m. gruodžio 31 d. Atsargos puskarininkio knygelėje yra vizitacijų atžymos. Čia randu Bálninkų valsčiaus viršaičio S. Urbonavičiaus antspaudą ir parašą.

Išlikusi iš tų laikų maldaknygė – Adolfo Sabaliausko „Kario kataliko sielos draugas“, išleista 1921 m.

Grįžęs iš kariuomenės ir supratęs, kad racionaliai ūkininkauti mažame ūkelyje neįmanoma, ryžosi dvejus metus tarnauti Jōniškio krašte pas gerą šeiminką, kad išmoktų ūkininkauti. Gaila, dabar negaliu atsiminti ir parašyti tų vietų ir tų žmonių.

### Valsčiaus tarnyboje

Tėtis Dapkūniškių apylinkės seniūno pareigas ėjo dvejus metus. Jis, nujausdamas neramią politinę situaciją, 1939 m. kovo 16 d., suderinęs su Bálninkų viršaičiu S. Urbonavičiumi, atsisakė Dapkūniškių apylinkės seniūno pareigų, perdavė jas pavaduotojui Alfonsui Pociūnui iš Labėlių.

Atsimenu Jo pasakojimą, kaip būnant seniūnu, teko sutaisyti vieną pasiturintį ūkininką su alkanų vaikų tėvu. Tėtis pasikalbėjo su ūkininku dėl jo keliamų priekaištų ir reikalavimų padengti patirtą nuostolį dėl pavogtos avies. Apsilankė įtariamo vargšo namuose. Pastebėjęs džiūstantį avikailį daržinėje, paklausė vaikų, ką jie valgė? Tie atsakė, kad mėsytę. Įsitikinęs fakto teisingumu, pakvietė ūkininką ir šios šeimos tėvą susitikti pievoje po atviru dangumi. Motyvavo, kad sočiai pavalgusiam ūkininkui katalikiška dvasia reikia susitaikyti su nuostoliu, nes varginga šeima neturi kuo atlyginti. Taip jie padavę rankas vienas kitam. Nereikėjo jokio teismo.

Išliko dvi tų metų nuotraukos.

### Savojo lizdo pamatai

1940 m. sausio 30 d. Jonas Tamulis vedė ūkininkaitę Apoloniją Ylaitę iš Luciuų. Tą šaltą žiemos dieną santuoka buvo įregistruota Žemaitkiemio bažnyčioje.

Su broliu Vladu ūkį ir žemę teko dalytis į dvi dalis. Reikėjo keltis į savo pačių žemę ant kito kalnelio. Nauji pastatai liko broliui, o senąją svirną ir klojimą perkėlė dar kartą į savo sodybą. Svirnas tebestovi sodyboje, o klojimas trenkus perkūniui sudegė dar kolūkių laikais. Vėl reikėjo „sukti lizdą“ – statyti namą ir tvartą.

Laikai buvo neramūs ir politinė padėtis neaiški. Pirmoji sovietų okupacija buvo matyti ir paprastų žmonių santykiuose. Namo statybai buvo susiderėta su rusais meistras iš Kuliabridos kaimo. Jie darbus stengėsi išžesti. Popietėmis



*Tvartas. 2019 m.  
Iš R. Šalkauskienės  
asm. archyvo*

vis rasdavo jiems ypač svarbių reikalų. Bet vis tiek tų metų vėlų rudenį jauna šeima susikraustė gyventi į savąjį namą. O molinio tvarto statybą teko atidėti kitiems metams. Mama šią statybą gražiai minėdavo. Sakydavo, kad tvartą statę trys jauni, sąžiningi, darbštūs ir mandagūs vyrai iš Kazliškių kaimo. Vieno jų pavardė – Šepetys. Meistrai buvę neišrankūs valgiui (priešingybė pirmiesiems) ir paslaugūs. Kai tėtis rinkdavo akmenis ar raudavo kelmus, kviesdavosi mamą į talką. Padėdavo ir jie. Dirbo tvarkingai, gražiai. Padėjo gerą akmenų pamatą, vietoj cemento naudojo kalkes, iš suminkyto molio su šiaudais ir šakomis nuosekliai formavo storas,  $12 \times 10 \times 3$  m, sienas. Per tris etapus sulipdė visas sienas, nes reikėjo, kad sudžiūtų. Išorėje dar prikašiojo skaldytų akmenų. Po to ėmėsi stogo darbų. Statybinė aikštelė buvo greta. Tėtis priveždavo akmenų iš savo akmenuotos žemės, o jie prikasdavo reikiamo molio. Nebuvo maišyklių, todėl tą darbą turėjo atlikti įkinkyti arkliai.

Mūsų apylinkėse iš tikrųjų buvo daug molinių pastatų: kaimynų P. Maslausko, J. Stasiūno pirtys (manau, jos buvo kaip natūralios gydyklos), M. Babkino gyvenamoji troba ir tvartas, Povilo ir Petro Tamulių, S. Raškevičiaus, V. Uselio, I. Ševeliovo tvartai.

## Vokietmetis

Darbų ir rūpesčių tikrai buvo apstu. 1943 m. lapkritį mirė pirmagimė dukra Alytė. Kai jau ūkis sutvirtėjo, prasidėjo karo epopėja. Nors vokiečiai, 1941 m. traukdami į Rytus, buvo draugiški ir, užėję į namus, vaikams net saldinių padalydavo, prisimindami savuosius, bet 1944 m. vieną karštą liepos dieną, žiauriai sugriebę kieme tėvelį Joną Tamulį, išsivarė fronto darbams. Taip atsitiko ir Mykolui Karpavičiui, Aleksui Matulioniui ir Povilui Gyliui. Kaimynai grįžo į savo šeimas tik po trejų metų. Anie fronto buvo nustumti į Vokietijos teritoriją. Tėtis laimingai pabėgo ir, kirtęs fronto liniją, pėsčias grįžo namo tais pačiais metais.

Jis kasė pylimus ir dirbo visokius pagalbinius darbus vokiečių fronte, vis ieškojo progos pabėgti. Vieną naktį jam pavyko. Kol fronto linija pasitraukė, slaps-

tėsi miške. Dažniausiai eidavo naktimis, o dieną slėpėsi ūkininkų daržinėse. Su dėkingumu minėdavo ūkininką Bakutį, gyvenusį netoli Ariogalos, kuris padovanojo naują apatinių drabužių eilutę ir įdėjo lašinių. Tebūnie Jo šeimai mano padėka. Iš mažo lapelio, kur Tėvelio ranka užrašyta: Vidūklė, Ariogala, Jósvainiai, Labúna, Vandžiógala, Jonavà, Žėimiai, negaliu tiksliau atkurti Jo kelio maršruto. Atsimenu, sakydavo, kad atėjęs į Ūkmergę jautėsi kaip tarp savų. Pakeliui Luciūnų kaime užėjo į žmonos tėviškę. Pavalgydintas ir sužinojęs, kokia padėtis namuose, jau ramiau ėjo paskutinius 7 kilometrus. Savo namus pasiekė daugiau nei po mėnesio kelionės. Kažkurioje vietoje rusų kariškiai buvo sulaukę, o jis parodęs prievolės kvitą kaip asmens dokumentą, kuris, laimė, buvo užsilikęs atsarginėje kišenėje, ir išsisukęs. Mat mokėjo rusiškai kalbėti. Dvi žiemas mokėsi Kuliabridos rusiškoje mokykloje.

1944-ieji – sunkūs metai mūsų šeimai. Vokiečiai daug atėmė: dvi karves, kiaulę, bekonus, net vištas išgaudė, padargus, kurių nespėjo mama į balą įtempti, indus, mat vokiečių stovyklavietė buvo tik už kilometro nuo mūsų sodybos. Jų lauko virtuvės katilai apie dvi savaites virė ir dieną, ir naktį. Mama su didele vargu išsaugojo arkli, paslėpusi miške, toli nuo sodybos.

Mane – pusantrų metų „personą“ – prižiūrėjo mamos sesers Julijos sūnus Vilmantas, kuris prisiglaudė prie mūsų. Jų sodyba, buvusi palei plentą Kurklių I kaime, per pirmąjį vokiečių frontą, pataikius bombai, sudegė. (Vokiečių agentas, atėjęs kitą dieną po incidento, apžiūrėjo, matavo ir surašė sodybos atstatymo dokumentą. Šiandien net stebina, kad vokiečiai buvo numatę ir tokius dalykus – padengti nuostolius. Mano Tėtis nukentėjusiai Kšenavičių šeimai atidavė senąjį namelį, stovėjusi Dapkūniškių kaime, kuriame jų 5 asmenų šeima pragyveno šešerius metus, kol pasistatė savąjį.)

Paauglystėje kaip ir visada labai didžiavausi Tėčiu, kad visuotinio naikinimo metu pergudravo vokiečius ir rusus. Džiaugiausi, kad Jį lydėjo geroji dvasia.

Kai naktį, pasiekęs namus, pasibeldė į duris, mama, be baimės priėjusi, klausė: „Kas čia?“ Ji lyg nujausdama turėjo paruošusi drabužius persirengti. O kai nusiprausė, persirengė, aš, prabudusi iš miego, sakė, puoliau tėveliui į glėbį. Tai buvo lapkričio 30 d., mamai besilaukiant kūdikio. Ir iš tikrųjų gruodžio 8 dieną gimė sesuo Ginutė. Ta vasara buvo siaubinga dar ir todėl, kad jaunos vyrus gaudė į rusų kariuomenę, o mano mama ištikus tris mėnesius klojime slėpė savo brolius Petrą, Joną ir Adomą Naviką iš Luciūnų kaimo. Aplinkui nuolat slampinėjo naujųjų okupantų tarnai.

Kaip šviesų pragiedrulį mama iš tos nelaimingos vasaros minėdavo geranorišką Augusto Tamulio šeimos pagalbą. Atėjęs tėvas su sūnumi Alfonsu dviem dalgėmis tvarkingai nupjovė rugius. Dukros Janina ir Angelė suėmė į pėdus, sunėšiojo ir sustatė į gubas. Besidžiaugdamos gražiomis varpomis, net pėdus suskaičiavo.

## Pokaris

Pokaris – tamsus ir painus laikotarpis. Tik tėvų darbštumo ir tvarkingumo dėka neteko būti alkanoms. Mama sugebėdavo gražiai numegzti ar išausti ir pasiūti gražesnę drabužėlį. Kiekvienais metais buvo sėjami linai. Juos nuraudavo, išmirkydavo baloje, o pasibaigus rudens ūkio darbams kaimyno P. Maslausko

jaujoje išmindavo. Išsukuodavo, išrūšiuodavo ir suverpdavo. Mama visuomet turėjo savo austos drobės, iš kurios siūdavo apatinius drabužius vyrui, vaikams ir sau. Be to, visos paklodės ir rankšluosčiai buvo tik drobiniai. Iš vilnos ausdavo milą viršutiniams drabužiams.

Didžiausią nerimą ir baimę kėlė, kad neišvežtų į Sibirą. Sovietų valdžios vykdytojai beveik kas savaitę patruliavo reikalaudami, kad sribai būtų vaišinami, jų žmonos vežiamos iš Kuliabridos kaimo į Balninkų miestelį. Kai kurie primindavo, kad esi blogas žmogus, nes buvai Šaulių sąjungos narys.

Sukrėtė 1945 m. rugsėjo 21 d. tragedija Dapkūniškių kaime, kai buvo apsuptos ir padegtos Augusto Tamulio ir Alfonso Gylio daržinės. Žuvo ten slėpėsi šeši partizanai ir šeimnininkas. Tą dieną pasigirdus šūviams ir iškilus ugnies liepsnoms, siaubas sustingdė apylinkės žmonių širdis. Į mūsų pakalnę bėgo Liudvika Tamulienė su dukra Janina, apimtos begalinės širdgėlos, kad nušovė vyrą Augustą, sūnų Alfonsą, jo draugus Adomą Naviką iš Luciūnų, Antaną Stimburį. Iš paskos atbėgo Stanislava Karalienė (Tamulytė), šaukdama, kad dega vyras Jonas Karalius, brolis Alfonsas ir Alfonsas Gilys. Apie vidudienį užėjo iš Balninkų mokyklos pamokų išbėgęs penktokas Tadukas. Mano tėvų pavalgydintas išėjo be kelio, be tako į nežinią, ta kryptimi, kur nubėgo mama. Visi septyni sudarkyti kūnai tos dienos vėl vakarą gulėjo prie Balninkų bažnyčios. Tėvas Augustas buvo numestas kniūpsčias, kojomis į bažnyčią prieš pačią Jėzaus širdies statulą. Kiti kūnai, keistai išvartyti, tolėliau prie tako gulėjo. Ankstų sekmadienio rytą mano Tėtis ėjo į Balninkus prašyti, kad leistų žmoniškai palaidoti nors tėvą Augustą Tamulį. Bet S. Šalgunovas kategoriškai atkirto – neikiškite galvos be reikalo. Leidimą visus tada žuvusius palaidoti katalikiškai gavome tik 1988 m. – Atgimimo rudenį.

Patys niekingiausi faktai – nušautų žmonių lavonų darymas ir tarymas. O įkyrus sribų karaliavimas buvo visuotinis. Atėję grasindavo, krėsdavo namus, ne kartą išardė pirties grindis, išgriovė malkų rietuves ieškodami partizanų bunkerų. Galiausiai reikalaujavo išgerti. Porą kartų Šalgunovas su savo viršininuku Poliakovu lankėsi neva kaip pas buvusį kaimyną ir draugą, kad pavaišintų. O paskui priekabiavo dėl partizanų rėmimo ir obligacijų (pardavei kelis paršelius ir ne visus rublius paskolinai valstybei). Poliakovas išlandžiojo visus pastatus, su šakėmis badė pašarų šalines. Gerai atsimenu vieną saulėtą balandžio dieną, kai buvo iš kaupo imamos peržiemojusios bulvės, atslinko sribai: „*Greičiau vežkit į Balninkus.*“ Tėčiui nuėjus arklio atsivesti, vienas iš jų trenkė mamai į veidą (o, jeigu būtų matęs tėtis!). Žmonės buvo terorizuojami. Nežinau, gal iš baimės vieno kaimyno namuose šalia šventųjų paveikslų kabėjo Stalino portretas, bet mačiau, kaip jam meldžiantis už mirusį Sibire giminaitį pasipiktino kiti giminės. Šeimninkui teko skubiai gelbėti portretą.

Po karo reikėjo padėti pasimetusiems žmonėms. Visą žiemą mūsų šeimoje pragyveno rusė Anfisa. Atsimenu elgetaujančius du vokietukus. Tai buvo gal 10–12 metų vaikinukai, kurie su humoru kalbėjo apie nušalusias savo kojas. Kol išdžiūdavo jų batai, jie bandydavo skaityti iš mūsų „Saulutės“ ir deklamuodavo eilėraštį apie katinėlio baltas ir visad šaltas kojytes. Dažnai ateidavo elgetaujančių žmonių. Užeidavo atleistas Libertavos dvaro sargas Kanapeckas, stambus vyras, kuris nebeišmoko savarankiškai gyventi.

Partizanai irgi ne kartą lankėsi. Jie paprastai ateidavo naktimis. Juos reikėjo pavalgydinti, sušelpiti. Po kelias dienas pabūdavo Tadas Tamulis, kuris slapstėsi po rugsėjo tragedijos. Jis dažniausiai tūnodavo ant krosnies, o sesuo ir aš kažką skaitydavome, žaisdavome ant krosnies krašto. Kartą atėjo kaimynas Ivanas Lipinskis – jis mus kalbina, o mums baisu, kad Tadas nesukosėtų.

O tos prievolės, obligacijos kaip maras ėdė žmonių nervus, sveikatą. Prievolės!? Ypač šlykštus būdavo reketas dėl obligacijų. Prievarta pasirašyk 100 ar 200 rublių, kurių neturi. Privalai nevalgyti, o parduoti turimą gyvulį ir skolinti valstybei.

## Sovietmetis

Kolektyvizacija, kuri prasidėjo 1949 m., buvo naujas vėzdas. Vėl prievarta ir apgaulė. Į susirinkimus dėl *kolūkių tvėrimo* varydavo stribai. Tėtis visada grįždavo iš tų susirinkimų susinervinęs, bet nesutikęs tapti kolūkiečiu.

1949 m. buvo pristatomas kitas namo galas. Kontroluojantys, lupikaujantys stribai ir pareigūnai įkyriai landžiojo, grasindami parodyti „baltąsias meškas“.

Tik 1951 m. mūsų šeima įsijungė į vadinamąjį kolūkį „Laisvės keliu“, nes nebeįmanoma buvo išverti terorizavimo ir prievolių. Iš karto trobesiai tapo bendra nuosavybe. Pasiėmė padargus, kiaulę, avių, į bendrą tvartą nuvedė arklį. Karvę lyg nupirko už simbolišką sumą. Pavasarį vos bepaeinantį arklį reikėjo pasiimti, kad atsigautų, nes priešingu atveju gyvulys galėjo nugaišti. Kitų metų rudenį kaip perkūnas iš giedro dangaus – atvarė 25 veršiukus, kuriuos privalu prižiūrėti, patiems atsivežti pašarų. Tai buvo šiaudai ir cukrinių runkelių išspaudos. Dažnai šiaudus susmulkindavo ir su tomis išspaudomis apšutindavo. Tą žiemą, kai netekome tvarto, ir mūsų paskutinė karvė vos nenugaišo iš šalčio. Vargo žmonės, gyvuliai kentė badą. Žmonės pavasariop plėsdavo šiaudinius stogus ir šerdavo gyvulius. 1952 m. tėvai buvo kolūkiečiai, bet prievolės vis tiek būdavo.

Porą metų duonos turėjome iš savų grūdų paslėpto rezervo. Į darbą varydavo kiekvieną dieną, o už darbdienius nieko nemokėjo. Kai pasibaigė naminė mamos duona, jos pirkti tėtis važiuodavo į Vilnių ar Kauną. Savaitę stovėdavo ilgose eilėse, kol pririnkdavo kelis maišus duonos.

O koks galvos skausmas – kaip įdirbti 60 arų, kuriuos kiekvienais metais permatuodavo, kad nebūtų priarta nauja vaga.

Visus kolūkio laukus žmonės įdirbdavo arkliais. Pievas ir užaugusį menką derlių nupjaudavo dalgiais, nes traktorių nebuvo. Mama ir tėtis kiekvieną dieną dirbo įvairiausius lauko darbus.

Apie pirmuosius kolūkio vadovus nesinori nė kalbėti. Tai buvo statytiniai, kurie neišmanė, kaip tvarkyti didesnę ūkį, mėgo išgerti ir puikuotis valdžia, arba atsiųsti komunistai *ugdė liaudį*. Kai vadovauti pradėjo jaunas suvalkietis V. Lapukas, technikos atsirado daugiau. Kolūkyje apie 1960 m. buvo daugiau tvarkos, pradėjo kiek daugiau mokėti už darbdienius. Tačiau ambicijomis ir kėslais V. Lapukas buvo intrigantas, labai mėgo pataikūnus. Neleido įvesti elektros į mūsų namus. Tėtis paskutiniaisiais gyvenimo metais dirbo kolūkio statybos darbus. Po tėvelio mirties 1967 m., melioruojant laukus, apgaulingai, piktai bandė išstumti mamą iš sodybos, kviesdamas apsigyventi joje svetimą šeimą.

1952 metų paruoša

TSRS MESOS IR PIENO PRAMONĖS MINISTERIJA  
Lydymo svorio, šilumos svorio, lašinių lydyto avių laisvas ir lydytas kiaušienės tankis

№ 425305

Prėmimo-atskaitymo KVITAS

Prievėlos lapo Nr. 1665 1952 m. rugpjūtį 30 d.  
Klaipėdos rajono savivaldybės (pašalinio, rajono punkto pavadinimas)  
Prilima iš Tomušis, Jonas (organizacijos pavadinimas)  
gyvenančio Tauragės rajono (organizacijos pavadinimas) kaime

Produkto pavadinimas (svorio arba tankio ribų)	Prilima kg. riba, mg.	Kaina	Suma	Svoris atskaidius % lašinių odai
svorio 19 399	1939	1450	8 951	

Svoris 1000 Priėmė Platkevičius  
Gavau Offens

Pastaba: Už lašinius apmokama atskaitant nuolaidas už odą, t.y. pagal svorį nurodytą paskutinėje grafelėje.

Įmonės Direktorius Buhalteris  
Staryškait 1748. 51. (18). 1244. XII. 52. 30.609/75 P. 15

1952 metų paruoša

TSRS MESOS IR PIENO PRAMONĖS MINISTERIJA  
Lydymo svorio, šilumos svorio, lašinių lydyto avių laisvas ir lydytas kiaušienės tankis

№ 425161

Prėmimo-atskaitymo KVITAS

Prievėlos lapo Nr. 1665 1952 m. rugpjūtį 30 d.  
Klaipėdos rajono savivaldybės (pašalinio, rajono punkto pavadinimas)  
Prilima iš Tomušis, Jonas (organizacijos pavadinimas)  
gyvenančio Tauragės rajono (organizacijos pavadinimas) kaime

Produkto pavadinimas (svorio arba tankio ribų)	Prilima kg. riba, mg.	Kaina	Suma	Svoris atskaidius % lašinių odai
svorio 28 788	28788	1450	12 601	

Svoris 1000 Priėmė Platkevičius  
Gavau Offens

Pastaba: Už lašinius apmokama atskaitant nuolaidas už odą, t.y. pagal svorį nurodytą paskutinėje grafelėje.

Įmonės Direktorius Buhalteris  
Staryškait 1748. 51. (18). 1244. XII. 52. 30.609/75 P. 15

1952 metų paruoša

Lietuvos TSR Prėmimo-atskaitymo KVITAS № 699052

Prėmimo-atskaitymo KVITAS

Prievėlos lapo Nr. 1665 1952 m. rugpjūtį 30 d.  
Klaipėdos rajono savivaldybės (pašalinio, rajono punkto pavadinimas)  
Prilima iš Tomušis, Jonas (organizacijos pavadinimas)  
gyvenančio Tauragės rajono (organizacijos pavadinimas) kaime

Produkto pavadinimas (kg, % riebi)	Prilima	Kaina	Suma	Svoris už šilumą % lašinių odai
svorio 3 163	3	400	1300	

Svoris 1000 Priėmė Platkevičius  
Gavo Offens

Pastaba: Už lašinius apmokama svoris po lydytumo nuolaidas už odą, t.y. svoris nurodytas paskutinėje grafelėje.

Forma Nr. 15

1952 metų paruoša

TSRS MESOS IR PIENO PRAMONĖS MINISTERIJA  
Lydymo svorio, šilumos svorio, lašinių lydyto avių laisvas ir lydytas kiaušienės tankis

№ 428222

Prėmimo-atskaitymo KVITAS

Prievėlos lapo Nr. 1665 1952 m. rugpjūtį 30 d.  
Klaipėdos rajono savivaldybės (pašalinio, rajono punkto pavadinimas)  
Prilima iš Tomušis, Jonas (organizacijos pavadinimas)  
gyvenančio Tauragės rajono (organizacijos pavadinimas) kaime

Produkto pavadinimas (svorio arba tankio ribų)	Prilima kg. riba, mg.	Kaina	Suma	Svoris atskaidius % lašinių odai
svorio 23 423	23423	12 9 231		

Svoris 1000 Priėmė Platkevičius  
Gavau Offens

Pastaba: Už lašinius apmokama atskaitant nuolaidas už odą, t.y. pagal svorį nurodytą paskutinėje grafelėje.

Įmonės Direktorius Buhalteris  
Staryškait 1748. 51. (18). 1244. XII. 52. 30.609/75 P. 15

1952 metų paruoša

TSRS MESOS IR PIENO PRAMONĖS MINISTERIJA  
Lydymo svorio, šilumos svorio, lašinių lydyto avių laisvas ir lydytas kiaušienės tankis

№ 426166

Prėmimo-atskaitymo KVITAS

Prievėlos lapo Nr. 1665 1952 m. rugpjūtį 30 d.  
Klaipėdos rajono savivaldybės (pašalinio, rajono punkto pavadinimas)  
Prilima iš Tomušis, Jonas (organizacijos pavadinimas)  
gyvenančio Tauragės rajono (organizacijos pavadinimas) kaime

Produkto pavadinimas (svorio arba tankio ribų)	Prilima kg. riba, mg.	Kaina	Suma	Svoris atskaidius % lašinių odai
svorio 28 601	28601	420	11 601	

Svoris 1000 Priėmė Platkevičius  
Gavau Offens

Pastaba: Už lašinius apmokama atskaitant nuolaidas už odą, t.y. pagal svorį nurodytą paskutinėje grafelėje.

Įmonės Direktorius Buhalteris  
Staryškait 1748. 51. (18). 1244. XII. 52. 30.609/75 P. 15

1952 metų paruoša

TSRS MESOS IR PIENO PRAMONĖS MINISTERIJA  
Lydymo svorio, šilumos svorio, lašinių lydyto avių laisvas ir lydytas kiaušienės tankis

№ 966379

Prėmimo-atskaitymo KVITAS

Prievėlos lapo Nr. 1665 1952 m. rugpjūtį 30 d.  
Klaipėdos rajono savivaldybės (pašalinio, rajono punkto pavadinimas)  
Prilima iš Tomušis, Jonas (organizacijos pavadinimas)  
gyvenančio Tauragės rajono (organizacijos pavadinimas) kaime

Klaustinio kiekio riba	Kaina	Suma
34 / 51	- 24	8 116

Klaustinis 1000 Priėmė Platkevičius  
Gavau Offens

Pastaba: Už lašinius apmokama atskaitant nuolaidas už odą, t.y. pagal svorį nurodytą paskutinėje grafelėje.

Forma Nr. 15

TSRS FINANSŲ MINISTERIJA  
МИНИСТЕРСТВО ФИНАНСОВ СССР

Lietuvos TSR Sritis  
Lietuvos CCP

Rajonas  
Raionas

Apylinkė  
Сельсовет

№ 054495

MOKESTINIS PRANEŠIMAS Nr. 49/52  
ПЛАТЕЖНОЕ ИЗВЕЩЕНИЕ № (asmensinio sąskaitos - заемного счета)

metinei žemės ūkio mokesčio sumai mokėti už 1952 metus  
na už metų godovogo oklada sels'khozajstvennogo naloga za 1952 god

Pr. Tomušis, Jonas, Klaipėda  
Гр. 880 (asmensinio sąskaitos - заемного счета) - фамилия, имя и отчество плательщика)

Remiantis TSRS Amerikietiško žemės ūkio mokesčio įstatymu, žemės ūkio mokesčio\* Jūs ūkiui apskaičiuota metinė žemės ūkio mokesčio suma už 1952 metus 21 rub. 60 kap.

Na osnovani Ukaza Prezidiuma Verkhovnogo Soveta SSSR „O sels'khozajstvennom naloge“ s Vashego khozyaystva ischislen godovoy oklad sels'khozajstvennogo naloga za 1952 god v summe \_\_\_\_\_ rub. 60 kap.

Šios sumos sąskaiton Jūs privalote sumokėti metinėms sekantiems terminams:  
B cnet этой суммы Вы обязаны были уплатить аванс налога в следующие сроки:

Igi 1952 m. kovo 15 d.	_____ rub.
k 15 марта	_____ руб.
Igi 1952 m. liepos 15 d.	40 rub.
k 15 июля	_____ руб.

Likusioji metinio mokesčio suma turi būti sumokėta:  
Ostalnaya summa godovogo oklada dolzha byt' uplachen:

Igi 1952 m. rugšėjo 1 d.	45 rub. 80 kap.
k 1 сентября	_____ руб. коп.
Igi 1952 m. lapkričio 1 d.	45 rub. 80 kap.
k 1 ноября	_____ руб. коп.

Be to, Jūs privalote sumokėti praėję metų nepriemoką \_\_\_\_\_ rub. kap.  
Krome togo, Вы обязаны уплатить недоимку за прошлый год в сумме \_\_\_\_\_ руб. коп.

Ir deslpatimui \_\_\_\_\_ rub. kap.  
и пеню за эту недоимку \_\_\_\_\_ руб. коп.

Už likusiojo metinio mokesčio suma privalote pranešti dviem įsamais 0,2% dešimtinėmis. Terminas sumokėjimo įmokos išiseikimo pradžiai nustatytas gegulė. Mokesčio sumokėjimo agentais, kada privalo mokesčio išmokai nustatytos formos kvitai.  
За просрочку платежа взыскиется пеня в размере 0,2% за каждый день просрочки. Не внесенные в срок платежи взыскиваются в порядке, установленном законом. Налог вносится налоговому агенту, который обязан выдать плательщику квитанцию по установленной форме.

Rajono finansų skyriaus vedėjas  
Заведующий райфинотделом

Uygrynysis mokesčių inspektorius  
Старший налоговый инспектор

5 rugšėjo 1952 m.

DAVYTI PATAIŠYMUS DRAUDŽIAMA - ВНОСИТЬ ИСПРАВЛЕНИЯ ВОСПРЕЩАЕТСЯ

1952 m. atiduotų prievolių kvitai

1953 m. mokesčiai reikalavimai

TSRS FINANSŲ MINISTERIJA  
 МИНИСТЕРСТВО ФИНАНСОВ СССР



Lietuvos TSR  
 Литовская ССР

Rajonas Район Naumarko Serija Серия A № 678918

Apylinkė Сельсовет Quarkūnų kls

**MOKESTINIS PRANEŠIMAS Nr. 107**  
**ПЛАТЕЖНОЕ ИЗВЕЩЕНИЕ № (asmeninės sąskaitos — лицевого счета)**

**žemės ūkio mokesčiui — по сельскохозяйственному налогу**

Pil. Tomulis Jonas, Augusto  
 Gr. (mokėtojo pavardė, vardas ir tėvo vardas — фамилия, имя и отчество плательщика)

Remiantis 1953 metų rugpjūčio 8 d. žemės ūkio mokesčio Įstatymu Jūs privalote sumokėti žemės ūkio mokesį už 1950 metus 100 rub. — kop.

На основании Закона о сельскохозяйственном налоге от 8 августа 1953 года Вы обязаны уплатить сельхозналог за 1950 год в сумме — руб. — коп.

(šimtas šimtas aštuoniasdešimt rub. — kop.)  
 (rublių suma žodžiais — сумма рублей прописью) руб. коп.)

sekantčiais terminais:  
 в следующие сроки:

iki kovo 1 d.	<u>36</u>	rub.	kop.
k 1 марта	<u>36</u>	rub.	kop.
iki birželio 1 d.	<u>36</u>	rub.	kop.
k 1 июня	<u>36</u>	rub.	kop.
iki rugsėjo 1 d.	<u>54</u>	rub.	kop.
k 1 сентября	<u>54</u>	rub.	kop.
iki lapkričio 1 d.	<u>54</u>	rub.	kop.
k 1 ноября	<u>54</u>	rub.	kop.

Be to, Jūs privalote nedelsiant sumokėti 1950 m. nepriemoką — rub. — kop.  
 Кроме того, Вы обязаны немедленно уплатить недоимку за 1950 г. в сумме — руб. — коп.  
 ir delspinigių — rub. — kop.  
 и пеню на эту недоимку на — ( mėnuo ir diena — число и месяц ) в сумме — руб. — коп.  
 Už kiekvieną po mokėjimo termino praleistą dieną imama 0,2% delspinigių.  
 Terminu nesumokėtos įmokos išieškomos Įstatymu nustatyta tvarka. Sumokant mokesį mokėtojai išduodamas nustatytos formos kvitas.

За просрочку платежа взимается пеня в размере 0,2% за каждый день просрочки.  
 Не внесенные в срок платежи взыскиваются в порядке, установленном законом. При уплате налога плательщику выдается квитанция установленной формы.

16. sausio 1950 m. г.

Выresnysis mokesčių inspektorius  
 Старший налоговый инспектор [Signature]  
 (parašas — подпись)

**DARYTI PATAISYMUS DRAUDŽIAMA — ВНОСИТЬ ИСПРАВЛЕНИЯ ВОСПРЕЩАЕТСЯ**



*Kolūkio laukų artojai (iš kairės): antras – Jonas Tamulis, Vladas Tamulis, Jonas Platkevičius, Juozas Stasiūnas. Kiekvienas stengėsi arti su savo buvusiais arkliais. 1953 m.*

*1957 m. rugiapjūtė. Pirmoje eilėje (iš kairės): Jonas Karalius, Vladas Tamulis, Stasė Žemaitytė; antroje eilėje: Marytė Šimulionytė, Bronius Gilyš, Marytė Navickaitė, Algis Tamulis, Antanas Virbalas, Feliksas Sejūnas, Domicelė Žemaitienė, Eugenija Karalienė, Melanija Žemaitytė, Anelė Navickienė; trečioje eilėje: Angelė Matulionytė, Ritonė Tamulytė (str. autorė), Birutė Tamulytė, Aldona Navickaitė, Jonas Tamulis; ketvirtoje eilėje stovi: Ignas Karalius, Aleksandras Augutis, Rozalija Vaidakavičienė, Vladas Žemaitis, Augustas Navickas, Aleksas Matulionis, Kazė Karalytė, Adolfas Augutis.*

*Iš R. Šalkauskienės asm. archyvo*







*Kolūkio laukų šieno grėbėjos. Pirmoje eilėje sėdi (iš kairės): Marytė Mišinytė, Marytė Vaidakavičiūtė, Marytė Šimulionytė-Mikalajūnienė, Kazė Karalytė-Raškevičienė; antroje eilėje: Danutė Tamulytė-Uselienė, Stasė Tamulytė-Pociūnienė, Rita Karpavičiūtė-Tamulienė, Anelė Sejūnienė; trečioje eilėje: Eleonora Tamulienė, Apolonija Tamulienė, Stasė Vaidakavičienė, Marijona Čereškienė, Eugenija Karalienė, Stasė Žemaitienė. 1955 m.*

*Apolonijos Tamulienės šeima savame kieme. 1974 m.  
Iš R. Šalkauskienės asm. archyvo*



Apie trejus metus Dapkūniškių kolūkiui vadovavo kitas suvalkietis Vaclovas Volkus, kuris dabar rimtai argumentuotus straipsnius rašo „Lietuvos aide“. Tas žmogus išdrįso beveik septyniasdešimtmetę mamą atleisti nuo kasmetinės daržo auginimo normos. Jis suprato sunkaus ligonio padėtį, mat mama slaugė jauniausią dukrą. Vacytė – didelių užmojų asmenybė, studijų metais susirgusi išsėtine skleroze (judėjimo negale) – 13 metų sirgo. Mirė būdama 30 metų.

Apie Ją – korespondentės Teresės Kezienės pasakojimas „Seserys“.

## Seserys<sup>1</sup>

Vaclova Tamulytė nemastė apie gyvenimą. Ji gyveno. Tekina skubėdavo vieškeliu į Balninkų mokyklą.

Pietaudama po ranka turėdavo kokią nors vadovėlį ir čia pat nardydavo po jį akimis. O po pietų bėgdavo padirbėti į kolūkį, kiekvienąsyk stabteldavo prie motinos:

– Mama, brangioji mama, neišsisukinėk. Prižadėk: kai grįšiu, veiksiu, ką norėsiu.

– Skaitysi?

– Skaitysiu.

Ne visada tesėdavo motina pažada. Kur čia apie tai galvosi, kai darbų virtinės neužbaigiamos. Kaimas yra kaimas. Kaimo žmogus išminties semiasi iš kitokios knygos – iš žemės. Iš jos mokosi ne tik kada sėti, pjauti, kasti. Jis mokosi įveikti žemės pasipriešinimą. Įveikė žemę, nuimdamas dosnų derlių, pajutai džiaugsma, visą gyvenimą būsi turtingas, širdy nešiesi tą džiaugsma kaip brangakmenį. Tik grumdamasis, tik nugalėdamas žmogus atranda gyvenimo prasmę. Žemė – visų mūsų mokytoja. Taip galvojo motina, o dukterys augo ir ėjo savais keliais. Ritonė išvažiavo studijuoti matematikos. Netrukus ir Gina paliko namus. Ją traukė chemija. Mažoji Vacytė irgi pasirinko chemiją.

– Jaunylė toli eis, gabi, – sakydavo mokytojai. Ir ėjo. Bet trečiame kurse, atsigulusi į ligoninę, nebepakilo.

Motina pataiso slystančią dukters antklodę. O prieš akis anos dienos, ana Vacytė, graži savo jaunyste, su linksmomis velniukais akyse:

– Mama, prižadėk...

Dabar nieko neprašo. Bet su šypsena nesiskiria, tarsi ne ją reikėtų guosti, o ji norėtų nuvaikyti nuo visų šešėlius. Ne, netiesa, kad nieko neprašo. Ji prašo:

– Mama, atversk knygą.

Taip lapas po lapo. Ir po kiekvieno lapo taip neiprastai tariamas ačiū, lyg ne lapą atverstum, o visą gyvenimą dovanotum.

Pasaulis, į kurią ji išžengė negalėdama judėti, bet turėdama laisvą mintį, tvarkėsi savais dėsniais, vargu ar suprantamais sveikiems, stipriems. Ji ryškiau matė, aiškiau girdėjo, stipriau jautė. Kalbėjo baldai, gėlės. Bičių dūzgis avilyje prie lango ir vėjo ūžavimai rudenėjančiuose laukuose virto simfonijomis, trumpi žmonių apsilankymai – mėnesiais truncančiu džiaugsmu, o knyga – ištisu gyvenimu. Iš medicinos literatūros žinojo, kas jos laukia... Ir stengėsi apie tai negalvoti...

Eina Ritonė. Žvilgsnis giedras.

Veidas giedras. Tarsi ne jai būtų te-

<sup>1</sup> Kezienė T. *Tiesa*, 1976, rugp. 11, nr. 266.

kusi atsakomybė už visą šeimą, tartum ne ji būtų per naktį tris kartus atsikėlus, pavertusi Vacytę vis ant kito šono. Eina Ritonė į darbą kaip į mažytę savo šventę. Ji mėgsta skaičius, jų kalbą. Skaičiai – visų blaiviausi gyvenimo vertintojai. Be jų sunku suvokti ekonomikos dėsnius. Be jų neįmanoma eiti pažinimo keliu. Ne, nevargina jos skaičių, kuriais operuoja per dienas, eilės. Nevengia važinėti į komandiruotes, konsultuoti, tikrinti statistikos darbuotojų popierius, popierėlius.

Tai viena jos gyvenimo pusė. Kita prasideda po darbo valandų.

Vaikystė kaime, žaluma, margaspalvės pievos ir baltais marškiniais šienpjovys, namus supa krūmai krūmynai ir juose skambančios lakštingalų trelės – visa tai išugdė grožio poreikį, norą geriau suvokti garsus ir spalvas. O studijuojant valandėlės, praleistos muziejuose, susitikimai lektoriume su rašytojais, menininkais pamažu virto svarbiausia dienų esme. Daug paskaitų klausė apie Čiurlionį – kad galėtų papasakoti jaunylei seseriai. Su knygomis keliavo po stambiausius pasaulio dailės muziejus – Romą, Veneciją, Versalį ir Paryžių. Pirmykštis ir antikinis menas, lietuvių liaudies istorija tapo jos lobiu. Ką supranti, suvoki, moki, pažįsti – argi negali pasakyti, kad tai turi savyje?

Vacytei vis sunkiau skaityti. Jau ir lupa nebepadeda, – taip iškausta akys.

Laukia nesulaukia Ritonės. Kai sesuo praveria duris, Vacytė praregi: mato pasaulį jos žvilgsniu. Ritonė dabar skaito tik garsiai. Daug pasakoja: apie teatro spektaklį, iš kurio parėjo, apie kiną, kuri matė, apie paminklų apsaugą ir kraštyros problemas. Ji vėl lanko liaudies universitetą. Reikia vis ko nors naujo.

Reikia ne vien sau, reikia dviem.

O kai ateina draugai, stalas su garuojančia arbata atsiranda prie Vacytės lovos. Kai žmonių neskiria erdvė, darosi šilčiau.

Draugai išsiskirsto. Viskas nurimsta, nutyla. Vacytė galvoja, kad vėl buvo gera kaip kadaise, vaikystėje, kada Ritonė jai sekdamo parsineštas iš mokyklos ir pačios išgalvotas pasakas...

Reikia mokėti gyventi, reikia mokėti sirgti.

Vėl pasisėkė nustumti į šalį tą baisią mintį. Kokiems dar išbandymams liga pastūmės ryt, poryt. Vėl priverstė nutylėti, neprasitarti seseriai, kad kančia – ne vien liga, bet ir laukimas, kai žinai ateitį...

Taip, šią dieną ji praleido nenugalėta, nė žodeliu nepasiskundė. Artimo žmogaus dejonių klausytis šimtą kartų sunkiau negu jį slaugyti.

*Ritonė su sesute Vacyte. 1975 m.*

*Iš R. Šalkauskienės asm. archyvo*



Reikia mokėti gyventi, reikia mokėti slaugyti...

Ritonė moka slaugyti. Žino ir kitką: pasakų žmogui niekad negana, jų norisi visą gyvenimą. Ir todėl ji kasdien kaupia atsargas – atsargas iš bendravimo šilumos, iš mažų paslaugų, iš gerų, gražių žodžių.

Atsargas, kurios nors iš dalies atsvertų praradimus.

Sunku?

Sunku būti žmogumi?

## Mokykla ir mokytojai

*Dieve, palaimink mano kelią, kurio aš nežinau!*

M. K. Čiurlionis

Pirmieji mano mokslo metai prasidėjo 1951 m. rugsėjo mėn., kai buvau 8 metų. Gimus seseriai Vacytei, tėvai nusprendė, kad aš ir sesuo Ginutė mokysimės pamečiui. Dapkūniškių pradinė mokykla po karo penkerius metus buvo Augusto Tamulio namo geresniajame gale. Kitame gyveno Stasio Šatkausko šeima. Ten 1947 m. mokytojavo Veronika Misiūnaitė ir Teofilė Semėnaitė, kurias 1948 m. spalio mėn. suėmė tiesiog šioje mokykloje. V. Misiūnaitę karo tribunolas nuteisė

*Pirmųjų 1951–1952 mokslo metų pabaiga su mokytoja Janina Šakalyte. Pirmoje eilėje (iš kairės): Ritonė Tamulytė, Jonas Mišinys, Jonas Žemaitis, Alvydas Gilyš, paskutinė – Aldona Navickaitė; antroje eilėje: antra – Gema Maslauskaitė, Ona Maslauskaitė, Aldona Čeberekaitė, paskutiniai – Albinas Tamulis; trečioje eilėje: antra – Vita Aleksandravičiūtė, Levutė Vaidakavičiūtė, paskutiniai – Albinas Tamulis, Juozas Navickas; ketvirtoje eilėje: pirma – Anelė Pusvaškytė, paskutiniai – Stasys Urbonavičius ir Juozas Vaidakavičius. Iš R. Šalkauskienės asm. archyvo*





*Mokytoja Zuzana Staškevičienė su mokiniais. Pirmoje eilėje (iš kairės): Gina Tamulytė, mokytoja, Regina Tamulytė; antroje eilėje: Irena Pilkaitė, Irena Tamulytė, Gražina Žemaitytė, Audronė Bagočiūtė, Stasė Žemaitytė, Levutė Gruzinskaitė; trečioje eilėje: Jonas Žemaitis, Jonas Uselis, Vytautas Maslauskas, Alvydas Subas, Tautvilas Tamulis, Mykolas Tamulis. 1955 m.*

*Libertavos septynmetės mokyklos mokytojai ir septintos klasės mokiniai. Antroje eilėje sėdi: mokytojai V. Baltrūnienė, V. Kazanavičiūtė, O. Kryžanauskaitė, direktorius V. Varnas, J. Baltrūnas; ketvirtoje eilėje trečias – matematikos mokytojas Vytautas Tropikas. 1957 m. Iš R. Šalkauskienės asm. archyvo*



25 metams<sup>2</sup>. 1950 m. pirmos ir trečios klasių mokinius mokė Serapinas Paškevičius iš Rūtėnų kaimo, o antros ir ketvirtos klasių mokinius – Leonas Narkevičius iš Laičių kaimo nuo Taujėnų. Mano pirmoji mokytoja buvo Janina Šakalytė, kuri Dapkūniškių mokykloje mokė visas keturias klases. Mokykla jau buvo Jurgio Staškevičiaus name, kuris dar tebestovi fasadu į vieškelį. Mokiniai įvairaus amžiaus. Kai kurie atrodė nebevaikiškai.

Iš tų mokslo metų didžiausią įspūdį paliko spalio 2 d., kai trėmė mūsų apylinkių žmones. Vyresni berniukai, atėję iš Labelių kaimo, prieš pamokas nervingai kalbėjo, kad iš nakties apsuptos Vlodo Navicko, Alberto Puodžiaus sodybos. Vyko gal jau trečia pamoka, kai vyresnieji mokiniai pradėjo šaukti: „*Veža, veža žmones!*“ Puolėme prie langų. Mokytoja taktiškai mus gražino į suolus, bet pamokos tęsti nebesisekė. Trečios klasės mokinys Jonas Mišinys galiniame suole iš timpos iššovė į klasėje ant sienos kabantį Lenino portretą. Portreto popierius suplyšo. Buvo be stiklo. Tvyrojo įtampa. Matėme liūdnius išvežamų į nežinią žmonių veidus ir drąsiai išreikštą neapykantą pavergėjui. Jautėme baimę dėl šio incidento. Garbė mokytojai, kuri sugebėjo išmintingai suvaldyti visus mokinius ir tik sulaukusi pamokų pabaigos išleido į namus. Rodos, kojomis neliesdama žemės, bėgau į namus. Kai nuo A. Gylio kalno pamačiau, kad tėvai atsiklaupę kasa bulves, jau ramiau priėjau prie jų su tokia klaikia žinia. Tėvai nepakeldami galvų pro ašaras pasakė, kad ir Stasį Žičkų išvežė. Jo sodyba už puskilometro.

Rytojaus dieną mokykloje virš lentos kabėjo naujai įrėmintas Lenino portretas, o visiems buvo liūdna ir sunku. Mokytoja per pirmąją pamoką skaitė pasaką. Tą spalio 3-iąją į pamokas Libertavos septynmetėje mokykloje neatėjo Marytė Navickaitė, Vilma Žičkutė, Danutė Čėčiūnaitė iš Trakinių, Vitalija Narušytė, Antanas Paškevičius iš Rūtėnų, Paliutė Varžgalytė iš Pėrkalių.

Kitais metais mūsų mokykloje dirbo ir mokytoja Jadvyga Gludkinaitė, kuri mokė pirmokus ir trečiokus. Mokytoja J. Šakalytė mokė antrookus ir ketvirtokus. Kartą mane nubaudė, palikdama po pamokų, kad prastai pasakiau Stalino biografiją. Mokykloje teko vienai sėdėti iki visiškos tamsos, kol ji sugrižo iš kažkokio susirinkimo. Gerai, kad mama atėjo manęs ieškoti. Nemanau, kad mokytoja taip padarė iš įsitikinimo, bet gal „reikėjo parodyti“.

Trečioje ir ketvirtoje klasėse mokė supratinga, gera mokytoja Marija Tropikienė. Ji neskleidė ideologijos. Mokė esminių ir praktiškų dalykų – siuvinėjimo, mezgimo, kaip rašyti prašymą metrikus gauti ir kt.

Kitais mokslo metais Dapkūniškių pradinėje mokykloje pradėjo dirbti mokytoja Zuzana Pažerskytė.

5–7 klasėse gerai mokė matematikos mokytojas V. Tropikas. Žavėjo mokytojai Baltrūnai, kurie buvo baigę aukštąją mokslą. Traukė ne tik jų dalykinis žinojimas, bet ir vertybinės nuostatos, garbinga laikysena.

Deja, ne visi mokyklų vadovai pasižymėjo išmanymu, erudicija, kai kurie išsiskyrė tik arogancija, nes turėjo partinį bilietą kišenėje.

<sup>2</sup> Misiūnaitė-Meilienė V. Tuo metu nejutau baimės, *Norilsko vyčiai*, Vilnius, 1992, p. 206–234.

## Dapkūniškėčiai

Kalbant apie dapkūniškėčius, magą minėti tuos, kurie išėjo nepalikę gimtajame kaime įpėdinių. Pradedu žvalgytis išėjusi į vieškelį. Tai kaimo šviesuolio, žiauriai nužudyto Augusto Tamulio sodyba. Dapkūniškėčiai mena, kad jo motina Marijona Tamulienė (Pociūnaitė) buvo gera pribuvėja. Augustas sukūrė gražią šeimą. Jis buvo smagus kaimo muzikantas. Stribams su kariuomene apsupus jo sodybą ir padegus daržinę, kurioje slėpėsi partizanai, buvo savo kieme nušautas.



*Augusto Tamulio dukros Janina ir Vacė.  
Iš R. Šalkauskienės asm. archyvo*

Visa šeima buvo įsitraukusi į partizanų kovą<sup>3</sup>. Jų namo viename gale kurį laiką buvo mokykla, vėliau biblioteka. Čia sovietmečiu gyveno taurios širdies ir išvaizdos šeimninė, žuvusio Augusto žmona – Liudvika Tamulienė (Pilkaitė) iš Galų kaimo su dukra Brone ir jaunėliu Taduku. Vyriausioji iš šešių vaikų Bronė, nuo vaikystės sunkiai vaikštanti, 1932 m. baigė Dapkūniškių pradinės mokyklos pirmąją laidą vienais penktais. Kai tik ji su mama sugrįžo iš slapstymosi į savo namus 1947 m., apylinkės žmonėms jų namai tapo traukos centru. Daugelis ėjo, kad pasiūtų naują drabužių, nes ji mokėjo siūti, ėjo pasišnekėti, pasiguosti, nes ji turėjo išminties, kiti ėjo, kad laišką parašytų armijoje tarnaujančiam sūnui. Ji nuolat skaitė, mąstė, turėjo psichologinės išvalgos bendraudama su žmonėmis. Sugebėdavo suburti jaunimą ir net vaidinimus režisuoti. Ji pradėjo naujoviškai siuvinėti staltieses, mokė kaimo merginas. Bronė buvo tarsi gyva, tvinksinti arterija. Kai tik atsirasdavo uogų ar grybų, mama dažnai siūsdavo nunešti jai miško gėrybių kraitelę. Ji man pasakodavo seserų partizanių gyvenimo nuotrupas. Giliai išgyveno sesers Jonutės kalėjimo sunkumus ir ligą. Joms išsikėlus gyventi į Ukmergę, mūsų santykiai nutrūko. Bronė ir jos mama mirė Ukmergėje, sulaukusios Nepriklausomybės.

Savitumu išsiskyrė Julijona Gylienė (Riaubaitė), atitekėjusi iš Anykščių rajono Verbūvkos kaimo už Augusto Gylio. Kaimo daraktorės buvo išmokyta skaityti. Ji visą A. Baranausko „Anykščių šilelį“ mokėjo mintinai. Galėjo dainuoti nuo bet kurios vietos. Knygelę su A. Baranausko tekstu padovanojo kunigas. Ganydama karves pas ūkininką, išmoko visus 120 posmelių. Atsimindavo gilioje senatvėje (mirė 94-erių jau Lietuvos nepriklausomybės metais). Jos gyvenimas buvo skausmingas: vyras vaikštinėjo savais keliais, neturėjo ūkininkavimo pomėgio ir įgūdžių. Kad tenkintų augančių vaikų poreikius, pardavė savo kraitines staltieses. Mėgo rankdarbius. Buvo kantri, atlaidi, augino gėles, labai mylėjo anūkę.

Senoje ilgoje troboje, prie kurios visada glaudėsi gandrų šeima, gyveno kelios Žemaičių kartos. Leonas Žemaitis mirė 1940 m. sulaukęs 80 metų. Jis

<sup>3</sup> Tamulytė A. Mūsų golgota, *Prie Piršeno ir Alaušų: Balninkai*, Vilnius, 2008, p. 244–248; Tamulytė B. Mielas Lietuvos jaunime, *Lietuvos naikinimas ir tautos kova*, Vilnius, 1999, p. 501–595.

ir Amerikoje buvo gyvenęs, kur liko jo vyriausias sūnus, sukūręs šeimą. Tėvų ūkį (14 ha žemės) paveldėjo Alfonsas. Jis vedė Kamilę Burneikytę iš Paažuolių kaimo. Kamilė ištekėjo prieš tėvų valią. Šeima buvo darni. Alfonsas labai mėgęs arklius, gailėjo vokiečių *supakuotos* širmutės, prisimena dukra Bronė. Alfonso geraširdė mama Rozalija Žemaitienė (Valiaugaitė) buvo atitekėjusi iš Daubariškių kaimo. Mama ir ilgakasė sesuo Melanija jų šeimoje gražiai visą amžių sugyveno. Malionytė – gražiadarbė: audė, mezgė, verpė visą gyvenimą, atsidavusi augino brolio dukras – Bronytę ir Gražinutę. Dėl vaikystėje patirtos traumos kalbėjo mikčiodama. Jos santuoka su Ignu Karoliu tebuvo formali, nes vertybės buvo skirtingos. Gražina, pratęsdama Žemaitienių tradiciją, prie namo puoselėja močiutės ir mamos sodintas gėles. Ji dirba Vilniaus universiteto užsienio kalbų bibliotekoje.

M. Staškevičiaus sodybą mena tik apleistas namas, kuriame veikė pradžios mokykla. Čia dapkūniškietė pradėjo kelią į platesnį žinių pasaulį. Senoji Rachelė Staškevičienė, nuo darbų sulinkusi, visuomet rūščiai, griežtai sutramdydavo mokinius. O jos išugdytas giminaitis Jurgis mielai bendravo su visais. Jis viską darydavo kruopščiai. Nesugebėjo išsiplėsti iš jį priglaudusios aplinkos ir išeiti gyventi su slapta su juo susituokusia Ona Purlyte. Staškevičienės įdukrintoji sesers mergaitė, irgi Rachelė, buvo jos mylima ir net lepinama.

Arčiausiai mokyklos gyvenanti Teofilė Žemaitienė su sūnumi Vladu visuomet laukdavo mokinių, kad ištroškę atsigaiivintume. Ant suolo stovėdavo šalto vandens kibiras, puodukas, o kitas pakabintas ant vinies. Ji pati su gražia prijuostėle atvira miela šypsena sutikdavo mokinius.

Gerai atsimenu Rapolo Tamulio pasakojimą, kaip jis sirgęs, nė valgyti negalėjęs, net dvi savaites lyg paralyžiuotas buvęs po to, kai 1945 m. rugsėjo 21 d. jau temstant jį sribai privertė lavonus sukrauti į vežimą, nuvežti į Balninkus ir numesti prie bažnyčios. Tas kruvinų, sudegusių lavonų kilnojimas, kruvini ratai ilgai aitrino Rapolo sąmonę.

Kaimo kapinaitės senos. Jų amžių galėtų paliudyti kapinių kampe nuverstas antkapis su 1815 m. įrašu. Čia palaidoti dapkūniškietė: J. ir A. Mišiniai (Joną



*Trys dapkūniškietė: stovi Alfonsas Žemaitis, sėdi (iš dešinės) Povilas Vaidakavičius ir Jonas Tamulis. Iš R. Šalkauskienės asm. archyvo*



užgriuvo anglių kasyklos šachtoje), S. ir T. Raškevičiai, M. ir E. Karpavičiai, J. ir S. Platkevičiai, S. ir V. Useliai, Staškevičiai, J. ir F. Skobai, J. ir P. Aukštuoliai, Kazys Tamulis ir kt., tremtiniai O. ir V. Navickai, partizanas Antanas Pilka. 1988 m. spalio 22 d., Sąjūdžio suvažiavimo dieną, perlaidoti partizanų palaikai.

Netoli kapinių buvusiam Staškevičių sode sovietmečiu naujai pasistatė namus Alfonsas Staškevičius su žmona mokytoja Zuzana Pažerskyte nuo Dėltuvos. Ji čia ilgus metus mokytojavo, dirbo bibliotekininke. Ši jautri mokytoja, būdama jau garbaus amžiaus, prisimena visų buvusių mokinių gimtadienius ir mintimis aplanko.

Kontrastingas Vlado Navicko likimas. Jaunystėje žmogus vyko į tolimąją Ameriką, sunkiai dirbdamas susitapė pinigų, sugrįžęs nusipirko 18 ha žemės, pasistatė namus, vedė. Gražiai tvarkė ūkį, visuomet ramiai, santūriai filosofavo. 1951 m. buvo ištremtas į Sibirą. 1958 m. vasarą sugrįžo. Peržengęs savo namų slenkstį ir plačiu mostu nuėmęs kepurę, ištare: „Tegul bus pagarbintas!“ ir pakabino kepurę prie durų ant vinies pridurdamas „tegul čia ir supūva“. Vaikai Marytė ir Stasys buvo sugrįžę kiek anksčiau ir jau apsižvalgę tėvynėje. Jų namo viename gale buvo kolūkio kontora, o kitame gyveno Petro Navicko šeima su trimis vaikais. Atsikariavo savo namus, kolūkyje dirbo paprastu lauko darbininku.

Ypač noriu paminėti tėvelio pusbrolio (kaip ir Augusto) Kazio Tamulio šeimą. Kazys buvo vedęs išmintingą Grasildą Navikaitę iš Veňgrių kaimo. Jų šeimoje išaugo Stanislava (Karalienė), Alfonsas ir Aldutė. Alfonsas žuvo A. Gylis sodyboje per apsuptį, motina buvo ištremta 1945 m., bet 1946 m.



*Kryžius žuvusiems partizanams atminti*

*Augustas ir Vladas Navickai.*

*Iš R. Šalkauskienės asm. archyvo*





*Jono Tamulio šeima.  
B. Urbonavičiaus  
nuotr.  
Iš R. Šalkauskienės  
asm. archyvo*

dukra Stanislava tiesiog pavogė ją iš Permės srities Kudymkaro rajono tremties vietos, atsivežė į Lietuvą. Čia ji slapstėsi, kuri laiką gyveno pasitraukusių iš sodybos Babkinų moliniame name. Vėliau legalizavosi. Mirė dukros šeimoje. Palaidota Kurklių kapinėse. Aldutė išsislapstė visą pokarį, eidama per žmones kaip siuvėja. Porą kartų po kelias savaites pagyveno mūsų šeimoje, siūdama naujus ar persiūdama senus drabužius. Aldutė ištekėjo už Antano Raupelio iš Klabinių kaimo, išaugino sūnų Kęstutį. Su sūnumi gyvena Ukmergėje.

Skaudi Žemaitės aprašytoji marčios istorija pasikartojo Mato Tamulio sodyboje. Jo sūnus Tomas vedė Oną Babkinaitę. Tamulių šeimoje tikroji meilė buvo reta viešnia. Vešėjo šaltumas ir panieka marčiai. Šeimoje gimė penki vaikai. Ona Tamulienė, būdama tik 45-erių, išskubėjo į amžinybę. Vyresnieji vaikai Kazimieras ir Vytautas mirė vaikystėje. Be mamos liko Stasytė, Aldutė ir Antanas. Vyriausiajajai Stasytei tebuvo 14. Po marčios mirties *bobutė* Marijona Tamulienė ūkį tvarkė, našlaičius anūkus globojo ir savąja meile juos glostė.

Vaikai taip trokštamos tėvo meilės mažai patyrė. *Bobutė* mirė būdama 99-erių, jau prie antrosios marčios Bronės Tamulienės (Platkevičiūtės). Visi vaikai išaugo dori, darbštūs, rūpestingi, jautrūs kito žmogaus skausmui ir nelaimėms. Aldutė ištekėjo už Jono Misiūno į Džiugų kaimą, išaugino tris dukras. Rūpinosi vyro seserimis – politinėmis kalinėmis Verute ir Brone Misiūnaitėmis. Bronė iš Sibiro grįžo 1956 m. visiškai akla ir, globojama sesers Emilijos ir svainės Aldutės, sulaukė Atgimimo laikų. Aldutės Misiūnienės motinystė aktyviai tęsėsi, nes paėmė auginti našlaitį – tragiškai žuvusios dukros Laimutės 2,5 metų sūnų Daumantą.

Dabar jis Anykščių gimnazijos dešimtokas. Vyresnėlė Stasė Križanauskienė, gyvenanti Kaune, – kaip visų mama, nuolatinė paguodos nešėja ir sesers padėjėja brolio Antano, gyvenančio Kėdainiuose, gerų sumanymų bei darbų palaikytoja.

Noriu stabtelėti prie Palmyros Aukštuolytės. Tai reto punktualumo, nuoširdumo, geraširdė, tiesiakalbė moteris. Ji turėjo magišką galią – mokėjo sumažinti skausmą, atkalbėti *rože* sergančius žmonės, padėdavo sunykusiems gyvuliams.

Kaimo gale stovinti pieninė primena vyresniesiems dapkūniškiečiams, kad čia 1944 m. palaidoti du vokiečių kareiviai, kuriuos nušautus rusai paliko Dapkūniškių kaimo laukuose.

Smagu prisiminti pokario metų dapkūniškiečių vaikščiojimus prieš Sekmines nuo kryžiaus prie kryžiaus, giedant „visų šventųjų“ litaniją ir kitas giesmes. Taip kaimo žmogus išsakydavo skausmą ir nerimą. Gegužinėms pamaldoms jauni ir vyresni susirinkdavo į papuoštą trobą. Tenai giedodami Marijai atskleisdavo savo širdgėlą, netektis ir meldavo reikiamos pagalbos.

## Galai

Tai buvo nedidelis ir tankiai apgyvendintas kaimas. Šeimos gausios, be maž visose sodybose po penkis vaikus. Kaimo turtuolis buvo Steponas Raškevičius. Graži buvo jo sūnaus Stanislovo ir Teofilės Gilytės šeima: dukros Aneliutė, Stasė, Genė, Vita ir sūnus Jonas. Turėjo 12 ha žemės. Sodybą sudarė nedidelis kvadratinis molinis tvartas, klojimas, kurio sienos žabais išpintos, ir ilgas namas. Palangėje daržely visuomet žydėjo gėlės. Sako, visi Galų kaimo žmonės vakarais laukdavo Steponyčių dainų, kai jos kaip lakštingalos uždainuodavo susėdusios prieangyje. Stanislovas išgėręs būdavo atviras ir bet kuriam sutiktam žmogui išrėždavo visą tiesą, ką apie jį galvoja. Dažnai išsakydavo neigiamą nuostatą apie valdžią ir keikdavo sovietų „*tvarką, kuri suėdė ūkininkų gyvenimą, paversdama juos baudžiauninkais.*“ Dabar neliko nė akmens, kur stovėjo jų sodyba.

Kiti Galų gyventojai gyveno kukliai. Tai Povilo ir Antano Vaidakavičių šeimos, užkurys Feliksas Sejūnas, Šatkauskienė, Augustas Navickas. Kaime gyveno sumanūs, nagingi, darbštūs žmonės. Štai Jonas Pilka turėjo mažą kalvę, kur apkaustydavo ratus, darydavo ir taisydavo plūgus, akėčias, kaustydavo arklius. Be galo rūpestingas, dėl išpareigojimų, darbų negalėdavęs išsimiegoti. Fiodoras Zeliavas iš medžio išlenkdavo ir padarydavo ratus, S. Steikūnas žiesdavo puodus. Juokaujama, kad 1940 m. iš Galų kaimo Petniūnas ir Zeliavas su raudonu skuduru žygiavo į Balninkus. Nepritekliuose gyveno A. Navicko šeima. Jo vaikai Marytė ir Juozas iš pirmosios santuokos, Aldona, Janina, Alfonsas – antrosios santuokos. Dabar vienintelė šios šeimos atstovė Janina Pratkūnienė (Navickaitė) gyvena tėvų namuose. Ji šio kaimo dvasios puoselėtoja, dirbuojasi savo ūkelyje. Atnaujynusi, sutvarkiusi eksponuoja tėvų darbo įrankius ir padargus. Gyvena šalia kryžiaus, džiaugiasi naujais gėlių žiedais. Ją lanko penki anūkai.

Liūdnai prisimena tetų Doratos ir Elžbietos Navickaičių gyvenimą mažose trobelėse.

Apleista tebestovi Povilo Vaidakavičiaus trobelė, iš kurios išėjo 5 vaikai. Akį džiugina Antano Vaidakavičiaus sūnaus Vido naujai remontuojamas namas, jo mama Stasė Vaidakavičienė jau 93 metų gyvena pas dukrą Kaune.



*Jono Pilkos šeima*

*Janina Pratkūnienė  
su anūkais (apačioje).  
Iš R. Šalkauskienės  
asm. archyvo*



## Dapulšio kaimas

Kaimą sudarė trys kompaktiškai gyvenančios šeimos: Kazimiero Sabalio, Andriaus ir Kazio Tamulių. Andrius Tamulis neturėjo vaikų, todėl pasiėmė globoti sesers sūnų Stasį Žičkų, kuris ir buvo visų ūkio darbų atlikėjas. Jis paveldėjo po šeiminių mirties ūkį su 18 ha žemės. Pasistatė naujus trobesius. O 1951 m. spalio mėn. jo šeimą su trimis vaikais Vilma, Algirdu ir Stasyte išvežė į Krasnojarsko sritį. Vyriausioji Vilma tebuvo penktokė. Sibire dar gimė Alvydas. Algirdas dingo Sibire. Vilma Dirkienė mirė. Stasytė ir Alvydas su šeimomis gyvena Kaune.

Kazio Tamulio pirmoji santuoka neilgai truko, anksti mirė žmona. Antrai santuokai išsirinko iš Laičių kaimo Barborą Kurkytę, kurios brolis buvo Alantės valsčiaus viršaitis. Šioje santuokoje gimė 9 vaikai: Elžbieta, Antanas, Alfonsas, Ona, Pranas, Petras, Povilas, Viktorija, Stanislava. Kai tėvas Kazys mirė, jauniausioji Stasė tebuvo 4 metų. Viską tvarkė Barbora Tamulienė. Elžbieta ištekėjo už P. Aganausko ir 1912 m. išvyko į Ameriką, Viktorija ištekėjo už J. Čereškos ir po pirmo gimdymo mirė, Ona, kuri išgyveno šimtą metų, buvo ištekėjusi už Stasio Narušio. Motina Barbora Tamulienė dukroms atidavė kraitį; galiausiai Petras ir Povilas turėjo pasidalyti tėvų gyvenamąjį namą.

*Dapulšio kaimo jaunimas. Pirmoje eilėje (iš kairės): ant kėdės sėdi Petras Tamulis, guli Povilas Tamulis, Andrius Tamulio tarnaitė, Eleonora Sabalytė (Bagočienė); antroje eilėje sėdi: Vaclovas Sabalys, Stanislava Tamulytė (Maslauskienė), Stasys Žičkus, Viktorija Tamulytė, Jurgis Sabalys. Apie 1927 m. Iš R. Šalkauskienės asm. archyvo*



Namą pardavė Tuskeniui į Staškūniškį. Tuomet Petras kūrė savo sodybą Padvarniūnų kaime, o Povilas statėsi naują namą tėvų žemėje.

Povilas Tamulis, Lietuvos kariuomenės jaunesnysis puskarininkis, 1930 m. vedė kaimynę Eleonorą Maslauskaitę, kuriai vietoj kraičio jos tėvai Agota ir Jurgis Maslauskai leido trejus metus ūkininkauti jų 12 ha žemėje, patys išėjo tarnauti ūkininkui Mečislovui Narušiiui į Kalnalio viensėdį. Povilo Tamulio šeimoje išaugo vaikai: Ona, Titas, Elvyra, Alma, Tadas.

Titas tapo pirmuoju mokslininku mūsų apylinkėje. Tai nuoseklus stropuolis, atkakliai eidavęs po 15 km į Želvos vidurinę mokyklą.

Žiemą nuomodavo butą. Baigė Žemės ūkio akademiją, apgynė disertaciją. Jis – biologijos mokslų daktaras, paskelbęs mokslinių straipsnių grūdų biochemijos ir biologijos klausimais.

Ona Pusvaškienė, ilgai globojusi tetą O. Narušienę, gyvena Panevėžyje, Elvyra Urbonavičienė ūkininkauja Krūmiškiuose. Almutė ir Tadas jau amžinybėje.

Kazio Tamulio jaunėlė, inteligentiška Stanislava Tamulytė, ištekėjo už kaimyno – prasilavinusio, meniškos prigimties ūkininko Vinco Maslausko. Žemės tebuvo 3,5 ha. Gyvenimas mažoje trobelėje buvo darnus, tvarkingas. Visa jų aplinka tiesiog švietė švara ir linksmumu, nežinau, ar visada sotumu. Tėvai ir vaikai – Danius, Marytė, Gema – gražiai dainavo, giedojo, linksmi būdavo visuose suėjimuose. Visi vaikai baigė septynmetę mokyklą.

Vincas Maslauskas net eilėraščius bandė kurti džiaugdamsis Balninkų mūriniu raudona bažnyčia, atskleisdamas geradarius. Jo eilių fragmentas:

*Klebonas daug vargų pažino,  
kolei jis bažnyčią visą išdabino.  
Dvi Paškevičienės  
po didelį varpą  
Balninkams nuliejo.*

*O ponas Steikūnas –  
tai žmogus malonus,  
davė didžią auką  
Balninkų vargonams.*



*Moksleiviai Balninkuose. Viduryje –  
Titas Tamulis. 1949 m. Iš R. Šalkauskienės  
asm. archyvo*

V. Maslauskas 1944 m. buvo paimitas į karą. Grįžo 1945 m. vasarą su Stalino medaliu ir kontūzytas, t. y. būdamas invalidas, nes jų dalinys užėjo ant minų lauko.

Maslauskų sodybas melioracija nušlavė be pėdsakų. Iš ilgesio savo gimtinei Gema dažnai lankosi Pabaltonės kaime, anūkui rodo savo tėvų gyventas vietas. Marytė Raškevičienė, reta viešnia gimtosiose vietose, gyvena Palangoje.

K. Sabalio sūnūs išvažiavo į Kauną. Sodyboje įsitvirtino užkuryš Bronius Bagočius, vedęs geraširdę Levutę. Šeimoje nebuvo vaikų. Bogočius paėmė auginti ir vėliau įdukrino partizanaujantį sesers Stasės dukrą Audronę. Audronės mama ir tėvas Povilas Čerėška (slapyvardžiu Štampas) Kaune partizanams padarydavo pasus. Atbuvę teistumo ir tremties laiką, iš Krasnojarsko krašto laikinai atvažiavo į Lietuvą, susitiko su dukra, jai buvo jau penkiolika. E. ir B. Bagočiai labai mylėjo Audronę. Ji baigė Vilniaus pedagoginį institutą, įgijo lietuvių kalbos ir literatūros mokytojos specialybę. Audronė Ylienė mokytojauja Kėdainiuose, Juozo Paukštelio pagrindinėje mokykloje.

Iš viso kaimo beliko tik Sabalių sodyba, kurioje ūkininkauja antroji Bagočiaus žmona Ona Miškinytė iš Balninkėlių kaimo su sūnumi.

## Gaisrai

Nuo senų laikų Pabaltonės rykštė buvo gaisrai, kuriuos sukeldavo žaibų iškrovos. Kalbama, kad šioje žemėje Dievą užrūstinęs ponas Černeckas, kurio žemė buvo šiauriau Pabaltonės tarp Libertavos miško ir Dapkūniškių. Liudinininkai pasakoja, kad kartą iš pono Černecko valdų žmonės vežę sausus javus, labai skubėję, nes iš šiaurės vakarų kilo debesis. Ponas žmones plūdo, ragino ir taip jau skubančius dar greičiau dirbti. Pradėjęs lyti, javai jau buvo suvežti į klojimą, laukuose buvo likę tik pagrėbsčios. Įsiaudrinęs ponas keikė debesį rodydamas špygą į dangų ir šaukė: „*Va dabar tau, va tau*“. Po to atsinešė šautuvą *žvirubką* (užtaisomas iš galo) ir priėjęs prie atidarytų klojimo durų, kad greičiau praeitų lietus, šovė į debesį, bet tuo pačiu akimirksniu galinga žaibo iškrova kirto tiesiai į klojimo stogą. Bemat užsiliepsnojo ir sudegė visas pastatas su jame esančiais javais. Kalbama, kad šis ponas taip užrūstinęs debesis, kad jie dažnai paleisdavo žaibus aplink tą vietovę, parodydami savo viešpatavimo galią, žinoma, neaplenkdami ir nekaltų kaimo žmonių. Taip sudegė Platkevičiaus namas, A. Navicko



*Stanislava Maslauskienė su vaikais (iš kairės): Marytė, Danius, Gema. Iš R. Šalkauskienės asm. archyvo*

klojimas, J. Maslausko namas, pastatytas glotnomis sąsparomis, Jono Tamulio klojimas, o prieš dešimtmetį žaibas nutrenkė ten ūkininkaujančios O. Žiogienės karvę, pririštą metaline grandine.

Pagal geodezinius duomenis ir atliktus tyrimus Pabaldonė yra savaip unikali vietovė, esanti Baldono geomorfologinio draustinio rytinėje dalyje. Čia susiformavusios didelės daubos, kurių žemiausiose vietose tyvuliuoja keli ežerai ir aukšti krantai, ypač rytinėje dalyje, t. y. Pabaldonėje, turi įtakos debesų formavimuisi. Sovietmečiu daryti geodeziniai tyrimai ir žemės gręžiniai, aptiktos didelės požeminės tuštumos, kuriose buvo galvota įrengti net požemines dujų saugyklas.

R. Šalkauskienės *prierašas*. Noriu šiltu žodžiu paminėti vienišę Jefrosiniją Lypinską, gyvenusią Pabaldonės kaime. Tai dvasingo vargdienio fenomenas. Griežtai laikėsi sentikių religinių tradicijų. Nuolankiai prašydavo, kad leistų, suvežus derlių, iš laukų pasirinkti likusių varpų, prasčiausių linų, kad nusimegztų drabužį. Už mamos ištiestą didesnę duonos gabalą ar kokį kitą dalyką visuomet ateidavo talkininkauti kasant bulves. Tai buvo vargšė, kurios laukdavau kaip tyros ir taurios asmenybės.

### Labelių kaimas

Pociūnų šeima – Jonas ir Anelė Rudokaitė iš Desiūkiškio kaimo – gyveno tėvo Stasio Pociūno 17 ha žemės ūkyje. Šeimą sudarė vaikai – Balys, Jonas, Jurgis, Juozas, senelis ir tėvo sesuo Marytė Pociūnaitė.

Sūnaus Juozo krikštynų dieną per Tris karalius 1946 m. sribai atėjo ir prievarta išsivežė tėvą J. Pociūną. Apkaltino bendradarbiavimu su partizanais ir išvežė iš Balninkų į Ukmergę, Vilnių ir Vorkutą. Kai areštavo šeimnininką, po mėnesio konfiskavo ūkį: arklį, dvi karves, kiaules, grūdus, drabužius. Liko septynios burnos. Nors nuo 13 metų Baliui tekdavo padėti tėvui tvarkytis ūkyje, dabar ne juokais reikėjo dirbti, kad nors kiek pavalgydintų likusią šeimą. Beveik 80-metis senelis patarinėjo kaip darbuotis ir kada ką ruošti.

*„Žemė kvepėjo, mėnulio šviesoje ardavau rugienas, nes dienomis laiko nesutekdavo, o kur kiti darbai? Daug pastangų, kieta darbo!“* – kalbėjo B. Pociūnas. Iš kalėjimo tėvas J. Pociūnas grįžo po trejų metų, 1949 m. žiemą.

B. Pociūnas, 1949 m. pasimokęs buhalterijos mokslo, perpratęs jo esmę, kolūkių laikais net 40 metų dirbo buhalteriu P. Cvirkos (Labėlių, Janáukos, Balninkėlių, Lagesių kaimai), vėliau Perkalių ir Dapkūniškių kolūkiuose. Sibire buvo nuo 1952 m. spalio iki 1955 m. vasario, neva už antitarybinę veiklą (str. 58-2). Chabarovsko srityje, Komsomolske prie Amūro statė namus, dirbo geležinkelio darbus.

Grįžęs iš armijos 1959 m. sukūrė šeimą – vedė Angelę Narušytę iš Rūtėnų kaimo. Savo kolūkyje lyg vietos nebeliko, todėl išsikėlė gyventi į Klabinių kaimą. Ten pragyveno dvidešimt metų ir sugrįžo 1982 m. į naują mūrinį namą Dap-



kūniškių kaime, kur tvarkingai viskas surikiuota, susodinta, prie namo žydi gėlės. Šeimoje karaliauja santarvė. Atšvestos ir auksinės vestuvės. Ūkininkauja tėvų žemėje.

*„Dabar, nors širdis labai traukia ūkininkauti, bet žemė ne prie namų, valdžios stabdžiai slopina paskutinį entuziazmą. Stipri gimtosios žemės trauka, o po melioracijos viskas nugriauta. Išliko tik beržas prie buvusios pirties“, – su ilgesiu kalba Pociūnai.*



*Ūkininkai Angelė ir Balys Pociūnai.  
Iš R. Šalkauskienės asm. archyvo*

Bet didžiudamasis Balys sako, kad brolio Jurgio sūnus Saulenis Pociūnas yra televizijos sporto komentatorius.

Antanina Miškinienė, jau per aštuoniasdešimtmetį perkopusi, ūkininkauja tėvų 12 ha žemės plote. Ji pasakoja, kad seniau žmonės kantrybės turėjo daug ir dirbo labai daug. Ji su broliais Petru, Viktoru ir Simonu keturiose, sutardami kaip muzikantai, spragilais iškuldavo javus. Krėsdavo ir rišdavo kūlius stogams dengti. Duona būdavusi daug skanesnė nei dabar. Gal todėl, kad mamos kepta. O mama, kilusi iš Alantos parapijos Gaigalū kaimo, buvo neprasta šeiminkė, išmokusi šeiminkauti pas ponus Verbickus.

*Ūkininkai Dainius, Antanina, Alfonsas Miškiniai.  
Iš R. Šalkauskienės asm. archyvo*

Tėvas dar su pjautuvu pjovė, broliai su dalgiais, o sūnus Dainius su kombainu javus sudoroja.

Siaubingas pokaris, negalima apsaityti beprasmybės kolūkių laikais, kai neišmanantys žmonės vadovavo. Ačiū Dievui, dabar – šviesiau, kai pats galvoji ir pats dirbi savo ūkyje.

Sigita Jasiulionienė, matyt, paveldėjusi iš tėvo, kolūkio pirmininko, polinkį prie žemės, baigusi vidurinę mokyklą, pradėjo ūkininkauti. Taip sėslumas ir meilė lėmė būti su žeme. Iš penkių P. Jucevičiaus vaikų tik viena Sigita liko kaime, kiti išikūrė Vilniuje. Jos ūkio verslas – pieninkystė, kas rytą Rokiškio pieninės Utenos filialo pienvežis išveža keturiasdešimties juodmargių šviežiai pamelžtą pienu. Be šeiminkės, ūkyje dirba du žmonės.



Ūkininkė Sigita Jasiulionienė

Ji sako:

*„Nelengva. Gyvenimas yra toks, kad niekur nėra lengvų kelių. Pasiruošusi visiems iššūkiams. Nėra žmonių, norinčių dorai dirbti. Dažnas nori gauti veltui ir pragerti. Nedidelės pieno supirkimo kainos, brangūs degalai ir kt.“*

Ilgaamžė Stanislava  
Petruševičienė

Stanislava Pipiraitė iš Skiemonių seniūnijos Želtišio kaimo yra trečias vaikas iš trylikos. Užaugo septyni. *„Vaikystėje nei bardavomės, nei mušdavomės, tėvų žodis buvo šventas. Tėvai nė karto nemušė“*, – džiaugsmingai porina senutė, gimusi 1912 m. sausio mėn. prieš Tris karalius. Darbus dirbo nuo trylikos metų, nes mama negalėjo atsitraukti nuo vaikų. Vaikystėje teko kiaules ir karves ganyti. Mama apaudavo, aprengrdavo ir išleisdavo ganyti prie užstovo (vyresnysis pienuo). Anksti išmoko verpti, austi, megzti, tik raštui ir skaitymui nebuvo laiko.

*„Iš jaunystės maldaknyges galiu skaityti – mintinai žinau. Dabar mezgu kojines ir, manau, gal pensininkei reikia mokytis, kad galėčiau danguje šv. Petruį pasirašyti“*, – juokauja 97-erių senutė, nebuvusi pas gydytojus, neturinti kompensuojamųjų vaistų knygelės.

Pernai pirmą kartą kreipėsi į gydytoją, kai temperatūra iki 39 laipsnių pakilo.

*„Gyvenimas praėjo gerai. Jaunystėje dirbau daug, bet sekmadieniai buvo šventi – eidavome į bažnyčią, o pavakary suėjimai ir dainavimai, gegužės mėnesį gegužinės giesmės ir litanijos skambėdavo laukais. Tuomet galima buvo pasitikėti žmonėmis, ką palieki, tą ir randi. Nevogdavo, negerdavo, darbštūs būdavo. Penktadienius ir visus pasninkus visuomet užlaikydavome; ne taip kaip dabar – visada mėsą valgo, todėl ir silpnai žmonės. Anksčiau mėsytė*



*Sigita Jasiulionienė.  
R. Šalkauskienės  
nuotr.*

*Stanislava (dešinėje)  
su dukra Zuzana.  
2008 m. Nuotraukos  
iš R. Šalkauskienės  
asm. archyvo*



*būdavo tik iki rugiapjūtės. Jaunystėje vakaruškos vasaros metu būdavo iki ryto. Be miego eini karvių melžti. Meilė tada kitokia buvo.“*

Pipirų giminėje visi ilgaamžiai: seneliai savo šimtmetį žemėje išgyveno, o vyriausias brolis Juozapas mirė 99-erių. Gyvi yra keturi. Jauniausias Albinas Pipiras, gim. 1925 m. sausio 1 d., – kunigas, dirba Pūšaloto bažnyčioje, Pāsvalio rajone. Jis ausdavo mamos staklėse nuo trylikos metų. Tėtis į Kauno kunigų seminariją nuveždavo arkliu. Mama ilgus metus jam šeimininkavo. Mirė Skiemonysė būdama 98-erių.

Stanislava 25-erių ištekėjo už Juozapo Petrusėvičiaus į Šiaudinės kaimą, kur ir dabar gyvena. Tais 1937 m. vyko žemės reforma, reikėjo naujai statyti namus, kurti sodybą. Sunku buvo. 1944 m. šeima slėpėsi tvarte nuo šaudymų. Pokariu neramu buvo: ar turi, ar neturi, privalai vaišinti ir įdėti partizanams ir sribams. Į duoną net griežčių dėdavo. Baisus kolūkių laikas, kai atėmė du arklius ir ūkio padargus, pastatus, kuriuos paskui reikėjo atpirkti. Vyras labai nervinosi. Jis mirė staiga, 58-erių, kraudamas vežimą, spėjęs pasakyti sudie, sudie. Jų šeimoje išaugo trys vaikai.

Gyvena su našle dukra Zuzana (Zenia) Karaliene ir anūku Valdu. Namų aplinka gražiai sutvarkyta, darželyje žydi razetos, jurginai ir vešliai keroja rožių krūmas. Sodybos berže gyvena gandrų šeimyna. Senolė juokauja, kad šešis anūkus, gyvenančius toliau, lengva mylėti, bet tas anūkas, kuris čia tvarko aplinką ir didelį bičių ūkį, geriausias iš visų, geresnis už vaikus. Mirties nė kiek nebijanti, nes amžinybėje daug savų. Nebijanti nieko ir viliasi numirti „stačiomis“. Rūpestingoji dukra, pati sunkiai bepavaikštanti, negaluodama mamą kaip savo akį saugo. Zuzana Karalienė dirbo Antanāvos seniūnijoje sekretore, vėliau – ilgus metus Dapkūniškių kolūkio kontoroje buhalterė.

### Balninkėlių kaimas

Istoriškai buvo net trys Balninkėlių kaimai. Pirmieji Balninkėliai ten, kur iki sovietų laikų gyveno ponas A. Černikas; antrieji, kur gyveno turtingesni ūkininkai Vaclovas Pilka (40 ha žemės, pats didžiausias ūkis), Vincas Kryžanauskas, Antanas Bobelis, Juozapas Justinavičius ir Simonas Pilka; trečiuosiuose – mažesni ūkininkai: Liudvikas Šulskus, Antanas Raškevičius, Mykolas Raškevičius, Jonas Gudėnas, Mykolas Gudėnas, Sejūnas ir Šepkus. Dabar ten gyvena tik vienintelis vienišas mano bendraklasis Juozas Šepkus. Visos sodybos buvo nugriautos, sodai melioracijos galingųjų traktorių užstumdyti, apversti žemėmis. Pokariu Balninkėlių kaimuose vyko baisūs dalykai. Netoli namų rusų kareivių buvo nušautas Viktoras Gudėnas, mat dėsė eiti į karo tarnybą. Kraupi Sejūnų istorija: du broliai Juozas-Uosis ir Simonas-Beržas žuvo Trakinių miške 1945 m. birželio 27 d., Povilas ir Apolonija suimti 1946 m., kalinti. Povilas po poros metų mirė. Apolonija, ištvėrusi kalinimus, sugrižo į Lietuvą 1953 m. Tokia pat skaudi ir Vaclovo Pilkos sūnų istorija: Antanas, devyniolikmetis partizanas, buvo iš pasalų nušautas 1945 m. kovo 19 d. prie Antāmakių ežero. Jis palaidotas Dapkūniškių kapinaitėse. Bronius su ginklu suimtas 1944 m., karo tribunolo buvo nuteistas mirties bausme, vėliau pakeista 10 m. lagerio ir 5 m. tremties. Mirė 1958 m. Karagandoje. Petras buvo



sugautas ir pasiūstas į frontą. Per karą jam buvo sužeisti plaučiai. Jis dingo iš savųjų tarpo. Kaimynai skausmingai atsiduso, radę kapą su Petro Pilkos įrašu Alytaus tuberkuliozės sanatorijos kapinėse.

Pažymėtina ir Vinco Kryžanausko šeima. Vincas buvo užkuryš iš Klabinių kaimo. Vedė Antaniną Navikaitę, kuri iš bendros tėvų ūkio dalies paveldėjo 12,5 ha žemės. (Navikai dukrai Veronikai Skobienei kraičio atidavė 9 ha žemės, dukrai Anei Raupelienai – pinigais.) Vincas buvo tarnavęs rusų karo tarnyboje, grįžęs 1917 m. Vinco ir Antaninos Kryžanauskų šeimoje išaugo Juozas, Antanas ir Angelė. Dukra Genutė mirė septynerių. Juozas, vyriausias sūnus, daugiausia rūpinosi sodyba. Jis su tėvu prieš eidamas į kariuomenę 1949 m. pastatė naują gyvenamą namą, užsodino didelį sodą. Kolūkinė lavina viską nusavino, o paskutinė melioracija viską nušlavė. Pamatų neliko nė pėdsakų. Juozas Kryžanauskas karo tarnybą 1950–1953 m. atliko Kazanės srityje. Kurį laiką dirbo Jonavės draudimo inspektoriumi. Susituokė su Stase Tamulyte.

J. ir S. Križanauskai 1963 m. vyko į Kazachstaną. Kaip daugelis jaunuolių, buvo valdžios raginami įsisavinti, įvaldyti to krašto gėrybes. Jie dirbo prie Irtyš Karagandos vandens siurblių. Dirbo įvairius darbus, mokėsi ten reikalingų specialybių ir kaupė rublį prie rublio, kad sugrįžusi šeima turėtų pagrindą. Penkerius metus taupe, 1969 m. įstengė nusipirkti kuklų nedidelį butą Kaune prie Neries upės.

Iš mūsų apylinkės į Kazachstano plėšinius važiavo užsidirbti Antanas ir Juozas Kryžanauskai iš Balninkėlių kaimo, Povilas Žemaitis iš Dapkūniškių kai-

*Iš kairės: Julia Bobelienė, jos anūkas Osvaldas, Angelė Kryžanauskienė. Iš R. Šalkauskienės asm. archyvo*



*Stasė ir Juozas  
Križanauskai.  
2009 m.  
Iš R. Šalkauskienės  
asm. archyvo*

mo, Juozas Stasiūnas iš Pabaltonės kaimo, Algis Pilka iš Galų kaimo, Rapolas Jasiulionis iš Libertavos. Ne visi ten nuvažiavusieji grįžo į Lietuvą. Taip R. Jasiulionis, A. Pilka, V. Čemeška (iš Perkalių kaimo) sukūrė ten mišrias šeimas ir liko toli nuo tėvynės.

*Antano Naviko šeima  
Zacharove. 1952 m.  
Iš R. Šalkauskienės  
asm. archyvo*

S. ir J. Križanauskų gyvenimas toliau klostėsi tyliai daug dirbant ir stiprinant sveikatą. Juozas gydėsi Alytaus, Kauno, Vilniaus tuberkuliozės sanatorijose. Jo sveikata sutriko tuoj po kariuomenės. Jų santuoka tęsiasi jau 50 metų ir maždaug tokį pat jie turi darbo stažą. Jei ne Stasytės nuolatinis pasiaukojamas rūpinimasis vyro sveikata ir visokeriopus palaikymas, vargu ar būtų įmanoma tokia ilga ir prasminga gyvenimo kelionė. Juozas juokauja, kad žmonos šventa globa ir gyvenimą, ir džiaugsmą dovana.

### Rūtėnų tremtiniai

Rūtėnų kaime dažnos Narušių ir Paškevičių pavardės. Teofilio Narušio ir Kunigundos Pociūnienės (Žygelytės) iš Alantos miestelio šeimoje buvo keturi vaikai: Bronė, Eleonora, Antanas ir Angelė. Šeima turėjo 10 ha žemės. Angelė Narušytė, baigusi Libertavoje





*Antanas Paškevičius.  
1955 m.  
Iš R. Šalkauskienės  
asm. archyvo*

septynias klases, 1953 m. įstojo į Ukmergės pedagoginę mokytojų seminariją. Reikėjo stoti į komjaunimą arba grįžti į namus. Taip Angelė ir padarė. 1954 m. ji melžė karves Perkalių fermoje.

1951 m. sovietų valdžia „keistai žaidė“ Rūtėnų kaime. A. Naviką ir A. Paškevičių, S. Narušį išbuožino – atėmė ką sumanė, paskui suteikė pareigas kolūkyje: vienam – fermos vedėjo, kitam – buhalterio, o po pusės metų, spalio mėn. 2 d., iš Rūtėnų kaimo ištrėmė Antano Naviko, Antano Paškevičiaus ir Stanislovo Narušio šeimas.

Iš Perkalių kaimo išvežė Kazimierą Varžgalienę, jos vyrą Joną Kildišių su 5 vaikais. Vyriausioji dukra Paliutė tebuvo šeštokė, o mažasis Stasiukas nė dvejų neturėjo. Pirmasis Kazimieros vyras Stasys Varžgalys žuvo, kai jodamas lankyti savo motinos, netoli Laumenkos 1944 m. buvo minos sudraskytas.

Ištrėmus žmones, likusį turtą kaimynai turėjo nuvežti į valsčių, kur stribų moterys, sako, nepasidalydavo pagalvių, drabužių. Gyvulius į fermas paimdavo, o smulkmenas išnešiodavo kaimynai. Į išvežtųjų namus ateidavo gyventi svetimi. A. Naviko name apsigyveno Ona Čemeškaitė su dukromis ir karve, nes tvarte buvo fermos karvės. K. Varžgalienės namuose įsikūrė V. Širvinskaitė.

Rūtėniečiai iš tremties pradėjo grįžti 1957 m. Tais metais kolūkyje liko daug nenukastų bulvių, todėl kolūkio valdžia gruodžio mėn. leido tremtiniams prisikasti iš laukų.

Vėliau sodybų savininkai išprašė laikinuosius gyventojus ir susitvarkė namus.

Dabar iš didelio kaimo liko gyventi tik viena Domicelė Narušienė su sūnumi Jonu, Afganistano karo dalyviu.

### Kuliabridos kaimo senbuvė Jefrosinija Makarova

Tai vienintelė Kuliabridos rusų kaimo atstovė – atgailautoja. Gimė 1911 m. vasario mėn. Ji jau 20 metų gyvena svetimoje Švelninkų sodyboje. Jos tėvai kuliabridiečiai Grigorijus ir Uljana Šveliovai santuokoje pragyveno tik trejus metus. Tėvas žuvo per Pirmąjį pasaulinį karą. Motina liko su dviem dukromis, neištekėjo, vis vildamasi, kad vyras gyvas. Tėvo brolis Afsėjus Šveliovas buvo mokytojas Kuliabridos kaime. Jo sesuo Nataša irgi mokytojavo, kol ištekėjo už Ivano Lipinsko į Pabaltonės kaimą.

Varganas visas J. Makarovos (pagal vyrą vadinamos Kuzmiene) gyvenimas. Beraštė, vyras girtuoklis, nušautas partizanų susirėmime su stribais prie Kopūstinių kaimo. Sūnūs irgi degtinės mėgėjai.

Ji sako visus darbus dirbusi kaip sau. Prisimena, kaip kolūkių laikais „A. Lunys juokavo, kad Kuzmienės surautų linų saują nors bučiuok, kokia graži!“

*„Giminė išmirusi, vaikai paliko ir Dievas užmiršo. Gyvenimas su ašaromis. Akys temsta. Niekam nepavydėjau, kiek buvo, tuo ir pasitenkinau. Be darbo negaliu būti. Tegul mane ir skriaudžia, bet tik ne aš skriausiu kitus“, – aimanuoja Jefrosinija.*



Jefrosinija Makarova.  
2008 m.

Iš R. Šalkauskienės  
asm. archyvo

Gailestinga, geros širdies senolė, jau 98 metų, samprotauja:

*„Misliju, Dieve, Dieve, kodėl dabar vaikai taip mėto saldinius ir kitus skanėstus, kurių vaikystėje nė iš tolo nebuvo. Neturėjau kuo apsilvilti ir apsiauti. Nė vienos dienos nelankiau mokyklos ir iš šalies niekas nepadėjo. Labiausiai kenčiu, kad vaikų kitos vertybės, kad į viską žiūrima lengvabūdiškai.“*

### Sodybų griovimas

Ką laimėjo ir ką prarado sodietis žengiant represijoms į mūsų kraštą?

Mano nedideliame paauglystės pasaulyje susidėjo toks praradimų artimoje mūsų kaimo aplinkoje vaizdas.

Paažuolių medinė bažnytelė nugriauta. Molėtuose iš jos pastatyta poliklinika.

Ištremtų į Sibirą žmonių pastatų istorija beveik visų vienoda – išvežta į Balninkų miestelį. Petro Skobos iš Vengrių kaimo gražus, modernus namas Balninkų miestelyje buvo nevykusiai perstatytas.

Stasio Žičkaus iš Dāpulšio kaimo gyvenamasis namas po 1951 m. spalio 2 d. trėmimo perstatytas šalia mokyklos. Stasio Karaliaus iš Pabaldonės kaimo gerų, stambių rąstų pastatai po 1945 m. trėmimo sugriauti ir išvežti į Balninkus.

Kazio Tamulio iš Dapkūniškio kaimo paruoštus naujus medžius namo statybai ir senus pastatus po 1945 m. trėmimo išvežė malkoms.

1948 m. ištremus į Igarką Antano ir Jurgio Kairių šeimas iš Janaukos kaimo, visus pastatus sugriovė ir išvežė malkoms. (Antano šeimoje vaikų nebuvo, o Jurgio šeimoje keturi vaikai. Tėvų karta – Antanas, Eleonora, Jurgis, Monoida mirė Sibire. Vaikai sugrįžo iš tremties.)

Kazio Kairio iš Jonaukos kaimo namus sudegino po sūnaus Povilo žūties Trakinių miške 1945 m. liepos 27 d. O kitas jo sūnus Petras, iš apsupto miško išbėgęs, užšoko ant besiganančio arklio ir raitas išjojo iš mirties zonos.

Sugriovus Kotrynos Pilkienės iš Balninkėlių kaimo ir Marijonos Puodžiuvienės iš Labelių kaimo gyvenamuosius namus, jau įsitvirtinusių kolūkių laikais pastatė Dapkūniškių kaime mokyklos bendrabutį.

## Pabaldonės kaimas

*Ritonė Šalkauskienė, Stasys Maslauskas*

### Maslauskų gyvenimo istorija

Visuotinis gyventojų surašymas 1923 m. fiksuoja, kad Pabaldonės Ruseckų palivarke būta 5 kiemų su 39 gyventojais.

Pagal senolių pasakojimus Maslauskų giminės pradžia Pabaldonės palivarke davęs Kazys Maslauskas. Jo šeimoje išaugo penki vaikai. Tai sūnūs Jurgis, Petras, Jonas ir dukros Elena, Veronika. Lietuvą siaučianti šiltinės epidemija nepagailejo ir Pabaldonės kaimo. Ši liga 1885 m. pakirto Kazį Maslauską.

Elena ištekėjo už Antano Šimulionio, gyvenusio Dapkūniškių kaime. Jų šeimoje išaugo penkios dukros. Viena iš dukrų – Marytė Mikalajūnienė, dabar gyvenanti Balninkuose, tikra „dainų aukso skrynelė“. Ji iš savo mamos išmokusi daug autentiškų kaimo dainų. Turi parengusi dainų katalogą.

Veronika ištekėjo už Karolio Morkūno, kuris kilnojosi iš vieno kaimo į kitą. 1945 ar 1946 m. gyveno Krūmiškių kaime, Jono Žiožo namuose. Vėliau persikėlė gyventi į Vilnių.

Petras gavo žemės Dapkūniškių kaime, sukūrė šeimą, išaugino penkis vaikus – Vinčą, Antaną, Veroniką, Levutę (Aukštoliene), Kaziutę (Šeikienė).

Jonas apsigyveno Jašiūnuose, paskui persikėlė gyventi į Nemenčinę tuo metu Lenkijos okupuotame krašte. Ten susirado žmoną ir liko gyventi.

Jurgis Maslauskas buvo vyriausias vaikas šeimoje. Tėvui mirus, buvo dvylikametis berniukas. Jam teko sunki šeimos našta padėti motinai auginti jaunesnius brolius ir seseris. Nuo vaikystės buvo darbštus. Paauglys dirbo palivarko laukuose, prižiūrėjo gyvulius. Sakoma, kad augino daug triušių ir kartą jų kelis papjovęs, iškėlęs vyresniosios sesers vestuves. Sulaukęs pilnametystės, buvo mobilizuotas į carinės Rusijos armiją. Karinę tarnybą atliko keliose Rusijos gubernijose: Mandžiūrijoje (Mongolija), Kinijoje. Buvo siunčiamas į frontą per Rusijos–Japonijos karą. Bet kol traukiniu kariniai daliniai buvo perkelti į dislokacijos vietą, karas pasibaigė. Demobilizuotas grįžo į Pabaldonę ir palivarko pono nuožiūra, kaip darbštus ir pasaulio matęs žmogus, buvo paskirtas ūkvedžiu. Juo dirbo dvylika metų. Prieš išparceliuojant palivarką ponas Ruseckas ūkvedžiui Jurgiui pažadėjo: „*Tu man sąžiningai atidirbai dvylika metų, pasiimk dvylika ha geriausios mano žemės.*“ Taip ir įvyko.

Garbingų Lietuvos didikų Ruseckų palivarkas išparceliuotas 1924 metais. Žemė išdalyta tiems, kurie ją dirbo, ir Lietuvos nepriklausomybės karų savanoriams. Taip 8 ha gavo savanoris Juozas Stasiūnas. Buvęs palivarko ūkvedys Jurgis Maslauskas gavo 12 ha geriausios žemės. Šis žemę mylintis žmogus atsiklaupė ir pabučiavo ją kaip savo valdą. Jurgis buvo sumanus ūkininkas ir amatų iniciatorius. Sode pasistatė gyvenamąjį namą su „glotnomis sąsparomis“, molinę pirtį, ilgą senovinį klojimą. Iš akmenų, kurių buvo jo žemėje, išmūrijo rūsi, surentė gilų šulinį, kuriame net iki mūsų dienų išliko skaidrus ir skanus vanduo. Žaibui sudeginus namą, pastatė kitą kiek toliau, o iš apdegusių rąstų surentė tvartą.







*Jurgio Maslausko šeima. Pirmoje eilėje (iš kairės) sėdi: Pranciška, marti Veronika (Petro žmona), Eleonora; antroje eilėje: Jonas, tėvas Jurgis, motina Agota, Petras, ant tvoros parimęs – žentas Povilas Tamulis (Eleonoros vyras). 1939 m. Iš R. Šalkauskienės asm. archyvo*

*Jaunimas Balninkuose. Pirmoje eilėje (iš kairės): antras – Ignas Karalius, – trečia Melanija Žemaitytė; antroje eilėje: pirmas – Jonas Maslauskas, trečia – Pranciška Maslauskaitė-Urbonavičienė; ketvirtoje eilėje: trečia – Veronika Maslauskaitė, šeštas – Vincas Maslauskas. Apie 1935 m.*



Jurgio ir Agotos Mickutės Maslauskų šeimoje išaugo 5 vaikai: Jonas, Povilas, Eleonora, Petras, Pranciška.

Visi buvo labai darbštūs, energingi, pamaldūs, mėgo dainuoti. Pranciška visą gyvenimą giedojo Balninkų bažnyčios chore.

Povilas sukūrė šeimą Balninkuose, kur zakristijonu dirbo per trisdešimt metų. Pranciška ištekėjo už Petro Urbonavičiaus į Krūmiškių kaimą. Išaugino sūnų Joną ir dukrą Janiną, kuri ir dabar gieda Vilniaus katedros didžiajame chore.

Jonui žemės ūkis netiko ir jis išvažiavo į Kauną, Žaliakalnyje nusipirko sklypą, pasistatė namą. Buvo verslo žmogus, vertėsi mėsos produktų supirkimu ir pristatymu į kombinatus. Vedė Marija Vyšniauskaitę iš Avilių kaimo Alantos valsčiaus. Jų šeimoje išaugo sūnus Vilius ir dukra Aldutė.

Petras liko prie tėvų Pabaldonės kaime. Prieš armiją išmoko kalvio amato Činėlių kaime, vėliau dar tobulinosi pas mūsų apylinkės kalvį Vinčą Čerešką. Į armiją jo nepaėmė, nes tais 1931 m. buvo daug šaukiamų vyrų ir jis sėkmingai ištraukė laisvą kortą. Likęs nuo kariuomenės, su tėvu pasistatė kalvę apie 1933 m. ir pamažu pradėjo kalvystės darbus. Poreikis buvo didelis, nes visiems reikėjo pakaustyti arklius, sutvarkyti plūgus, akėčias, ratus ir kitus ūkio padargus. Nesitenkino vien kalve, su tėvu Jurgiu pasitarė, sumastė ir jaują statyti. Jonas net banko paskolą pasirūpino. Jaują baigė statyti apie 1937 m. Banko paskolą galutinai gražino pardavęs didelę kiaulę tik 1941 m., jau įvedus vokiškas markes.

Petro sūnus verslininkas Stasys Maslauskas didžiuojasi savo gimine, apie tėvuką sako, kad tai buvo ryški asmenybė savo entuziazmu, darbštumu, ištverme. Turėjo gerą balsą. Giedodavo visose šermenyse. Buvo fiziškai stiprus, energingas, darbo ir sunkumų užgrūdintas žmogus. Turėjo net penkiolika krikštavaikių, niekam neatsakydavo tos pareigos, aktyviai dalyvaudavo bažnyčios procesijose nešant baldakimą.

1939 m. Petras vedė Veronika Banevičiūtę iš Kijėlių kaimo, esančio netoli Molėtų. Jų šeimoje išaugo trys vaikai: Onutė (Žiogienė), gyvenanti Dapkūniškių kaime, Janina (Ragelskienė) ir Stasys Maslauskas, gyvenantys Vilniuje.

Maslauskų jauja buvo tikra linų perdirbimo įmonė. Jaują sudarė molinė dalis, kur buvo krosnis, antrame aukšte linų džiovinimo padėklai, mynimo įranga, ir medinė dalis, kur buvo maniežas. Į maniežą įkinkytas arklys, eidamas ratu, sukdamo viršuje esantį didžiulį medinį krumpliaratį, o tas sukdamo mažą medinį krumpliaratį. Sukimo momentą ilga ašimi perduodavo į tris volus, ant kurių moterys išdėstydamo išdžiūvusius linus. Volai sutraiškydavo linų šiaudelius, kurie nubyrėdavo žemyn kaip spalviai, o linų pluoštas likdamo tolesniam perdirbimui: šukavimui ir rūšiavimui. Tokios jaujos



*Petras ir Pranciška Maslauskai.  
Iš R. Šalkauskienės asm. archyvo*



Petras su žmona Veronika, grįžę iš Balninkų bažnyčios į Krūmiškių kaimą, pakrikštijus sesers Pranciškos dukrą Janiną. 1951 m. rugsėjo 19 d. Iš R. Šalkauskienės asm. archyvo

Balninkų parapijoje buvo tik dvi – P. Maslausko Dapkūniškiuose ir P. Čirbos Jūodpurvių kaime.

Žmonės augino linus, nes kitaip apsirengti nebuvo galimybių, todėl klientų minti linus jaujoje niekada netrūko. Kartais eilė būdavo dviem, trims mėnesiams. Mokestis už jaujos darbus būdavo įvairus: malkomis, kurių daug reikėjo sukūrenti (kad linai gerai išdžiūtų), pinigais. Su kiekvienu individualiai susitardavo.

1949 m. jaują pirmiausia paėmė į kooperatyvą, kurio pirmininku paskyrė balninkietį fotografą Alfredą Petniūną, bet praktiškai visą darbą organizavo Petras Maslauskas.

Kitais metais jau visas P. Maslausko ūkis priklausė kolūkiui, o karvę teko pusvelčiui parduoti kolūkiui.

O kalvė ir kolūkių laikais ilgai tarnavo žmonių poreikiams. Po 1967 m. melioracijos neliko Maslauskų sodybos gražaus beržyno. Juos nugriovė melioracijos statybos valdyba. Net niekam nekliudančią kūdrą užlygino buldozeriai. Išliko tik dalis sodo su vakarine apsauginių eglių juosta ir rūsysis, kurio neištengė sugriauti. Tai primena gražią

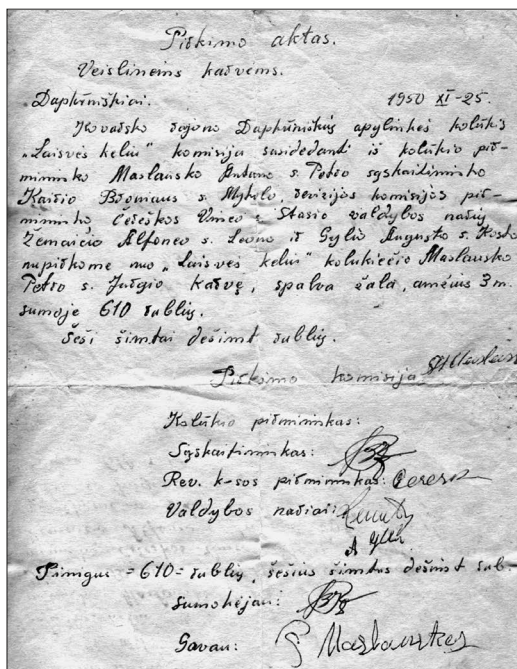

Pardavimo aktas. Iš R. Šalkauskienės asm. archyvo



*Jauja. 2019 m.  
Iš R. Šalkauskienės  
asm. archyvo*

praeitį. Ačiū Dievui, kad A. ir J. Maslauskai nesulaukė tokios barbarybės laikų, kai viskas buvo atimta, sunaikinta ir nuvertinta. Senelių žemėje ūkininkauja anūkė Ona Žiogienė. Onutė tęsia paveldėtą giedojimo tradiciją. Gieda Balninkų bažnyčios chore ir dainuoja Dapkūniškių bendruomenės moterų ansamblyje.

Verslumo gija tęsiasi Maslauskų giminėje. Stasys Maslauskas, jau 1990 m. įkūrė turizmo įmonę „Litamicus“ ir sėkmingai dirba turizmo srityje, perduodamas patirtį sūnums Andriui ir Mariui. Beje, Marius Maslauskas vadovauja dukterinei įmonei „Plamika“, perdirbančiai polimerus ir jais prekiaujančiai.

Janina Maslauskaitė-Regelskienė įkūrė įmonę „Tėviškės maistas“, kur su šeima energingai darbuojasi.

## Antanava (Kalnelis)

*Parengė Algirdas Meilus*

Ankstesniuose Bálninkų valsčiaus ir parapijos kaimų sąrašuose (1892, 1905, 1917 m.) Antanāvos nėra. Antanavos viensėdis atsiranda 1921 m. Ši vietovė iš senų laikų priklausė Paraiščių kaimui. Iš Paraiščių kaimo didelį plotą žemės išigijo naujas šeimininkas, vardu Antanas, ir įkūrė naują viensėdį, pavadintą šeimininko vardu. Spėjama, kad Antano pavardė buvo Michailovskis.

Balninkų krašte tokie vardiniai vietovių pavadinimai nereti: Juozapavà (Juozapuvka), Petruvkà, Jonauka (Jonuvka), Antanavà (Antanuvka), Kazimieravà. Tai maži 1–3 sodybų kaimeliai ar atskiri vienkiemiai, kuriuose kūrėsi pažangūs ūkininkai.

Kaip ūkininkavo Antanas – neaišku, bet kai šį ūkį nupirko (gal atsipirko) Paraiščių kaimo gyventojas Vincas Paškevičius, ūkis pradėjo klestėti. V. Paškevičius dovanojo sodybą ir maždaug apie 40 ha žemės prie jos dukrai Monikai, kuri ištekėjo už Rūtėnų kaimo vaikino Mečislovo Narušio. Jaunas didelio ūkio šeimininkas buvo ne eilinis kaimo berniokas, bet išsilavinęs vyras, baigęs medicinos mokyklą ir turėjęs felčerio diplomą. Jaunystėje jis dirbo prieškarinės Lietuvos Ukmergės kariniame dalinyje. Vedęs paliko tarnybą ir ėmė ūkininkauti.

Gyvendamas Antanavos kaime, Mečislovas teikė medicinos paslaugas Pėrkalių, Rūtėnų, Dapkūniškių, Libertāvos, Plaštakōs, Krūmiškių, Čerėškų ir kitų Balninkų valsčiaus kaimų gyventojams. Susirgę gripu, plaučių uždegimu ar kitomis ligomis kreipdavosi į M. Narušį vaistų. Padėdavo kaimo jaunoms mamoms, gimdyvėms. Jis išgelbėjo ne vienam naujagimiui gyvybę.

Vietos žmonių akį traukė gerai tvarkoma Monikos ir Mečislovo Narušių sodyba. Ji gražioje vietoje, ant aukšto kalno prie kelio Alantà–Žemaitkiemis–Ukmergė. Šalia – Asio (Krūmiškių) ežeras, iš kurio vandeningas upelis tekėjo į užpelkėjusius Laumio ežerėlius, o paskui į Smėlynės, Karāliškių ežerus... ir Šventōsios upę.

M. Narušis šalia vieškelio pastatė didelį namą ir molinį tvartą (šie pastatai išliko iki šiol), svirną, klojimą, daržinę, pirtį, įveisė didelį sodą, prieš namą įrengė didelį tvenkinį, kuriame augino žuvis. Nors laukai kalvoti, bet juose užaugdavo geri javai. Taikė sėjomainas, augino didelius plotus daugiamečių žolių, laikė produktyvių veislių gyvulius. Tarpukariu jų ūkis buvo vienas iš pavyzdingiausių Balninkų valsčiuje.

Per karą Mečislovą paėmė vokiečiai. Jis pateko į frontą. Namuose liko žmona Monika su dviem paaugliais: dukra Danute ir sūnumi Algimantu.

Mediką M. Narušį į Vokietiją pabėgę lietuviai išpėjo, kad jis nevažiuotų į Lietuvą, nes bus teisiamas. Tačiau Mečislovas manė kitaip. Anot jo, už ką mane teis? Kad padėjau žmonėms, kad juos gydžiau?

Grįžo. Netrukus Balninkų sribai M. Narušį areštavo, pripažino kaltu, kad dirbo vokiečiams, ir išvežė į Sibiro lagerius. Čia Mečislovo žinios ir medicininė praktika vėl padėjo kai kuriems kaliniams išsaugoti gyvastį.

Į Sibirą ištremė ir Moniką su vaikais. Mečislovas po Stalino mirties nuvyko pas ištremtą šeimą. Iš tremties pirmiausia kaip nepilnametį paleido Algimantą.



Grižęs į namus rado suniokotą, bet nesugriautą sodybą, į kurią po metų grįžo visa Narušių šeima. *Antanava. 2010 m. A. Petrašiūno nuotr.*

Dideliame tvarte buvo „Vienybės“ (vėliau „Bangos“, „Pakeltos velėnos“) kolūkio kiaulių ferma. Joje buvęs politinis kalinys įsidarbino veterinaru. Jis suprato gyvulių ligas ir mokėjo jos gydyti. Be to, Mečislovo paslaugų reikėjo vietos gyventojams – jis rūpinosi ne tik žmonių, bet ir gyvulių sveikata. Tais kolūkių metais karvė buvo daugelio žmonių pragyvenimo šaltinis. Kritus karvei, grėsė badas.

Narušių vaikai nepasiliko giminėje. Kaip ir daugumą tuometinių vaikų, iš gimtųjų namų juos išsklaidė skurdus kolchozo gyvenimas ir priespauda. Duktė Danutė, ištekėjusi už Perkalių kaimo jaunuolio Vytauto Statausko, išvyko į Ūkmergę, sūnus Algimantas, įgijęs ryšininko specialybę, įsikūrė Veliuonojė.

Narušių sodyba nesunyko. Ją įsigijo menininkai. Moliniame tvarte įrengė muziejų, sutvarkė gyvenamąjį namą, išvalė tvenkinį. Veikia graži poilsiavietė.

Antanavos viensėdis turi ir kitą pavadinimą. Vietiniai žmonės šią vietovę vadindavo Kalneliū. Šis pavadinimas susijęs su pačia vietove. Viensėdis yra ant aukšto kalno, nuo kurio atsiveria labai graži Balninkų apylinkių panorama. Matyti miestelio bažnyčios bokštai ir ežerais bei upeliais išmarginti kalvoti laukai.

Kalnelis ne visai mažas. Jis siekia beveik puskilometrį. Maždaug jo viduryje buvo labai status pakilimas. Dabar kelininkai dalį jo išlygino, bet didelis kalnas dar liko.

Narušio kalnas daug nepatogumų sudarė prekybininkams ir kitiems verslininkams, kurie arkliais veždavo krovinius. Atvažiavę prie kalno pusę, krovinio

pakalnėje iškraudavo, o su likusia puse kildavo aukštyn. Užvažiavę ant kalno, krovinių iškraudavo ir leisdavosi žemyn paimti likusio krovinio. Taip veždavo grūdus, miltus, trąšas, plytas, įvairias dėžes ir kitus krovinius.

Šis Narušio kalnas daugeliui jaunų arklių, kaip sakoma, įvarė „natūrą“. Neigudęs važnyčiotojas, privažiavęs kalną su sunkiu vežimu, mušė gyvulį, versdamas traukti į kalną vežimą. Arklys, nebeįstengdamas patraukti vežimo, sustodavo, kartais netgi nuvirsdavo. Kitąkart priėjęs kalną sustodavo ir nė žingsnio pirmyn nepajudėdavo. Tokius arklius balninkiečiai vadino *naravais*. Jie gerai traukė plūgą, akėčias, vežimą lygioje vietoje, bet prie kalno sustodavo ir toliau nė žingsnio.

Kolūkių metais Antanava turėjo ir trečią pavadinimą – Narušinė. Dabar Antanavos šeimininkė – Daukšienė, gyvenanti Vilniuje.



## Kazliškiai\*

Lionginas Šepetys



Gimtasis Kazliškių kaimas turėjo viską, ko reikia dideli- *Danutės ir Mykolo*  
 am Aukštaitijos kaimui: vandens malūną, kalvę, kapinaites, *Šepėčių šeima*  
 nusigyvenusį dvarponį, tėviškėn sugrižusį „amerikoną“, Bra-  
 zilijoje džiovos pakirstą „socialistą“, vieną girtuoklį ir vieną „priedurnį“. Bet buvo  
 ir toks personažas, koku negalėjo pasigirti nė vienas kitas valsčiaus kaimas. Tai  
 Topilė. Ji vilkėjo vyriškais rūbais, rūkė *machorką*, dirbo vien vyriškus darbus,  
 maudėsi pirtyje vienui viena, prieš tai užkamšiusi langelį, iš vidaus užrėmusi  
 duris. Ji atsiliepdavo tik pavadinta Topiliumi. Prie viso to kaimas buvo pripratęs  
 ir nesileido į apkalbas. Privengė patyčių ir bernai, nes Topilius garsėjo stiprumu.

Ką mūsų kaimo Topilis slėpė nuo smalsių akių ir įprastinės doros, dabarti-  
 niai topiliai visai demonstruoja, o žioplių minios jiems ploja. Europos Sąjungos  
 valdininkai tam pritaria.

Kaimas labai lietuviškas. Kiekvienas kiemas žinojo, kas dedasi kitame  
 kieme. Arba imkim gyventojų pavardes: Karalius, Blusius, Valiauga, Šepetys,  
 Švedas, Čielnykas, Melnikas, Pešelis, Skripka, Leita, Pusvaškis... Tik vieno še-  
 imininko pavardė turėjo galūnę „čius“ – Mekušėvičius. Bet ir jį visi Mekuška  
 vadindavom. Tiesa, negalėčiau pasakyti, kurios iš išvardytų pavardžių yra tikros,  
 kurios tik pravardės. Šia prasme kaimas buvo išradingas ir linksmas.

Kiekviena kaimo sodyba, kiekvie-  
 nas jos gyventojas turėjo savo siluetą  
 ir spalvas. Mus, paauglius, ypač traukė

\* Šepetys L. *Neprarastoji karta. Siluetai ir spalvos*,  
 Vilnius, 2005, p. 15–21.

kalvis Skripka. Caro armijos ginklininkas sako dar ir dabar kam reikia pataisąs *levorvelį*. Laukdavom trečiadienių, turgaus dienų Želvoje. Tenai pardavęs savo gaminius, jis nebeįstengdavo parsikasti iki namų ir užmigdavo girto miegu vieškelio griovyje, o mes jam tapydavome už ūsų. O kai jis grūdindavo įkaitintus geležinius daiktus šlapime ir kai pro visus kalvės plyšius sklisdavo baisi smarvė, mes vaizduodavomės esantys Verdano apkasuose ir kvėpuojantys vokiečių paleistomis įprito dujomis... Skripkos tikra pavardė ar tik pravardė, niekam nerūpėjo.

Mano pavardė taip pat kilusi iš pravardės. Prosenelis buvo Meilūnas iš netoliese esančio Meilūnų kaimo. Kadangi ant jo veido buvo vadinamoji šepetinė karpa, tai ir prilipo Šepečio pravardė. Jo pirmagimio sūnaus kūmai, kaip tokiu atveju įprasta, buvo išgėrę. Matyt, nuo jų neatsilikęs ir Balninkų bažnyčios zakristijonas. Tai ir įregistravo kūdikių jiems išimusia pravarde. Taip radosi Šepečių giminė, garsėjusi dievadirbyste.

Augau giliame kaime, bet ne gyvenimo glūdumoje. Tėvas ūkininkas ir siuvėjas. Regis, geras meistras buvo, nes sugebėdavo sutanas klebonams pasiūti. Tai aukščiausias kaimo siuvėjo įvertinimas ir neblogas uždarbis. Tėvo mokinys S. Purlys buvo dirbęs siuvėju net Kauno dramos teatre. Motina kilusi iš dvarelių nuomotojo šeimos. Taigi truputį aplenkėjusi ir labai religinga.

Tėvai išgalėjo užsiprenumeruoti keletą laikraščių, man – „Žvaigždutė“. Turėjo tuose kraštuose tris naujoves: lempinį radijo imtuvą, plaukų kirpimo mašinėlę ir namą su medžio grindimis, *padlagu* vadinamomis. Kartais šie geri dalykai sukeldavo šeimoje blogas nuotaikas. Atėję pasiklausti radijo ar plaukų apsikirpti kaimynai užsibūdavo iki vėlumos. Tada motina pykdavo dėl primintų grindų ir vaiko ausį rėžiančių kalbų, net blevyzgų.

*Langų puošyba.*

*2010 m.*

*A. Petrašiūno nuotr.*





*Pirtis. 2010 m.  
A. Petrašiūno nuotr.*

O man patiko sukiotis tarp suaugusių. Klausytis jų politikavimo, kalbų apie atgautą Vilnių, prarastą Klaipėdą, rusų karines bazines. Krito galvon visa tai, kas paslaptinga. Prisimenu, ypač domino įvykiai Ispanijoje, Vokietijoje ar Suomijoje. Nežinau kodėl, bet, įsikišdamas į suaugusiųjų ginčus, stodavau Hitlerio, generolo Franko, maršalo Manerheimo pusėn. Vieni už tai pyko, kiti tik juokėsi, treči, pamenu, pranašavo, kad užaugsiu „ne mūsų, ne kaimo“ žmogumi.

Manau, ne aš vienas – visa mano karta anksti pradėjome mokytis politinės geografijos. Ir ne iš vadovėlių, o iš vis labiau kaistančio politinio klimato atšvaitų radijo laidose, laikraščių puslapiuose, nerimo apimtų kaimiečių postringavimuose. Visa tai kaitino vaizduotę, bet man dar nekėlė nerimo. Jis atėjo staiga ir apšėmė nuo galvos iki kojų.

1940-ųjų birželį Želvos mokyklos šeštokai prie Siesarties upės šventėme išleistuves. Kvėpavome gaiviu oru, atostogų laisve ir gražiomis viltimis. Kai kurie jau buvome padavę prašymus į Ukmergės A. Smetonos gimnaziją... Dar nežinojome, jog nuo tos dienos keisis ne tik parašytų prašymų pavadinimai, bet ir mūsų pačių biografijos, likimai. Atskubėjusi prie upės bendramokslės Pamarneckaitės motina vienu atsikvėpimu išrėžė, kad rusų kariuomenė įžengė į Lietuvą. Nustėrom, šluostėmės ašarotas akis, tylomis išsiskirstėme... Prasadėjo kitos, ilgos išleistuvės nežinon.

*Kaimo kapinaitės. 2010 m. A. Petrašiūno nuotr.*



Namie pasitiko pikti, kandūs, po šiai dienai užduodami klausimai: kodėl viskas geruoju, ką veikia išgirtoji kariuomenė, kur prezidentas?

Teisybė, buvo žmonių, kurių nekankino panašūs klausimai. Ir ne tik tarp mažžemių. Praskolino dvaro savininkas J. Maldeikis, mano tėvo bičiulis, guodėsi, esą naujoji valdžia ūkininkams palengvins gyvenimą, nurašys skolas.

Praėjo metai, ir tokio pat vaizkaus birželio rytą „lauktoji“ valdžia „nurašė“ Maldeikį su visom jo skolom, ūkiu ir šeima – į Sibirą. Kartu su 35 tūkstančiais niekuo nekaltų žmonių, ištremtų per pirmąją masinį Lietuvos gyventojų trėmimą. O kur dar kiti trėmimai!

Gyvenome nežinios, paskutinio patepimo nuotaikomis. Kas džiovinosi duoną, kas rinkosi šiltesnius rūbus, o kas dairėsi saugesnių vietų, žvalgėsi Vakarų pusėn.

Motinos brolis J. Kazlauskas kreipėsi į mano tėvą: „Žinai gi, mums gimė silpnas vaikelis. Aplinkui labai neramu. Veža žmones, nežinia, kas ir mūsų laukia. Tegu Lionginas pabūna jo kūmu“. Jam nė motais, kad kūmui tik penkiolikti eina. O man baisu.

Gerokai už mane vyresnė kūma, „amerikono“ antroji žmona Elena, dar prieš krikšto apeigas spėjo šnipštelėti, kad šį ankstyvą sekmadienio rytą klebonas kitoks, kažkur skubantis. Pasibaigus apeigoms, garsiai verkiant kūdikiui, jis tarstelėjo: „Karas!“

Šis žodis senokai sklandė gandų ir tikrų žinių pritvinkusiame ore. Skelbdamas vieniems išsigelbėjimą nuo okupacijos, kitiems – pavojų už tarnystę okupantams, dar kitiems – tiesiog nelaimę. Bet visiems iki tol šis žodis rodėsi bekūnis, tūnantis toli už mūsų namų slenkščių. Dabar, išgirstas bažnyčioje, jis tapo kūnu.

Parlėkus iš bažnyčios namo teko nusivilti kūmyste. Visi kalbėjo apie karą ir niekas nekreipė į mus, krikštątevius, jokio dėmesio. Apmaudu vis tiek. O pirmas ir vienintelis mano krikšto sūnus augo sveikas ir drūtas.

Matyt, ne kas kitas, o pats karas smarkiai pakoregavo ir pirmųjų gimnazistų metų prisiminimus. Įsiminė ne mokslai, o visai kiti dalykai. Tarkim, melsvų su baltais lankeliais uniforminių kepurų lamdymas, idant jos panėšėtų į vyresniųjų mokinių galvų apdangalus, kažkas panašaus į nūdienos džinsus kiaurais keliais. Arba nepavykęs bandymas „pamokyti“ buto, kuriame šešiese gyvenome, šeimniną, pritvirtinus prie durų rankenos elektros laidą. Už tai, kad jis versdavo anksti gulti, slapta stebėdavo, ar prieš miegą sukalbame poterius. Arba dar vienas, jau politinis triukšmas, kilęs dėl supjaustyto J. Stalino portreto, kurį nutapė mūsų piešimo mokytojas, didelis dabita su briliantinu išteptais juodais plaukais, A. Taranda. Sklido kalbos, kad jis dešine koja užtrenkiantis ne tik mūsų puikios piešimo auditorijos, bet ir suviliotų bei paliekamų gražuolių buduarų duris.

Netrukus dulkėtame vieškelyje, kuris ėjo pro kaimo gerąją galą, pasirodė važiuoti, raiti, pėsti vokiečių kareiviai. Tokie žvalūs, jaunatviškai pasiraitoję rankoves. Jie dalijo suaugusiesiems cigaretes „Nord“, vaikams – lietuviškus „Tilkos“ saldinius, mergoms – šypsnius, dviprasmiškus gestus. Kaimo seniūnas J. Karalius, graibydamas atmintyje žodžius, užsilikusius dar iš Pirmojo pasaulinio karo vokiečių nelaisvės, ragino kareivius nusifotografuoti su grytelninkų vaikais, subėgusiais iš galulaukių. Tokiais droviais, basakojais. Plodamas per čia pat stoviniuojančių mergų užpakalius, jis kalbėjo nešvankybės. „Ko čia Jurka taip išilinksmino“, – piktinosi

vyresnės moterys. Ir pridurdavo magiškais tapusius žodžius: „*Oi, ne prieš gera, ne prieš gera...*“

Buvo apėmusi nuotaika, kurią galima apibūdinti posakiu: „*Ne toks velnias baisus, kaip jį maliavoja.*“ Kas galėjo žinoti, kad velnias – visada velnias. Praėjus trejiems metams, atgal bėgantis vokiečiai sudegins dalį Jurkos sodybos, nuskriaus jo dukterį.

Nežinojau ir aš, stovintis šalia vieškelio su gimnazistiška kepure ant galvos, kad praėjus daugybei metų anonimas rašys, o CK darbuotojas V. Būtėnas tirs skundą, kuriame piktinamasi: „*Būdamas keturiolikmetis, Lionginas Šepetys vokiečius sutiko su gėlėmis...*“ Nėra abejonės, anonimas ne vietinis žmogus. Antraip jis būtų žinojęs, jog mūsų kraštuose nebuvo mados ką nors sutikti su gėlėmis. Vestuviniukus sutikdavo su duona ir druska bei stikleliu degtinės, bažnyčios kalėdotojus – su naminio alaus ąsočiu ir rudens gėrybėmis. Gėles nešdavosi tik moterys per Žolinės atlaidus, jomis puošdavo koplytstulpius per *majavas*.

Dar nebuvo tiek išprusęs ar taip sugadintas, kad elgčiausi kitaip.

Kartu su kitais kaimo berniukščiais dienomis žiopsodavome į rytų pusėn žygiuojančius vermachto kareivius. Naktimis klausydavomės, ar neužsuka į kiemą ta pačia kryptimi traukiantys susigūžusių raudonarmiečių būreliai. Buvome smalsūs okupacijų kaitos liudininkai.



*Kraštotyrininkas Julius Aukštaitis Kazliškių k. 2010 m. A. Petrašiūno nuotr.*



*Buvusi kaimo gatvė. 2009 m. J. Aukštaičio nuotr.*

Visos okupacijos panašios. Jos gerus žmones padaro geresniais, blogus – dar blogesniais.

Užsuko kartą pavakary į mūsų kiemą toks ne itin gerą vardą turintis bernas Vilius. Pamindžiukavo, padūsavo ir kreipdamasis į tėvą vienu moju išpyškino: „Žinai, Klemansai, eisiu Želvon žydu šaudyt. Tenai jų turtą dalina. Ką tu pasakysi?“

Kol tėvas jam ilgai ir kantriai aiškino, kad tokie dalykai anksčiau ar vėliau blogai atsirūgsta, prieš mano akis iškilo tik ką Želvoje matytas vaizdas. Miestelio grindiniu, lydymas ginkluotų, panašių į mūsų Vilių, bernų su baltais raiščiais ant rankovių, lėtai ėjo būrelis žmonių su geltonomis žvaigždėmis ant krūtinių ir nugarų. Tarp jų ir mano bendramokslis S. Kalmanas, su kuriuo šeštame skyriuje viename suole sėdėjome. Ne kartą slapčiomis po abi miestelio *iškalas* landžiojome, pas kepėją Altaką dar šiltus riestainius pirkdavome... Dabar, pažvelgęs į mane, jis tik pamojavo ranka. Daugiau aš jo nemačiau. Tik sapnuodavau labai dažnai ir labai sunkiai. Rodos, šaudė į jį, o taikosi į mane.

Nežinau, paveikė Vilių mano tėvas „sakydamas“ ar dar kas, bet jis į tą Želvą nenuėjo. Anei vienas iš mūsų kaimo nenuėjo.

## Plentauka

*Algirdas Meilus*



*Bendras vaizdas*

Žvelgiant į didelį melioruotą lauką, kurio plotas daugiau kaip 100 hektarų, sunku įsivaizduoti, kur buvo sena didelė sodyba. Gal palivarkas? Prieš 60 metų čia tikrai gyveno žmonės, buvo vienkiemis tarp Dapkūniškių, Pābaldonės, Dāpulšio, Juozapāvos, Paraiščių kaimų. 1923 m. Plentāukoje gyveno 8 žmonės.

Prieš Antrąjį pasaulinį karą Plentāuka priklausė Lipinskių šeimai. Anksčiau šiame nuošaliame vienkiemyje gyveno kiti žmonės. Manoma, kad jį įkūrė Pābaldonės palivarko ponas dar prieš 1831 m. sukilimą ir į jį ištrėmė savo sūnų, kuris palaikė sukilėlius. Kadangi naujasis palivarkas kūrėsi žemoje, drėgnoje vietoje, į jį buvo nutiestas kelias ir išgrįstas akmenimis. Akmenimis išgrįstus kelius vadino plentais. Nuo žodžio „plentas“ atsirado Plentaukos pavadinimas. Kita versija nurodo, kad ne kelias buvo išklotas akmenimis, bet visas kiemas. Šiame krašte akmenų daug. Jų pakako išgrįsti ir keliui, ir kiemui. Be to, Lietuvoje slapti takai pelkėse, pravartūs slepiantis nuo priešų, buvo grįsti akmenimis. Kūlgrindos atkastos netoli Plentaukos buvusių Balninkėlių, Libertāvos, Klabinū dvarų teritorijose.

Kas gyveno anksčiau Plentaukoje, neaišku. Prieš Pirmąjį pasaulinį karą iš Sankt Peterburgo čia atsikraustė rusų tautybės Lipinskių šeima. Seni žmonės sako, kad Lipinskiai palivarką nupirko iš prasilošusio ponaičio, kuris išvažiavo į Lenkiją.

Lipinskienė buvo mokytoja. Ji mokė Pėrkalių, Dapkūniškių, Libertāvos, Rūtėnų ir kitų aplinkinių kaimų vaikus Kuliabridos dviklasėje rusų mokykloje, kuri veikė Šveliovių namuose. Mokytojas buvo ir namų šeimininkas Šveliovas. Jis, kaip ir Lipinskienė, į Kuliabridą atvažiavo iš Sankt Peterburgo.

Kai panaikino lietuviškos spaudos draudimą, Kuliabridos pradžios mokyklą uždarė, Lipinskienė keletą metų mokytojavo Karāliškių rusiškoje mokykloje. Vietoje rusiškų mokyklų buvo įkurtos lietuviškos Plaštakojė, Karāliškiuose, Rūtėnuose. Mokytoja Lipinskienė, netekusi darbo, šeimininkavo namuose, augino vaikus. Kaip prisimena žmonės, ji buvo išsilavinusi, mandagi, kultūringa moteris.

Lipinskių šeimoje užaugo nemažas būrelis vaikų. Antrojo pasaulinio karo metais du broliai, dar labai jauni, buvo paimti vokiečių fronto darbams. Jie kasė apkasus, apsauginius griovius, pylė pylimus. Dirbo kartu su Viktoru Meilumi, Mečislovu Narušiu, Serapinu Lasiu, Vytautu Grybu, Kostu Šantaru ir kitais Bálninkų krašto vyrais.

1944 m. vienas Lipinskių sūnų Nikolajus išėjo tarnauti sovietinėje armijoje ir netrukus fronte žuvo. Liko gyvi Aleksiejus, Paulikas, Ivanas, sesuo Nina. Kadangi jų motina mokytoja, vaikinai buvo raštingi, gerai mokėjo rusų ir lietuvių kalbas. Juos tuojau pat įtraukė į savo veiklą NKVD. Jie dirbo Bálninkuose, Ukmergėje, Vilniuje. Ėjo vertėjų, raštininkų pareigas. Vienas iš brolių Aleksiejus dalyvavo kankinant Bálninkų krašte sugautus partizanus, kartu buvo ir vertėju apklausiant du sugautus „banditus“ – Albiną Calką iš Vanaginės kaimo ir Joną Miškinį iš Pagirėlės kaimo – ir kitais atvejais. Aštuoniolikmečiai jaunuoliai buvo apkaltinti žmonių žudymu, plėšimais, nors ginklų jie neturėjo. Buvo kankinami reikalaujant parodyti, kur slepiasi partizanai, po to teisti, ištremti į Sibiro lagerius. Albinas Calka be teismo mirė iš bado, Jonas atlikęs bausmę grįžo į Lietuvą<sup>1</sup>.

Vėliau Lipinskiai ėjo atsakingas pareigas komunistinėje A. Sniečkaus valdžios struktūroje.

---

<sup>1</sup> Politinio kalinio Albino Calkos byla Nr. 21385/3.



## Šilelių kaimą įkūrė Vilniaus vaivada Albertas Goštautas

*Algirdas Meilus*



Kaimas per 2 km nuo Bálninkų, įsikūręs gražaus Smėlynės ežero pakrantėje. Kitoje pusėje neplataus ežero Karališkių, Vargūlių, šalia buvusio Laumėnos palivarko, Krúmiškių, Balninkų vienkiemių, Kibildžių kaimų ištuštėję laukai. Anksčiau nedideliame Šilėlių kaime ir apie jį buvo troba prie trobos. Žmonės gyveno tankiai. Kolūkių laikais laukus numelioravo, sodybas sunaikino, liko tušti plotai, apžėlę piktžolėmis.

*Smėlynės ežeras.*

*2009 m.*

*J. Aukštaičio nuotr.*

Šilėlių kaime ir apie jį buvo troba prie trobos. Žmonės gyveno tankiai. Kolūkių laikais laukus numelioravo, sodybas sunaikino, liko tušti plotai, apžėlę piktžolėmis.

Šilėlių kaime žemė prasta, tokioje gražiai auga pušelės. Ir dabar čia yra jaunas pušynėlis. Tikriausiai ir seniau buvo. Kaimas pavadinimą gavęs nuo pušelių miško, žmonių vadinamu šilu.

Šilėlių kaime buvęs palivarkas labai senas. Kai Vilniaus vaivada Albertas Goštautas XVI a. pradžioje iš savo tėvo Martyno senelio Jono, valdžiusio Naugarduko, Polocko, Trakų vaivadijas, gautą žemę prie Balninkų dovanojo žmonai Sofijai, prie Šilo atsirado sodyba, kurioje įsikūrė garsios giminės palikuonys. Kiek Šilėliuose gyveno Goštautų, niekas negali pasakyti, bet ši pavardė išliko iki mūsų laikų. Prieškario laikais kaime gyveno trys broliai Goštautai. Jonas ir Petras ūkininkavo, o Jurgis buvo išvykęs į Sankt Peterburgą mokytis. Nusigyvenę bajorai Goštautai gyveno skurdžiai, bet garbingai. Petras Goštautas, vedęs Vinco

Skobo, kaimo daraktoriaus, dukterį Domicėlę iš Pérkalių kaimo, persikėlė gyventi į gretimą Karališkių kaimą, kuriame žemė buvo geresnė. Jurgis Sankt Peterburge susipažino su kilminga rusaite ir ją vedė. Po revoliucijos turtuolei Jurgio žmonai Sankt Peterburge gyventi pasidarė nesaugu. Grėsė tremtis ar net sušaudymas. Jurgis Goštautas su jauna žmona grįžo į Lietuvą ir išsikūrė tuščioje brolio Petro troboje. Jurgis turėjo dukrą, kuri mirė sulaukusi apie 20 metų. Kadangi ji buvo stačiatikių (pagal motiną) tikėjimo, todėl palaidota Karališkių rusų kapinėse.

Jonas Goštautas užaugino dukrą Domicėlę ir du sūnus – Joną ir Albiną. Petro Goštauto šeimoje augo Janina ir trys sūnūs: Juozas, Petras ir Stasys. Goštautų vaikai išsiskirstė po Lietuvą. Gyvena Vilniuje, Ukmergėje, Anykščiuose ir kitur. Petro anūkas susirado senelio giminę ir Šilėliuose statosi namą. 1923 m. duomenimis, Šilelių kaime buvo 4 sodybos, kuriose gyveno 17 žmonių. Šalia bajoriškos kilmės Goštautų gyveno Narušiai ir Švelnikai.

Narušių šeimoje augo keturi broliai: Karolis ir Ignas, pasistatę namus Šileliuose, liko juose gyventi. Antanas, labai mylėjęs arklius, ieškojo turtingos žmonos, kad galėtų verstis arklių auginimu. Perkalių kaime rado našlę Nataliją Mimiene, kuri vyrui mirus augino sūnų Simoną.

N. Mimiene buvo valinga moteris. Siekdama būti didelio ūkio šeimininke, jauna būdama išvažiavo į Ameriką. Užsidirbo pinigų ir Perkalių kaime nusipirko valaką žemės, dar iš tėvo paveldėjo pusvalakį. Kai 1934 m. kaimas skirstėsi į vienkiemius, Natalija paėmė patį geriausią kaimo sklypą. Jame Antanas Narušis, atėjęs iš Šilelių, plėtė arklinių klostę. Laikė kelis eržilus, kergė kaimiečiams kumeles, augino kumeliukus.

Bandoje pasitaikė įnoringas eržilas, kuris šeimininkui nukando rankos pirštus. Tai buvo gražus eržilas, bet labai piktas. Antanas jį laikė toliau, kol gyvulys šeimininką suspardė. Antanas Narušis mirė prasidėjus sovietų okupacijai.

Ketvirtasis brolis Jokūbas Narušis tarnavo Laumenkos palivarke pas ponus Kurkius. Buvo tvarkingas ir darbštus. Apie 1930 m. Laumenkos palivarko šeimininkas Alfonsas Kurkis mirė. Liko jauna žmona Marijona, kuri turėjo dukrą ir du sūnus. Našlė ištekėjo už samdinio Jokūbo N., su kuriuo susilaukė dviejų sūnų. Vienas iš jų Algirdas Narušis dabar gyvena Bálninkuose.

Nemažą šeimą Šileliuose užaugino Stasys Švelnikas, kurio vaikai ir anūikai gyvena įvairiose Lietuvos vietose. Dabar Šileliuose nėra nė vieno nuolatinio gyventojų. Yra išlikę du Narušių giminei priklausantys namai, į kuriuos vasarą atvažiuoja poilsiautojai. Petro Goštauto anūkas stato trečiąjį namą.

## Perkaliai – šviesus tremtinių kaimas

Algirdas Meilus



Perkalis ežeras

Perkalių kaimo mokyklos istorija sietina su dvaru. Perkalių dvare žmonės gyveno daug anksčiau negu prie jo esančiame kaime. Pagal senų žmonių pasakojimus, visą laiką Perkalių dvaro šeimininkai buvo Giedraičiai, kurių šaknys yra Vidėniškiuose, apie 10 km nuo Perkalių. Už 4 kilometrų nuo Perkalių yra Bálninkų dvaras, kurį kunigaikštis Jurgis Giedraitis XVI a. pabaigoje nuomavo. Perkalių dvare likę gyventi Giedraičiai rūpinosi savo vaikų mokymu. Dvare buvo ponų vaikams mokyklėlė. Mokytojus kvietė iš Lenkijos, nes dvaruose plito lenkų kalba.

Kalbant apie Perkalių dvaro mokyklą, iškyla palaimintojo Mykolo Giedraičio (1525–1585) gimimo vietos klausimas – jos iki šiol nenustato istorikai. Visiems aišku, kad M. Giedraitis, zakristijonų globėjas, gimė šiame krašte, bet kur konkrečiai? Vieni spėja, kad Vidėniškiuose, kiti – Giedraičiuose ar Bijūtiškyje?..

O gal Perkalių dvare?! Čia buvo sąlygos mokytis, lavintis. Vyskupas Jonas Boruta (SJ) rašo, kad M. Giedraitis, būdamas silpnos sveikatos, nuo pat mažens daug mokėsi. Kad Perkalių dvaras priklausė Giedraičiams, kurių giminė kilusi iš legendinio XIII a. kunigaikščio Giedriaus ištakų, niekas negali paneigti. Perkalių dvaro savininkai Giedraičiai ypač pasižymėjo kultūra, išsilavinimu, dvasingumu.

Jurgis Periokas, kuris prieš Pirmąją pasaulinį karą Perkalių dvare dirbo vežiku (perkaliečiai sako *kurmanu*), prisimena seseris Giedraitytes, kurios priklausė moterų vienuolijai ir mokėjo gerai skaityti ir rašyti. Iš jų ir Jurgis Periokas išmoko rašto. Dar anksčiau (apie 1850 m.) Perkalių dvare žąsis ir kiaules ganė Jonas Čemeška. Žiemą berniukui buvo leista lankyti pamokas, kurias vedė mokytojas ir lenkiškai, ir lietuviškai, ir rusiškai, kartu su Giedraičių vaikais. Jonas Čemeška buvo raštingiausias Perkalių kaimo žmogus. Jis vietos gyventojams skaitydavo ir rašydavo įvairius dokumentus, laiškus.



*Perkalių k. dalinimas  
į vienkiemius.  
Matininkas Viktoras  
Guzikas. 1934 m.  
Iš Algirdo Meilaus  
albumo*

Perkalių kaimas – vienas iš jauniausių Bálninkų krašte. 1597 m. Bálninkų seniūnijos inventoriuose pažymėtas Perkalių dvaras ir prie jo 5 valakai neapgyvendintos žemės. Kaimo nėra. Tik didelis dvaras, apie kurį miškai ir tušti laukai. 1774 m. Bálninkų parapijos sąrašuose irgi nėra Perkalių kaimo, pažymėtas tik Perkalių dvaras ir šalia esantis Pavinkšnių kaimas.

Pirmieji Perkalių kaimo gyventojai atsikėlė iš Žemaitkiemio valsčiaus XVIII a. pabaigoje. Po to kaimas sparčiai didėjo, nes Pėrkaliai tapo tremties vieta. Ne tremtiniai Čemeškos ir Kraujūnai čia užėmė laisvus žemės valakus.

Po 1831 m. sukilimo prieš carizmą į Perkalių kaimą nuo Ukmergės buvo ištremtos Juozapo Meilaus, Antano Šeštoko, Jokūbo Burbulio, Alekso Joteikos, Jono Kiaušo, Piščikų, Aukštuolių šeimos. Jiems duota žemės, leista statyti trobas ir ūkininkauti.

Dar labiau papildė tremtiniai Perkalių kaimą po 1863 m. sukilimo. Iš Rūndžių, Valū, Valtūnų, Klepšių ir kitų Žemaitkiemio parapijos kaimų bei iš Lyduokių, Vidiškių parapijų prievarta iškeldintos į Pėrkalius Pečiulių, Morkūnų,



*Kaimo gatvė.  
2010 m.  
A. Petrašiūno nuotr.*

Lunių, Strazdų, Mimų, Periokų, Jūrų, Stragolių, Šlekių, Petniūnų, Viktoro Meilaus (Pinčiuko), Jono Meilaus šeimos. Davė po dvi, tris ar penkias *desincinas* (*desincina* – dešimtoji valako dalis). Perkaliuose valaką sudarė 21,5 ha.

Perkalių kaime, kaip ir kituose kaimuose, buvo trilaukė režinė sistema. Todėl daugelis rėžių labai susiaurėjo. Perkaliečiai juokavo, kad kai karvė atsigula skersai Jono Morkūno rėžio (jis turėjo dvi *desincinas*), tai jos ragai – vieno šeimnininko žemėje, o uodega – kito. Savame rėžyje netilpo.

Čiška (toks vardas dokumente) Kavaliauskas Pėrkaliuose gavo valaką žemės, kad malšino 1863 m. sukilimą. Tai caro padėka ir dovana.

Nors Perkalių kaimo žmonės gyveno skurdžiai (žemė prasta, rėžiai siauri), bet jie, atsikėlę į nuošalią vietovę, atnešė tautiškumą, šviesą, kultūrą. Stasio Čemeškos, Viktoro Kraujūno, Justino Čemeškos, Alekso Joteikos ir kitose didesnėse trobose pasišviesdami balana skaitydavo knygas, kalendorius, kuriuos į Perkalių kaimą atnešdavo knygnešiai Simonas Bakanauskas iš Vanagų kaimo, Jonas Pusvaškis iš Bálninkų, Juozapas Juodis iš Mokėlių, Juozas ir Antanas Paliukėnai iš Vidėniškių, Gabrys Matijošius nuo Molėtų, balninkiečiai Rapolas Slavinskas, Marytė Pusvaškytė, Ona Kulevičiūtė. Su jais glaudžius ryšius palaikė ir pats eidavo į Prūsiją knygų perkalietis Pranas Šlekys. Knygnešius rėmė Stasys ir Justinas Čemeškos, Juozapas Meilus, Teresė Čemeškienė, Marijona Kraujūnienė ir kiti.

Perkaliečiai lietuviškos literatūros gaudavo iš pažangių ir kultūringų Perkalių dvaro ponų Giedraičių. Skaityti mažai kas mokėjo. Geriausiai skaitė Jonas Čemeška ir Pranas Šlekys. Skiemenuodami žodžius skaitydavo Baltramiejus Lunys, Jonas Meilus, Teresė Petniūnienė.

Perkaliečių bendruomenė, susirinkusi iš įvairių vietų, tapo vieninga. Prieš Pirmąjį pasaulinį karą Perkalių kaimas buvo didžiausias Balninkų valsčiuje. Jame gyveno daugiau kaip 300 žmonių. Šeimos gausios, daug vaikų, kurių tėvai stengėsi, kad jie mokytųsi.

Viename iš pirmųjų kaimų šiame krašte pradėjo dirbti daraktoriai, lietuviškos spaudos draudimo laikais mokiusieji vaikus skaityti ir gimtosios raštijos. Perkaliuose



Kaimo senoji liepa

vaikus mokė Gabriėlius Matijošius, Motiejus Zaliėska, Marytė Pusvaškytė, Ona Kulevičiūtė, Panavas, Serva... Vaikus mokė dažniausiai iš maldaknygės tik pažinti raides ir skaityti. Kai kurie daraktoriai pratino ir rašyti. Vaikai žiemą (vasarą gyvulius ganydavo) rinkdavosi iš eilės į kiekvieną trobą ir ten vykdavo pamokos. Kadangi kaime buvo daugiau kaip 30 sodybų, vaikai grįždavo į tą pačią trobą mokyti tik po mėnesio.

Šeimėninkai, kurių troboje vyksta užsiėmimai, turėjo tą dieną apnakvindinti daraktorių ir duoti valgyti. Jei iš vienos šeimės mokėsi daugiau nei vienas vaikas, tekdavo dažniau priimti daraktorių ir kaimo vaikus.

Toks organizuotas vaikų mokymas Perkalių kaime kėlė nerimą caro valdinėnkams. Jie vieną ankstyvą žiėmos rytmetį pasiuntė žandarus į Perkalių kaimą. Žandarai patikrinę rado, kad Stasio Čemeškos (Morkūno) troboje vaikus liėtuviškai mokė daraktorius. Toks nustatytas atvejis, kai mokomi ne keli vaikai, o daugiau kaip 20, buvo tikriausiai retas. Apie tai rašiusi spauda tik kartojo netikslumą. Tikroji pavardė šeimėninko, kurio namuose žandarai rado besimokančius liėtuvių kalbos vaikus, yra Stasys Čemeška, o kratos dokumente rašoma „Stanislovas Morkūnas“. Kadangi kaime daugiau kaip pusė žmonių turėjo Čemeškų pavardes, ne tik pavardės, bet ir vardai sutapdavo, todėl žmonės turėjo pravardes. Stasio Čemeškos pravardė ir buvo Morkūnas, klaidingai patekusi į kratos protokolą. Už neleistiną vaikų mokymą daraktorius, šeimėninkas Stasys Čemeška ir du valstiečiai buvo nubausti. Bet perkaliečiai nenustojė mokyti savo vaikų. Kai vykdavo pamokos, vyrai budėdavo kaimo gale ir pamatę žandarus duodavo ženklą, kad vaikai išsiskirstytų.

Gretimame Kuliabrėdos kaime, Karėliškiuose veikė rusiškos mokyklos. Jas baigė broliai Kazimieras ir Rapolas Čemeškos, Ignas Kraujūnas, Povilas Joteika, Petras Zurza. Juozapas Meilus leido mokyti sūnų Viktorą, Antanas Kraujūnas sūnų Joną, Kazimieras Strazdas sūnų Povilą, Feliksas Zubelis sūnų Vladą... Justino Čemeškos sūnus Rapolas baigė jūreivystės mokslus Olandijoje ir dirbo laivo kapitonu. Petras Čemeška ir Antanas Ovisenka buvo kunigai, Simonas Čemeška – gydytojas, Kazys Čemeška – policininkas, Viktoras Meilus – muzikantas, Viktoras Čemeška – geležinkelininkas... Jie iš gimtojo Perkalių kaimo išvyko ir gyveno Brazilijoje, Argentinoje, Ukmergėje, Kaune, Radviliškyje ir kitur.

Sovietų okupacijos metais Perkalių kaimas ištuštėjo. Žmonės išbėgiojo iš kolūkinės vergijos. Sunaikintas ir Perkalių dvaras, buvęs gražioje Perklio pirmojo (Kriėgžlio) ežero pakrantėje. Kaime dabar gyvena apie 50 žmonių. Daugelis sodybų Kriėgžlio, Perkalių antrojo, Asio, Šiekštėlio ežerų pakrantėse paversta vasarnamiais. Šeimėninkai gyvena miestuose ir tik vasarą atvažiuoja pailsėti, papramogauti.



*Mezgėja, audėja, dainėninkė  
Angelė Čemeškaitė-Tvarijonienė.  
Iš A. Meilaus albumo*

## Karališkiai

Vytautas Rakauskas

Kaimas yra 3 km nuo Bálninkų į šiaurę Anykščių rajone, bet Bálninkų parapijos ribose. Senovėje buvo išspraudęs tarp Smėlinio ir Karališkių ežerų. Anksčiau Karališkių ežeras vadintas Diliu\*. Aplinkui būta miškų. Pietuose nuo Kibiūdžių kaimo skyrė Smėlynės upelis, kuris dabar žymi Anykščių ir Molėtų kraštines ribas. Karališkių vardo kilmė aiški – kaime gyveno karališki (žmonių vadinti *karališkiais*) valstiečiai, baudžiatvoriais laikais nėję lažo. Pajamos iš jų atitekdavo Lenkijos karaliaus ir Lietuvos didžiojo kunigaikščio išdui. Valstiečių sklypai režiais dviem pakopom ėjo per kalnagūbrį, nuo kurio matyti 6–7 bažnyčios. 1765 m. inventoriaus apraše nurodoma, kad kaime yra 6 rusų namai.

XIX a. pabaigoje–XX a. pradžioje prie Smėlinio ežero pakelėje gyveno žydas Jankelis, pramintas Smėlinkiečiu. Turėjo truputį žemės ir užėigos namus. Juose buvo galima gauti nakvynę, o arkliui poilsį ir pašarą. Pigiausia vakarienė – saldytos arbatos stiklinė ir nemaža bandelė kainavo 5 kapeikas. Jankelis vertėsi ir smulkia prekyba, ir „kontrabanda“ – nelegaliai per valstybinę sieną perveždavo vykstantį į užsienį.

Kaime gyveno ir kelios neturtingos lietuvių šeimos. Minėtini Jokūbas ir Antanas Miškiniai. Jokūbas buvo žinomas kaip geras žvejys. Karališkių ir Bálninkų ežerai caro laikais priklausė stačiatikių bažnyčiai, ežerus nuomojo miestelio žydai, o jie nužvejoti ežerus samdydavo Jokūbą, kuris pasirinkdavo pagalbininkus. Jo brolis Antanas jaunystėje buvo sugautas į rekrutus. Kariuomenėje paskirtas į gvardiją, grįžo po 25 metų palaužta sveikata. Neturinčiam kur gyventi už gerą tarnybą caro valdžia dovanavo užėigos namus, iš kurių jis prie Žemaitkiemio–Alantės kelio darže šalia brolio Jokūbo pasistatė dūminę pirkia.

1918 m. gruodžio 15 d. čia įsteigta lietuviška pradinė mokykla. Mokėsi 41 berniukas ir 26 mergaitės. Vaikų amžius nuo 8 iki 13 metų. Jie rinkdavosi iš aplinkinių kaimų. Trys vaikai į mokyklą turėjo eiti 7 kilometrus. 1919 m. mokslas prasidėjo rugsėjo 20 d. Į mokyklą atėjo 9 mokiniai. Tais metais vyko suaugusiųjų kursai. Vyrų susirinko 11, moterų – 16. Kursai tęsėsi 13 dienų. Šiuo laikotarpiu įvyko 39 pamokos. Buvo mokoma lietuvių kalbos (skaitymas, gramatika, diktantas, dailiausiasis), geografijos, istorijos, skaičiavimo.

1920 m. mokytojavo Petras Pusvaškis. Jis lankė Marijampolės mokytojų kursų. Kitas mokytojas – Jonas Gribulis.

Vadovėliai: Augustino Jakučionio „Kelias į šviesą“, „Žiupsnelis“, Mečislovo Vasiliausko „Mūsų dirva“.

Karališkiuose prie cerkvės veikė rusiška *cerkovaja prichodskaja* mokykla, mokė popas Kaštalianovas. Kuliabridos kaime buvo Karališkių mokyklos filialas, mokė iš Sankt Peterburgo atvykęs mokytojas Ševeliovas.

Rusų šeimos kaime spietėsi apie cerkvę. Prie Karališkių ežero ant kalvelės yra jau nykstančios stačiatikių kapinės. Po Antrojo pasaulinio karo

\* Ši pavadinimą tikriausiai reikėtų sieti su liet. *dėlė* (tarm. *dielė*). Taigi pirminė forma galėjo būti *Dielys*, tačiau žmonės linkę dvibalsius vienbalsinti, pvz., iš *Liubertava* (čia *i* rodo minkštumą) – *Libertavā, dauba, dubuo*, kai kas *Daubāriškiai* ištaria *Dubarīškiai*. Mažai nutekančiame vandenyje Karališkių ežero pakraščiuose dėlų anksčiau būdavo apstu.

jose palaidoti ir keli lietuviai iš mišrių šeimų. Anksčiau (XVIII–XIX a.) dauguma šio kaimo rusų buvo sentikiai arba bogomilai.

Gyveno keturi broliai Karablikovai: Tichonas, Zacharas, Ivanas ir Fadzejus – du sentikiai, du stačiatikiai. Zacharas iš Pānevėžio į Balninkų valstybinį monopolį vežiodavo degtinę. Kad pakeliui neapiplėštų, butelius sukišdavo į šieno pusvežimį. Tačiau jaunimas vis tiek juos išvogė. Buvo sudaryta byla. Perėjus į caro globojamą stačiatikybę, net už didžiausius nusikaltimus buvo atleidžiama arba žmogus bėgdavo į užsienį. Zacharas pasirinko stačiatikystę. Fadzejus už kitokias kaltes spruko į Ameriką. Grįžęs į nepriklausomą Lietuvą, nusipirko žemės Libertavoje. Karališkiuose sentikiai liko tik Tichono šeima. XIX a. gimę vyrai rusai buvo apžėlę barzda; ir jie, ir jų žmonos lietuviškai nemokėjo arba kiek suprasdavo. XX a. pradžios vyrų karta barzdas skutosi ir gerai kalbėjo lietuviškai.

Atgavus Nepriklausomybę, kai kurios rusų šeimos po 1920 metų emigravo į Rygą ar į Braziliją. Išvyko į Braziliją ir Jokūbo Miškinio sūnus Jokūbas (gim. 1904 m.). Apie jį žinių negauta. Iš rusų, išvykstančių iš Karališkių, pirkę trobas ir žemę, atsikėlė Igno Rimo, Petro Gervinsko, Stasio Rakausko šeimos. Stasio Vingelevičiaus šeima pusininkavo Antaplāštakyje Ciplinsko palivarke, žmona Ona, auginanti keturis vaikus, dar kepavo bandeles, gamindavo saldinius ir sekmadieniais veždavo į Balninkus parduoti. Kitiems vyrams neabejinga moterimi susidomėjo Vladimiras (vadinamas Volodzka) Karablikovas, Ivano sūnus, ir jo pusbrolis Michailas (Michaila) Andrijanovas. Vingelevičių šeima iširo. Vyras, pasiėmęs du sūnus, išvyko.

Tuo metu Volodzkai Karablikovui buvo išpiršta gražuolė iš rusų kaimo prie Rubikių, bet vestuvių dieną, važiuojant į cerkvę, nuotaka pakeista – prie nugirdyto jaunikio uošviai įsodino negražiąją dukterį. Išsipagiriojęs Volodzka suprato apgaulę ir įsodinęs į vežimą žmoną parvežė tėvams.

1931 m. Trijų karalių naktį paryčiui, kaip spėjama, O. Vingelevičienės konkurentė padegė jos trobą. Padegėlė perėjo gyventi pas Volodzką Karablikovą.

1930–1931 m. atsisakyta režių, iš kaimo žmonės kėlėsi į vienkiemius. Antros ir trečios rūšies žemėje gerai auga dobilai, kviečiai, miežiai, burokai. Lietuviai prie trobų sodino sodus, o rusai labiau vertino daržoves: augino nemažus plotus braškių, jas parduodavo turguose. Lietuviai dar sėdavo pupų, sodindavo griežčių. Vienintelis S. Rakauskas turėjo bičių, joms sėdavo liucernų.

Raštingiausias iš lietuvių, gimusių XIX a. pabaigoje, Petras Gervinskas, baigęs Balninkų pradžios mokyklą. Per Pirmąją pasaulinį karą Petrograde dalyvavo Spalio revoliucijoje, bet greit grįžo į Lietuvą. Kelerius metus sekretoriavo Balninkų valsčiuje, o jo žemę dirbo nuomininkas. Vedė Domicėlę Pusvaškytę. Pasistatęs trobas, gyvenamąjį namą P. Gervinskas apdengė skarda. Visada liepos mėnesį pirmasis kaime išeidavo kirsti rugių. Kaimynai, jį pamatę baltuojantį rugių plote, ruošdavosi rugiapjūtei. Į daugelį reiškinį jis žiūrėjo kritiškai. Buvęs šaulys. Vienu metu, jau išsiskirsčius vienkiemiais, P. Gervinskas panoro grįžti į gimtąjį Valių kaimą. Prišnekino ten gyvenantį Petniūną keistis ūkiais. Kokiomis sąlygomis – dabar neaišku, bet žmonės tada Petniūnui kalbėjo, kad Gervinskas jį apgavo. Tos kalbos Petniūną labai sukrėtė, žmogus ėmė jaudintis.

Kartą kaimynas S. Rakauskas, kažkoku reikalu užėjęs pas Petniūną, pirkioje jo nerado. Žmona pasakė, kad jis apie namus tuntuoja. Kaimynas, pastebėjęs pra-





*Stasio Rakausko šeimoje. Sėdi: Eleonora Rakauskienė, svečias jos brolis kun. kanauninkas Steponas Telksnys (grįžęs iš sov. lagerio), Stasys Rakauskas; stovi: Giedrė Rakauskaitė, Veronika Rakauskaitė (Stasio sesuo), Julija Rakauskaitė-Aukštuolienė, Vytautas Aukštuolis. 1957 m. Kęstučio Rakausko nuotr.*

viras klojimo duris, užėjo į vidų. Pamatė – Petniūnas, permetęs per kartį virvę, neriasi ant kaklo kilpą.

Kaimynas jį paguodė, nuramino, pažadėjo su Gervinsku pašnekėti, kad ūkius atsikeistų.

Sekmadienį miestelyje S. Rakauskas, sutikęs P. Gervinską, visa jam išpaskojo ir patarė:

– Atsikeisk, Petrai. Matai, žmogus silpnų nervų, jeigu pasikars, visą gyvenimą tave grauš sąžinė.

Gervinskas patarimo paklausė, ūkius su Petniūnu atsikeitė.

Iš šios šeimos sūnus Algimantas baigė veterinarijos akademiją (zooinžinierius), vyriausias Petras buvo Vietinės rinktinės karys, vokiečių išvežtas į Vokietiją. Duktė Vanda ištekėjo, namuose buvo likęs sūnus Algirdas su žmona Danute, kolūkio agronome, vėliau ekonomiste.

Stasys ir Eleonora Telksnytė Rakauskai buvo savamoksliai mažaraščiai, bet kaime šeima daugiausia prenumeravo spaudos – „Mūsų laikraštį“, „Ūkininko patarėją“, vaikai „Šaltinėlių“, „Žvaigždutę“, Veronika Rakauskaitė, gyvenusi brolio šeimoje, „Lurdą“ ar „Šv. Pranciškaus varpelį“.

Niekas tiek iš Karališkių neįdėjo lėšų ir darbo į savo ūkį kaip S. Rakauskas, nes šiame plote telkšojo vanduo.

– Rakauskai, būk geras, – prašė matininkas dalydamas žemę, – paimk šita žemę. Matai, niekas jos neima, o aš turiu išdalyti. Nebijok, šita žemė nebloga.

Pirmiausia dviejose pelkėse buvo iškirsti krūmai, jų kelmai išrauti, iškasti grioviai (juos kasė samdytas gerai žinomas grioviakasys Aukštuolis iš Balaňdzių),

nusausintos pelkės suartos poriniu plūgu ir užsėtos kultūrine žole. (Po sovietinės kolektyvizacijos buvusios pelkės vėl prižėlė menkavertės žolės, pagrioviais priaugo krūmų.)

Ketvirtajame XX a. dešimtmetyje Kavarske Ukmergės apskrities žemės ūkio pasiekimų parodoje už buliuką S. Rakauskas laimėjo III premiją. 1937 m. į savo sodybą buvo atsikvietęs durpių kasimo meistrą, kurio praktinius darbus stebėjo neturintys miško į instruktažą suėję kaimynai. Iš gausios šeimos – 10 vaikų užaugo penki: Julė, Steponas, Vytautas, Kęstutis, Giedrė.

Ignas Rimas kilęs iš Plaštakės. Pravardė tapusi pavarde, nes kadaise protėvis dirbo carinės Rusijos pasiuntinybėje Romoje (rus. *Ščė*). Jaunystėje Ignas su keliais darbininkais Žemaitkiemyje statė cerkvę, bet, kunigo pamokyti, užbaigė ją kaip bažnyčią. Ėmus ieškoti kaltininkų, Ignas spruko į Ameriką – už 70 aukso rublių jį Smėlinkietis Jankelis, apkrovęs skudurais, pervežė per sieną. Grįžo po 9 metų į nepriklausomą Lietuvą, vedė našlaitę Joaną Kučaitę, Karališkiuose pirko žemės. Šeimoje augo du sūnūs – Kazys ir Bronius. Anksti ėmė ūkininkauti vyresnysis sūnus Kazys, baigęs pradžios mokyklą. Balninkų dvare jaunųjų ūkininkų susirinkime, paskui Leonpolyje (prie Ukmergės) yra skaitęs referatą ir už jį buvo paskatintas. Užsodino nemažą sodą. Jo duktė Birutė sovietiniais metais aukštojoje mokykloje įgijo visuomeninio maitinimo technologės specialybę ir baigė Vilniaus pedagoginį institutą, sūnus Kęstutis – taip pat Vilniaus pedagoginį institutą.

Iš Josifo Kozlovo šeimos duktė Nastė sovietiniais metais baigė Vilniaus universitetą (spec. ekonomika).

Turėjo žemės Driukas, bet greitai išsikėlė už Molėtų, o čia jo žemę dirbo nuomininkai, vėliau pusininkai. Jie dažnai keitėsi, nes pagal įstatymą, jei nuomininkas dirbo 10 metų, žemė tapdavo jo nuosavybe.

Daugiausia žemės (apie 50 ha) turėjo Grigorijus Čiuprinikovas, atsikėlęs bene iš Balninkėlių.

Didžiausios karališkiečių pajamos būdavo iš pieno, kurį paeiliui bidonais veždavo į Plaštakos pieninę. Neveždavo tik skurdžiausiai gyvenantys. Balninkų žydai pirkdavo dovilų, grūdų, kiaušinių, pieno produktų. Vargingai gyveno Antano Miškinio našlė su dukra Stase ir posūniu Jonu: duktė tarnaudavo, Jonas samdydavosi padieniu darbininku. Sunkiai vertėsi ir mažazemio Michailo (Michailos) ir Liubos Čiuprinikovos Andrijanovų gausi šeima, nors kasdien prieš saulės tekėjimą Michailas su bradiniu išeidavo žvejoti.

Prie cerkvės berže sukalenus gandrui, sodybos atbusdavo ūkio darbams. Šiltais sekmadienių vakarais prie vieškelio pasigirdavo Alfonso Miškinio armonika. Į muzikos kvietimą susirinkdavo lietuvių jaunimo ir čia pat ant vieškelio šokdavo. Alfonsas, kaip ir jo tėvas Jokūbas, pažvejodavo, šeima turėjo ledainę, pas juos ir žiemą, ir vasarą buvo galima gauti žuvų.

Rusai griebdavosi ir kitų darbų. Tichono Karablikovo sūnūs Arefijus ir Ivanas kaimuose statydavo namus. Dirbdami netoli Žemaitkiemio, vakarais jie nueidavo į jaunimo rengiamus pasilinksminimus. Ivanas juose pašokdavo *kazačioką*. Žemaitkiemio apylinkės lietuvaitei patiko aukštas miklus šokėjas ir rusiškas *kazačiokas* ir ji ištekėjo už Ivano. Jo brolis Arefijus į žmonas paėmė kitą Žemaitkiemio

lietuvaite. Buvo šnekama, kad jaunosios perėjo į sentikių tikėjimą, kurio griežtai laikytasi Tichono Karablikovo šeimoje.

Zacharo Karablikovo sūnus Aleksejus Kaune tapo policininku, vasaromis mėgdavo tėviškėje atostogauti, turėjo nusipirkęs sodybėlę. Frasenia, Volodzkos Karablikovo sesuo, tarnavo šeimininke ir tvarkė kambarius Plaštakos dvare, Kuzma Kozlovas gerai išdirbdavo avikailius.

1940 m. okupacija pakeitė nuotaikas ir gyvenimą. Tichono Karablikovo sūnus Ivanas ištojo į Ukmergės miliciją, jo brolis Arefijus, buvęs pogrindininkas, irgi mieste gavo tarnybą. Zacharo sūnaus Aleksejaus Karablikovo šeima prieš karą išstremta, o jis, įkalintas Archangelsko srities lageryje, 1942 m. mirė.

Kilus karui, Tichono sūnūs išbėgo į Rusiją. Buvusių komjaunuolių kitaip pakrypo gyvenimas. Josifo Kozlovo žmonos brolis Dimitrijus, buvęs Ukmergės komjaunimo sekretorius, išbėgo į Rusiją ir karo sukuryje dingo. Nastę Andrijanovą suėmė trys sukilėliai ir varėsi paežere. Ji paprašė, kad leistų atsigerti, nes labai ištroškusi. Leido. Nastė puolė į vandenį ir, išplaukusi į kitą ežero krantą, pabėgo. Jos sesers Aksenijos duktė Valė Andrijanova per rugių laukus pabėgusi išsislapstė. Vėliau ištekojo už Zacharo Karablikovo sūnaus Nikolajaus; sugrįžus rusams, jis buvo paimtas į kariuomenę, fronte žuvo. Tada Valė ištekojo už atsibasčiusio iš Rusijos jaunesniojo Balninkų valsčiaus milicijos leitenanto Aleksandro Poliakovo. Po to jis dirbo Ukmergės milicijoje, o Valė buvo parduotuvės vedėja.

Vasilijus Jefremovas iš Ukmergės pirmosiomis SSRS–Vokietijos karo dienomis traukėsi į Rusiją, pakeliui surinkęs apie 30 išblaškytų rusų karių. Vokiečių šarvuočiai juos pastebėję apšaudė ir patrankos šūviu uždegė Laumenkoj namus. Sužinojęs, kad ieškomas, po kiek laiko V. Jefremovas nuvažiavo į Jėnovą ir ten ištojo į gestapą (slaptąją vokiečių tarnybą). Vokiečiai jį pasiuntė į Sėlaspilį (prie Rygės), neseniai pradėjusio veikti lagerio, skirto komunistams ir kitokiems jų nusikaltėliams, sargybinui.

1945 m. balandžio 7-osios naktį partizanai užpuolė Balninkų įgulą, nušovė „liaudies gynėją“ Vladimirą (Volodzką) Karablikovą, ėjusį sargybą. Kad šeima gautų nuolatinę pašalpą, atgaline data sugyventinę su jau palaidotu Vladimiru Karablikovu sovietų valdžia „sutuokė“.

Karo dalyvis Tichono Karablikovo sūnus Arefijus kelerius metus buvo Ukmergės apskrities trečiuoju komunistų partijos sekretorium, vėliau – Širvintų rajono kolūkio pirmininku. Jo brolis Ivanas, grįžęs iš Rusijos, gyveno Vilniuje.

Iš Karališkių išstremta su sūnum Domicėlė Miškinytė, Jokūbo, tremtyje ištekojo už Pavolgio vokiečio, išstremto į Kazachstaną. Su trimis vaikais ir vyru buvo sugrįžusi, bet trobų neradusi – sribai sugriovę išsivežė į Balninkus, – prie aplinkos nepritapusi, grįžo į Kazachstaną, ten ir mirė. Grįžo tik su motina išvežtasis sūnus, gyvena Kaune.

Kolektyvizacijos laikais kaimas nuskurdo, žmonių sumažėjo, neatsigauna ir atkūrus Nepriklausomybę. Dabar jame belikusi viena nuolat gyvenanti 3 žmonių Kęstučio ir Aušros Rimų šeima.

## Iš Karališkių kilę

RAKAUSKAS Vytautas, gim. 1929, poetas, prozininkas; laisvės kovų dalyvis. Mokėsi Antaplāštakio ir Ukmergės pradžios mokyklose, gimnazijoje, 1946 per pamoką MGB suimtas, 7 metus kalėjo Archangelsko srityje, Pečiūros lageriuose. 1953 m. grįžo į Lietuvą, Ukmergėje dirbo fizinius darbus, baigė Darbo jaunimo vidurinę mokyklą, Vilniaus universitetą (specialybė lietuvių k. ir literatūra), mokytojavo Girsteitiškio aštuonmetėje mokykloje, 1970–1991 redaktoriavo Vilniuje „Vagos“ leidykloje, 1992–2001 dirbo Lietuvių literatūros ir tautosakos institute. Išleido eilėraščių rinkinius „Melzgana liepsna“ (1994), „Būties ražienomis“ (2005), romaną „Velnio ratu“ (2001) apie vargus ir išgyvenimus sovietų lageriuose, apsakymų knygą „Kai ilgai nepasirodo saulė“ (2002), iš rusų kalbos išvertė kritikos straipsnių, kelias apybraižas (serija „Horizontai“) ir grožinės literatūros knygų, sudarė leidinių. Gyvena Vilniuje.

TARASENKA Petras (1892–1962), karininkas, archeologas, prozininkas. Vaikystėje su šeima išsikėlė į Ālantą. Mokėsi Alantojė, Anykščiuosė, baigė Pānevėžio mokytojų seminariją, mokytojavo Alantoje, Pskovė, 1914–1917 tarnavo Rusijos kariuomenėje, 1918–1919 studijavo Pskovo pedagoginiame institute istoriją, 1919–1932 tarnavo Lietuvos kariuomenėje, 1927–1936 tyrinėjo piliakalnius, 1944–1958 dirbo muziejuose. Parašė archeologams vadovėlius „Gimtoji senovė“ (1925), „Prieškarinė Lietuva“ (1927), mokslo populiarinimo knygelių, istorines ir nuotykių apysakas, vaizduodamas vaikų fantastines keliones į akmens ir žalvario amžius – „Praeities vartai“ (1935), „Perkūno šventykloje“ (1939), „Didžiųjų Tyrulių paslaptys“ (1956), „Užburti lobiai“ (1956) – šioje apysakoje remiamasi autoriaus vaikystės iš Alantos apylinkės atsiminimais, ryškus senovės pažinimo troškulys; apysakoje „Pabėgimas“ (1957) – žemaičių kova su kryžiuočiais, „Rambyno burtininkas“ (1958). Paskelbė studijas „Lietuvos piliakalniai“ (1956), „Pėdos akmenyje“ (1958). Mirė Kaunė.

## Rūtėnai ir rūtėniečiai

Vytautas Čereška

Kaimas yra išsidėstęs lengvai kalvotoje vietovėje Molėtų rajono pakraštyje, 7 km atstumu nuo Bálninkų ir 8 km atstumu nuo Alantės miestelio. Gretimi kaimai yra Pėrkaliai, Parudinė, Libertavà ir kt.

XX a. 3–4 dešimtmetyje daugumą kaimo gyventojų sudarė vidutinių ūkių valstiečiai, kurie vertėsi žemės dirbimu bei gyvulių auginimu, bet buvo ir vienas kitas amatų meistras. Tai Alfonsas, Mykolas ir Vincas Čereškai, kurie buvo kaimo kalviai, o Steponas Čereška – siuvėjas. Jis siuvo daugiausia vyriškus drabužius, bet paltus, švarkus siūdavo ir moterims. Jis, beje, išmokė siuvėjo amato Aldonà Paškevičiūtę ir Petrą Purlį. Aldona ir Petras buvo gabūs mokiniai ir greitai išmoko siūti. Vėlesniais metais Serapinas Paškevičius buvo išgijęs ir vilnų karšyklà, bet dėl nesutarimų su valdžia ji veikė neilgai.

Buvo ir keli stambesni ūkininkai, kurie turėjo žemės arti valako ar dar daugiau. Tai Antanas Paškevičius, Antanas Navikas, Topylius Narušis. Sumanesni, veiklesni ūkininkai A. Paškevičius, S. Čereška ir A. Navikas sudarė žemdirbių kooperatyvą. Kartu išgijo javų pjaunamąją, traukiamą arklių, ir kartu dirbo.

Rūtėnų kaimas buvo vidutinio dydžio, jame gyveno daugiau kaip 20 šeimų, o gyventojų buvo per šimtą. Šeimas sudarė vidutiniškai 5–7 žmonės ir buvo tik viena kita gausi šeima iki 9 asmenų.

Kaime vyravo Čereškų, Narušių, Paškevičių pavardės: Steponas, Mykolas, Vincas ir Alfonsas Čereškai; Feliksas, Rapolas, Serapinas, Topylius ir Stanislovas Narušiai; Antanas, Laurynas, Serapinas Paškevičiai.

Gyveno šiame kaime ir Jonas Stragolis, Rapolas ir Vladas Driukai, Simonas Žemaitis-Gaidamavičius, Stasys Aleksandravičius, Vladas ir Vaclovas Purliai, Malvina Aleksandravičienė, Kazys Čiūta, Jonas Čirba ir kt.

1939 m. rugsėjo 1 d. prasidėjęs Antrasis pasaulinis karas ir pokario metai atnešė daug rūpesčių, neramumų, nelaimių šio kaimo gyventojams.

1941 m. vokiečių kariuomenei užėmus Lietuvà, Rūtėnų kaime atsirado vokiečių kareivių, buvo ir rusų pabėgėlių. Vokiečių kariai su visa ginkluote buvo apsistoję pas kaimo gyventojus S. Narušį, A. Navikà ir kitus.

Nemažas vokiečių kareivių pulkas buvo apsistojęs kaimyninio Perkalių kaimo gyventojų Stasio Varžgalio sodyboje.

Vokiečių kariai taikiai sugyveno su kaimo gyventojais. Jie prašydavo lašinių, o Rūtėnų kaimo vaikus pavaišindavo ir saldainiais.

Prisimenu, mes su tėte nusinešėme į S. Varžgalio klojimą kibirą pieno ir kariai noriai išsidalijo po puodukà.

Pasitraukus vokiečiams, atėjus sovietinei kariuomenei ir Sovietų Sąjungai užėmus Lietuvà, visur šalyje prasidėjo partizaninis pasipriešinimas.

Pokario įvykiai neaplenkė ir Rūtėnų kaimo gyventojų. Kaip šiandien prisimenu vokiečių kareivius, kurie traukdami norėjo išsivesti ir mūsų dvi karves, o mama prašė rodydama į mus, vaikus, kad neišvestų gyvulių. Kareiviai paklausė jos prašymų, numetė grandines (*lenciūgus*) ant žemės ir paliko mums gyvulius. Taip humaniškai jie pasielgė.

O štai kitas atvejis. Tėtė arė daržą ir staiga rusų kareivis užsuko į kiemą jodamas ant sulysusio žemaituko. Ir ką gi, nepaisydamas prašymų ir įkalbinėjimų, atėmė mūsų gražų arklį (derešiu vadinamą), o paliko mažą sulysusį žemaituką.

Buvo ir žiauresnių įvykių. Rusų baudžiamasis būrys, ieškojęs jaunų vyrų ir susekęs pagal pėdsakus sniege, užklupo Antaną ir Kazį Miškinius. Juos be teismo ir gailėsčio sušaudė Liepyinės miške.

Daugelis kaimo vyrų, siekdami išvengti tarnybos sovietų kariuomenėje, sendinosi, paankstindavo savo gimimo metus.

Vyko pasipriešinimas rusų okupacijai. Daug jaunų vyrų išėjo į miškus ir partizanavo. Rūtėnų kaimo gyventojai rėmė partizanus, jiems parūpindavo maisto, drabužių. Kaimiečiai tarpusavyje gražiai sugyveno, buvo dori, sąžiningi žmonės, neskundė ir nekeršijo, ėjo sargybą jiems apsilankius, todėl partizaninio judėjimo laikotarpiu nebuvo didesnių aukų, kas pasitaikydavo kitose vietovėse.

Tik kaimo pakraštyje buvo išžudyta Kapočiaus šeima, nežinia nei kieno, nei kodėl.

Tuoj po karo prasidėjo prievartinė kolektyvizacija ir žmonių trėmimai į Sibirą. Žmonės priešinosi kolektyvizacijai ir tik grasinimų ir didelių mokesčių buvo priversti stoti į kolūkius.

Na, ir pasekmės: turėjome gražų arklį, panašų į ristūną, panoro juo važinėti kolūkio pirmininkas, vietinis rusas. Ir ką gi – arklys nuo ryto iki vakaro alksta prie kolūkio kontoros ir vos pavelka kojas.

Trys Rūtėnų kaimo šeimos – A. Paškevičiaus, S. Narušio ir A. Naviko – 1951 m. spalio mėnesį buvo ištremtos į Krasnojarsko ir Tomsko sritis ir grįžo tik 1958 m. Tremtyje, toli nuo Tėvynės, jie patyrė daug vargo, pažeminimo ir skaudžių išgyvenimų.

A. Paškevičius, ištremtas dar jaunas, nepalūžo, mokėsi mechanizacijos mokykloje, elektronikos technikumė, rašė laiškus likusiems draugams ir man, jog ateis laikas, kada jie grįš į Tėvynę ir turėdami išsilavinimą bus naudingi Lietuvai.

Rūtėnų kaimo bendruomenėje vyko ir kultūrinis gyvenimas. Pačiame kaimė, T. Narušio name, keletą metų buvo pradinė mokykla, o mokytojas gyveno pas A. Naviką. Bet dėl mažo mokinių skaičiaus 1929 m. ji buvo uždaryta. Tada rūtėniečių vaikai lankė Perkalių pradinę mokyklą Zubelio namuose.



*Sibiro tremtiniai pirmoje eilėje (iš kairės):*

*Stanislovas Narušis, Vytautas Čereška, jo tėvas*

*Steponas Čereška; antroje eilėje: Antanas Navikas  
ir Antanas Paškevičius. 1950 m.*



*Sibiro trentinių Antano ir Marytės Paškevičių šeima. Pirmoje eilėje – sūnus Balys; antroje eilėje – Aldutė ir Antanas. Zacharkovas, Tomsko sr. 1954 m.*



*Stepono Čereškos sūnūs su šeimomis. Iš kairės: Vytautas su žmona Aldona ir sūnumis – Gyčiu (ant rankų), Vidmantu (stovi priekyje), viduryje – jauniausias Stepono sūnus Mykolas; iš dešinės: Povilas su žmona Genovaite ir sūnumis – Daliumi (ant rankų) ir Ričardu (stovi). 1970 m.*

Kai 1930 m. buvo įvestas privalomas pradinis mokymas, mokinių čia buvo daug ir įvairaus amžiaus.

Baigę Perkalių pradinę mokyklą, rūtėniečių vaikai pradėjo lankyti Libertavos septynmetę, nes ši mokykla mums buvo arčiausiai. Ir man čia teko mokytis. Kaip šiandien prisimenu: brisdavome vorele žiemą per pusnynus Antanas Purlys, Vytautas Zurza, Aldutė, Birutė ir Danutė Čemeškaitės (gražios mergaitės), Algis Čemeška, Algis Kraujūnas, Vitalija Kraujūnaitė, Ona Piščikaitė, Angelė Narušytė ir kiti Rūtėnų ir Perkalių vaikai. Čia mokėsi, bet tik iki spalio mėnesio, Jonas ir Antanas Varžgaliai, Antanas Paškevičius, Paliūtė Varžgalytė. 1951 m. juos, kaip minėjau, išvežė į Sibirą.

Čia mokėsi visų aplinkinių kaimų – Rūtėnų, Perkalių, Klabūnių, Dapkūniškių – vaikai. Mokykla buvo šių kaimų centre, patogioje vietoje, dvaro rūmuose. Dapkūniškių pradinėje mokykloje keletą metų nuo 1950-ųjų mokytojavo ir rūtėnietis Serapinas Paškevičius.

Kaimo kultūrinis gyvenimas atliepė krikščioniškas tradicijas. Gausiai buvo lankomos pamaldos gegužės (*majavo*) ir birželio mėnesiais. Jos vyko A. Paškevičiaus, A. Čereškos ir T. Narušio namuose. Kaime buvo keli kryžiai, kuriuos kaimiečiai aplankydavo religinių švenčių metu su šventomis giesmėmis ir maldomis. Eitynėse dalyvaudavo suaugę žmonės, jaunimas ir vaikai.

Gražiai ir maldingai skambėjo giesmės, traukiamos balsingų rūtėniečių S. Paškevičiaus, Danutės, Aldutės Paškevičiūčių ir Bronės Narušytės.

Kaime buvo švenčiamos krikštynos, vestuvės – į jas sueidavo aplinkiniai kaimynai. Šeštadienio ir sekmadienio vakarais jaunimas rinkdavosi kurios nors panelės namuose, kur vykdavo šokiai, rateliai, skambėdavo lietuviškos dainos. Nebūdavo čia nei muštynių, nei išgertuvių. Gražūs balsai dainingų rūtėniečių Danutės, Bronės, Serapino, Vaciaus ir Aldutės maloniai nuteikdavo, linksmino jaunimą ir visus kaimo gyventojus.

A. Paškevičiaus sodyboje būta ir tikro klojimo teatro. Klojime vaidindavome mes, vaikai, paruošti ir pamokyti Aldutės Paškevičiūtės, Libertavos mokytojos Danguolės Mikulėnaitės ir Nijolės Vaitkūnaitės. Žiūrovų ir plojimų netrūkdavo.

Prisimenu, vaidinome spektakliuką „Nykštukas Nosis“, kur aš ir Antanas Paškevičius vaiddavome karalius.

Libertavos mokytojai buvo dažni svečiai Rūtėnų kaime ir mielai bendravo su kaimo jaunimu. Viena mokytoja Julė buvo net išimylėjusi rūtėnietį Serapiną. Nors ir vaikai buvom, bet pastebėjome.

Rūtėnų kaimo žemė tebėra ir dabar, tik sodybų ir gyventojų mažai beliko.



## Vilkiškiai

*Aldona Aukštuolytė*

Tai mano gimtinė. Dažniausiai ten grįžtu sapnuose ir giliuose apmąstymuose. Reljefo požiūriu mūsų kaimas buvo gana įvairus, daug aukštų kalvų ir gilių griovių, kuriuos vadindavome *ravais* (Miškinio ravas, Baltasparnio ravas, Plikas ravas). Gana statūs slėniai, natūralios pievos ir pelkės. Gražūs buvo miškai ir miškeliai ir savo pavadinimais: Šilelis, Guočemiškis. Tą reljefinį nelygumą tikriausiai paliko praslinkęs paskutinis ledynmetis. Sodybos buvo išsidėsčiusios ir ant kalvų, ir pakalnėse, ir papieviuose.

Prisiminimai išplaukia iš gilios praeities maždaug prieš 50 metų. Kaip atrodė mūsų kaimas apie 1956 metus? Gal pradėsiu nuo mūsų pabalio Aukštuolio sodybos. Ji stovėjo tikrai pabalyje, todėl taip ir buvo vadinama. Mūsų šeimoje buvo keturios dukterys ir tėveliai. Kai gimiau, jau senelio nebuvo nė vieno. Kadangi tėveliai buvo paprasti valstiečiai ir gana brandaus amžiaus sukūrė šeimą, tai ir gyveno pagal savo galimybes ir gebėjimus, tačiau visada giminių ir artimųjų apsupti.

Toliau ant kalno gyveno Stepokas. Kokia tikra pavardė, nebeprisimenu. Jų šeimoje gyveno duktė ir tėvai. Vėliau jie išsikėlė į Ukmergę. Dar toliau gyveno Manė Ališauskienė (Lodzviene vadinama). Ji augino du vaikus. Sūnus Albertas buvo geras muzikantas, mokėjo gražiai dainuoti ir nuoširdžiai bendrauti. Bet gyvenimas buvo jam negailestingas – 29 metų žuvo po kombaino ratais. Kaimui buvo didelė netektis. Dar šioje šeimoje buvo duktė Kazimiera, irgi labai linksmą, judri ir miela. Jų tėvas Vladas, matyt, negrįžo iš karo, todėl vaikai augo tik su mama.

Dar toliau, kaimo pakraštyje, gyveno Juozo Porciko šeima. Jų šeima buvo keturi vaikai ir tėvai. Vyriausias Albinas, Filomena, Jonas ir Valė. Valė buvo mano bendraklasė, todėl su ja bendravau daugiausia. Buvo įdomi, mokėsi gerai, bet gyvenimas nenusisėkė, nes, atrodo, pamėgo stiklėlį. Albinas buvo muzikantas ir vedė kaimynę Kazimierą. Buvo gana darbšti šeima.

Toliau einant į kaimo gilumą, gyveno Petro Virbalo šeima. Tėvai augino tris vaikus – Danutę, Praną, Aldoną. Tėvas buvo invalidas, matyt, po karo.

Šią šeimą prisimenu tvarkingą, darbščią. Jų sodyboje vykdavo gegužinės pamaldos (*majavos*), kaimo žmonių susibūrimai. Neišvengta ir nelaimių: Aldona netekėjusi pagimdė dukterį, ir kai ji paaugo, netoli esančiame prūdelyje paskendo. Tuo metu ją prižiūrėjo invalidas senelis. Ši skaudi nelaimė palietė visą kaimą, užjausti ir pagelbėti skubėjo visi.

Dar vienas Virbalas, vardu Vladas, gyveno aukštai ant kalno. Tai gana tragiško likimo šeima. Man atrodo, kad nuo sprogmens žuvo dvi dukterys, vėliau mirė tėvas. Užaugo viena duktė Alfunė, kuri labai gražiai dainuoja Bálninkų bažnyčioje. Šią šeimą prisimenu nepaprastai tvarkingą. Labai išvaizdus namas ir gražiai tvarkoma aplinka.

Pakalnėje gyveno Steponas Misiūnas, kurio šeimoje augo keturi ar penki vaikai. Gerai prisimenu Vaclovą ir Genovaitę, Stefaniją. Atrodo, ir toje šeimoje neapsieita be tragedijos. Grįžęs iš mokyklos Stasiukas, gal koks antrokas buvo,

pasijutęs blogai atsigulė ir staigiai mirė. Toliau gyveno Stasys Misiūnas, augino vieną sūnų. Tą šeimą prisimenu vargstančią ir netvarkingą.

Toliau pradėsiu nuo kito kaimo galo, kur gyveno Čirbai. Ta šeima buvo bevaikė, labai mažo ūgio žmogeliai, kažkokie keistuoliai. Čirbą prisimenu kaip gražiai dainuojantį humoristą.

Toliau buvo Jono Šantaro sodyba. Tai mano krikšto tėvai, nes Marytė Šantarienė buvo mamos pusseserė. Šioje šeimoje augo trys vaikai – Albinas, Adelė ir Vincas. Šią šeimą prisimenu gerai, nes dažnai lankydavomės kaip pas gimines. Prisimenu, kad čia buvo didelis sodas ir kiemas su dideliu pakriaušiu – nuolydžiu. Čia dažnai vykdavo šokiai, bet labiausiai žavėjo mano krikšto mamos darbštumas – buvo geriausia audėja apylinkėse. Labai gražiai ausdavo raštuotas lovatieses ir rankšluosčius. Gaila, kad ji mirė per anksti nuo labai sunkios ir skausmingos ligos.

Kita sodyba buvo Juozo Šantaro. Joje augo penki vaikai – Levutė, Vanda, Jonas, Antanas ir Angėlė. Ši šeima buvo ryški, nes buvo garsūs bitininkai, turėjo didelį sodą ir labai daug vyšnių. Didžiausios draugės buvome su Vanda. Čia dažnai vykdavo šokiai, mat tėvas buvo geras muzikantas. Nesupratau, kodėl paugus vaikams ši šeima išsiskyrė. Motina su vaikais išsikėlė į Ukmergę.

Dar toliau gyveno Juozo brolis Antanas Šantaras. Jo šeimoje augo trys dukterys. Ir šios šeimos neaplenkė nelaimės. Vyriausia duktė Danutė tragiškai žuvo, kada vedė girdyti karvę ir grandinę apsuko aplink ranką. Karvė pradėjo sparčiai bėgti, Danutę ėmė vilkti žeme ir ji žuvo. Šioje šeimoje – gal po tos nelaimės, o gal ir anksčiau – vyravo slogi, įtampos pilna atmosfera. Tėvas buvo piktas ir žiaurus, jo žiaurumui nebuvo ribų. Šeimos narius ne tik gąsdindavo, bet ir fiziškai skriausdavo, ypač žmoną. Ji turėjo nepaprastai gražų ir aukštą balsą – soprana. Su Maryte buvome labai geros draugės, dažnai susitikdavome, kartu eidavome į šokius. Šiame kieme irgi dažnai vykdavo šokiai, nes Antanas buvo geras muzikantas. Tik nesuprantu, kaip jam sekėsi bitininkystė, jei buvo toks piktas ir nedoras žmogus. Sako, tokių žmonių bitės nemėgsta. Per anksti iš gyvenimo išėjo Bronytė, pati jauniausia, vėliau ir Marytė, gal atsiliepė įtampos pilni vaikystės metai. Dar gyva tik pati vyriausia – Apalonija.

Visai netoli mūsų, ant kalno, gyveno Viktoro Misiūno šeima. Kažkodėl ji vadindavo Vaičiuniuku. Šioje šeimoje augo keturi vaikai: Ramutė, Juozas, Stefanija ir Saulius. Jie visi, prisimenu, irgi buvo keistuoliai. Į mokyklą kartu eidavome su Ramute, daugiausia žaisdavome ir arklius ganydavome. Tragedijų buvo ir šioje šeimoje – Viktoro seserys lyg nusižudė. Buvo labai paslaugus kaimynas, bet nelabai geras šeimoje. Kažkas buvo negerai su nervų sistema.

Toliau gyveno Stasys Misiūnas. Jo šeimoje augo trys vaikai: Jonas, Pranutė ir Vytukas. Šios šeimos irgi neaplenkė nelaimės. Prisimenu, kad buvo pastatytas naujas gyvenamasis namas, jis siekėsi su senuoju, o ten vyresni Jonas ir Pranutė sukūrė laužą, kada tėvas ir mažasis Vytukas miegojo. Greitai visa sodyba paskendo liepsnose. Motina buvo išvažiavusi arkliu į bažnyčią. Kadangi buvo sekmadienis, tai visas kaimas subėgo gelbėti, bet vasara buvo šilta ir sausa, tad greitai viskas supleškėjo. Net Vytuko kojytės buvo apdegusios.

Toliau gyveno dar viena Misiūnų šeima, daugiavaikė. Nežinau, ar visus išvardysiu: Stasė, Marytė, Stefa, Petras, Stasys, Povilas ir dar vienas, vardo ne-

prisimenu. Pas juos gyveno ir močiutė, kurios organizme klaidžiojo adata, kažkokiu būdu ten patekusi. Buvo labai maloni. Daugiau bendravome su Stase. Kartu lankėme Antaplāštakio pradinę mokyklą. Vėliau jie persikėlė gyventi prie Ukmergės į Laičiuos.

Petras Misiūnas gyveno su savo šeima arčiau Baškauskų, kurie buvo ištremti, ir aš jų nelabai prisimenu. Petro šeimoje augo dukterys Marytė, Angėlė ir Vanda. Dar šioje šeimoje dažnai būdavo Onos (šeimininkės) sesuo Mykolina, brolis Juozas ir iš tremties grįžęs Stasys. Čia irgi dažnai vykdavo kaimo šokiai. Tai buvo darbšti ir tvarkinga šeima, tik Petras sirgo bronchine astma.

Prie pat Miškinio griovio gyveno Karolis Misiūnas, mamos pusbrolis. Šioje šeimoje augo Apolonija, Vanda, Kazimieras, Alfonsas. Mes daugiausia žaisdavome ir bendraudavome su berniukais. Senas namas stovėjo vienoje griovio pusėje, o naują pasistatė kitoje pusėje, kur buvo daugiau erdvės.

Stebėdama šiuolaikinį žmonių susvetimėjimą ir matydama, kad tarpusavio bendravimą išstūmė šiuolaikinės technologijos, su ilgesiu prisimenu visiškai kitokią mūsų kaimo žmonių gyvenseną. Kaimynas be kaimyno gyventi negalėjo. Kartu vieni kitiems pagelbėdavo darbuose ir nelaimėse, kartu švėsdavo įvairias šventes, rengdavo gegužines, į kurias susirinkdavo ne tik jaunimas, bet ir vyresnieji, ir vaikai.

## Užžėlė takelis gimtinėn

Irena Bražėnaitė

„*Ramias bitėlas lunkona skraida, iškuodas nedora ir nesubraida*“, – dainavo ramūs mano krašto sodiečiai. „*Pjove lunkaj šienų, žalias raskilėlas, pjaun ir mani dabilėlį su šieneliu draugi*“, – sustatę dalges, apsikabinę per pečius valiuodavo Rūtėnų vyrai, miškas, pasigavęs jų dainos posmą, nuringuodavo už Virvintos ligi Klabinių ir Paužuolių pievose valiuojančių šienpjovių. Grėbėjėlės, sušvytravusios brolelių ir bernelių dovanotais kleviniais grėbleliais, nešinos rytelio lauknešėliais, judrino bernų širdis, skaidrino veidus, skardino dainą: „*Rodei karolius dovanotus, klevinį grėblį prie klėties, mėgdavai gonke parymoti, nešiojai ilgesį širdies*“, – pasitikdavo mergiotes berniokai įsiteikiančia daina.

Važiuodama gimtan kraštan pasižiūrėt, paslapčia vildamasi akim ir širdim paglostyt liūdnei linguojančio ir namopi mojančio klevo ar žilvičio prie buvusios gimosios gryčios ar kūdros (*sodžiaukos*). Buvusios – nes nebėr nei trobos, nei lieptelio tvenkinų, nuo kurio nukorus kojas vasarošiuščian vandenin gegužų alyvoms (*bezam*) žydint, varlėm kurkiant, pavasario vakarui merkiantis toks ramus liūdnumas širdį pasigriebdavo... Nors ir neišsiduodami, kiekvienas spurdančia širdim skubinomės prisiglaust bent prie tos vietos, kur mūsų basos kojytės trepinėjo po atšlaimą paskui nepaklusnius žąsiukus ar ančiukus (*zelzinėlius*), kur seserų pasėtos kvepėjo razetos, akeles graudžiai markstė našlaitės, ugnine liepsna ežios pakrašty žiburiavo *nasturnikai*, galvas purtė išnašūs bijūnai (*pivonijos*)...

Glaudžiūsosi prie šiltos gimtinės vakaro prieblandos, galvą panėrusi žvaigždėtan dangun, insisupus pamiškės rūkan, ir negaliu tuo gerumu pasisotint ligi valiai. Taip tyku, kad girdis kaime kibirų žvangėjimas semiant iš šulinio vandenį, girdėt net pieno čiurštelėjimas kibiran, melžiant karvę už vieškelio sodyboj, dalgio tintenimas rytdienos pjūčiai anksti, su rasa. Norėjosi viską savin sugert ir apsigaubt ramumos gerumu, kad jos neišsiurbtų miesto pilkuma ligi kito atvažiavimo.

Dabar jau sėdžiu po vynuole obelīm, žemė pribyrėjus nenunokusių obuoliukų, obelų šakos aplaužytos, gyvulių nuzulintos – mūsų čia nebėr, sodas nebe mūsų – visų ir niekieno. Žilvityje kukuoja gegutė – atklydusi miško paukštelė, netekčių ir nevilčių pranašė, skardena nugriautai sodybai ir



Irena Bražėnaitė. Iš I. Bražėnaitės archyvo

sudrenktam žmonių gyvenimui. Už keliūtės grumdinėja žolytę stirna – nebebaisu nei žmonių, nei amsinčio Sargio: čia jos karalija – padaržės žolytė minkštesnė už sausą pamiškės. Rodos, tuoj išeis iš priemenės mamutė, padžiaus skepetą ant tvoros, vištom pabers grūdų, Sargiukui dubenėlį lakalo pastatys, tas meiliai pasižiūrės, galvytę pakreipęs. Ramiai, nesiskubindamas ateis iš pamiškės tėtė, pakabins dalgę tvarto pašelmeny, skregždytės nepiktai ir nesibaimindamos vyp-tels vyt vyt ir nuners už sodo, tėtė atsīsės ant suolo po vyšnia, nusiaus kojas, pasėdės. Bet... tyku sode ir atšlaime. Takelis link šulnio jau užžėlęs, išsiskiria tik šviesesniu auksažolių – žašiakojų dryželiu, nebežymu nei skiedryno, nei darželio. Vietoj *stancinės* – nukrėstų nuo gryčios spalių krūva, namo griuvenom užterkšlinti akmeniniai laiptai (*skadai*). Tik obelys dar graudžiai šiuršena lapus, barstydamos tik ką užsimezgasius obuoliukus. Nenutrūkstanti tautos tremtis...

Nebevaliuoja bernai po pievas su plieno dalgelėm, nebevilioja jų vylingi mergužėlių žvilgsniai. Dalgelės seniai surūdijo nugriauto klaimo pašelmeny. Bet kad ir šienapjovės nebedžerksi nei „*Husvarnos*“ neviauksi: raskilėlės ir dobiliukai sunyko užgožti garšvų, baltus skėčius išskleidusių builių ir neišbrendamai aukštai išsistiepusių bevardžių žolių. Pievos, suaude margiausia žiedų maršką, ramiai sulauks rudenio, kol šalnos jas nudrengs dalgėm nenužvangintas, ir žemė ilsisi neraikoma plūgu, ne draskoma akėtvirbalių. Vieversiuikai ir pempės nebaidomos išves po kelias vadas, o griežlė nevirkaus, kad „*grėblys, grėblys man lizdą ardyt*“. Linksmasis jaunimo vakaruškų ratukas „*Pasėjau dabilėly unt aukštąja kalnalia*“ nebetenka gražiai apdainuojamos to šienapjūtės karaliūno augimo, žydėjimo ir gardėsio juodbėrėliui svarbos – pasisėjęs savaime kaip savaradis palomelėj, išdygęs, užaugęs, pražydes nebijos būt nupjautas, išdžiovintas, suvežtas ir žirgeliam sušertas – ne tik širmių, sarčių, derešių, bernelių jaunystės palydovų, bet nei dvylos, nei palšos, nei žalos – nė jokios karvytės pamiškėly mūkiančios nebesimatė. Seniai jau tepamės ant ne mūsų dirvoj išaugusios duonytės abišalės ne mūsų krašte sumuštą sviestą. „*Aš norėčiau prikelti nors vieną senelį*“, – nesikelkit: stebte nustebtumėt, liūste nulūstumėt, žilieji senoliai – nebedoroja jūsų krašto žmonės aliai plakelio šieniuko, nebekvepia klaimų ir daržinių šalinės sveikatą duodančiais žolynais, ir šunelis iš pasvirnės išnėręs jūsų neaplotų *gaspadoriui* įsiteikdamas – Tėvynė pavirto tyrais, nors dar ir ne vėjų pustomais smėlynais...

Tautos išmintis, dorovė, papročiai sruvo tik iš kaimo, sodžiaus, mūsų taurieji žmonės kilę iš šiaudinės pastogės – „*po motinos akių rūta žaliuoja*“, – miestai visais laikais buvo tautų, papročių ir nuopolių raizgalynė: jau Šventajam Rašte Abraomo pavainikis, sugyventas su tarnaitė, Saros liepimu tėvo išguitas lauk, nuveina dykumon, išsikasa duobelę, atsigeria ištryškusio vandens ir įkuria... miestą. Sunyks sodžius – išbluks ir galiausiai suvis išblės tautos savastis, o ir pati tauta nuveis užmarštin: tik gimtinė žemė, auginanti savą duoną, peni, ugdo ir išsaugo tautas. Kaime nunyko tikrieji jo gyventojai, senbuviai – vienkiemiai, sėdybos nebeteko savo paskirties, paprotinės, pirmapradės išvaizdos, ištuštėjusius kaimo namus nusipirkę miesčionys (dažniausiai patys dar kilę iš kaimo), gal iš puikumo, gal pasiilgę žvangančios dalgės, juos pavadina „sodybom“, dažnokai išdanko be jokio skonio, žinoma, savo patogumui, nes tie namai skirti nebe ūkininkauti ir gyventi, o vasaroti dykinėjant, pabūti iš dyko buvimo. Seneliukai, dar užsilikę

vargo vargt ir nubaigt savo gyvenimėlio gimtoj troboj, gyvena visų vėjų pagairėj, vieniši, be apsaugos, be tvorų, ko niekad sodžiuj ir nebuvo – net durys, žmogui išėjus karvės perkelt ar miškan žabų pasrinkt, nebuvo nei brūkliu užbraukiamos, nei spyna užrakinamos, duryse spynai ir vietos nebuvo pritaikyta, – dabartės šitie žmoguliai būva tik vieno Dievo sergstimi nuo plėšikų, o naujieji „kaimiečiai“ aukščiausiom tvorom užsitvėrę, pikčiausiais šunim apsistatę, „mano valda“ užsirašę. (Vienas mano *prietelius* gaudžiai guodėsi:

*„Parvažiauvau savo gimtinėn po daugelio metų, norėjau senais take-liais pavaikščiot – einu link savo pakluonių, išlekia piktas žmogėnas, dar piktesnį šunį pirm savęs link manęs gindamas – rodos, dūšių kas pelavynom būtų apdrabstęs, norėjau bent ežere pabraidyt, kur šitieka kuojų ir kilbukų primeškeriota, – o šventas Jackau: ežeras tvora aptvertas kaip privati valda – kur tai matyta, kad Lietuvoj vanduo būtų nusavintas, – grįžau namo suskrudusia širdžia.“)*

Devintą dešimtį bebaigiančios užsilikusios kaime moterytės, gyvendamos vienos, vis tiek dar laiko ir karvytę, ir pulkelį vištyčių, besikapstančių skiedryne po kartin lipančiais apvyniais (jei vyniojas – tai ir apvynys), o šuniukas toks jaukus ir glaudus, pamatęs ateinantį ne saviškį, gražiai pakiauksi tik iš pareigos, už šeiminkės dubenėlin inpiltą lakalą, ir tuoj pat jama glaustytis apie atėjusiojo kojas – nuo plėšikų toks šuniukas šeiminkės neapgintų, laikomas tik dėl jo meilumo.

*„Taigi prisiveise aplink mum visokių atsibastėlių, vaikšta dykinėdami, in pievas gulinėdami, žiūri in mum piktai iš padilbių, kaip atrodyt, kad ne anys prie mumiem prisiglaude, ale mės in juos atskraustem.“*



Rūtėnų k. bernai.  
Viduryje – Vytautas  
Alfonsas Bražėnas.  
Iš I. Bražėnaitės  
archyvo

Palangėse purto kepures išnašios *pivonijos*, jazminai galvas svaigina pavasario kvapu, skregždytė, šaute iššovusi iš po tvarto pašelmenės, sučiauška

*„mergas, mergas, mergas, prisiviret, prisikepet, kai vyrus pamatet – pa padurku kyyyyšt, kyyyyšt“, „kai išskridam – pilni aruodai, pilni aruodai, kai sugrižam – dyyyki dyyyki – kur padėėėjat?“*

Ir ne piktai, tik dėl tvarkos švyptelėjus „vyt vyt vagis“ nuneria padangėn savo reikalais – Dievuliau, kaip suspurda širdis iš nuriedėjusios vaikystės atminties gerumo...

Tėvynė be savasties, nuplėšus jai gražiuosius rūbelius, stovi kaip našlaitė užu tėvo vartų, apnuoginta, kaip ir jos televizinės dukterys, iš nežinojimo ar „prašmatnumo“ apsinuoginusios ligi paskutinio siūlelio, o kai moteryje nebeliko paslapties, tai žmonių patinai ėmė uostinėti vieni su kitais... Vardus savuosius numetę, vaikus vadinam Deivydais (net nebe Dovydais – kodėl ne Galijotais ar Izaokais?), Nojais, Kajais, Kevinais, Tėjom, Lėjom, Rachelėm, net Mozėm (Kernavėj ne Kerniui, o Mozei paminklas iš akmenio ištašytas).

### *„Ašara Dievo aky, Lietuva, kur tu eini?“*

Kraštas, atgavęs Nepriklausomybę, iš carinių *ūlyčių* ir rėžiais išdalintų laukų išsivyniojęs vienkiemiuosna, rodos, išskėtęs savo tėvišką glėbį, apkabino išerdvėjusius laukus, atsikvėpė kaip kūdikis, išvystytas iš ankštų vystyklų – atsikelia ryte žmogus, vieversio pažadintas, peržegnoja dieną, sodą ir laukus, akis plaukėjančiuosna javuosna panardina – ir taip jam gera, laisva, erdvu. Tėviškė pražydo sodais, rudenį nubirdama vynuoliais, avietiniais, alyviniais, saldūniniais, šampaniniais ir antaniniais obuoliais: ak, kaip pasiilgstam jų gardumo, svetimuos kraštuos užaugintus beskonius, chemikalais iškvėpintus, peržiem nesupūstančius obuolius kriaukšdami – anų gardžiųjų nebent senoj, valdžių ir laiko nepaliestoj sodyboj dar galėtum pasirašyt, nes niekas nesrūpena tų senujų veislių išsaugot. Mūsų (ir kitų tautų) žiniuoniai ir vaistytojai sakydavo, kad duona sotina, o žolynai gydo tik užaugę tam krašte, kuriam tu, žmogau, gyveni – tai kam gi tas viralas iš kiniškų bambukų, jei turim savo garšvų, pienių, balandų, kam indiški senijos lapai, jei visus pilvo sopstus aitrus, kartus, pilkai kuklus pelynas sutvarkyti gali? Mūsų vaikiukai, dar negimę, dar iščiose mamos jau pripenėti negirdėtai, neregėtais vaisiais, pasaulin išsiropštę negali nei saule švytinčio pienių ar purienų žiedelio pauostyt, nei miško žemavuogių, ant smilgos susivėrę, burnytėn susibert: juos išberia nuo gimtojo krašto žemės išaugintų dovanų.

Seniai, labai seniai miškan baugu eit buvo, kad lokio ar jo pačios meškos nesustiktum, dar visai neseniai girioj vienintelis baisuoklis buvo vilkas, bet nuo jo galėjai bent jau medžian insropšt iš baimės, o nuo meškos pabėgt, kiek tekinos kojos neša. Juk mūsų kraštas – gerumo buveinė kaip Tvėrėjo ausy ar Praamžiaus ažunty – po kojom nedreba žemė, nei krokodilų, anei gyvačių – na, turim vieną vienintelę rainuotę, saugotis vertą, bet jeigu tu jos šile tikruoju vardu nepavadinsi, o paminėsi tik šliuže, vijūne, pikte, raine ar karaliene, gali amžių pragyvent prie raisto ir jos nė akyse nepamatyt ir nesustikt. Dievulis mum apsergsti ir nuo potvynių, cunamių, taifūnų – tokių vardų mūsų žmonės nė girdėt nebuvo girdėję,

na, pasisuka koks švidras, umaras, audra ar viesulas, smarkios kaitros užvaisytas, dabar vienu neišvaizdžiu škvalo vardu vadinamas, pavartydavo medžius ar daržines, kad žmonelės pernelyg neužsimirštų ir pasibaigintų pagrūmojančio Dievulio piršto, ledokai sodams žydžiunt kartais ne tik nedorus vabalus, bet ir javus pamušdavę – apsargai nuo tos svieto pavietrės ketvirtą Velykų dieną, vadinamą Ladų diena, buvo giedama ir meldžiamasi, prašoma Dangaus malonės tokią negandą nuo mūsų krašto atitolint. Bet va turistai kuprinėse, žolininkai ir daržininkai su žolynais, elektrikai su medžių kamliais užveisė iš taigos baisingą padarą, dėlei kurio netekom džiugios galimybės basi lakstyt po pievas, neapsimuturiavę storais rūbais miškan bijom eit vuogelių pasirinkiot, paukštelių giedančių pasiklausyt: juk vaikystėj toks vabalas ne kartą buvo tykiai išsisiurbęs kur nors paausin plaukuosna, bet nei kas jo bijojo, nei „*rokundoj turėjo*“ – nutreškia, būdavo, kaip vuodą ar sparvą, ir skalsu kalbos, nes „*anas buvo ne kvarabnas*“. Baisusis Sibiras ne tik sugarunkščiaavo mūsų krašto žmonių dvasia, bet dar ir tylią, nematomą mirties pamėklę įpiršo, sukergdamas mūsų šiek tiek niekam amžiais nekliuvusią erkę su jos bjauria gentaine, nuo kurios nei pagaliu, nei akmeniu neatsiginsi.

Dar vienas bjauralas jau atrėpliojo mūsų kraštą – tai sraige apsimetantis, net į mūsų balų kurklelį nepanašus baisyonas *slemokas*, graužiantis visus augalus, o jo paties dėl bjaurumo nelesa, neryja ir neėda joks gyvūnas, be to, dar ir veisiasi tas gal žmonėms už nuodėmes atsiųstas padaras susikergdamas pats su savim, jei šalip nėra kito gentainio. Senų senovėj buvo pranašauta, kad žmonės patys užnuodys vandenį ir orą, kad dėl žmogaus neišmintingumo, godumo, uvrumo, nuopolių ir nedorumo vabalai ir vabzdžiai užklės, apguls žemę ir sudoros visa, kas gyva – nei kas tuo tikėjo, nei ką – skėriai, žmonių vadinami *šarončiais*, kaip ir visos blogybės, atslinkę su pabastūnais atėjūnais po karo, buvo apgulę mūsų laukus tik vieną kartą.

Neilgai, vai neilgai mūsų krašto žmonės pasidžiaugė savo vienasėdžių ramumu, išsidalijus vienkiemiuosna – vos spėjo užaugt tėveliam sūneliai užvadėliai artojėliai, kai buvo viskas pragarinio smako praryta, nudrengta, suniokota, kaip akėčiom perėjus per žmonių širdis, gyvenimus ir jų užgyventą gerą: kolchozai sodiečius suvarė bendran katilan, kuri, kunkuliuojanti verdančia derva, maišė šlubčiojantis raišas Kremliaus šėtonas. Sodžiuj nutilo dainos, tik graudūs posmai – „*Neišėik, neišėik tu iš sodžiaus, nepaliki žilvyčių vienu...* kas papuoš tavo baltąją seklyčią prieš Sekmines šakelėm beržų“ – dar šaukė, norėdami suturėt išblaškytus ir dar besiblaškančius kaimo žmones, kuriems atėmus žemę buvo sudraskyta tautinė savimonė, sodiečio prigimtinė būseną, tautai užnerta kilpa ir išspirta kaladė iš po valstiečio kojų. „*Ar matai, tu mano mylimoji, – iš artojo klajūnu tapau*“, – liūdnei dainavo nuo žemės atplėšti, akmeniu pavirtusia širdžia darbštieji kaimo vyrai, išsibarstę po nesvetingus, sausakimšus miestus ir net po lietuviai suvis svetimas padanges. Senieji tėvai, išdūsavę, apverkę prarasta – viską, kas buvo triūsų užgyventa, – likosi vieni stumti bespalvių dienų, brisdami klampų kolchozo purvą, vilkdami svetimųjų uždėtus sielą gniuždančius pavalkus.

Jau, rodės, apsitraukė širdies sopulių peršincios žaizdos, žmonės apsirato su kasdien jų ausysna liejamu melu, išmoko galvot viena, sakyti kita, ir staiga kaip kokia tvanksna – melioracija. Dar kartą jau gyvenimo pusiaukiemį pervirtęs



sodietis čaižančiu valdžios rimbu vejamas iš savo trobos vėlekos bendron *ūlyčion*, pavadinton gyvenvietė, nuo tų varganų 60 jau išdirbtų, patręštų arų (šešetas laikomas šėtono skaičium, taigi 60 arų, kaimiečiui valdžios kaip išmalda išskirtų iš jo atimtos žemės pasodybiniam sklypui, 6 *sotkės* miestiečio kolektyviniam sodui, nes ir 6 kumpai, 6 žvakės, 6 lintas, 6 pėdas žemes švintas – ir žmogus išėina pas požemio karalaitį velnią, po velėna). Jau vakarop kiūtinančiam žmogui teko vėl iš naujo kurtis, ardyt ir pernarstyt buities rakandus. Daugumą senųjų priglaudė vaikai, jau išsibarstę po miestus – sodietis, nuo vaikystės buvęs laisvos dvasios, pievų ir miškų žmogus, išspraudžiamas ankštan bendran vaikų butelin su siauru dangaus lopinėliu, matomu pro kambarėlio langą. Daug senelių to neatlaikė, prie troškių butų, įkalinusių jų širdis, nepriprato ir iškeliavo už ano kranto, kiti dilino dienas pasiligoję, užsidūsavę savo skriauznom kriautinėm, nevilting perdegusiom širdim. O valdžiukės ir siekta, kad greičiau išnyktų karta, menanti kitokį gyvenimą ir savo niurzgimu erzinti sovietinių *balvonų* ausis. Jau kolchozų išardytas sodžius dabar buvo iš pašaknių nuniokotas, išdraskytas, subjaurotas: vingrieji upeliai ir šaltinėliai, iš kurių dar mūsų vaikystėj galėjai atsigerit, rieškučiom pasisėmęs, nebijodamas apsirgt kokia liga, šitie upeliai buvo suvaryti bjauriosna grioviuosna, žydintys sodai ir trobesiai melioratorių kaušais suversti duobėsna – Lietuva tapo niauriai panaši į negyvenamą kraštą, apaugusį šiurkščia pašarine žole. Važiuodamas vieškeliu galėjai pamatyt tik bandas vienaspalvių galvijų ir vežimus su aprūdijusiom vandenio statinėm: nei ošiančio klevelio, nei linguojančio berželio, nei vakarienės šiluma dvelkiančios sodybos su žemėn pupsinčiais obuoliais...

Šiandien važiuojant vieškeliais ir žvalgantis aplink, gailu žiūrėt – kaimas nepagražėjo. Sodybos neatkurtos, žmonės išlakstė, kad ir atgavę tėvų, žemę jos savo rankom paglostyt nesugrižo; gailiausia prie užsilikusių, usnėm apžėlusių trobų svyrinėjančiųjų dvasia ir kūnu, baisiausia sulaukt svetimųjų, tapsiančių mūsų žemės šeiminkais, ją valdančių iš tolimų šalių per tarpininkus ir jos anaip tol nemylinčių... O ir mūsų naujieji „kaimiečiai“, subildantys tik vasarom ir savaitgaliais savon „sodybon“ (tas žodis sako, kad reikia ne tik sėdėt, bet ir sodint), skundžiasi, kad jų pastogėse nelipdo lizdų ir neperi skregždytės (taip mūsų krašte vadina kregždutę). Šitas paukščiukas globoja ne dykinėjanti, o tik darbus dirbanti žmogų ir jo trobesius, ir vaikiukus veda tik tokio žmogaus tvarto pašelmeny. Blezdingėlės savo buvimu saugo namus nuo gaisrų, vaikus nuo ligų, žmones nuo barnių – palaiminga sodyba, kurioj peri gandrai ir virš atšlaimo, virš jame vaikstančių žmonių galvų laigo kregždės, bet tik pamėgink išdraskyt šito meiliojo mūsų krašto paukščiuko lizdelį, tai nei pačios geros gausi, nei vaikų turėsi, o veidas skregždenom nuveis (knygose šitas nemeilias rudas dėmeles ant veido vadina strazdanom, nors strazdas čia gal ir niekuo dėtas, arba šlakais).

*„Ir saugaja kasdien, kaip didžiusių lobų, ne tik miedžia – nelouže ni minkiousia žoba, džiauges žmaneliai, džiauges, unt šilu žiūrėja, svetimuos miškuos muolkų pirktų važinėja. Dabar atvažiuova kuč-meistras, šilų apžiūrėja, ravus unt kelių kuose, liesvinčius aždėja, ir paganių ažgyne, ir grybaut ažgyne, slaptu žydam pardavinėja, miškus nakčiu skyne, vyresnybei meluova, a žmanėm, kai verke,*

*nasrus kumšė kulokais, krauja klanan merke. Ir lika šities kalnai pliki ir kelmuoti, aplaistyti ašaram, giesmi apdainuoti, ir giesme nebaigta, kai širdies susopa, unt dūšias laby sunku ir neramu topa, toj pati galybe, kur miškus sugrouže, širdį, dūšių apgriuova ir giesmį nulouže...*“ (Untonas Baranauckas, 1858 m. Anikščiuos.)

Teko važiuot link Ignalynės (vietos gyventojai taip teisingai vadina – nuo gyvenvietės pradėtojo Igno). Vargeli mano – pušys išklotos, išguldytos visos aliai vienos, vėjas pusto smėlį aplink baltuojančius kelmus, tik kaip pajuokai palikta viena apykreivė pušelytė kėkso, dangun galvą keldama, žmogui grūmodama (sako, lenkai iš mūsų superka pušų kamlius, o mum brangiai perparduoda iš jų išpjautas lentas). O ir sostinėj medžius tik kerta, sodint niekas nesodina.

Atplaukia vakaras, rūku apklėstas, ir apgaubia širdį vilgančiais prisiminimais. Parvažiuoju, būdavo, vasarą namon išbarstyt galvon susigrūdusių mokslų, išdūzgint iš ausių miesto triukšmo, sėduos giedrais vasaros vakarais po senąja vyšnia ant tėtės sukalto suolaliuko su savo akordeonu „Barcarolle“, mano grojamus Štrauso valsus miškas pasigauna, pakilnoja ir išbarsto net už Virintos, o ten jau mano pradinukas moksladraugis savo armonika juos pasišaukia, *sudubultuoja*, sudvejina su mūsų krašto melodijom – taip be žodžių pasisveikinam ir susitariam apie gegužinę, katroj mudu abudu ir turėsime grot šokančiam jaunimui. „*Jau atvažiava tamstų muzikonte, tai bus parvasar gražu ir ramu pasklausyt*“, – sakydavo mamai geraširdė Lupišienė iš Babilnikų (jai pravardė buvo pridėta dėl jos vyro, odų lupėjo, amato, ir niekas jos kitaip nebevadino). Geraširdžiai, meilūs buvo mano krašto žmonės...

Leidžiantis nuo Laumenkos kalno (neprilimpa tai vietai Laumėnų vardas, ir gana, kaip Aluntai Alanta, suvalkiečių kalbininkų prisiūta), jį dar vadina Narušia kalnaliu (su ten gyvenusia Narušiene mano mama giedėjo Aluntos bažnyčioj ir dažnai gražiai suveidavo paviešėt viena pas kitą). Čia gyvena jau nebe Narušis, ir gryčia miesčioniškai perdirbta... Žemai lomoj Pampyras, Laumakis. Velėjo laumės ketvirtoj savaitės dienoj žlugtą (todėl ketvirtadienį nei patiem praustis, nei vaikų galvelių trinkt nevertėtų – apeistet šašais, nes šitoj diena lauminyčių darbų diena, ir verpimus bei audimus, ypač Didįjį ketvirtadienį, atadėkit, mergiotės, jeigu dar šitą knebinį knebinėt mokat – laumės jūsų verpalo ir audeklo gijas suknarplios, kuodelius suvels). Taigi mazgojo ežere vakarui blėstant lauminyčios baltas miglos skraistes, vandens purlais viena kitą taškydamos, ir pataikyk tu man tuo metu bernui iš pievos savo bėrį vestis. Nors žinodamas iš senų žmonių, kad į užtiktas laumes nė akies krašteliu nevalia dirstelt, kuo greičiau iš tos vietos sprunkant, kad neapžavėtų (*nepajuoktų*), kelių nesupinkliuotų ar ežero akin neinmurkytų (o šitas ežeras labai klatingas, ir žmonės nei gyvulių jame girdė, nei kojų nusmazgot jan inbrisdavo).

*„Ale gi susleburdina (susgundė) berniokas pasgražėt saulėlaidy tvaskunčiais laumelių linų plaukais. Kad tau smala, kaip pasgailėja vaikiokas teipos pasielgys, ak kad jėme jį vytis lauminyčias, tik, berna laimei, žūsys, skrisdamas paježerėn naktavot, pralėkdamas*

kalnai kad jau pradėja girksėt, kad jau jėme alasyt – laumes susigrįža atgalia, je bernas gi, šokys arklīn, be kvapa parlake namon, mat ja bėrasiai, ir pats lauminyčių nusgundys, nešes laukais „po putu“, je kalnų nuo to žmones pramine Žųsų kalnu.“ „Je bernam gi vis maga na mažystes akis pagalųst pre mergų. Vienas baibokas, da snarglia iš pa noses neišsibajėdys puskelnis vaikėzas, iš senųjų moterų kalbų nugirdys, kad nesvietiškai gražias laumes ketvirtadienių vakarais prausias pirty, vienam vasaras pavakary ašsikore in pirtelas lubų, pratrauke vienu lubų lintely ir laukia vakara. Saulai aš miška nusbrukus, sualmėja, sulalėja nematyta gražuma mergiotes, nuogut nuogutėlas kaip iš rojaus, berniokui akys iš kaktas iš navatnuma laukan veržias, apatine lūpa lig kriautinei atvėpa, žiūri veizi kvepuot ašmiršys, a mergas tik alasija, purškias kaip untys, vandeniū taškas, plaukus ilguma ligi ašupinčių velėja, purta, tik, kad tau smalyte, berniokas nedaturėja, – pyrst... Pirtelaj alapas nutila, pati jauniausia, pati gražiausia lauminyčia ir sakunt vyriausiajai, seniausiajai laumei: „Įmote, įmote, duok man bildukų, vysme pirdukų aplink pirtukų.“ Berniokui ir blusas ašumire ašunty, anas iš nusgundima ir pats nenumane kaip, ale kaip vijūnas išsivynioja pra siauruty pirtelas lungelį ir kiek kojas išneša paslaide nama. Be kvapa parlėkys palinda pa lovū kamaraj ir pats nebeatmine, kadu ja visas kūnas pa ta nuogųščia savyn ataja.“

Su laumėm, bildukais, kipšiukais ir kaukučiais juokai menki...

Apsramena širdis, kad, pravažiuojant vieškeliais ir žolėm apaugusiom kaimo keliūtėm, vienur kitur dar matos vienas kitas gandro lizdas su galveles iš jo kilsnojančiais gandriukais, dar sklando po debesėliū šitas Dievo paukštis, iš savo skreito per žioplumą varles, rūpužes, driežus ir gyvates paleidęs, todėl Dievulio nuodėguliū per šoną užvanotas ir ilgas kojas gavęs, dabar žirglioja pabaliais tuos šliaužūnus savo sterblėn rinkdamas... Gal dar ir mūsų kaimuos po gandro lizdo šešėliū sulinguos lopšiū ir vygiū lingės, gal dar ir lopšines niūniuot jaunos kaimo motutės prisimins? Ar jau nevalia ir pasvajot mum, pokariniam, jau ant kranto stovintiūm, mūsų saulės spinduliūm kasdien ilgėjant ir šešėliūm blunkant, kad gal, mumiem savo dobilū numynus ir padėjus šaukštą, dar bėginės palankėmis mažučiai Lietuvos vaikai, vosilkėles iš jų tėvučių pasėtū rugeliū skindami... Gal viskam savas laikas? Jau buvo beišnykstą kombainū sutraiškyti pempjukai ir vieversjukai, o putpelės tik garduose savo pilkai rainus kiaušiniukus priverstos dėti, ne savo putpeliukų vadai, o mūsų rajom burnom:

„Dabar pimpiukai ir vaversjukai valiavojas pa nešienautas pievas ir neartus laukus, je vakarais griežla kad džeržgina sava ratus, net miegas nejema.“

Mano dėdės sodyba buvo graži, ties seklyčios kampu stovėjo dailus kryžius, aplink rateliū rūtom ir pivenijom apšodintas. Užėjus sovietų mardvai – taip žmo-

nės vadino, – žentą vaikų akyse ant atšlaimo nušovė, dukterį ištrėmė. Likusiems neišvežtiems naminykščiam palikę gyvent mažą kamarėlę, name įtaisė mokyklą, tad dėdei liepė nugriaut kryžių. „*Ašei neturiu madas ką nors pastatis griaut, kad norit, griaukitės patys*“, – pasakė dėdė. Neatsirado nė vieno žmogaus, nors ir kaip kolchozo valdžios liepto, kuris būt atėjęs griaut kryžiaus, – taip ir tebestovi ligi šiol, alyvom apsiklėtęs pečius.

Prie savo tėvulių mes užaugom aštuoniese – trys broliai ir penkios seserys. Vyriausioji Onutė buvo išleista mokintis Ukmergės gimnazijon. Vyriausias iš brolių Vytukas ketino tapti ūkio paveldėtoju – labai mylėjo žemę, arklius, buvo šaunus raitelis. Stasys mokinosi dailidės amato – *stalioriaut*, o Liudvinė siuvėjaut. Mama su tėčiu šypsojosi, kai Broniukas, užsilipęs ant suolo, sakydamas „oracijas“, ketino būt kunigu (*kutinu*), o Levutė, iš sulyto švelnaus smėliuko ant vieškelio rieškytytėse voliiodama paplotėlius, sakė: „*Ašei užaugus bandelas kepsiu.*“ Mudvi su Auginute dar pas Dievulį „varnas kaustėm“.

Tėvynėj gyvenimas po suiručių, caro, karo pamažu gražėjo, vasarą laukai ir pievos skardeno šienapjūtės, rugiapjūtės, linarūtės dainom, švytravo dalgelėm, grėbleliais, baltom skarelėm, prijuostėm ir drobiniais marškiniais, gryčiose lingavo vygės, atšlaimuose lakstė ir ritinėjosi baltapūkiai atgimusios Lietuvos vaikiukai, per sumą ir mišparus iš sugrudusių, bet Viešpačiu pasitikinčių širdžių plaukė giesmė iš visos širdies, kilodama bažnyčių paskliautes. Sunkus darbas ir Dievo meilė gražino, turtino karų ir svetimųjų nuvargintą kraštą.

Vyresnėliai jau bernavo ir mergavo. Vytautas, iš mamos gavęs nuostabų balsą (visas miško brolių dainas išmokau iš jo), buvo gegužinių ir jaunimo subuvimų pažiba. „*Jeigu Vytas ataja, tai vakaruškas bus, kad ir nēr muzikonta*“, – džiūgaudavo sodžiaus jaunimas. Vytas viena ranka groja lūpine armonikėle, kita šokdina mergiotę, pašokdindavo visas, ir tas, kurios nedrąsiai lindėdavo už krosnies užsiglaudę, ir tas, kurių kiti bernai nė nepastebėdavo...

Gal tam, kad žmogus neužsimirštų ir neužsibūtų žemėj, paskutinėj savo stotelėj, Dangus atsiuncia negandą. Juodai kruvina neganda kaip maras atkliokė iš Rytų. Dainos nutilo, laukai susigūžė, artojai išstremti, sušaudyti, išniekinti...

## Iš Pavinkšnių kaimo žmonės dingo kaip į vandenį

*Algirdas Meilus*

Pavinkšnių kaimas buvo pačiame Bálninkų valsčiaus pakraštyje. Jis ribojosi su Utenės apskrities Alantės valsčiaus Šunakėjų ir Upėlišio kaimais, Pāraudinės (Parudinės) dvaro laukais. Kitapus Pavinkšnių buvo Rūtėnų ir Pėrkalių kaimai, Pėrkalių dvaras.

Pavinkšniai – senas kaimas. Jis minimas XVI a. pabaigoje, esantis šalia Pėrkalių dvaro. Aplinkui augo miškai iki pat 1934 m. Juos iškirto, kai Pėrkalių kaimas skirstėsi į vienkiemius. Manoma, kad Pavinkšniuose gyveno Pėrkalių dvaro baudžiauninkai. Šį faktą patvirtina šv. Juozapo brolijos, įkurtos Vidėniškiuose 1775 m., sąrašai popiežiui Klemensui XIV. Juose įrašytas Pėrkalių dvaras su Pavinkšnių kaimu.

1898 m. Pavinkšniuose gyveno 32, 1923 m. – 19 žmonių. Iki 1940 m. sovietų okupacijos kaimo žemės liko rėžinės sistemos. Pavinkšniečiai į vienkiemius neišsiskirstė. Nebuvo ką ir skirstyti. Tik Serapino Kapočiaus šeima turėjo daugiau žemės. O kiti tik po mažą gabalėlį. Dauguma vyrų duoną užsidirbdavo statydami namus ir kitus statinius, kasdami griovius, pjaudami lentas. Jaunimas tarnavo pas ūkininkus.

Pavinkšniai buvo ypatingi tuo, kad juose visos šeimos buvo mišrios. Rusai (stačiatikiai) vedė lietuvaites, o rusės tekėjo už lietuvių. Gyveno Strelcovų šeima, kurioje augo sūnūs Jonas ir Vladas, duktė Olga. Ji Mākio ežere nuskendo. Elenos ir Korniejaus Leontjevų šeimoje užaugo gabus inžinierius Aleksas Leontjevas, kuris dirbo, gyveno ir mirė Utenoje. Didelės buvo Nikotskių, Morozovų, Leonavičių, Kildišių šeimos. Šalia jų gyveno Leontijus Borunovas, Antanas Liskus, Statauskai.

Sudėtingas kelias į Pavinkšnių kaimą buvo brolių Antano ir Stasio Juknevičių. Prieš Pirmąjį pasaulinį karą jie gyveno Vilniuje. Karo metu prasidėjo badas, kilo šiltinės epidemija, mirė Juknevičių tėvai ir kiti jų šeimos nariai. Tada Stasys su šeima ir brolis Antanas, kuris buvo vienišas, susidėjo į *terbas* reikalingiausius daiktus ir pėsti išėjo iš miesto, kad nenumirtų badu. Ėjo ilgai apsistodami pas ūkininkus, kurie už darbą duodavo pavalgyti.

Juknevičiai, pėsti atėję apie 100 km, apsistojo Pėrkalių dvare – jo šeimininkas Giedraitis priglaudė miestiečius. Nors dvaras buvo labai nugyventas, bet ponas davė Juknevičiams gabalą žemės prie Pavinkšnių ir leido joje įsikurti. S. Juknevičius pasistatė namą ir įkūrė gerą ūkį. Po uošvio mirties jame šeimininkavo užkurys Stasys Savickas iš Agiñčių kaimo (Ukmergės r.). Jis su žmona (Juknevičiūte) užaugino didelę šeimą: keturias dukras ir du sūnus. Savickų vaikai sovietų okupacijos metais išvyko gyventi į Pānevėžio, Utenės miestus. Juknevičiaus sodyba buvo ne Pavinkšnių, bet Pėrkalių dvaro žemėje. Taip pat Pėrkalių dvaro žemėje gyveno ir Alfonsas Kildišius, Antanas Liskus, Juozas, Feliksas, Severas Statauskai. Sunku buvo skirti, kur Pavinkšnių kaimo, kur Pėrkalių dvaro laukai, nes Pavinkšnių kaimas priklausė Pėrkalių dvarui. Antanas Juknevičius vedė Pavinkšnių kaimo ūkininko Serapino Kapočiaus dukterį Liudą, pasistatė trobelę ir joje gyveno. Čia

jiems gimė duktė Regina, kuri, praėjus beveik 70 metų, vis dar tebeieško savo tėvo ir motinos kapų. Dingo žmonės kaip į vandenį.

1941 m. vasarą, vos tik užėjus vokiečiams, Antaną Juknevičių areštavo ir uždarė Balninkų kalėjime (areštinėje). Prieš karą jis glaudžiai bendradarbiavo su žydais, vertėsi smulkia prekyba. Žmona Liuda nunešė įkalintam vyrui maisto. Padavė, pasikalbėjo ir grįžo namo. Kol moterisėjo iki Pagrindos kaimo, daugelis ją matė. Bet prie miškelio dingo ir iki šiol neaišku kur.

Manoma, kad Liudą Juknevičienę kažkas nužudė. Kodėl? Turbūt vyras Antanas jai pasakė kažkokią paslaptį, susietą su žydu auksu ar kitu brangiu turtu. Bet tai tik spėlionė, nes nėra liudininkų. Manoma, jog taip galėjo būti, nes žmonai dingus, tuojau iš kalėjimo dingo ir A. Juknevičius. Juos sušaudė. Bet kas, kur – neaišku. Šito dukteriai Reginai niekas negali pasakyti, nors ji tėvų kapų vis tebeieško.

Reginą Juknevičiūtę, dingus tėvams, priglaudė ir užaugino S. Savicko šeima. Ji toje šeimoje buvo ir liko kaip septintoji duktė. Daug metų Regina gyvena Kaune, turi savo šeimą, bet niekaip negali pamiršti paslaptingai dingusių savo tėvų. Žmogus ne degtukas, – sako liaudies išmintis, – negali dingti be pėdsakų. O dingo!..

Tragiškas likimas ištiko ir Kapočiaus šeimą. Žuvus Marijonai Kapočienei, liko tėvas su būriu vaikų. Vyriausiasis savanoriu išėjo į sovietinę armiją ir tuoj žuvo fronte. Tėvas Serapinas su paaugliais sūnumis Česlovu ir Albinu išvažiavo gyventi į Ūkmergę. Mažesnius Stasį ir Balį paėmė vaikų namai, ten jie užaugo, dukters ištekėjo.

Po Antrojo pasaulinio karo Pavinkšnių kaimas išnyko. Netgi kaimo pavadinimo jokiuose sąrašuose nerasime. Pavinkšnių laukai įrašyti į Perkalių kaimo teritoriją. Šio krašto jaunimas nebežino, kad šalia kelio Ukmergė–Žemaitkiemis–Alantà buvo Pavinkšnių kaimas.

## XVII amžiaus Giedraičių palivarko nebeliko pėdsakų

*Algirdas Meilus*

Buvusio palivarko gyvenamoji vietovė žinoma nuo Gedimino laikų, nors žmonės čia gyveno prieš Kristų, o gal ir dar seniau. Akmens amžiaus girtos, dabar eksponuojamos Molėtų krašto muziejuje, kurias šalia Juozapavos laukų iškasė Pėrkalių kaimo gyventojas Konradas Čereška, tai paliudija. Kad Juozapavos palivarkas buvo senas, liudija ir išlikę seni pastatai. Pastatų sienos išmūrytos iš didelių akmenų, storos. Ypač buvo gerai išsilaikę kluonas. Ant vieno akmens šalia durų staktos, mes, vaikai, radome išskaltus skaičius – 1678 (tėvų namai buvo šalia Juozapavos Pėrkalių k.). Manoma, kad tai statybos metai. Klojimas buvo naudojamas baudžiaivos laikais. Prie šalinės mūro sienoje buvo įtvirtintos grandinės, kuriomis prirakindavo nusikaltusius baudžiauninkus ir plakdavo rykštėmis. Klojimo padas plūktas, lygus, tvirtas. Net kaustytomis kanopomis arkliai jo nepramušdavo. Jis pritaikytas javams kulti spragilais. Vienu metu kluone galėjo kulti ar kitus darbus dirbti apie 30 žmonių, o gal ir daugiau. Padas nuo prėslų, kuriuose buvo kraunami javai, atskirtas specialiomis atitvaromis iš akmenų, vadinamomis šalinėmis. Didelės masyvios durys abiejuose pastato galuose, o šonuose žemesnės. Vežant derlių iš laukų, į kluoną galėjo įvažiuoti vienu metu keli vežimai.

Stogas aukštas ir status. Jis buvo dengtas medinėmis lentukėmis, kurias vadino skiedromis. Senukai pasakojo, kad anksčiau stogas buvo dengtas nendėmis. Nendrių stogo amžius apie 200 metų. Mano, kaip vaiko, galvoje išliko senų žmonių šneka, jog dengiant stogą raiščiams buvo panaudotos karklų vytelės. Stogo pakraščiuose, kur reikėjo stipriau sutvirtinti, buvo rišama kanapių pluoštu. Manoma, kad stogą dengė baudžiauninkai. Lotos, kuriomis nendrės buvo tvirtinamos prie grebėstų, pagamintos iš skaldytų lazdynų.

Panašios konstrukcijos buvo išlikę ir dideli tvartai, tik jų sienos ne ištiesai akmeninės, bet tarp akmeninių piliorių sumontuoti rąstai. Viduryje pastato didelis diendaržis, į kurį galima įvažiuoti iš abiejų pusių. Vienas tvarto galas buvo skirtas karvėms ir galvijų prieaugliui laikyti, kitas – kiaulėms ir avims. Arklius rišdavo diendaržyje. Prie tvarto buvo duobė, į kurią tekėjo srutos.

Sodyboje stovėjo didelė daržinė šieniui krauti. Šie ūkiniai pastatai buvo lygiagrečiai šalia vienas kito. Tvartas viduryje, o klojimas ir daržinė šonuose, kad būtų patogiau gyvulius aprūpinti žiemą pašarais. Daržinė iš lentų, statyta daug vėliau.

Kitapus ūkinių pastatų, netoli gyvenamojo namo, palivarką puošė erdvi klėtis su plačiu prieklėčiu ir ypač storomis, pjaustiniais dekoruotomis ir metalu kaustytomis durimis. Klėtis padalyta į dvi dalis. Priekyje – seklyčia, už jos aukšti aruodai grūdams laikyti. Grindys iš storų ažuolinių dilių, kad pelės neišgraužtų. Priekinėje klėties dalyje įrengtas nedidelis altorėlis. Čia šeimnininkai gegužės ir birželio mėnesį rinkdavosi melstis. Čia buvo bendrai kalbamas ir rožinis (*rožančius*) spalio mėnesį. Iki artimiausios Bálninkų bažnyčios – 5 km.

Didelio sodo pakraštyje, netoli klėties, stovėjo gyvenamasis namas. Teigiama, kad anksčiau čia buvę labai dideli ir gražūs rūmai. Išlikę pamatai trigubai

didesni negu naujojo namo, kurio ilgis apie 12 m, plotis 8 m. Statytas jis prieš Pirmąją pasaulinį karą: langai dideli, krosnys koklinės, aukštas kaminas. Nuo kitų tuometinės architektūros pastatų skyrėsi tuo, kad jis nebuvo padalytas didelio prieangio į du trobos galus, kurių vienas gyvenamas, kitame – kamara ir seklyčia. Juozapavos sodybos name įrengti 6 kambariai, vienas iš jų didelis, virtuvė su duona kepti pritaikyta krosnimi ir prieangis, vedantis į stiklinį priebutį. Grindys medinės. Šalia namo rūsys. Anksčiau jis buvo po senaisiais rūmais. Atokiau nuo sodybos, didelio tvenkinio pakraštyje, buvo medinė dūminė pirtis. Tvenkinio viduryje – sala, apaugusi beržais ir kitokiais medžiais. Tvenkinys buvo palivarko papuošalas. Pirtį kūrendavo kiekvieną šeštadienį. Praustis rinkdavosi visi kaimynai. Mokėti nereikėjo. Vyrai prausdavosi pirmieji. Kai pirtis pravėsdavo, po vyrų prausėsi moterys su mažais vaikais.

Juozapavos palivarko istorija ilga ir neaiški. Šalia jo, maždaug už dviejų kilometrų, buvo Perkalių dvaras, kuriame nuo senų laikų šeimininkavo garsi Giedraičių giminė. Jos atstovai rūpinosi pirmųjų lietuviškų knygų leidimu, valstybės savarankiškumu, lietuviškai mokančių dvasininkų parengimu. Daug svarstoma, bet iki šiol nenustatyta, kur gimė palaimintasis Mykolas Giedraitis (1425–1485). Galbūt jo gimtinė Juozapavoje, nes manoma, kad Juozapavą irgi priklausė Giedraičiams. Ir netgi Giedraičiai pirmiau įsikūrė Juozapavoje nei Perkalių dvare.

Juozapavos vardą palivarkas gavo vėliau. Kunigaikščiai Giedraičiai palivarką dovanojo giminaičiui Juozapui, nuo kurio ir liko palivarko ir kaimo pavadinimas. Juozapo palikuonys nugyveno palivarką, aplūžo jis. Tada Juozapavą nupirko rusas, atvykęs į Lietuvą iš Sankt Peterburgo dar prieš Pirmąją pasaulinį karą. Su juo tuomet į Balninkų kraštą atsikėlė gyventi mokytojas Ševeliovas, kuris šalia Juozapavos, Kuliabridos kaime, įsteigė rusišką mokyklą. Joje mokytojavo ir Lipinska, kuri vėliau dirbo Karališkių rusiškoje mokykloje.

1918 m., atkūrus Lietuvos nepriklausomybę, Juozapavos šeimininkas pardavė ūkį broliams Matelioniams (Matulioniams). Žemę broliai pasidalijo pusiau. Broniaus šeima liko gyventi palivarko centre, o Jurgis pasistatė naujus namus.

Nauji palivarko šeimininkai buvo sumanūs. Matelionių ūkiai pradėjo klestėti. Ypač augo Broniaus ūkis, kuris ribojosi su Perkalių, Paraščių, Plentaukos, Pābdonės, Dāpulšio, Kuliabridos, Rūtėnų, Skerdimų kaimų laukais. Šalia gyvenantys Galubovkos, Kuliabridos kaimų žmonės pristigę duonos eidavo prašyti pas Bronių Matelionį. Jis gražinti nereikalavo. Už skolą reikėjo atidirbti. Įvairius žemės ūkio darbus dirbo skolininkai Šalgunovai, Makarovai, Ševeliovai, Avsejevai, Luskai, Petniūnai ir kt. Bronius augino linus, kuriuos dar nenurautus parduodavo Ukmergės, Jonavos žydams. Augino cukrinius runkelius, iš kurių Broniaus žmona Domicelė darydavo saldinius ir vaišindavo vaikus. Ne kartą ir aš esu gavęs.

Jurgio Matelionio ūkis buvo silpnėsnis, nes tuščioje vietoje reikėjo pastatyti namus ir naujai įsikurti.

Broliai Matelioniai sukultūrinio pievas, įsigijo produktyvių olandiškų juodmargių karvių, laikė gerus arklius. Bronius savo ūkį plėtė pirksdamas žemę iš kaimyninių kaimų. Nupirktoje žemėje žaliavo seni ažuolai ir kiti seni drevėti medžiai, kuriuose perėjo pelėdos, apuokai, gyveno šikšnosparniai. Žmonės teigė, kad seniau tai buvęs parkas. Pamenu nuotykį, kai mes, vaikai, norėjome pasi-



žiūrėti į didžiosios pelėdos drevę. Jonas Misiūnas (12 m.) ėlipo į obelį ir prikišo veidą prie landos norėdamas pažiūrėti į drevės vidų. Ten tupėjusi pelėda aštriu snapu kirto berniukui į veidą. Pasruvo kraujas. Nukentėjėlis verkė ir džiaugėsi, kad nepataikė į akį.

Bronius Matelionis vienintelis plačioje apylinkėje išgijo radijo aparatą. Paklausyti žinių susirinkdavo pilna troba, ypač neramiais 1940 metais. Buvo ir tokių (ypač rusų tautybės), kurie laukė sovietinių „išvaduotojų“.

Juozapavos palivarkui grėsmė iškilo po karo. B. Matelionio ūkį išbuožino, daug turto konfiskavo. Išvežė javų kuliamąją, žemės dirbimo padargus, skyrė dideles nepakeliamas prievoles, mokesčius.

1949 m. B. Matelionio sodybą apsupo Balninkų valsčiaus sribai su kareiviais. Jo šeimą su trimis nepilnamečiais vaikais ištrėmė į Irkuto sritį. Tie, kuriems Bronius davė grūdų duonai, pasirašė, kad jo šeimą reikia ištrėmti, ir nebenorėjo, kad jie sugrižtų iš tremties. Ištrėmto žmogaus sodyba buvo beatodairiškai naikinama. Vertė senus, istorinę reikšmę turinčius pastatus, kirto vaismedžius, parką. Mes, vaikai, per Matelionio kiemą eidavome į Libertavos septynmetę mokyklą. Matėme, kaip buvo ardomas namas, kiti pastatai. Ant kertinių stulpų stovėjo tik didelės daržinės stogas. Užėjus debesiui, su klasės draugu Stanislovu Strazdu nuo lietaus pasislėpėme po šiuo stogu. Papūtus stipriam vėjui, stogas griuvo. Suspėjau pabėgti, bet ant Stasiuko galvos užkrito medinė konstrukcija. Gelbėjau. Draugas išlindo kruvina galva.

1958 m. Matelionių šeima grįžo iš tremties. Pirmasis grįžo sūnus Stasys. Sodyboje styrojo aplaužyti medžiai, akmeninių sienų likučiai. Darbštūs ūkininkai ir tremtyje prasigyveno. Stasys grįžo ne su *terbele*, bet atvažiavo nauju lengvuju automobiliu. Merdinčiame kolūkyje kaimynams tai kėlė nuostabą. Ypač nepatiko tiems, kurie pasirašė, kad Matelionius išvežtų, kurie savinasi jų turta.

B. Matelionio šeima nusipirko namą Ukmergės priemiestyje, kuriame po tėvo mirties liko gyventi sūnus Stasys.

Jurgio Matelionio sodyba išliko iki šiol. Nors ūkininkus pastatus kolūkis sunaikino, bet išliko didelė troba, kurioje gyvena garbaus amžiaus Antaninos ir Jurgio Matelionių dukterys Anelė ir Adelė.

Senasis Juozapavos palivarkas sovietmečiu prarado savo pavadinimą. Vietiniai gyventojai šią vietą vadina Matelioniške. Ar išliks čia senojo palivarko atmintis, šiandien sunku atsakyti.

## Galubovka

*Algirdas Meilus*

Galubovka – mažas kaimelis, prigludęs prie didelio Rūtėnų kaimo... Taip buvo seniau. O dabar nei Rūtėnų, nei Galubovkos nebėra. Aplinkui platūs, ap-  
leisti, piktžolėmis apaugę laukai. Iš kitos pusės Galubovka šliejosi prie didelio  
Kuliabridos kaimo, Libertavos dvaro ir Libertavos vienkiemių.

Kaimyninio Kuliabridos kaimo atsiradimas skaičiuojamas nuo Vytauto lai-  
kų, o Galubovkos kaimelis, kaip ir didelis Pėrkalių kaimas, yra patys jauniausi  
Bálninkų krašte.

1923 m. surašymo duomenimis, Galubovkoje tuomet gyveno 31 žmogus.  
Visi rusų tautybės. Tikriausiai ir kaimo pavadinimas kilęs iš rusiško žodžio *golub*  
(balandis). Kiti sako, kad krūmuose perėjo daug laukinių balandžių (karvelių).  
Seni žmonės pasakojo, kad kaimo žmonės buvo sentikiai, religingi. Už 4 kilo-  
metrų Mīgiškių kaime buvo cerkvė, kurią kaimo žmonės uoliai lankė. Su Dievo  
garbinimu, pamaldumu gali būti siejamas Galubovkos vardas.

Iki 1970 m., kol kaimelis buvo sunaikintas, dar stovėjo 3 sodybos. Jose gy-  
veno 3 Avsejevų šeimos: Dimitrijaus, Averkos ir Vankos. Dimitrijus buvo nevedęs.  
Gyveno jis su netekėjusia seserimi Frosenija. Averkos sesuo Stefanida irgi buvo  
netekėjusi. Tik Vanka ir Averka turėjo žmonas, vaikų. Avsejevaitės ir Dimitrijus  
šeimų nesukūrė, nes nesusirado vyrų ir žmonos pagal tikėjimą. Daug rusų gyveno  
Kuliabridos, Karáliškių, Aklušės, Pakėršių kaimuose. Dauguma jų buvo stačiatikiai  
ir turėjo cerkvę Karáliškiuose. Sentikiai su stačiatikiais nesituokė. Apie santuoką  
su katalikais jie netgi nesvajėjo.

Du Galubovkos rusai skyrėsi nuo kitų tuo, kad buvo tikri žemdirbiai. Ne-  
daug jie turėjo žemės, nebuvo turtingi. O kaimyninio Kuliabridos kaimo vyrų  
pagrindinis pragyvenimo šaltinis – statybos. Jie statė namus, pjovė lentas, medžius.  
Buvo geri statybininkai.

Avsejevai Galubovkoje žemę dirbti mokėjo. Sukūrus „Vienybės“ kolūkį,  
į kurį prievarta, su ginklu buvo suvaryti Rūtėnų, Pėrkalių, Valių, Raudōklės,  
Skerdimų, Paraščių, Juozapāvos ir kitų kaimų žmonės, Dimitrijus Avsejevas jam  
vadovavo. Žinoma, nesėkmingai. Bet ir kiti pirmininkai anuomet nieko geresnio  
nepadarė – plėšė šiaudinius stogus ir jais šėrė jau iš bado nebepastovinčius ant  
kojų gyvulius, kurių dauguma krito.

Kai 1940 m. Rusija okupavo Lietuvą, nemažai rusų iš Kuliabridos ir kitų  
kaimų aktyviai rėmė sovietų valdžią. Ypač daug kuliabridiečių 1944 m. išėjo į  
stribų organizaciją Bálninkuose. Nė vienas iš Avsejevų nepolitikavo, nebuvo nei  
stribų, nei enkavedistų agentai. Jie tyliai ramiai gyveno. Jų partizanai nelietė.

Visi trys Avsejevai nebuvo broliai, bet giminaičiai, išpažįstantys senąsias  
sentikių tikėjimo tradicijas. Kalėdų, Velykų šventes jie švėsdavo visą savaitę. Lankė  
Mīgiškių cerkvę ir laikėsi visų sentikiams privalomų Dievo garbinimo papročių.

Galubovkos kaimo nebėra. Tik archyvinuose raštuose randame jo pavadi-  
nimą. Averkos ir Vankos vaikai, kurie dar prisimena gimtąjį Galubovkos kaimą,  
išsisklaidė po Lietuvą.

## Varguliai

Vytautas Skebas

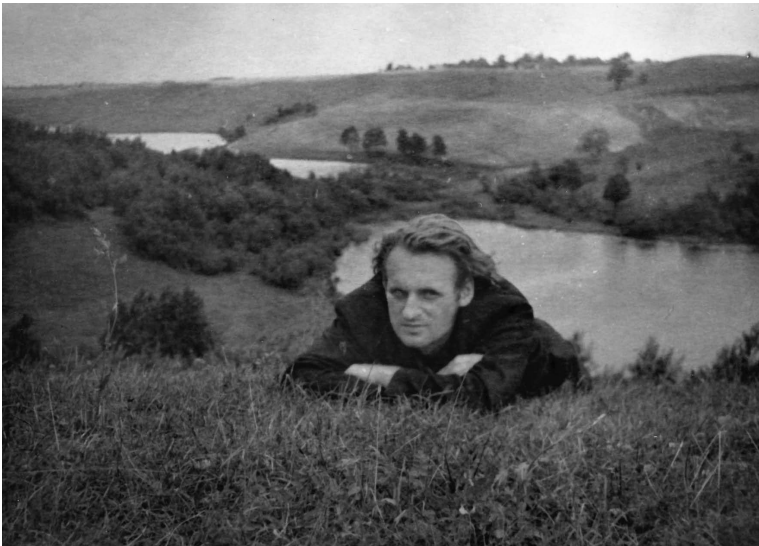

*Ant Vargulių  
piliakalnio*

Kaimas gražioje aukštumoje už 4–5 km į šiaurę nuo Bálninkų, yra parapijos teritorijoje, bet Anykščių rajone. Nykstantis. Varguliais, varguoliais galėjo būti pavadinti prastose žemėse gyvenantys valstiečiai, ir turbūt kaimo pavadinimą reikėtų sieti su daiktavardžiu „vargas“, kuris nuo senų laikų liaudies apdainuojamas. Dar neseniai kaime būta kapinių, dabar jos sunykusios. Baldono ežero slėnio pietvakariniame pakraštyje, buvusio bevardžio upelio krante, yra nupjauto kūgio formos piliakalnis. Suardytas, išliko tik rytinė ir pietryčių dalys. Iš šiaurės, šiaurės vakarų ir šiaurės rytų jį juosia gilus ledynų išgraužtas slėnis, kuriame matyti kelių ežerėlių grandinė. Sakoma, piliakalnio ežerėlyje esanti kūrgrinda. Anksčiau jis buvo plikas, tačiau nuo jo atsiverdavo gražus vaizdas; septintajame XX a. dešimtmetyje jis eglėmis apželdintas neišsaugant gamtos grožio. Išliko jo pylimas, juosęs piliakalnio viršūnės aikštelę (15 m ilgio, 13 m pločio), kuri iš rytų ir pietryčių nuslinkusi į slėnį. Pylimas stačiais šlaitais, 6–6,5 m aukščio. Jo pašlaitė tvirtinta akmenimis. Piliakalnio pietinėje papėdėje, ariamoje žemėje, rasta I tūkstantmečio gyvenvietės liekanų: geležies gargažių, lipdytų puodų šukių. Prie jo gyvenanti Levutė Augutyte teigia, kad prieš Antrąjį pasaulinį karą vaikai jį kasinėdami rasdavo strėlių antgalių. Vadinas, čia kadaise vykę mūšiai. Ir galbūt netoli buvusi geležies liejykla. Piliakalnis apnaikintas ankstesnių amžių, be to, šiaurinę šoną ardo šaltinis. Sovietų metais piliakalnį niokojo kolūkiečiai: rengdavo ant jo išgertuves, degindavo laužus.

Apie piliakalnį yra padavimų.

Baudžiovos laikais Vargūlių kaimas priklausė Ařmoniškų dvarui. Jį valdė didikai Sirpučiai, vėliau – Justinas Petukas (Piottuch, Petuch). Drebėdami varguliečiai skubėdavo į lažą, vengė pasipainioti dvarininkui Petukui, kuris, kaip pasakojama, penkis baudžiauninkus išmainęs su Taujėnų kunigaikščiu Radvila į šunį.

XIX a. antrojoje pusėje kaime gyveno Kazimieras Augutis. Apie 1890 m. vedė Moniką Tamulytę. Anksti miręs paliko našlaičiais keturis vaikus. Monika Augutienė ištekėjo už Aleksandro Juočečio. Aleksandro šeimoje gimė trys vaikai. Paaugus Augučių vaikams, A. Juočeptis pirko namą Bálninkuose ir 18 ha žemės Augučio vaikai: Alfonsas, Stasė, Mečislovas, Napoleonas. Alfonsas išvažiavo į Kanadą, ten ir mirė. Stasė ištekėjo už stambaus ūkininko Stasio Burneikio, Mečislovas (gim. 1900) liko ūkininkauti Vargūliuose.

Bolševikinė žemės reforma 1940 m. Vargulių kaimo gyventojų nepalietė, nes niekas neturėjo daugiau kaip 30 ha sklypo. Potencialių žemės gavėjų buvo, tačiau naujakurių neatsirado. Grūdų prievolė per pavasario sėją aplenkė vargūliečius, nes paaiškėjo, kad nėra ūkio, didesnio kaip 25 ha. Savotiška idilija tęsėsi iki 1941 m. birželio 22 d.

Vokietijos–Sovietų Sąjungos karui prasidėjus, ūkininkai puolė slėpti arklus ir slapstyti. Syki prie tokio besislapstančiųjų pulkelio prisiartinio Ukmergės apskrities bolševikų valdžios pareigūnas Ališauskas. Vyrai susiginčijo. Ališauskas išsitraukė brauningą, šovė, bet ginklas užsikirto. Pareigūnas puolė bėgti, bet Alfonsas Leita jį pavijo, sulaikė ir nusprendė nuvesti į Bálninkų valsčiaus būstinę. Pakeliui sutiko du raudonarmiečius, kuriems perdavė „įtariamąjį“ Ališauską. Karo metais Ališauskui pavyko neįkliūti. Tačiau okupantams bolševikams sugrįžus į Lietuvą, jis pasistengė, kad A. Leita būtų nuteistas daugeliui metų.

Sovietai sugrįžo į Bálninkų valsčių 1944 m. liepą. Dabar neaišku, kaip tai paveikė žmonių gyvenimą pirmosiomis dienomis. Kiekvieną vargūlietį morališkai traumavo Mečislovo Augučio tragedija 1945 m. liepos 15 d. Ši tvarkingą ūkininką išsivedė iš gimtųjų namų ginkluotas SSRS karinių pajėgų būrys ir Pābaldonės miškelyje nušovė. Už ką? Spėjama, kad jis buvo įtariamasis dalyvavęs 1941 m. sukilime, tačiau šis žmogus jokių ginklo neturėjo. Štai čia atsiranda neaiškumas: kas yra sukilėlis? Ar gali būti juo laikomas beginklis žmogus? Jeigu taip, tai duomenys apie tai, kad 1941 m. birželio sukilime dalyvavo 100 000 žmonių, artimi tiesai. Žmonės kalbėjo, kad tądien minėtas SSRS karinių pajėgų būrys nušovė septynis beginklius asmenis Dapkūniškių, Pėrkalių, Rūtėnų ir Veņgrių kaimuose.

Dar viena bolševikų auka – Jonas Leita, Vinco sūnus. Jis buvo paimtas į SSRS karines pajėgas, artimieji gavo jo laišką iš dislokavimo vietovės ir daugiau – jokios žinios.

Vengdamas represijų, ūkį paliko šaulys Siminkevičius. Pastatus nugriovė ir išvežė Bálninkų sribai.

1892 m. Vargulių kaime gyveno 75, 1923 m. – 88 gyventojai. Buvo 14 ūkių.

Lietuvos nepriklausomybės metais kaime gyveno Stasys Bakanauskas, Vincas Leita, Simonas Grybas, Juozas Grybas, Kazys Skebas ir kt. Šios pavardės aptinkamos ir senesnių amžių dokumentuose.

1959 m. kaime gyveno 54, 1970 m. – 49 gyventojai; 2009 m. pradžioje beliko 5 sodybos. Mečislovo Augučio ūkyje darbuojasi jo sūnus Alvydas. Duktė Stasė, baigusi Pedagoginį institutą, gyvena Kaune.

*„Visi senoliai išmirė, tik Rachelė Augutienė vis dar gyvena nuošaliame Vargulių kaime, Bálninkų parapijoje. „Turbūt mane Dievas*



Vargulių k. senosios kapinaitės. 2012 m. J. Aukštaičio nuotr.

pamiršo“, – šypsosi šimtametė. O kaimynai sako, kad močiutės Augutienės amžių nulėmė tai, kad prie Augučių sodybos yra labai senas piliakalnis.

Kai apie 1936-uosius Vargulių kaimas skirstėsi į vienkiemius, niekas nenorėjo imti sklypo galulaukėje. Žemė prasta, užmirkusi – raistas, pelkė. Be to, šiame sklype dunksojo piliakalnis, iš kurio jokios naudos. Ir dar, kalbėjo žmonės, ten vaidenasi. Tačiau Augučiai nekreipė dėmesio.

Vargulių kaime buvo ne viena Augučių šeima. Todėl vietos gyventojai Rachelės kitaip nevadindavo, kaip piliakalnio Augutiene. Ir visi žinojo, kad kalbama apie ją, R. Augutiene, kurią visi gerbė ir mylėjo už darbštumą.

Seniai jau išmirė kaimynai – Stasys Bakanauskas, Simonas Grybas, Kazys Skebas, kiti, o senutė juda kruta. „Niekada negalvočiau, kad šitiek išgyvensiu, – sako šimtametė.

– Gal tikrai piliakalnis davė man jėgų, o gal pats gyvenimas užgrūdino...“

Būdama nebejauna, ištekėjo už Jono Augučio ir persikėlė gyventi į vyro namus, visai greta gimtojo Kibildžių kaimo. Pagimdė tris vaikus. Vienas sūnelis, nesulaukęs nė dešimties metų, staiga mirė. Netrukus Dievas pasišaukė ir vyrą Joną. Našlė liko su dukrele Levute ir sūneliu Stasiuku.

Ne vienas vyras režė sparną apie piliakalnio Augutiene, nes tokių kaip ji moterų reikėjo paieškoti: graži, stipri ir žodžio kišenėje neieškanti. Pati arė, sėjo, pjovė, malūnan važiavo ir grūdų maišus kilnojo. Bet užgriuvo karas. Pokariu komunistams nepatiko gerai prižiūrimas našlės vienkiemis. Balninkų valsčiuje nusprendė, kad R. Augutiene reikia ištremti į Sibirą. Bet moteris pabėgo iš namų ir išvengė tremties. Jos turta išplėšė, išvogė, liko tuščios sienos.



LIETUVOS ARCHYVŲ DEPARTAMENTAS

**LIETUVOS YPATINGASIS ARCHYVAS**

[ ARCHYVO PAŽYMĖJIMAS ]

2001 02 26 Nr. 8330-S  
Vilnius

S.SENŪTIENEI  
V.Krėvės pr. 31-36  
Kaunas

Dėl įtraukimo į tremtinių asmenų sąrašus

AUGUTIENĖ RACHILJA (taip dokumente), JUOZO, g. 1911 m.  
AUGUTYTĖ STASĖ (taip dokumente; tėvavardis nenurodytas), g. 1937 m. (taip dokumente)  
AUGUTIS ALVYDAS, (tėvavardis nenurodytas), g. 1942 m. (taip dokumente)

1949 m. buvo įtrauktas (i) į sąrašus asmenų, numatytų ištrėmti iš Lietuvos SSR  
Anyksčių raj.(miesto) Vargulių kaimo už Lietuvos SSR ribų.

PAGRINDAS. F. 135 Ap. 7 B. 243 L. 29  
F. 135 Ap. 7 B. 496 L. 26

Direktorius  O.Lėveris  
Skyriaus vedėjas E.Bareiša

V.Ivaškevičienė, 73 79 13  
Gedimino pr. 40/1 Tel. 613 431  
2600 Vilnius Faks. 661 512 [ 9305324 ]

Rachelė Augutienė su dukra Stase ir sūnumi Aloydu įtraukti į tremiamų asmenų sąrašą. Iš dukros Stasės archyvo

*Kai trėmimai baigėsi, laikai aprimo, moteris grįžo namo ir prisiekė iš jų niekur neiti. Gyveno su sūnumi, dirbo kolūkyje, kuris buvo turbūt prasčiausias visoje Lietuvoje. Todėl žmonės, palikę jį, bėgo kitur. Ir sūnus Stasys paliko gimtuosius namus. Tačiau motina niekur nesikėlė. Kai sveikata nusilpo, iš Vilniaus atvyko dukutė Levutė ir dabar abi gyvena nuošaliame kaime.*

*Nedrašu dviem moterims. Aplinkui kaimynų nebėra. Visi išbėgo iš kolchozo ieškodami geresnio gyvenimo. Kai kurių sodybų ir pamatai išnyko, kitur dar matyti aplūžusios trobos, užkalti langai. Tik šimtametės Augutienės kieme vis dar juda žmonės, vaikšto gyvuliai, amsi šunelis.“*

Taip apie Vargulių senolę 1996 m. „Valstiečių laikraštys“ rašė A. Meilus.<sup>1</sup>

<sup>1</sup> Meilus A. Piliakalnio Augutienė, *Valstiečių laikraštis*, 1996, kovo 2.



V. Skebas prie tėvų  
ir kitų giminių kapo  
Balninkų kapinėse

Tai jau praeitis. Iš gausios Vinco Leitos šeimos tėviškėje gyvena Genė Klimienė su sūnaus Stepono Leitos šeima, o iš Bronislavo ir Marijonos Bakanauskų šeimos, kurioje prieš karą augo Napoleonas (sovietų metais mirė nublokštas į Čiukčiją), Adelė ir Česlovas, belikęs namuose tik Česlovas Bakanauskas, triūsiantis tėvų ūkyje ir bityne. Jis suteikė žinių apie kai kurių žmonių likimus. (Po insulto Č. Bakanauskas išsikėlė į Anykščius, arčiau gydytojų.)

Iš Vargulių kilę:

**Petras Bakanauskas** (1910–1972), atsargos puskarininkis. Mokėsi Balninkų pradžios mokykloje, Giedraičių progimnazijoje, Kaune gimnazijoje. Vėliau gyveno Pāraudinėje, 1937–1940 m. buvo aktyvus Alantōs šaulių būrio vadas. 1940 m. emigravo į Vokietiją, po karo – į JAV. Mirė Bāltimorėje.

*Rodyklė į kaimą.*

2012 06 05.

*J. Aukštaičio nuotr.*

**Vytautas Skebas**, gim. 1941 m., istorijos mokslų daktaras. Baigė Balninkų vidurinę mokyklą, Vilniaus universitetą. Gyvena Vilniuje. Dirbo analitinį darbą Žemės ūkio ekonomikos institute, 1996–1997 m. mokslinį darbą Lietuvos gyventojų genocido ir rezistencijos tyrimo centre, leidykloje „Versmė“ ir kitur. Paskelbė šiuos leidinius: „Kaimo gyventojų rezistencijos brendimas 1940–1941 metais“, „Tremčių laikai“ (2000), „Genocidas Lietuvoje (1940–1953 m.)“ (2001), „Nuo birželio iki birželio (1940–1941 m.)“ (2008). *Visuotinė lietuvių enciklopedija*, Vilnius, 2012, t. 21, p. 105.

*Pastaba.* Kai kurias žinias apie kaimą pateikė Vytautas Rakauskas.



## Verėjimų kaimas

*Julius Aukštaitis*

Kaimas yra į pietryčius nuo Bálninkų Makių ežero kryptimi. Kaimo žemės ribojosi su Balninkų, Kazliškių dvaro, Pūsvažkių ir Petriškių kaimo laukais.

Žinių apie Verėjimų kaimą randame 1765 m. Balninkų seniūnijos inventoriuje.<sup>1</sup> Jame nurodoma, kad kaime gyveno Petro Daugėlos, Jokūbo Pyrago ir Juzo Šimaičio bajorų šeimos.

Balninkų parapijos statistinėse žiniuose rašoma: „1875 m. Verėjimų kaimo keturiose sodybose gyveno 25 vyrai ir 18 moterų.“ Gyventojų skaičius palengva didėjo. 1923 m. visuotinio Lietuvos gyventojų surašymo duomenimis, Verėjimuose buvo 10 kiemų ir 56 gyventojai. Baudžiavos laikais kaimas priklausė Balninkų dvarui. 1869 m. Liustracijos komisija apmatavo kaimo žemes. Jos sudarė 125,61 dešimtinės. Didžioji dalis – ariama žemė, būta daug pelkių, ganyklų. Tais metais kaimą sudarė penki ūkiai. Vienas iš jų įsikūręs nuošaliau kaimo. 1927 04 04 Verėjimų kaimo ūkininkai rašė prašymą Ukmergės apskrities žemės tvarkytojui dėl kaimo išskirstymo į viensėdžius<sup>2</sup>:

*„Mūsų paminėtas Verėjimų kaimas susideda iš atskirų 9 ūkių, kurių ūkiai yra sustatyti nuo vienas kito labai arti ir daugumos ūkių trobesiai reikalauja bendro atstatymo, nes trobesiai visai sugriuvę, taipgi žemė išrėžyta labai smulkiais rėžiais, kas sudaro nepatogumų ūkininkavimui, todėl bendrai visi ūkininkai nutarėm prašyti p. apskrities žemės tvarkytojo parėdymo kaip galint skubiau išskirstyti mūsų kaimą į viensėdžius. Apie tai prašome pranešti mums, kame pasirašome: beraščiai K. Purlis, S. Purlis, R. Mackevičius, A. Mackevičius, O. Mackevičienė. Už mus nemokančius rašyti mums prašomi pasirašė už mus ir save R. Mackevičius, M. Mackevičius.“*

1934 12 04 kaimo sueigoje 15 savininkų, dalyvaujant kaimo seniūnui Stasiui Purliui, nutarė žemę išskirstyti rėžiais.

1936 04 15 Ukmergės apygardos žemės tvarkytojas pavedė matininkui Fulgen-tui Damašiumi Verėjimų kaimą skirstyti į vienkiemius.<sup>3</sup> Tvarkomasis plotas 139,6 ha.

Skirstant į vienkiemius, gauti 6 ūkininkų skundai dėl žemės tinkamumo (pelkės), įvertinimo, rūšies, kiekio. Už gautus žemės priedus mažažemiai privalėjo mokėti valstybei išperkamuosius mokesčius per 36 metus – įnešti į valstybės išdą po 1/36 dalį nurodytos sumos, pradedant mokėti 9 metais, skaičiuojant nuo vienkiemų išskirstymo projekto patvirtinimo.

Žemės savininkų po skirstymo rėžiais susidarė 16. Tai Mackevičiai – Antanas, Stanislovo s.; Feliksas, Alfonsas, Mečislovas, Stanislovas, Romualdas, Mikalojus, Romualdas, Stanislo-

<sup>1</sup> Ukmergės apskrities seniūnijų 1765 m. inventoriūs, Lietuvos nacionalinė Martyno Mažvydo biblioteka.

<sup>2</sup> Verėjimų kaimo byla, LCVA, f. 1250, ap. 3, b. 12864, l. 1–168.

<sup>3</sup> Ten pat, l. 13.



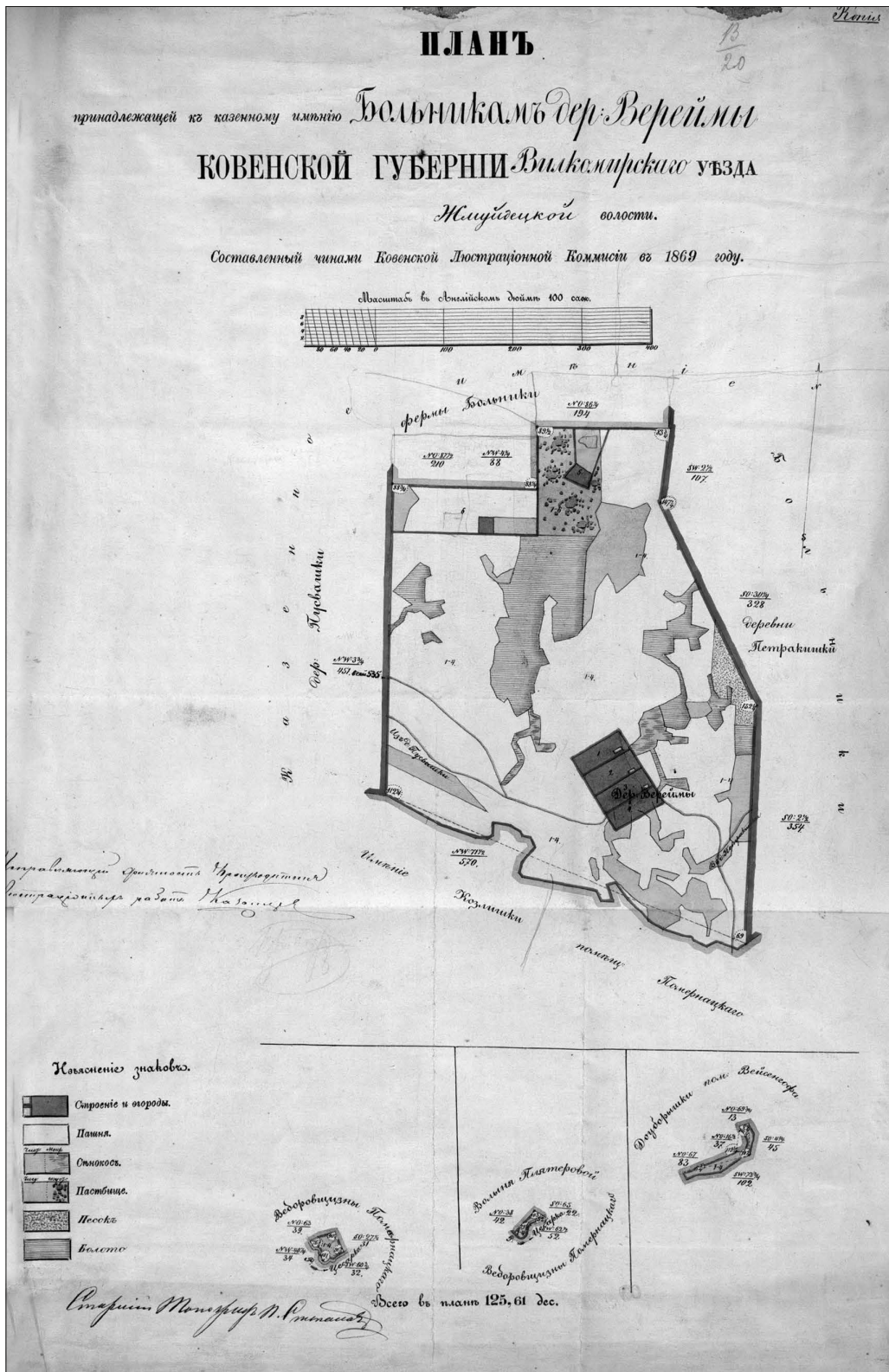

Verėjimų kaimo planas

vo s., Antanas, Viktoro s.; Antanas ir Alfonsas Karpavičiai, Stanislovas ir Augusto įpėdinis Pusvaškiai, Krizostenas ir Stanislovas Purliai, Drukienė ir Mackevičienė, Povilas Siminkevičius. Kaimo žemės nederlingos. I ir II rūšies ariamos žemės nėra, didžioji dalis – 91 ha – III, likusi – 48,6 ha – IV rūšies.

1936 04 19 kaimo sueiga, kurioje dalyvavo 9 ūkininkai iš 15 ir matininkas F. Damašius, svarstė ir nutarė:

1. Visi keliai, gatvės skirti viešajam naudojimui.
2. Kelius remontuoja tie ūkininkai, kurie jais naudojami.
3. Naudosis žeme nurodyti projekte ūkininkai.
4. Ūkininkas perkelia trobesius nuo projekto patvirtinimo per 3 metus.
5. Iš rėžių miškėliai, krūmai arba medžiai atsiimami per 1 metus.
6. Bendra nuosavybė lieka 0,16 ha žvyrynas ant Balsiuoko kalno.
7. Sklypus parinkti laisvu susitarimu pagal žemės įkainojimą.
8. Žemę įkainos išrinkti nesuinteresuoti asmenys.
9. Nukeliant trobesius atlyginimus įkainos žemės kainotojai.

Taip pat dalyvauti matuojant žemę skirs darbininkus, arklius ir medžiagas mūsų įgaliotiniai Mečislovas ir Romualdas Mackevičiai, Krizostomas Purlis.

1936 05 05 kaimo sueigoje, dalyvaujant 10 ūkininkų iš 15 ir matininkui F. Damašiui, nutarta

*„žemę įkainoti, taip pat trobesių nukėlimo išlaidoms nustatyti išrinkti 3 atstovai: V. Aukštuolis iš Balandžių k., Viktoras Miškinis iš Zapaškos k. ir Kazimieras Šepetys iš Meilūnų k.“*

#### Nustatytos trobesių nusikėlimo išlaidos (Lt)

Eil. Nr.	Savininko vardas, pavardė	Gyvenamasis namas	Tvartas	Kluonas	Svirnas
1.	Mikalojus Mackevičius	200,0	150,0	200,0	100,0
2.	Stanislovas Mackevičius	150,0	50,0	100,0	
3.	Antanas Mackevičius, Stasio, ir Konstantina Mackevičienė	200,0	100,0	150,0	
4.	Mečislovas ir Stanislovas Mackevičiai	200,0	50,0	150,0	
5.	Feliksas Mackevičius	100,0	150,0	150,0	
6.	Stanislovas Purlis	200,0	125,0	150,0	
7.	Krizostinas Purlis	200,0	125,0	150,0	
8.	Romualdas Mackevičius, Tamošiaus	200,0	50,0	10,0	
9.	Romualdas Mackevičius, Stanislovo	150,0	50,0	70,0	
10.	Antanas Mackevičius, Viktoro, ir Uršulė Mackevičienė	–	–	–	
11.	Alfonsas Karpavičius	200,0	–	–	
12.	Antanas Karpavičius	250,0	–	–	
13.	Povilas Siminkevičius	250,0	–	–	
14.	Stanislovas Pusvaškis	250,0	–	–	
15.	Augusto Pusvaškio įpėdinis	150,0	–	–	

1932 m. parceliuojant Balninkų dvarą, Verėjimų kaimo mažažemiams iš dvaro skirta 5,04 ha ariamos žemės ir 2,01 ha ganyklų. Šią žemę kaimo mažažemiams reikėjo išsipirkti iš valstybės. Ukmergės apskrities Žemės reformos valdyba už Balninkų dvaro žemę nustatė šiuos išperkamuosius mokesčius.

## Verėjimų kaimo mažžemių išperkamieji mokesčiai (Lt)

Ūkininko vardas, pavardė	Dvaro žemės sklypo Nr.	Tinkamos žemės, ha	Netinkamos žemės, ha	Iš viso	Kuriuo nutarimu skirta žemė	Metinis išperkamas mokestis	1936 m. išperkamas mokestis	Sklypo perleidimo kaina
Alfonsas Karpavičius	12	1,70	0,05	1,75	1933 01 31	2,60	93,60	42,90
Antanas Karpavičius	12	1,70	0,05	1,75	Nr. 210	2,60	93,60	42,90
Stasys Pusvaškis	12	1,96	0,04	2,00	1932 06 09 Nr. 1341	3,00	108,00	49,50
Augustas Pusvaškis	12	1,50	0,05	1,55		2,30	82,80	37,95
Iš viso:		6,86	0,19	7,05				

Kiekviena šeima sėdavo linų. Vieni daugiau, kiti mažiau, vidutiniškai apie 1 ha. Kadangi šeimos buvo didelės, linų neparduodavo, sunaudodavo patys. Iš sėmenų spausdavo aliejų, iš linų pluošto ausdavo drabužius (audimo staklės buvo kiekvienoje troboje), vydavo virves, naudojo kitiems buities reikalams.

Plane pažymėti sodybų numeriai, kuriose gyveno:

1. Antanas Karpavičius, Karpavičienė ir vaikai: Romas, Elena, Domicėlė.
2. Alfonsas Karpavičius, Karpavičienė, vaikai: Mikalina, Petrė, Albina, Jonas.
3. Povilas Siminkevičius, Siminkevičienė, vaikai: Stasė, Vita, Steponas, Danielius.
4. Stasys Mackevičius, Mackevičienė, vaikai: Juozas, Antanas, Danutė.
5. Romas Mackevičius, Mackevičienė, vaikai: Lionė, Janė.
6. Benediktas Karalius, Rachelė Karalienė, vaikai: Julė, Birutė.
7. Antanas Mackevičius, Mackevičienė, vaikai: Stasys, Pranas, Augustas, Mykolas, Uršulė, Stasė.
8. Mečislovas Mackevičius, Adėlė Mackevičienė, vaikai: Bronius, Mečislovas, Pranė, Laima.
9. Stasys Mackevičius, Uršulė Mackevičienė, vaikai: Stasys, Vincas, Vacys, Janė, Marytė, Galiutė, Veronika.
1. Feliksas Mackevičius, Mackevičienė, vaikai: Vladas, Petras, Alfonsas, Domicėlė, Valė, Stasė, Birutė.
2. Jonas Mackevičius, Stasė Mackevičienė, vaikai: Janė, Anelė.
3. Ignas Purlys, Elena Purlienė, Apolonija Purlienė (Igno motina), sūnus Alvydas.
4. Alfonsas Mackevičius, Vlada Mackevičienė, vaikai: Aldona, Rimvydas.

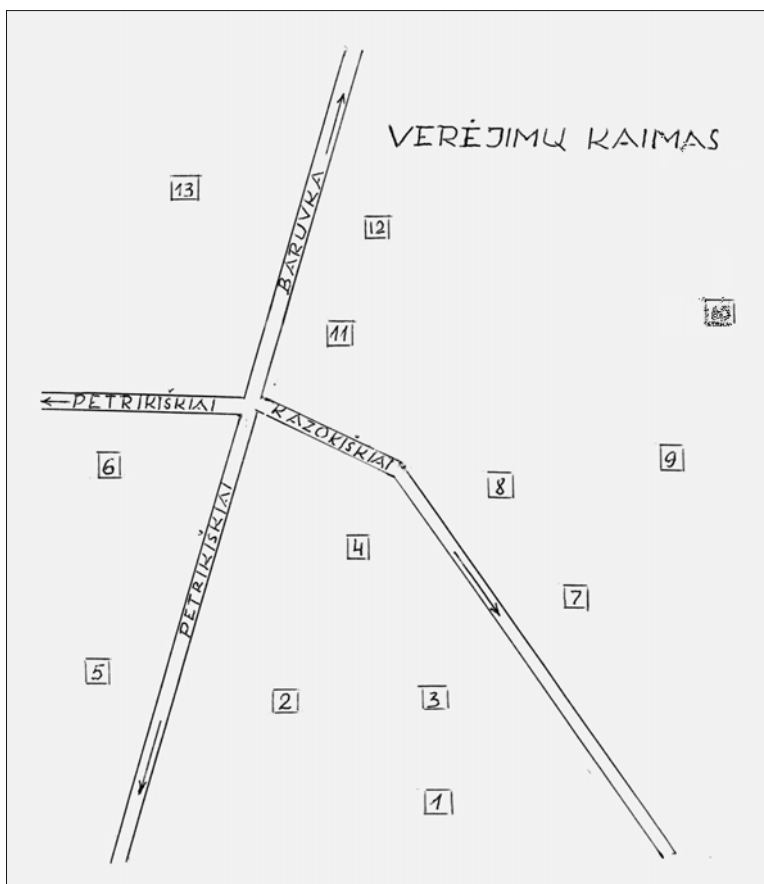

Verėjimų kaimo  
planas

1945 07 17 sovietinių okupantų į Sibiro Pėrmės sritį ištremta Purlių šeima: Veronika Purlienė, Tomo, gim. 1892 m., Stanislovas Purlys, Jono, gim. 1867 m., Stanislovas Purlys, Stanislovo, gim. 1920 m., Ona Purlienė, Stanislovo, gim. 1928 m.

### Žmonių pavardės

Žmonių pavardės ir pravardės, kaimo amatininkai, vietovardžiai ir kaimo planas paimti iš Irenos Pusvaškienės archyvo. Šiuos duomenis surinko Balninkų vidurinės mokyklos moksleiviai su mokytojais.

Šlėkta, Umbražiokas – pagal tėvo Ambraziejaus vardą.

Mikalajokas – pagal tėvo Mykolo vardą.

Untukiokas, Untokas – pagal tėvo Antano vardą.

Leninas – veido bruožų panašumas į komunistų vadą.

Pupytė – pagal dažnai vartojamą žodį.

### Kaimo amatininkai

Romas Mackevičius atkalbėdavo nuo rožės, gyvatės įkandimo.

Mackevičienė gydė žolelėmis.

## Kaimo vietovardžiai

Balsiuo kalnas – kalva, kurioje turėjo urvus ir juose gyveno barsukai, žmonių vadinami balsiukais.

Karklynas – augo karklai.

Dubas – kalva, kalvos papėdėje pieva.

Untoko raistas – pagal gyventojų Antano vardą, kuriam priklausė šis raistas.

Šepečio raistas – pavadinimas kilęs nuo raisto savininko pavardės.

Brastelė – pratekančio vandens sekiausia vieta.

Aldijos pieva – pievos forma primena valtį.

Apie Verėjimų kaimą dabar galime pasakyti, kad kaimas buvo. Jo nebėra. Sodybos sugriautos ir sunaikintos apie 1980 metus.

## Nykstančio Martnonių kaimo istorija

*Petras Džiautas, Bronius Grybauskas*

Daugel Lietuvoje yra puikių, gražių vietų, tačiau iš visų gražiausia vieta – toji, kur aš gimiau, augau, kur gyveno mano gimdytojai ir visa gausi šeima – Martnonių kaimas. Jis lyg ir suaugęs su mažesniu kaimeliu, vadinamu Traupiu, kuris, matyt, atsirado XX a. pradžioje vykdant žemės reformą. Norime papasakoti apie susiliejusią kaimų ir jų gyventojų likimą, apie jų praeitį, kuri išlikusi mūsų atmintyje, dabartyje, kuri verčia mus sunerimti – mes lyg likę vieninteliai, prisimenantys viską ir matantys kaimo tragišką nykimą, gresiantį visišku išnykimu. O tai dalelė mūsų šalies, tautos istorija. Ne veltui V. Noreika dainuoja: *„Laiko nesustabdysi ir neatsuksi atgal, prieš laiką lygūs visi, laikas visagalis.“* Tad ir norisi kaip Maironiui sušukti: *„Aš norėčiau prikelti nors vieną senelį iš kapų milžinų ir išgirsti nors vieną, bet gyvą žodelį iš senovės laikų.“* O išgirsti nors vieną žodelį apie kaimą iš senolių, kurie ilsisi Martnonių kapinaitėse, jau neįmanoma. Laikas nusinešė viską praeitin ir tik remiantis istoriniais šaltiniais galima kai ką sužinoti. Kitą mūsų kaimo likimo dalį papasakosime, kiek patiems teko ją išgyventi, matyti. Pasikliaujame ir dar vieno kito išlikusio žilagalvio pasakojimu.

Martnonių kaimas – 3 km į pietvakarius nuo Bálninkų, prie vieškelio Bálninkai–Ukmergė. Minimas 1554 m. Bálninkų seniūnijos inventoriuje. Valakų reformos metu kaime gyveno 7 šeimos. 1892 m. kaime gyveno 92, 1923 m. – 171 žmogus. Traūpio kaimas susidarė, kai Martnonių gatvinis kaimas skirstėsi į vienkiamius. Daugiausia tai buvo neturtingi žmonės, turėję iki 6 ha žemės.

Turbūt visiems aišku, kad Tėvynės meilės, meilės žemei, meilės žmogui jausmas prasideda kiekvienam iš mūsų nuo sąlyčio su gimtinės kloniais, laukais, su žmonėmis, tarp kurių augta, bendrauta, gyventa Martnonių kaime ir Traūpyje. Prieškariu, apie 1939–1940 m., buvo 56 kiemai – sodybos. Jose – 255–300 gyventojų. Kaime nebuvo didžiųjų určių – daugiausia mažažemiai, vidutiniokai, iki 20 ha žemės turintys valstiečiai, kurie prakaitu laistė dirbamą žemelę. Vos galą su galu sudurdami. Ikikariniam kaime vyravo natūralus ūkis. Todėl nenuostabu, kad ir 3–5 ha turintys ūkininkėliai laikė karvę, prieauglį, pora paršų, 1–2 avis. Pienas, mėsytė, kiti maisto gaminiai buvo savi: sėjo rugių, mažą plotelį kviečių, miežių. Augino bulves, linus. Avys teikė vilną, kailį, mėsą. Linai – drobinius apdarus. Būdinga, kad beveik kiekvienoje sodyboje buvo ir verpiama, ir audžiama, apsirūpinama drabužiais, audiniais – paklodėmis, rankšluosčiais, vadinamosiomis rinktinėmis marškomis. Nenuostabu, kad kaime gyveno audėjos, verpėjos, siuvėjai, staliai, batsiuviai, kalviai ir kiti amatų meistrai. Pavyzdžiui, Augustas ir Vincas Džiautai, Tomas Miškinis, vadinamas Tamošiumi, – buvę carinės armijos kareiviai, be žemdirbystės, vertėsi ir siuvėjų amatu. Rapolas Džiautas, išmokęs batsiuvystės pas dėdę Rygoje, buvo žinomas kaimo batsiuvys (*šiaučius*). Aukštuoliai – Alfonsas, Stasys, Juozas – staliai, gamindavo langus, duris, remontuodavo gyventojų trobas. O kiek humoristinių pasakojimų sudėta apie vadinamąjį Gabri (Aukštuolį), kuris pagelbėdavo, kai kaimiečiams prireikdavo kastruoti gyvulius.

Mūsų turimais duomenimis, kaime buvo du batsiuviai – R. Džiautas ir J. Šepetys, keturi siuvėjai – Tomas ir Jonas Miškiniai, Augustas ir Vincas Džiautai, trys staliai – Juozas Aukštuolis, broliai Stasys ir Alfonsas Aukštuoliai. Du statinių ir kubilų dirbėjai – Viktoras Klimas ir B. Džiautas. Vienas kalvis – Vladas Džiautas, du šiaudinių stogų dengėjai – Vladas Raugalas ir Klimas. Du ūkininkai turėjo arklines kuliamąsias – Petras Aukštuolis ir Jonas Voveris. Prieškariu kaime buvo trys jauni vyrai, įgiję aukštesnį nei pradžios mokyklos išsilavinimą, dar vienas mokėsi Ukmergės gimnazijoje. Norėtume paminėti iš jų Vladą Miškinį, mūsų kaimyną, kuris Palangojė gyvenančio dėdės remiamas mokėsi dailės Kaune. Jis buvo ir dailininkas, ir fotografas, pirmas kaime turėjęs radijo imtuvą, begarsį kino aparatą, sukamą rankomis, pas jį filmų žiūrėti rinkdavosi daug kaimynų. (Be to, jis kartais rogutėmis tą aparatą veždavosi į kitus kaimus ir rodydavo begarsius paprastų vaizdų filmus.) Karo metais pirmasis kaime išigijo ant stulpo iškeltą vėjo sukamą dinamą, kuri gamino elektrą trobai apšviesti. Po karo mokytojavo Žėlvos, Balninkų vidurinėse mokyklose. Mirė 2000 m. Paliko Balninkų miestelio gyventojams savo paveikslų galeriją.

Kaimo gyventojai Balninkų krautuvėlėse (daugiausia pas žydus) pirkdavo tik žibalo, druskos, cukraus, adatų, vinių, ratams ar plūgams geležies reikmenų ir kitokių smulkmenų. Apie 1936 m. kaime Ignas Purlys atidarė savo krautuvę.

Vandens šaltiniai buvo šuliniai (kartais su svirtimis), kuras – miško žabai: prie kaimo buvo prigludęs Martnonių miškas, užimaš kiek daugiau kaip 50 ha, kuriame po 0,5–2 ha buvo duota ūkininkams. Be to, kaimiečiai vadinamuosiuose raistuose (o jų netrūko) rankomis gamindavo durpes.

Nebuvo lengvas daugumos mūsų kaimo žmonių gyvenimas prieškariniais laikais. Šeimos buvo gausios. Beveik kiekvienoje šeimoje augo 3–7 vaikai. Dažnai vyresniesiems tekdavo bernauti Jōniškio, Suvalkijos ir net Lātviijos kraštuose arba pas kaimyninių kaimų turtingesnius ūkininkus. Tai A. Džiautas, Adolfas Grybauskas, Vytas Grybauskas, Česlovas Džiautas ir kiti. Pagrindinis gyventojų pragyvenimo šaltinis buvo žemės dirbimas su traukiamąja jėga – arkliu – ir namų meistrų pagamintais žemdirbystės įrankiais (plūgais, akėčiomis, spragilais ir kt.).

Kaimo žmonių dalia buvo nelengva, bet meilės savo kraštui, jo žmonėms, tėviškei netrūko. Nebuvo tokio susvetimėjimo, kaip jaučiamas dabar. Kaimynai lankydavosi vieni pas kitus, o traukos centras buvo kaimo seniūno Mečislavo Purlio, Rapolo Džiauto, Jurgio Šmigelsko sodybos. Didžiųjų švenčių – Kalėdų, Velykų, Lauryno – proga buvo kepami pyragai, gražinami margučiai, padaroma alaus.

Jaunimas rinkdavosi į gegužines, organizuodavo vaidinimus. Kaime skambėdavo dainos – tiek šienapjūtėje, rugiapjūtėje, tiek per jaunimo sueigas, pasilinksmimus, kur liedavosi Povilo Zablacko, Stasioko Arlausko, Česlovo Džiauto ir kitų tarpomų armonikų garsai. Mums ir dabar ausyse skamba kaimyno M. Vaitiekūno rytą ariant traukiamos dainos žodžiai: „*Kai Lietuva plati buvo, valdė narsūs vyrai, jie mokėjo priešą mušti, kardus gerai valdė.*“ Vyravo tautiškumas, patriotizmo dvasia: net pradžios mokykloje, sukalbėję prieš pamokų pradžią tam skirtą malda, mokiniai sušukdavo „*Mes be Vilniaus nenurimsim*“ arba „*Vilnius mūsų*“. Kiekvienas sodietis gerbė jo žemėje augančius ažuolus, gandralsidžius, mylėjo savo klonius, pelkes su jose esančiais paukščių lizdais. Išskirtinę pagarbą gyventojai rodė kapinaitėms,

išsidėsčiusiems ant piliakalnio, o gal pilkapio. Jos ir dabar tvarkomos, prižiūrimos senesnių žmonių ar jų palikuonių, išsibarsčiusių įvairiose vietose.

Seniau daugiausia augome ant suplūktos žemės – aslos, nes medinių grindų nebuvo. Kaime buvo tik keturios senovinio tipo pirtys. Jose buvo ne tik prausiamasi, bet ir rūkoma paršo mėsa. Vasarą švaros šaltinis buvo ežeras, į kurį moterys veždavo skalbti – velėti – skalbinius.

Artėjo 1939 metai. Nemažai vyrų buvo atlikę karinę tarnybą Lietuvos kariuomenėje. Spaudos leidiniai „Ūkininko patarėjas“, „Trimitas“, „Lietuvos karys“ pasiekdavo kaimo gryčias. Susirinkę sodiečiai diskutuodavo apie Lietuvos ir kitų valstybių ateitį, Klaipėdos krašto praradimą, artėjančias grėsmes ir pagaliau apie prasidėjusį karą – Vokietijos agresiją prieš Lenkiją. 1939 m. rugpjūčio ar rugsėjo mėnesį vieną naktį miegojome svirnelyje. Į duris pasibeldė seniūnas. Iš jo sužinojome, kad skubiai mobilizuojami būvę kariai, Ukmergėje formuojami daliniai, kurie žygiuos į sugražintą Vilnių ir jo kraštą. Tą naktį iš kaimo buvo mobilizuoti atsargos kariai. Kaime žinia apie Vilnių sutikta pakiliai.

Po kurio laiko, pamename, 1940 m., vyko rinkimai į naują seimą ir Sovietų Sąjungai spaudžiant buvo įvesta nauja tarybų valdžia, Lietuva prijungta prie TSRS. Kaime prasidėjo pertvarkymai: dvarų žemė nacionalizuota, dalijama bežemiams, mažažemiams. Jos gavo ir kaimyno Tomo Miškinio šeima – Paąžuolės dvare (nes priklausėme Balninkų valsčiui). Ėmė išgalėti nauja tvarka, atsirado profsąjungos, vakarais jaunimui buvo organizuojami rusų kalbos kursai, kuriuos lankė ir martnoniškiei. Ėmė sklisti žinios apie žmonių trėmimus. Nors kaimo gyventojams neteko patirti 1940–1941 m. represijų, sužinojome, jog Balninkų mokytojo J. Šibailos, dvarininko Steikūno šeimos ištremtos, likviduojamos pažangios lietuvių tautos sąjungos, organizacijos.

Atėjo 1941-ųjų birželis. Vieną pavakarę su broliu Napaliu, parginę gyvulius iš miško, išgirdome kaimynus kalbant, kad prasidėjo karas tarp Vokietijos ir Sovietų Sąjungos. Apie birželio pabaigą vieškeliu, kuris ėjo nuo Žemaitkiemio į Bálninkus, ėmė traukti vokiečių karių gurguolės į Rytus. Jiems pražygiavus, miškais traukėsi atkirsti nuo pirmųjų linijų sovietų kariai. Valsčiuose greit vėl buvo atkurama ankstesnė tvarka, dvarų savininkai atsieniė nacionalizuotą žemę, ėmė veikti šauliai ir nauji „išsišokėliai“, ryšintys baltus raiščius ant rankovių. Buvo suimami tarybiniai aktyvistai. Nors valsčiuje dirbo savi darbuotojai, bet viską prižiūrėjo vokiečių žandarai. Suimtus Balninkų miestelio žydus liepos 9-osios naktį per kaimą varė 13 ar 15 asmenų į Ūkmergę, bet vietos baltaraiščiai Valių miške juos sušaudė. Šūvius girdėjo kaimo žmonės. Nelengvas buvo kaimo žmonėms vokiečių okupacijos laikotarpis. Įstrigus frontui, vokiečiai pradėjo organizuoti jaunų vyrų ėmimą į frontą. Tačiau tas sekėsi nelengvai. Iš vietos žmonių buvo sudaromi savisaugos daliniai. Iš mūsų kaimo į juos išėjo Juozas Gervė, Stasys Aukštuolis (po karo jie grįžo), Feliksas Purlys, Vytas Purlys, Vytas Grybauskas – dingo. Vokiečiai uždėjo duokles valstiečiams, vadinamąsias prievoles ūkininkams. Jie turėjo duoti grūdų, šiaudų, mėsos (gyvulių) ir net numegztų kojinių ir pirštinių. Vokiečiai ėmė gerus arklius. Vykdavo vyrų gaudynės, todėl jie vasarą slėpdavosi miškuose. Iš užimtų Rusijos teritorijų evakuotus gyventojus ir kai kuriuos belaisvius prievarta apgyvendindavo pas labiau pasiturinčius ūkininkus. Trūko žibalo, cukraus. Įvedė





*Martonių kaimo vyrai. Iš kairės: Petras Driukas, Mečislavas Driukas, Mykolas Vaitiekūnas, Vitalijus Voveris, Jonas Navikas, Stasys Kisevičius, Stasys Čirba, Serapinas Aukštuolis, Vaclovas Voveris, Povilas Purlys, Jonas Džiautas, Mečislovas Purlys, Jonas Karžinauskas, Juozapas Grybauskas, Vladas Petronis, Adolfas Grybauskas, Laurynas Šmigelskas, Pranas Katinas, Modestas Raugalas, Alfonsas Grybauskas. 1946 m. pavasaris*

kortelių sistemą, vadinamuosius kuponus: miestuose nustatė savaitines maisto normas vienam gyventojui, kurios buvo labai mažos. Masiškai naikinti žydų tautybės gyventojai. Tą byloja Pivonijos kapinynas, kuriame sušaudyta daugiau kaip 10 000 žydų ir kitų tautybių piliečių, belaisvių.

Artėjo 1944 metų vasara. Per kaimą birželio pabaigoje–liepos mėnesį tuo pačiu vieškeliu, tik jau nuo Balninkų Žemaitkiemio link traukėsi vokiečių karinės grupuotės į Vakarus. Kartu traukėsi latvių ir ukrainiečių kariai, tarnavę vokiečių daliniuose. Sustiprėjo kaimo vyrų gaudymas, varymas į Vakarus dirbti darbų, padažnėjo arklių plėšimai. Padegamosiomis kulkomis padegdavo rugių gubas, šieno kupetas. Klipeščių kaime sudegintos beveik visos sodybos. Vis aidėjo patrankų griausmai, kaimo gyventojai buvo išsikasę slėptuves, vadinamas *akopais*, kuriuose praleisdavo naktis. Pro mūsų kaimyno namus pražygiavo apie 70 vokiečių kareivių, prasidėjo uraganinis šaudymas iš automatinių ginklų ir patrankų. Po poros valandų, apie 14 val., pamatėme žygiuojančius sovietų armijos kareivius. Dvi dienas į kaimą plūdo nauji frontininkai ir vieną rytą išgirdome patrankų dundėjimą jau Ukmergės link. Žodžiu, frontas traukėsi į Vakarus. Kaimo vyrai baiminosi, diskutavo, kokia dabar bus tvarka, kaip pasisuks gyvenimas. Praėjus mėnesiui, Balninkų valsčiuje vėl ėmė kurtis sovietų valdžia.

Jaunus vyrus sribai, padedami igulos kareivių, gaudė į kariuomenę, į frontą. Vyrai slėpėsi miškuose, rudenį klojimuose, iškastuose bunkeriuose.

Karo laikotarpis atnešė į mūsų kaimą nemažai pakitimų, dingo kai kurie jauni vyrai, nualinti liko ūkeliai, o apie pokarį ir iki šiol būtų galima parašyti kelis romanus. Nuo tada prasidėjo kaimo nykimas. Galima pateikti daug faktų, kaip į kaimo gyvenimą atėjo naujovės, turėjusios teigiamų ir neigiamų padarinių, ir kas lėmė skaudžią kaimo nykimo tikrovę (ateityje gal ir galutinį išnykimą).

Balninkų valsčiuje susikūrus šiočiai tokiai valdžiai, ėmė dominuoti darbuotojai, rėmę sovietų pertvarkas. Buvo nemažai vietinių rusų kilmės atstovų. Kūrėsi vadinamieji liaudies gynėjų – stribų – būriai. Buvo paskelbta vyrų mobilizacija į kariuomenę. Valstiečiams uždėtos grūdų ir kt. prievolės. Buvusiuose dvaruose imta kurti tarybinius ūkius. Nuo 1948 m. organizuojami kolūčiai. O kas gi tas kolūkis? Tai ūkis, vienijęs bent kelių kaimų (iš pradžių vieno kaimo) ūkininkus, kurie turėdavo atiduoti beveik viską, išskyrus karvę, paršą, vištas, gyvenamąjį namą, ir eiti bendrai dirbti visus darbus. Visos tos prievartinės akcijos kaimo gyventojus nuskurdino, supriešino ir paakstino priešintis.

1944 m. vėlyvą rudens dieną užėjo būrys stribų, sugavo vyriškį – Katiną, – kuris kieme tvarkė malkas, ir išsivedė. Kitos dienos rytą žmonės jį rado prie Bežgainių piliakalnio žiauriai nužudytą. Tada dalis vyresnio amžiaus vyrų registravosi ir buvo paimti į kariuomenę. Tai P. Grigalevičius, Antanas, Vladas ir Česlovas Džiautai, Adolfas Grybauskas, M. Vaitiekūnas, Vitalis Voveris. Kai kurie – Vladas ir Česlovas Džiautai, M. Vaitiekūnas – kariavo fronte įvairiose vietose. Kiti buvo paskirti į darbus užfrontėje. Iš fronto ir kariuomenės grįžę vyrai dirbo savo kaime. Septyni vyrai išėjo į mišką, tapo partizanais: V. Aukštuolis, J. Aukštuolis, A. Aukštuolis, V. Raugas, A. Džiautas, J. Džiautas, P. Voveris. Juozas Aukštuolis ir Stasys Voveris buvo saugumo organų suimti, kalinami lageriuose, vėliau grįžo iš jų, kiti žuvo. Balninkų stribų gretose atsidūrė Stasys Aukštuolis, o jo brolis buvo partizanas ir žuvo.

Karo metai, pokaris bet koku istoriniu periodu labai apsunkina žmonių gyvenimą, bet šis mūsų išgyventas laikotarpis išsiskiria valdžios vykdytomis represijomis. Iš mūsų kaimo ištremta 12 asmenų – M. Purlio, V. Džiauto, V. Raugalo šeimos. Jos iš Igarokos grįžo tik susilpnėjus politiniam režimui. Areštuoti ir įkalinėti buvo J. Gervė, S. Miškinytė, B. Zablackas, V. Purlys, V. Raugas, S. Purlienė, N. Grybauskas. Visi vėliau grįžo, išskyrus N. Grybauską, kuris rastas, matyt, nužudytas, Balninkų areštiniėje. Grįžusieji tiek iš tremties, tiek iš įkalinimo vietų buvo patyrę daug vargo, skurdo, praradę sveikatą kasyklų, miškų darbuose. Nemažai kaimo gyventojų nukentėjo ir nuo miškininkų. Jie naktimis 1946–1948 m. nužudė 10 kaimo gyventojų: N. Bratkauskaitę, Vladą Aukštuolį, Joną Grybauską, Petrą Aukštuolį, Igną Purli, Marijoną Purlienę, Apoloniją Aukštuolienę, Juliją Aukštuolį, Marijoną Grybauskiene ir Joną Zablocką. Iš vyresnių, dabar jau mirusių, kaimo žmonių pasakojimų išliko prisiminimų, kad minėtų žmonių žudynėse dalyvavo to paties kaimo miškiniai, ir net giminės. Tas rodo, kad pokariu kaimas nukentėjo tiek nuo vadinamųjų kolaborantų, tiek nuo savų, pažįstamų, miške besislapstančių įsiskaudinusiųjų, gal ir kerštaujančių vyrų. Partizanų sambūrius sudarė daugiausia vyrai, bijantys eiti į kariuomenę. Jie atvirai susiremdavo su kenkėjiškos veiklos partizanais, kurie kompromitavo jų sąžiningą veiklą, siekį atkurti buvusią nepriklausomą valstybę. Kai kuriuos iš jų pažinojau, ne kartą buvo užėję naktį, aiškino,

girdi, Amerikos balsas pranešė, kad tuoj ateis išlaisvintojai. Tas propagandinis triukas nusinešė ne tik mūsų kaimo, bet ir visos tautos daug jaunų gyvybių. Mes nemenkiname partizaninio, disidentinio judėjimo siekiant mūsų šalies nepriklausomybės, kovojant prieš svetimtaučius, naikinančius mūsų šališką tradiciją bei kultūrą, bet smerkiame broližudiškus veiksmus, vykdytus daugiausia prieš visai nekaltus gyventojus – vaikus, moteris.

Pokariu gimtojo kaimo gyventojams teko išgyventi įvairius teritorinius administracinius pakeitimus. Vienu metu kaimas buvo priskirtas prie susidariusio Kavársko rajono. Palaužus pasipriešinimą, žmonėms įstojus į kolūkius, kaimas sudarė atskirą kolūkį. Vėliau sujungus su Valų kaimo ūkiu, buvo priskirtas Žemaitkiemio apylinkei (Ukmergės rajonui). Kaimo gyventojų padėtis buvo ypač sunki, nes žmonės iš pradžių už vadinamuosius darbdienius nieko negaudavo, o gyveno iš paliktų 50–60 arų. Nemažai jaunesnio amžiaus žmonių išvyko į miestus, įgijo specialybes profesiniuose technikuose ar kitose mokyklose, įsidarbino miesto gamybose, buitinio aptarnavimo įmonėse. Apskritai išvykti buvo draudžiama. Išvykti galėjo iš karinės tarnybos grįžę vyrai ir baigę mokslus jaunimas. O mokyti sąlygos buvo. Vidurinį mokslą, technikumus, profesinės technikos mokyklas baigė daug kaimo vaikinų ir merginų, daugiau kaip 10 žmonių įgijo ir aukštąjį mokslą.

Vėliau, 6–7 dešimtmetyje, kaime dygo fermų pastatai, atsirado specialistų, mechanizatorių. Gyvenimas grįžo į įprastą vėžes, normalizavosi. Daugėjo visuomeninių bei gyvenamųjų namų. Įkurta parduotuvė, mokykla, felčerių punktas, biblioteka. Nutiestas plento tipo vieškelis Ukmergė–Balninkai. Gerėjo susisiekimas. Gyventojams tapo prieinama spauda, knygos, medicina, meno saviveikla. Tačiau ekonominiu požiūriu kaimas tūpčiojo vietoje: nuolat keitėsi ūkio vadovai, kiti kadrai. Mažėjo gyventojų. Mirus vyresnės kartos gyventojams, atsirado tuščių sodybų centrinėje gyvenvietėje. Keitėsi kaimo reljefas: prasidėjusi melioracija sulygino kalnelius su kloniais ir tik kai kuriose vietose išliko ąžuolų, liepų. Kraštovaizdyje išnyko atskiros sodybos, darželiai, sodai. Išlikusi liepa, eglė, kriaušės medis mums primena stovėjusias tėvų sodybas. 1959 m. kaime buvo 213, 1979 m. – tik 139 žmonės.

Atėjo 1990 metai. Kaime plito sąjūdžio dvasia. Dar 1988 m. įvyko kaimo gyventojų susirinkimas. Į jį iš įvairių Respublikos vietų buvo pakviesti 54–56 kiemų gyventojai. Atvyko daug žmonių – mūsų kaimą mylinčių, suaugusių su jo žeme, ištikimų ir nerimaujančių, kaipgi bus toliau, kaip klostysis kaimo žmonių likimai, kaip spręsis žemės ir kiti ūkio reikalai. O jie kryo neigiama linkme. Žaibiškai buvo sunaikinta ūkio bendrovė, negalvota apie pasekmes. Dalinta, neva už pajus, visuomeniniai pastatai, fermų pastatai, gyvuliai, ūkio technika, inventorių. Imta gražinti žemę – jos savininkai išvykę, o jų palikuonys nieko bendro neturi su ja. Dauguma už žemę ryžosi paimti kompensaciją pinigais, kai kurie – ir natūra. Atsiėmusiems ir norintiems tapti individualiais žemdirbiais žmonėms trūko technikos, lėšų. Laukai tapo dirvonais, nedarbama plotais. Griuvėsiais virto administracinis pastatas, fermos, sandėliai. Išnyko biblioteka, mokykla, felčerių punktas. Liko tik parduotuvė (kurią taip pat norima uždaryti). Dalis senesnio amžiaus gyventojų išsikėlė pas gimines, vaikus į miestus. Buvę iki 1940 m. 28 kiemai (sodybos) išnyko. Neliko ir jų pamatų. Kaime, įskaitant neseniai pastatytus namus, yra 24 gyvena-

mosios sodybos, apie 20 sodybų tuščios, ir tik kai kurias vasarą aplanko ainiai. Aplinkui plyti nedarbami laukai, laukiantys darbščių rankų, kad vėl galėtų duoti derlių, naudą visuomenei. Deja... Tų rankų nebeliko, nyksta kaimas, nusinešdamas praeitin žmonių vargus, rūpesčius, džiaugsmus, lūkesčius ir liūdesį. Reformos – sovietinė, hitlerinė ir paskutinė demokratinė – skaudžios. 2001 m. kaime buvo 124 gyventojai, 2004 m. – 92, 2009 m. – 74 žmonės. Tokių nykstančių ir išnykusių kaimų vis daugėja. Tai Avižiėniai, Bežgainiai, Paąžuolė, Kliepšiai ir kt. Motiejus Valančius, budindamas tautiškumą, rėmėsi kaimo prasčiokais, 1918 m. kovų už tautos atgimimą, nepriklausomos Lietuvos valstybės atkūrimą savanoriai buvo kaimo varguoliai, o dabar mąstome – kas atlaikys ir apgins Lietuvos vardą? Gal miesto žmonės sukurs, jei kaimo beveik nebėra? Tad kyla klausimas, ar išliksime kaip valstybė, turinti galias tautines tradicijas, kultūrą, garbingą istorinę praeitį? Ar sugrįš dainos, kurios skambėdavo mūsų kaime tyliais vakarais?

## Žydai

*Algirdas Meilus*

Prieš Antrąjį pasaulinį karą Bálninkuose gyveno per 50 žydų šeimų. Jų gatvė ėjo iš miestelio centro Alaušų link. Dauguma buvo neturtingi. Trobelės nedidelės, susispaudusios viena prie kitos, smėlėtoje Alaušų pakrantėje subridusios į vandenį. Pavasarį vanduo jas apsemdavo. Įeinama būdavo iš kranto. Kitas namo galas stovėjo ant polių, o nuo jų į krantą ėjo betoniniai pamatai.

Kodėl taip gyveno žydai Bálninkuose? Jie čia atvažiuodavo iš Anykščių, Ukmergės, Jonavos ir kitų vietų, kai ten nusigyvendavo. Geresnėje vietoje žemės sklypelio namo statybai nusipirkti neįstengdavo, todėl kūrėsi smėlėtoje ežero pakrantėje.

Tačiau nedaug kas prisimena šią pusiau polinę žydų gyvenvietę. 1944 m. vasarą, kai traukdamiesi vokiečiai prie Bálninkų susirėmė su sovietų armija, miestelis buvo padegtas ir beveik visas virto pelenais. Liko tik viena kita troba, esanti arčiau bažnyčios. Žydų nebuvo. Jus jau anksčiau hitlerininkai išvežė ir sušaudė Pivonijos miške prie Ukmergės. Po vokiečių okupacijos neišliko nė vieno Bálninkų žydo.

Pakito tradicinis miestelio veidas. Prieškarinėje, nepriklausomoje Lietuvoje žydai buvo pagrindiniai kiekvieno miestelio verslininkai. Jie bendravo su ūkininkais, padėdavo jiems realizuoti produkciją, aprūpindavo prekėmis. Bálninkų krašto žemdirbiai augino daug linų, už juos gaudavo neblogų pajamų. Alantojė, Žėlvoje ir kituose miesteliuose vykdavo turgūs (Bálninkuose jų beveik nebūdavo, nes trūko geros turgaus aikštės). Gyventojai į juos veždavo linus ir parduodavo žydams, o šie palaikė ryšius su Ukmergės, Jonavos žydais, organizuodavo linų pirkimus, išvežimą. Dažniausiai juos veždavo į Jonavos geležinkelio stotį, ten kraudavo į vagonus ir siųsdavo į užsienį. Siaurojo geležinkelio stotelės buvo Ukmergėje, Anykščiuosė, bet žydai apskaičiavo, kad ekonomiškiau linus vežti į Jėnavą, negu juos dukart perkrauti. O tai buvo papildomas uždarbis ūkininkams, kurie turėjo gerus arklius ir laisvo laiko, nes linų prekyba dažniausiai vykdavo vėly rudenį ir žiemą.

Linus Bálninkų krašto ūkininkai parduodavo apdorotus (nepirkdavo šiaudelių). Jus nuraudavo rankomis, nes mašinų nebuvo. Nušukuodavo galvutes ir jas žardydavo. Sėmenis žydai irgi pirkdavo ir perparduodavo aliejaus gamintojams. Kadangi Bálninkų krašte daug ežerų, linų stiebelius juose mirkydavo apie keturias savaites. Ežero vandenyje išmirkęs pluoštas likdavo baltas ir tvirtas. Jį gerai vertino pasaulio rinkoje.

Ištraukti iš vandens linai buvo klojami laukuose. Paskui keliami ir minami. Jus galėjo minti kiekvienas šeimnininkas rankiniu prietaisu, bet tai nespirtus ir varginantis darbas. Todėl Dapkūniškių kaime Maslauskai, Júodpurvių kaime Čirbos ir kiti ūkininkai įrengė dideles linamines, kuriose darbą mechanizavo.

Bálninkų žydai prekiaavo ir mediena. Nupirkdavo iš ūkininkų miškus, jų samdyti darbininkai kirsdavo ir rąstus veždavo į Kavárską, iš ten sielius plukdydavo iki Baltijos jūros. Taip žydai realizavo nemažai Libertávos, Pėrkalių, Raudők-

lės, Pavinkšnių, Pābaldonės ir kitų kaimų miškų. Iškirštuose miškuose ūkininkai rengdavo dirbamos žemės plotus, ypač kai kaimai buvo išskirstyti į vienkiemius.

Balninkų krašte žydai nuomodavo ežerus. Ypač aktyvi žvejyba būdavo žiemą, kai užšaldavo ežerai. Čia irgi uždarbiaudavo kaimų vyrai, žiemą turėdami laisvo laiko. Jie kirsdavo eketes ir leisdavo tinklus po ledu.

Daugiausia žydų prekiaavo. Paklausios prekės buvo žibalas, pasagos kaustyti arkliams, pasagvinės, vynys, noragai, silkės, riestainiai, bandelės, saldainiai... Duoną namie kepdavo kiekviena šeimininkė, drobes, milus, pakulinius irgi ausdavo kiekvienoje troboje, ūkininkai siūdavo si nagines, pindavo vyžas, veldavo veltinius, todėl šių prekių didelės paklausos nebuvo. Tačiau žydai turėjo dvi kepyklas, vienas žydas dažydavo audeklus, du prekiaavo odomis. Binka turėjo batų siuvyklą (pats siuvo su dviem mokiniais), žydų buvo trys ar keturios alinės, bene aštuonios krautuvės.

Beveik kiekvienas Balninkų žydas kuklioje trobelėje buvo įsirengęs nors mažytę krautuvėlę. Tie, kurie neįstengė namuose prekiauti, prisikraudavo maišelį prekių ir eidavo į kaimus. Juos vadino *kromininkais*. *Kromelyje* ant pečių jie nešdavo adatų, siūlų, sagų, batų tepalo, žvakių, čiułptukų mažiems vaikams, žaislų... netgi vaistų. Įsidėdavo riestainių, saldainių.

*Kromininkai* prekes keisdavo į maisto produktus: kiaušinius, sviestą, sūrius, vištas, daržoves ir kt. Jei ūkininkas *kromininkui* patiekdavo pietus, šis visuomet atsilygindavo prekėmis iš savo *kromelio*. Žydai elgėsi teisingai. Niekas neminėjo, kad būtų apgavę kaimiečius.

Žydai buvo vieningi, nedarė konkurencijos vieni kitiems. Tolerantiški buvo ir lietuviams. Balninkuose su žydų pagalba buvo įkurtas žemės ūkio bankelis, vadinamas *Unija*. Didžiausią dalį bankelyje sudarė žydų pinigai. Jais naudojosi ūkininkai pirkdami javų sėklą, veislinius gyvulius, statydami pastatus ir t. t. *Unija* dirbo ritmingai ir sutartinai su vietos žydaus.

Dar buvo vadinamųjų skudurininkų, jie važinėdavo po kaimus ir pirkdavo viską, ko kaimo žmogui nebereikėdavo. Dažniausiai šias atliekas keisdavo į pigias prekes – druską, riestainių virtinę, silkę... Noriai žydai imdavo medžio anglis, pelenus.

Išvaizda žydai skyrėsi nuo lietuvių. Senesnieji vyrai želdino barzdas. Vilkėjo ilgus švarkus, sujuostus medžiagos juostomis ar virvėmis, dažniausiai avėdavo ilgaauliais batais. Moterys rengdavosi ryškių spalvų, lengvų medžiagų (perkelio, batisto, šilko) drabužiais. Sijonai ilgi, platūs. Dauguma jų buvo apkūnios, mėgo pasidažyti, pasipudruoti, ypač prižiūrėjo rankas ir nagus. Jos mažai dirbo, tik šeimininkavo, augino vaikus.

Vieną savaitės dieną visų darbų atsisakydavo ir vyrai. Šeštadieniais jiems šventė – *šabas* (ramybė).

Balninkuose buvo medinė dviejų aukštų *sinagoga* (maldos namai), kurią balninkiečiai vadino *škala* (mokykla). Šabo dienomis žydai joje meldavosi: pirmame aukšte vyrai, antrame – moterys. Vyrai aptardavę verslo, prekybos, ekonomikos, o moterys – šeimyninius reikalus. Nėščioms moterims į sinagogą eiti buvo draudžiama. Pamaldoms vadovaudavo šventikas, kurį vadino *rabinu* (mokytoju). Jis ėjo ir žydų bendruomenės pirmininko pareigas, buvo išsilavinęs, mokė vaikus *jidiš* (Europoje paplitusi žydų kalba) rašto.

Didžiausios žydų šventės vykdavo tris kartus metuose. Pavasarį (kovo mėn.) būdavusi *jidišinė*, per rugšėjo šventę upelyje ar ežere skandindavę nuodėmes, o rudenį švėsdavo *toro* dienas, kurių metu buvo skaitomas Talmudas (išleistas IV a. prieš Kristų žydų religijos ir moralės pagrindinis dokumentas).

Šventėms žydai kepdavo macus, apie kuriuos sklido įvairių pasakojimų.

Balninkų žydai negirtavo. Vaikų šeimose augo po tris keturis.

Iki Pirmojo pasaulinio karo žydai gyveno ir kaimuose. Turėjo smukles. Didelės smuklės buvo Plaštakės kaime, Karališkiuose, Laumėnkoje prie kelių sankryžos į Ūkmergę, Anýkščius ir Ąlantą, Perkalių kaime net dvi, Pabaruosė, Kazliškiuose ir kitur. Ūkininkai jas nupirko su žemės sklypais ir nugriovė, kai tapo nebereikalingos. Vargūliuose ir kituose kaimuose žydai bandė ūkininkauti, bet žemdirbiais netapo. Sodybas pardavę išvažiavo į miestus.

Kai 1940 m. Lietuvą okupavo rusai, nemažai Balninkų žydų prisijungė prie komunistų. Todėl jau pirmosiomis vokiečių okupacijos dienomis su kitais raudonaisiais Valų miške buvo sušaudyta komjaunimo organizacijos sekretorė Vaisaitė ir dar keli jauni žydai.

Pagal senų žmonių prisiminimus Balninkuose gyveno Genzeliai, Voišos, Levinai, Byrachai, Hordonai ir kiti žydai, kuriuos balninkiečiai vadino trumpai – Mauša, Rupke, Joške, Jankeliu, Šimke, Joseliu.

## Pasakoja Vanaginės kaimo gyventojas Steponas Aukštaitis



*Steponas Aukštaitis  
su tėvu Feliksu.  
1963 m.*

Tris kartus kvietė, kad pasirašytume į kolūkį. Pirmą kartą visą Gėliogalių seniūniją sukvietė į Antāmakių kaimą pas Joną Katiną. Iš Bálninkų valsčiaus buvo Budionovas, Poliakovas ir apie 20 ginkluotų skrebu. Pasakojo apie būsimą gerą gyvenimą kolūkyje ir visus kvietė pasirašyti. Išlaikė nevalgiusius visą parą. Nepasirašiau nei aš, nei kiti žmonės. Antrą kartą pakvietė į Pāpiškių kaimą pas Joną Žvinį. Buvome įkalbinėjami visą parą, bet nepasirašėme nė vienas. Trečią kartą 1950 m. pradžioje sukvietė į Gėliogalių kaimą pas Kazį Petniūną. Žmonės laukė viename namo gale, o į kitą kviesdavo po vieną. Iš valsčiaus buvo du rusai ir šeši skrebai, visi ginkluoti. Kalbino, pasirašyk kolūkin, atiduok turtą bendram naudojimui ir bus gerai. Nepasirašiau ir trečią kartą. 1950 m. gegužės mėn. mane paėmė į kariuomenę, o kai sugrižau 1954 m., jau buvo kolūkis. Taip ir likau nepasirašęs. Gėliogaliuose kolūkis buvo suorganizuotas 1950 m. Jam valsčiaus valdžia davė „Naujos vagos“ vardą. Bendrai pradėta dirbti 1951 m. Sunkiausia buvo 1953 m. Žmonės, gelbėdamiesi nuo bado, rinko varpas. Sunku buvo iki 1966 m. Į darbą varydavo 9 val., o baigdavome saulei leidžiantis. 1954 m. pavasarį iš Gėliogalių kolūkio išvažiavo 12 šeimų į turtingesnius Jōniškio rajono kolūkius, nes „Naujos vagos“ kolūkyje didesnės šeimos jau badavo. Pavyzdžiui, Romanto Kiaušinio 9 asmenų šeima – 7 vaikai, du sūnūs dirbo lauke – išvažiudami išsi-vežė tik krepšelių bulvių. 1958 m. iš bado krito 28 arkliai, iš jų ir mūsų jaunas 7 metų arklys. Už mėnesio dirbtas dienas užrašydavo nuo 5 iki 8 darbadienių. Už dieną priskaičiuodavo šimtąsias darbadienio dalis. Už darbadienį mokėjo grūdų ne kilogramais, o gramais. Nuo 1966 m. už darbadienius pradėjo mokėti kapeikomis. Viską vogdavom, kas tik pakliuvo. Vogė su baimė ir nėščios moterys. Vagystės įprotį perėmė vaikai, štai kodėl dabar nėra padorios valdžios. Grūdų krepšeliais vogti negalėjom, viską pylėme į kišenes. Neleisdavo laikyti dviejų karvių, neleisdavo pasišienauti. Reikėjo atiduoti 360 litrų metinės pieno prievolės. Gerai, kad



gyvenom prie miško. Eidavom į miško raistus ir raudavome arba pjaudavome vikšvas. Kolūkyje gerai gyveno tik tie, kurių kluonuose kraudavo šieną arba javus, nes šeiminkams buvo lengviau vogti. Pašarą ir javus saugodavo ginkluoti skrebai. 16 gražiausių jaunystės metų skurdome.

1956 m. liepos mėn. iš Vilniaus parvažiavau į namus (tada mokiausi Vilniaus miškų technikume, – Julius Aukštaitis). Matau, tėtis su brigadininku Mečislovu Petniūnu neša rugių pėdus iš kolūkio lauko į savo kluoną. Juokais sakau brigadininkui: *„Kaip čia yra, kad brigadininkas padeda vogti?“* Tėtis atsakė: *„Kai norėsi valgyt, ir tu ateisi padėti.“*

## Pasakoja buvęs Papiškių kaimo gyventojas Stanislovas Žvinys

1940 m. per pirmąją okupaciją, šalia Papiškių kaimo Petronapolio dvaro (p. A. Sangavičiaus) žemės buvo dalijamos mažažemiams valstiečiams. Gėliogalių pradžios mokyklos mokytojas Zacharka ir kiti aktyvistai sudarinėjo pasiturinčių, pažangių ūkininkų trėmimo sąrašus. Genocido vykdymą sutrukdė karas.

1948–1949 m. ginkluoti NKVD kareiviai su sribais sugaudydavo ūkininkus ir suvarydavo į A. Prušinsko namus Papiškių kaime. Laikydami 2–3 paras, versdavo įsirašyti į kolūki ir atiduoti žemės ūkio padargus, gyvulius, pastatus, žemę. Bet ūkininkai kantriai kentė smurtą ir niekas neiširašė į kolūki, nors jiems žiauriai grasino ir terorizavo. Kad palaužtų žmonių valią, LKP CK nutarimu ūkininkams buvo uždėti nepakeliami mokesčiai, kurių nesumokėjus tampama „buože“ – anti-tarybinuku, o tada – tremtis į Sibirą. Šito bijodamas, mano tėtis įsirašė į kolūki, pasiūlė jį pavadinti „Nauja vaga“ ir išrinkti pirmininku sąžiningą žmogų, 8 vaikų šeimos tėvą Povilą Petniūną iš Ščiūrio kaimo. Mat bijota, kad pirmininku sribai neskirtų ar rajonas neatsiųstų senų komunistų. Po pasirašymo grįžęs į namus, tėvas apsisverkė ir pasakė šeimai: „*Aš jus pardaviau kolchozo vergijon. Paims gyvulius, žemę, ūkinius pastatus, liks tik tvartas su troba.*“ Visi verkėme, kad liksime apiplėšti ir praradę asmens laisvę ir teises.

Apie tų kolchozų vergiją žinios atsklido iš Rusijos. Dvejus metus badmečio nekeitėme, nes gyvenome iš paslėptų grūdų. Suvartojus maisto atsargas, prasi-dėjo badmetis. Brigadininkas varė dirbti, bet už darbą nebuvo mokama. Stigome duonos, mėsos. Duonos važiuodavome pirkti į Vilnių ir Kauną, ten reikėdavo stovėti ilgiausiose eilėse. Duonai pinigų kaimiečiai prasimanydavo iš parduoto sviesto, kiaušinių, paukščių. Neturėdami kuo apsiauti, žmonės iš automobilių kamerų klijavo kaliošus, guminius batus, o drabužius pirko pigius, dažniausiai iš kareivių. Guminės avalynės klijavimas tapo žmonių slaptu verslu. Kiti, nepajėgdami sąžiningai gyventi, ėjo vogti. Buvo vagiama viskas – javai iš laukų ir kluonų, pašarai ir kas tik pakliūdavo po ranka. Iš 60 arų sklypelio didesnės šeimos nepragyvendavo. Žmonės bėgo į statybas, durpynus, išvažiuodavo į anglių kasyklas ar mokyti ten, kur mokėjo stipendijas. Kaimai tuštėjo. Šeimos, turinčios 6–10 vaikų, savanoriškai važiavo į išvežtų ar išbuožintų ūkininkų namus Jōniškio, Pāsvalio, Pakrūojo rajonuose. Tai Savickų, Petniūnų, Surgautų, Kazelių ir kitos šeimos. Išvykusių šeimų buvo apie 30. Tuose rajonuose buvo derlingos žemės. Už darbadienį mokėjo ne gramais, o po 1–1,5 kg grūdų. Mūsų 4 asmenų šeima, išdirbusi kolūkyje per metus 800 darbadienių, gavo 80 kg grūdų (po 100 gramų už darbadienį). Dėl pašaro stygiaus ir kolūkinės suirtės dvėsė arkliai, raguočiai. Žmonėms buvo leista laikyti vieną karvę ir kiaulę. Pavasarį išbadėjusios karvės į lauką nebeišvesdavo, reikėjo kabinti ant kuolų. Įdirbti 60 arų sklypą (*sotkė*) žmonėms buvo sunku, trūko arklių, nebuvo traktorių. Alkani žmonės nestiprūs buvo. Kadangi traktorių buvo mažai, pirmininkas draudė jais dirbti kolūkiečių sklypuose, o jeigu kam padėdavo, – tik slapta. Taip gyveno iki 1960 m. Žmonės kūrė anekdotus, *dainuškas* – nors taip pralinksmėdavo. Štai viena.

*Guli Stalinas griovy,  
Laiko ubagą glėby.  
– Ką tik nori, tą daryk,  
Tik kolchozan nevaryk.  
Rėkė gaidys ir višta,  
Prie kolchozo pririšta:  
– Nerandu nė vieno grūdo,  
Reikia lesti stribo šūdą.*

Kaime plito girtuoklystė. Buvo varoma naminė degtinė ir pardavinėjama kaimynams. Vestuvėse, krikštynose ir žmonių suėjimuose vartota tik naminė, nes valdiška degtinė buvo neįperkama. Žmonės kolūkį vadino *kaukozu*, kalės ūkiu ir kt. 40 metų rajonų skirti pirmininkai despotiškai valdė kaimą, melioravo išvarydami žmones į gyvenvietes. Pirmininkas Kalibatas peršovė Albiną Stasiūną už tai, kad iš stirtos nešė šieną, kitus pavienius mušdavo. Žmoniški pirmininkai buvo Mikalkevičius ir Vitkūnas. Todėl pirmininkavo neilgai. Materialiai šiek tiek pagerėjo po 1964 m., kai SSRS kompartijos CK (L. Brežnevas) leido kolūkiečiams nedidelę laisvę: laikyti gyvulių skaičių pagal išgales. Žmonės iš paskutinių jėgų, dirbdami be išieginų ir švenčių, augino raguočius, kiaules ir juos parduodavo kolūkiui, kuris savo vardu pristatydavo valstybei. Kolūkiui nauda dviguba: pirma, jam buvo įskaitoma produkcija, antra – gaudavo pelno, nes žmogui mokėjo pigiau. Ši dviguba buhalterija rodo kolūkio bejėgiškumą, o duota nors ir maža individuali laisvė leidžia žmogui užsidirbti. Taip žmonės iš sodybinio sklypo ir auginamų gyvulių gyvenė iki 1990 m.

Vykdoma žemės ūkio melioracija turėjo slaptą sovietų valdžios tikslą – sunaikinti vienkiemius. Gyvenvietėse geriau kontroliuoti, patogiau varyti į darbą. Be to, skubėta sunaikinti kaimo praeitį.

Komunistinės smurtinės santvarkos metai turėjo įtakos žmonių dvasiniam gyvenimui. Dirbdami sekmadieniais, švenčių metu, išieginėmis dienomis, žmonės linko į girtuoklystę, priprato vogti. Tokia gyvensena turėjo neigiamos įtakos žmogaus genofondui. Gimusieji sovietmečiu silpni tautine dvasia, nebeliko patriotizmo, atitolta nuo religijos. 1990 m. atgavus Nepriklausomybę, žmonės, ypač pagyvenę, tikėjosi tvarkyti savo ūkius, žemę, vylėsi, kad iš miestų wgrįš jų vaikai. Bet Lietuvos Respublikos Aukščiausiosios Tarybos įstatymu paskirti kolūkiams laikini administratoriai galbūt sąmoningai neatliko turto inventorizacijos. Neatlikus apskaitos, buvo lengviau išgrobstyti, *prichvatizuoti* kolūkių turtą. Kolūkiai liko be technikos, fermų. Kolūkiečiams liko sandėlių sienų plytos, išklėrę traktoriai, automobiliai, kombainai ir kita pasenusi technika. Antra vertus, jaunesniems žmonėms nelenkva pradėti ūkininkauti: brangūs traktoriai ir visas žemės ūkio inventoriuss. Bet svarbiausia, kad iš praeities mūsų sūnūs nebesisemia stiprybės. Nebeprosisename 1918 metų, kai iš pelenų ir griuvėsių kilome. Gal ir mažai darbščiujų beliko. Tie, kurie mylėjo žemę ir darbą, buvo ištremti, kalėjimuose laikomi, išžudyti.

Nuo 1965 m. vyko besaikė žemės chemizacija: vartojamos skystos trąšos, herbicidai, pesticidai ir kt. Derlingumas padidėjo, bet bitės, kamanės ir įvairūs vabzdžiai, varlės, kita smulkioji gyvūnija pradėjo pastebimai nykti.

## Ir mes, balninkietės

*Stasė Imbrasienė*



*Elenos Gleiznytės-Liškauskienės ir Povilo Liškausko šeima Balninkų vieniemyje prie savo gyvenamo namo. Pirmoje eilėje (iš kairės) sėdi: Danutė, mama Elena ir ant kelių sėdi maža Galiutė, tėtė Povilas ir Onutė; antroje eilėje stovi: Verutė, Genė, Stasė. Apie 1949–1950 m.*

Iš Bálninkų miestelio, pravažius Alaušų ir Pīršeno ežerus, vingiuoja kelias į kalnelį (link Žėlvos). Miestelio gyvenvietė sovietmečiu išsiplėtė. Už jo ribų kryžkelė į Valūs. Likusi vieniša sodyba, kurioje gyvena Veronika Razmaraitė. Ši sodyba – buvusi mūsų tėviškė. Igno ir Vlado Šīrvinskų, Stepono ir Sabasto Razmaratų, Petro Miškinio, Karolio Juodenio namų nebeliko – vyko melioracija. Tėvai – mama Elena Gleiznytė, tėtis Povilas Liškauskas, pravarde Kiškis – ir mes šešios: vyriausia Verutė, Stasė, Genė, Danutė, Onutė ir jauniausia Galė. Vadindavo mus pravarde – Kiškytės-Povilytės. Ją labai branginam. Visos mokėmės Balninkų mokykloje.

Mamos tėvai – mūsų seneliai Uršulė (Miškinytė) ir Stanislovas Gleizniai – ir broliai Mečislovas, Bronius ir Vladas gyveno kitapus miestelio vieniemyje. Visi jau iškeliavę anapilin. Močiutė Uršulė – labai anūkų mylima ir gerbiama „darbšti bitelė“. Ji talkino visuose darbuose: sėjo, sodino, ravėjo, verpė, audė, plunksnas plėšė. Dažnai giedodavo su mama iš giesmyno (*kantičkos*), sekė pasakas. Mes visos ką nors dirbom, pagal išgales. Dar nemokėjom skaityti ir rašyti, o jų giesmes išmokom (ir dabar atsimenam). Ūkis nedidelis – 10 ha žemės. Senelis Stanislovas (buvęs amerikonas) talkino žemės ūkio darbuose. Ir šiandien prisimenam tuos geraširdžius senelius. Pamatom, kad vieškeliu ateina močiutė – bėgam pasitikti, net kelias dunda. O ji, nors ką beturėdama, atneša dovanų: saldinių, namuose kepto pyrago, saldžių obuolių, kriaušių. Tėčio tėvų Juozapotos ir Juozapo bei jų vaikų –



*P. Liškausko namas  
Balninkų vienkiemyje,  
Molėtų rajone.  
1975 m.*

Petro, Domicelės, Veronikos, Paliogijos – neatsimename, nes mirė anksti. Abiejų tėvų giminės garbingai bendravo, sutarė, lankė vieni kitus, padėdavo prirėikus.

Į šį vienkiemį tėvai atsikėlė iš Balninkų miestelio – pasistatė pastatus, užveisė sodą (obuoliais vaišinosi, kas tik norėjo). Pragyveno iš žemės ūkio, duonos užteko. Jie buvo darbštūs: arė, sodino, sėjo, kūrė, malė. Laikė gyvulių: arklių, avių, karvių, kiaulių, paukščių. Laukai – švariausi, gražiausi, pasėliai iš dirvos griūva, vagos tiesiausios – tai pavyzdingo ūkininko Povilo nuopelnas. Visuose darbuose mes buvom padėjėjos. Atsikvėpti po darbų viliojo Ąlaušų vėsa – kvietė, gundė panirti į gelmes, atsigauti. Pamirksti, pasimaudai, dar negana, vis nesinori išlipti. Išmokome pasidaryti kūlelius plaukti, atėdavome praustis, skalbti, pramogauti. Visi darbai atlikti laiku. Žiemos vakarais mama verpė, audė, mezgė. Šių darbų ir mus išmokė.

O kelionė: per Užgavėnes, per Ąlaušus – pas dėdę Petrą. Kaštonas apsnigtu ežero ledu skrieja kaip Dusetų lenktynėse. Mes sėdime *šarabone* ant šieno, apklotos kailiniais ir skaromis. Tiek tos kelionės: išilgai ežero – ir Ąntalaušiai. Viešime.

Mūsų mylima dėdienė Stasė (dėdės Petro žmona) mus vaišindavo blynais su varške, baltu sūriu, aviečių uogiene, skaniu pyragu, o atsigerti duodavo saldžios ramunėlių arbatos. Kaštonas pailsi, temstant grįžtame. Vakariėnė laukia – Užgavėnių virtiniai su varške, naminiai makaronai. Taip skaniai tik mama mokėjo gaminti!

Kolektyvizacija viską apvertė aukštyn kojom. Mes paaugom, mokėmės, įgijom specialybes. Išėjom iš gimtų namų, išsibarstėme. Su tėvais „Raudonosios žvaigždės“ kolūkyje liko gyventi Genė Liškauskaitė. Ji dirbo kolūkyje ir mokėsi Balninkų vakariėnėje suaugusių mokykloje. Čia ji baigė 8 klases. Vėliau išvažiavo į Vilnių gyventi ir dirbti. Verutė Stasiūnienė gyveno ir dirbo Anykšėčiuosė. Stasė Imbrasienė, baigusi Vilniaus kultūros ir švietimo technikumui bibliotekininkystės skyrių, 1958–1960 m. dirbo Balninkų bibliotekoje. Vėliau, ištekėjusi už Juozo Imbraso, išvažiavo į Vilnių ir dirbo Lietuvos mokslų akademijos, Lietuvos pedagogų kvalifikacijos instituto bibliotekose bibliografe. Genė Kundrotienė gyvena Vilniuje, dirbo saldainių fabrike „Pergalė“.

Danutė Mitašiūnienė baigė Kooperacijos technikumą, įgijo prekių žinovo specialybę. Ji gyvena Jonavoje, dirbo prekybos srityje. Onutė Hunienė baigė Žemės



*Penktosios klasės prisiminimui. Kairėje pusėje stovi direktorius Jonas Kazanavičius; dešinėje – auklėtoja Kazė Petniūnaitė; antroje eilėje trečia iš kairės – Stasė Liškauskaitė. Balninkai. 1949 m.*

*Mamytės 75-asis gimtadienis. Pirmoje eilėje (iš kairės): Onutė Hunienė, mama Elena ir tėtė Povilas Liškauskai, Verutė Stasiūnienė; antroje eilėje: Stasė Imbrasienė, Galė Grigienė, Genė Kundrotienė, Danutė Mitašiūnienė. 1986 m.*



ūkio technikumą, gyvena Jonavoje, dirbo agronome žemės ūkyje. Jaunėlė Galė Grigienė, baigusi Šiaulių pedagoginį institutą, gyveno Molėtuose ir dirbo pradinė klasių mokytoja. Anapilin pas Aukščiausiąjį iškeliavo Galė, paskui – Verutė. Išretėjo mūsų būrelis. Lankomės, bendraujame, pasiilgstam viena kitos. Štai toks mūsų gyvenimas.

Augome katalikų šeimoje. Bažnyčios lankymas buvo didelė pramoga: jaunimo, draugų, šeimų, giminių susitikimo vieta. Meldėmės, giedojom, džiaugėmės ir liūdėjom. Šv. Stanislovo bažnyčia tarnavo mums, tikintiesiems, nuo pat krikštynų iki palydų Amžinybėn. Kiek daug gražių prisiminimų liko...

## Upeliškis

*Algirdas Meilus*



*P. Statausko gyvenamasis namas*

Upeliškio kaimas yra išsidėstęs slėnyje tarp aukštų kalvų. Per kaimo vidurį tekėjo upelis, nuo jo ir kilo kaimo pavadinimas. Upelis buvo nedidelis. Pavasarį patvindavo, o vasarą išsekdavo. Melioruojant žemes, upelio vaga virto grioviu. Upelis kaimą dalijo į dvi dalis: pirmąjį ir antrąjį Upeliškio kaimą. Upelis ne tik kaimui davė pavadinimą, bet ir buvo administracinė riba tarp Ukmergės ir Utenos apskričių. Pirmasis Upeliškio kaimas priklausė Ukmergės apskrities Bálninkų valsčiui, antrasis – Utenos apskrities Alantės valsčiui. Tik šis dviejų dalių kaimas priklauso Bálninkų parapijai.

Upeliškis, kaip ir visi kiti kaimai, buvo rėžinis. Iš šio kaimo ir į Ąlantą, ir į Bálninkus buvo vienodas 7 km atstumas, taip pat vienodas ir į apskrities miestus Ūkmergę ir Ūteną – 30 km.

Toks kaimo padalijimas į dvi dalis išliko iki šiol. Viena kaimo pusė priklauso Bálninkų seniūnijai, kita – Alantos. Taip buvo ir sovietų okupacijos metais. Jono Statausko, pravarde Debesis, Antano Statausko ir Severo Statausko šeimos dirbo „Bangos“ kolūkyje (Bálninkų seniūnija), o Jono Statausko, kurį vadino Jasioku, Prano Statausko ir kitos šeimos – „Virintos“ kolūkyje (Alantos seniūnija).

Upeliškyje gyveno beveik vien Statauskai. Tarp vienu giminystės ryšys buvo artimesnis, tarp kitų – tolimesnis. Kaimo gyventojai buvo sėslūs, šeimos gausios. Daugiausia vaikų augo Jono Statausko (Debesio) šeimoje – devyni vaikai. Iš jų Janina Statauskaitė-Čiūtienė gyvena Bálninkuose, Pranė Statauskaitė-Pusvaškiėnė Vilniuje, jų sesuo Veronika – Anykščių rajone, broliai Bronius – Bálninkuose, Juozas – Staškūniškyje (Anykščių r.). Keturi iš jų mirę. Stefanija gyvena Lātvijoje, Adolfas – Pakalniuosė (Utenos r.), Vytautas – Laičiuose (Molėtų r.), Algis – Alantojė.

Kito Jono Statausko (Jasioko) vaikai buvo muzikalūs. Sūnus Jasius ir dvi dukros apsigyveno Ukmergėjė. O jų brolis inžinierius Vytautas Statauskas sovietų





*Danių Statauską*

*kalbina*

*Algirdas Meilus*

*ir Jonas Varžgalys.*

*2013 06 05. Irenos*

*Bražėnaitės nuotr.*

okupacijos metais ilgai dirbo Molėtų rajono žemės ūkio valdyboje, vėliau išvažiavo į Ukmergę, ten ir mirė. Jasiokai buvo kaimo muzikantai. Jie grojo akordeonais ir kitais muzikos instrumentais Pėrkalių, Aklūšės, Gėliogalių, Šunakōjų, Laičių, Migiškių ir kituose kaimuose.

Severo Statausko šeimoje užaugo Ona, Vitalija ir Levutė. Antanas Statauskas irgi užaugino tris dukras. Merginos ištekėjo ir gyvena Kaune. Nemažai vaikų buvo Felikso ir Juozo Statauskų bei kitose šeimose.

Dabar Upeliškio kaime yra išlikusi viena sodyba, kuri priklausė Pranui Statauskui. Į tėvų namus, atsiėmęs žemę, iš Molėtų grįžo gyventi Danius Statauskas. Ši sodyba buvo kitoje kelio per kaimą pusėje ir įregistruota Alantos seniūnijoje. Balninkų seniūnijai priskiriamame Upeliškio kaime niekas nebegyvena.

## Pagirėlė

*Julius Aukštaitis*

Kaimas yra apie 5 km į šiaurės rytus nuo Bálninkų, Júodpurvių pagiryje. Jo pavadinimas kilęs nuo vietovės. Kaimo žemės ribojasi su Vanaginės, Aklušės, Valiū kaimų žeme, Juodpurvių mišku. Po Antrojo pasaulinio karo kaime gyveno Kajetonas Kildišius su 5 asmenų šeima, Kostas Macijauskas, pravarde Margenis (nešiojo margas kelnes), 6 asmenų šeima, Miškinio Igno šeimoje buvo 7 asmenys, Miškinio Prano 4 asmenų šeima. 1921 ir 1923 m. kaime gyveno atitinkamai 20 ir 18 gyventojų. Kaimas turėjo tik 3,76 ha nederlingos, III rūšies žemės. Turėdami mažai nederlingos žemės ir negaudami kitų pajamų, išskyrus žemdirbystės, žmonės gyveno neturtingai.

1944 m. į partizanus išėjo Stasys Miškinis, Igno. Jis buvo partizanų būrio vadas. 1947 m. iš aktyvios partizaninės kovos pasitraukė ir su padirbtu pasu įsidarbino Kaune. Sovietų saugumas išsiaiškino jo asmenybę ir nuteisė 25 m. kalėti. Atlikęs bausmę, grįžo į Lietuvą. Lietuvoje mirė 2003 m.

Jo brolis Jonas buvo šaukiamojo amžiaus į sovietinę kariuomenę. Jonas Miškinis neišvyko sovietams tarnauti, slapstėsi kartu su gretimo Vanaginės kaimo gyventoju Albinu Calka, kuris irgi turėjo šaukimą į kariuomenę, bet nepakluso. Pagal žmonių parodymus juos išdavė gretimo Aklušės kaimo gyventojai rusai. 1945 m. liepos 27 d. sovietų saugumas abu suėmė Vanaginės kaime Felikso Calkos sodyboje. Jonas kalėjo Kômijoje, Vorkùtoje, nuo 1945 m. rugpjūčio 14 d. iki 1954 m. birželio 28 d. Atlikęs bausmę, grįžo į Lietuvą, o jo draugas Albinas Intos lageryje Komijoje bado išsekintas nesulaukė teismo – 1946 m. lapkričio 25 d. mirė.

Kolūkių metais kaimo ūkininkai, ieškodami geresnio gyvenimo, išvyko į turtingesnius rajonus ir į miestus. 1998 m. Bálninkų seniūnijos kaimų sąrašuose Pagirėlės kaimas jau neminimas, išnyko. Dabar kaimo žemės baigia apaugti krūmais

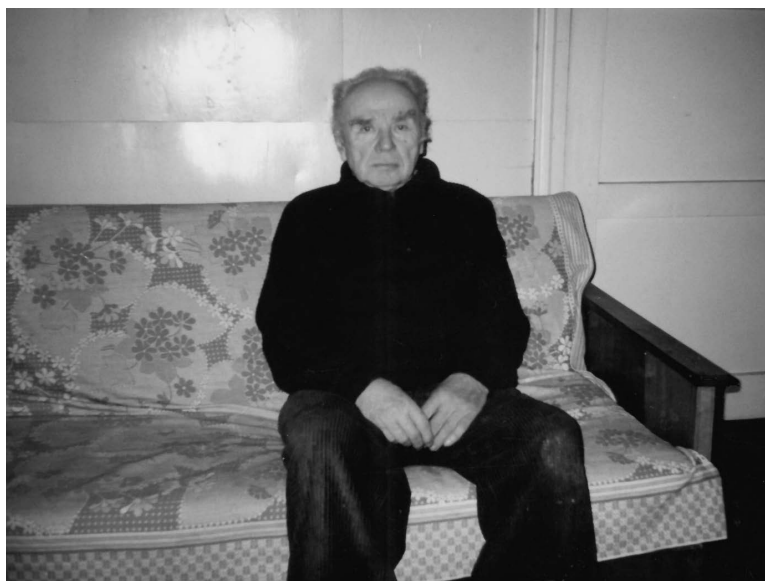

*Partizanas  
Stasys Miškinis*



## LIETUVOS RESPUBLIKOS AUKŠČIAUSIASIS TEISMAS

Vilnius, Lentpjūvių, 24 Tel. 61-05-60

1990 08 18 Nr 8-17271/90

### PAŽYMĖJIMAS

Siuo pažymima, kad

**Miškinis Jonas, Igno, gim. 1928 m.**

(pavardė, vardas, tėvo vardas, gimimo metai)

**Ukmergės apsk. Balninkų valsč. Pagirėlės k.**

gyvenęs (usi)

buvo neteisėtai represuotas (-a) ir išbuvo laisvės atėmimo vietoje

**Komi ATSR, Vorkutoje**

nuo **1945 m. rugpjūčio 14 d.** iki **1954 m. birželio 28 d.**

tremtyje \_\_\_\_\_ nuo \_\_\_\_\_ iki \_\_\_\_\_

Pagal 1990 m. gegužės 02 d. Lietuvos Respublikos įstatymą „Dėl asmenų, represuotų už pasipriešinimą okupaciniams režimams, teisių atstatymo“ jis (ji) yra nekaltas (-a) Lietuvos Respublikai ir yra atstatomos visos jo(jos) teisės.

Sis pažymėjimas yra pagrindas įskaityti jame nurodytą laiką į visų rūšių darbo stažą, taip pat mokėti

**Miškiniui Jonui, Igno**

(pavardė, vardas, tėvo vardas)

arba jo (jos) įpėdiniams kompensacija ir grąžinti turtą Lietuvos Respublikos įstatymais nustatyta tvarka.

Kompensacija išmoka miesto, rajono, kurio teritorijoje asmuo gyveno iki represavimo, finansų organai.

Konfiskuoto turto grąžinimo arba jo vertės atlyginimo klausimus sprendžia miestu, rajonu savivaldybiu, kuriu teritorijoje buvo tas turtas, vykdomieji organai.

Lietuvos Respublikos  
teismo pirmininkas



M. LOSYS

Lietuvos Respublikos Aukščiausiojo Teismo pažymėjimo kopija  
apie kalinimo vietą ir laiką. Lietuvos ypatingasis archyvas,  
b. 21385/3, l. 14

ir menkaverčiu mišku. Tik senoji liepa rodo buvusio kaimo vietą. Nebeliko didžiulės puslaukinės Kajetono kriaušės, kurios vaisių kaimo piemenys po pirmųjų šalnų slapta atbėgdavo pasirinkti.

Prieškariu nuo Balninkų Alantės link ėjo vieškelis per Čerėškų, Vanaginės, Pagirėlės, Trūmponių kaimų žemes. Valstiečiams buvo paskirta prievolė jį remontuoti: kasti pakelės griovius, vežti žvyrą ir lyginti duobes, statyti tiltus, sodinti pakelėje medelius. 1944 m. liepos pabaigoje ir rugpjūčio pradžioje frontui pasitraukus į Vakarus, pasiklydęs vokiečių tankas, važiuodamas Balninkų link, sulaužė medinį tiltą ties Pagirėlės kaimu. Tiltas nebuvo atstatytas. Sovietų metais, jau įsikūrus kolūkiams ir susiklosčius sovietinei administracijai, vieškelis strateginės reikšmės neteko, nebetaisomas sunyko. Dabar šio vieškelio likę tik atskiri fragmentai. Jis vietomis išartas, apaugęs krūmais ir medžiais.



*Pagirėlės kaime liko tik liepa*

## Pakeršiai

*Algirdas Meilus*

Pakeršiai yra už Galū kaimo, pačiame Bálninkų valsčiaus šiauriniame pakraštyje. Kaimas labai senas. Archyviniuose 1554–1597 m. Bálninkų krašto inventoriniuose dokumentuose pažymėta, kad Pakeršių kaime buvo 15 valakų žemės, 2 valakai ganyklų, miško. Paminėtos Bagdonų, Petravičių, Petkevičių, Aleknavičių, Bučų, Daubarų, Janavičių ir kitų Pakeršių kaimo gyventojų pavardės.

Kaimas keitėsi. Užako, užpelkėjo šalia esančių nedidelių ežerėlių, kurie vadinosi Keršiai, pakrantės. Nuo ežerėlių pavadinimo ir kaimas vardą gavęs. Ežerai gavo tokį vardą tikriausiai todėl, kad čia gyventojai laikė keršus (juodai ir baltai margus) žirgus, kuriuos girdė ir maudė ežeruose. Kita saktė sako, kad prie ežero buvęs dvaras. Jo ponas turėjo didelį margą (keršą) šunį, kurį labiau mylėjo ir prižiūrėjo negu tarnus. Tarnai supyko ir paskandino Kerši ežere. Taip atsirado įdomus ežero pavadinimas.

Vėliau Pakeršių kaimą ežerėliai padalijo į dvi dalis. Pagal administracinę respublikos suskirstymą didesnė kaimo dalis priklausė Bálninkų valsčiui (Molėtų r.), mažesnė – Kurklių valsčiui (Anykščių r.). Toks kaimo padalijimas yra ir dabar.

1923 m. kaime buvo 6 sodybos, kuriose gyveno 36 žmonės. Pakeršiuose prieš Antrąjį pasaulinį karą gyveno Strazdų, Gylių, Valavičių, Sabaliauskų, Leontijaus ir Makaro Andrijanovų šeimos. Antrojo pasaulinio karo metais į šį kaimą iš Mažosios Lietuvos buvo atbloškė Virbalai. Po karo Andrius Virbalas išvyko į Klaipėdos kraštą ir gyvena Šilutės rajone, jo brolis Antanas įsikūrė Anykščiuosė.

Pakeršių žemė prasta. Žmonės jos turėjo nemažus plotus. Vlodo Gylio šeima, kurioje augo 5 maži vaikai, buvo ištremta į Sibirą. Už paramą partizanams Stasi Sabaliauską kalino Dubrovlogoje, Mordovijoje, Novosibirske.

Ilgiausiai Pakeršiuose gyveno Leontijaus, kurį vietiniai žmonės vadino Lionka, dukros Tamara (mirusi), Zina ir sūnus Valentinas (miręs). Valentinas Andrijanovas



*Keršio ežeras.*

*2014 m.*

*J. Aukštaičio nuotr.*

buvo inžinierius. Visą amžių dirbo Šilutės rajone. Mokė jaunus traktorininkus, ekskavatorininkus, kombainininkus ir kitus mechanizatorius, vadovavo inžinerinėms tarnyboms. Jo mokiniai dirba visoje Lietuvoje statybose, kelių tiesimo ir priežiūros tarnybose, žemės ūkyje ir kitur. Tik išėjęs į pensiją V. Andrijanovas persikėlė gyventi į Kauną, vėliau į Jonavą, ten ir mirė.

Dažniausiai Pakeršiuose galima sutikti Žemaičių šeimą, kuri atvyksta iš Vilniaus. Zina Andrijanovaitė ištekėjo už Mykolo Žemaičio ir daug metų gyvena Vilniuje. Žemaičiai turi suaugusį sūnų Algirdą, kuris nepamiršta senelio didelio ūkio. Dirbama žemė užaugusi mišku. Viena dalis sklypo Molėtų, kita – Anykščių rajone. Jaunas vyras susigražino žemę. Galbūt kada nors Žemaičių vaikai ar anūkai čia atkurs stambų ūkį ar užaugins gražų mišką.

Pakeršių kaime yra vienintelė sena Valavičių trobelė, kurioje gyvena močiutė su neįgaliu sūnumi.

Prie Pakeršių kaimo yra Labėlių, Lagesių, Galū, A'rmoniškių, Dragaūdžių, Navasiòlkos, Augùškų kaimai. Visi jie ištuštėję o kiti išnykę.

## Vaikystės prisiminimai

Janina Šantaraitė-Rakauskienė

Labiausiai man iš vaikystės įstrigo karo laikas. Skaudžiai pamenu, kai vieną 1941-ųjų metų birželio dieną tėvelio brolių Lietuvos karininką Antaną Šantarą išvežė Rusijos gilumon ir ilgai nežinojom, kur jis yra. Tik po karo gavom laišką, kad dėdė Antanas lageryje, kuris yra *Krasnojarskij kraj, posiolok Norilsk*.

1941-aisiais metais birželį, prasidėjus karui, vokiečiai išvijo rusus. Kadangi frontas buvo toli, Rusijos gilumoj, kaime karo kaip ir nejutom.

Labai skaudžiai jį pajutom tik tada, kai vokiečiai traukėsi, o frontas slinko Vokietijos link. Gyvenom netoli vieškelio, tai vokiečiai, ypač raitininkai ir kariuomenę aptarnaujantys kareiviai (*abozas*) su arkliais kinkytais vežimais, važiuodami vieškeliu nuo Balninkų, dažnai atsigrūsdavo ir pas mus. Gyvenom

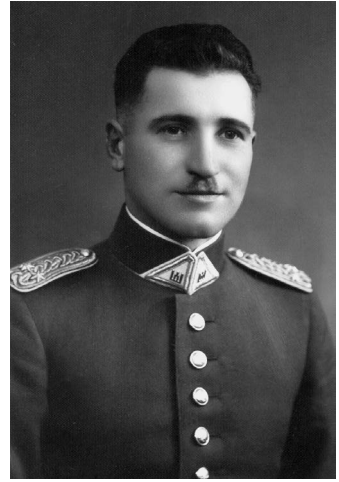

Karininkas A. Šantaras

pasiturinčiai, turėjom keturias karves, dvi kumeles, motininę kiaulę, kelis bekonus ir važiuoti į bažnyčią eržilą, nes tėtis labai mėgo arklius. Eržilas buvo gražus, darbams nenaudojamas, prisirišęs prie šeimininko. Kai vokiečiai būriais pradėjo traukti vieškeliu, tą eržilą tėtis slėpdavo klojime, už šieno šalinės, o kumeles išvesdavo į miškelį.

Vieną kartą vokiečiai, užsukę į mūsų namus ir prisivalgę kiaušinienes, išėję į kiemą dairinėjosi į kitus statinius. Keli užėjo į klotimą. Čia paslėptas eržilas, pajutęs svetimus žmones, sužvengė. Vokiečiai išdraskė šieno šalinę, išsivedė žirgą. Kitą dieną jų būrys išsivedė darbinę kumelę, o dar kitą dieną – paskutinę. Vietoj šios paliko šlubą kuiną. Tėtis aprišo jam koją, davė avižų, gerai pašėrė ir po kelių dienų jis sustiprėjo. Jau ruošėmės į laukus dirbti. Bet užėjo kitas vokiečių būrys – išsivedė ir šį šlubą, kiek pastiprėjusį arklį...

Traukėsi kareiviai, vežėsi sužeistuosius. Vokiečiai pradėjo gaudyti vyrus, kaip jie sakė, apkasams kasti.

Vieną rytą iš namų išsivarė ir mano tėtį Kostą, kaimynus Fabijoną Purlių, Antaną Narušį, dar kelis kaimo vyrus. Keliems jaunesniems pasisekė pabėgti, o tėtį nuvarė į Vokietiją. Ten jis išbuvo iki karo pabaigos. Kasė apkasus priekinėse fronto linijose, statė laikinus tiltus. „*Kulkos virš galvos švilpė, bet Dievas saugoją*“, – taip tėtė visą laiką sakydavo. Pirmomis dienomis prie barako, kuriame jie miegodavo, sustojus parūkyt, kažkoks vyras davė susisukti papirosui maldaknygės lapelį, išplėštą iš Švč. Marijos litanijos. Tėtis papiroso nesusisuko, tą lapelį įsidėjo į kišėnę prie širdies ir vis skaitydavo, meldavosi, kai tik galėjo...

Išvairius tėtį, dar po poros dienų traukdami vokiečiai užėmė ir mūsų namus. Didesniame kambaryje, vadinamojoje svetainėje (*stancijoje*), įsikūrė gydytojai, o kitame kambaryje ant grindų primetė šiaudų ir keliomis eilėmis suguldė sužeistuosius: vieno nuplėšta plaštaka, kito nutraukta koja, trečio sužeistas stuburas...

Iš kambario sklido dejonės ir nemalonus kvapas... Iki mūsų iš fronto atveždavo sužeistuosius vežimuose, o jau į mūsų namus atvažiuojęs sunkvežimis kai kuriuos iš jų išveždavo į ligoninę užfrontėje.

Be sužeistųjų ir gydytojų, kieme pasiliko keli kariškiai. Užmaskavę nukirstų beržų šakomis, jie pastatė dvi patrankas, kurios, kas valandą artėjant frontui, nenutildavo nei dieną, nei naktį. Dieną reikėdavo pašert gyvulius, tad į sodybą ateidavom keliom valandoms, o jau nakčiai glausdavomės pas kaimynus.

Daugiausia atėjūnai buvo paniurę, žiaurūs, man, vaikui, kėlė baimę ir neapykantą. Bet prisimenu bene vienintelį, kaip man pasirodė, gerą vidutinio amžiaus vokiečių gydytoją. Jis pakalbėdavo, nusišypsodavo, duodavo saldainių ar šokoladuką. Kiek suprasdavau, Vokietijoje jis palikęs panašaus amžiaus dukterį, kurią labai myli, ir nežinaš, ar ji gyva, ar gyva žmona, motina, ar likę namai.

Mes auginom kiaulę, kuri gal prieš 2–3 savaites buvo atsivedusi 13 paršiukų. Turėjom ir tris pusbekonius. Taigi vokiečiai įlipa į paršavedės gardą, pagauna paršelių ir už kojos neša į kareivių lauko virtuvę, meta gyvą į verdantį vandenį. Po to kitą. Per kelias dienas gyvus išvirė visus trylika.

Gal po pusantros savaitės vieną rytą kieme pasigirdo garsūs šūksniai – sujudo subruzdavo vokiečiai. Skubiai išvežė sužeistuosius ir gydytojus, o likę krovėsi į vežimus daiktus, prisirišo prie vežimų ir mūsų karves, jauniklį kumeliuką. Net ir skubėdami naikino viską kiek įmanydami.

Vienas padegė svirną, o kitas, matom, su deglu lekia klojimo link. Mama atsiklaupusi verkdamą prašė, kad neuždegtų pastatų, bet vokiečiai buvo nepermaldaujami... Dar padegė ir tvartą, kad negalėtume gesinti gaisro, nupjovė šuliny pririštą grandinę. Mus išvijo iš kiemo, paleidę keletą automato serijų virš galvų, kad nesumanytume lėkti gesint degančių pastatų. Mama griebė ant rankų Laimutę, aš – jaunesniąją seserį Marytę ir bėgte pas kaimynus Ališauskus į apkasą. Bėgdami vis žvilgčiojom savo sodybos pusėn. Pamatėme, kaip vienas kareivis išpešė iš daržinės stogo kuokštą šiaudų, uždegė juos ir pakišo mūsų gyvenamojo namo, kuriame ką tik glaudėsi ir jų sužeisti kareiviai, pastogėn. Mama nualpo... Vakarėjo... Mes, vaikai, žiūrėdami į iš kiemo išdardančius vokiečių vežimus ir ugnį skendinčią mūsų sodybą, galėjom prašyt tik Dievo pagalbos...

Auštant namo parėjo senelis. Svirnas, tvartas, daržinė buvo sudegę iki pamatų. Kieme vaikštinėjo vienas likęs gyvas pusbekonis apdegusiu šonu, smilko gyvenamasis namas. Išdegė langai, grindys, dalis stogo, nuo karščio sutrūkinėjo tinkas. Senelis griebė krepšį bulvėms kasti, nešė juo žemes, pylė ant degusių ir taip gesino smilkstantį namą. Tik stebuklu galima laikyti tai, kad namas nesudegė...

Po dviejų dienų sugrižo viena karvė ir kumeliukas.

Frontas priartėjo, vykdavo dažni susišaudymai. Todėl vakarais išeidavom visi: mama, mes, trys vaikai ir senelis Liudvikas – pas kaimynus Ališauskus ar pas Karolį Pilecką. Atrodė, ten saugiau. Ališausko kieme, už daržinės, buvo iškastas vadinamasis *akopas* – gili pailga duobė, uždengta lentomis, ant kurių buvo užpiltas žemių sluoksnis, uždėta velėna, kad mažiau matytųsi. Į duobę įmesta šiaudų, kad šilčiau būtų naktį sėdėti ant dugno. Mano mama dar pasiimdavo paklodę vaikams atsigult, pagalvėlę ir ką nors užsikloti. Mažesnieji vaikai ir užmigdavo, vyresnieji ir suaugusieji visą naktį be miego prasėdėdavo duobėje klausydami





Karališkių ežeras

patrankų šaudymo. Išaušus rytui, grįždavom namo, nes reikėdavo šerti namuose paliktus gyvulius. Ir taip gal savaitę, diena iš dienos. Vieną rytą brėkstant į akopą kyštelėjo galvą jaunas rusų kareivėlis. Šypsodamas paaiškino, kad išvadavo ir mums nebereikės nieko bijoti.

Vėl pradėjome gyventi savo namuose, po truputį tvarkytis.

Sovietų valdžia sugrižo... Karui tebevykstant Vokietijos teritorijoje, Lietuvoj pradėjo kurtis milicijos, sodiečių vadinamų skrebu, skyriai. Jie ragino vyrus į rusų kariuomenę, gaudė ir vežė į frontą.

Žiūrėk, pamatai – skrebai važiuoja vieškeliu. Būtinai užsuka ir pas mus. Tai jiems valgyti duok, tai išgerti, dar pažiūri, ar kas nesislapsto nuo kariuomenės.

Vieną kartą buvo labai baisu, kai kaimynas Fabijonas Purlys užėjo pas mus ir per langą pamatė, kad nuo Bálninkų atvažiuoja skrebai. Kaimo vyrai slapstydavosi, vaikščiodavo persirengę moteriškais drabužiais, dieną vengdavo išeiti iš namų. Fabijonas irgi buvo apsisėgęs savo senos tetos sijonu, užsirišęs skarelę. Mūsų viename kambary po grindimis buvo iškasta duobė pasislėpti. Pamatęs atvažiuojančius skrebus, Fabijonas atkėlė dvi laisvas lentas, šiaip taip įlindo į duobę, užsidėjo jas ir guli nejudėdamas. Namuose buvome devyniasdešimtmetis tėvelio tėtis, aš, mano sesutės Laimutė ir Marytė. Bijojau, kad skrebai neišgąsdintų sesučių, kad duobėj nerastų kaimyno ir nenušautų jo ir mūsų visų, kad slepiam nuo kariuomenės besislapstantį žmogų.

Staiga gryčios durys su trenksmu atsidarė ir ginkluotas skrebas subliovė: „Nu, banditų nėra?“

Neprisimenu, ką jam atsakėm, galbūt nieko, nes sėdėjom ant lovos susigūžę. Atvykėlis užėjo vidun, pažiūrėjo į vieną, kitą kambarį, keliose vietose su specialiu strypu pabardė grindis ir nieko neradęs, netaręs nė žodžio išėjo.

Gal po dešimties minučių iš slėptuvės išlindo kaimynas, tokio išbalusio žmogaus dar nebuvau mačiusi. „Ačiū Dievui, nerado“, – tepasakė, nes, matyt, labai išsigandusiam sunku buvo šnekėt, ir lėtai lėtai kaip senas suvargęs žmogus parėjo namo... Taip tą laikotarpį ir gyveno slapstydamasis.

Pavasari karas baigėsi. Kiekvieną dieną laukdavom tėčio...

Vieną vakarą atsisėdau ant kalniuko prie ežero, saulė jau beveik leidžiasi, ežeras tylus, ramus, vandeny atsispindi apvirę medžiai, – tik svajok. Matau, tolumoje, ties rusų kapinėmis, eina du juodais drabužiais žmonės. Vieno eisena panaši į tėčio, tačiau žmogus, atrodo, vos velka kojas.

Keleiviams priešus prie Stasės Miškinytės gryčios, man abejonių jau nekilo – tikrai buvo tėtis! Parbėgau namo ir sušukau: „Mama! Tėtis pareina!“ Išbėgom visi iš gryčios, nulėkėm prie kelio, apsikabinom ir ilgai verkėm iš džiaugsmo, kad sugrįžo tėtis gyvas ir sveikas. Jis buvo išvartytas į Karaliūčių, ir kai rusai miestą užėmė, žmonių iš Lietuvos namo neišleido. Kas vakarą tardė, mušė – norėjo iškvost, ar ne savo noru dirbo Vokietijoje...

Tėtis sugrįžo su Švelniku, gyvenusiu Šilėlių kaime. Iš Karaliūčiaus parėjo pėsti kruvinomis kojomis, neturėdami nei duonos, nei pinigų. Matyt, šiek tiek užvalgyti davė geri žmonės.

Kitą rytą visi atsikėlėm anksčiau, džiaugėmės sugrįžusiu tėčiu. Mama, kaip įprasta, pusryčiams kepė blynus. Laimutė buvo jau penkerių metų, sėdėjo tėčiui ant kelių ir niekur nesitraukė. Aš sėdėjau šalia tėčio, man buvo gera ir linksma, kad vėl turime tėtį ir visa šeima esame kartu. Su tėčiu labai sutardavau. Kadangi buvau vyriausia, dažnai tekdavo prižiūrėti jaunesnes seseris ir nelikdavo laiko pažaisti. O tėtis, baigęs ūkio darbus, visada pasaugodavo vaikus, ir aš galėdavau truputį pasidžiaugti vaikyste.

Sesuo Marytė, kuri, tėtį išvarius į Vokietiją, dar buvo labai maža ir jo neprisiminė, sako mamai: „Mama, duok šitam dėdei-tėtei valgyti ir tegul eina namo.“ Tėtis susigraudino, pradėjo verkti, nes Marytę, kaip ir mus visas, labai mylėjo. Ją paliko dar nesulaukusią dvejų metų, todėl per ilgesnį laiką ji ir užmiršo tėtį. Tačiau jau kitą dieną ir Marytė džiaugėsi sėdėdama jam ant kelių.

Pokario metai nebuvo lengvi –ėjo kovos, žmonių varymas į kolūki. Vertė atiduoti padargus, gyvulius. Nenoriai ūkininkai rašė pareiškimus į kolūki, bet nebuvo kitos išeities.

Balninkų miestelyje dažną dieną aikštėje prie milicijos pastato gulėdavo išdankyti partizanų kūnai, o mums tuo keliu reikėdavo eiti į mokyklą. Pusnuogiai kūnai, gulėdami kelias dienas aikštėje, ištindavo, imdavo dvokti... O tai buvo mums pažįstami ūkininkai ar jų šeimų nariai.

Vieną rytą atėję į klasę, sužinojome, kad nušovė bendraklasio Tamulio brolių. Vyresnieji patarė berniukui bėgti namo ir visiems, kas buvo likę namuose, slėptis, nes gali nušauti ir juos. Berniukas pradėjo garsiai verkti ir šaukdamas „Mano brolių nušovė!“ išbėgo iš klasės. Prieiti prie žuvusio ir išniekinto brolio nebuvo galima, nes skrebai tik ir laukė, kad kas iš savųjų išsiduotų...

Turėjau gerą klasės draugę nuo Kurklių Petrutę Barzdaite. Mergaitė gerai mokėsi, jos sesuo mokytojavo Balninkų progimnazijoje. Geros ir draugiškos buvo merginos. Vieną rytą Petrutė į mokyklą neatėjo: naktį į namus įsiveržė skrebai ir mano draugę išvežė Rusijon. Jos seseriai pasisėkė pabėgti. Po kelių mėnesių gavau Petrutės laišką. Ji rašė, kad Sibire gyvena nežmonišką sąlygom, neturi ko valgyti. Pasitarė su tėvais, nusiuntėm lašinių, taukų – ką buvo galima siųsti.

Petrutė iš tremties grįžo praradusi sveikatą, bet nepalūžusi dvasia. Jos vyras mirė, o ji su dukros šeima gyvena Panevėžyje.

Prasidėjus trėmimams, daugelis žmonių iš Kibiūdžių ir aplinkinių kaimų ateidavo pas mano tėtį, kad jis parašytų laiškus artimiesiems į tremtį ir lagerius arba rusų kalba prašymus, kad sumažintų bausmės laiką. Tėtis mokėjo rašyti lietuviškai ir rusiškai, turėjo gerą braižą, mat kariuomenėje buvo raštininku. Kiekvieną sekmadienį po šv. Mišių gerą pusdienį vis rašydavo laiškus į Rusijos lagerius.

Linksmesnę nuotaiką teikdavo jaunimo dainos vakarais, po dienos darbų irstymasis valtele Karališkių ežere, gegužinės pamaldos (*majava*) pas Pusvažkius, paskui šokiai, vaidinimai švenčių proga mokykloje...

Dabar jaunuoliai gyvena kitaip: nori įsikurti toliau nuo tėvų, kad šie nesiikištų. Anksčiau jaunesnieji džiaugdavosi, kad šalia yra seni tėvai – patars, padės vaikus paauginti, – dabar to jiems nereikia. Prisimenu, Pagōjuos gyveno Burbulių šeima. Keli broliai vedė ir šeima padidėjo. Tėvas marčioms pasakė: vieną savaitę krosnį kurs ir valgį darys viena, kitą savaitę antra ir t. t. Visi klausė ir sutiko. O vienam broliui, rodos, vyriausiam Stasiui, labai patiko Untalia Purlytė iš Kibiūdžių. Jos tėvas nenorėjo leisti dukrai tekėti už Stasio. Jaunuolis atėjo naktį prie mylimosios namų ir per langą ją išsivedė...

Untalios sesuo Anitutė buvo graži, turtinga, piršlių neatsigindavo. Tik už nė vieno nesutiko tekėt. Sakydavo, kad tėtis neleidžia: tai neturtingi būdavo, tai šiaip kuo nepatikdavo. Aš, vaikas būdama, matydavau, kaip pas ją per mėšėdą važiuoja piršliai brikom, arkliai su žvangučiais. Tik skamba varpeliai, arklius dar paragina, kad garsiau skambėtų, kad aplinkiniai iš toliau girdėtų piršlius. Bet, klausydama tėčio, liko viena. Tik gerai, kad sugyveno su broliu Fabijonu ir jo šeima. Dabar jau mirusi. O jos gyvenamoj vietoj tebestovi namas, sename kleve dar peri gandrai.

Mano tėviškėj – Šantarų sodyboj – gyvena tik Alma Čereškienė, nes jos vyras Algis jau miręs. Bet kada nuvažiuojame, visada maloniai priima.

## Skerdimai

Vytautas Rakauskas



*Banevičių Juliaus ir Veronikos šeima. Pirmoje eilėje (iš kairės): Ada, ant motinos Veronikos kelių sėdi Juozas, tėvas Julius; antroje eilėje: Marytė, Petras, Ona, Alma. 1958 m.*

Viensėdis yra 5 km į šiaurę nuo Bálninkų. Parapijos kaimų sąrašuose 1892 m. Skerdimų nerandame. Viensėdis atsiranda 1921 m. Jame tada gyveno 18 gyventojų. 1923 m. viensėdyje buvo 2 sodybos, kur gyveno 11 gyventojų. 1998 m. viensėdyje buvo 4 ūkiai ir 4 gyventojai. 2003 m. gyveno Ona Žiogienė, Algis Tvarijonas. Simono Tvarijono sodyba tuščia.

Skerdimuose Simono Tvarijono šeimoje 1924 m. gimė kun. Vytautas Tvarijonas, klebonavęs Spitrėnuose, Pabėržeje, Vyžuonosė. Čia ir mirė 2000 m. Jonas Tvarijonas – telekomunikacijų inžinierius, baigęs Kauno politechnikos institutą, o jo brolio Juozo Tvarijono sūnus Arnoldas – pedagogas (matematikas), duktė Jolanta Audenienė taip pat pedagogė, baigusi Vilniaus pedagoginį institutą (specialybė – lietuvių k. ir literatūra).

Algio Tvarijono sūnus Povilas, baigęs Vilniaus universitete matematiką, dėsto Kauno Vytauto Didžiojo universitete, o duktė Elytė, baigusi Kauno medicinos institutą, dirba vaistininke Nemenčinėje.

Seniau žmonės skerdimais vadindavo tas vietas, kuriose rusų kariuomenės, dažniausiai kazokų, buvo kartais sukapti 1831 m. ir 1863 m. sukilėliai<sup>1</sup>. Yra duomenų, kad 1863 m. birželio 23 d. būrys atlenktais dalgiais ginkluotų sukilėlių nujojo į Aŕmoniškių dvarą. Prieš juos buvo pasiūsta kazokų ir dragūnų, kurie sukilėlius užpuolė ir vijosi 2 km iki miško. Kautynėse žuvo 28 sukilėliai. Manytina, kad susirėmimo vieta atitinka šį kaimelį. Nepriklausomoje Lietuvoje, pagerbiant sukilėlius, kai kurių jų žūties vietų pavadinimai įteisinti, pastatyti paminklai. Matyt, ir šio kaimo pavadinimą reikėtų sieti su kazokų kartais sukaptų 28 sukilėlių žūtimi. Anksčiau jo žemė galėjo būti Antanāvos ar Pėrkalių kaimų dalimi.

<sup>1</sup> Maksimaitienė O. *Lietuvos sukilėlių kovos 1863–1864 m.*, Vilnius, 1969, p. 152–153.



Skerdimų kaimo Veronikos ir Juliaus Banevičiaus šeima. Pirmoje eilėje iš kairės: Ada, Juozas, Antanas, tėvas Julius. Antroje eilėje: Marytė, motina Veronika. Trečioje eilėje: Petras, Ona, Alma.

Balninkų pavasarininkai. Pirmoje eilėje iš kairės Veronika Banevičienė (Mickaitė). 1935 m.

*Balninkų pavasarininkai. Sėdi (iš kairės pirma) Veronika Mickaitė (Banevičienė). Apie 1935 m.*

## Vienišius

Janina Siaurusaitytė

*Oi skrenda skrenda –  
žąsų skrenda,  
Ir neša laimę ant sparnų,  
Oi skrenda skrenda,  
Virš vandenių, tarp debesų.*

„Kalnely gieda vieversėlis“, „vandeny žuvelės nardo ir žvilga auksiniais sriegais...“ Ar galėtum suguldyti, surikiuoti visa tai į eiles be jausmo? Be to žaliojo bičiulio, kuris visur kartu – ar tu vienas, ar žmonėse. Dosni gamta visiems, tik ne kiekvienas iš jos pasiima tai, kas kaupiasi ne kilogramais, o dainų posmais...

Iš Lauryno Kildišiaus lūpų tasai dar niekam negirdėtas skambesys pratrūko aštuntoj dešimty. Ir švystelėjo virš Aklušės kaimelio lengvutės žodžio ir melodijos skraistės... O jų raštuose gerai paieškojęs galbūt aptiktum ir tą gabalėlį pievos, kuri Laurynas, dar kūdikis būdamas, aukštai išuptytas lopšyje spėjo pagauti akimi pro langą...

Mina jis šiandien nuvaikščiotus takelius ir kaskart nauju žvilgsniu varsto ežerų duburius, nors ko gi stulbinančio iš jų laukti – nei jie išseks, nei išgaruos. Ne kitoks ir tasai ežerėlis, išlietas prie jo sodybos gal prieš ketverius metus. Ir kaip nesušnarės, nesušlamės meldų kuždesiu Lauryno Kildišiaus dainos – juk tai jaunystė brenda paežerėm: pakrante eina mergužėlė, „geltonkasė ir basa“, o ten, „kur vandeny žuvelės nardo“, žvejys į krantą irias valtele... Žydėjimu akina skaistus vandens paviršius, bet senuko žvilgsnis skverbiasi gilyn, ten, kur nugrimzdusios jo jaunos dienos. Tik staiga krūpteli: „Vienišius aš...“ Daugiau kaip dešimtį metų. Mirusi žmona, o vaikai iš gimto lizdo išplasnoję. Tiesa, nesuviliojo jų toliai. Ne už jūrų marių gyvena, dažnai į tėvo kiemą įsuka.



*Laurynas ir Cicilija  
Kildišiai su sūnumis  
Pranu ir Raimondu.  
Iš Kildišių  
asm. archyvo*

„O kai išvažiuoja, kai užsidarai vienas, dienos darbus pabaigęs, tada prieš akis praplaukia visas gyvenimas, matai nuo vaikystės. Išsitiesi lovoje, o už lango ežerėlis tyvuliuoja...“, akis ir mintis žodžius dėlioja.

Tik ne visus juos, išsiliejusius ilgomis nemigo naktimis, išsaugo atmintis.

Kai ilgesys atgimsta išdainuotose eilėse, tada ir juodos mintys rečiau limpa. Bet ne visada jų išvengsi. Nors metų svoris nesulenkė šio aukšto vyro, kartėlis nusmelkia kitų senatvę regint – „niekas nemyli, kai klausai – tyli“, „ir nepajėgi, ir negali“:

*Galva pražilo,  
Dantys sudilo,  
Akys nemato,  
Kojos, reumatas.  
Oi, tu senatve,  
Kur nuvesi?*

Gal „aukštan kalnelin, gelsvan smėlynan“, o gal pavers „į smulkią dulkę“. Ir mintis jau skrodžia visatos platybes, dulkės kelią išregėti bando: „Tu gal nuskrisi kur į planetą, ten, kur gyvena tokių ant svieto.“ O kam gi aišku, ar jų yra. Bet Aklušės senukui rūpi pasibelsti ir į mokslo nežinios vartus ir pažiūrėti ten:

*O gal ir nėra, o gal ir yra,  
To mokslo vyrai da neištyrė.  
Bet mano mintys apie tai mena,  
Ar ten gyvena, ar negyvena.*

Taip spėlionės gal ir užsnūsta aukštybėse, bet rytą kėlus vėl planetų kamuoliais ima suktis – kai akis užkliudo „Mokslo ir gyvenimo“ žurnalą, dar spaustuves dažais kvepiantį. O tai, ką jame pamato, dar labiau sujaudina vaizduotę. Ir prakalbina vienišius medį... Peilis, rodos, pats žino, kaip elgtis. Minutė kita, ir Veneros, Mozambiko šėtonų figūros jau ryškėja. Bet mintimi L. Kildišius vis tiek į Lietuvą sugrįžta – į senelio pasaką, kurioje „velniai ligi dvyliktai nakties linus tik mina, tik žlega...“

Ir šaknų raizginio samanų paklotėje nepaliksi, kai gyvačiukės, lapės, kiaunės ar bala žino kokie pavidalai taip ir prašosi pingvino kaimynystėn – negirdėtas



*Laurynas Kildišius prie savo drožtų skulptūrų su buvusiu kolūkio „Virinta“ pirmininko pavaduotoju Viliumi Bivainiu. Aklušės k. Iš Kildišių asm. archyvo*

neregėtas svečias į Aklušės vienišiaus gryčią atkrypavo iš „Mūsų gamtos“ žurnalo. Na, o jeigu nekantrų ežerų paukštuži, apdainuotą eilėse, dar ir medyje nori irėžti, tai ne bet kokios, o su tankiomis rievėmis pušies ieškok – jei nori, kad tavo bičiulis vietoje pasveikinimo puokštę plunksnų ulbėdamas išskleistų...

Bet argi drožinėtum vien sau? „Žmonės duoda ūpą, o kai vertina, tada kitaip ir dirbt.“ Antai eglutė, blyksinti žvaigžde, – naujametinė staigmena anūkams. Bet kai kurių L. Kildišiaus dirbinių sumanymas brendo ne savaitėmis, o metais. Ir kasdienybė, ir simbolis – tasai mechanizatorius, iškėlęs ant savo rankų gamtą: saulę, kurios spinduliuose švyti mėnulio pilnatis ir šokinėja žvaigždutės, o kraštuose juokiasi pro delčią.

Ne toks jau vienišius Aklušės drožėjas, jei dar kieme svečiui ar praeiviui iš tolo lenkiasi solidus barzdotas vyriškis, pagarbiai nukeldamas medinę kepurę, o iš lazdyno tankmės jūreivis siuncia bangų maršą... O kur dar kaimynų, kitų žmonių – esamų ir išgalvotų – „stovyklos“, jo paties autoportretas...

Raižo medį, o rievėse mato ir kitus, ir save. Prieš akis iškyla gimtoji Aklušė tais laikais, kai trobų stovėjo gal penkiasdešimt keturios, kai laukai rytą vakarą dainom skardeno. „Kaimo vyrai, būdavo, kad jau duos punktą, tai iškart visi susikelia!“ Bet linksmybės skendo varge.

*„Grūdų iš ažu Šventosios ant savo pečių atnešiau panašiai aštuonias dešimtis pūdų. Veltinius vėliau, po to kolūkio laukan ėjau, krosnį žmogui sumūrydavau. Trobas pats pasistačiau, bet anoks ten aš stalius – tik dėl savęs.“*

Dar jaunystėje L. Kildišius išmoko medžiui dovanoti antrą gyvybę. Ir ne vien praktiškais tikslais – muzikos vertę jautė.

*„Balalaiką, smuikes tai gal tris padariau. Pats armoška, akordeonu pagroju, neklūva da pirštai. Nugirsta panašesnę melodiją per televizorių, tai tik gaudyt, gaudyt tas polkutes!.. Netobulai, bet pamuzikuoju. Ale greit išigaruoja...“*

Ir groja, dainuoja, ir pats eiliuoja, medį peiliu myluoja, ir skaito, rašo, skaičiuoja jis, nors mokyklon tik dvi savaitės ėjo...

Skaldo štai malkas, kapoja, kol rankoms pabosta tokia draugystė su medžiu, bet nuo monotonijos gelbsti akis – ji jau ieško medyje vikruolio žvėrelio. Jau drožia ji... „Palendu dirbtuvėlėn, tada pasilsi.“ O ta pašiūrė, skiedrom dengta, žalio medžio kvapu vidun vilioja. Tai čia toji medžio karalystė, tai čia vienišius įsikniaubęs, viską užmiršęs pjausto, drožia, šlifuoja... kol iš po kirvio ar peilio išnyra gyvybė. Neatsiranda ji savaime – gebėti reikia.

*„Darbas rodžia, – Aklušės senbuvis čia nieko stebėtino nemato. – Tašai figūrą ir nežinai, kas bus. Ale pradedi dirbti – parodo! Tai čia da paskaptuot, tai čia. Svarbu neiškrypt iš medžio. Sukomplektuot, kad viskas tilptų – kaip kambary.“*



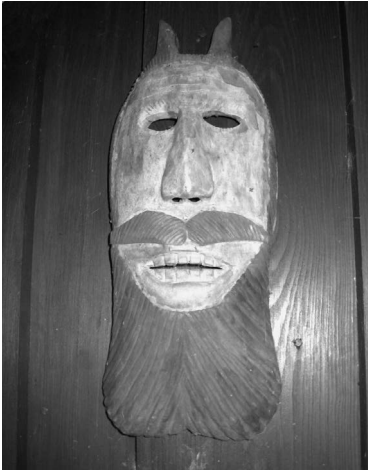

*L. Kildišiaus drožtos  
skulptūros*





*Kraštotybinės  
ekspedicijos metu.  
Aklušės k. 2012 m.  
Iš J. Aukštaičio  
asm. archyvo*

Tačiau nesigiria vienišius savo amatą perpratęs, naujų vingrybių mokytis ketina:

*„Da cekavai nedirbu, da bandau. Kiti gi modelius pirma pasidaro. Sakau, reikės prašyt giminaičio dailininko (R. Gibavičiaus), kad ir mane pamokytų nors žmogų nupiešti. Tada lengviau gamintųs tie balvonai. Jei šimtą metų gyvensiu, gal geriau išmoksiu.“*

Vasaros prakaitas kaime sūriausias, todėl ir drožėjas tokiu metu rečiau prie medžio prisėda. Tačiau vakarais ir skaptuoja, ir tašo mintimi – girių Samanių, didžiaragį briedį, ežero bangomis brendantį...

Bet vaiskiausias spalvas ir paklusniausią medį vienišius renka žmonos statulėlei – nuo jos mirties, nuo tada, kai ilgesys sušvito kūrybos kaitra – dainomis ir medžio drožiniais. Metai tuos gabumus nepastebimai brandino, o vientvė pažadino. Ir, ko gero, jau pats sumanymas įamžinti medyje žmoną yra brangiausias, nes labiausiai persmelktas įkvėpėjos netekties. O ji visa – nei išdrožiama, nei išdainuojama.

## Atlaidų išvakarėse – iškilmės Balninkų miestelio 670 metų sukakčiai

Lina Gaižutienė

Įspūdinga šventė, skirta paminėti Bálninkų 670 metų sukaktį, Šv. Lauryno atlaidų išvakarėse į miestelį sukviėtė kelis šimtus žmonių, kurie vienaip ar kitaip susiję su Bálninkais ar tiesiog juos myli. Šventės dalyvius registravę archyvui bei atminčiai Elena Matusevičienė ir Rūta Katinienė ant originalių popieriaus lapų kvietė pasirašyti kiekvieną atvykusį į šventę. O kad šis miestelis turi ir istorinę, ir kultūrinę svarbą, kad labai brangus žmonėms, išryškėjo apie Bálninkus pasiteiravus šventės dalyvių. Pasak jaunųjų balninkiečių Silvijos Zukaitės ir Kamilės Paškevičiūtės, miestelis yra labai gražioje vietoje, apsuptas ežerų, turi savo herbą ir vėliavą, vienintelį Lietuvoje Stiklo muziejų, o balninkiečiai labai myli savo kraštą. Merginos sakė, kad jos planuoja išvykti gyventi kitur, bet, be jokių abejonių, visada sugrįš į gimtuosius Balninkus. Kartu su bendruomenės centro pirmininke Aldona Skaruliene vedusi šventę Janina Mickonienė pasakė:

*„Bálninkai gražūs savo žmonėmis ir kraštiečiais, kurie negaili savo širdies, džiugina parodomis, pasiūlymais, ir vėliavos nebūtų, jeigu ne dailininko Stasio Aukštuolio projektas, kurį įgyvendino architektė Laima Kertinauskienė. Turime šio dailininko sukurtą herbą. Bálninkuose gyvenu 21 metus ir niekur neplanuoju išvykti, ir vaikai sako, kad čia – geriausia.“*

Anatolijus Šalgunovas, balninkietis, gyvenantis Vilniuje:

*„Bálninkai – mielas ir gimtas kraštas, kur prabėgo vaikystė. Tai nepakartojama gamta išsiskiriantis kraštas, kuriame gyvena nuostabūs žmonės. Tokių žmonių man niekur kitur neteko sutikti. Džiugu, kad miestelis nuolat gražėja...“*

670 miestelio sukakties minėjimą organizavo, kaip sakė Balninkų seniūnijos seniūnė Virginija Pusvaškienė, jungtinė komanda – seniūnija, bendruomenės centras, V. Miškinio paveikslų galerija ir kultūros namai. Lėšų gauta pagal projektą iš Sveikatos apsaugos ministerijos ir rajono savivaldybės. Prie renginio prisidėjo ir parapijos klebonas kunigas Rimantas Laniauskas. Belaukdami renginio pradžios, daugelis su dideliu susidomėjimu apžiūrėjo dvi nuotraukų parodas bažnyčioje. Vienoje eksponuojamos 1988 m. nuotraukos, kai buvo minimas Balninkų 650 metų jubiliejus, antroje ekspozicijoje nuotraukose užfiksuota tai, ką miestelyje mato ir pastebi jaunimas. Renginio vedėjoms Aldonai ir Janinai pristačius svečius, iškilmės prasidėjo kun. R. Laniauskui pašventinus vėliavą, kuri miestelio centre prie paminklinio akmens plazdės per visas iškilmes. Ir herbą, ir vėliavą patvirtino Heraldikos komisija. Patvirtinimo vyksmas inicijuotas Danutės ir Balio Grigų. Muzikinę įžangą į konferenciją „Bálninkai istorijos vingiuose“ pateikė ir



*Buvęs Balninkų miesto herbas.*

*Dail. Stasys Aukštuolis.*

*D. Grigienės nuotr.*



*Balninkiečiai 1921 m. vysk. P. Karevičiaus vizitacijos proga*

*Vlado Miškinio mokinio Kęstučio Budrio tapybos parodos atidarymas. 2014 m.*

*D. Grigienės nuotr.*



*B. Grigas ir  
L. Purlys kelia  
Balninkų herbinę  
vėliavą. 2014 m.*



*Balninkų  
bendruomenės  
moterys džiaugiasi  
pačių margintais  
margučiais. 2014 m.  
D. Grigienės  
nuotraukos*



*Prof. Juozo Adomonio  
parodos atidarymas  
Balninkuose. 2014 m.*



*Svečiai iš Latvijos,  
Suomijos, Švedijos  
kiaušinius margina  
vašku. Vadovė  
D. Grigienė. 2014 m.*



*Stiklo muziejaus  
mecenatai  
prof. J. Adomonis,  
Emilija ir Kazys  
Strazdai susitiko  
Balninkuose. 2014 m.  
D. Grigienės  
nuotraukos*



*Koncertuoja  
balninkietės  
Kovo 11 d. proga*



*Prof., resp. premijos  
laureatas J. Adomonis  
su žmona parodos  
atidaryme Stiklo  
muziejuje ir  
Paveikslų galerijoje.  
2014 m.*



*Rytų Aukštaitijos  
lėlininkių parodos  
atidarymo šventė.  
2014 m.  
D. Grigienės  
nuotraukos*



*Šoka balninkienės. 2013 m.*

*Alaušų ežero sutvarkytos  
pakrantės atidarymas. 2013 m.  
D. Grigienės nuotraukos*





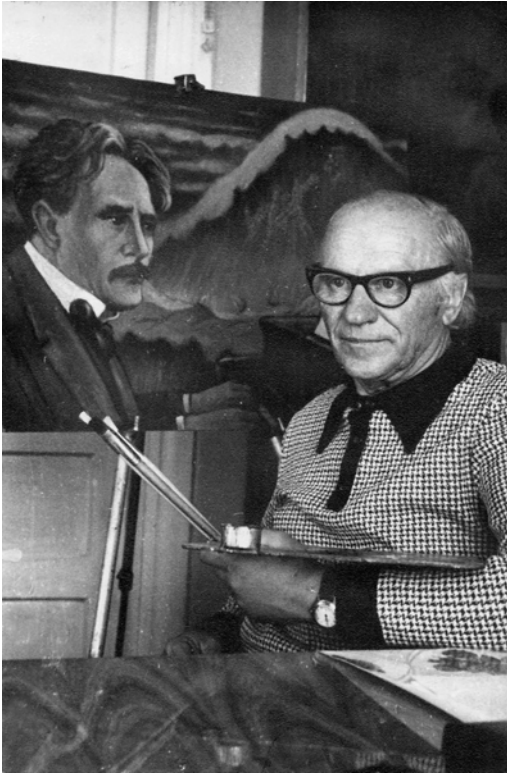

*Vladas Miškinis*



*„Pirmutinis sniegas“*



*Stiklo muziejuje*

profesionali atlikimu nustebino Rōkiškio muzikos mokyklos kamerinis ansamblis, kuriam vadovauja kraštieė Rita Paulienė.

Dešimtį metų Balninkų mokykloje dirbęs istorijos mokytoju Linas Kavaliauskas, prisipažinęs, kad ir jam šis kraštas labai svarbus, su pasididžiavimu skaitė pranešimą „Kai prakalbinė istorijos paliktus ženklus“. O ženklai, anot istoriko, kalba apie tai, kad iš visų aplinkinių miestelių Bálninkai paminėti beveik seniausiai – 1338 m. Pirmą kartą Balninkų vardas minimas Lietuvos didžiojo kunigaikščio Gedimino 1338 m. lapkričio 1 d. prekybos sutartyje su Livonijos miesto magistru. Šia sutartimi Bálninkai įjungiami į taikios teritorijos zoną, garantuojančią pirkliams saugumą tarp Vilniaus ir Rygōs. Molėtų vardas, sakė L. Kavaliauskas, pirmą kartą paminėtas 1987 m., Alantōs – 1436 m., Žėlvos – 1 500 m. Tik 5 metais anksčiau už Balninkus paminėta Ukmergė ir 15 metų – Vilnius. Išsamus ir įdomus istoriko žvilgsnis į praeitį dar kartą patvirtino, kokia graži ir turtinga miestelio praeitis, kuri byloja, kad Balninkai šiame krašte centru tapo XIV a. Kuo gyvena balninkiečiai XXI amžiuje, apie jų viltis, siekius ir šių dienų tikrovę pranešimą skaičiusi seniūnė V. Pusvaškienė ne tik vardijo didelius pokyčius miestelio gyvenime, bet ir paminėjo daug balninkiečių, kurie padėjo puoselėti miestelį.

„Niekas nėra svarbiau už žmogų, kuris konkrečiu laiku, konkrečioje vietoje atlieka šventus darbus“, – sakė seniūnė ir linkėjo mylėti savo kraštą. Vienas iš knygos „Tarp Piršeno ir Alaušo“ autorių Julius Aukštaitis dėkojo bendraautoriumi Vytautui Rakauskui, visiems, prisidėjusiems prie knygos leidybos, ir pridūrė, kad ji turės tęsinį, nes neseniai surengus ekspediciją buvo renkami duomenys apie Balninkų valsčių. Šventės dalyviai turėjo progą išsityti ir dar vieną leidinį – „Balninkai 1338 m. – 2008 m.“ Ši bendruomenės centro ir seniūnijos išleista knygelė kaipmat išgraibstyta. Už pakvietimą į šventę dėkojo ir kiekviena žinia iš Balninkų sakė labai besidžiaugiantis kraštieė Alantos technologijos ir verslo mokyklos direktorius Vladas Pusvaškis. Prisipažinusi, kad yra užburta bažnyčios ir muzikos, vicemerė Rita Andreikėnienė linkėjo įvertinti, ką turime. Apie kultūros ir šviesos lobius kalbėjusi Molėtų krašto muziejaus direktorė Viktorija Kazlienė prisiminė jų puoselėtoją Vladą Miškinį. Šviesaus krašto šviesiems žmonėms linkėjo sėkmės Kultūros ir švietimo skyriaus vedėja Nijolė Kimbartienė. Kalbėjo gydytojas balninkietis Regimantas Skarulis ir kt. Po konferencijos visų laukė balninkiečių moterų pagamintos vaišės, čia pat rankdarbių siūlė išsityti Laima Vilimaitė, Marytė Kiaušinienė ir Marytė Gerdvilienė.

Aikštelėje prie Alaušo ir Piršeno ežerų pavakaryje buvo susirinkta į vakaronę, kurioje koncertavo grupė „Epocha“, vakare jaunimas linksminosi diskotekoje.

## Libertava

### Iš Libertavos istorijos

Vytautas Rakauskas

Vietovės pavadinimas tikriausiai vardinės kilmės – iš vardo Liubartas, Liubertas, todėl turėtų būti *Liubertava*. Taip ir rašoma senesniuose dokumentuose. Tačiau žmonės pasilengvino tarimą. Bajorų Makarskių pradžia šiuose kraštuose, kaip rašoma jų bajorystės dokumente, esančiame Lietuvos valstybės istorijos archyve, sietina su 1623 m., kai rotmistro (kapitono) Makarskio dalinys užėmė Smoleńsko pilį. Už tai dalyvavęs mūšyje karalaitis rekomendavo tėvui Lenkijos ir Lietuvos karaliui Zigmantui III apdovanoti dalinio vadą. Makarskis gavo žemės. Giminė plėtėsi. Iš 1858 m. lapkričio 19 d. dokumento (taigi prieš pat baudžiavos panaikinimą 1861 m.) matyti, kad Bálninkų valsčiaus Liubertavoje gyvena 55 metų Kornelijus Henrikas, Anupro s., Makarskis, jo sūnus Anupras Tadas Jonas, 9 metų, duktė Paulina, 16 metų, žmona Marija, 42 metų. Ši šeima turi jai priklausomą 61 valstietį, valdo 400 dešimtinių žemės (1 dešimtinė – 1,09 ha). Kitas Makarskis, manytina, Kornelijaus brolis, 51 metų kapitonas Oktavijus, Anupro s., tuo laiku gyveno Songailiškėse, Leliūnų parapijoje, valdė 124 valstiečius ir turėjo 920 dešimtinių žemės, buvo vedęs iš Bálninkų parapijos (Antanavos?) Mariją Michalovską, turinčią 30 valstiečių ir 200 dešimtinių. Kornelijaus sūnus Anupras Tadas Jonas, Libertavos dvaro paveldėtojas, liko nevedęs. Buvo žinomas kaip Bálninkų bažnyčios fundatorius. Po jo mirties dvaras atiteko seseriai, ištekėjusiai už Prušinsko. Ši giminė praeityje turėjusi iškilių žmonių. Tado Prušinsko (1928–2002) teigimu, vienas jų prosenelis buvęs karaliaus dvaro gydytojas.

### Libertavos dvaras

Algirdas Meilus

Bálninkų seniūnijos pakraštyje stūkso senas Libertavos dvaras. Prieš 100 metų jis buvo vienas ištaigingiausių Bálninkų krašte. Rūmai statyti pagal užsienio projektą. Sienos iš storų rąstų, iš lauko ir vidaus tinkuotos. Pastatas dažytas baltai, švietė iš tolo. Pirmajame aukšte dvi prabangios salės, jose šeimnininkai priimdavo svečius: ponų draugus, pažįstamus, gimines, verslininkus iš Krókuvos, Váršuvos, Parýžiaus ir iš kitur. Langai dideli, durys aukštos, dvipusės. Grindys parketo.

Šalia rūmų – aikštė su gėlynais, akmenimis grįstais takais, stropiai prižiūrima žaliaja veja. Dvaro teritorija apsodinta retų, atvežtų iš užsienio veislių medžiais. Sode daug įvairių augalų. Visa dvarvietės teritorija rėmėsi į gražaus 5 ha nuolat valomo ežero pakrantę. Prie įėjimo ir įvažiavimo į dvarą – dailios arkos (*bromos*) be vartų. Dvarvietė nebuvo aptverta.

Ponas Makarskis rūpinosi tarnų, darbininkų gyvenimo sąlygomis. Šalia rūmų pastatė erdvų gyvenamąjį namą dvarą aptarnaujančių žmonių šeimoms, kurios naudojos sodu, aikšte. Netoli buvo puikios arklidės, tvartai, klėtis, statyta iš masyvių akmenų. Daržinės, klojimas – atokiau nuo pagrindinių pastatų.

Libertavos dvaro žemė – viena iš geriausių Balninkų krašte. Laukai lygūs, derlingi. Dalis dvaro žemės buvo apaugusi mišku, bet ją iškirto, kelmus išrovė ir pavertė dirbamais laukais. Dvaro laukuose augo viskas – javai stovėjo kaip mūras. Tačiau ponas Makarskis nebuvo ūkiškas, mėgo linksmą gyvenimą. Pagal dvaro būklę ir bajorystės titulą jis turėjo teisę važinėti į karietą pakinkytais 6 arkliais, o kiti kaimynai galėjo pasikinkyti tik 4 arba 2 arklius. Šešiais arkliais, pakinkytais į specialią karietą arba važį, ponas Makarskis vienas, su namiškiais ar svečiais važiuodavo į atlaisdus Bálninkuose, Alantojė, Skiemonyšė, Kurkliušė ir kituose miesteliuose. Vežėju daug metų Libertavoje buvo Jurgis Periokas. Jis pasakojo, kad ponas Makarskis mylėjo arklius ir pats juos prausdavęs, šukuodavęs, nupirkdavęs muilo. Tačiau šešetu arklių retai važiuodavęs, tik ypatingomis progomis, o į turgų ir kitais reikalais – pora arklių.



*Libertavos dvaras, buv. Dapkūniškių septynmetė mokykla. 2010 m. J. Aukštaičio nuotr.*

Kaimyninių Klabinių, Pāraudinės, Želėiškių, Balninkėlių dvarų šeiminkai po Pirmojo pasaulinio karo nepriklausomoje Lietuvoje daug dėmesio skyrė pienininkystės ūkiui. Iš Olandijos, Vokietijos ir kitų šalių pirkto produktyvias karves, augino jų prieauglį, gerino galvijų bandas. Tačiau Makarskis daugiau rūpinosi ne savo ūkiu, o aplinkinių kaimų gyventojais, kuriems, parduodamas galvijų prieauglį, padėjo įsitaisyti pieningų olandų veislės juodmargių.

Dar prieš 1922 m. dvarų žemės reformą (šeimininkams palikta po 80 ha) ponas Makarskis dalį žemės buvo pardavęs. Dvaro žemėje išigijo sklypus ir išikūrė Bakanauskai, Jasiulionis, Bajarūnas, Skoba, Adomėnas, Juknys. Prieš Pirmąjį pasaulinį karą ponas Makarskis ruošėsi parduoti ir dvaro centrą. Pėrkalių kaimo ūkininkai Juozapas Meilus ir Viktoras Kraujūnas derėjosi pirkti už 3 000 caro auksinių rublių. Tačiau sandėris neįvyko ir dėl jo labiausiai nukentėjo ūkininkai, nes jie auksines monetas, manydami, kad jas galima greičiau pamesti, pakeitė į popierinius banknotus, kurie netrukus prarado vertę.

Ponas Makarskis buvęs nedidelio ūgio, augindavęs ilgus gelsvus ūsus, mėgdavęs pajuokauti. Nebuvo šykštus tarnams ir kaimynams. Skolindavo jiems pinigų, grūdų, bet ir pats turėjo skolų, nes važinėdavo į užsienį, turėjo daug draugų. Turgaus dieną Alantės smuklėje ne tik pats išgerdavo alaus, bet juo pavaišindavo ir nepažįstamus vyrus, kurie atsidėkodami bučiuodavo ponui ilgaaulius, švariai nublizgintus batus.

Po pono Makarskio mirties dvarą paveldėjo Prušinskai. Tačiau jame neilgai šeiminkavo, nes po sovietų okupacijos turėjo viską palikti ir bėgti nuo persekio-

jimo ir tremties. Libertavoje apsigyveno ir dvaro pastatus ėmė prižiūrėti Klemensas Bakanauskas su seserim Levute, Antano Aleksandravičiaus ir buvusio ūkvedžio Puodžiaus šeimos. Antrojo pasaulinio karo metu Libertavos dvaras nenukentėjo.

1944 m. vasarą ėmė burtis jauni vyrai kovai prieš sovietų okupantus ir vietas komunistus. Iš gretimo Kuliabrėdos kaimo nemažai vyrų (rusų) išėjo į Balninkų valsčiaus NKVD padalinį ir sudarė sribų būrį. Lietuviai pasuko į miškus. Partizanai prieglobstį rasdavo nuošaliame Libertavos dvare. Ypač daug laisvės kovotojų buvo susibūrę gretimuose Balninkėlių, Klabinių, Trakinių, Labėlių ir kituose kaimuose. Nemažai jų žuvo dideliame mūšyje Maskoliškių kaime, Dapkūniškiuose (Tamulio ir Gylio sodybose). Bet enkavėdistams narsių kovotojų nepavyko sunaikinti. Juos rėmė kaimų gyventojai.

Vieną pavakarį Libertavą apskriejo šturpi žinia: dvare nužudyti Simonas Petronis ir jo vyresnysis sūnus – užmušti lazdomis.

Prieš tai Juodpurvių miškė, šalia Čerėškų kaimo, kuriame gyveno Petroniai, buvo išduotas sribams ir sunaikintas partizanų bunkeris, jame žuvo 5 laisvės kovotojai (nepasidavė, susisprogdino). Buvo kaltinamas S. Petronis, kad jis parodė slaptavietę. Tačiau netrukus toje pačioje duobėje, kurioje žuvo partizanai, buvo rastas Juodpurvių miško eigulio Raudoklės kaimo gyventojų Petro Serpausko kūnas.

Po šio skaudaus įvykio Petronių šeima persikraustė į Bálninkus ir du jaunesnieji sūnūs įstojo į sribų būrį. O Petronių mirties priežastis Libertavos dvare liko neiški.

1949 m. nemažas būrys vaikų baigė Perkalių pradžios mokyklą. Su klasės draugu Stanislovu Strazdu nubėgau į Libertavos dvarą. Sutikome Levutę Bakanauskaitę, plaunančią koridorių. Ji pasakė, kad mūsų klasė bus didžiojoje salėje. Pravėrėme duris, o ten – klanai sudžiūvusio kraujo. „*Negaliu plauti, širdis neleidžia*“, – sakė Levutė.

Kitą dieną, kai nuėjome į dvarą, klasė buvo švari. Mus pasitiko jauna mokytoja Danguolė Mikulėnaitė, paskirta direktore. Ji tapo ir klasės auklėtoja. Netrukus iš Ukmergės atvažiavo ir antroji mokytoja. Jos abi mus mokė visus metus. Susirinko apie 40 mokinių iš aplinkinių kaimų. Kai kurie, anksčiau baigę pradžios mokyklas, buvo netgi vyresni už mokytojas, nes jos be jokios darbo praktikos, ką tik iš Ukmergės mokytojų seminarijos.

Per metus dalis mokinių nubyrejo, bet į šeštąją klasę atėjo dar beveik 30. Jau buvo 5 mokytojai. Į penktąją klasę susirinko apie 20 mokinių. Atidaryta ir pradinukų klasė Libertavoje. Vaikai toliau mokėsi, baigę Dapkūniškių, Perkalių, Antaplāštakio, Klabinių, Paažuolių, Trakinių pradžios mokyklas. Dar po metų Libertavos septynmetėje mokykloje iš viso buvo daugiau kaip 100 vaikų, dirbo 8 mokytojai.

1952 m. pavasarį išleista pirmoji mažųjų abiturientų laida. Tačiau ji buvo sumažėjusi, nes 1951 m. rudenį į Sibirą ištrėmė Žičkų, Paškevičių, Varžgalių, Navikų, Češūnų, Navickų, Kildišių ir kitas šeimas, iš kurių po 2–3 vaikus mokėsi Libertavos septynmetėje mokykloje.

Organizuojant administracinį šalies padalinimą, Balninkų valsčius ir Libertavą atiteko naujai sukurtam Kavarsko rajonui. Tada mokyklą lankė mokiniai iš trijų rajonų (Kavarsko, Anykščių ir Molėtų), nes Libertava buvo šių rajonų sandūroje.

Kavarsko rajono vadovams ir vietos komunistams nepatiko, kad mokykla vadinosi dvaro pavadinimu, todėl vietoj Libertavos pavadino Dapkūniškių septynmete mokykla (vėliau aštuonmetė, pagrindinė).

Nepatiko ne tik mokyklos pavadinimas. Penktoje ir šeštoje klasėse mokėmės vokiečių kalbos, kurią mums dėstė mokytoja Vanda Gaižutytė. Baigiantis mokslo metams, į Libertavą atvažiavo Kavarsko rajono komjaunimo komiteto atstovai ir pasakė: „Nesimokykite vokiečių kalbos! Ji yra fašistų...“

Mums, vaikams, to tik ir tereikėjo. Nesimokėme. Bet septintoje klasėje nauja mokytoja Domicėlė Šilinskaitė liepė imti anglų kalbos vadovėlius, nes per vienerius metus teks baigti trejų metų mokymo programą. To padaryti nesugebėjome. Baigę Dapkūniškių septynmetę mokyklą, neturėjome nei vokiečių, nei anglų kalbos pagrindų.

Matematiką dėstė Leonas Narkevičius, rusų kalbą – mūsų klasės auklėtoja Nijolė Vaitkūnaitė, lietuvių kalbą – Julija Šmitaitė, geografiją – Danguolė Mikulėnaitė ir kiti.

1949–1952 m. buvo neramūs, vyko partizaninis karas. Tačiau komunistų partijos programoje buvo numatyta, kad kiekvienoje mokykloje būtų pionierių ir komjaunimo organizacijos. O Libertavoje net mokytojų nebuvo komjaunuolių. Niekas nenorėjo rizikuoti, nes miškuose dar buvo nemažai partizanų.

1951 m. žiemą, baigiantis pamokoms, į dvaro kiemą įsuko į dideles roges pakinkytas arklys. Išlipo du jauni nepažįstami vyrai. Mes, šeštokai, supratome, kad tai rajono atstovai. Jie nuėjo į mokytojų kambarį, iš kurio netrukus, apsirengusios paltais, išėjo mokytojos D. Mikulėnaitė, N. Vaitkūnaitė, J. Šmitaitė ir V. Gaižutytė. Visos susėdo į roges, tik mūsų klasės vadovė N. Vaitkūnaitė stovėjo ir nejudėjo. Tada prie jos priėjo vyras, pakėlė ją ir nunešė į roges. Mums, vaikams, pasidarė baisu, mergaitės net ašaras ėmė braukti.

Toks buvo komjaunimo organizacijos įkūrimas Libertavos (gal jau Dapkūniškių?) septynmetėje mokykloje. Į komjaunimą įrašė visas mokykloje dirbusias mokytojas, išskyrus matematiką L. Narkevičių. Kad organizacija būtų didesnė, į VLKJS narius priimti ir vyresnio amžiaus mokiniai. Stepono Šulskaus nepriėmė, nes jo broliai buvo miške.

Mes, visi kiti moksleiviai, buvome įrašyti į pionierių organizaciją, nors jokių prašymų rašyti nereikėjo.

1949–1952 m. Libertavos dvaras buvo svarbus kultūros ir politikos židinys. Mokykloje rengdavome vakarėlius. Scenoje, kurią padarydavome iškėlę masyvias klasės duris, žiūrovai pamatė Žemaitės „Tris mylimas“, „Mūsų gerąjį“, „Marčią“ ir kitus veikalukus. Vaidino mokiniai ir mokytojai. Į kultūrinę veiklą įsitraukė aplinkinių Dąpulšio, Balninkelių, Klabinių, Rūtėnų ir kitų kaimų gyventojai. Ypač aktyvūs pagalbininkai buvo Bronius Bagočius, Serapinas Paškevičius, Tadas Tamulis, Platkevičiūtės, Stasė ir Danutė Augutytytės ir kt.

Rodyti vaidinimų libertaviečiai išvykdavo į kaimynines Staškūniškio, Užunevėžio, Balninkų ir kitas mokyklas. Toli nuvažiuoti negalėjo, nes nebuvo mašinų. Pagrindinė susisiekimo priemonė – arkliai. Bet ir jiems jau artėjo komunizmas. Kolchozų kūrėjai atiminėjo gyvulius ir uždarinėjo į bendrus tvartus, kuriuose arkliai pavasarį, brazdėdami kaulais, kabėjo ant virvių, nes nepajėgė stovėti. Kai

kurie ūkininkai nevedė savo numylėtų žirgelių į bendras fermas, o šėrė juos namuose. Šiais arkliais artistai iš Libertavos ir važiuodavo vaidinti į kitas mokyklas (kultūros namų dar nebuvo).

Arkliai nutraukdavo ir į rajono centrą – Kavarską. Vieną ankstyvą pavasarį, per patį polydį, švietimo darbuotojai surengė kažkokią konferenciją, kurioje turėjo dalyvauti mokyklos direktorė Danguolė Mikulėnaitė ir komjaunimo organizacijos sekretorė mokytoja, kuri viešai dėl saugumo buvo neskelbiama. Rogių kelio nebuvo. Vežimą tempti arkliai per silpni. Todėl nuspręsta, kad mokytojos turi joti į Kavarską. Fermoje surado du geriausius arklius, nors ir tie atrodė apgailėtinais, juos pabalnojo, užsodino mokytojas ir išlydėjo į kelionę. Į balną merginos sėdo pirmą kartą. Įveikė iki Kavarsko per 20 kilometrų, bet nulipusios nuo balnų nenorėjo niekur eiti. Skaudėjo visur!

Nustebo libertaviečiai, kai vėlų vakarą pamatė grįžtančias mokytojas. Jos pavargusios ėjo pėsčios, vesdamos už pavadžių dar labiau nusikamavusius bėrius.

Libertavos dvare virė įvairiapusis gyvenimas. Naktimis viešėdavo partizanai, o dienomis vykdavo pamokos, repeticijos. Mokyklos darbo tikrinti atvažiuodavo rajono komunistų partijos, komjaunimo komiteto, švietimo skyriaus atstovai. Be to, Libertavos septynmetė mokykla buvo atsakinga už Antaplaštakio, Dapkūniškių, Perkalių (dviejų komplektų), Trakinių, Didžiākaimio pradinių mokyklų veiklą. Jos iš Libertavos gaudavo vadovėlių ir kitų mokymo priemonių, direktorė atveždavo pradinių mokyklų mokytojams atlyginimus. Dvaras tapo pagrindiniu prievarta kuriamo kolūkio centru. Šalia mokyklos sena klėtis virto visuomeninio ūkio sandėliu, už kurį atsakinga tapo jauna sandėlininkė Veronika Žegūnaitė. Čia žmonės pildavo labai menką javų derlių, valydavo grūdus, ruošdavo sėklą. Dvaro tvartuose buvo laikomi visuomeniniai gyvuliai, į didžiulę daržinę kraunami pašarai.

Keitėsi mokytojai, mokyklai pradėjo vadovauti Napalys Kryžanauskas. Po metų jį pakeitė buvusi mūsų klasės auklėtoja N. Vaitkūnaitė. Pradėjo dirbti Jonas Kukta, Aldona Vilutytė, Ona Kryžanauskaitė, Veronika Kazanavičiūtė, Tropikų, Baltrūnų, Šilinskių šeimos ir kiti mokytojai. Gyventi dvaro patalpų neužteko. Mokytojai nuomojo butus pas Pusvaškius, Navikus, Skobas, Žegūnius.

Gyvenimas Libertavos dvare toliau kunkuliavo. Balninkų kraštas buvo perduotas Anykščių rajonui, vėliau atiteko Molėtams. Tada komunistų partijos Molėtų rajono komitete ir nuspręsta, kad laikyti mokyklą Libertavos dvare neetiška. Dvarai – praeities liekanos, juos reikia griauti. Įsakė nulupti nuo sienų išorinį tinką, paskui nuspręsta statyti mūrinę aštuonmetę mokyklą Dapkūniškių kaime. Tačiau valdžios atstovai padarė didelę klaidą. Nepatogu lankyti Dapkūniškių mokyklą buvo Klabinių, Pažuolių, Trakinių ir kitų kaimų vaikams. Vieni nuėjo į Ąlantą, kiti – į Kurkliūs, Skiemónis. Dapkūniškių pradinėje mokykloje niekada nesimokė daug mokinių. Netgi kai kurie Perkalių kaimo vaikai pasirinkdavo Balninkų ar Ąlantos mokyklas.

Dapkūniškių pagrindinė mokykla dėl moksleivių stokos uždaryta. Apgriuvęs stūks ir senasis Libertavos dvaras. Kasmet jis nyksta, niekas juo nesirūpina. Toje klasėje, kurioje mes, mažieji abiturientai, 1949–1952 m. mokėmės, gyvena pensininkė Viktorija Jankauskienė, kamšydama kiauras dvaro sienas ir stogą, kad nebėgtų vanduo, nepūstų vėjas.



## Lagesiai

*Algirdas Meilus*



*Lagesių kaimo  
apylinkės. 2011 m.  
J. Aukštaičio nuotr.*

Jau dingęs nedidelis kaimelis buvusio Bálninkų valsčiaus pakraštyje. Už Lagesių – Kurklių valsčius. Ribojosi jis su Galū, Pakéršių, Labėlių, Šiaudinės kaimų laukais. 1923 m. gyventojų surašymo duomenimis, Lagesiuosè tuomet gyveno 15 žmonių trijose sodybose. Vėliau kaime žmonių gyveno daugiau. Lagesiuose gyveno rusų tautybės žmonės: Salogubovai, Pavlovai. Jie žemės turėjo mažai, bet buvo geri amatininkai. Dapkūniškių, Trakinių, Didžiākaimio kaimuose statė ūkininkams trobas, tvartus, svirnius, pirtis, kluonus, pjovė lentas, dirbo staliaus ir kitus darbus. Iš Lagesių kaimo paskutiniai gyventojai išsikraustė dėl laukų melioracijos 1976 m. Prieš tai čia gyveno Josifo ir Figasiaus Salogubovų šeimos. Josifo sūnus Savalka daug metų dirbo kelių prižiūrėtoju. Jis su kastuvu (technikos nebuvo) taisė vieškelius Bálninkai–Kurkliai, Bálninkai–Alantà, Karáliškiai–Žemaitkiemis. Lagesiuose augę brolių J. ir F. Salogubovų vaikai: Julija, Zina, Miša, Andriejus ir kiti, gyvena įvairiose Lietuvos vietose.

Kultūringas ir mandagus, su nedidele žila barzdele buvo Osifas Pavlovas. Jis, kaip pasakojo šio krašto gyventojai, augino tris dukras ir du sūnus. Niura, Fenia ir kiti gyvena miestuose.

Lagesiuose gyveno viena lietuvių šeima. 1918 m. atkūrus nepriklausomybę, buvęs savanoris Pranas Grigas iš Alantės krašto Lagesių kaime gavo žemės sklypą. Čia jis pasistatė sodybą ir pradėjo ūkininkauti. Mirus pirmajai žmonai, liko su maža dukrele Danute. Vedė antrą kartą Adėlę Tamulytę iš Dapkūniškių kaimo. Šeima susilaukė trijų dukrų ir dviejų sūnų. Didelę šeimą sovietmečiu buvo sunku išmaitinti. Be to, Lagesių kaimas priklausė labai prastai besitvarkančiam „Pakeltos velėnos“ kolūkiui.

Kad gyvenimas būtų sotesnis, A. ir P. Grigų šeima persikėlė gyventi į Anýkščius. Čia augo vaikai, mokėsi. Vyriausioji Danutė išvyko į Taliną. Ten su-

kūrė lietuvišką šeimą ir pasiliko gyventi. Bet sūnus vedė estę ir Grigaitės anūkai jau estukai.

Iš gausios Grigų šeimos trys vaikai: Audronė, Algirdas ir Alvydas, jau mirę. Aldona gyvena Anykščiuosė, o Levutė – Kùktiškėse. Levutė, baigusi žemės ūkio mokslus, atvyko dirbti į Kùktiškių miestelį. Čia ji ištekėjo už Meškausko, dirbo zootechnike. Kai kolūkis sugriuvo, moteris liko be darbo. Tada ji susidomėjo tautodaile. Moteris talkinant vyrui lipdo įvairius gyvulius, žvėris, paukščius. Vyras paruošia armatūrą. Jos lipdiniai ypatingi tuo, kad jie natūralaus dydžio. Arklys – kaip arklys, vilkas – kaip vilkas... Didžiulis Meškauskų kiemas pilnas gyvūnų. Įdomus skulptūrų parkas.

Moteris puikiai parenka spalvas, kuriomis dažo skulptūras. Jos atrodo natūraliai, kaip gyvos. Levutės darbai – ilgalaikiai.

*„– Nors mano gimtinė tuščia, bet Lagesių kaimo nepamirštu, – prisipažįsta Levutė. – Atsimenu, kaip vaikai bėgdavome į Keršio ežerą maudytis. Ten vanduo toks švarus ir šiltas būdavo. Negaliu pamiršti Dapkūniškių pradinės mokyklos mokytojos Zuzanos Staškevičienės, kuri mano gyvenime liko lyg kelrodė žvaigždė. Vėliau mokiausi Libertavos aštuonmetėje mokykloje. Nors iki Libertavos kiekvieną rytą tekdavo nueiti apie 5 kilometrus, bet tos kelionės nebuvo sunkios.“*

Tik gražiuose jaunystės prisiminimuose liko Lagesiai, kaip ir kiti panašaus likimo kaimai, kuriuos sunaikino sovietų okupacija.

## Armoniškiai

Kazys Strazdas

Armoniškių kaimas išsikūręs toli nuo aplinkinių kelių kalvotoje vietoje, 23 km nuo Ukmergės, pusiaukelyje į Molėtus, ir 7 km nuo Bálninkų. Jo pakraščius skaliauja du nedideli nendrėmis apaugę ežerai – Kėršis ir Didysis Baldonas. Pavasarį ir rudenį per Birietos ir Lakajų pievas sruvenančiu upeliu Kėršio vandenys teka į Didžiojo Baldono ežerą. Baldono galai pavirtę liūnais, o į pietus nuo Didžiojo Baldono ežero liūno yra nendrėmis ir ajerais apaugęs Mažasis Baldonas ir didelės kūdros pavidalo Baldono akis.

Kaimas ribojasi su Dragaūdžių, Galų, Dapkúniškių, Pakėršių ir Vargūlių kaimais, o Didžiojo Baldono ežero pakrantėje ties Armoniškių–Vargulių kaimų riba stūkso piliakalnis. Kaime yra du lapuočių miškai: Pakriūtė ir Armoniškių miškas. Kaimo vietoje XVIII a. iki XIX a. vidurio buvo Petuko (Piottuch, Petuch) dvaras. Medžiais apaugusios pastatų liekanos, 1800 m. iš akmenų mūrytos didelės su dvejomis durimis spirito saugyklos sienos ir prie jos iškasta mažo ežerėlio pavidalo ajerais apaugusiais krantais kūdra išliko ir šiandien. Kūdroje buvo gausu žuvų, daugiausia karosų, joje maudydavosi žmonės. XIX a. antroje pusėje Petuko dvarą nupirko Strazdai. Pasakojama, kad Petukas dvarą pardavęs pigiau su sąlyga, kad pirkėjai prižiūrėtų Armoniškių pamiškėje tvorele aptvertas kapinaites. Dabar jos susiliejusios su mišku, o jas mena tik Petukams pastatytas akmens paminklas su iškaltu užrašu (jau nuvirtęs).

Armoniškių kaimas nedidelis, jo plotas apie 210 ha. Pirmojo Lietuvos gyventojų surašymo 1923 m. duomenimis, jame buvo 7 sodybos (kiemai), jose gyveno 41 gyventojas. Žmonės vertėsi žemės ūkiu, gyveno pasiturinčiai. 1930–1940 m. išsikėlė į vienkiemius. 1940 m. Armoniškiuose buvo taip pat 7 sodybos (brolių Antano ir Edvardo Strazdų, Jono Strazdo, Juozo Graužinio, Stasio Paliūnio, Mečislovo Gleiznio, Mečislovo Graužinio ir Bonifaco Kuktos) ir jose gyveno apie 40 žmonių. 1944 m. vasarą traukdamiesi vokiečiai sudegino beveik pusę kaimo – tris sodybas: brolių A. ir E. Strazdų, J. Graužinio ir S. Paliūnio. Broliai Strazdai savo namų nebeatstatė, išsikėlė gyventi kitur – Antanas įsidarbino Kaune, o Edvardas Utenos profesinėje technikos mokykloje. Netrukus jų pėdomis pasekė ir M. Graužinis. Jis pardavė trobesius, žemės sklypą ir įsidarbino Pageležių durpyne.

1944 m. sovietams antrą kartą okupavus Lietuvą, Armoniškiuose buvo du šaukiamojo amžiaus vyrai: 1914 m. gimęs Stasys Paliūnis ir 1925 m. gimęs Laurynas Graužinis. Abu jie šaukimus į Raudonąją armiją boikotavo ir kuri laiką buvo Balninkiečių laisvės rinktinės psk. Alfonso Bagdono-Arelio dalinyje. Po 1944 m. gruodžio 29 d. Užumakio miško kautynių S. Paliūnis ir L. Graužinis grįžo namo, priklausė A. Bagdono-Arelio atsarginiam daliniui ir slapstėsi namie. L. Graužinis 1945 m. pasinaudojo amnestija, o S. Paliūnis, pasiėmęs nešaukiamojo amžiaus Alantės valsčiuje gyvenančio brolio (kito tėvo) Petro Strazdo dokumentus, slapstėsi, bet neilgai. 1945 m. vasaros pabaigoje ar jau rudenį jis, būdamas Jono Strazdo sodyboje ir pamatęs ateinančius okupantus, šoko pro langą ir bandė pasislėpti darže auginamame tabake. Čia ir buvo suimtas. Surišo rankas ir kojas surūdijusia



*BLR Jono Karaliaus būrio partizanai Dapkūniškių kaime. Sėdi (iš kairės): Alfonsas Tamulis-Žaibas, Albinas Leita-Omas, Jonas Karalius; stovi: antras – Alfonsas Gylys, ketvirtas – Alfonsas Tamulis, kiti neatpažinti. 1945 m. Iš PMB*

spygliuota viela, įvertė į ratus ir vežė į Ūkmergę. Gretimame Pakeršių kaime enkavėdistai suimtajį parodė vietiniams kaimo rusams ir, kažką su jais pakalbėję, atrišo rankas ir kojas ir jau pasodinę nuvežė į Ukmergę. Po savaitės tardymo jis buvo paleistas su išrašyta 1907 m. gimusio Petro Strazdo pavarde pažyma. Bijodamas, kad enkavėdistai jo nesusektų, vesdamas paėmė sutuoktinės pavardę ir tapo Petru Seniūnu.

1951 m. spalio 2 d. į Tòmsko srities Pyškino Troickojės rajoną buvo išstremta 1891 m. gimusi Ksavera Graužinienė su 1925 m. gimusiu sūnum Laurynu Graužiniu, jauniausias sūnus Stasys trėmimo metu pabėgo. Kitų keturių vaikų – Albino, Angelės, Kastutės ir Laimutės – namie nebuvo ir jų neištrėmė.

Kaimo švyturys buvo Bonifacas Kukta, gimęs 1908 m. Prieš Antrąjį pasaulinį karą jis tarnavo Lietuvos Respublikos prezidento Antano Smetonos apsaugoje, o 1940 m., okupavus sovietams Lietuvą, grįžo į tėviškę ir vertėsi žemės ūkiu. 1945 m. gruodžio 19 d. buvo suimtas ir išvežtas į Kòmijos lagerius (Sevželdorlagą). 1946 m. birželio 27 d. paleistas.

1946 m. vasario 10 d. rinkimų į SSRS Aukščiausiąją tarybą dieną enkavėdistai su sribais, vadinamaisiais liaudies gynėjais, eidami varyti Armoniškių kaimo

gyventojų balsuoti į Dapkūniškių rinkiminę apylinkę, po užšalusiu Baldono ežero liūno ledu pastebėjo žmogaus griaučius ir nutarė suimti ir išardyti 1900 m. gimusį J. Strazdą. Šis, pamatęs neprašytus svečius, pasislėpė. Tada suėmė jo sūnų, 1930 m. gimusį Kazį. Balninkuose ištarde ir nieko nesužinoję po paros paleido. Vis dėlto J. Strazdas apie 1951 m. rugpjūtį buvo suimtas ir kalintas Kavarske, bet po kelių dienų už išpirką paleistas.

Armoniškių kaime J. Strazdo sodyboje ir B. Kuktos Pakriūtės miške partizanams buvo įrengti bunkeriai. J. Strazdo sodyboje kartais slėpdavosi jo sūnėnai partizanai Mykolas-Meška ir Zigmąs-Plaktukas Žukauskai, Vladas Raugalas-Žilvitis ir Bronius Miškinis-Kardas. B. Kuktos Pakriūtės miško bunkeryje prieglaudą rasdavo Jonas Karalius iš Pābaldonės kaimo, Petras Skebas ir kiti.

Kolektyvizavus žemės ūkį, Armoniškių gyventojai vieni iš paskutiniųjų pateko į kolūkį „Pirmyn“. Kolūkis buvo silpnas, gyventojai liko gyventi vienkiemiuose.

Dalis Armoniškių kaimo jaunimo išėjo mokytis, įgiję specialybes į tėviškę nebegrižo, jų seni tėvai išmirė ir 1987 m. rudenį, išsikėlus į Kauną paskutiniam gyventojui P. Seniūnui (S. Paliūniui), kaime nebeliko nė vieno žmogaus.

Pagal teritorinį suskirstymą kaimo priklausomybė daug kartų kito. Armoniškių ir gretimų kaimų gyventojai glaudesnius ryšius palaikė su Bālninkais negu su Kurkliaīs, nes Balninkuose buvo arčiau bažnyčia, daugelio artimųjų kapinės, parduotuvės.

Ryškiausiai savo krašto kultūrinį, dvasinį ir istorinį palikimą puoselėja du vienmečiai iš Armoniškių kaimo kilę žmonės: Labūnavos klebonas Albinas Grauzinis ir Kauno technologijos universiteto docentas Kazys Strazdas. A. Grauzinis Balninkų kapinėse pastatė žuvusiems balninkiečiams atminti medinį kryžių, 1993 m. suorganizavo išlikusių armoniškėčių ir jų palikuonių susitikimą.

STRAZDAS Kazys, gim. 1930 m., inžinierius technologas, docentas, laisvės kovų dalyvis. Baigė Antaplāštakio pradinę, Bālninkų septynmetę, Ukmergėjė vidurinę mokyklą. Mokydamasis 1944–1948 m. buvo „Beržo“ partizanų būrio ryšininku rėmėju. 1946 m. areštuotas, bet paleistas. 1956 m. baigė KPI Cheminės technologijos fakultetą. 1956–1964 m. dirbo stiklo fabrike „Aleksotas“ darbininku, vėliau vyriausiuoju inžinieriumi, 1964–1991 m. Pramoninės statybos projektavimo institute brigados vadovu, vyriausiuoju specialistu ekonomistu, 1991–1992 m. Jonavos „Azote“ nitrofoskos cecho viršininko pavaduotoju. 1961–2000 m. dėstė KPI. Stiklo fabrikuose organizavo mokslines konferencijas „Lietuvos stiklas“. 2003 m. sudarė žuvusių už Lietuvos laisvę Balninkų mokytojų ir mokinių sąrašą, jo rūpesčiu jiems pagerbti suprojektuota atminimo lenta, jo pastangomis 2004 m. pastatytas paminklas (Anykščių r. Kurklių sen. Rūndžių k.) 1947 m. sausio 27 d. žuvusiems partizanams atminti. 2002 m. su J. E. Strazdiene ir kitais bendraminčiais Balninkuose įsteigė stiklo dirbinių muziejų, 2006 m. (su J. E. Strazdiene ir KTU Informatikos fakulteto redaktore V. Abraitiene) įrengė DKA B rinktinės partizanų muziejų. Išleido knygas: „Lietuvos stiklo pramonė“ (1964), „Stiklo

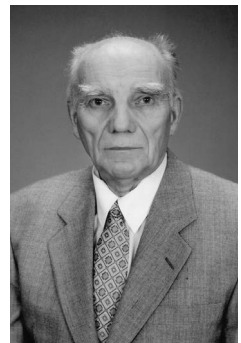

*Kazys Strazdas*

technologija“ (1978), „Mineralinis ir stiklo pluoštas“ (1985, su J. Eidualkevičiumi), „Kineskopų gamybos terminų penkiakalbis žodynelis“ (1990, su kitais), „Lietuvos stiklas nuo seniausių laikų iki 1940 m.“ (1992), „Silikatų technologijos pagrindai“ (1995, su kitais), „Lietuvos stiklas nuo 1940 m.“ (1997), „Stiklo ir jo gaminių cheminė technologija“ (1998), „Statinių projektavimas“ (2001), „Balninkų stiklo dirbinių muziejus“ (2002), „Tirpusis ir skystasis stiklas“ (2004, su kitais), „Lietuvos didžiojo kunigaikščio Gedimino ordinas ir jo kavalieriai“ (2005), „Partizanų muziejus Balninkuose“ (2006), „Ukmergės krašto laisvės kovų keliais“ (2006), paskelbė paskaitų konspektus „Stiklo technologija“ (I, II, III – 1966–1967), iš rusų k. išvertė J. Sergejevo vadovėlių studentams „Dailiųjų stiklo dirbinių gamyba“ (1992, su J. E. Strazdiene).

1997 m. apdovanotas Lietuvos didžiojo kunigaikščio Gedimino 5-ojo laipsnio ordinu.

P. S. Ankstesniais laikais Armoniškiai rašyti įvairiai: pvz., *Ermaniszki* (1808), *Hermaniszki* (1824), vėliau *Germaniszki*. (Red. pastaba.)

## Kibildžiai

Vytautas Rakauskas

Kaimas yra 2–2,5 km nuo Bálninkų, iš šiaurės pusės skalaujamas Karališkių ir Smėlinio ežerų. Pavadinimas tikriausiai vardinės kilmės, tačiau žmonių pavarde Kibildis (kuri, matyt, kilusi kaip pravardė iš žodžio „kibilda“ – nerangus, nevikrus žmogus) čia neaptikta. 1892 m. šiame kaime gyveno 62 žmonės. Kibildžių žmonės – lietuviai, tik prieš Pirmąjį pasaulinį karą prie ežero netoli tiltelio gyveno dvi žydų šeimos, vėliau – viena. Šios šeimos galvą žmonės vadino Judel, Juden Katz (žydas Kacas) arba vardu – Leizeras. Vertėsi jis prekyba, žmonių verbavimu į Braziliją, jo sūnus važinėdavo po kaimus supirkinėdamas grūdus. Prieš pat Pirmąjį pasaulinį karą jie išsikėlė į Bálninkus.

Kibildžių žemės neblogos ir lygios, tačiau kai kurie žmonės turėjo tik po kelis hektarus, retai kieno gyvenamose trobose buvo medinės grindys.

Nepriklausomos Lietuvos laikais čia gyveno gausi Benedikto ir Monikos (antroji žmona) Ališauskų šeima. Joje augo Augustas, Vladzė, Stasys, Valė, Vytautas, Feliksas, Vincas, pokariu, sovietų okupacijos metais, išsklidę iš tėviškės. Vienintelis sūnus Augustas Ališauskas liko Bálninkų seniūnijoje – jo šeima (žmona bálninkietė Danutė Pociūnaitė) apsigyveno Girsteitiškyje, jis buvo ilgametis kolūkio buhalteris. Kibildžiuose gyveno kelios Švelnikų šeimos. Vaclovas Švelnikas, savo žemę (6 ar 7 ha) išnuomojęs 9 metams, išvyko į Argentina, dirbo jūreivystėje, vėliau grįžo į tėviškę. Sovietų laikais labai vargo gindamas nuo bado gausią šeimą. Jo brolis Mataušas antrosios sovietų okupacijos pradžioje neiškiomis aplinkybėmis nušautas.

1913 m. žydo Smėlinkiečio Jankelio apkrautas skudurais ir pervežtas per valstybinę sieną, į Ameriką (JAV) emigravęs Karolis Pileckas po kelerių metų, Lietuvai atgavus nepriklausomybę, sugrįžo. Antrosios sovietų okupacijos metais iš jo šeimos trys sūnūs buvo partizanai, du iš jų – Petras ir Antanas – žuvo. Stasys, perėjęs sovietinius kančių lagerius, paleistas apsigyveno Bálninkuose, vedė Daratą Pociūnaitę. Andrius (Andriejus) Pileckas (ne giminė Karoliui) gyveno neturtingai kaimo gale, žmonių pramintas Galiniu, dažnai pas kitus, kaip ir Švelnikai, eidavo padieniu darbininku (Andriaus vaikai Danutė, Vlada, Bronius, – jis su šeima gyvena Bálninkuose). Kaimo pakraštyje gyveno ir Balio Pilecko, Stepono Pilecko šeimos.

Sunkiausiai vertėsi našlė Žygienė su dviem mažamečiais sūnumis – Stasiu ir Bronium, – mažai turėjusi žemės, ir bevaikiai Silvestras Markuševičius su žmona Cirile Narušte iš gretimo Šilelių kaimo, turėję tik daržą šiurkščia žole apaugusioje pašlaitėje į Smėlynės upelį. Joje rišdavo vienintelį savo gyvulį ožką. Silvestras buvo amatininkas – žmonėms mūrydavo krosnis, tinkuodavo namų sienas. Geraširdė jo žmona, puiki pasakotoja, mėgdavo vaikams ir suaugusiems pasakoti kasdienius ir antgamtinius nutikimus, išmanė žolelių gydomąsias savybes. Jų trobelėje, panašioje į svirną, būdavo švaru ir šviesu. Pas juos gyvenusi Silvestro brolio našlė pelnėsi duoną iš verpimo.

Nelengvai gyveno mažai žemės turintys Liškauskas, Adolfas Burbulis, vedęs Antano Miškinio iš Karališkių dukterį Veroniką (jų vaikai Halia, Vytautas, Stasys,



*Balninkų apylinkės*

Vincas; Halios šeima apsigyvenusi Balninkuose), ir Antanas Morkūnas, 1941 m. sukilėlis, vėliau sovietų politinis kalinys. Dar jam kalint lageriuose, mirė žmona Kaziūnė, liko nepilnamečiai vaikai.

Turtingiausi Kibildžiuose buvo broliai Purliai. Ilgi jų gyvenamieji namai ir aukšti platūs klojimai iš visų sodybų išsiskyrė. Mirus vienam – Tadui – jo namuose liko gyventi duktė Ona, jos brolis Fabijonas Purlys su žmona Stase (jų vaikai Jonas, Algirdas, Valė) pasistatė namą beveik greta. Antrosios sovietų okupacijos pradžioje Fabijonas (gim. 1910) slapstėsi nuo kariuomenės, kolūkių metais buvo žinomas kaip geras mechanizatorius, teko trumpai pabūti kolūkio pirmininku. Kitapus kelio gyvenusio Tado brolio Jono ir Pranciškos Purlių duktė Teofilė ištekdėjo už Antano Narušio iš Zapāškos, sumanaus ir darbštaus, gebančio kalvio ir staliaus darbus dirbti vyro, kuris atėjo užkuriu. Šios šeimos sūnus Jonas Algirdas Narušis (1942–2000) baigė Kauno kunigų seminariją, kunigavo Kaune, Panevėžio katedroje, buvo klebonu Palėvenėje, Pabėržėje, Ramýgaloje, Kùpiškyje, čia ir mirė; antrasis sūnus Vytautas Narušis, inžinierius energetikas, baigęs Vilniaus inžinerinį statybos institutą, su balninkiete žmona, baigusia universitetą pedagoge Birute Ališauskaite gyvena Vilniuje.

Priešais Narušius kitoje kelio pusėje gyveno Liudviko ir Karolinos Kučaitės Šantarų šeima. Vyriausias sūnus Stasys, Balninkų vargonininkas, Pirmojo pasaulinio karo metais paimtas į kariuomenę žuvo. Duktė Marytė ištekdėjo už Krizostino Čereškos į Zapašką, o Adelė Šantaraitė-Purlienė gyveno Žemaitkiemio parapijoje. Trečioji duktė Natalija Šantaraitė 1929 m. emigravo į Argentina, apsigyveno sostinėje Buėnos Áirėse. Ištekdėjusi už emigranto anykštiečio Antano Paršelio, susi-





*Balninkų bažnyčia*

laukė dviejų sūnų, kurie Argentinoje yra žinomi žmonės. Ernestas Paršelis (gim. 1940) – filosofijos magistras, profesorius, Buenos Airių katalikiškajame universitete, kuriame yra 15 fakultetų ir 18 tūkstančių studentų, per 20 metų buvo akademinis sekretorius, jau 10 metų eina vicerektoriaus pareigas, trumpą laiką dirbo ir rektoriumi. Sukūrė lietuvišką šeimą, domisi Lietuva, ne kartą lankėsi motinos gimtinėje – Kibildžiuose. Antrasis sūnus Rapolas Paršelis (gim. 1944) – profesorius buhalterijos ir administracijos srityje, dėsto Aukštajame studijų institute. Kostas Šantaras jaunystėje giedoja bažnyčios chore, gerai mokėjo rašyti lietuviškai ir rusiškai, vedęs Eleną Kapočiūtę perėmė iš tėvo ūkį, o brolis Antanas Šantaras, baigęs Lietuvos karo mokyklą ulonų leitenantas, sovietams okupavus Lietuvą, 8 metus kalėjo Rusijos šiaurėje – Norilске.

Pas Kostą Šantarą 5 metus gyveno sovietų laikais į Balninkus ištremtas Kauno kunigų seminarijos profesorius, 1944–1946 m. rektorius Stanislovas Gruodis, dažnai čia, bute, laikydavęs šv. Mišias. Nustatytomis, t. y. komunistų valdžios leistinomis dienomis į Balninkų bažnyčią jį motociklo priekaboje nuveždavo Jonas Algirdas Narušis, vėliau tapęs kunigu, arba šiaip kas nors.

Antano Pusvaškio sodyboje vakarais vykdavo gegužinės pamaldos. Švarūs namai, audėjų dukterų Marytės ir Irenos išpuoštas kambarys maloniai nuteikdavo. Būdamos raštingos, pamaldoms jos ir vadovaudavo.

1923 m. Kibildžiuose buvo 22 ūkiai su 98 žmonėmis, 1998 m. teliko 3 ūkiai, kuriuose gyveno 8 žmonės. Šiuo metu vienkiemiai beveik išnykę, nes žmonės išsikėlė į miestus, o jauni – į užsienį.

## Pampiriškė

*Algirdas Meilus*



*Apželdintos kalvos  
menkina Baldono  
geomorfologinio  
draustinio grožį*

Šį Bálninkų krašto kampelį galima pavadinti mažaisiais Karpūtais ar Ąlpėmis. Kalnai, kalneliai – ežerai, ežerėliai. Tarp jų šalia kelio Giedraičiai–Bálninkai–Anykščiai buvo vienkiemis, panašus į nedidelį palivarkėlį. Galbūt seniau čia buvo ir didesnis palivarkas, nes pro jį ėjo svarbus strateginės reikšmės prekybos kelias, kuriuo vyko susisiekimas iš Vilniaus į Latviją. Šiuo keliu žygiavo ir kalavijuočiai plėšti Bálninkų ir kitų apylinkių.

Bet tai tolina praeitis. Žvelgiant į artimesnius laikus, ši sodyba neturėjo tikro vietovės pavadinimo. Prieškario laikais joje gyveno ūkininko Pampiro Ševeliovo šeima. Ūkininkas buvo pasiturintis – darbštus, tvarkingas. Gyveno jis sėsliai, dirbo tą patį žemės sklypą, bet dokumentuose ta vietovė vadinama skirtingai. Vienur parašyta, kad Pampiras Ševeliovas yra Pābaldonės kaimo gyventojas. Logiška. Šalia buvo Pabaldonės dvaras ir kaimas, galulaukėje – Pampiro sodyba. Kituose raštuose pažymima, kad P. Ševeliovas gyveno Paraisčių kaime, kuris pagal tuometinį administracinę susiskirstymą priklausė Pėrkalių seniūnijai. Pābaldonė buvo Dapkūniškių seniūnijos teritorijoje. Galėjo būti čia ir Paraisčių kaimo teritorija. Dar teigiama, kad P. Ševeliovo vienkiemis buvo skiriamas ir prie šalia esančio Vargūlių kaimo su iki šių dienų Baldono ežero pakrantėje išlikusiu istoriniu aukštu piliakalniu.

Kolūkių laikais kai kuriuose raštuose Ševeliovo sodyba priskiriama Pėrkalių kaimui. Tai neteisinga, nes tarp šio vienkiemio ir Pėrkalių kaimo yra nedideli Paraisčių, Juozapāvos ir Skerdimų kaimeliai. Pėrkaliuose buvo „Vienybės“ („Bangos“) kolūkio centras, todėl ir šiam ūkiui priklausančią vienišą sodybą pavadino Pėrkalių kaimo vardu.

Vienkiemį, kuriame gyveno Pampiras Ševeliovas, supo puikus gamtos vaizdas – kalvos, skardžiai, nedideli užželiantys Laūmio ežerėliai. Vieną iš jų, didesnę ir esantį arčiausiai sodybos, žmonės vadino Pampiro ežeru. Nuo jo į abi puses tęsiasi ežerų virtinė: į siaurės rytus Baldōnas, Baldoniūkas, du Kėršio ežerai, o į



*Senasis Vilniaus–  
Rygos prekybos  
kelias ties Pampiriške*

pietvakarius per užpelkėjusius Laumėnkos ežerėlius – Asys (Krūmiškių), Pėrkalis antrasis, Pėrkalis pirmasis (Kriogžlės), Šiekštėlis, vakarų kryptimi – Smėlinio, Karėliškių, Alaušų, Plaštakės ežerai. Visi jie jungiasi didesniais ar mažesniais upeliais, kuriuos sovietų metais melioratoriai bei žemdirbiai su sunkia ir galinga technika sugadino, išardė jų natūralios tėkmės vagas.

Niekas nesiryžo melioruoti ir kultūrinti Pampiro kalvų ir skardžių. Jie apžėlė krūmais. Ilgai stovėjo tarp jų senoji sodyba. Kai tėvas Pampiras mirė, vieniemis atiteko sūnui Aleksandrui Ševeliovui, kuris buvo dailus, kultūringas, darbštus vyras, bet visiškai nekalbėjo. Nebylys. Nuo mažens nieko negirdėjo, bet žiūrėdamas kalbančiam žmogui į lūpas vienodai suprato ir lietuvių, ir rusų kalbą, nes namie tėvai bendravo rusiškai, o augo vaikas tarp lietuvių. Suprato nebylys ir vokiečių kalbą.

1944 m. vasarą, traukiantis frontui į vakarus, daugelį Balninkų krašto vyrų vokiečiai paėmė apkasų kasti. Tarp jų buvo ir A. Ševeliovas. Kartu su kaimynais Vytautu Grybu, Kostu Šantaru, Mečislovu Narušiu, Viktoru Meilumi, Aleksu Matulioniu, Alfonsu Leita, Stasiu Švelniku ir kitais vyrais nuėjo jis beveik iki Berlyno. Grįžęs ūkininkavo, dirbo kolūkyje. Šėrė gyvulius ūkio fermose, vežė jiems pašarus, buvo darbštus kolūkietis.

Peržengęs penkiasdešimtmetį, A. Ševeliovas vedė. Susilaukė sūnaus. Bet nelaimė – berniukas susirgo cerebriniu paralyžiumi ir visą amžių neatsistojo ant kojų. Kol buvo gyvas, tėvas globojo negalintį judėti sūnų. Kai A. Ševeliovas mirė, o jo žmona susirgo, sūnus, kuris irgi buvo krikštytas Aleksandro vardu, pateko į Alantės (Molėtų r.) senelių namus. Juose gyveno ilgiau kaip 10 metų (iki mirties). Kartu su sūnumi čia buvo ir neįgali Aleksandro motina.

Ševeliovų sodyba ant kalno prie kelio Giedraičiai–Balninkai–Anykščiai liko tuščia. Niekieno neprižiūrima, ji sunyko. Dabar tarp menkaverčių krūmokšnių stūkso tik pamatiniai akmenys. Jaunimas nežino, kad čia buvo gražus palivarkas. O vyresni Balninkų krašto žmonės sukūrė net pavadinimą šiai vienišai ir nuošaliai sodybai – Pampiriškė. Prigijo šis vardas tarp vietos gyventojų. Nors jis nerašomas oficialiuose dokumentuose, bet žmonių lūpose skambėjo nuolat.

## Libertavos dvaras

*Alfoncina Jasiulionytė-Tijūnonienė*

Dapkūniškių gyvenvietės Dvaro gatvės pabaigoje kelio lentelė žymi „Klabiniai“. Širdyje smilkтели – mano gimtinės, Libertavos kaimo, žemėlapyje nebėra, jis liko tik prisiminimuose.

O Libertavos dvaro miškas žaliuoja kaip žaliavęs, kur tiek daug kartų skersai išilgai išvaikščiota uogaujant, grybaujant. Už miško ir dvaras, apaugęs krūmynais, išvirtusiais medžiais, sukrypęs, sulinkusiu stogu, tik nuspėti gali, kur buvo sodas, gėlynai, kur paradinis įvažiavimas su mūrinėmis kolonomis.

Apie dvarą, koks jis buvo apie 1930 metus, esu girdėjusi iš mamos pasakojimų. Jauna būdama, ji dvare dirbo kambarine ponui Makarskui, vėliau ponui Prušinskui. Dvaras buvo medinis, tinkuotas iš lauko pusės ir viduje. Dažytas baltai. Pirmajame aukšte buvo dvi salės su prabangiais baldais, storomis šilko užuolaidomis, paveikslais, parketo grindimis, koklinėmis krosnimis su gražiais ornamentais. Viršuje ponų miegamieji, svečių kambariai. Iš pirmo į antrą aukštą vedė platūs laiptai su išraižytais turėklais. Prieš dvarą buvo gėlynai, prižiūrima ir puoselėjama veja. Įvažiavimas į dvarą akmenimis grįstas, o šonuose dvi mūrinės kolonos. Dideliame sode augo įvairių veislių obelys, kriaušės, uogakrūmiai, kaip pasakojo mama, atvežti iš užsienio. Toliau nuo dvaro buvo klojimas, tvartas, daržinė, arklidės, klėtis.

Ponas Makarskas jau buvo našlys (?), gyveno vienas, neišdidus, turėjo humoro jausmą, mėgo lošti kortomis, tarnams ir kambarinei nekėlė didelių reikalavimų.

Iš kitų žmonių teko nugirsti, kad pono Makarsko žmona, pagimdžiusi pirmąją mergaitę, apako ir kuri laiką gyveno šiame dvare, viską liesdama rankomis, o mergaitę auginusios dvaro auklės.

Ponui Makarskui mirus, dvare apsigyveno jo sesuo Prušinskienė. Mamai, dirbusiai kambarine, reikėjo daugiau pastangų ir darbo norint įtikti Prušinskieni, nes ji buvusi smulkmeniškai priekabi. Visą apžiūrėjusi, atrasdavo netobulai išblizgintą parketo kertelę ar dėmelę ant durų.

Svečių dvare būdavo dažni. Tada kambarinė sukosi nuo ryto iki vakaro. Stalus serviruodavo prabangiais indais, krištolo taurėmis. Samdytos šeimininkės vaišėms kepdavo kalakutus, antis, vietos aludaris darydavo alų, stiprius gėrimus pirkdavo miestuose. Pasivaišinusios ponios su skrybėlaitėmis nuo saulės ir skėčiais vaikščiodavo po sodą, gėlynus, prie ežero. Ponui rūpėjo parodyti svečiams savo žirgus, pasigirti pilnais tvartais ir kitokiais turtais. Atokiau nuo svečių bėgiodavo dvaro darbininkų vaikai, tikėdamiesi gauti saldinių. Kartais taip ir atsitikdavo. Svečiams išvažiavus, kambarinė viską valydavo, plaudavo, blizgindavo. Sunkiausias darbas buvo skalbimas. Patalynę, dėvimus drabužius, staltieses, šilko užuolaidas skalbdavo rankomis, skalaudavo ežere, žiemą irgi ežere, iškirstoje eketėje. Rankų po tokio skalbimo nebejausdavo, būdavo užgeltos, mėlynos, skausmingos. Daug laiko prabėgdavo, kol viską išlygindavo angliniu lygintuvu. Kiekvieną kartą prisiminusi dvarą, mama sakydavo: „neduok, Dieve, tarnauti ponam“.



Mamos sesuo Filomena Tamulienė buvo ponios Prušinskienės siuvėja. Vilną, šilką, krepdešinę, nėrinius pirkdavo užsienyje. Ponia norėdavo, kad jos suknelės būtų gražesnės už kitų ponių. Siuvėjai buvo nelengva – bijojo netyčia sugadinti brangų audinį, ir dėl to, kad ponios figūra nebuvo ideali – turėjo išpūdingą krūtinę, bet siuvėjos darbu būdavo patenkinta.

Apie 1939 metus bėgdami nuo karo, ponai Prušinskai išvažiavo į užsienį.

*Libertavos dvaro  
pastatas. 2017 m.*

## Libertavos kaimas

*Alfonsina Jasiulionytė-Tijūnonienė*



*Jasiulionių vestuvės. Su smuiku rankose – Bajorūnas, su armonika – Šapolinis, greta – Filomena Skobaitė-Tamulienė ir jos vyras Petras Tamulis. Jaunoji – Michalina Skobaitė, jaunasis – Alfonsas Jasiulionis. 1930 m.*

Šalia dvaro – Libertavos kaimas. Ten mano gimtinė. Mūsų sodyba buvo ant kalnelio, apsodinta beržais, topoliais, eglėm, nedidelis sodas, klojimas, tvartas, miškelis, jo pakraštyje – pirtis. Troba dviejų galų, šiaudais dengta, viename gale *stacija*, kitame gryčia su duonkepe krosnimi.

Šeimoje gyvenome penkiese: tėveliai, du vyresni broliai ir aš. Daug skaudžių prisiminimų liko, kai mirė tėvelis, abu broliai išėjo į armiją ketveriems metams, o mama liko viena su manimi šešerių metų. Jai teko iškęsti visus nepriteklius. Retai mamą matydavau linksmą, dažnai susirūpinusią arba verkiančią, kad nepajėgia šieno karvutei prišienauti, nėra kam daržo aparti, kad trūksta duonos, nėra pinigų, o mane reikia aprenkti, apauti, išleisti į mokyklą. Kiekvieną rytą nešdavo pieną prievolei už trijų kilometrų į Dapkūniškius, o grįžus reikėdavo bėgti į kolūkio darbus, palikus mane vieną. Lengvatų nebuvo našlei su mažu vaiku. Ir jokia paslaptis, kad kolūkio partiniai našlės prašymus nustumdavo į paskutinę vietą, šitai rodydami galią. Gretimame kaime gyveno mamos brolis Jonas Skoba. Kiek galėdamas jis padėdavo mamai ūkio darbuose.

Mūsų kaime buvo dešimt sodybų: Pusvaškių, Vėžio, Jasiulionio, Čebereko, Bakanausko, Purlio (vadinamo Cukreliu), Vedricko, Naviko, Aleksandravičiaus ir Juknio.

Mūsų artimiausi kaimynai buvo Vėžys, Bakanauskas ir Čeberekas. Su Vita Bakanauskaite ir Aldona Čeberekaite buvome draugės. Bėgantys dešimtmečiai mūsų neišskyrė – visos gyvename Anykščiuosė.

Vėžio sodyba švietė iš tolo, namas dažytas, stogas skardinis, didelis sodas. Vėžys gyveno su sena mama, vėliau vedė Savickienę, kuri turėjo dukrą Marytę. Mes susidraugavome; kartą aplankiusi ją, pamačiau, kokiame kambaryje gyvena. Sienos ir grindys gražiai dažytos, dideli balti langai su nertinėmis užuolaidomis, apvalus stalas užtiestas dailia staltiese, kėdės, spinta raštais išraižyta. O ant stalo gulėjo didelė kriauklė, ją priglaudus prie ausies girdėjosi, kaip šniokščia jūra. Ėjau namo skaudama širdelė, kad mes to neturime. Dar ir šiandien man atrodo, kad gražesnio kambario iš tos vaikystės šalies nesu mačiusi.

Kitas mūsų kaimynas Justinas Bakanauskas buvo stalius, nagingas, darbštus ir kaimyniškas žmogus. Turėjo didelį sodą, laikė bites, padėdavo bites prižiūrėti ir mano tėveliui. Turėjo radiją ir slapčia klausydavosi žinių iš Amerikos. Ką sužinodavo, atėjęs pasakodavo – apie Prancūzijos prezidentą Šarlį de Golį, Ameriką, Vokietiją. Pasakodavo ir kaimo naujienas. Ateidavo kas vakarą, o jei neateidavo, tai ir vakaras būdavo ne toks kaip visada. Kartą atėjo ankstį rytą ir pasakė, kad mirė Stalinas ir verkia visa Rusija. Visas kaimas aptarinėjo šią naujieną, tik niekas neverkė, o džiaugėsi.

Antanas Čeberekas buvo Libertavos brigados brigadininkas, vėliau – fermos vedėjas. Gretimame Klabinių kaime, netoli mūsų, gyveno Ona Gražytė. Buvo siuvėja ir gražiai siuvinėdavo rankdarbius. Išmokė ir mane. Gal todėl, kad gyveno viena, visada būdavo užsirakinusi. Kartą nuėjus, durų niekas neatidarė. Vaikiško smalsumo vedama, pažiūrėjau pro kambaros langelį ir pamačiau vyrą. Stovėjo nuleidęs galvą ir manęs nepamatė. Kai pasakiau mamai, ji susirūpinusi pasakė, kad apie tai, ką mačiau, niekam nepasakočiau.

Tik paauglystėje sužinojau, kad tai buvo Kazys Kazlas, pokario metų partizanas; vėliau jam iškilo sunkumų legalizuotis. Buvo išsilavinęs, inteligentiškas žmogus. Prieš karą buvo mokėsis Rygės karo mokykloje, turėjo karininko laipsnį, mokėjo rusų kalbą, gražiai rašė, daug skaitė, gerai suprato matematiką ir man padėdavo spręsti uždavinius. Ateidavo pas mus. Pabūdavo kelias dienas, pirtyje nusiprausdavo. O aš, būdama lauke, turėjau stebėti ir perspėti, jei pamatyčiau ateinantį žmogų.

Apie 1958 metus Gražytės namą apsupo kariuomenė. Kazį rado palėpėje įrengtoje slėptuvėje. Šaudyti nereikėjo, nes jis pasidavė, ginklo neturėjo. Išvežė abu į Ūteną. Ilgai tardė. Žmonės kalbėjo, kad jis visą laiką tvirtino partizanu nebuves, o slapstėsi, kad nepaimtų į karą. Gal nerado liudininkų, gal patikėjo jo aiškinimu, o gal trūko įrodymų ir abu paleido. Apsigyveno Utenojė. Mirus mano mamai, atsiklaupęs prie karsto verkė: „Jei ne šita moteris, mane būtų utėlės užgraudusios“. Jau seniai nebėra jų tarp gyvųjų. Palaidoti Utenoje.

Mūsų apylinkėse vaikščiodavo keistuolis Kanapeckas. Buvo dar jaunas vyras. Eidavo iš vieno kaimo į kitą apsirengęs skylėta sermėga, nutriušusia kepure, su savimi nešdavosi visą turtą: maišelyje ant pečių drabužių, batus persimetęs per petį, susijuosęs virve, ant kurios kabėdavo skardinės, geležėlės ir viskas, ką rasdavo. Prašydavo maisto, pinigų. Mama žadėdavo pamaitinti, jei sukapotų malkas.

Nedirbo nieko, buvo tinginys ir keistuolis. O kaimo žmonės, pamatę netvarkingą vyrą, sakydavo: „Tu kaip Kanapeckas“. Vėliau, kai dvare įsikūrė mokykla, buvo įdarbintas dvaro sodo sargu. Vaikščiodavo su didele lazda, grasindavo primušti, jei kas eis per sodą. Visi vaikai bijojo.

Vasaromis aplankau Libertāvą. Stovėdama prie tuščio lauko, regiu kaimo sodybas, savo namelius, tėvelius, brolius, save mažą su lėle Domicele, kurią dovanėjo tėvelis, ir saldus graudulys užlieja krūtinę. Gera žinoti, kad turiu gimtinę, nors tai tik tuščias laukas.

Tiesa, mūsų sodyboje po melioracijos buvo likę du beržai ir eglė. Praėjus daugeliui metų, į vieną beržą trenkė žaibas, kitą nulaužė audra, ir mano abu broliai išėjo anapilin drauge su jais.

Liko eglė ir aš. Dvi liudininkės, kad čia mano Gimtinė.

2017 07 01, Anykščiai



## Ščiurys – mano gimtasis kaimas

*Danutė Pusvaškytė-Statauskienė*

Ščiūrio kaimas ribojasi su Pāpiškių, Pabéržės, Gėliógalių ir Antámakių kaimais, yra ant Mákio ežero kranto. 1923 m. jame buvo 10 ūkių ir 40 gyventojų.

Kiek man pasakojo tėvai, senoji kaimo dalis buvo nedidelė. Jame gyveno trys broliai Petniūnai: Augustas, Juozapas ir Jonas. Ignas Rinkūnas iš Nósėnų atėjęs užkuriom pas Juozapotą Stalnionytę. Laurynas Pusvaškis, jo žmona Karolina – mano seneliai. Stasys Pusvaškis augino tris vaikus. Jokūbas Stalnionis – dukras Kotryną ir Oną.

Jaunesnė kaimo dalis, kurią puikiai atsimenu, buvo septynių vienkiemių. Nors kaimas ir nedidelis, bet jame gyveno gausios šeimos. Kaimas klegėjo nuo būrio vaikų. Čia gyveno: Alfonsas Stalnionis – penki vaikai, mano tėvelis Jonas Pusvaškis – trys vaikai, Juozas Petniūnas – devyni vaikai, Andrius Pusvaškis – penki vaikai, Albinas Petniūnas – trys vaikai, Ignas Rinkūnas – keturi vaikai ir dar vienas Juozas Petniūnas augino dešimt vaikų.

Mano tėvelis Jonas Pusvaškis šešiolikos metų buvo išleistas tarnauti pas ūkininkus į Latviją kartu su pusbroliu Andriumi Pusvaškiu. Trejus metus tėvai nieko nežinojo apie vaikus, nes tuo laiku (1914 m.) Rusijoje vyko karas. Karo veiksmai persimetė į Latviją, ir jie visi buvo išvežti į Petrogradą. Ten pabuvę, laimingai grįžo namo. Tėvelis mokėjo rašyti ir skaityti, nors buvo ėjęs į mokyklą tik dvi savaites.

Apie 1919–1920 m. buvo pašauktas į Lietuvos kariuomenę. Tarnavo Utenojė, Vilko pulke. Paskui perkėlė į Taujėnų dvarą. Čia kariuomenės vadas buvo grafas (pavardės neatsimenu). Tėvelis buvo vado pasiuntinys. Tarnauti buvo nesunku, vykdė visus vado įsakymus, jei liepdavo nuvalyti batus, už darbą sumokėdavo. Išleisdavo ir tėvų aplankyti. Atjodavo į kaimą ant gražaus arklio su gražiu balnu, labai tuo didžiavosi. Tarnavo apie pusantrų metų. Grįžęs iš tarnybos, padėjo tėvams dirbti žemę. Pas tėvus augo penki vaikai: Jonas, Kazys, Cecilija, Ona ir Juozas. Vedė 1925 m. Marijoną Meldaikytę iš Antamakių kaimo.

Mano tėvelis ūkininkavo. Už gerą ir pavyzdingą ūkininkavimą gaudavo dovanų iš Bálninkų valsčiaus. Tai arpas, *skibočius*, kur du plūgai ardavo vienas



*Jonas Pusvaškis. Lietuvos armijos Vilko pulkas. 1920 m.*

prie kito, traukiami arklių. Gavo mašiną *šečkarne*, kuri smulkiai pjaustydavo runkelius gyvulių pašarui. Užėjus rusams, kai vyko nacionalizavimas, tėvelis viską paskandino ežere. Mano mama mokėjo kepti labai skanią duoną ir *bulkas*, bundelas. Buvo labai geros širdies, dosni, mokėjo kiekvieną žmogų užjausti ir paguosti. Augom trys vaikai: Antanas, Danutė ir Sigitas. Tėvai nuo ryto iki suteimų dirbdavo įvairius ūkio darbus. Kol dar buvom maži, mus prižiūrėdavo senelė Karolina, kuri labai mus mylėjo ir buvo gera mūsų užtarėja, jei nusikalsdavom. Brolis Antanas buvo vyriausias, 12–14 metų buvo tėveliui tikras padėjėjas. Jam labai patiko visi darbai, kur reikėjo dirbti su arkliais. Gyvulių tėvai augino daug, arklius turėjo du. Prieauglių užsiaugindavo patys. Brolis Sigitas buvo jauniausias. Jis buvo ramus, draugiškas ir klusnus vaikas. Tėvelis turėjo daugiau žemės, mat jis išleido brolių Kazį į Braziliją: skolino iš banko pinigus ir sumokėjo už žemę, nes broliui kelionei reikėjo pinigų. Kazys laimingai nuvyko į Braziliją, ten gyveno, vedė. Augino dvi dukras, ten mirė ir palaidotas. Kitas tėvelio brolis buvo nebylys Juozas, tėvelis jį globojo, prižiūrėjo. Jo žemės dalis irgi atiteko tėveliui. Dviem seserims davė pasogą, kai jos tekėjo, tai ir jų dalys liko jam; senelė Karolina, jo mama, irgi gyveno kartu, tai ir jos dalis liko. Kad atiduotų visiems dalis, reikėjo daug dirbti, daug vargti. Užėjus karui, tėvelis visas skolas buvo išsimokėjęs. Kas dar skolų bankuose turėjo, jos ir nudilo.

Kaimynas Juozas Petniūnas, jį mes vadinom Juzu, mokėjo groti armonika, nors armonikos neturėjo. Armonika daug kainuoja, o pinigų tiek nėra. Šeimyną turėjo gausią. Vaikai devyni: Viktoras, Valė, Povilas, Danius, Bronius, Kostas, Vanda, Jurgis, Kastutė.

Augustas Petniūnas buvo ūkininkas, žiemos metu labai mėgo blizgiauti, pagaudavo daug žuvies. Augino keturis sūnus: Feliksą, Povilą, Joną ir Albiną. Juozas Petniūnas (jie buvo pusbroliai) augino taip pat gausią šeimą, net dešimt vaikų. Kai kūrėsi kolūkiai, buvo labai sunkūs laikai, jie išvažiavo gyventi į turtingesnę Šiaulių rajoną. Ten išikūrė visam gyvenimui jie, jų vaikai ir anūkai.

Ignas Rinkūnas turėjo keturis vaikus: Stasė, Elena, Janė ir Stepas. Mirus tėvams, kaime liko gyventi jų sūnus Stepas su šeima.

Alfonsas Stalnionis augino penkis vaikus: Angelė, Aldona, Petras, Algirdas ir Ona. Jis buvo geras žvejys. Makio ežere veisiasi labai skanios žuvis, nes nėra dumblo. Jis turėjo valtį, ją vadino aldija. Iš Želvos pas jį atvažiuodavo žydai pirkti žuvis. Prisimenu žydą Altarką, kuris daugiausia pirkdavo. Tarybiniais laikais po dvi tris savaites apsistodavo žvejai ir žvejojavo tinklais, o grįžę iš ežero virdavo skanią žuvienę, kuria visus vaišindavo. Jie mus išmokė virti skanią sriubą: reikia dėti įvairios žuvis, tada bus labai skani žuvienė.

Andrius Pusvaškis buvo labai geras stalius. Gražiai darydavo spintas, komodas, langus, duris, mokėjo ir na-

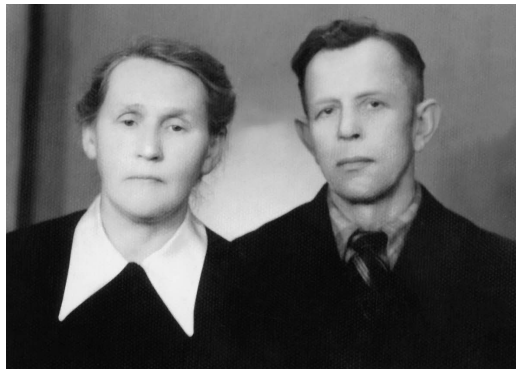

Antanina ir Andrius Pusvaškiai

mus statyti. Jis kolūkio laikais dirbo staliumi. Jei sulūždavo ratai ar uorė šienui vežti, juos sutaisydavo. Per karą sudegė Andriaus namai, tai jis pasistatė toliau nuo ežero kitą namą, kuris ir dabar tebestovi, nors Pusvaškių seniai nebėra gyvų. Tarybiniais laikais jo sodyba buvo pripažinta gražiausia Molėtų rajone. Labai mėgo gėles, darželius. Turėjo labai didelį sodą. Rudenį priskindavo daug obuolių, kuriuos mokėjo išlaikyti per žiemą. Kartais veždavo juos parduoti į Leningradą. Mano vyras Kazys Statauskas taip pat kelis kartus važiavo su Pusvaškiais į Leningradą. Pusvaškiai augino penkis vaikus: Stasę, Anelę, Valę, Birutę ir Vytautą. Stasė ištekėjo už Gėliogalių pradžios mokyklos mokytojo Cimbolaičio. Jo šeima buvo ištremta į Sibirą, nes vyras buvo mokytojas ir šaulys. Jis ir mirė tremtyje, o Stasė grįžo po ketverių metų su sūnumi Algimantu. Sūnus poetas, kurio eilėraščiai džiugina širdį, nes daug juose rašyta apie mano gimtinę Ščiurio kaimą. Jauniausioji dukra Birutė, susirgusi skarlatina, mirė 9 metų. Ji buvo mano geriausia draugė, jos labai labai liūdėjau.

Andriaus Pusvaškio žmona Antanina buvo kilusi iš Jōniškio, jie mano krikšto tėvai. Vedė būdami labai jauni, susipažino abu tarnaudami Latvijoje apie 1912–1914 m. Tais laikais jie buvo kaimo šviesuoliai, nes buvo daug matę pasaulio.

Senelė Karolina Pusvaškienė buvo kilusi iš Aklūšės kaimo, mergautinė pavardė – Kildišytė. Jos gyvenimas buvo labai sunkus ir vargingas. Jos seserys ir brolis augo našlaičiai, nes mama mirė jauna. Mano senelė gerai mokėjo kalbėti rusiškai ir suprato vokiškai, nes Aklūšės kaime gyveno beveik visi rusai ir keli vokiečiai.

Per karą Ščiurio kaimu ėjo pirmoji fronto linija. Į mano tėvelio namus atėjo vokiečiai ir pasakė, kad žmonės pasitrauktų, išeitų toliau, nes čia bus pirmoji fronto linija. Žmonės kinkėsi arklius, į vežimus krovėsi kas ką galėjo, kas ką turėjo ir kraustėsi į mišką, toliau nuo fronto. Visi gyventojai pasitraukė į mišką, o mano senelė Karolina pasiliko su sūnumi Juozuku. Ežero šlaite buvo iškasta slėptuvė – bunkeris, kuriame ji su Juozuku slėpėsi. Vienas sviedinys krisdamas pataikė į mūsų namo sieną, siena sutrupėjo, bet namas neužsidegė. Tėvelis to namo nebetaisė. Po karo statėsi toliau ant kalno kitą namą, bet jo seniai nebėra, per melioraciją nugriovė. Per karą miške buvom septynias dienas, kol vokiečiai pasitraukė. Kai grįžom, daug ko neberadom: išvogta, sudaužyta, sudeginta. Kol buvom miške, ėjom į Varniškių dvaro klotimą nakvoti. Mums, vaikams, buvo viskas nepaprastai įdomu. Miškas čia pat, vaikų daug, eidavom uogauti. Niekada jau gyvenime neteko matyti tiek daug mėlynių kaip tada, tiesiog mėlyna mėlyna. Rinkom, valgėm su pienu, nes karves buvom atsivedę kartu. Gyvendami Varniškių kaime, girdėjom, kaip krito sviediniai į Ščiurio kaimo namus ir laukus. Degė namai, matėm pašvaistes, ne ir visus gyvulius buvom išsivedę, gyvuliai vaikščiojo palaidi. Kai degė Onos Stalnionienės klotimas, sudegė penkiolika avių su visais ėriukais. Kai grįžom iš miško namo, Ščiuryjė jau buvo rusai, vokiečių daugiau ir nematėme. Tada buvo labai šiltas oras, vyšnios prinokusios, medžiai net raudoni. Mano tėvų žemėje buvo kritę net aštuoniolika sviedinių. Atėjus rudeniiui, prasidėjo kiti neramumai. Rusai gaudė vyrus į frontą, o kaimo vyrai išėjo partizanauti. Vaikščiojo skrebai. Žmonės visą laiką bijojo, bijojo visų. Prasidėjo trėmimai į Sibirą, vėl buvo baisu. Iš Ščiurio į Sibirą nieko neišvežė. Žmonės buvo



nelabai turtingi, todėl nieko ir nelietė. Kai miškiniai ateidavo, bijodavo žmonės, kad skrebai neužteitų, o kai ateidavo skrebai, bijodavo miškinių. Kaimo žmonės nebuvo plepiai, žinodavo, ką ir kada galima kam sakyti.

Visą gyvenimą mūsų ežerą vadinom Antamakių ežeru, tik neseniai sužinojau, kad tai Makio ežeras. Ežeras labai gražus, vaizdingais krantais. Vietomis labai gilus, o pačioje ežero platumoje yra kalnas ir net negilu, tik reikia tą vietą žinoti. Pati giliausia vieta yra tolyn į Aparų kaimą – trisdešimt sieksnių. Mano vyras Kazys Statauskas buvo žvejys mėgėjas, tai jo visas ežeras išmatuotas. Pagaudavo daug ir įvairaus dydžio lydekų, ešerių, net ungurių. Mėgo labai žvejoti spinningu ir blizgiauti žiemą. Mirė penkiasdešimt šešerių metų širdies infarktu.

Už 5 km nuo Ščiurio yra Balninkų bažnyčia, kuri man labai brangi. Čia mano protėviai meldėsi, krikštijo vaikus. Kapines lankau, kiek leidžia jėgos, nes ten guli man brangūs žmonės. Ir aš ten atsigulsiu. Netoli nuo bažnyčios prie Alaušų ežero yra Ališauskų sodyba. Atsiėmęs savo dalį iš tėvų žemės, mano žentas pastatė vasarnamį. Labai graži aplinka, ežeras, gamta. Jo vaikai ir anūkai turi kur pasimaudyti, pavasaroti. Džiaugiuosi žentu, kad jis rūpestingas.

*J. Pusvaškio šeima:*

*Jonas, Marijona,  
viduryje sėdi Jono  
motina Karolina;  
stovi: vaikai Antanas,  
Sigitas, Danutė*

## Darbšti ūkininko Alfonso Kildišio šeima

*Algirdas Meilus, Julius Aukštaitis*

Dapkūniškių kaimo pensininkė Kazimiera Kildišienė išaugino septynis vaikus. Visi jie darbštūs, gerbiami, gyvena Vilniuje, Ukmergėje, Anykščiuose. Tik jauniausias Alfonsas liko gimtajame kaime.

Balta, kaip pavasarį pražydusi obelis, moteris prižiūri anūkus, rūpinasi namų ruoša, nes marti (Dapkūniškių devynmetės mokyklos mokytoja) kiekvieną rytą skuba į darbą, o sūnus užsiėmęs ūkio reikalais. „Iš kur tiek sveikatos ir energijos, Kazimiera, turi? šitiek pergyvenusi“, – stebisi kaimynės.

... Jau pirmąją dieną, kai sovietai okupavo Bálninkų apylinkę, o vokiečiai pasitraukė link Ukmergės, Pėrkalių kaimo gyventojus sukretė liūdna žinia – žuvo Stasys Varžgalys, pirmasis Kazimieros vyras, buvęs apylinkės seniūnas.

Liko Kazimiera su keturiais mažais vaikais. Gyventi vienai buvo nepaprastai sunku... Pati arė ir sėjo, ir javus pjovė.

Prasidėjo naujas gyvenimas, kai našlė susituokė su Antrojo pasaulinio karo dalyviu Juozu Kildišiumi. Priekaištavo jam tada kaimynai, kad jis užsidedas sunkią naštą. Bet jis nekreipė dėmesio.

Nauja šeima gyveno laimingai, bet neilgai. 1951 m. spalio 2 d., ankstyvą rytmetį, dar su tamsa į duris pasibeldė ginkluoti vyrai ir paliepė: „Varžgalien, ruoškis Sibiran baltų meškų šukuoti.“ – „Aš jau ne Varžgalienė. Mano vyras nuo pat mažens tarnavo pas buožes, paskui kariavo fronte. Aš jo sūnų auginu. Koks jis jums priešas?“ – stebėjosi moteris. „Mes jo niekur ir nevežam, o tik tave su varžgaliukais, nes jų tėvas, tavo pirmasis vyras, buvo liaudies priešas,“ – trumpai paaiškino ir liepė greičiau ruoštis, nes laukia ilga kelionė. Dar su tamsa vežimas, prikrautas būtiniausių kasdieniniame gyvenime daiktų, ant kurių sėdėjo motina su penkiais mažais vaikais, pajudėjo Bálninkų link. Paskui vežimą, žemai nuleidęs galvą, ėjo Juozas, lydintas ginkluotų vyrų.

„Tu, Kildišiau, grįžk namo, – pasakė Bálninkuose, – tu mūsų žmogus.“ – „Kaip aš galiu palikti vargę žmoną, sūnų? – klausė Juozas. – Ar jūs suprantate, ką siūlote?“

Juozas iš Bálninkų paskui vežimą pėsčias nuėjo į Ūkmergę. Jį kankino mintis, kad iš jo atėmė teisę mylėti, beeidamas pats vienas nusprendė važiuoti kartu.

Prasidėjo ilga varginanti kelionė į Tòmsko sritį. Nuvežė į Tolymą, Zacharkovo kaimelį, tarp didelių miškų, ir pasakė: „Čia amžinai gyvensite.“

Kaip gyventi? Šito niekas nepaaiškino. Gerai, kad greta buvo Juozas. Jis tuoj pradėjo dirbti medkirčių brigadoj. Vyresnius vaikus įdarbino prie upės, kur buvo plukdomi sieliai, vežama mediena. Vaikai skaičiavo rąstus, juos štampavo.

Pinigų darbštus Juozas, padedant berniukams, uždirbo, bet maisto už juos mažai buvo galima nusipirkti. Mažyliui reikėjo pieno. Kildišiai išgijo karvę, kiaulę. Gyvuliams reikėjo pašaro.

Juozas buvo sumanus. Jam karvė pakeitė arklių. Pasiuvo jis specialius pakinktus, kuriuos uždėdavo gyvuliui ant sprando, ir karvutė traukė plūgą, vežė vežimą. Išarė dirvono plotelį, Kildišiai augino bulvių, daržovių. Pakinkę karvę,



*Alfonso Kildišio (trečias iš dešinės) pirmieji  
javoapjūtės metai buvusiamė Dapkūniškių  
kolūkyje; Stasys Kildišius – trečias iš kairės*

*Šėimyninė ranga, kombainais pjauna ūkininkas  
A. Kildišis ir sūnus Andrius*





*Ūkininkas A. Kildišis  
savo sodybos kieme*

iš miško parsiveždavo ir šieno žiemai. Ilgesys nepaliaujamai kankino. Netrukus rūpesčių gausiai šeimai dar prisidėjo. Tolimoje taigoje gimė duktė Genutė, kuri dabar gyvena Ukmergėje.

*„Jei ne Juozas, nesuprantu, kaip aš su vaikais būčiau išgyvenusi Sibire, – svarstė Kazimiera Kildišienė. Badu būtume numirę.“*

Pirmiausia į namus paleido vaikus, kurie parvažiavo į gimtąjį Perkalių kaimą. Galėjo grįžti ir Juozas, bet jis nepaliko žmonos su mažais vaikais. Laukė, kol ją amnestuos.

Atvažiavus iš Sibiro į namus, pasirodė, kad čia gyventi taip pat nelengva. Kolūkis buvo ekonomiškai silpnas, už darbą beveik nieko nemokėjo, bet Juozas iš gimtojo kaimo niekur nėjo, nors galėjo ir mieste apsigyventi. *„Šiandien negaliu žodžiais išpasakoti, kaip mes abu su Juozu ilgėjome savojo krašto, kokios buvo ilgos tos dienos, kai vaikus paleido, kaip laukėme, kada mums leis važiuoti“*, – kalba ir skarelės kampeliu braukia ašarą K. Kildišienė. Tas gimtojo krašto ilgesys, tas neapsakomas laukimas Kildišius ir prikaustė prie namų.



*Buvęs kolūkio  
pirmininko  
pavadauotojas  
Petras Jucevičius  
įteikia atminimo  
dovaną  
kombainininkui  
A. Kildišiui*

Aplink jų buvusią sodybą driekiasi melioruoti laukai, kultūrinės pievos ir ganyklos. Ištuštėjo Perkalių, Rūtėnų kaimai, sumažėjo kaimynų, bet tvarkinga Kildišių sodyba tebestovi vidury plačių laukų. Joje nebėra tikrojo šeimnininko (Juozas Kildišius prieš kelerius metus staiga mirė, bet Kazimiera iš čia niekur nesiruošia eiti).

Kai mirė vyras, ji prikalbino marčią ir sūnų, kad jie iš Dapkūniškių gyvenvietės grįžtų į vienkiemį. Sugrįžo. Dabar visi kartu.

*„Aš patenkinta, kad mano visi vaikai gražiai gyvena. Atvažiuoja aplankyti, atveža anūkų, kurių turiu 14“*, – sako moteris.

Motina didžiuojasi jauniausiojo sūnaus Alfonso Kildišio darbštumu. Jis gražiai tvarkosi savo ūkyje. Jam vieninteliam iš gausios šeimos neteko patirti šaltojo Sibiro vargų ir okupantų paniekinimo.

Meilus A. *Pirmyn*, 1989, birž. 13.

*Prierašas.* Apsilankėme Alfonso Kildišio ūkyje. Tvarkinga sodyba, kiemas ir didžiulis garažas, kuriame telpa kombainai, traktoriai ir kiti reikalingi žemės dirbimo, javų, bulvių, šieno pjovimo, šieno ir šiaudų rulonų paruošimo mechanizmai. Alfonsas dirba 27 ha žemės (tai senovinis valakas), laiko keturias karves, pamelžia ir pieną supirkimo punktui paruošia žmona Zenė, kuriai dar reikia suspėti į darbą bibliotekoje Alanton nuvažiuoti. Kiaulių nelaiko, nes draudžiama. Molėtų savivaldybė įeina į kiaulių maro zoną.

Alfonso dirbama žemė vidutinio derlingumo. Lietuvoje derlingiausia žemė Kėdainių rajone – 51,5 našumo (derlingumo) balo, ūkininko A. Kildišio – vidutiniškai 29–31 našumo balų, kaip ir visoje Molėtų savivaldybėje. Nors žemės derlingumas vidutinis, bet ūkininkas derliumi nesiskundžia.

Javų, bulvių derlius neblogas. Geriausiai dera žemės derlingumui nereiklūs rugiai, avižos, iš dalies – bulvės. Bulvėms žemė tręšiama karvių mėšlu, javams skirta žemė – kaitaliojant pūdymą. Derliui didelę įtaką turi jos paruošimas sėjai, sėjos laikas. Alfonsas tai gerai žino ir visus darbus atlieka kruopščiai ir laiku. Jam žinoma kiekviena žemės pėda, kur guli po žeme pasislėpęs akmuo, kuriame lauke geriausiai dera bulvės, o kur gerai auga rugiai, avižos.

Ūkiui daug žalos padaro šernai išknisdami bulves, javus, išrausdami pievas ir ganyklas. Šienapjove nupjovus išknaisiotą pievą, į šieną patenka žemės grumstų ir šernų kvapas. Gyvuliai žiemą tokio šernais „kvepiančio“ šieno nenori esti. Šernų aplinkiniuose miškuose ir krūmuose gausu. Laukai tušti, žmonių nėra, sąlygos veistis geros. Daug ir stirnų, elnių, kurie ištrypia javus.

Alfonsas, kaip ir motina Kazimiera, niekur nesiruošia išeiti. Ir kur gali rasti geriau. Čia jis sukūrė šeimą, užaugino keturis sūnus: Nerijų, Simoną, Marijų, Andrių. Visi sūnūs baigė vidurinę mokyklą, seka tėvų pavyzdžiu pasilikę tėviškėje. Nerijus, užsidirbęs Norvegijoje, šalia tėvų sodybos pasistatė gražius namus, žada įsigyti žemės ir ūkininkauti.

Marijus, sukūręs šeimą, augina 3 vaikus, laikinai gyvena Kaunė, žada sugrįžti į kaimą ir ūkininkauti.

Andrius dirbo Vilniuje, bet su šeima, kurioje augina du vaikus, grįžo į kaimą. Netoli tėvų namų įsigijo ūkį, laiko keturias karves. Ateityje ketina plėsti ūkį.





*Marijaus Kildišio  
šeima: žmona Laura,  
dukra Ugnė, sūnūs  
Pijus ir Nojus*



*Andriaus Kildišio  
šeima: žmona Daiva,  
dukra Viltė, sūnus  
Matas*

Simonas, baigęs vidurinę mokyklą, įgijo mechanizatoriaus specialybę. Dirba su nauja žemės ūkio technika bendrovėje „Auga Alanta“. Pailsi nuo darbų su draugais medžiodamas.

Visi dirba gimtinėje. Mėgstamu darbu, uždarbiu ir gyvenimu gimtosiose gražiose Perkalių ir Alantės apylinkėse patenkinti. Užsienyje lenkti nugarą sveti-  
miams ponams neketina.

Kildišiai kaip ažuolai giliai įleido šaknis gimtinėje.

Garsusis Jungtinių Amerikos Valstijų prezidento Johno Kennedy raginimas „Klausk ne ką tavo šalis gali nuveikti dėl tavęs, o ką tu gali nuveikti savo šaliai“ rado atgarsį A. Kildišio šeimoje.

Galvojantiems apie tėvynę žmonėms tokių raginimų dažniausiai nereikia, o negalvojantys nenorės girdėti ir nusispjaus. Turiu pavyzdį. Mano giminaičiai išvyko į užsienį ir grįžti neketina, nes atseit Lietuvoje nėra darbo, valstybė nieko neduoda, nesirūpina žmonėmis. O jei pasielgtų kaip Kildišiai – milijonas išvykusiųjų iš Lietuvos tautiečių grįžtų ir dirbtų, kurtų verslą savo gimtinėje, o ne ponams užsienyje krautų turtus dirbdami naktimis ir be išėginių, – įvyktų stebuklas, Lietuva sužydėtų. Gal kartais tas stebuklas įvyks. Laikai keičiasi. Baisus sovietinis okupacinis palikimas negerbti gimtinės turi išnykti kartu su augančia Lietuvos jaunąja karta.

Julius Aukštaitis, 2017 m. sausio mėn.

## Čereškos

Julius Aukštaitis

Čerėškų kaimas yra 2 km į rytus nuo Bálninkų prie kelio į Molėtus, vaizdingoje Gėlio ežero šiaurinėje pakrantėje. Kaimo pavadinimas antroponiminės kilmės – iš pavardės Čereška. Ant Pušies kalno yra senos kapinaitės, kuriose seniai nebelaidojama. Didesnioji jų dalis buvo išarta kolūkiniais laikais.

1554 m. kaimas buvo vadinamas Nevierais. XVII a. vid. po vadinamojo tvano kilęs maras, badas ir ligos sunaikino daug Lietuvos gyventojų. 1676 m. Nevierų (dabar Čerėškų) kaimo baudžiauninkai buvo išmirę ar išsilakstę, tik vienas Čereška palikęs. Nuo to laiko pakeistas ir pavadinimas, liko Čerėškos.

Tarpukariu kaime gyveno septynios Čerėškų šeimos. Todėl kildavo problemų tvarkant dokumentus, nes kartais Čerėškaitė ištekėdavo už Čerėškos. Petronių buvo 5, Stalnionių 2 šeimos, taip pat Čirbos, Ylos, Aukštuolio, Liškausko ir Purlio šeimos. 1875, 1892, 1921, 1923, 1998 m. kaime gyveno atitinkamai 48, 57, 61, 90, 20 gyventojų.

1924 m. laikraštis „Ukmergės garsas“ rašė:

*„1924 m. vasario 14 d. apie 4 val. ryto Čerėškų kaime buvo gaisras. Sudegė Balio Stalnionio gyvenamas namas, klojimas ir tvartas su arkliais ir kitais gyvuliais. Nuostoliai siekia 16 840 litų.“*

Čerėškų seniūnas buvo Juozas Purlys, jis sprendė visus kaimo reikalus. Kaimą prisiminė Albina Čerėškienė:

*„Kaimo namai nelabai puošnūs ir turtingi, bet paprotį vieną gerai prisimenu. Kai vykdavo kokia nors gedulinga šventė, visi turėdavom po žvakutę ir vienas nuo kito prisideddavom. Taip perduodavo šilumą visiems namiškiams. Šventės vykdavo tyloje, susikaupus. Per Kūčias žmonės burdavo. Merginos eidavo į lauką ir klausydavo, kurioje pusėje šuo loja.*

*Kaime radiją turėjome tik mes. Vyras sukonstravo, net nežinau iš ko. Kad jis veiktų, tai laidus visokius jungė, juos sumazgydavo, suraizgydavo, akumuliatorių pastato, ir eina. Visas kaimas sugužėdavo. Smagu buvo klausytis. Naujienas girdėjom. Radijo nusipirkti niekas neieškojo.“*

*„Aš užaugau neparagavus rykštės ar tėvo rankos smūgio, – pasakojo Alma Čerėškienė (Čerėškaitė). – Prisimenu, kad esu visai nebarta. Vaikų tėvai nemušdavo. Šeimos santykiai buvo geri. Kuo blogesni darbai vaikai padarydavo, tuo greičiau norėjo pasisakyti tėvams. Vaikus muša, tai to jiems neleidžiama, tai to negalima, tai tas blogai. Toks auklėjimo būdas blogas. Vaikai nueina šunkeliais. Iš tokių santykių atsiranda nepasitikėjimas.*

*Žiemai rauginome agurkus, džiovinome grybus, virėm juos, kopūstus raugėm. Pusryčiams buvo blynai, pietums barščiai ir*

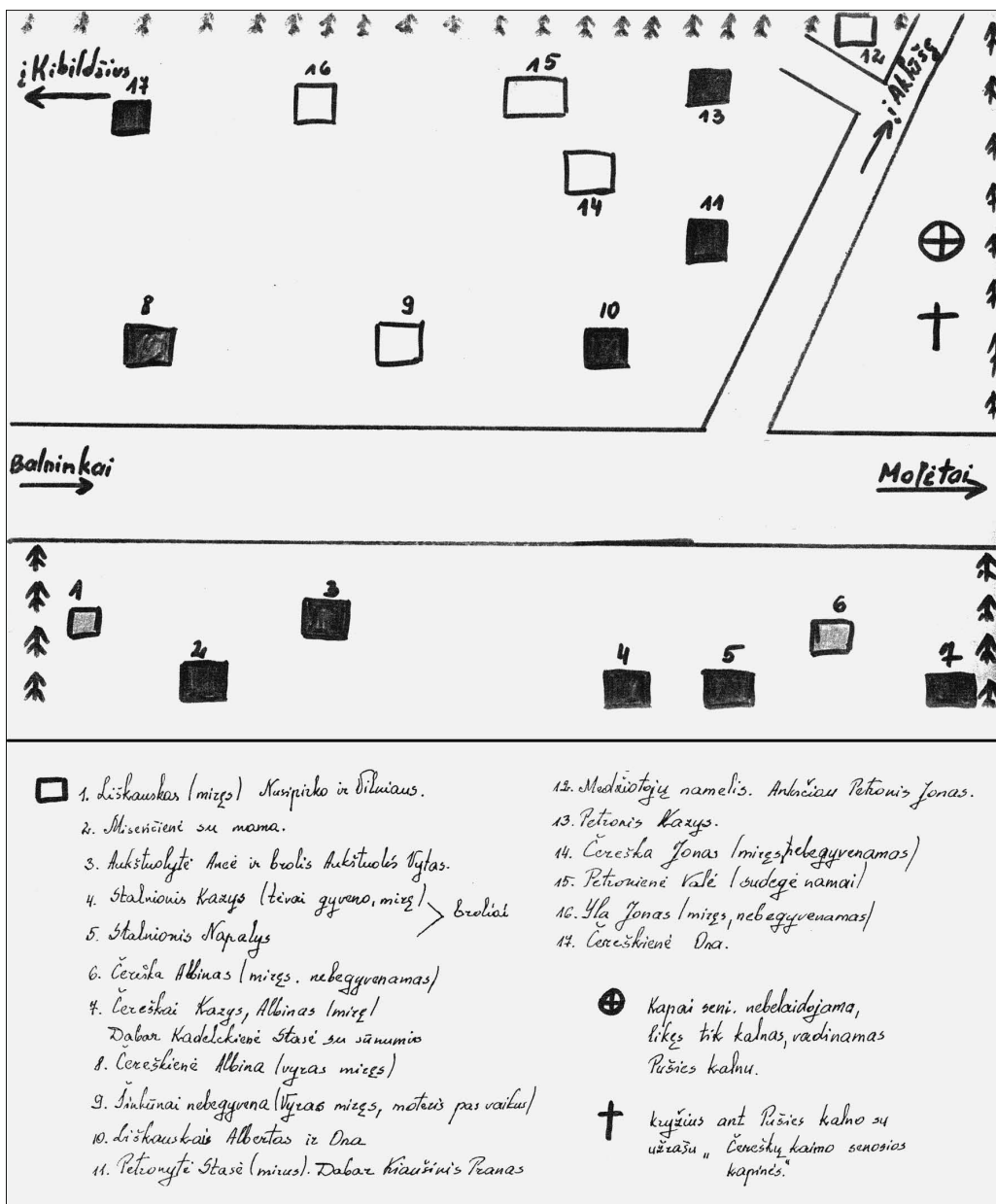

naminė duona, vakarienei virtos bulvės su raugintu pienu. Niekas nesikeitė, kasdien buvo tas pats. Kas antras gyventojas turėjo pirtį, bet seniau, kai pirtis buvo tik viena, prausėmės visi kartu. Po karo utėlių ir blusių turėjome visi, nebuvo jokios gėdos. Mergaitėms plaukus plovėm žibalu, tabaku naikinom parazitus. Mano darželis kaime buvo gražiausias, audimo raštai taip pat buvo gražūs. Mes visos namuose audėme. Dar ir dabar aš audžiu. Buvo ir kalvių, vienas iš jų Viktoras Narušis. Kitas – Juozas Yla. Tai nepaprastas kalvis, auksinių rankų meistras, anot žmonių, viską mokėjo padaryti. Buvo keli staliai. Pravardes turėjo visi. Buvo vadinami

Čerėškų kaimo planas: sodybos ir jų gyventojai

*Umbražiokais, Kazekiokais, Manukais. Kaimo žmonės buvo labai draugiški, nuoširdūs, gal truputį užsispyrę, bet labai geri, malonūs ir šiaip garbingi. Visi Čereškos buvo vieningi. Kiek pažįstu kaimo gyventojus – visi kilnios širdies žmonės. Seniau ir tikėjimas, ir papročiai buvo tvirtesni, gražesni.*

*Daktarų nebuvo, juos atstojo senos močiutės. Jos padėdavo gimdyvėms ir į šį pasaulį atkeliavusiam mažyliui. Per krikštynas svečius vaišindavo cepelinais, dešra, kumpiu, buvo ir degtinės. Kaimą aplankydavo knygnešiai, čia ir pernakvodavo. (Knygnešys paliko Albinai Čereškienei sapnininką, kuris keliavo iš rankų į rankas ir dabar yra nežinia kur.) Gimtadienio švenčių nebuvo, šventėme tik vardadienius. Puošti namus mėgom prieš Kalėdas, Kūčias, Naujuosius metus. Karpėme iš popieriaus karpinius, jais puošėme šventus paveikslus, langus. Baldai buvo paprasti: stalas, suolai, spinta, juos pagražindavo drožiniais. Grindys buvo plūkto molio, jeigu dar pabarstydavom smėliu, tai atrodė labai gražu. Tėvai labai stengėsi, kad nupirktų visiems avalynę. Ją labai saugojom. Bažnyčion eidavom basi, tik miestelyje apsiaudavom. Grįždavom taip pat basi. Vestuvės būdavo labai gražios. Eidavom į jas pašokti kviesti ir nekviesti. Toks buvo paprotys. Kai dar buvo kolūkis, laukai skambėjo nuo dainų. Dabar kiekvienas dirba sau, niekas neina į talkas, tai ir dainų nebegirdėti. Negi kieme dainuosi vienas.*

*Karo metu, 1944 m. liepos mėn., Leonorą Stalnionytę nudūrė peiliu vokiečių kareivis, o Emilijai Čereškienei kitas vokiečių kareivis peršovė abi kojas.*

*Vaikai ėjo į Gėliogalių mokyklą, nors ir Balninkai buvo netoli. Bijojome skrebų ir jų vaikų. Buvo baisūs laikai, kai prasidėjo žmonių trėmimai Sibiran. Kai buvau aštuoniolikos, pradėjo grįžti tremtiniai. Kurių neleido į Tėvynę, tie korėsi, nebesitikėdami šviesesnės ateities.*

*Mirdavo žmonės ir tebimiršta. Vaikai kraustosi į miestus, ten lengvesnė duona. Palieka namus arba parduoda. Viskas lieka trūnyti, pūti, taip ir nyksta kaimai.“*

Užrašė Balninkų mokyklos VII klasės mokiniai: Gediminas Bareikis, Jurgita Chmieliauskaitė, Lina Grigalevičiūtė, Daiva Laurinavičiūtė, Kęstutis Purlys, Olivėja Zavarzina, Ernestas Zavarzinas ir auklėtoja Vilija Budrionienė.

Iš šio kaimo kilęs **Stasys Čirba**, gim. 1943 m., mokėsi Gėliogalių pradžios mokykloje. Baigė Vilniaus universitetą. Matematikos mokslų daktaras. Dirba Vilniaus Gedimino technikos universiteto Matematinio modeliavimo katedroje, docentas.

## Marga minčių gija

*Irena Bražėnaitė*

Jaunystėj duoną pelniausi dainuodama „Lietuvos“ ansamblyje, Radijo ir televizijos chore, vėliau darbavausi žurnalistė, meno kolektyvų vadove, mokytoja.

Kad ramiai ir netrikdomai galėsiu gyvent „plačiojoje sovietų šaly“, supratau studama Vilniaus universitetan: nesunkiai išlaikiusi egzaminus studijuoti žurnalistikos, „mandatų“ komisijos buvau sustabdyta – teko paskubom rinktis kitą filologijos dalyką (dar kartą išprašyta buvau ir iš klasikinės filologijos studijų, gal kad per daug nenugrimzčiau į senąsias istorijas). To ir reikėjo tikėtis, nes mūsų vyresnioji sesuo, iš Ukmergės gimnazijos išgabenta lagerin, nors ir buvo jau išbraidžiusi baltus šaltus sniegynus, bet paleista laisvėn Tėvynėj vietos nerado – jinai glaudėsi Prūsijoje, Karaliūčiaus srityje. Be to, ne vienas mūsų giminaitis pokariu turėjo namus, apie kuriuos dainoj dainuojama: „Mano namas vijokliais apaugęs, mano namas – miškų šlamesys“, o po klajonių po savus miškus, jei nebuvo numesti ant turgaus aikštės grindinio, jų laukė ilgos klajonės po tundrą ir taigą. O šito sovietai neužmiršo, nes patys juos tenajos ir nugabeno.

Taigi šito slidaus, valdžiom neparankaus amato man įgyti nebuvo leista, bet nemanau, kad jo galima mokslo įstaigoj išmokyti: net siūt dorai neišmoksi, jei neturėsi tam potraukio ir rankos. Žurnalistė vis tiek dirbau, net ir sovietų laikais.

Tarybine moteriške niekaip nepavyko tapti, nes ir labai to norint neišeitų. Senelis buvo knygnešio Jurgio Bielinio talkininkas ir bendras (todėl mus dar ilgai vadino Bieliakais), tėtės pusbroliai kovėsi prie Širvintų su lenkais, kiti buvo miško broliai ir gynė tautą nuo raudonojo tvano, mūsų giminaičiai – gulagų šventas kankinys arkivyskupas Teofilus Matulionis, publicistas, kariūnas, dainininkas Vilhelmas Bražėnas ir Nijolė Bražėnaitė.

Seserį įkalinus, iki paskutinės žąsies buvo nusavinta „liaudies priešės“ dalis, nors be jokio pavilgo liko dar septyni vaikai. Skrebam zujant ir zujant po mūsų



*Irena Bražėnaitė  
kraštotyrynėje  
ekspedicijoje:  
K. A. Augučio  
trobos gonkuose,  
Dapkūniškių k.  
2014 m.*

namus, krečiant ir ieškant aruoduose ir skryniose, nieko ten nepasidėjus (pas mus slapstėsi mamos sesers duktės vyras, vėliau žuvęs kautynėse, ir tėtės pusseserė, partizanų ryšininkė), tad namie buvo negera ir baugu. Susivokusi besanti šiam pasauliui, radau mamą su tėčiu liūdnais liūdnais veidais – sesuo jau buvo išgabenta nežinia kur (ašen ją pamačiau tik grįžusią po septynerių metų, nes ją išvežant dar tos baisaties nesuvokiau), namie plastėjo neišsakyti žodžiai, nutraukta šneka ir baimė. Vaikai žinojo beveik neperspėti, ko bet kokiam prašalaičiui užėjus nesakyt, ko nežinot: su svetimu raudonu tvaiku kariavo ir vaikai...

Šeimoj buvo grojama ir dainuojama. Tėtė buvo taikęsis vargonininkaut, mama buvo puiki Aluntos bažnyčios giedotoja – kantarka (tuomet chorą tvarkė jaunas vargonininkas leliūniškis Juozas Karosas, vėliau tapęs garsiu muziku). Mamutė kunigo J. Simašiaus buvo nuvežta Kauno konservatorijon, noriai ten priimta, bet – pasidainavusi su Kipru duetu, turėjo grįžt namopi, nes lėšų mokslams neatsirado. Žemelė šiuodu muzikuolius pririšo prie savęs rugelių pjautų, linelių rautų, kad tik ją, Žemyną motinėle, rankom glostydami dainuotų ir giedotų... Iš mamos išmokau dainuot Maironį, A. Baranauską, P. Vaičaitį, giesmynus (*kantičkas*) ir „Aukso altorių“, kuriuos mamutė giedojo kone atmintinai, ir aukštaitiškų skambiųjų dainų, iš tėtės – P. Vaičiūno ir visų karų dainas. Esu atsvočiavusi per trisdešimt sutuoktuvių, apdainavusi ir aprypavusi daug nuotakų su visais tautos vestuvių papročiais, bet širdis liksta prie visų laikų karus ir tų karų kareivėlius apraudančių dainų. Dar japonų su rusais karan buvo paimtas mūsų tėtės dėdė ir, būdamas geras siuvėjas, kare buvo paskirtas *zakroiščiku* – kriaučium, siuvusiu ir lopusiu kruvinas kareivėlių milines. Išvykdamas tan baisian karan, būdamas gražiai tikintis, davė įžadus: jeigu grįšias gyvas, pastatydinsias savam sodžiuj kryžių. Dievas leido, grįžo, pažadą tesėjo, gražus kryžius saugojo jo gimtąjį kaimą, ligi jo skrebai nesušaudė ir nenunioškojo. Taigi apie kraujo klanus ligi blauzdų ir ilgas dainas apie tuos vaizdus dėdė perdavė tėtei, o ašenai išmokau iš jo. Nuo Didžiojo karo, dėl kaizerio Vilhelmo ir Nikolajaus užmačių sustačiusio brolius lietuvius kariaut vieną prieš kitą, tarnystės caro armijoj tėtė šiaip taip išsislapstė vargonininkaudamas pas dėdę kunigą (klebonijoj pakaitom vis būdavo apsistoję germanų oficeriai), bet pasakojimus, dainas apie karo baisumus iš tėtės ir dėdžių susirankiojau, kaip ir savanorių ir miško brolių graudingąsias dainas.

Prie filologinių studijų universitete prisidūriau ir muzikos: mokiausi J. Tallat-Kelpšos aukštesniojoje muzikos mokykloje (konservatorijoje), teko būt globojamai dar senųjų, smetoniškų vokalo dėstytojų. Čia mes, neramuoliai, niekaip prievarta nepamilstantys sovietų valdžios, buvom įkūrę meno draugiją, kur susirinkę ne tik apie meną šnekėjomės: gliaudėm tautos istoriją, tarėmės, svajojom apie laisvą Tėvynę (su mumis buvo ir A. Šeduikis, Jurgos tėtis). „Uoliojo“ dėstytojo buvom išduoti, susemti, kas susodinti, kas užkabinti ant amžino seklių kabliuko. Studijuojant universitete neramuolių buvo dar daugiau. Įkūrėm „Ramuvą“, pėsčiovom po Lietuvą ir Prūsiją, rinkdami sparčiai naikinamas tautos istorijos, kalbos ir dainų dovanas, lankėm, guodėm, drąšinom Gudijos lietuvius, kad anys utortų savaip, dainuotų, budėtų prie savo lietuviškų židinių – kaip ir punskiečiai dabartinėj Lenkijoj – savo, nebe savo žemėj.

Vėliau su bendraminčiais dauginom ir platinom Lietuvos istorijos ir kitokias knygas, rengėm tautines Rasos šventes Kernavėj be alaus ir muštynių, tautiškas vakarones be degtinės, tad valdžiukei buvom kaip erškėčio spyglys sėdynėj, todėl mynėm ir mynėm balto namuko slenkščius, link kurio paradinių durų dūrė Lenino stabo ištiestas pirštas. Jei nepasikviesdavo, tai paslaugiai pasiimdavo iš namų. Kartą prašmatnioji saugumo karieta prie vartų pričiuožė taip tykiai, kad nė durų užsirakint nesuspėjau – jaunutis tų rūmų „pažas“ jau ir virtuvėj. Dangui lėmus, jis užsižaidė su mūsų pudeliuku, o aš, tarsi pasidabint prieš svečią suskubusi, vėstelėjau margą maršką ant išbarstytų miegamajam ant lovos brošiūruojamų leidinių... Miegančiam vaikeliui ausytėn šnipšt, kur mane veža (vaikai viską ir apie viską žinojo, kaip ir mes, būdami maži), duris užrakinau, neva namie nieko nėra, ir kaip ponia išdardėjau prabangiausia sovietų karieta, kaimynus gudus išplėstom akim palikus pro langus veizėti... O ten jau, baltajam namuke, už baltų balteglių, atsivėdėję, anot aukštaičių, kalbos neskalsindami, netingėdami, pasimainydami dviejuos ir trijuos kryžmai kamantinėjo ir lupinėjo. Kartą nusivežė Kūčių dieną, klausinėjo visą dienele, vis papriekaištaudami, kad bažnyčioj begiedanti, kas tarybinei dainininkei nedera, o man pabėdojus, kad, jei jau žinomas mano neišprusimas, tai ašen gi nespėsiu Kūčių vakarienės pataisyti, man buvo piktdžiugiškai patarta pas seserį „nueit pavalgyti“. Va, kaip viską žinom apie jus visus. Tardymai, grasinimai, nedviprasmiški pažadai „pasirūpinti“ vaikų ateitim, kurie nedelsiant ir buvo išpildomi: duktė negavo atestato, mokyklos direktorei liepus tą padaryti (žinoma, iš baimės, bet ji tebedirektorijauja), o sūnų, dar visai vaikelį, tardė K. M. Čiurlionio meno mokykloje, dalyvaujant tik pionierių vadovei, nors vaikas nei spaliuku, nei pionierium nebuvo. Šalis buvo krečiama kaip alyvinė obelė rudenį, tarsi raudonajam slibinui jaučiant savo nusibaigimą.

Kovo 11-oji su Laisvėn atstatytom žmonių krūtinėm buvo kaip vėzdas per kruvinai raudoną sovietų valdžios galvą. Toji valdžia putojo nirtulingu slibino įniršiu, bet turėjo daug žlegančių tankų. Užgrobtas televizijos bokštas, radijo ir televizijos namai. Lietuva tampa kurčia ir akla. Bet bendras siekis, vienas troškimas atveria žmonių širdis, sutelkia tautos išmintį, sumanumą. Netrukus radijas prabyla iš Kauno, vėliau Laisvės šauklus priglaudžia Aklųjų ir silpnaregių bendrija, tuo metu turėjusi puikią garso įrašų studiją. Tauta vėl girdi saviškius, vėl buriasi krūvon – iš ten dainavau ir skaičiau eiles.

Su šios bendrijos žmonėm bendrauju jau senokai. Su Beatrice Grincevičiūte kartu dainavom, koncertavom, o ją globojęs ir pas ją dažnai būdavęs Antanas Krutulyš, eruditas, šviesuolis, muzikologas, buvęs anų laikų „kaimo darakrorius“, buvo mano muzikos teorijos dėstytojas, taigi viešnagė jų namuose ne tik miela, bet ir prasminga. Šioje draugijoje teko pasidaruoti, su jos dainingaisiais, kūrybingaisiais žmonėmis prasimanydavom vakaronių, dažnai tekdavo dalyvauti jų šventėse, renginiuose, jų draugijos narių parašytų knygų aptarimuose ir pristatymuose.

Už mano nepaklusnumą valdžios sargai, vos suuoostę, kur ašen bedirbanti, darbdaviams liepdavo manim tučtuojau atsikratyti bet kokia dingstim ar bent sekti, ir retas kuris, suprantama, saugodamas savo varganą sostą, būtį ir saugumą, tam saugumiečių paliepinimui nepakludavo (bet ne vienas jų, mus mėtę iš darbų, dabartės gražiai ilsisi įsisėdę mūsų naujojon enciklopedijon). Buvau išprašyta ir iš



Aklųjų draugijos. Bet, papūtus gairiams vėjams, ašenai vėlek gražiai darbavausi su šviesuoliu, mokslinčium, bibliografu, poetu, vertėju, draugijos „vaikštančia enciklopedija“ Valentinu Vytautu Toločka, o šioj įstaigoj prisiglaudus radijui, dažnai talkindavau ir jo darbuotojams.

Seserį išgabusus Sibiro, mes, broliai ir seserys, jos laukdami ir ilgėdamiesi, dainavom liūdnas miško brolių, savanorių dainas, paslapčiom giedodavom tautos himną pasikloję mamos pasiūtą Trispalvę, kaip viltį, kaip protestą. Sodžius tuo metu, nors buvo ir pavojinga, kitokių dainų ir nedainuodavo, tik šitas – dainos apie rūteles ir gelsvasias seselių kaseles tam kartui buvo padėtos šalin. Žmonės vakarais giedojo šventas giesmes ir dainavo šias gailingas, kruvinas dainas.

Taigi dabar iš aklųjų įstaigos tiesiai radijo eterin buvo džiugu visa krūtine šias dainas paskleisti per Lietuvą. Dainavau per radiją iš mamos išmuktas Maironio patriotines dainas „Eina garsas Prūsų žemės“, „Užtrauksme naują giesmę, broliai“, „Miškas ūžia“, „Nebeužtvenksi upės bėgimo“, „O Vytautai didis“, „Oi neverk, motušėle“, „Kur lygūs laukai“, amžinatilsį Justino Marcinkevičiaus „Lopšinę gimtinei ir motinai,“ kurią dainavau ir Vingio bei Kalnų parko mitinguose, dainavau Margalio, P. Vaičiaičio, P. Vaičiūno, A. Baranausko dainas ir giesmes. Giedojau ir šventas giesmes, išmuktas iš mamos ir Šv. Mikalojaus bažnyčios chore, giesmes, taip išsiilgtas žmonių. Kai nuskambėjo Kristaus Karaliaus, Marijos gegužinės, „Stabat Mater“, adoracijų, procesijų, suplikacijų giesmės, žmonės man skambindavo dėkodami, o ašei tebuvo tik tarpininkė tarp giesmių autorių ir jų ištroškusių širdžių (gaila, nebėr nei procesijų su gėlių barstymu, nei suplikacijų, nei mišparų – nebeturim laiko sielos šauksmui pasivyti).

Kas mena Vingį, Kalnų parką, pasišildymą prie Parlamento laužų – tuomet mes buvom gerumu ir susiklausymu šviečiančios širdys, vieno atodūsio, vieno žvilgsnio pagauti. Šiandien sulinkom po kasdienybės ir nepriteklių kupra. Bet ir mes, ir mūsų vaikai, ir vaikaičiai tepaklauso dainų apie visus karus, kareivius ir jų motinas, ir tegul vaikai stojasi, keliasi, buriasi savo tėvų ir senolių šaly, savo šaly, tegul ją gražina, myli, dabina, neapleidžia pabėgdami svetur – čia jų namai, jie lietuvačiai. Atvykusiems ir čia mūsų priglaustiems kitataučiams mūsų kraštas neatrodo netikęs, skurdus, tai kodėl jo bodisi savi vaikai? Atminkit, jaunuoliai, po visų karų ir suiručių, ant kurių slenksčio vis stovėjo Lietuva, buvo nepalyginamai sunkiau, bet žmonės niekur nebėgo (jeigu prievarta nebūdavo išvežami), gynė savo kraštą, gyrė jį, ne peikė, dainavo ir meldėsi. Čia juk mūsų žemė, ir buvo, ir bus. (Viena jauna moteris neseniai, ištikus šeimos nesklandumams, graužėsi ir raudėjo, tik staiga šūktelėjo: „Motinos savo vaikus matė ant bruko ištaškytus ir iškentė – ar vertas mano skausmas šitiek ašarų?“)

Daug tautos perlų ir papročių išbarstėm kiaulėm, nupurtėm kaip obuolius būties ir laisvos dvasios kietumą, klumpam ant menkiausio kupsto ir dejuojam. Nevalia. Čia mes esam. Čia būsmė. Čia lietuviškai visad šnekės rugiai ir likę nesuskaldyti pamiškių akmenai. Na, nesusišoka lietuviškai mūsų ledo primšokėjai. Na, buv. kariūnų vado žmona, kaip ta Maironio barinia, nevargina lietuviškai savos burnos. Bet ne tautai gėda, tik tų ponių vyrams. Nuo lopšio, nuo vygės, tėvučiai, viską vaikeliui pasakykit, kartu su pasaka, su žegnone, su poterėliu, su Žalgirio paveikslu, tada neteks ailinguot – kodėl gi toks mūsų jaunimas?

Argi ne tėvučiukai turi pasakyt einančiai tuoktis dukrytei, kad jai nedera prie altoriaus atvykt vienai ir kėblint per šventorių kaip našlaitei? Ir ne tėvulis ją atlydėt ir ataduot vyrui, kaip nuliekamą daiktą, turi, o visas jaunimo pulkas, su patikėtiniais svotais – taip buvo pas mus nuo amžių, o mamutė su tėtučiu juos, jaunuosius, iš namų išlydi palaiminę, o kiti tėtučiai, arba ir abeji kartu, sutinka po santuokos, ir mūsų ir mergaitė, ir moteris eina visada vyrui iš dešinės, kad jis greitai tiesiosios rankos glėbiu ją nuo pasitaikiusio pavojaus užstotų (šituos mūsų papročius galėtų ir mūsų kunigai net iš sakyklų paskelbti, užuot taikęsi prie iš nežinia kokių kraštų plūstančios santuokos apeigų mados). O jau raišiojimas jauniosios keliaraiščio, visiems stebeilijant, – tai jau atleisk, Jadze, kaip lenkai sako.

Žmogui gal ir rodo, kad jis viską darąs teisingai, betgi Dievulis pasveria mūsų širdeles, o nuskriaudęs vargšą atkentėsi keturgubai, per keturias kartas. Puikybė – pirmoji ir didžiausia nuodėmė, juk žinom. Pažvelkim, kaip bodisi senatvės išmybės ir kaip baisiai jos sensta besislapstydamos nuo žmonių, o kaip ramiai išėina iš pasaulio kuklus prastuolis (žymuoliai, net sunkiai sirgdami, iš savo ligos dar veržiasi išsunkti šou, per laikraščius apie tai pasiskelbdami, o seniau žmoneliai ligas savąsias tik Dievui teatverdavo). „Be Tavo malonės Tavo akyse neturi jokios vertės nei grožis, nei menai, nei turtai, nei galybė, nei talentai, nei iškalba.“ Žemei šviečia tik vienintelė žvaigždė – saulė, tai kodėl žvaigždėm vadinam vieni kitus? Tamsus vėjas kiekvieną užgauna, bet reikia viską iškęsti – taip sakė išmintingieji inkai.

Sako, žolės ir gėlės pripildytos, priskiepytos ne augalų, o gyvūnų pradmens, tad bitelės, prisirinkusios nektaro, pakvaišta ir neberanda savo namučių. Kuo pavirsime, įsikišę su savuoju „kūrimo vėzdu“ kūrejo kūrybon? Gal net beždžione tapti bus per didelė prabanga? Kai žmonės senovėj, o neseniai iš pasakų ir iš visokių pranašysčių sakė, kad žemėj bus užnuodytas vanduo ir oras, tik atleidžiai šypsojomės iš tujų pasakaičių. Bet Lietuvoj jau perkam tyrą vandenį, nes užnuodyti mūsų skaidrieji sodybų šuliniai, o lietus užnuodyta rasa rasoja.

Vienos šiandieninės radijo stoties šnekoreliai apie Madoną, Lenoną, net svetimos šalies prezidentus žino daug, jų leidžiamų eterin dainų pavadinimus, žinoma, skelbia angliškai, ir vieną liepos dieną, papasakoję apie tądien vykusius visokius įvykius pasaulyje, nė žodeliu neužsiminė apie tą dieną skridusius Darių ir Girėną; paskelbė, kad eilių „Lietuvninkais mes esam gimę“ autorius yra, žinoma, Maironis. Labai graudu, kad jie skubinasi ką nors negera pasakyt apie Tėvynę – pirmieji...

## Giminių ir kaimynų bendrystės gerumas (Iš mamos, gimusios ir augusios Balninkuos)

Irena Bražėnaitė

*Marčios dalala, dalia daluže – kuodelis verptie, puodelis kaistie,  
lopišėlis linguotie.*

*„Ašei atslinkčiau saulalas lunkstu anytas piktuoņėlas“, „Anyta niauri, kaip debesėlis, šešuras piktas, kaip šeškas“, „Aš nutekėjus radau anytų, piktų nepramanytai, radau mošelą, kaip žiezulėlas, ir šešurėlį, kaip perkūnėlį“, – taip griaudžiai dainuodama amžiais virkavo martaut parvestoji martelė. Glėbiai liūdnu dainų sudėta apie karčią marčios dalią...*

*„Pinkias nemeilias mošas ir pikčiurnų anytų radau atatekėjus, juodžiausi darbai manenei, aštriausi žodžiai – manenenai, išsiverkiu išėjus šiena grėbt, nusprausiu upely ir parainu dainuodama, kad niekas nematyty, kad niekas nežinoty“, – išsipasakoj viena motutė, man užrašinėjant jos dainas.*

Ana padainavo savo mėgstamiausią, širdim išvirkautą dainą, pavadinusi ją „Mislincium“, apie mergele, susilaukusią vaikelio mergom: *„Ašei inlindau lapės urvelin ir paturėjau mažų sūnelį.“* Šitą dainą motutė dainuodama visad apsisverkdamo: jos dukte taip pat buvo palikta su vaikiu, kuri motutė ir užugdė kaip savo sūnų sunkiam varge, ir žmogus, vedęs jos dukterį, taip ir nesužinojo, kad jo pati turėjus pavainikį...

*„Praudama vaikelį nekatėlaj, liepini ragažiti trindama nugaryty ašaram aplašinu ir vis sakau, kad tam nedoreliui – jeigu žalė, tai kad nebūt minkšta, jeigu rasa, tai kad nebūt gydunti, a kriautinytį ašaram apvelėdama sakau, kad jam ir duona nebūt skalsi, ir druska kad nebūt sūri, a vanduo kad troškulia nenumalšintų...“*

Nebuvo laiminga jos dukte, už girtuoklio išleista, o ją palikęs „su pasoginiu“ vaikiu, pats savo vaikų taip ir nesulaukė: nedavė Dievulis, nors tu ką, ir labai norėjęs savo pamestinuką priglaust, paliktąją mergele susigražint...

Iš tolo pradėjau apie žmonių marčias, norėdama apsakyt ir savo giminės moterų mergautines godas. Atsimenu, kaip meiliai mama atvoždavo savo kraitinės skrynios išgaubtą antvožą, atverdavo prieskrynį (iš šito prieskrynio skre-



*Marijona ir Viktoras Bražėnai. Iš Irenos Bražėnaitės asm. archyvo*

bai, radę mus, vaikus, vienus, išgrobė tėvų vestuvinius auksinius žiedus, mamos mergautinius žiedelius ir karolius, o iš skrynios ir spintos (*šėpos*) – audinius, avinų kailinius, tėtės gelumbinį pamuštinį – kailiu muštą kelioninį apdarą). Šypsodamasi, nesiskubindama mamutė iškilodavo razetom apibarstytus (razeta – kvapni darželio gėlytė kukliais žalsvais žiedeliai, bet ja iškvėpinti rūbai ir trioba ilgai meiliai kvepėdavo) savo išėiginius rūbelius, išpurčiusi vėl gražiai suklostydavo skrynios dugnan, skrynios kampuosna prikaišiodavo gailių šakelių apsigint nuo nenaudų kundžių. Skrynia – mergaitės dvasios pasaulėlis – mergystės godos, išsipildę ar su nuoskauda nurašyti laimingo martavimo lūkesčiai, išėigai ir ištaigai suklostyti apdarai ir šventiniai lovų aptiesalai. Iki pačios senatvės moteris verdavo skrynios dangtį tarsi grįždama jaunystėn, tarsi ruošdamasi meilesnio, gražesnio, prakilnesnio gyvenimo atlaiduosna, niekas iš naminykščių be jos valios negalėdavę raustis skrynioj, nebent apatinius stalikuos, kvepiančiuos džiovintom mėlynėm, žemavuogėm ir aviečiais, iš *kromelninko* už sviestą, kiaušinius mainais pirktu imbieru, vanile, lauru, pipirais, gvazdikėliais, kur buvo sukrautos gražiosios lėkštės, *spatkiukai*, blizgantys peiliai ir šakutės gerbtinam svečiui. Su dėkingumu, pagarba mama dažnai minėdavo *stalėrius*, sumeistravusius skrynį ir šėpą jos pasogai sukraut, ir muzikontų kapeliją – smuiką, armoniką, klernetą, basetlią (bosinis styginis) ir bubiną, – atgriežusią jos *veselijai* (dainų, giesmių, Tautos himną, net operų arijų (Aluntoj vargoninkavęs Juozapas Karosas savo giedorius jų pamokydavęs); verpt, megzt ir aust, pažint gydomasias žoleles, krašto ir apylinkės žmones – tik iš gerosios pusės, – sakmių ir pasakų prisisamsčiau tik iš savo mamutės.

Mamutės motina Katryna jauna nutekėjo Balninkuosna už gerokai vyresnio bajoro Vincento Rakausko: „*Nei mamute, nei tevelis nemusija, nevarė aš jo ait, ale pamislijau – mestelis, bažnyčia netoli* (Katryna buvo dievobaiminga, Aluntos bažnyčios giedotoja, gulagų kankinys arkivyskupas Teofilijus Matelionis – artimas giminaitis), *tai ir paukvatijau*“, – mūsų mamai pasakojusi Katryna (mirusi, kaip ir mano mama, per Petrinės: Kotryna aplankiusi gimines Gabrielišky (mamos senelis Gabrielius, nuo jo vardo pavadinimas teko ir vienasėdžiui), Klabinuos, Kalviuos, grįždama Karališkiuosna užėjus Parudinėn, Perkaliuosna, sušilus ir atsigėrus šaltoko vandens, ir pripuolęs plaučių uždegimas – ji buvo jau aštuntoj dešimty). Katrynos ramumas, nuolaidumas, gerumas palaima gaubė namus. Net aikštinajai augintinei buvo nuolaidi (Vincentas, nebetindamas vest ir net mąnęs apie kunigystę, buvo pasiėmęs našlaitę giminaitę, kuriai parvesta marti grėse netekt *vienturystės*, bet buvo gražiai užauginta, išpasogyta ir išduota už gero būdo vyro), net vyriausiajai pikčiurnai dukteriai Katryna buvusi nuolanki: „*Namų piktumai, vaikai, tik ligi slinksčia, neišneškit jokia pikta žodžia in atšlaima, saula laidžias, ir jūs vienas kitam atlaiskit.*“

Pėsčiuojant po kraštą studijų metais ir lasiojant dar užmirštinais neišbirusiais tautos išminties krislus, išklausius virkdančią sakmę apie anytos ir vyro skriaudžiamą marčią, man ją apsakiusi senuolytė, skarytės kūlaliu nusišluosčiusi išbirusias ašaras, pasakė:

*„Juokas jama dabartės klausunt, kaip skundžias moteras sava sunkiu daliu, labjaus miesti gyvindamas – nei kiaulas žviegia, nei sulytas*

*šienas pūsta, nei unduo šulny ažušyla, a kad diedas pijokas – tai na amžių amžių geras vyras tai iš šimta vienas tepastaika, a na piktos anytas tai nars ir in kvateras gali išsikraustyt (ir padainavo dainą: „Geriau būtų blogi metai, nekaip blogas vyras – blogi metai visam svietui, blogas vyras – tik man vienai“), va mūsų laikais martavimas, tai buva, link Dieve kuo taliau, Dievuliukau, susmylėk – gulies raudodama, kelies verkdama“...*

Mamutei nutekėjus teko pamartaut su jau vyresniojo dieverio parvesta marčia. Anytos būta apylinkėj išgirtinės gaspadinės – to reikalauta ir iš marčių, rintės (intė, rintė – marti marčiai) būta potingės, tad sunkieji darbai tekę jaunajai marčiai, mūsų mamai, bet nė kartelio nesusipykta nei su vyresniąja marčia, nei su reikliaja anyta – gal tik paverkta nemačiom... Broliams atsidalinus, Marytė, mūsų mamutė, grįžo savo tėvonijon, Parudinėn. Statantis vienasėdžio triobesius, teko pagyvent brolio gryčioj, keptis duoną ir gamintis valgį prie vieno priežido su broliene – nebuvo nei pasižodžiauta, nei piktai išsibarta.

Abiem broliam su šeimynom išsikrausčius savuosna vienkiemiuosna – vienam prie Balninkų, Karališkiuosna, kitam užu Želvos, Dainiškin, vienai seseriai nutekėjus Balninkuosna, kitai palei Želvą Dvareliškin, mūsų mama juos lankydavusi dažnai, kiek leisdavo ūkio darbai ir pulkas vaikelių, ypač kol dar buvo gyva jos motina Katryna, gyvenusi su vyriausiuoju broliu Stanislovu. Buvau jauniausia, vis prie mamos ir su mama – daržus ravint, šieną grėbiant ir pas gimines paviešėt nuvykus: vis pridurmu ir pridurmu, kaip lapės vuodega. Oi, kiek meilaus pasišnekučiavimo mamutės su sasutėm ir su brolienėm, oi, kiek gražaus manenai jų šnekančių pasiklausymo. Susisės, būdavo, galvijus sužiūrėję ir pašėrę, vasarą prieangy ar sodnelio pavėnėj, žiemą ant šilutos krosnies už gobtūro, ir virvena kaip upeliuks pati gražiausia aukštaitiška šnekta, balninkietiška ir aluntietiška skalsius žodžius, jų priegaides ir pertarus atmiešiant, ak, kaip saldu mano vaikiškom ausim tą šnektą nuryt, saldžiai apčiulpius, kad niekuomet neprisiskiestų jokia kita tartim ne tiktai mano, bet ir mano vaikų vaikų burnoj, kad ir kur jie būtų... Mūsų mamutei brolienės pasitaikė abidvi ramios, ne garsiakalbės, ne rėksmingos, tad rimtauna mieliausios moterys – mano ir mano gentainių motinos, baltas skarytes pasitaisydamos, liūdnumą prisimena, padūsaudamos, gerumą mini šypsena apjuose: „Ar atameni, mart (brolienės mūsųose marčiom vadinta), je ar da gyva... duok, Dieve, jai sveikatas“, – ir negirdėjau nė kartelio tų moterų lūpom nė vieno žmogaus apšnekant negražiai, nesigardžiuota šnekančiųjų savo jaunystės drauges pajuokiant, purvinant ir velėjant apkalbom, kaip tekdavo ne kartą girdėt per kaimynystes klausantis liežuvių, velėjančių kitus kaip kultuvėm ir plūkiančius kaip kultuvais. „Ai, Maryt, ana jau seniai pa šaknim, je ašei da tūsaus Dieva takeliuos“, – kamavos dusuliu viena mamos brolienė. Teip rimtaunant ir vinguriuojant meilium jaunystės atsiminimam, žiūrėk, jau ir žara vasarą nušvisdavo, mane snūdas ant suolo prilenkdavo, tai, saulytei rasą nuo atšlaimo gyslonų ir takažolių nuraškius, mudvi su mama po tiesumu papieviais, nebe pro Laumenką, nebeužsukdamos nei pas Aluntos bažnyčios giedojimo draugę Kalnalio Narušienę, nei Paraisčiuos pas mamutės pusseserę Paliutę (Apoloniją Tvarijonienę, kunigo Vytauto Tvarijo-

no motiną), sutrumpinę šešis kilometrus kelio dirvonų takeliais, parsirasdavom namie Žalamargei mūkiant, rytykštį pienelį ataduot siūlant. Ašen virstu patalėlin, mamutė džiugi, paskieminėjusi, su meiliom giminėm pasišnekėjusi, tom pačiom akelėm prie ruošos...

„*Ažeisme in Viktuty Untaplaštakin, ana mana trečios kaleinias pusseserė*“, – sakydavo mamutė. Vikcia, kaip ją vadindavo namie, mokėjo paporyt visokiausių nutikimų. Ana apsakė ir sakmę apie pas varganų varganiausią našlę užėjusį Dievulį, skurdžia sermėgėle apsitaisiusį, ir našlei jį meiliai priėmus, apnakvydinus ant plataus suolo gryčios palangėj ir papenėjus paskutine žiaubere duonos, Dievulis ją apkletęs nestokojančiu išteklium. (Mano vaikiškoj galvelėj, neužkrautoj sunkiom gyvenimo pažinimo naštom, tuokart susigretino Aluntos kunigo K. Grigaliūno sekmadienį skaityta evangelija, kur Elijas ateina pas varguojančią našlę ir jai griežtai paliepia iš paskutinių miltų iškept jam paplotėli, ir tik jai iš baimės paklausius ir pavalgydinus piktaįjį Eliją, tas pripildo jos ąsotį aliejaus (buvo keista, kad aliejus ąsotyje) ir kubiliuką miltų. Einant ilgą kelią namo, ašen nedrąsiai ir klausiu mamos:

„*Kal gi šitas Viktutes pasakas Devulis toks geras, neliepia nieka kept, tik praša kaip ubagas, a tas švintas Devulis tai biednai, nieka neturinčiai materiškai liepia duot jam valgyt?*“ – „*Tai jau teip buva, Irut, ką gi padarysi*“, – neišplėtė kalbos mama.

„*Žiemų važeliu, bėru žirgeliu, vasarų ir žingsneliais, jumenai, mieli mana bralailiai, ašenai aplunkysiu.*“ Ak, kaip gražiai giminiuotasi, trečios eilės giminės – dar labai artimi, tikri giminės. Ak, kaip viešėta *pakermošiuos* – po Aluntos šv. Jokūbo atlaidų Parudinėj, po šv. Lauryno – Balninkuos, po šv. Ignoto Želvoj – su alučio šnekučio pasisėdėjimais, su dainom, javų, daržų apžiūrėjimais, pasiguodžiant, pasidžiaugiant, apgailint giminės mirusiuosius, Sibiruos kenčiančius, miškuos nugurdytus... senuoliai prie stalo, sodeliuos, padarginėj, kamaroj prie miežinio statinaitės, jaunimui atlaidai – po pamaldų pasivaikščiojimas aplink miestelio aikštę, mergiotėm už parankių susikibus, bernam iš pašonių į jas smailiai žvilgčiojant, vakare – kviestinė gegužinė: kaimo bernam nematytu, giminių susikviestu mergu, mergiotėm – kitos parapijos berniokų, nors svetimi berniokai nedrįsdavę kviestis šokt vietinių panelių, kaimo bernų neatsiklausę, jei nenorėdavo būt perspėti, už beržiukais apkaišytos gegužinės tvorelės išsivedus...

Oi, kaip laukdavom gerųjų tetučių, mamos seserų, Dorotėjos iš Balninkų ir Rozalijos iš Dvareliškių, nuo vieškeliu per kalniuką atrietaščiu, – anos buvo ramaus būdo, meilios, o ir ataneštas kiškio pyragas būdavo neprošal, nors pokarinis zuikelis, tetučių užtiktas pakrūmėj, dažniausiai teiskepėdavo savo duonkepėj tik juodos duonytės abišalę arba miežinį raguoliuką, bet anas buvo tetučių ataneštas baltoj skepetytėj suvyniotas ir su meile mum paduotas, o mamutės apibarstytas cukraus žiupsneliu būdavo gardesnis už visus *kromelnikų* anuomet atneštinius cukrainius...

Vaikai – mes ir artimiausių kaimynų vaikiukai – laukdavom medonešio pabaigos ir liepinio medsukio. Tėtė, iš vakaro paruošęs indus, medžio puvėką

(ilgai smilksta ir tirštai rūksta bitytėm atbaidyt), saulytei iš rytmečio rasos išbridus, vilkdavosi baltus drobinius marškinius (linas kvepia laukais, ir bitutės nepyksta, o pamėgink apsivilkt vilnoniu, tai iš savo amžinos bičių pramočių patirties pripažins tave meška ar lokiu, ir gausi dūrį sprandan ar riešan), kurdavo dūlį, gaubdavosi galvą sieteliu (dažnai ir be sietelio eidavo pas biteles – bitukės nebuvo piktos, o tėtė ir susišnekėt su jom mokėjęs), peržegnojęs voždavo gulsčius avilių stogelius – ir visą dieną vaikų žandai, burnytės, delniukai ir rankovytės lipdavo nuo saldaus Dievo vabalėlio mum patiekto gardėsio. (Kai turguje paragavusi medaus nusišypsau ir tyliai pasakau, kad jis ne visai medus, arba grikinį medų pavadinu pušiniu ar jegliniu, pardavėjai nustemba, gal ir supyksta, bet burnos gomurys, nuo vaikystės teptas tikroju gimtinės pievų ir miškų nektaru, nesiduoda apgautas, nors tu ką...) Bičiuolis, nors ir ne giminė, pasidalinus su juo aviliu ir bičių spiečium, tapdavo artimesnis už bet kurį gentalinį. Susipykęs su bičiuoliu, netolygiai pasidalinęs su juo išsuktu medum, burnodamas prie bičių avilių arba, gink Dieve, per medkopį, ne vieniem metam atbaidysi bitukių darbštumą ir meilę, ir nors per dienas budėtum, nesugaudysi išlekiančio spiečiaus su visu medum – nė vienas spiečius nesusimes ant sodno kriaušės ar obelies, galėsi jam tik ranka pamojuot oru nulekiant ir sparnelių naščiais išsinešant pervasar sukoptą medutį... Visi gyvuliai ir gyvūneliai dvesia, stimpa, krenta, gaišta – bitutės, būdamos Dievo vabalėliai, kaip ir žmogus, miršta.

Grįždamos iš pamaldų vasarą moteriškės susėda panuovoly, ant pasitiestų drobinių skepetyčių pasideda duonos, pyrago, sūrio, skobtose, medinėse vagonėse sviesto – dažniausiai visos po Komunijos, iš vakar vakaro nieko burnoj neturėję susitiko su Švenčiausiuoju. Nesiskubindamos laužo duoną, medine mentele tepasi sviesto, trupina sūrį, viena kitą vaišindamos, pasikeisdamos sūriu savo slėgimo, sviestu savo mušimo, duona savo kepimo: „*Jimk, gi, kūma, pakaštavok mana... nepabrokyk ir maniškia.*“ Šnekučiuojas palingučiuodamos, *pasirodavodamos*, plačių šnekų neužvesdamos – visos po išpažinties, kad neinspultų, kad ko neapkeltų kalbom nejučia ir nesuteptų sekmadienio šventumo. Persižegnoję pamažu keliasi ir suka kiekviena savo namų linkui. Šventa, gera diena.

Pareina, būdavo, mama iš bažnyčios sekmadienį išeiginių apdarų nenusivilkusi atakelia vartelius, užaina darželin, nusiskina pivanijos, medatkos, kvapniojo žirniko, nasturniko (nasturtos), čebačiuoko, levanijos (levandros) ar irgino žiedą – nelygu, kas tuomet žydi, ir vaikšto po sodą ar atšlaimą, žiedą pakvėpindama. Dar šventa, dar rankos darbuosna nesmenga, dar pirštai lepinasi gležna gėlele... Bet karvytė mūroja, paršiukas žviegčioja – nėra lietuviškam kiemui šabo, nėra samdytų gojų darbui nudirbt, gyvulėlių šventei neuždarysi. Mamutė tyliai nusivelka gražius rūbus ir nesiskubindama išeina kasdieninėn ruošon – nėra mūsų sodžiaus moteriai poilsio.

Mūsų mamutė turėjo tris marčias – nė vienos neužgavo, nė vienai nepapriekaištavo, mūsų broliams pasakė:

*„Pasijemet, tai ir šėnavokit, guoskit, neažgaukit, moterai vis sunkiau kaip vyrui, anas jūsų abiejų vaikus ugđžia, anas jų motinam labai brungias ir jas jama gailėsta, jeigu vyrai jų dukteris skriaudžia.“*

Marčios mūsų mamai visos yra sakiusios: „Esi mum kaip tikra mama.“ O mum, dukterim, mamutė pasakė:

*„Turit sūnų, tai ruoškitės ir anytam būt – jeigu sūnui gera žmona, tegul ir jum būna gera, neužgauliokit, neniekinkit, mergytes bus atajų iš kitų šeimynų, kitaip makintas, ne kaip jūsų sūnai, nei žmanų sūnam, nei vyrų dukterim jūs neišrinkstet, je anys turi sava tėvus ir jiem jų vaikai labai brungaus.“*

Bėručius pasikinę, o dažnai ir pėsti mūsų senoliai lankė savo meilias giminėles nesiskubindami, ne galvotrūkčiais, spėdami ir sunkiausius darbus nudirbt – nei šieno nesulydydami, nei rugelių nesupūdydami, nei sėjos, nei pjūties, nei bulbakasio nesuvėluodami, – ir paviešnagėt pasidainuojant ištaikydami laiko. Gailu žiūrėt į mūsų laiko žmones, vėju lekiančius, susirūpinusius, susikrimentusius, neatriekiančius bent riekelės savo laiko nei persižegnot, nei skaisčian dangun akių pakelt, pačius vejamos to paklaikusio „neturiu laiko“ botago...



## Quo vadis, tėviške?

*Irena Bražėnaitė, Algirdas Meilus*

Irena Bražėnaitė, Birutė ir Vytautas Narušiai, Jonas Varžgalys, Stasys Maslauskas, Petras Karvelis, Julius Aukštaitis daug metų gyvena Vilniuje, bet jie kilę iš Bálninkų krašto. Čia jų tėvų, senelių, prosenelių kapai, menantys Vytauto laikus (Vanaginės k. senkapio moteriškas papuošalas, Gėliógalių lobis) ir net akmens amžių (Pėrkalių k. akmens amžiaus girnos), kai kurių yra išlikę gimtieji namai, sodybvietės. Susibūrę į Bálninkų kraštiečių draugiją, nepamiršta jie savo gimtojo krašto, renka Bálninkų apylinkių kraštotyros medžiagą, parengė ir išleido dvi kraštotyros knygas apie Bálninkų kraštą, trečiajai renka medžiagą. Kartu su Bálninkų seniūnija, Bendruomenės centru, mokykla prie Alaušų ežero pasodino ažuolyną Lietuvos tūkstantmečiui paminėti, organizavo televizijos laidą apie Bálninkų kraštą ir jo žmones, saugo senuosius kaimų kapus.

Šįkart Vilniaus miesto bálninkiečiai ir prie jų prisidėjęs iš Perkalių kaimo kilęs Algirdas Meilus, Molėtuose gyvenantis rašytojas, parašęs ne vieną knygą, žurnalistas, kraštotyryninkas, sukaupęs daug įvairios medžiagos apie Bálninkų krašto kaimus ir žmones, jų likimus, surengė ekspediciją po Bálninkų kraštą.

Vykdami link gimtųjų Bálninkų aplankyti dar tenajos begyvuojančių kraštiečių, sustojom Giedraičiuose prie paminklo bent mintyse nusilenkt mūsų savanorių narsai ir pasiryžimui aukojant gyvybę apginti Tėvynės laisvę nuo klatingų ir grobuoniškų kaimynų lenkų, padėt gėlių, pasimelst ir padainuot prie paminklo ir jų kapų.

Apie Giedraičių–Širvintų kautynes su lenkais 1920 m. lapkričio 17–21 d., kada buvo sprendžiamas Lietuvos likimas, ar būti laisvai, ar lenkų užgrobtai, nutautintai kaip Vilniaus kraštas, ištrintai iš pasaulio tautų žemėlapo ir paverstai dar viena lenkiška gmina, sukurta daug dainų. Šią dainą iš savo tėčio (jo pusbroliai buvo savanoriai) išmoko Irena Bražėnaitė. Daina dainuojama Bálninkų apylinkėse.

### Giedraičių karžygiams

*Ko banguoja, ko siūruoja melsvas ježeras Giedraičių,  
Ko liūdna dainelė plaukia mūsų sesių lietuvaičių?  
Ne balta bangų putelė prie žalių krantų čia plakas, –  
Šičia kraujas savanorių su Tėvyne savo šnekas.*

*Šičia kovės, šičia žuvo narsūs Lietuvos berneliai,  
Ir negrižo pas močiutę mylimieji jos sūneliai.  
Veltui laukia, veltui žiūri liūdnos Motinos akelės –  
Nebegrįš jau nuo Giedraičių karžygyš tavo sūnelis.*

*Cimantiniai kryžiai rymo ant aukštų smėlio kalnelių,  
O prie kryžių auga rūtos, pasėtos mūsų seselių.  
Kai ateina vasarėlė, laukai, pievos sužaliuoja,  
Tik gegutė beržynėly labai graudžiai užkukuoja.*

*Per naktelę čia lakštutė giesmelas liūdnas skardena:  
 Tai sesutė lietuvaite savanorį brolių mena.  
 Nendrės šnara ježerėly, mėlynas bangas bučiuoja,  
 O mėnulis per naktelę jų tylūs kapus myluoja.*

*Oi kaip liūdna, oi kaip gaila savanorių jaunikaičių,  
 Kurie žuvo už Tėvynę brangioj žemėje Giedraičių.  
 Nebekels jau jie iš kapo, nebegins brangios Tėvynės,  
 Nebegrįš jie pas močiutę ir pas mylimą sesutę.*

Pagerbę Giedraičių karžygius, pasukome į Daubariškių kaimą, kuris turi seną ir įdomią istoriją.

Kaimo senovę mena Daubariškių piliakalnis, 1863 m. sukilimą ir mūšius su caro engėjais – Skerdimų miškas, esantis greta kaimo. Daubariškiečiai aktyviai priešinosi sovietų okupantams. Elena ir Jadzė Rinkūnaitės buvo partizanų ryšininkės, R. Rinkūnienė partizanė, Alfonsas, Stasys, Vladas Rinkūnai partizanavo. 1946 m. gegužės 13 d. žuvusiems partizanams Jonui ir Klemensui Aukštuoliams, Antanui ir Vaclovui Grigams ir Stasiui Stanceliui atminti kaime pastatytas kryžius. Kaimo kapinaitėse slapta palaidoti 1945 m. žuvę partizanai Povilas Rokas-Vasaris ir Stanislovas Navikas. Vyrai žuvo nelygioje kovoje su okupantais.

Pagal gyventojų skaičių kaimas nuo seno buvo vienas iš didesnių Balninkų valsčiuje. 1892 m. jame gyveno 111, 1921 m. – 133 žmonės. 1923 m. kaime buvo 28 sodybos, 140 gyventojų ir dvaras – 7 sodybos ir 49 gyventojai. 2011 m. kaime beliko 11 gyventojų. Prieškario ir pokario laikais kaime veikė pradžios mokykla, kurią lankė apylinkių vaikai.

Po Antrojo pasaulinio karo kaime gyveno Aukštuoliai, Butkus, Grigai, Kuzeliai, Milonai, Milteliai, Šepetys. Kaimo žemės buvo keli valakai. Turtingiausias kaimo gyventojas Vladas Aukštuolis dirbo apie 30 ha žemės. 2008 m. dar gyveno jo sūnus Juozas. Vladas žemę pirkdavo iš nusigyvenusių kaimynų. Turėjo kuliamažą, arpus, gerus kitus ūkinius padargus. Buvo darbštus ūkininkas, turėjo grūdų, pinigų. Iš jo buvo galima pasiskolinti, buvo nešykštus. Kiti ūkininkai turėjo po nedaug žemės – 3–5 ha. Grigas – 5 ha, Šepetys – 5 ha. Po 3 ha turėjo tik Mykolas Guzelis ir Rinkūnas. Kiek tik išgalėdami visi laikė karves kaip pagrindinį maisto ir iš dalies pajamų šaltinį, nes sviestą, sūrius nešdavę parduoti Žėlvos žydams, o gautus pinigus išleisdavę ūkio ir pragyvenimo reikalams. Kaimo žemė buvo prasta, žmonės gyveno vargingai, sunkiai vertėsi. Buvo didelis neturtingas gražus kaimas. Kaimo trobelės palei gatvę stovėjo greta viena kitos. Kiek daugiau žemės turėjo Nikodemas ir Danielius Skebai. Su mišku jie valdė po 20 ha. Už tai, kad turėjo daugiau žemės, nors ir neturtingai gyveno, Skebus ištrėmė į Sibirą. Nikodemas iš Sibiro negrižo.

Kaimą išdraskė melioracija. 1974 m. pradėjo žmones kelti į gyvenvietes. Vladislovas Šepetys, gyvendamas su motina, tvirtai nusprendė, kad keltis iš savo namų niekur nesikels, nes geriau nebus. Kaime liko Janė Stancelytė, Kazys Lagauskas, Vladislovas Šepetys ir kt. Kai žmonėms pradėjo mokėti šiuokius tokius pinigus už kėlimąsi į gyvenvietes, – pajudėjo vienas per kitą. Gražų kaimą su-

naikino sovietinė melioracija: sodybas nugriovė, sodus, medžius iškirto ir viską aparė. Iš sodybų neliko nė ženklo.

Atsargiai, kad neišsigastų naminykščiai mūsų nemažo tunto, einam link vienišos sodybos atšlaimo. Pasitinka sargus, bet nepiktas šuniukas, skardžiai užkakariekavęs „amerikoniškas“ gaidžiukas praneša, kas ščia šeimininkas. Iš gryčios išrieda smulkutė, greita kaip vijurkas moterytė. Sveikinamės, prašomės priimami kieman.

„Ašenai Jania Stragaliūčia, mum su seseriu vadina Mikašiotem, na tėtes varda Mikasiaus, čia visi turi pruovardes – Grigų par mum daug, tai vieny vadina Galiniu, ba uonas galy koima giviena, ašenai givenu viena su šuniuku ir vištytėm.“ Vienas iš mūsų žiojasi: „Tai mergautinė Stragaliūčia“, – Irena vos spėja numygt jam koją. Juk to laiko kaimai buvo pilni moterų jau įmetėjusių, bet su mergautinėm pavardėm – jų mylimieji artojėliai, šienpjovėliai dūlėjo raistuos ir kemsynuos... „Mūsų šeimyna buvo didelė, diešim vaikų, nelingva buvo, vištytei kiaušiniukų tik išstūmus, tėtė ne šiuplėdan dėdava, ale tuoj Želvas turgun niešdava žydieliām.“ Pasišnekėjom ilgokai apie gyvus ir nebesančius daubariškėčius, šeimininkė ranka parodė, kur buvusi senoji ūlyčia: „Oi, kolai pasdalina vienkiemiais, tai ūlyčiaiū buvo gričiela prie gričielai susmygy, kai išsikėlam, tai triobas, klaimielis ir tvuortas par laiku viseip buvo, ir šiaudais dingti, ir skedrelam, guntais.“ (Vienas daržinės šiaudinio stogo kraštėlis dar gražiai gražiai, žaliai žaliai apžėlęs amžių samanom...) „Ar nebaisoka vienai?“ – smalsaujam, kad ir bijodami gąsdint, nes vienkiemis vienut vienaitis terpu nešienautų pievų, jokios trobos aplinkui nesimato. „Ne, a ko gi man bijot, kas čia mani sienų kliudis, jau dvidešim metų viena sava namus apstuntuoju.“ Aštuoniasdešimtmetė šeimininkė aukštaitiškai svetingai jau nori mus vestis per priebutį vidun – „pruošam, takie dideli svečiai ir viešnios, ašei da pati be sniedanes, kadu noriu, tadu pavuolgau, niekas manys nieveja, vištytem duonas patrupinu, ba danyte bais grait šiułmoj supela, dilgynių ir balundų pašėčkavoju, laby mėgsta luost, a kakie gruožus mažučiai viščiukai, kad tau vanagai, va šitų vištyty Birutiu vadinu“, – siūlo mum dovanų „amerikoniškų“ vištyčių kiaušiniukų ir gaidį: „Dabar gi madoj davanot kruolikų ar šuniokų, roda gi par televizorių, ale kų gi ašei čia nuglerojau (nusišnekėjau), – šmaikštuoja Jania. – Nuvažiuoju un seseris miestan, tai žmonis dyki sėdi, rodas, kad jokia duorba nebieturi, a man savam koimi giera, bralys puodeda, apšienaua, pasprašau da ir kakį kaimynų, užmoku „guolvu“ (šimtu litu) ir skalsu kalbas, geri muona kaiminai, maista atuoveža mašinėlām iš Ukmergės, tik pirk, ale kiek gi muonenai raikia.“ Irena priekaištuoja savo prieteliām, kad atvažiaavę tėviškėn lanksto savo liežuvius „suvalkietiška, litertūriška“, tarsi būtų užmiršę savo tėvų kalbą, o tada šeimininkai, pas kuriuos viešim, taikosi prie svečių ir viešnių, makaluodami gražiąją savo šnektą su gramatiškais pagražinimais. Rodos, perdien šitoj smulkutė moterytė – „tai gi giera žmanių suloukus pasrodavot, nusbosta vienai, su sienam gi nepasišnekėsi“ – galėtų pasakot apie artimus ir tolimus kaimynus, jų ir jų vaikų bėdas, karus ir sumaištis: „Ai, kur čia apsakysi, uošaras tik byra visakų atminus, kiek pėrgivinta žmagaus par suova uomžių...“

Po svetingo priėmimo kaimiečių retai važiuotais keliukais per Naškušius, Makiūgalius, Petrauskūs, Kuřišiškius, Baltādvarį vykstame į Grūdžių kaimo kapinaites pagerbti čia palaidotų partizanų. Dairomės pakeleivio pasiklausti, ar nepasiklydome, sustojame ir minėtuose kaimuose, bet trobų durys užrakintos. Aplinkui nematyti nei gyvulių, nei žmonių. Darosi nejauku, tarsi ši mūsų lankomą kraštą

būtų ištikusi didelė nelaimė. Užklupus netikėtam lietui, slepiamės Baltādvario bastioninėje pilyje. Mūro lauko sienos ištrupėjusios, apirusios, vos laikosi, reikia nedelsiant jas sutvirtinti, kad didesnis vėjas neišgriautų.

Gruodžių kaimo kapinaitėse palaidotas Jono Varžgalio dėdė Adomas Širvinskas-Šalmas, gim. 1915 m. Pūsvažių kaime. Partizanas nuo 1944 m. priklausė Balninkiečių laisvės rinktinės N. Liškausko-Beržo būriui, vėliau Didžiosios Kovos apygardos (DKA) B rinktinės Beržo kuopai, tapo būrio bei kuopos vadu. Nuo 1950 m. atkurtos DKA pirmosios rinktinė vadas. Žuvo 1951 m. kovo 16 d. Molėtų rajono Nósėnų kaimo apylinkėse (kitame dokumente – Adomiškio miške) su bendražygiais Vladu Rinkūnu-Vėtra ir S. Matelioniu-Agronomu.<sup>1</sup>

Apvažiavę lanką buvusio Balninkų valsčiaus pietrytiniu pakraščiu, atvykome į Pabarų kaimą, kuris tarpukario laikais buvo vienas iš neturtingiausių Balninkų valsčiuje. Dirvos čia smėlėtos, jose derėjo tik grikliai. Dabar tušti laukai nedirbami. Jie baigia užželti pušelėmis, kai kur pasodintas miškas. Sovietų metais čia buvęs kolūkis dėl smėlėtų gelsvų laukų vadinosi „Gintaro“ vardu.

2011 m. duomenimis, Pabaruosė gyveno 11 žmonių. Pakalbinti ūkininkų negalėjome, nes jie artėjant lietui tvarkė šieną. Pabarai ribojasi su Aklušės kaimu, kuriame seniau gyveno tik rusų tautybės žmonės. Vėliau čia įsikūrė Medaišų, Pociūnų, Kildišių, Savickų, Kiaušinių ir kitos lietuvių šeimos. Dabar didelis kaimas ištuštėjęs. Jame liko tik viena Agofina, rusų tautybės moteris. Aplankėm Kildišių namus. Dujanai broliai Pranas ir Raimundas gyvena senajam tėvų atšlaimė – vienas brolis tikrojo gimtinės gryčioj, tik šiek tiek pertvarkytoj ir pritaikytoj šiem laikam, o kitas netoli pasistatęs naują trobą. Pro langą matyti ežeriukas – tvenkinys, pavasari suklegantis krykštaujantiom antim ir tykliai, gracingai plaukiojančiom baltom gulbėm su pilkais gulbiukais. Pasijutome kaip savo gimtuos namuos – su skardžiabalsiais broliais dainavom Irenos brolių ir miško brolių dainas. Pasigrožėjom brolių tėvuko palikimu – dailiais medžio drožiniais. „*Moteriškos medžio skulptūros tėvukui Laurynui vis išeidavo panašios į žmoną*“, – pajuokavo sūnūs.

Sunku atskirti, kur yra Aklušės ir Migiškių kaimų ribos, nors seniau Aklušė priklausė Balninkų valsčiui (Ukmergės apskr.), o Migiškiai – Alantės (Utenės apskr.). Migiškiai buvo šio krašto kultūros centras. Čia nuo 1925 m. veikė pradžios mokykla. Buvo rusų sentikių cerkvė, šalia jos didelį ūkį turėjo popas (kunigas). Cerkvė apie 1970 m. sudegė, o popo gražią sodybą sugriovė. Liko tik kapinės, neseniai jose palaidota gausi balninkiečių Šalgunovų šeima. Migiškiuose veikia religinė sentikių bendruomenė.

Iš Migiškių kelelis veda į Upėlišio kaimą, kuris tarpukario laikais buvo padalytas į dvi dalis. Vienoje upelio pusėje gyvenę žmonės priklausė Balninkų valsčiui, o kitoje – Alantos. Tai riba tarp buvusių Utenos ir Ukmergės apskričių. Kaimą skiria ne tik administracinė linija, juo eina ir vandens takoskyra. Balninkų valsčiaus kryptimi nukritęs vandens lašas nuteka į Pėrkalio ežerą, iš jo patenka į Siesarties upę, o nukritęs Alantos kryptimi – nuteka į Virintės upę ir įsilieja į Šventąją.

Iš dviejų dalių kaimo beliko tik iš Molėtų sugrįžusi į tėvų namus Daniaus Statausko šeima.

Tik keli šimtai metrų skiria Upėlišį nuo didelio Pėrkalių kaimo.

<sup>1</sup> Strazdas K., Strazdienė J. E. *Prisiekę tėvynei*, Kaunas, 2008, p. 107.

Deja, norint iš Upeliškio patekti į Pėrkalius, tenka važiuoti apie 10 km per Laičiūs arba daryti panašų kelio lanką per Bálninkus. Pasiiekti Perkalius galima kelią patrupinius prastais lauko keliukais per Vanaginę, Čereškàs, Austránijà, Júodpurvius, bet ir jais važiuojant teks įveikti 5 km, o tiesiai iš Upeliškio į Perkalius tik puskiometris. Anksčiau buvęs pogeris kelias iš Perkalių į Mìgiškius virto ne tik neišvažiuojamu, bet ir nepereinamu. Nebenaudojamas kelias užaugo krūmais ir medžiais.

Pasukam per Vanaginę, buvusį neturtingą, bet svetingą kaimą. Pokario laikais Jokūbo Petronio namuose rinkdavosi aplinkinių Aklušės, Kampū, Pabarų, Gėliogalių, Čerėškų, Raudoklės, Valiū kaimų jaunimas pavakaroti, pasilinksinti, pasimelsti gegužinėse pamaldose. Dabar vakarais tamsu kaimo nebegyvenamų, užrakintų namų languose. Vakare žiburys užsidega tik ūkininko Antano Kazlo pirkioje.

Pro Čerėškų, Pagrindōs kaimus pasiekėme Juodpurvius. Kaimas išsikūręs per 5 km į šiaurės rytus nuo Bálninkų prie jo vardu vadinamo miško, šiauriniame jo pakraštyje. Pirmą kartą paminėtas 1748 m. Bálninkų krikšto metrikų knygoje. 1875 m. Júodpurvių vienkiemyje buvo 2 kiemai, kuriuose gyveno 9 vyrai ir 8 moterys. 1892, 1921, 1923, 2009 m. kaime atitinkamai gyveno 27, 26, 30, 3 žmonės. Bálninkų topografijos žemėlapyje 1812 m. pažymėta *Jodpurvė*.

Nuo senesnių laikų iki 1937 m. žmonės gyveno kaime. 1937 m. ūkininkai išsiskirstė į vienkiemius.<sup>2</sup> Tais laikais Tomas Čerėška turėjo 12,92 ha žemės, Ignas Čirba – 14,14 ha, Alfonsas ir Marijona Čirbai – 16,5 ha, Pranciškus Žvinys – 13,5 ha, Juozapas Plaktukas – 0,46 ha.

Kaimo žemė nederlinga – III ir IV rūšies, kalvota, vyrauja žvyringi smėliai ir priemėliai.

Nederlingoje žemėje sunku buvo ūkininkauti, bet tvarkingi, darbštūs ir sumanūs ūkininkai Ignas ir Alfonsas Čirbos gyveno pasiturinčiai. Prieš sovietų okupaciją šie ūkininkai ne tik dirbo žemę. Jie laikė bites, turėjo dideles linamines, į kurias minti linų, kanapių važiuodavo žmonės iš Utenos ir Ukmergės apskrities kaimų. Dar ir mūsų karta prisimena linamines – jos veikė pokario laikais iki kolūkių atsiradimo. Gaila, linaminės iki mūsų laikų neišliko, sudegė. Alfonso Čirbos namuose gyvena duktė Stasė Čirbaitė. Ši darbšti ūkininkaitė sovietų laikais 40 metų dirbo melžėja. Tai sunkus, alinantis darbas: reikia keltis anksti, ypač sunku žiemą pasiekti fermą, kai užpustytos tarpukalnės, šaltyje nudirbti visus darbus. Dabar ji ūkininkauja gimtojoje sodyboje, laiko arkli, karvių, jai talkininkauja brolis. Petro ir Antano Čirbų didelis senovinis namas stovi tuščias.

Perkalių kaime, kuris turi įdomią praeitį, domėjomės dabartiniais gyventojais. Sužinojome gerą naujieną – šįmet pastatytas naujas namas, kuriame ruošiasi gyventi jauna Lunytės šeima.

Iš Perkalių į Bálninkus atvykome pro buvusį Laumėnkos palivarką ir šių apylinkių ežerus. Sako, kasmet vanduo būtinai pasiima auką, ir ne vieną.

*Kartą, užsikavojęs už krūmų nuo pavydžios akies (mat, jei kas praeidamas pamato meškeriojantį, jis toj vietoj nebesužus anei vienos žuvytės), vuodus, žabalius ir gylius nusbauidydamas, pačioj vidudienio kaitroj upės dubury meškeriojo žmogelis, dyk*

<sup>2</sup> Juodpurvių kaimo byla, LCVA, f. 1250, ap. 3, b. 13037, l. 1–66.

dieną sau ilgindamas. Tik girdi iš upės gelmės duslų balsą: „Laikas yr, žmagaus nēr.“ Apsgundo, pasidvyvijo žmogus, bet pamanė, kad jam šiaip ausyse nuo karščio suzvimbėjo. Užmetė meškerę ir vėl akis pasodino ant plūdės – ar nemurktels. Bet ir vėlėkos, tik jau arčiau ir pikčiau: „Laikas yr, žmagaus nēr.“ Žmogiukui šiuras nušliaužė per nugarą ligi papadžių, anas nei valo nesuvyniojęs, dui lėkt per paupio pievą, meškerę žeme tįsdamas. Tik prieš jį tekinas žmogus – kad pluošia, kad skuodžia link upės. Meškeriotojas žiojas, jau sakys: „Nelėk, tenajos pajuokia, vaidenas“, – bet tas: „Oi nedaturiu, kaip sušilau šienaudamas. Graičiau murktelt vandenin.“ Kaip tik murktelėjo, teip ir nebeišniro – vanduo suburbuliavo ir nurimo, žiogiukai, lig tol tykiai tylėje, vėlėkos suzyravo savo smyčiais, laumžirgiai, nė sparneliu lig tol nesuplazdėje, jėmė suktis, vyniotis virš ramiai tekančios upės. Undinio dvaras sulaukė jam Laiko žadėtos duoklės.

Sakykit, ką tik norit – tikro, neapsimesto, nesipuikuojančio aukštaičių sveitingumo niekas neviršys. Baigę pasikieminėjimą po Balninkų apylinkes, visu tuntu užgriuvom pas aktyvią kraštotyriminę, tautodailininę. Irenos ir Andriaus Pusaškių namuos buvom laukiami, nes jau seniai užprašyti. Vos per slenkstį įėjus priemenėn, užkvipo verdamais *bulbiniais* kukuliais, kaip pas mus vadina, nežinia kieno ir kam pervadintais besparnio lėktuvo vardu. Meilūs mūsų Dėltuvos krašto žmonės, jų veidai skaištūs, akys blavios ir geros, širdys tiesios ir atviros – gal užtat, kad mažiausiai sumaišytos ir svetimųjų persmelktos gentys čia tebegyvena.

Kieme kepurėti bijūnų (*pivonijų*) žiedai švelniai glostė akis ir rankas, vos netyčia per juos pabrūžavus einant takeliu. Tėvukų nugyventoj vietoj *susbūdavoję* patogesni namą, šeimininkai džiaugiasi trobos ir tėvų amžinos esaties teikiama šilima. „Norėjom statytis mūrinyčią, kaip tuo metu buvo madinga, bet trūko lėšų, tad dabar neatsidžiaugiam savo mediniu būstu,“ – šypsosi Irena.

Pavakarojė, aptarę Balninkų kraštiečių draugijos ir balninkiečių bendrus reikalus, ką galima bendromis pastangomis gražaus nuveikti, padėkojė už sveitingumą ir vaišingumą, išvažiavom iš tėviškės vėlokai, nors ir neskubėjo vasaros dienelytė klostyt ilgųjų vakaro šešėlių. Išsivežėm nykstančios, menkaverčiais miškais ir krūmais apaugančios, valstybės institucijų paliktos likimo valiai tėviškės gaudulį, jaunystės ilgesį, mintyse dar aidinčius gražiai vingriuojamus mūsų šnektos žodžius. Širdį sopa, kai sužinai, kad mūsų vaikaičiam sklandžiau sekas skaityt ir rašyt užsienio kalbom negu savąja, o kad tėčiai juos išmokytų savo prosenelių rupios, skalsios, turtingos žodžių ir išminties šnekos – tai gal jau nebėr ko ir benorėt.

## Susitikimas po 35 metų

*Petras Džiautas*

Į Žemaītkiemio seniūnijos Martnoniū kaimą sugužėjo gausi iš šių kraštų kilusi Džiautų giminė. Į jubiliejinį susitikimą po 35 metų atvyko mūsų giminės iš Vīlniaus, Kaūno, Radvīliškio, Šiauliū ir kitų miestų bei rajonų. Šventėje sulaukėme pusbrolių, pusseseriū, anūkų ir proanūkiū, besimokančių įvairiose užsienio šalyse. Vienas giminaitis atvyko net iš Tūrkijos.

Kadangi šįkart į giminės susitikimą susirinko daug jaunimo, man, kaip vienam iš seniausių Džiautų giminės, teko priminti apie mūsų prosenelius, papasakoti Martnoniū kaimo istoriją.

Martnónys istorijos šaltiniuose minimi 1554 m. Bálninkų dvaro inventoriuje. Štai kas jame rašoma: „Kaime yra 13 nederlingos žemės valakų. Žemė pažymėta ribomis, kapčiai supilti.“ Kaime gyveno Jonas ir Misius Martinavičius (tikriausiai nuo jų pavardės ir kaimas vadinamas Martnonimīs), Stanislovas Daukša, Petras Dapkus, Bagdonas Čiuryla ir kiti. Išvardyta 12 šeimų, vienas valakas laisvas. Džiauto pavardė dar neminima. Nėra jos ir 1765 m. Bálninkų dvaro inventoriuje. Tada kaime gyveno Juozas Raugalas, Laurynas Pyragis, Stanislovas Purlys, Motiejus Aukštuolis ir kt. Tikriausiai Džiautai atsikėlė į Martnónis vėlesniais laikais.

Ne paslaptis, kad Tėvynės meilės jausmas kiekvienam prasideda nuo sąlyčio su gimtinės laukais ir kloniais, su tais žmonėmis, su kuriais augta, bendrauta, gyventa. Prieškariu mūsų kaime buvo 53 sodybos, kuriose gyveno apie 300 žmonių. Nebuvo Martnonysė didžiū turčių – dauguma vidutiniškai ir mažažemiai

*Martnoniū k. susitikimo organizatoriai: Petras ir Juozas Džiautai.  
1972 m. rugpjūčio 10 d. Vlado Miškinio nuotr.*



valstiečiai. Kaimas ypač garsėjo Džiautų gimine, kuri gausumu išsiskyrė iš kitų. Vien Kazio Džiauto šeimoje buvo keturi sūnūs – Augustas, Povilas, Vincentas, Rapolas. Jie dar prieškario metais susilaukė 14 sūnų ir dviejų dukterų. Ir nors brolių jau nėra tarp gyvųjų, dar gyvena Augusto dukra Elena, Povilo sūnus Antanas, Rapolo – Napalys ir Petras, o Vinco vaikai jau mirę... Tačiau naujų Džiautukų ir Džiautaičių jau yra po kelias dešimtis. Taigi šio mūsų susitikimo tikslas ir buvo suburti draugėn plačią giminę, vieniems su kitais susipažinti, pasimatyti, nors šiek tiek sužinoti apie senelių ir prosenelių kilmę.

Visi aplankėme vietos kapinaites, pagerbėme besiilsinčius artimuosius, uždegėme žvakutes.

*„Aš norėčiau prikelti nors vieną senelį iš kapų milžinų ir išgirsti nors vieną gyvą žodelį iš senovės laikų...“* – nuskambėjo Maironio žodžiai.

Po apsilankymo kapinėse prie vaišių stalo susipažinome su jaunąja karta. Išaiškėjo, jog mūsų giminės nariai dirba įvairų darbą: yra tarp mūsų mokytojų, nemažai teisininkų, finansininkų, medikų, statybininkų, baldininkų, žemdirbių... Visą savaitgalį po Martnonis skambėjo Džiautų giminės dainos, liejosi klegesys. Šįkart susirinko per 70 mūsų giminės narių, tačiau skirstydami į namus vylėmės, jog kai susitiksime po kelerių metų, mūsų bus daug daugiau – atvyks ir tie, kurie dėl įvairių priežasčių negalėjo dabar atkakti į gražų ir mielą savo senelių kraštą.

Dėkojame visiems dalyvavusiems giminės susitikime, ypač organizatoriams – Kęstučiui, Sauliui, Valentui, Kaziukui, sodybos savininkui Vytautui Vaidanavičiui, sudariusiam sąlygas pabūti gimtajame kaime ir parsivežti gražių šventinių išpūdžių.



## Zapolė (Užulaukis)

*Algirdas Meilus*

Viensėdis – Bálninkų valsčiaus šiauriniame pakraštyje. Greta Padvarniškių, Balninkėlių, Veňgrių, Libertāvos, Labėlių kaimai. Ribojasi su Maskōliškio ir Trakinių kaimais, kurie priklausė Kurklių valsčiui.

Didelis Zapolės (Užulaukio) palivarkas, kaip ir Padvarniškių, buvo pastatyti Balninkėlių, Libertavos ar kitų dvarų ponų.

Senoliai pasakojo, kad už Baldono ežero Ařmoniškių dvarą valdęs ponas Piotuchas labai supyko ant sūnaus, kuris nusprendė sulietuvinti pavardę ir pasivadinti Gaideliu.

Ponas Piotuchas pačiame dvaro lauko pakraštyje, maždaug už 4 km, pastatė didelį namą, atmatavo 80 ha žemės ir ištrėmė lietuvejantį sūnų į galulaukę. Ar tai tiesa, niekas nei patvirtino, nei paneigė. Sovietinių tremtinių sąrašuose yra įrašas, kad į Sibirą iš Zapolės (Užulaukio) kaimo buvo ištremta Alfredo Gaidelio šeima, jo žmonos vardas Olga (rusiškas), tėvas Matas (lietuviškas). Galbūt jie ir buvo tie Zapolės gyventojai, kuriuos ponas Piotuchas ištrėmė, palikdamas kitam sūnui Piotrui Armoniškių dvarą.

Kai kuriuose dokumentuose Zapolės palivarkas pavadinamas lietuviškai ir rašomas – Užulaukis. Taip ir turėtų būti.

Dapkūniškių, Pėrkalių ir kitų aplinkinių kaimų žmonės mena, kad Zapolės (Užulaukio) palivarke gyveno Kazimieras Pilka. Kai jis paseno, į didelį ūkį iš Žemaitkiemio miestelio (Ukmergės r.) pasikvietė ūkininkauti Vlado Šlaitos šeimą.



*Ažuolas – šventas medis*



*Link Zapolės.  
J. Aukštaičio  
nuotraukos*

Žemaitkiemyje Šlaitos garsėjo kaip poetai. Vienas iš jų Kazys Šlaita (1894–1924) rašė eiles gyvendamas Rusijoje, vėliau susirgo džiova ir jaunas mirė. Antras poetas buvo Vladas Šlaita (gal Vlado, kuris šeimininkavo Zapòlėje (Užulaukyje), brolio sūnus?). Jis gimė Rusijoje 1920 m. Po vienerių metų tėvai parsivežė į Žemaitkiemį ir čia gyveno iki Antrojo pasaulinio karo. Karo metu pasitraukė į Vokietiją, vėliau gyveno Londone. Rašė labia produktyviai. Išleido apie 10 poezijos rinktinių.

Viensėdyje prieš Antrąjį pasaulinį karą buvo 60 ha geros žemės, kurią Šlaitų šeima paveldėjo iš Pilkos. Čia gausi šeima gražiai ūkininkavo, turtingai gyveno. Tremties į Sibirą pavyko išvengti. Gražus būrys Vlado Šlaitos vaikų išsiskirstė po visą Lietuvą. Stasys gyvena Ukmergėje, Bronius – Kurkliuosė (Anykščių r.), Vladas – Anykščiuosė (miręs). Tik Vytautas, vedęs iš Perkalių kaimo Bronę Aleksandravičiūtę, buvo pasilikęs viensėdyje. Tačiau melioruojant laukus graži sodyba sunaikinta. Bronės ir Vytauto Šlaitų šeima persikėlė gyventi į Dapkūniškius, kur kartu su tėvais gyvena ir du sūnūs. Šlaitų sesuo ištekėjo už Butėno Veňgrių kaime. Jos sūnūs baigė aukštuosius mokslus.

Šlaitų vaikai atvažiuoja aplankyti gimtinės, pasidžiaugia gražia kalvota apylinkių panorama, prisimena gražias vaikystės dienas.

## Pasikinkius vėją

Stanislovas Žvinys

Knygoje „Technikos paminklai Lietuvoje“ autoriai A. Andrejevas ir E. Morkūnas rašo, kad iki šio amžiaus vidurio mūsų kraštovaizdį gražiai puošė senoviniai vėjo malūnai. Mojuodami savo sparnais, jie pagyvindavo monotoniškas lygumas, o Aukštaitijos kalvotose vietovėse paryškindavo kalnelius, lyg pilaitės ant jų stovėdavo. Tačiau šioje knygoje apžvelgti ne visi Lietuvos kraštų vėjiniai malūnai – liaudies technikos paminklai. Nepaminėti ir Bálninkų apylinkės malūnai, unikalus savo forma, pavarų konstrukcija, mechanine dalimi.

1930 m. mano tėvas Kazimieras Žvinys, Pāpiškių kaimo ūkininkas, valdęs 14 ha, pasistatė malūną (1 pav.). Vietą malūnui parinko sodybos pietvakarinėje pusėje ant kalvelės, kur stipresnis vėjas. Visus darbus statant malūną nudirbo pats, mat nors buvo baigęs tris carinės mokyklos klases, mokėjo kalvio, dailidės, staliaus amatus.

Tada malūnas turėjo 4 lentinius, viela sutvirtintus propelerio tipo sparnus (vėliau jų buvo jau 12). Sparnai varžtais buvo pritvirtinti prie skriemulio, pastarasis – prie veleno (2 pav.). Girmos stovėjo horizontalios akmeninės, maždaug 75 cm skersmens ir apie 18 cm storio. Sukamasis judesys apatinei girmai buvo perduodamas per savadarbę dantratinę pavara. Kitas veleno galas diržine pavara suko kokių 60 cm diskinių pjūklą. Prieš vėją buvo pasukamas ne malūno stogelis, o visas malūnas. Todėl jo vienas kraštas rėmėsi į įleistą žemėn atramos tašką, o kitas dviem ratais galėjo važiuoti akmenimis grįstu takeliu.

Malūnas, nors ir neišvaizdus, buvo našus – per dieną sumaldavo apie 300 kilogramų grūdų.

Besikuriantiems kolūkiams prireikė ir tėvų malūno. Horizontalių girmų galvijų fermai nepakako, todėl tėtis sukonstravo naujas, besisukančias vertikaliuoje plokštumoje. Titnaginius diskus girmoms pirko Kaune. Kolūkių gyvuliams ir šių girmų buvo maža, tad teko padaryti dar vienas (3 pav.). Šįkart į 70 cm skersmens ir 25 cm storio ažuolinius skritulius 2–3 mm atstumu viena nuo kitos buvo sukaltos mažos ketaus skeveldrėlės (sudaužytų puodų ir pan.). Šiomis girmomis per dieną sumaldavo kokius 500 kg nedžiovintų grūdų. Tuo pačiu metu malūno „lentpjūvė“ pjaudavo lentas.

Pučiant silpnesniam vėjui, keturi sparnai nepajėgė sukti dviejų girmų. Be to, pasirodė, kad malant vertikaliomis girmomis reikia didesnių apsukų. Todėl tėtis

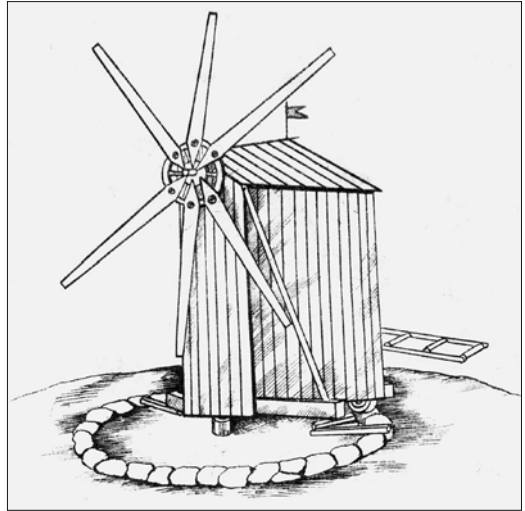

1 pav. K. Žvinio malūno bendras vaizdas (1987 m. malūnas užregistruotas kaip kultūros ir technikos paminklas)

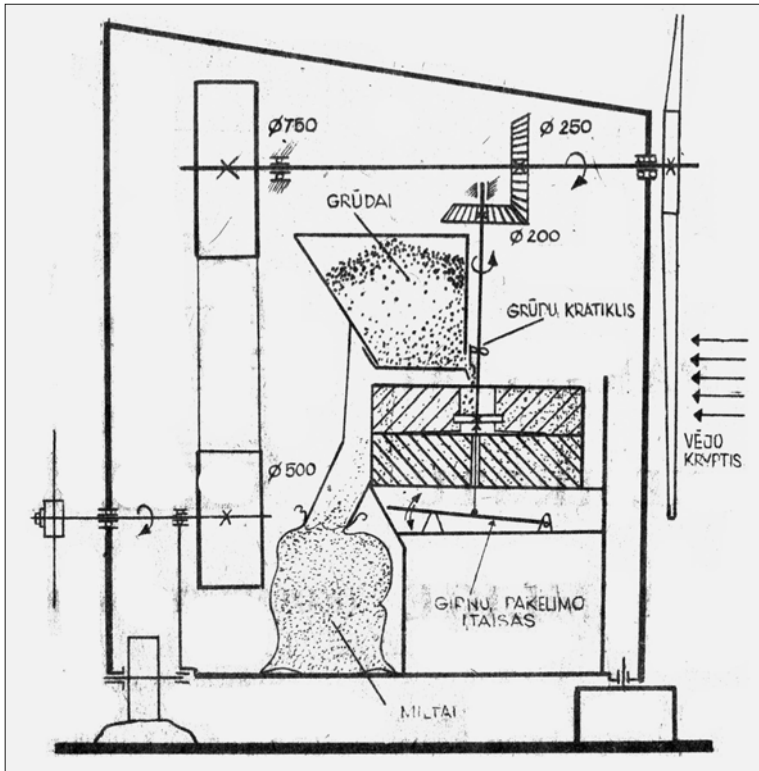

2 pav. Malūno mechanizmų schema iki 1949 m.

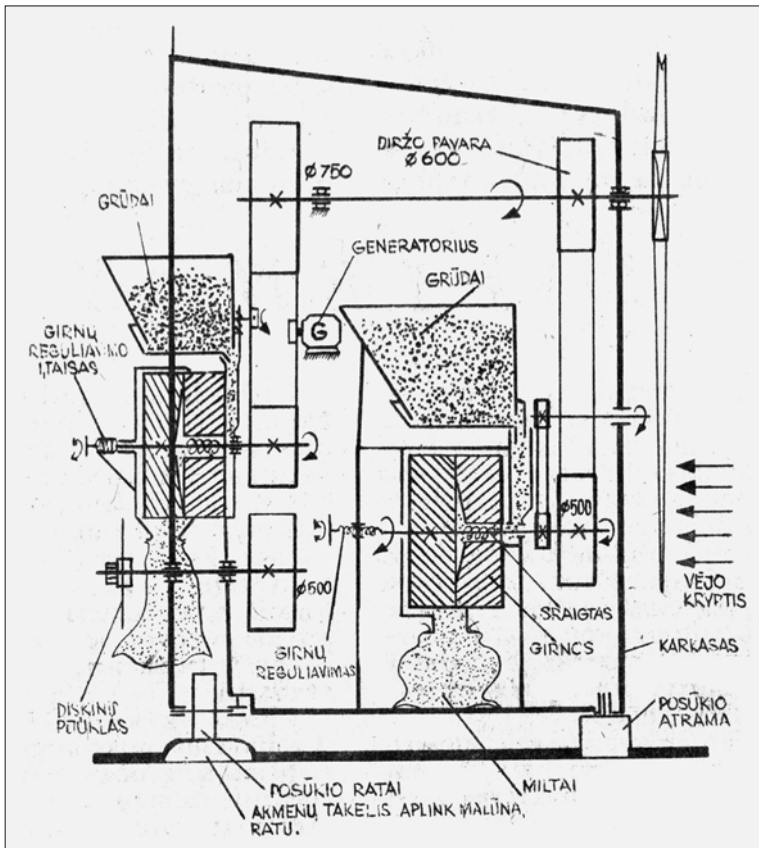

3 pav. Malūno mechanizmų schema po rekonstrukcijos

pagamino 6 ažuolinius propelerinio tipo sparnus ir varžtais pritvirtino prie ant veleno užmauto metalinio disko.

Pokario metais panašius malūnus pasistatė ir kaimynai. Tačiau jie ne visai suprato tėvo konstruktyvius sumanymus, todėl jų malūnai neigavo reikiamo spartumo ir, pastovėję 10–15 metų, nunyko. Mūsų malūnas gal dešimtmetį šėrė visuomeninius gyvulius, kol kolūkis nusipirko elektrinį. Dabar tėvų malūnas – vienintelis išlikęs Balninkų apylinkėje ir visame Molėtų rajone.

Tikiuosi, kad aprašytasis malūnas sudomins ir besikuriančius ūkininkus. Pasinaudodami praeities ir šiandienos patyrimu, gal jie pabandys pažaboti vėją, savo reikmėms panaudoti pigią ir ekologiškai švarią energiją. Statybos išlaidos turėtų atsipirkti per metus.

## Perkalių dvaro gyvenvietė

*Jadvyga Savickaitė-Paškevičienė*

Perkalių dvaro žemėje buvo išikūrusios kelios mažžemių valstiečių šeimos: Antano Liskaus, Juozo Statausko, Alfonso Kildišiaus, Felikso Statausko ir Stanislovo Savicko. Jų sodybos sudarė Perkalių dvaro gyvenvietę, kuri siekė Kriėgžlio ežerą. Visi žmonės gyveno draugiškai, vieni kitiems padėdavo talkomis ūkio darbuose. Ilgais žiemos vakarais susirinkdavo pavakaroti, pasidalyti kasdieniniais rūpesčiais, papolitikuoti. Moterys verpė, mezgė, pasakojo apie vaiduoklius. Tai buvo vaikystės laikai, kai žemė buvo šeimos pragyvenimo šaltinis. Tėveliai tvarkingai vedė nedidelį ūkį.



*Ratelis*

Girnomis malėme grūdus, mama kepė duoną, pyragus, auginome linus. Po ilgo ir sunkaus jų apdirbimo mama verpė siūlus, audė drobes. Iš avių vilnų tėtis vėlė veltinius, mama verpė vilnonius siūlus, iš kurių mezgė kojines, megztukus. Pačių siūtais darbužiais rengdavosi ir rengė vaikus.

1949 m. prasidėjo kolektyvizacija. Tėvelis išeidavo į susirinkimus, kuriuose komunistai, lydimi ginkluotų strībų, agituodavo valstiečius savanoriškai atiduoti žemę, dalį grūdų, arklių, padargus bendram labui ir pasirašyti sutikimą stoti į kolūkį. Tėvelis grįždavo liūdnas, liūdni grįždavo ir kaimynai. Į kolūkį įstojome per prievartą – tapome kolūkiečiais.

1949 m. rudenį Libertāvos dvare atidaryta septynmetė mokykla. Į mokyklą susirinko įvairaus amžiaus vaikai. Tėtis padarė baltų lentų suolą. Mums, mergaitėms, suolas buvo per didelis. Jame sėdėjo berniukai.

1951 m. atsitiko baisus įvykis. Vieną dieną į klasę neatėjo keturi mokiniai. Nebuvo mano suolo draugės Paliutės Varžgalytės. Sėdėjau viena... Nebuvo ir jos brolių Jono ir Antano. Juoda baisi diena. Visi liūdėjom ir tylėjom, tylėjom... Po kiek laiko gavau iš Paliutės laišką. Parašiau jai pilną liūdėsio eilėrašį apie mūsų gražią draugystę.

1952 m. keturios bendraklasės – Alfa Gilytė, Angelė Narušytė, Anelė Strazdaitė ir aš, Jadvyga Savickaitė, – įstojom į Ukmergės mokytojų seminariją. Svajojau būti mokytoja. Tačiau 1953 m. pavasarį, kai buvau pirmame kurse, mano gyvenime atsitiko lemtingas įvykis. Buvo istorijos pamoka. Istoriją dėstė visų vadinama „komsorgė“. Mane pakvietė atsakinėti. Komsorgė, idėmiai nužvelgusi mane, atsistojo ir priėjusi ištraukė medalėlį. Išvažiuojant mokytis į seminariją, jį man užkabino mama. Medalėlis kabėjo ant lininės juostelės. Pasipiktinusi ir pasibaisėjusi komsorgė sušuko: „Mokiniai, pažiūrėkite visi, kokią mes turime mokinę!“ Ir dar pakartojo: „Kokią mes klasėje turime mokinę!“

*Audimo staklės*

Netrukus tėvai gavo laišką, kad mane šalina iš seminarijos. Tėčiui pasakė: „Jūsų dukra neatsikračiusi religinių prietarų. Tokių pedagogų mums nereikia.“

1954 m. įstojau į Vilniaus bibliotekinį technikumą, kurį baigiau 1957 m. Visą gyvenimą dirbau bibliotekininke. Mano hobis – rankdarbiai, mėgstu siūti, moku verpti, megzti. Kai 1979 m. Perkalių dvaro gyvenvietėje vykdė melioraciją, buvo nugriautos visų gyventojų sodybos, iškirsti medžiai, vaismedžiai, užpilti šuliniai, tvenkiniai. Sunaikinta ir mano tėvų sodyba. Neliko Perkalių dvaro gyvenvietės, neliko ir šalia buvusio Pavinkšnių kaimo. Mamos ratelį paėmiau atminimui. Ratelis praverė mano darbe. Pagalbinėje mokykloje vedžiau renginį „Mokykla“, o anūkų lankomame vaikų darželyje mokiau vaikus, kaip reikia verpti siūlus. Ratelį palikau buvusiam anūkų darželio muziejuje. Telieta nedidelė paveldo dalis iš Perkalių kaimo protėvių atminimui.

## Balninkų istorijos šaltiniai

*Iš lenkų ir gudų kalbų vertė Laimontas Karalius,*

*Julius Aukštaitis, Vytautas Rakauskas*

### 1554 metų Balninkų dvaro inventorius<sup>1</sup>

|| [2] 1554 metai. Pirmiausia Lietuvos didžiojo kunigaikščio Balninkų dvaro dirbama žemė. Jos išmatuota 15 valakų dviejose vietose. Žemė vidutinio derlingumo. Pirmas 5 valakų laukas už bažnyčios. Laukas atribotas, kapčiai supilti. Pirmoji riba prie Gėlos upelio, kita – prie miestelėnų valako, pirmoji baigiasi prie Bytos pelkės, kita – prie Nevierų (Čereškų) kaimo.

Kitoje vietoje išmatuotas 10 valakų laukas. Kapčiai supilti, ribos paženklintos. Šio lauko žemė irgi vidutinio derlingumo. Viena riba prie karaliaus valdžioje esančio Tervinų kaimo, kita – prie Martnonių ir Balandžių kaimų, gale Alaušų ežeras, karališkosios Dubos pievos.

Du dvaro daržai [yra] prie Piršeno ežero [išsidėstę] abiejose kelio pusėse. [Daržų plotas] du margai<sup>2</sup> ir 15 prentų<sup>3</sup>.

Dvaro pievos. Pirma 6 margų Jagaudų pieva prie Alaušų ežero. Antra pusšesto margo Dubos pieva, trečia 15 margų ir 15 prentų pieva yra prie Martyno Giedraičio dvaro ir Siesarties upės. Ketvirta 11 margų Alkos pieva yra prie Mikalojaus Vodorackio namų palei Siesarties upę. Penkta 6 margų Senoji pieva yra prie Petkevičių namų, Vilniaus vaivados Mikalojaus Jonavičiaus Radvilos žmonių, Žmoideckių [?], prie Siesarties upės. Šeštą 10 prentų dydžio pievą prie Siesarties upės turi Balninkų klebono žmogus. Septintą vieno margo pievą prie Siesarties upės turi Sirpučių žmogus Petras Omeljanovičius. Aštuntą 14 prentų pievą irgi prie Siesarties upės šienaudavo Balninkų klounų prižiūrėtojas (gumenikas). Devintą 3 margų pievą prie Siesarties upės šienavo Martinavičiai ir Dotmanas. Dešimtą 3 margų pievą prie Siesarties turi Martinavičiai.

### Balninkų miestelis

#### Pirmiausia sodybų daržai prie turgaus aikštės

Jokūbas Kavolis, vaitas, 5 prentai, daržas

15 prentų

Tas pats Jokūbas 5 prentai, daržas 13 prentų

Sofija Mikalajūnienė 5 prentai, daržas 13 prentų

Barbora Mikalajūnienė 5 prentai, daržas 13 prentų

Petras Martinavičius 5 prentai, daržas 12 prentų

Stanislovas Mikalajūnas 5 prentai, daržas 12 prentų

<sup>1</sup> Vykdamas Valakų reformą Lietuvos Didžiojoje Kunigaikštystėje, Balninkų seniūnijos žemių matavimas atliktas 1554 m. Tuo pačiu laiku surašytas ir Balninkų seniūnijos inventorius. Šio inventoriaus 1803 metų nuorašas, surašytas lenkų kalba, saugomas Lietuvos mokslų akademijos *Vrublevskių bibliotekos Rankraščių skyriuje* (f. 20, s. v. 65, l. 1–10). Verčiant iš lenkų kalbos, pavardžių ir vietovardžių rašyba, kiek įmanoma, sulietuvinta ir modernizuota.

<sup>2</sup> Vieną margą sudaro apie 0,71 ha. Valaką sudarė 30 margų, t. y. 21,36 ha.

<sup>3</sup> Prentas, kartis – apie 0,19 aro.



Petras Šatokelis 5 prentai, daržas 5 prentai  
 Petras Užvertynas 5 prentai, daržas 5 prentai  
 Tas pats Petras 5 prentai, daržas 5 prentai  
 Motiejus Vynininkas 5 prentai  
 Bernardas Stepukaitis 5 prentai  
 Stanislovas Čebatorius 5 prentai, daržas 5 prentai  
 Baltramiejus Macevičius 5 prentai, daržas 5 prentai  
 Petras Petrasevičius 5 prentai, daržas 5 prentai  
 Mykolas Givičas 5 prentai, daržas 5 prentai  
 Jonas Čirba 5 prentai, daržas 5 prentai  
 Baltramiejus Radimavičius 5 prentai, daržas 5 prentai  
 Stasys, Jokūbas, Mykolas Juknevičiai 5 prentai, daržas 5 prentai  
 Pacas Klykaitis 5 prentai, daržas 5 prentai  
 Jonas Krikvėnas 5 prentai, daržas 10 prentų

### Vilniaus gatvė

Motiejus Kleiva 6 prentai, daržas 4 prentai  
 Neužimti 6 prentai  
 Jokūbas Kulieša 3 prentai, daržas 4 prentai

### Gatvė į Alaušų ežerą

Povilas Čebatorius 3 prentai, daržas 4 prentai  
 Laisvi 5 [sklypai] po 10 prentų

### Anykščių gatvė

Bernardas Karklėnas 5 prentai  
 Mikas Rukis 5 prentai  
 Staselis Rakočius 3 prentai || [2v]  
 Laisvi du [sklypai] po 3 prentus  
 Petras Gudelis 3 prentai  
 Laisvas [sklypas] 3 prentai

### Bažnyčios gatvė

Jurgis Zdaniškis 4 prentai, daržas 3 prentai  
 Baltramiejus Chlebnikas 4 prentai, daržas 3 prentai  
 Grigas ir jo brolis Raminavičiai 3 prentai, daržas 3 prentai  
 Andrius Mykolajevičius 4 prentai, daržas 3 prentai  
 Petras, Basys, [...]nus Mykolajūnai 4 prentai, daržas 3 prentai  
 Laisvų [sklypų] 4 prentai

### Tarp bažnyčios ir Anykščių gatvių

Motiejus Martinavičius 5 prentai

### Gatvė į Piršeno ežerą

Petras Rudys 5 prentai, daržas 8 prentai  
 Stanislovas Kazakevičius 5 prentai, daržas 8 prentai  
 Bernardas Karklėnas 5 prentai

Mikas Rudys 5 prentai  
 Motiejus Kavernikas 5 prentai  
 Bernardas Stepukaitis 5 prentai  
 Daržai prie Piršeno ežero duoti tiems, kurie prie namų jų neturi.

#### Mokestis nuo midaus karčemų

Jokūbas Junevičius, vaitas, nuo medaus kapa grašių<sup>4</sup>  
 Laurynas Kapčys nuo medaus kapa grašių  
 Petras Juodkaitis nuo medaus kapa grašių

#### Mokestis nuo alaus karčemų

Jokūbas Jurevičius, vaitas, nuo alaus kapa grašių  
 Laurynas Šaučiukas kapa grašių  
 Petras Juodka kapa grašių  
 Motiejus Svilelis kapa grašių  
 Petras Užvertynas kapa grašių  
 Motiejus Kleiva kapa grašių  
 Motiejus Vynininkas kapa grašių  
 Bernardas Stepukaitis kapa grašių  
 Jonas Čirba kapa grašių  
 Motiejus Martinaitis Karpis kapa grašių  
 Micienė su sūnumis kapa grašių  
 Hromekovo [žmona] su sūnumis kapa grašių  
 Jurgis Zdaniškis kapa grašių  
 Jonas Pauliukaitis Krikvėnas kapa grašių  
 Petras Rudys kapa grašių  
 Jono Pusvaškio [žmona] kapa grašių  
 Mikas Rudys kapa grašių  
 Bernardas Kurklys kapa grašių  
 Mikalojus Gylys kapa grašių  
 Baltramiejus Matulaitis kapa grašių  
 Petras Petrasevičius kapa grašių

#### Mokestis nuo degtinės karčemų

Jokūbas Jurevičius, vaitas, nuo degtinės 30 grašių  
 Petras Juodka 30 grašių  
 Petras Šlaitas 30 grašių  
 Jonas Šaukys 30 grašių  
 Jokūbas Kulieša 30 grašių  
 Petras Alakys 30 grašių  
 Stanislovas Čebatorius 30 grašių  
 Povilas Čebatorius 30 grašių  
 Motiejus Kleiva 30 grašių

Motiejaus Janavičiaus nederlingos žemės 2 valakai ir 15 margų už miestelėnų daržų prie Anykščių kelio ir Alaušų ežero, užsienyje<sup>5</sup>, Kavinka.

<sup>4</sup> Kapa grašių – 60 grašių.

<sup>5</sup> Užsienis – Valakų reformos metu likusi neatmatuota trijų laukų valakais žemė; sodyba už gatvinio kaimo ar žemė, įsiterpusi tarp kitų dvarų žemių, *Lietuvių kalbos žodynas*, Vilnius, 1996, t. 17, p. 744.

## Nesuspėjusiems paimti valako, atmatuoti margai

Motiejus Vynininkas 5 margai  
 Motiejus Kleiva 5 margai  
 Jonas ir Motiejus Bielevičiai 5 margai  
 Jurgis Zdaniškis 5 margai  
 Petras Gudelis 5 margai  
 Micienė su sūnumis 5 margai  
 Bernardas Kurklys 5 margai  
 Markas Rudys 5 margai  
 Jonas Jankavičius 5 margai  
 Jokūbas Kulieša 5 margai  
 Steponėlis 5 margai  
 Baltramiejus Chlebnikas 5 margai  
 Neužimti 5 margai  
 Povilas Čebatorius 5 margai  
 Neužimti 5 margai

23 miestelėnams skirti trilaukiai valakai yra dviejose vietose, žemė vidutinio derlingumo, atribota kapčiais. Viena dviejų laukų šoninė riba yra Anykščių kelias, kita šoninė riba Nevierų kaimas, pirmoji baigiasi prie dvaro ariamos žemės, kita – prie Balninkų bajorų ir prie Jono Mickevičiaus bei Andriaus Dapkaičio žemės. Trečias laukas už bažnyčios. Pirmoji šoninė jo riba – Gėlio upelis, kita riba – Kierų kaimas, [kuriam] suteikta karaliaus laisvė, prasideda nuo bažnyčios ir Piršeno ežero, baigiasi prie Gėliogalių kaimo.

1. Jokūbas Jurgevičius – valakas, vidutinio derlingumo žemė, jaučių jungas, arklys.

2. Tas pats Jokūbas – valakas, vidutinio derlingumo žemė, jaučių jungas, arklys.

3. Sofija ir Barbora Mikalajūnienės – valakas, vidutinio derlingumo žemė.

4. Tų pačių Mikalajūnienių – valakas, vidutinio derlingumo žemė, jaučių jungas, arklys.

5. Jonas Povilaitis Grigas – valakas, vidutinio derlingumo žemė, jaučių jungas, arklys.

6. To paties Jono vidutinio derlingumo žemės valakas, jaučių jungas, arklys.

7. Elžbietos Juknienės || [3] su sūnumis vidutinio derlingumo žemės valakas, jaučių jungas, arklys.

8. Baltramiejus Macevičius – valakas, vidutinio derlingumo žemė, jaučių jungas, arklys.

9. Stanislovas Mikalajūnas – valakas, vidutinio derlingumo žemė, jaučių jungas, arklys.

10. Petras Užvertynas – valakas, vidutinio derlingumo žemė, jaučių jungas, arklys.

11. Stasys Jokūbaitis – valakas, vidutinio derlingumo žemė, jaučių jungas, arklys. Ir Stasys Romanaitis.

12. Jonas Jalikavičius – valakas, vidutinio derlingumo žemė, jaučių jungas, arklys.

13. Motiejus Martynaitis Karnys – valakas, vidutinio derlingumo žemė, jaučių jungas, arklys.

14. Mykolas Gėlis, Petras Petrasevičius – valakas, vidutinio derlingumo žemė, jaučių jungas, arklys.

15. Petras Rudys – valakas, vidutinio derlingumo žemė, jaučių jungas, arklys.

16. Mykolas Janavičius – valakas, vidutinio derlingumo žemė, jaučių jungas, arklys.

17. Petras ir Stasys Jankai – valakas, vidutinio derlingumo žemė, jaučių jungas, arklys.

18. Jonas Čirba – valakas, vidutinio derlingumo žemė, jaučių jungas, arklys.

19. Jokūbo laisvas vaitystės valakas.

20–23. Keturi valakai tušti.

## Gėliogalių [?] vaitystė

### Nevierų kaimas

17 nederlingos žemės trilaukių valakų. Jie atriboti, kapčiai supilti. Viena šoninė riba prie jo malonybės [karaliaus Balninkų dvaro] arimų, kita – prie Gėliogalių kaimo, pirmosios ribos gale Gėlio ežeras, kita riba – karališkasis miškas.

1. Motiejus Stanevičius – nederlingos žemės valakas, jaučių jungas, arklys.

2. Mackus Martinavičius su sūnumis – nederlingos žemės valakas, jaučių jungas, arklys.

3. Steponas ir Stanislovas Grigaičiai – nederlingos žemės valakas, jaučių jungas, arklys.

4. Narkelis Tryzna su sūnumis – nederlingos žemės valakas, jaučių jungas, arklys.

5. To paties Narkelio nederlingos žemės valakas, jaučių jungas, arklys.

6. Jakštas Danisevičius – nederlingos žemės valakas, jaučių jungas, arklys.

7–13. Nederlingos žemės valakai neužimti.

14. Mečislovas Martinavičius – nederlingos žemės valakas.

15. Nederlingos žemės valakas neužimtas.

16. Kristijonas Jurevičius – nederlingos žemės valakas.

17. Nederlingos žemės valakas neužimtas.

### Gėliogalių kaimas

29 nederlingos žemės trilaukiai valakai. Kaimo žemė ribomis paženklinta, kapčiai supilti. Pirmoji šoninė riba yra Alantos klebono žemė, galas – Balninkų miestelio valakai. Pirmoji riba Gėlio ežeras, kita – Makių ežeras ir Antamakių kaimas. Trečio lauko pirmoji šoninė riba Nevierų kaimas, kita – ponų Sirpučių ir Matusevičių

žemės. Pirmoji galu ribojasi su Moliaus, kita prie ažuolo, su tais dviem pirmaisiais laukais.

1. Mykolas, Jokūbas Januševičiai, Stasys Eitrimavičius – nederlingos žemės valakas.

2. Misius Janavičius – nederlingos žemės valakas, jaučių jungas, arklys.

3. Stasys Jurevičius – nederlingos žemės valakas, jaučių jungas, arklys.

4. Jonas Jurevičius – nederlingos žemės valakas, jaučių jungas, arklys.

5–6. Motiejus Macaitis – du nederlingos žemės valakai, jaučių jungas, arklys.

7. Martynas Juknevičius – nederlingos žemės valakas, jaučių jungas, arklys.

8. Petras Kušneraitis – nederlingos žemės valakas, jaučių jungas, arklys.

9. Motiejus Doročas Buzas, vaitas, vaitystei skirtas nederlingos žemės valakas.

10–29. [Dvidešimt] nederlingos žemės valakų neužimta.

### Antamakių kaimas

Šiame kaime 5 nederlingos žemės trilaukiai valakai, pažymėti ribomis, kapčiais supilti. Pirmoji šoninė riba prie Gėliogalių kaimo, kita prie Juodkų kaimo. Galuose ribojasi su Makių ežeru ir su Juodkų kaimu.

1. Pociūnas – nederlingos žemės valakas, jaučių jungas, arklys.

2. Jonas ir Motiejus Bielevičiai, Jonelis Mikaitis – nederlingos žemės vakakas. Nereikia mokėti 1554 metais, [nuo] ateinančių 1555 metų. || [3v]

3–5. [Trys] nederlingos žemės valakai neužimti.

### Petniūnų kaimas

Šiame kaime 5 nederlingos žemės trilaukiai valakai, pažymėti ribomis, kapčiais supilti. Pirmoji šoninė riba prie [ponų] Vadarackių kelio. Už šios ribos skirta 10 margų prasto miško malkoms. Kita šoninė riba – Juodkų kaimas, prie tos ribos užusienyje turi 20 margų prasto miško su [šiterpusiais] laukeliais. Galuos ribojasi su jo malonybės [karaliaus Balninkų dvaro] arimais, kita ribojasi su Martyno Jurgaičio Giedraičio žeme ir su Grušo raistu.

1. Jokūbas Miknevičius – nederlingos žemės valakas, jaučių jungas, arklys.

2. Neužimtas nederlingos žemės valakas.

3. Laurynas Jurevičius – nederlingos žemės valakas, jaučių jungas, arklys.

4–5. [Du] nederlingos žemės valakai neužimti.

### Antakalnio kaimas

Kaime 6 nederlingos žemės trilaukiai valakai, ribomis paženklinėti, kapčiais supilti. Viena šoninė riba eina palei ponų Sirpučių ir Ukmergės bajorų Siestrencų žemes, galuose Alstugos ir Plaštakos ežerai ir Sirpučio dvaro Armoniškiuose [žemė]. Užusienyje yra prie Siestrencų 10 margų prasto lauko su mišku ir pieva. Dar kaimas turi 2 valakus prasto miško malkoms prie Keršio ežero.

1. Mykolas Janavičius – nederlingos žemės valakas, jaučių jungas, arklys.
2. Martynas Grikis – nederlingos žemės valakas, jaučių jungas, arklys.
3. Jurgis Karka Karalius – nederlingos žemės valakas, jaučių jungas, arklys.
4. Motiejus Karka – nederlingos žemės valakas, jaučių jungas, arklys.
5. Steckas Miknevičius – nederlingos žemės valakas, jaučių jungas, arklys.
6. Simonas Kiknavičius – nederlingos žemės valakas, jaučių jungas, arklys.

### Antalaušių kaimas

Kaime 6 nederlingos žemės trilaukiai valakai, pažymėti ribomis, kapčiais supilti. Viena šoninė riba Martnonių kaimas, kita šoninė riba Bartkų kaimas. Mirusiojo miestiečio Mikalojaus Dapkaus pirkti žmonės prijungti prie jo malonybės karaliaus dvaro. Jų žemės, išmatuotos vidutinio derlingumo margais, [visas] valakas. Tarp tų žemių prie ribos užusienyje valakas nederlingos žemės: miškas malkoms, ganykla arkliui, skirtas Antalaušių kaimui. Viena riba – Alaušų ežeras, antroji – Vaitkaus Čėsnos ir Stanislovo Medniko žemė.

1. Laurynas Mazalka, Jonas Vaida, Stasys Karka – nederlingos žemės valakas.
2. Grigas Petravičius, Martynas Sutkus – nederlingos žemės valakas, jaučių jungas, arklys.
3. Jokūbas Mikas su sūnumis – nederlingos žemės valakas, jaučių jungas, arklys.
4. Mikas Upninkas su sūnumis – nederlingos žemės valakas, jaučių jungas, arklys. Naujai priimtas, 1554 m. jam nereikia tarnauti dvarui nei mokėti čišo iki 1555 m.
5. Grigas Steponavičius – nederlingos žemės valakas, jaučių jungas, arklys.
6. Motiejus Mažulis Janavičius – nederlingos žemės valakas, jaučių jungas, arklys. Severinas su broliais, Bartkevičiai – nederlingos žemės valakas, jaučių jungas, arklys.

## Kiemonių kaimas, karaliaus suteikta laisvė

Šiame kaime yra 20 nederlingos žemės trilaukių valakų. Valakai pažymėti ribomis, kapčiai supilti. Viena dviejų laukų šoninė riba yra jo malonybės karaliaus [Balninkų dvaro] ariama žemė, kita – Vilniaus kelias ir Balninkų miestas. Galuose Vilniaus kelias ir Gėliogalių kaimas.

1. Jokūbas Šicavičius su sūnumis – nederlingos žemės valakas.
  2. Jonelis Osraškevičius, Jasius Semėnas – nederlingos žemės valakas, jaučių jungas, arklys.
  3. Motiejus Darbužis – nederlingos žemės valakas, jaučių jungas, arklys.
  4. Motiejus Semėnas – nederlingos žemės valakas, jaučių jungas, arklys.
  5. Jonas Kierenonis – nederlingos žemės valakas, jaučių jungas, arklys.
  6. Neužimtas nederlingos žemės valakas.
  7. Jakuštas Petravičius, Misius Grigonis, Povilas Mikalajūnas, Jasius Juknevičius – nederlingos žemės valakas, jaučių jungas, arklys.
  8. Matelis Černius – nederlingos žemės valakas, jaučių jungas, arklys.
  9. Stankus Ignatavičius, Jonelis Kuminas, Stasys Janelevičius – nederlingos žemės valakas, jaučių jungas, arklys.
  10. Jurgis Jackevičius, Jonas Juodka – nederlingos žemės valakas, jaučių jungas, arklys.
  11. Lygis Romeika ir Grigas su broliais – nederlingos žemės valakas, jaučių jungas, arklys.
  12. Jurgis Unčas, Petras Rumpa – nederlingos žemės valakas, jaučių jungas, arklys.
- Kiemonių kaimo [žmonės] naujus valakus užėmė šiais || [4] 1554 metais, [todėl] nereikia nei tarnauti, nei činšo mokėti iki 1555 metų.

## Pamūšio vaitystė. Čia žmonės sėslūs Juodkų kaimas

Kaime – 8 nederlingos žemės trilaukiai valakai. Jų ribose kapčiai supilti. Viena šoninė riba prie Antamakių kaimo, kita prie Pelumėnų kaimo. Galuose baigiasi prie Makių ežero ir Mantyšo, kita prie karališkos priklausomybės Gėliogalių kaimo. Juodkų kaimui priklauso 20 margų niekam tikusio miško malkoms ir maža ganykla prie Vilniaus–Molėtų kelio.

1. Petras Martinavičius – nederlingos žemės valakas, jaučių jungas, arklys.
2. Tas pats Petras – nederlingos žemės valakas, jaučių jungas, arklys.
3. Tas pats Petras – nederlingos žemės valakas, jaučių jungas, arklys.
4. Tas pats Petras – nederlingos žemės valakas, jaučių jungas, arklys. Į šį ketvirtą valaką Petras naujai priimtas 1554 m., jam į [dvaro] tarnybą eiti nereikės iki 1555 m.

5. Motiejus Žygelis – nederlingos žemės valakas, jaučių jungas, arklys.

6. Stasys Mikalajūnas – nederlingos žemės valakas.

7. Petras Bartkevičius, Stasys Mackonis – nederlingos žemės valakas, vienas jautis, arklys.

8. Neužimtas valakas.

Dar anksčiau tam Petruui Juodkai pridurta už činšą laukas, miško ir pievų, kurie į valaką neįėjo: vienoje vietoje prie Siesarties upės ir Vilniaus kelio netoli tilto dvi pievos vieno margo ir 26 prentų; antroje vietoje laukas ir pievos, Rutiškių miško prie Siesarties 8 margai; trečioje – vieno margo ir 15 prentų Rutiškių pieva; ketvirtoje – 24 prentų pieva; penktoje – 16 prentų pieva; šeštoje – vienas margas 15 prentų Nevierų ir Stasiuliškių pievos; septintoje – 2 margų 15 prentų laukas, kur senas Ratas gyveno, su sodyba, daržais ir pieva. Nuo tos visos 15 margų prastos žemės, miškų ir pievų reikia mokėti į jo malonybės karaliaus išdą kiekvienais metais po kapą grašių.

### Gipokiemo kaimas

Tame kaime yra 13 nederlingos žemės trilaukių valakų. Ribose kapčiai supilti. Viena šoninė riba prie jo malonybės karaliaus [Balninkų dvaro] dirvos, kita šoninė – prie Giedraičių bajorų. Prie šios Giedraičių ribos valakas nederlingos žemės, prastas miškas ir užusienis. Galuose riba prie Berzgainių kelio ir prie Vadarackių kelio.

1–9 nederlingos žemės valakai neužimti.

10. Jonas Kildišis su broliu Grigu – nederlingos žemės valakas, jaučių jungas, arklys.

11. Tie patys Kildišiai – nederlingos žemės valakas.

12–13 nederlingos žemės valakai neužimti.

### Martnonių kaimas

Kaime yra 13 nederlingos žemės trilaukių valakų. Žemė pažymėta ribomis, kapčiai supilti. Viena šoninė riba – jo malonybės karaliaus [Balninkų dvaro] dirvos, kita šoninė riba prie kunigaikščio Dubrovickio. Galuose baigiasi prie Berzgainių kelio, kitos ribos eina prie Antalaušių kaimo, taip pat prie Stanislovo Miedniko. 18 margų nederlingos žemės, prasto miško užusienyje.

1. Jonas Martinavičius su sūnumis – nederlingos žemės valakas.

2. Tie patys – nederlingos žemės valakas, jaučių jungas, arklys.

3. Misius Martinavičius – nederlingos žemės valakas, jaučių jungas, arklys.

4. Tas pats Misius – nederlingos žemės valakas, jaučių jungas, arklys.

5. Petras Dapkus – nederlingos žemės valakas, jaučių jungas, arklys.

6. Tas pats Petras – nederlingos žemės valakas, jaučių jungas, arklys.



7. Markas Janavičius – nederlingos žemės valakas, jaučių jungas, arklys.

8. Tas pats Markas – nederlingos žemės valakas, jaučių jungas, arklys.

9. Bagdonas Čiuryla – nederlingos žemės valakas, jaučių jungas, arklys.

10. Tas pats Bagdonas – nederlingos žemės valakas, jaučių jungas, arklys.

11. Stanislovas Daukša || [4v] su posūniais – nederlingos žemės valakas, jaučių jungas, arklys.

12. Tas pats Stanislovas – nederlingos žemės valakas.

13. [?]

[.....]<sup>6</sup>

### Perkalių kaimas

Prie Perkalių ežero penki nederlingos žemės trilaukiai valakai, neapgyvendinti. Žemė paženklinta ribomis, kapčiai supilti. Viena šoninė riba prie Vilniaus vaivados pono Mikalojaus Radvilos žemės, gale – Perkalių ežeras, kita riba prie Nevierų kaimo.

1–5 nederlingos žemės valakai.

### Nartiškių kaimas

Nartiškiuose išmatuota 10 nederlingos žemės miško trilaukių valakų. Viena riba prie ponų Sirpučių miško, kita riba eina prie Matusevičių ir Alantos kelio, trečioji – prie Gėliogalių kaimo, ketvirtoji – prie Nevierų kaimo. Tuos 10 valakų miško penkeriems metams tvarkyti paėmė Mykolas Laurinavičius. Jam duota 5 metų laisvė, pasibaigus terminui privalės mokėti činšą ir atlikti prievoles jo malonybės karaliaus išdui kaip ir nuo kitų valakų. Viena šoninė riba palei Balninkų miestą, kita palei ponų Sirpučių žemę. Pirmosios ribos pabaiga Alaušų ežeras, antrosios ribos pabaiga Anykščių kelias.

[...] <sup>7</sup> || [6] [...]

### Obelynės žmonės

Jų žemė išmatuota margais. Ponas Janavičius su sūnumis – valakas, išmatuotas margais, žemė nederlinga, jaučių jungas, arklys. Staselis – 10 nederlingos žemės margų. Baltramiejus Stasevičius – nederlingos žemės valakas, jaučių jungas, arklys.

### Pakeršių kaimas

Kaime išmatuota 15 nederlingos žemės trilaukių valakų, paženklintų kapčiais. Viena šoninė riba yra upelis Obelė, kita – karališkųjų Ukmergės žmonių žemė. Šoninių ribų galuose Orvistos ir Veiviržos upės, kitame – Vilniaus kelias. Du prasti

<sup>6</sup> Čia atsisakyta Pamūšio vaitystės tolimo Rūtakupių kaimo, dabar neturinčio nei administracinių, nei kitokių sąsajų su Balninkais.

<sup>7</sup> Čia atsisakyta Pamūšio vaitystės tolimų kaimų: Žyvinėnų, Skrabutų, Sebūnų, Minutėnų, Manviniškių, Martynų, Narušių, Magutų, Pomušėnų, Daubų, dabar neturinčių nei administracinių, nei kitokių sąsajų su Balninkais.

valakai, skirti ganyklai, ir miškas malkoms yra pono Kiškos ir ponios Kęsgailienės žmonių žemės.

1. Bokas Petrasevičius su sūnumis – nederlingos žemės valakas, jaučių jungas, arklys.

2. Martynas, Andrius Bagdonai – nederlingos žemės valakas, jaučių jungas, arklys.

3. Stasys Janavičius ir Motiejus Petravičius, nederlingos žemės valakas, jaučių jungas, arklys.

4. Petras Aleknavičius su žentu Gricium – nederlingos žemės valakas, jaučių jungas, arklys.

5. Kontrimas su sūnumis – nederlingos žemės valakas, jaučių jungas, arklys.

6. Motiejus ir Bagdonas Martinavičiai – nederlingos žemės valakas, jaučių jungas, arklys.

7. Jokūbas Martinavičius su sūnumis – nederlingos žemės valakas, jaučių jungas, arklys.

8. Januška Petkevičius – nederlingos žemės valakas, jaučių jungas, arklys.

9. Jukna Juodka su sūnumis – nederlingos žemės valakas, jaučių jungas, arklys.

10. Ponas Petraševičius – nederlingos žemės valakas, jaučių jungas, arklys.

11. Povilas Bučas ir Motiejus Aleknavičius – nederlingos žemės valakas, jaučių jungas, arklys.

12. Daubaras su sūnumis – nederlingos žemės valakas, jaučių jungas, arklys.

13. Jukna Petkevičius su žentu Martynu – nederlingos žemės valakas.

14. Petras Janavičius ir Petras, valakas nederlingos žemės, miško ir ganyklų. Tik po matavimo nustatyta, kad [atiduota] jo karališkos didenybės pavaldinio Povilo Butavičiaus žemė buvo užimta (užtvarta) Motiejaus Bartkaus žmonių dešimtyje valako vietų. [...] <sup>8</sup>

1597 m. vasario 23 d.

### Balninkų dvaro Ukmergės pavieta inventorius<sup>9</sup>

Aš, kunigaikštis Jurgis Giedraitis, Martyno, savanoriškai [surašytu] nuomos raštu Ukmergės teismui paliudiju, kam tai reikalinga žinoti, kad mano galioje ir valdžioje esantis dvaras, vadinamas Balninkais, niekuo niekam nepraskolintas ir jokia pinigų suma neišeistas. Dvaro sodyba [statiniai] ir žemės yra Ukmergės pavieta prie Siesarties upės. Dalis dvaro pievų ir žemių yra Vilniaus pavieta. Karaliui pavaldžios Balninkų

<sup>8</sup> Neversta inventoriaus baigiamoji dalis, kurioje aprašomi matininkų padaryti žemės mainai su Balninkų dvaro valdų kaimynais, kad būtų galima suformuoti pagrindinius trilaukius valakus. Arčiau Balninkų buvusios Vilniaus vyskupo, kunigaikščio Dubrovickio, Vilniaus vaivados Mikalojaus Radvilos, Martyno Giedraičio bei kitų dvasiškių ir kilmingųjų ponų žemės buvo prijungtos prie Balninkų karališkojo dvaro, tiek pat atiduodant žemės kitose vietose, nurodant kaimą, ežerą, kelią ir pan.

<sup>9</sup> Versta iš K. Jablonskio parengtos inventoriaus originalo publikacijos gudų kalba, žr.: *Istorijos archyvas*, t. 1: XVI amžiaus Lietuvos inventoriai, surinko K. Jablonskis, Kaunas, 1934, nr. 114, skiltys 448–450. Verčiant iš gudų kalbos, pavardžių ir vietovardžių rašyba, kiek įmanoma, sulietuvinta ir modernizuota.

dvaro žemių ribos pažymėtos ir kapčiai supilti nuo Petniūnų kaimo ir nuo Kildišių kaimo, taip pat nuo ponų Vadarackių žemės ir Mykolo Mankevičiaus žemės. Tos žemės, kurios neatribotos, ribojasi su tų pačių ponų Vadarackių ir jų valdinių žemėmis bei Alantos valdinių žemėmis. Man pavaldus Balninkų dvaras su nurodytomis žemėmis, gyvenamaisiais ir ūkiniais pastatais išnuomojamas Petriui Mankevičiui, Mykolo, už 150 kapų lietuviškų grašių, tai yra:

- Didžioji svetainė – langai keturi, langinės keturios su geležiniais vyriais ir sklendėmis, langų stiklai keturi, suolai trys, ažuolinis staliaus darbo stalas vienas, durys ant geležinių vyrių, su geležinėmis sklendėmis, molinis šviestuvas, geležinė skarda šviestuvo ugniai, krosnis balta paprastų koklių, priešais – mažesnė svetainė, prie jos pristatyta kamarėlė. Mažesnėje svetainėje langai trys, langinės trys ant vyrių, su geležinėmis sklendėmis, langų stiklai trys, suolai du, krosnis balta paprastų koklių, durys ant geležinių vyrių su sklendėmis, vienas pailgas langas, langas be langinių, vienas lango stiklas. Tarp svetainių priemenė, už priemenės kamara. Kamaroje durys ant bėgūnų, be vyrių. Į priemenę durys ant geležinių vyrių, su geležinėmis sklendėmis. Namas suręstas iš pušinių rastų.

Svirnai trys. Pirmas svirnas suręstas iš pušinių rastų, durys ant bėgūnų, su vidaus spyna, išgrįstas pušinėmis lentomis, aruodai sukalti iš pušinių lentų. Antras svirnas taip pat pastatytas iš pušinių rastų ant stulpų. Durys ant bėgūnų, su geležinėmis sklendėmis ir geležine spyna, išgrįstas pušinėmis lentomis. Trečias svirnas suręstas iš beržinių ir alksninių rastų, moline asla, aruodai sukalti, su durimis ant bėgūnų, su geležinėmis sklendėmis ir spyna. Jame dvi statinės sausų vėtytų rugių, matuota turgaus matu, ir sėklinių grūdų: kviečių dvi statinės be ketvirtadalio, avižių 15 statinių, grikių 3 statinės, miežių 2, ryžių [?] 1,5 statinės, baltų žirnių pusė statinės, pilkų žirnių irgi pusė statinės. [Dvaro] šeimynai nevėtytų grūdų, tai yra bėralo, 4 sukratytos statinės, nevėtytų (prastų) avižių 1,5 statinės. Matuota Vilniaus turgaus matu.

Rastų namelis, prie jo kamara iš įvairiausių medžių rūšių, viduje girmos, piesta, dūminė krosnis, durys ant bėgūnų, su geležinėmis sklendėmis ir spyna; prie kamaros kamarėlė vištoms ir žąsims, kamarėlės durys ant bėgūnų.

Maža sena klėtis, durys ant bėgūnų, su geležinėmis sklendėmis. Didelis namas dvaro šeimynai, jame du suolai, trys langai, dūminė krosnis, durys ant bėgūnų. Tie visi namai ir klėtys dengti šiaudais.

Bičių du seni aviliai [laikomi] perpus su ponų Vadarackių kalviu. Dvi arklidės ir 3 tvarteliai suręsti iš įvairių medžių rastų: viena arklidė žirgams, kita arklidė kumelių kaimenei, vienas tvartelis avims, kitas kiaulėms, trečias žąsims. Dviejų arklidžių vartai iš lentų, tvartas gyvuliams iš dviejų žabų tvorų pintas, viduryje žabų tvorų šiaudų prikimšta, vartai iš lentų. Arklidės ir tvartai šiaudais dengti. Dvaro vartai sukalti iš lentų, iš viršaus dengti malksnomis.

Kluono [pastatai]. Jauja ir klojimas. Jaujos durys ant bėgūnų, klojimo durys taip pat ant bėgūnų, su geležiniais sklėsčiais ir spy-

na, – abejos [durys] iš eglės padarytos. Nauja didelė pūnė (šienui, šiaudams), suręsta iš pušinių rastų. Joje dvejios lentų durys ant bėgūnų, su geležiniais skląščiais. Ten pat kluonienoje dvi senos pūnės, taip pat iš rastų suręstos, vartai ant bėgūnų, su geležiniais skląščiais. Visi šie pastatai šiaudais dengti.

Žardų (žaiginių) iš karčių 16.

Šiaudų pakratams 20 vežimų. Vasarinių javų (pašarinių) šiaudų 2 vežimai. Šieno 40 vežimų.

Kumelių kaimenėje 7. Galvijai: 2 jaučiai, 4 karvės. Jaučiai ir karvės vietinės veislės. Suaugusių avių 17, avinų 3. Suaugusių kiaulių 4, žąsys 8, senų vištų 9, 2 gaidžiai, 1 antinas, 1 ožka.

Tame dvare patarnauja šeimynykščiai Povilas Petravičius ir Matulis Grigas. Šeimynykščiams maistui kiekvienam duoti už 12 savaičių darbo po Vilniaus turgaus saiko sukratyta statinę nevėtytų rugių su kaupu, be to, daržovių, druskos, lašinių.

Tais metais dvaro dirvose pasėta 37,5 statinės [Vilniaus] turgaus saiko.

- Namų apyvokos daiktai: grūdams matuoti 3 statinės, 3 naujos anderės (pintos kraitės grūdams) bei viena sena, 2 duonkubiliai, vienas didelis, kitas mažesnis, 2 kubiliukai, vienas su dangčiu, kitas be dangčio, 2 kibirai, dvi geldos, 1 sietas, 4 puodeliai atsigerti – 2 maži ir 2 dideli, emaliuoti [moliniai] puodeliai atsigerti, 2 mediniai dubenys, vienas didelis, kitas mažas, medinių lėkščių 9, medinių šaukštų 3, 2 samčiai, 2 kaušai, kibiriukasalui nešioti, kubiliukas, molinė trintuvė, kirvis.

- Su daržais, apynių sodais, su mėšlu [patręštais laukais], artais ir neartais laukais, su miškais, miškeliais, ažuolynais, visokiausiomis pievomis, su kūdromis, su teise laisvai gaudyti žuvis ežere, kuris vadinasi Gėliogaliu, su lažininkais, gyvenančiais Pabalių kaime, esančiame Ukmergės paviete, tai yra: Tomas Pečiulis – tarnyba<sup>10</sup>, Martynas ir brolis Pečiuliai – tarnyba, Laurynas Jukna su sūnumi ir pagalbininku Mykolu Jurevičiumi – tarnyba, Misius Poška su sūnumis – tarnyba, tijūnas Mykolas Snuska su Povilu Stoškumi – tarnyba, – visi jie su jaučiais ir [darbiniais] arkliais [atlieka] pilnas tarnybas; šešta tarnyba – Grigas Jukna – [laisvas] atėjęs žmogus su savo posūniais, velionio Stasio Grigaičio vaikais, neturi jaučių ir [darbinių] arklių, tarnybą [atlieka] pėsčiomis.

Aš (Jurgis Giedraitis) turiu man ikeistą velionio brolio kunigaikščio Klemenso Giedraičio, Martyno, ir jo žmonos ponios Reginos Stanislavo Daškaičio palivarką, vadinamą Balninkais, esantį tame pačiame Ukmergės paviete, kurio žemės išiterpia į mano žemes. [Tam palivarkui priklauso] lažininkai Matulis Juknaitis su sūnumi, gyvenantys name Pabalių kaime, su jaučiais ir [darbiniais] arkliais [atlieka] pilną tarnybą. [Taip pat] tame kaime [yra] valakas tuščios (neužimtos) žemės. Šį palivarką be pastatų, tik su žemėmis, pievomis, miškais, gojais ir su minėta žmonių tarnyba bei tuščiu

<sup>10</sup>Tarnyba – dvaro ūkinis prievolinis vienetas, sudarytas iš vieno ar kelių šeimų ūkių.

valaku žemės [Pabalių] kaime prijungęs prie pirmiau minėto [Balninkų] dvaro, išnuomojau ponui Petruui Mykolaičiui Mankevičiui. Iš viso tame Pabalių kaime [yra] 7 žmonių tarnybos, turinčios po valaką, bei vienas tuščias (neužimtas) valakas. Devintas žemės valakas, kurį turėjo Čepas Mincevičius, mano brolio velionio Klemenso Giedraičio valdiny, lieka laisvas, nes man nepriklauso. Į jį ponas Petras neturi teisės.

Visų minėtų valdinių prievolės. Vasarą kiekvieną savaitę į darbą eiti po penkias dienas, nuo pirmadienio iki šeštadienio, nuo šv. Jurgio [balandžio 23 d.], kol visus javus ir šieną iš laukų sudoros. [Nuo tarnybos] po du į darbus eiti: vienas su jaučiais 3 dienas, su [darbiniu] arkliu 2 dienas, o kitas pėsčias, su kuo įsakys [dirbti]. Kai derlius bus surinktas iš laukų, į darbą eiti po vieną, su kuo įsakys, ir taip iki šv. Jurgio [lapkričio 26 d.]. Į pastotes vykti privalo nuo tarnybos po vieną [žmogų] su [darbiniu] arkliu kiekvienais metais žiemą, jei būtų geras kelias, dukart į Vilnių arba į Kauną, o kol [būtų] išvykęs, tai kitiems į tarnybą į dvarą nereikia eiti.

Ir, be viso to, perleidau užsienį (*засменок*), vadinamą Valatkiškiais, užleistą miškui, skirtam statyboms bei malkoms, vienu šonu besiribojantį su Pabalių kaimo riba, kitu šonu su Kildišių kaimo galine riba, o galais besiremiantį į Petniūnų kaimo ir pono Mykolo Mankevičiaus [žemių] ribas. Šio užsienio ponas Petras neturi teisės kirsti nei lydim, nei rąstams, nei malkoms, ir niekam rąstų ir malkų neleidžiama duoti. O kitus miškus jis laisvai gali kirsti lydimui ir sau naudą iš to gauti.

## 1765 metų Balninkų seniūnijos inventorių<sup>11</sup>

Balninkų miesto dūmai <sup>12</sup>		Metinis činšas	
		auksinai <sup>13</sup>	grašiai
1. Jurgis Razmaratas	bajoras	24	-
2. Antanas Kuprius	bajoras	16	-
3. Jurgis Paškevičius	bajoras	40	-
4. Antanas Šlekys	-	16	-
5. Juozas Krukauskas	bajoras	21	-
6. Trojanauskas, siuvėjas	bajoras	8	-
7. Kazimieras Saikauskas, audėjas	bajoras	24	-
8. Jonas Jonauskas, naujokas	laisvas [nuo činšo]	-	-
9. Bačiulis, nieko nemoka, nesėslus bežemis	samdinys ( <i>huttaj</i> )	-	-
10. Laurynas Česlauskas	bajoras	16	-
11. Kazimieras Širvinskas	lažininkas	3	14
12. Tomas Šaukštėlis	lažininkas	3	14
13. Mykolas Petniūnas, plikšius, nieko nemoka	lažininkas	-	-

<sup>11</sup>Vertimas lietuvių kalba parengtas pagal A. Baliulio šio inventoriaus publikaciją lenkų kalba, žr: *Ukmergės apskrities seniūnijų 1765 metų inventoriai*, parengė A. Baliulis, Vilnius, 1994, p. 89–105. Verčiant iš lenkų kalbos, pavardžių ir vietovardžių

rašyba, kiek įmanoma, sulietuvinta bei modernizuota, pvz., Antoni Garbarz→Antanas Kuprius; Juza Stalulaniš→Juza Stalnionis.

<sup>12</sup>Dūmas – sodyba su žmonėmis ir žeme.

<sup>13</sup>Auksinas lygus 30 grašių.

(tęsinys)

Balninkų miesto dūmai <sup>12</sup>		Metinis činšas	
		auksinai <sup>13</sup>	grašiai
14. Andrius Čereška	lažininkas	3	14
15. Jokūbas Čereška	lažininkas	15	14
16. Motiejus Širvinskas	lažininkas	3	14
17. Mykolas Petronis	lažininkas	3	14
18. Kazimieras Pociūnas	lažininkas	3	14
19. Jurgis Pociūnas	lažininkas	15	14
20. Stanislovas Petronis	lažininkas	15	14
21. Jokūbas Razma	lažininkas	3	14
22. Juozas Paciušas	lažininkas	3	14
23. Kazimieras Šaukštėlis	lažininkas	15	14
24. Kazimieras Karakis	lažininkas	3	14
Žydas už karčemos nuomą moka		800	
Už pievas moka		10	
Iš viso:		1 071	2

## Čereškų kaimas, lažininkai

1. Jurgis Čereška	3	-
2. Tomas Čereška	3	-
3. Kazimieras Čereška	3	-
4. Adomas Čereška	3	-
5. Baltramiejus Čereška	3	-
Iš viso:	15	-

Taip pat Čereškų kaimas duoklės duoda:

1. Pustrečios statinės rugių (2 1/2).
2. Pustrečios statinės avižų (2 1/2).

## Antalaušių kaimas, lažininkai

1. Mykolas Petronis	9	-
2. Juza Greičius	9	-
3. Simonas Petronis	9	-
4. Jokūbas Greičius	9	-
5. Stasys Bartkevičius	-	20
6. Tamošiaus Petronio [žmona]	-	20
7. Jurgis Petronis	9	-
Iš viso:	46	10

Duoklės duoda rugių vieną statinę ir 3 ketvirčius; avižų duoda vieną statinę ir 3 ketvirčius.

## Antamakių kaimas, lažininkai

1. Juza Stalnionis	5	-
2. Simonas Čereška	11	-
3. Jonas Tamošiūnas turi dykynę	12	-
4. Motiejus Stalnionis	5	-
5. Motiejus Spyglys	2	-

1. Rugių statinė ir 3 ketvirčiai.
2. Avižų statinė ir 1 ketvirtis.

### Gėliogalių kaimas, lažininkai

1. Juza Petniūnas su priimtine [žeme]	9	-
2. Jurgis Šmigelskas su priimtine [žeme]	9	-
3. Andrius Petronis, tįjūnas	1	10
Tas pats valdinys moka už pievą	10	-
4. Petras Kildišius su priimtine [žeme]	9	-
5. Andrius Petniūnas su priimtine pieva	7	-
6. Motiejus Stalauškas su priimtine [žeme]	9	-
7. Jonas Gumbaragis moka	20	-
8. Kazimieras Vasiliauskas su priimtine [žeme]	10	-
9. Laurynas Maskoliūnas su priimtine žeme ir pieva	9	-
10. Baltrus Novera, naujokas, su [priimtine] pieva	8	-
11. Juza Vasiliauskas su priimtine žeme	7	-
12. Andrius Čereška, padegėlis	-	-
13. Paško, maskolis	5	-
Visa suma:	111	-

Duoklės 3 statinės ir ketvirtis rugių; 3 statinės ir ketvirtis avižų.

### Miškiniai, užsienis, lažininkai

1. Jonas Miškinis	1	10
2. Mykolas Vasiliauskas	1	10
Iš viso:	2	20

Duoklės duoda pusę statinės rugių.

### Šimaičių užsienis

1. Kazys Šimaitis, bajoras	20	-
2. Stasys Šimaitis, bajoras	20	-
3. Jonas Čirba, lažininkas	10	-
4. Kazys Čirba, lažininkas	10	-
Moka už Alkelės ir Paąžuolės pievas	11	-
Iš viso:	74	-

### Kildišių kaimas, lažininkai

1. Gabrys Miškinis	1	10
2. Adomas Stasiūnas	1	10
3. Mykolas Bukauskas	1	10
4. Stasiaus Petniūno žmona	1	10
5. Laurynas Šimaitis su priimtine žeme	9	9
6. Kazys Katinas	3	15
7. Andrius Katinas	3	15
8. Simonas Kiaušinis, naujokas, laisvas [nuo činšo] iki 1766 metų	9	10
9. Stanislovas Kiaušinis, bajoras	24	-
Iš viso:	54	29

Duoklė: statinė ir trys ketvirčiai rugių; statinė ir trys ketvirčiai avižų.

### Petrikiškių kaimas, lažininkai ir bajorai

1. Jokūbas Valiauga, lažininkas	3	-
2. Motiejus Kunigėlis, bajoras	16	-
3. Motiejus Andruška, bajoras	16	-
4. Kazys Sarulis, lažininkas	1	-
5. Laurynas Stasiūnas, bajoras	28	-
6. Jurgis Serbentavičius, bajoras	28	-
Iš viso:	92	-

Duoklė: du ketvirčiai rugių; du ketvirčiai avižų.

### Rutiškių kaimas, lažininkai

1. Andrius Stasiūnas	12	5
2. Jurgis Stasiūnas, skurdžius, privalo mokėti	12	5
Iš viso:	24	10

Duoklės duoda 2 ketvirčius rugių.

### Bajorai užsieniuose

1. Juza Miškinis Miškiniuose	16	-
2. Mykolas Miškinis	16	-
3. Antanas Bazys, naujokas	24	-
4. Andrius Narušis Smališkiuose	56	16
5. Stanislovas Šiaukšta	21	-
6. Andrius Karalius	36	-
7. Maskolis Narušiuose	96	-
8. Jokūbas Valys	24	-
9. Jokūbas Petniūnas, padegėlis	8	-
10. Mykolas Juška	24	-
Iš viso:	324	16

### Žvinėnų kaimas, bajorai

1. Laurynas Milevskis, šlėkta	40	-
2. Stanislovas Daukša	32	-
3. Mykolas Daugelevičius	28	-
4. Simonas Daugelevičius	28	-
5. Jonas Vaičiūnas	21	-
6. Matijošius Paškevičius	42	-
7. Martynas Daugelevičius	28	-
8. Laurynas Karalius	28	-
9. Vasilijus Chvalko	28	-
Iš viso:	275	-

### Rūtėnų kaimas, bajorai

1. Jokūbas Pusvaškėlis	16	-
2. Jokūbas Narušis	64	-



(tėsinys)

3. Baltramiejus Barauskas	16	-
4. Jurgis Juška	16	-
5. Jonas Miliūnas	16	-
6. Juozas Paškevičius	16	-
Iš viso:	144	-

Duoklės duoda statinę avižų.

## Martnonių kaimas

1. Juozas Raugalas	5	-
2. Laurynas Pyragis	5	-
3. Motiejus Balcevičius	5	-
4. Mykolas Voveris	5	-
5. Stanislovas Purlys	5	-
6. Andrius Voveris	5	-
7. Kazys Čereška	5	-
8. Laurynas Bogušis	5	-
9. Motiejus Purlys	5	-
10. Motiejus Aukštuolis	5	-
11. Petras Aukštuolis	5	-
12. Laurynas Zablockis	5	-
Už užsienį Traupiai bendrai moka	60	-
Iš viso:	120	-

## Balandžių kaimas, bajorai

1. Simonas Piragius	6	20
2. Andrius Driukas	17	20
3. Martynas Pusvaškis	8	10
4. Jurgis Driukas	11	-
5. Kazimieras Purlys	10	-
6. Stanislovas Driukas	6	15
7. Jurgis Čirba	17	20
8. Andrius Driukas	6	15
9. Jokūbas Pyragis	8	20
10. Kazimieras ir Motiejus Balamutai	8	-
11. Jonas Bazys	8	-
Už pievas [moka]	2	-
Iš viso:	111	10

## Skvarbų kaimas, bajorai

1. Motiejus Bieliauskas su pastote	35	4
2. Simonas Kaliausis su pastote	17	17
3. Tomas Skumbinas su pastote	35	4
4. Juza Meilus, skurdžius	-	-
5. Jonas Kimbirevičius su pastote	35	4
6. Kazys Skumbinas su pastote	35	4
7. Baltrus Kazimiakas su pastote	35	4
8. Jurgis Kaliausis su pastote	35	4
9. Juza Kaliausis su pastote	35	4
10. Kristupas Kazakevičius su pastote	35	4
11. Indrius Jackus su pastote	35	4
12. Juza Dominas su pastote	24	24

(tėsinys)

13. Stanislovas Šimonis su pastote	35	4
14. Jonas Petronis su pastote	35	4
15. Andrius Skumbinas su pastote	24	24
16. Mikalojus Žiūra su pastote	17	17
17. Mikalojus Skumbinas su pastote	35	4
18. Kazimieras Meilus su pastote	35	4
19. Stanislovas Šimonis su pastote	24	24
20. Mikalojus Šimonis su pastote	35	4
21. Motiejus Žiūra su pastote	35	4
22. Laurynas Žiūra su pastote	35	4
23. Petras Žiūra su pastote	24	24
Už pievas moka	30	-
Iš viso:	726	14

Duoklės duoda avižų pusę ketvirčio statinės.

## Sturkonių kaimas, bajorai

1. Jonas Slučikas su pastote	28	22
2. Motiejus Zajerukas su pastote	30	24
3. Jonas Murakas su pastote	22	16
4. Jurgis Masunonis su pastote	30	24
5. Jonas Blažys su pastote	28	22
6. Petras Jocka su pastote	28	22
7. Jonas Bernatonis su pastote	28	22
8. Andrius Bernatonis su pastote	28	22
9. Motiejus Radzevičius su pastote	28	22
10. Juza Masunonis su pastote	28	-
Iš viso:	284	16

Duoklė: pusė statinės avižų; 10 žąsų, 10 vištų.

## Verėjimų kaimas, bajorai

1. Juza Šimaitis	32	-
2. Jokūbas Pyragis	32	-
3. Petras Daugėla	32	-
Už pievas moka	8	-
Iš viso:	104	-

## Palumėnų užsienis, bajorai

1. Andrius Pusvaškis	24	-
2. Vladas Pusvaškis	24	-
3. Pusvaškienė, našlė	24	-
Iš viso:	72	-

## Požarovų kaimas, maskoliai

1. Amosas Lazarovas	32	-
2. Fiodoras Simonovas	24	-
3. Piotras Simonovas	24	-
4. Mikita Ankudzianovas	40	-
Iš viso:	120	-

### Karališkių kaimas

Nuo šio kaimo maskolių 6 namų bendrai mokama	208	-
--	-----	---

### Aklušės kaimas

1. Nikiforovas Gerasimovas	40	-
2. Antonas Gerasimovas	40	-
3. Chomkovas Simonovas	20	-
4. Fiodoras Semionovas	20	-
5. Archipas Antonovas	20	-
6. Ivanas Petrovas	20	-
7. Laurynas Ivanovas	20	-
8. Fiodoras Jefronovas	20	-
Iš viso:	200	-

### Žvilūnų kaimas

1. Motiejus Karvelis, naujokas	24	-
2. Jonas Karvelis su pastot [prievole]	34	-
3. Tomas Karvelis su pastot [prievole]	34	22
4. Jurgis Pajuodis su pastot [prievole]	34	22
5. Tomas Šaipa su pastot [prievole]	34	22
6. Miliūnienė, našlė, su pastot [prievole]	17	11
7. Motiejus Mačiulis su pastotės [prievole]	34	22
8. Jurgis Karvelis su pastotės [prievole]	34	22
9. Simonas Karvelis su pastotės [prievole]	23	14
10. Jonas Šulskas su pastotės [prievole]	23	14
11. Jokūbas Skumbinas su pastotės [prievole]	34	22
12. Mykolas Kavoliūnas su pastotės [prievole]	34	22
13. Indra Juzukėnas su pastotės [prievole]	23	14
14. Jurgis Balčiūnas su pastotės [prievole]	34	22
15. Mykolas Pajuodis su pastotės [prievole]	34	22
16. Juozas Pajuodis su pastotės [prievole]	34	22
17. Steponas Likteras su pastotės [prievole]	34	22
Iš viso:	528	17

Duoklė: puspenktos statinės avižų.

Už Martiškių užsienį	32	-
Už mažą užsienį	3	-
Iš viso:	35	-

### Toliejų seniūnija Čiulėnų kaimas

1. Petras Markevičius su pastotės [prievole]	50	8
2. Jurgis Žala su pastotės [prievole]	50	8
3. Jurgis Barauskas su pastotės [prievole]	50	8
4. Petras Žala su pastotės [prievole]	50	8
5. Jokūbas Žala su pastotės [prievole]	50	8
Iš viso:	251	10

Duoklė: statinė ir ketvirtis rugių, statinė ir ketvirtis avižų.

### Antadvario kaimas

1. Baltramiejus Kulieša	56	-
2. Simonas Židonis	56	-
3. Baltramiejus Šiaukšta	48	-
Iš viso:	160	-

### Pavarnynės užsienis

1. Stanislovas Židonis su pastotės [prievole]	60	20
Iš viso:	60	20

Duoklė: pusė statinės rugių ir pusė statinės avižų.

### Šileikėnų kaimas

1. Kazys Leišys su pastotės [prievole]	30	10
2. Jokūbas Leišys su pastotės [prievole]	40	26
3. Gabrys Starkus su pastotės [prievole]	40	26
4. Petras Židonis su pastotės [prievole]	40	26
5. Mykolas Putna su pastotės [prievole]	40	26
6. Kazimieras Židonis su pastotės [prievole]	60	20
7. Stanislovas Putna, užsienio vaitas	32	-
Iš viso:	286	11

Duoklė: rugių statinė ir ketvirtis, avižų statinė ir ketvirtis.

Kazimieras Židonis nuo užsienio duoda rugių ketvirtį ir avižų ketvirtį.

### Speciūnų kaimas

1. Jurgis Žala su pastotės [prievole]	48	26
2. Kazys Žala su pastotės [prievole]	48	26
Iš viso:	97	22

Duoklė: rugių pusė statinės ir avižų pusė statinės.

Toliejų karčema už nuomą mokama	200	-
---------------------------------	-----	---

### Gudelių užsienis

1. Juozas Žala su pastotės [prievole]	52	2
2. Tomas Steiba su pastotės [prievole]	52	2
Iš viso:	104	4

Duoklė: rugių pusė statinės ir avižų pusė statinės.

## Skroblų kaimas

1. Simonas Matučanis su pastotės [prievole]	44	-
2. Simonas Kildišis su pastotės [prievole]	44	-
3. Andrius Židonis su pastotės [prievole]	44	-
4. Simonas Žala su pastotės [prievole]	44	-
5. Mykolas Leišis su pastotės [prievole]	44	-
Iš viso:	220	-

Duoklė: dvi statinės ir ketvirtis rugių, dvi statinės ir ketvirtis avižų.

Rygos pūrai	Balninkų dvaro sėja		
110	Rugių, gaunant 3 grūdų [derlių], vienas imamas sėklai, [kiti] du pelnui, [t. y.] 220 pūrų, [kai] vienas pūras 4 auksinai	880	-
40	Miežių, gaunant 3 grūdų [derlių], vienas imamas sėklai, [kiti] du pelnui, [t. y.] 80 pūrų, [kai vienas pūras] 3 auksinai	240	-
83	Avižų, gaunant 2 grūdų [derlių], vienas imamas sėklai, [kitas] pelnui, [t. y.] 83 pūrai, [kai vienas pūras] 2 auksinai	166	-
6	Grikių, gaunant 3 grūdų [derlių], vienas imamas sėklai, [kiti] du pelnui, [t. y.] 12 pūrų, [kai vienas pūras] 2 auksinai	24	-
1 1/2	Žirnių, gaunant 3 grūdų [derlių], vienas imamas sėklai, [kiti] 2 pelnui, [t. y.] 3 pūrai, [kai vienas pūras] 4 auksinai	12	-
1 1/2	Linų sėmenų, vertinant pagal vietinį paprotį [kartu] su linų pluoštu, [kai vienas] pūras 48 auksiniai	72	-
	Šieno pripjaunama 100 vežimų, [kai vienas vežimas] 2 auksinai	200	-
	Už ežerus, kuriuose maskoliai žvejoja	400	-
	[Galutinė] suma:	1 994	

Dūmai	Viso Balninkų valsčiaus činšo su pastotės [prievolėmis] sąrašas	Auksinai	Grašiai
24	Balninkų miesto činšas ir nuomos	1 071	2
5	Čereškų kaimo činšas	15	-
7	Antalaušių kaimas	46	10
5	Antamakių kaimas	35	-
13	Gėliogalių kaimo činšas	114	-
2	Miškinių užusienio činšas	2	20
4	Šimaičių užusienio činšas	74	-
9	Kildišių kaimo činšas	54	29
6	Petrikiškių kaimo činšas	92	-
2	Rutiškių kaimo činšas	24	10
10	Užusienių bajorų činšas	324	16
9	Žvinėnų bajorų kaimo činšas	275	-
6	Rūtėnų bajorų kaimo činšas	144	-
12	Martnonių kaimo činšas	120	-
11	Balandžių bajorų kaimo činšas	111	10
23	Skvarbų bajorų kaimo činšas	726	14
10	Sturkonių bajorų kaimo činšas	281	6
3	Verėjimų bajorų kaimo činšas	104	-
3	Palumėnų užusienio bajorai	72	-
4	Požarovų maskolių kaimas	120	-
6	Karališkių maskolių kaimas	208	-
8	Aklušės maskolių kaimo činšas	200	-
17	Žvilūnų kaimo činšas	258	12
	Taip pat [šis] kaimas [moka] už užusienį	35	-

## Toliejų seniūnija

5	Čiulėnų kaimo činšas	251	10
3	Antadvario kaimas	160	-
1	Pavarnynės užsienis	60	20
7	Šileikėnų kaimas	260	14
2	Spėciūnų kaimo činšas	97	22
	Toliejų karčemos nuoma	200	-
2	Gudelių užsienis	104	-
5	Skroblų kaimas	220	-
	Rugių duoklės iš pavaldinių, užrašytos atskirai kiekvienam kaimui, [yra] 18 su puse statinės, statinė kainuoja po 24 auksinus, iš viso susidaro		
	Taip pat avižų duoklės iš pavaldinių, užrašytos atskirai kiekvienam kaimui, [yra] 27 statinės, statinė kainuoja 12 auksinų, iš viso susidaro	324	-
	Už 10 duoklės žąsų po 1 auksiną	10	-
	Už 10 duoklės vištų po 10 grašių	3	10
Iš viso:		781	10
Už Balninkų dvaro [pasėlių prieaugį] pajamų suma		1 994	-
Hibernos <sup>14</sup> mokesčio per dvi įmokas miestas ir valsčius įneša		2 172	26
Suma:		11 111	6

## Apskaitytos išlaidos

Nuo 4 000 [auksinų] sumos Konstitucijos nustatytu procentu priklauso auksinų	400	-
Hibernos mokesčio per dvi įmokas (be [pareigūnų] užmokesčio) auksiniais	2 164	-
J(o) m(alonybės) ponui ekonomui metinė pensija auksiniais	800	-
Tijūnui, šeimininkei ir piemeniui algos auksinų	80	-
J(o) m(alonybei) kunigui metinis užmokestis	1 080	-
Už maistą ( <i>ordynarya</i> ) ponui ekonomui, vietininkui, tijūnui ir šeimininkei auksiniais	686	-
Atėmus apskaitytas išlaidas, lieka pelno	5 901	6
Iš tos sumos Respublikos išdui priklauso kvartos [mokesčio] <sup>15</sup> auksiniais	1 475	9

<sup>14</sup>Hiberna – mokestis, kuris buvo imamas į valstybės išdą iš Lenkijos ir Lietuvos Didžiosios Kunigaikštystės karališkųjų žemės valdų valstybės kariuomenei išlaikyti žiemojimo laikui.

<sup>15</sup>Kvarta arba kvorta (liet. ketvirtis pajamų iš dvarų) – mokestis, kuris buvo imamas į valstybės išdą iš Lenkijos ir Lietuvos Didžiosios Kunigaikštystės karališkųjų žemės valdų kariniams reikalams.

## Balninkų žemės ūkio kooperatyvas „Varpa“

Julius Aukštaitis

1931 m. balandžio 12 d. Balninkų vartotojų bendrovės „Varpa“ visuotinis susirinkimas patvirtino 1931 m. pajamų ir išlaidų sąmatą 10 800 Lt. Įstaigos veiklai pagerinti nutarta mažinti prekių išdavimą kreditan. Suprasdami, kad pelningai tęsti veiklos negali, nutarė persiregistruoti Žemės ūkio kooperatyvu. Priimti nauji įstatai. Perrinkta valdyba. Papildomai į ją išrinkti Juozas Paukštys ir Pranas Šmigelskas. Kooperatyvo steigėjai: Jonas Steikūnas, 36 m., iš Balninkų dvaro, Juozas Paukštys, 34 m., iš Bálninkų, Pranas Šmigelskas, 55 m., iš Martnonių kaimo, Nikodemus Petronis, 37 m., iš Añtalaušių vienkiemio, Stepas Urbanavičius, 33 m., iš Antalaušių vienkiemio.

Išrinkta trijų asmenų revizijos komisija: Stasys Šidlauskas, Jurgis Karalis ir Vladas Aukštuolis. Susirinkimas patvirtino prekių kreditavimo ir kitokias instrukcijas krautuvių vedėjams, valdybai ir revizijos komisijai.

Žemės ūkio kooperatyvas (*kooperacija* – lot. bendradarbiavimas) yra juridinis asmuo; tai įstatymu pagrįstas narių bendradarbiavimas siekiant ne asmeniško pelno, o padėti tiems, kurie telkiasi apie šią organizaciją, geriausiomis sąlygomis parduoti asmeninio ūkio atliekamus produktus ir nusipirkti prekių už jas nepermokant. Kreditan prekės parduodamos tik nariams visuotinio susirinkimo nustatytomis sąlygomis. Kooperatyvas per 6 mėn. nuo įsiregistravimo dienos turėjo įstoti į atitinkamo tikslo sąjungą.

Kooperatyvas nelaukė nustatyto termino, o iš karto nusprendė įstoti į Lietuvos žemės ūkio kooperatyvų sąjungą „Lietūkis“. Susirinkimas įgaliojo valdybą 2 037,82 Lt pajų perkelti į „Lietūkio“ pajų kapitalo sąskaitą kaip Balninkų kooperatyvo pajų ir stojamąjį mokesį, pasižadėti laikytis „Lietūkio“ įstatų ir vykdyti jo narių visuotinių susirinkimų nutarimus.

Kiekvienas asmuo, kuris norėjo įstoti į kooperatyvą, turėjo sumokėti 1 Lt stojamąjį mokesį ir ne mažiau kaip 10 Lt dydžio pajų. Stojamasis mokestis negražinamas, pajai mokami kooperatyvo nustatytomis sąlygomis. Lėšos sudaromos iš pajų, atsargos ir kito kapitalo. Pajai skiriami kooperatyvo apyvartai.

Kooperatyvo darbo pradžia prasta. 1931 m. spalio 15 d. kredito įstaigų ir kooperatyvų inspektoriui Simonui Valaičiui buvo pavesta atlikti pagrindinę reviziją ir įvertinti kooperatyvo veiklą ir padėti, nes „Lietūkis“ planavo Balninkų ir Želvos skyrius sujungti su Želvos žemės ūkio kooperatyvu „Laimė“.

Revizijos padaryti nepavyko, nes kooperatyvo sąskaityba buvo apleista. 1932 m. kovo mėnesį inspektorius valdybai pavadė išsiaiškinti 1 200 Lt trūkumą, tačiau tai nebuvo nepadaryta.

Valdyba nesirūpino kooperatyvo reikalais, parduotuvių vedėjai savivaliavo. Siūlyta abu vedėjus atleisti, bet valdyba nesutiko. Kooperatyvas turėjo 5 000 litų nuostolių.

1932 m. gegužės 10 d. kooperatyvo visuotiniame susirinkime, kuriame dalyvavo 35 nariai, nutarta stoti į Balninkų apylinkės smulkaus kredito draugiją.

Susirinkimas leido paimti 6 000 Lt paskolą. Susirinkime aptarta, kaip išvengti nuostolių. Pirmiausia krautuvių vedėjai turi užsidirbti algą: pirkti, parduoti prekes, padengti visas išlaidas, turto amortizaciją ir sugedusių prekių nurašymą, kainų sumažinimą, o likusią nuo visų padengtų išlaidų sumą skirti algai. Jeigu atsirastų nuostolių, juos padengti vedėjų garantuotais vekseliais. Krautuvių vedėjai A. Bimbiris ir J. Karalis sutiko su šiuo siūlymu.

Tų pat metų lapkričio 12 d. inspektorius patikrino kooperatyvą ir gerų veiklos požymių nepastebėjo. Daugiau kaip pusė iš 359 narių nesumokėjo viso pajaus, kooperatyvo atsakomybės pasižadėjimus pasirašė tik 12 narių, kasininkas ir krautuvių prievaizdas visai neatliko savo pareigų. 1932 m. lapkričio 8 d. Želvos krautuvės vedėjas ir kasininkas J. Karalis atleistas, jo vieton pasamdyta M. Paškevičiūtė. Želvos kasoje rastas 970 Lt trūkumas. J. Karalis norėjo nuslėpti trūkumą išrašydamas neteisėtus kasos orderius. Krautuvėje prekių turėjo būti už 12 796,52 Lt, rasta už 7 217,74 Lt. Daug prekių – 2 545 Lt vertės išduota kreditan. Prekių kainos nepažymėtos, vedėjas stengėsi kainas padidinti. Iš kasos pasisavino 970,71 Lt ir 2 716,46 Lt vertės prekių. Iš viso pasisavinta 3 687,17 Lt. Finansinė kooperatyvo padėtis sunki, nes daug kapitalo guli be jokios apyvartos.

Kredito įstaigų ir kooperatyvų inspekcija, susipažinusi su 1932 m. apyskaita ir inspektoriaus S. Valaičio pranešimu, konstatavo, kad kooperatyvo reikalai pašliję, trūksta pinigų apyvartai, metai po metų dirbama nuostolingai, nėra jokių perspek-

Kooperatyvo „Varpa“ valdybos dokumentas apie svarstymą dėl jo likvidavimo. 1933 m. kovo 17 d.

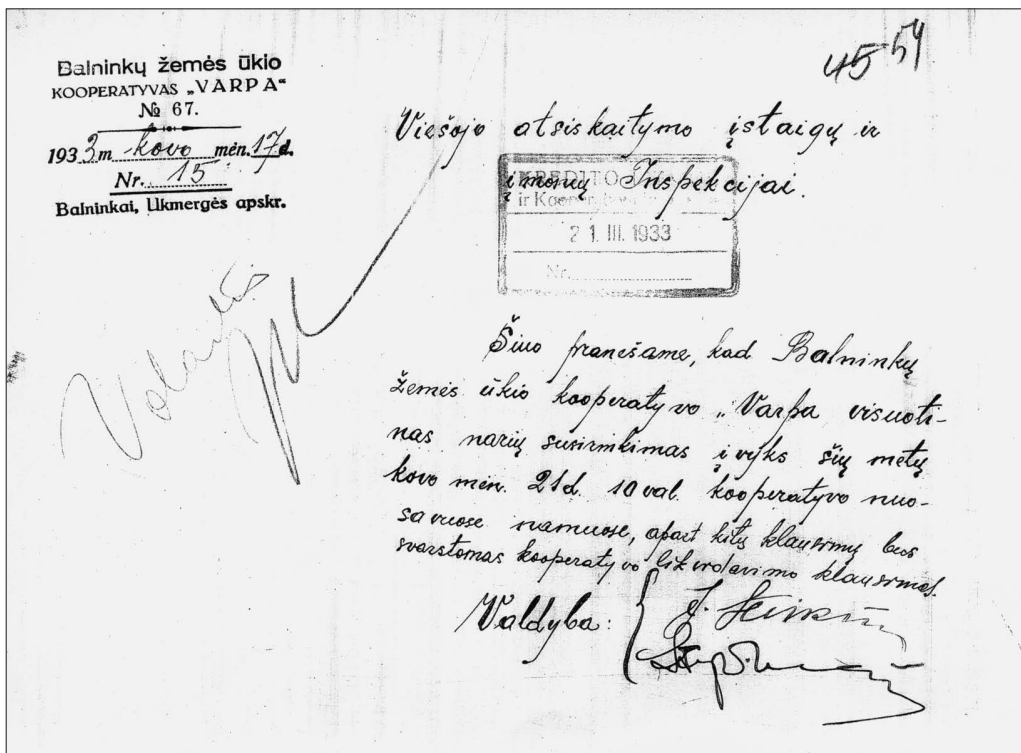



53  
44

# Skelbimas.

Ukmergės apskr. policijos Balninkų nuovados viršininkas vadovaudamasis įstat. apie valstyb.  
mok. įtam. tvarką 21 § (L. V. Ž. 17 №),

24

**SKELBIA**, kad 1933 m. gegužės mėn. 27 d. 12 val.

Ukmergės apskr. Balninkų policijos nuovadoje įvyks

## varžytynės

pl. Balninkų žemės ūkio koop. "Varpa" turtui:  
1) 47 metrai įvairios rūšies mielėlių.

---

parduoti, kuris Vežio atsūn. ist. ir fm. Impexijos 1933 m. Vasario mėn. 23 d.  
raštu 422 № aprašytas ir skiriamas parduoti neįmokėtoms ir atliktą reviziją  
monerėm 141 Lt. 95 ct. sumoje išieškoti su bauda ir su aprašymo,  
skelbimo ir saugojimo išlaidomis.

Aprašytas turtas įkainuotas 120 Lt. ct. nuo kurios sumos ir prasidės varžytynės.  
Balninkai 1933 m. balandžio mėn. 21 d.

Balninkų Nuovados Viršininkas

Skelbimas apie  
varžytynes. 1933 m.  
vasario 28 d.

tyvų kooperatyvo padėčiai stabilizuoti. Todėl pasiūlyta artimiausiu laiku sušaukti visuotinį narių susirinkimą ir likviduoti kooperatyvą įstatuose numatyta tvarka.

1933 m. sausio 1 d. kooperatyvo skolininkų sąrašuose buvo septyni kooperatyvo nariai, skolingi 8 260 Lt. Didžiausias skolininkas – J. Karalis (5 670 Lt). Kooperatyvas skolingas Balninkų apylinkės smulkaus kredito draugijai 5 850 Lt, „Pienocentruui“ – 400 Lt, Želvos skyriui – 483 Lt, klebonui – 44,42 Lt ir kt.

1933 m. kovo 21 d. įvykusiame visuotiniame susirinkime nuspręsta likviduoti kooperatyvą. Dokumentams sutvarkyti išrinkta likvidacijos komisija.

Policijai perduotas buvęs krautuvės vedėjas ir kasininkas J. Karalis. Jis buvo apklausiamas dėl finansinių nusikaltimų.

## Balninkų vartotojų bendrovė „Varpa“

*Julius Aukštaitis*

Balninkų vartotojų bendrovės steigėjų dvarininko Kazio Steikūno, viršaičio Antano Grigo, kun. Antano Braknio, ūkininkų Ignaco Purlio ir Andriaus Matelio iniciatyva Prekybos ir pramonės ministerijos Kooperacijos departamente bendrovė įregistruota 1919 m. liepos 5 d. Jos įstatuose nurodomi bendrovės steigimo tikslai: pristatyti savo nariams įvairias vartojimo, amato ir ūkio prekes, padėti nariams susitaupyti, pagelbėti dvasinei ir medžiaginei savo narių gerovei.

Bendrovei leidžiama prekiauti ir gaminti savo nariams reikalingus daiktus. Bendrovė turi teisę pagelbėti nariams statydama namus, ligonines, sanatorijas, vaikams kolonijas, steigti mokyklas, knygynus, skaityklas, visuomenės namus, leisti spaudos leidinius, padėti nariams organizuoti savo gaminių pardavimą, steigti rajone skyrių ir kt. Prekės parduodamos bendrovės nariams tik už grynus pinigus. Pašaliečiams prekės parduodamos tik visuotinio susirinkimo numatytais sąlygomis.

Bendrovė kartu su kitomis kooperacijos bendrovėmis gali steigti sąjungą bendrai dirbti arba stoti į kitas įstaigas, kurios turi panašių tikslų.

Bendrovės nariu gali būti kiekvienas neatsižvelgiant į tikėjimo, kalbos skirtumus. Kiekvienas naujas narys, stodamas į bendrovę, pasižada, kad prisiima atsakomybę dėl bendrovės reikalų pagal įstatus. Įmoka 6 auksinų stojamąjį mokestį ir ne mažiau kaip vieną pajų, kurio vertė 20 auksinų. Bendrovės narys negali turėti daugiau kaip 50 pajų. Bendrovės lėšos sudaromos iš apyvartos, pajų, atsargos ir tam tikrų kapitalų, sudaromų visuotinio susirinkimo nutarimu.

Bendrovės narys, pranešęs raštu, gali savo noru išstoti iš kooperatyvo. Jeigu bendrovės narys nevykdo keliamų reikalavimų arba veikia jos nenaudai, gali būti pašalintas visuotinio susirinkimo slaptu balsavimu.

Visus bendrovės reikalus tvarko visuotinis susirinkimas ir valdyba. Valdyba tvarko bendrovės reikalus ir atstovauja bendrovei. Bendrovės vedėjų darbams prižiūrėti, apskaitai ir revizijai patikrinti visuotinis susirinkimas renka revizijos komisiją.

1919–1920 m. apie bendrovę žinių nerasta, nes Balninkai laikinai buvo okupuoti lenkų. Neaišku, kada įsteigtas Želvos skyrius.

1922 m. vasario 18 d. įvyko bendrovės visuotinis susirinkimas 1921 m. veiklos rezultatams aptarti. Susirinkime valdybos pirmininkas kun. Antanas Ivaška pateikė žinių apie krautuvių ir kasos darbą. Pasakė, kad bendrovės apyvarta kas metai auga. Per ataskaitinius metus gauta 54 895 auksinų pelno, išmokėta nariams 2 716 auksinų dividendo. Didžiausią bendrovės išlaidų dalį sudarė tarnautojų algos – 1 370 auksinų, prekių atvežimas – 8 332 auksinai, buto nuoma – 3 000 auksinų ir kt. Narių skaičius per metus padidėjo 94, buvo 152. Įvyko du visuotiniai susirinkimai.

Revizijos komisija, kurią sudarė pirmininkas Ignas Mintautas, sekretorius Kazys Steikūnas ir narys Vladas Aukštuolis, nustatė, kad Balninkų vartotojų bendrovėje ir Želvos skyriuje esama trūkumų. Neaišku, kiek Želvos kasoje turėjo būti grynų pinigų, išdininkas, išduodamas iš kasos grynus pinigus, neparodė pateisinamųjų dokumentų, kasininkas už tris mėnesius neatsiskaitė nei grynais pinigais, nei dokumentais. Daug supirkta smulkių prekių, kurios trukdo apyvartą.

Komisija siūlė dažniau atvežti krautuvėms prekių, tik ne per daug, nes kainos šiuo laikotarpiu nepastovios.

Balninkų skyriuje 1 125 auksinai buvo skolininkų rankose. Patikrinus prekes nustatyta, kad perkamoji suma – 37 388, parduodamoji kaina – 44 789 auksinai, be to, rasta sugedusių prekių. Valdyba nevykdė visuotinio susirinkimo nutarimo užrašyti kiekvienos prekės kainą.

Konstatuota, kad Balninkų bendrovė ir skyrius dirba gerai.

Susirinkimas nustatė darbuotojams tokius atlyginimus:

Želvos krautuvės vedėjui – 700 auksinų, pagalbininkui – 300 auksinų.

Balninkų vedėjui Purliui – 800 auksinų, pagalbininkui 300 auksinų.

Želvos skyriui nustatytas 3 600 auksinų mokestis už patalpas.

Susirinkimas paskirstė pinigines dovanas: pardavėjui Želvoje – 400 auksinų, Purliui Balninkuose – 800, revizijos komisijai – 800, valdybai – 800 auksinų. Ateinančiais metais revizijos komisijai nutarta skirti 1 000 ir valdybai 1 200 auksinų. Susirinkimas pageidavo revizijas atlikti kas ketvirtį.

Per dvejus metus krautuvės tvarkėsi skirtingai. Želvos skyriaus prekių apyvarta vyko gerai. Balninkuose prekės buvo suverstos, sandėlyje didžiausia netvarka, išleista daug pinigų įvairiems pirkiniams ir paslaugoms.

Per 1925 m. ataskaitą revizijos komisijos pirmininkas kun. Antanas Ivaška pareiškė, kad Balninkų krautuvės padėtis pagerėjo, o Želvos krautuvė, kuri priklausė Balninkų vartotojų bendrovei, gavo gero pelno. Susirinkimas nutarė nupirkti bendrovei namus iš Judelio Šteino. Lėšas namui pirkti buvo nuspręsta paimti iš Želvos krautuvės (2 000 Lt), kiek galima iš Balninkų krautuvės, likusią sumą skolinti iš bendrovės narių, mokant 15 proc. metinių palūkanų, o jei neužteks – skolintis banke. Bendrovės narių skaičius kasmet augo. 1924 m. pabaigoje jų buvo 323.

1924 m. įvedus Lietuvoje litą, stojantys į bendrovę žmonės mokėjo 1 Lt stojamąjį ir 10 Lt pajaus mokesčius.

1926 m. bendrovė veikė gerai, tačiau už nemažą sumą paėmė prekių kreditan. Todėl bendrovė galėjo patekti į keblią padėtį. Be to, krautuvių prekių apyvarta išliko nestabili. Balninkuose ji padidėjo, o Želvoje sumažėjo. Želvoje susidarė prekių perteklius, bet valdyba nesidomėjo, kodėl taip atsitiko.

1927 m. bendrovės būklė pakenčiama. Kad finansinė padėtis pagerėtų, susirinkimas pavedė valdybai išieškoti 2 222 Lt skolas iš įvairių asmenų ir 25 589 Lt už prekes. Nutarta samdyti nuolatinius prekių vežėjus. Valdyba kreipėsi į narius, kad kiekvienas paskatintų įstoti dar du žmones.

1928 m. spalio 19 d. kredito įstaigų ir kooperatyvų inspektorius, I eilės padėjėjas Jonas Grigaitis, patikrinęs krautuves, nustatė Želvoje 1 314 Lt trūkumą, Balninkuose – 50 Lt. Kokios priežastys lėmė prekių trūkumą, neišaiškinta. Tų metų kovo 18 d. revizorius Želvos krautuvėje rado prekių perteklių, tačiau valdyba nesusidomėjo nestabiliu Želvos krautuvės darbu.

Revizoriui susidarė išpūdį, kad krautuvės priklausė ne bendrovėms, o privačiam asmeniui. Želvos krautuvės vedėjas Bolys Pilka buvo ir bendrovės kasininkas. Jis priimdavo ir išmokėdavo pinigus, pirko prekes, kėlė jų kainas, tvarkė kasos knygą. Kasos knygą turi tvarkyti susirinkimo išrinktas kasininkas. Revizorius pavedė vadybai daugiau rūpintis savo pareigomis, daugiau dėmesio skirti

Neorasas 393

Protokolo № 15 Rovo m. 16 d. 1924 m.

alyrauja: 190 asmenų - visuotinis narių susirinkimas  
 m susirinkimui pamininkauja vimb. išrink Mintautas

parstyta	Pietarta	Pastabos api nutarima pifolyma
anisimas tures storio su skyiu loje	Pranesima daro pimininkas p. Sterkunas - pakvadamas, kad per abi krautuvi prekybos grasu- moje krylika tukstancius (13000) lity.	
rijos Romi- pranesimas	Pranesla, kad darant revizija krautuwoje - Balninkurse rasta daug nesotalumų k. a. prekybos buro betrarkeje, daug pimgy vleistu faktams ir t.t. Skyriuje - Lelroje krautuore visai kitam stovyje, apy- ranta darama gera	
ano paskirs- mas	a) Nariams dividendų moketi nuo 1 lito.	
	b) Dividendui uz įpirkingu pas- skirtas (3%) nuosimtis	
	c) Skyriaus - Lelros pardarejui pa- skirta vienkaistine pašalpa trys simtai (300) lity.	
	d. Valdytai ir Revizijos komisija - doranams paskirta trys sim- tai (300) lity.	
imininko inkimas	A sisaktius pimininku Sterku- niui Kaciui, jo vietan is rink- tas Vincas Pakstuldis Balninku.	

Balninkų vartotojų bendrovės „Varpa“ visuotinio narių susirinkimo protokolas

Želvos skyriui, kuriame visi reikalai atliekami krautuvės vedėjo. Kasos orderius ir piniginius dokumentus turi pasirašyti ne krautuvės vedėjas, o ne mažiau kaip du valdybos nariai. Krautuvių vedėjai atlieka pareigas, kurias turi atlikti valdyba. Be to, valdyba išrinkta neteisėtai. Renkant Joną Steikūną ir Šmigelską protokole nenurodyta, kiek jie gavo balsų.

1930 m. vasario 23 d. revizorius S. Valaitis nustatė, kad bendrovė, turėdama krautuvėse 24 tūkst. Lt vertės prekių, darė visai mažą apyvartą. Dėl mažos apyvartos bendrovė dirbo nuostolingai – pajamos nepadengė išlaidų. Daugumą prekių pirkto Ukmergėje ir iš privačių asmenų.

Revizorius pareikalavo apdrausti prekes, didinant prekių apyvartą mažinti išlaidas, atidžiai kontroliuoti krautuvių vedėjų darbą, pareikalauti, kad 204 nariai įmokėtų visą pajų, iš buvusių vedėjų išreikalauti skolas už išduotas kreditan prekes ir kontroliuoti, kad už kredituojamas prekes būtų sumokėta per du mėnesius. Svarbiausia – rūpintis atitaisyti visus bendrovės reikalus, ir neatidėliojant.

1930 m. rugpjūčio 15 d. perduodant Želvos krautuvę naujam vedėjui, pastebėta, kad perduodamų prekių sąrašė nenurodytos kainos. Buvęs vedėjas Pyragius nežinojo prekių kainų, jos buvo padidintos. Vedėjas Pyragius buvo ir bendrovės sąskaitininkas. Finansinių dokumentų nesutvarkė ir niekam neperdavė. Valdyba pareikalavo, kad Pyragius sutvarkytų sąskaitybą. Kol neatsiskaitys, jam nebus gražinti vekseliai.

1931 m. revizoriui atlikus patikrinimą nustatyta, kad bendrovė dirbo nuostolingai, darė mažą apyvartą, išlaidų nederino su pajamomis, laiku neišieškojo skolos už vedėjų padarytus trūkumus ir išduotas kreditan prekes. Inspekcija siūlė imtis skubių ir griežtų priemonių bendrovės veiklai stabilizuoti. Pespėjo, kad jeigu nebus įvykdyti nurodymai, bendrovę teks likviduoti.

Pateikti bendrovės rodikliai per pastaruosius trejus metus rodo, kad jos veiklos rezultatai ypač pablogėjo 1931 m. Labai padidėjo nuostoliai, sumažėjo kapitalas, prekių pardavimas, narių atsakomybė. Bendrovės nariai, matydami prastą ir nuostolingą bendrovės veiklą, nustojo ja domėtis – pradėjo trauktis iš bendrovės. Prastą bendrovės veiklą lėmė ir pasaulinė krizė.

Metai	Narių sk.	Sav. kap.	Svet. kap.	Kainų pakėl., %	Pard. prekių suma	Vidut. prek. liekan. suma	Prekių apyv., kartais	Pelnas +, nuost. -	Pirktų prek. sąjun. suma	Visų pirktų prekių, %	Narių atsakomybės, suma
1929	156	13 196	30 000	17,5	63 906	23 000	3	614+	41 800	75	1 176-
1930	158	13 222	23 000	18	59 745	23 000	2,5	2 793-	40 000	70	1 188-
1931	156	10 399	23 000	17,5	50 000	17 000	3	4 698-	40 000	70	9 968-

Kadangi bendrovės valdyba nesugebėjo tęsti pelningos veiklos, dažnai keitėsi bendrovės valdybų pirmininkai. Joms vadovavo Kazys Steikūnas, Antanas Ivaška, Vincas Pakštaitis, Jonas Steikūnas, Jonas Zulonai. 1931 m. balandžio 12 d. visuotiniame susirinkime buvo nuspręsta pakeisti 1919 m. liepos 5 d. įregistruotus bendrovės įstatus ir priimti žemės ūkio kooperatyvo įstatus.

## Balninkų apylinkės ūkininkų smulkaus kredito draugija

*Julius Aukštaitis*

Pirmasis pasaulinis karas sunaikino Lietuvos pramonę, žemės ūkį. Okupantai sugriovė įmones, sudegino kaimo žmonių sodybas, atėmė gyvulius, dirvonuojanti žemė buvo išraizgyta spygliuotomis vielomis. Dalis gyventojų pasitraukė į Vokietiją, dalis į Rusiją. Kai kuriose vietose žmonėms trūko maisto. Susikūrusiai valstybei reikėjo pirmiausia gintis nuo klastingų lenkų, bolševikų, bermontininkų, statyti namus, tiltus, tiesti kelius, arti dirvonus ir kartu aprūpinti žeme daug bežemių ir mažažemių. Pramonei, žemdirbiams reikėjo neatidėliotinos finansinės pagalbos. Paskolų poreikis buvo didelis, o bankai tik kūrėsi. Už skolintus pinigus reikėjo mokėti didžiules palūkanas, kurios siekė daugiau kaip 100 proc. Išeities ieškota sugriautame ir nuniokotame krašte organizuojant kooperaciją.

Kooperacija – įstatymu pagrįstas kooperatyvo narių bendradarbiavimas siekiant ne asmeniško pelno, o padėti tiems, kurie stoja į organizaciją, geriausiomis sąlygomis parduoti turimus produktus ir įsigyti būtiniausių prekių nepermokant už jas. Tuometiniame kooperacijos bendrovių ir sąjungų įstatyme pasakyta, kad bendrovei, kooperatyvui, draugijai steigtis valdžios leidimo nereikia, jeigu jų įstatai atitinka šį įstatymą. Įstatus užregistravus Viešojo atsiskaitymo įstaigų ir įmonių inspekcijoje, tampama juridiniu asmeniu, kuris gali įsigyti ir parduoti kilnojamąjį ir nekilnojamąjį turtą, daryti sutartis, atsakyti ir pareikšti ieškinį teismuose, gauti paveldėjimą testamentu.

Kaimiečiams burtis į kooperatyvus padėjo Valstiečių liaudininkų ir Ūkininkų sąjungos partijos, kurios varžėsi dėl įtakos kaime.

Kreditų kooperatyvai kūrėsi sparčiai. 1928 m. jų buvo apie 400. Jie pasivadindavo smulkaus kredito bankais. Valstybei buvo nenaudinga turėti daug bankelių, kurie dažnai bankrutuodavo, mat užsienio valstybės galėjo susidaryti įspūdį, kad Lietuvos kredito sistema nestabili. Valstybė pareikalavo kredito kooperatyvus pavadinti smulkaus kredito draugijomis (SKD). Kredito draugijos buvo skirstomos į dvi grupes. Pirmai grupei priskiriamos kaimiškosios draugijos, kurių nariai ūkininkai sudarė daugiau kaip 50 proc. Šioms draugijoms buvo taikomos mokesčių lengvatos. Kooperatyvai, kurių daugumą sudarė pramonininkai, pirkliai, amatininkai, buvo vadinami miesto kredito kooperatyvais.

Lietuvos centriname valstybės archyve, 1928 ir 1932–1938 m. Lietuvos kooperacijos leidiniuose, išliko informacijos apie Balninkų apylinkės ūkininkų smulkaus kredito draugiją. Ta informacija pasinaudojome šiame straipsnyje.

Ūkininkų smulkaus kredito draugija įregistruota 1927 m. liepos 23 d. Nr. 582, o veikti pradėjo tą metų lapkričio 1 d. Ji veikė Balninkų valsčiaus teritorijoje.

Į valdybą išrinkti šios draugijos iniciatoriai, įtakingi Balninkų žmonės: pirmininkas – dvarininkas Jonas Steikūnas, nariai – Balninkų šviesuolis Antanas Kazlas ir viršaitis Stepas Urbanavičius.

Kiekvienas narys turėjo įmokėti draugijos įstatuose numatytą 25 Lt pajų ir 1 Lt stojamąjį mokesį. Narys galėjo įmokėti keletą pajų, bet turėjo tik vieną

balsą. Jis galėjo išstoti iš draugijos, apie tai iš anksto pranešęs raštu. Visuotinis susirinkimas turėjo teisę pašalinti narį už draugijos įstatų nesilaikymą ar draugijai žalingą veiklą. Narys privalėjo priimti turtinę atsakomybę už kooperatyvo padarytus nuostolius. Kiekvienas narys galėjo būti išrinktas į draugijos vadovaujančias pareigas, gauti dalį pelno ir gauti paskolą. Draugijos valdyba atlikdavo operacijas, atstovavo teismuose, ūkiniuose reikaluose ir kt. Valdybos veiklą prižiūrėjo taryba. Finansinių ir ūkinių dokumentų apskaitą tvarkė buhalteris. Revizijos komisija, renkama iš trijų narių, kontroliavo draugijos veiklą. Draugijos narių dauguma buvo ūkininkai, todėl draugija priskiriama prie kaimiškujų. Jai taikytos mokesčių lengvatos.

Draugijos veiklos pradžia buvo nelengva: trūko finansinės patirties, mažai turėjo pinigų, nedaug narių. Tais sunkiais laikais pajaus mokestis buvo didelis, tačiau 1927 m. per du draugijos veiklos mėnesius išstojo 51 narys, daugiausia ūkininkai. Spartus narių daugėjimas rodo, kad ūkininkai turėjo vilties ūkio reikmėms gauti paskolą už mažas metines palūkanas.

1927 m. per pirmuosius du veiklos mėnesius paskolinta 600 Lt remiantis pasitikėjimu (vienas skolininkas pasirašo skolos dokumentą – paskolos raštelį arba vekselį). 2 000 Lt paskolinta su kitu laidu – skolos dokumentuose reikėjo dviejų parašų – skolininko ir laiduotojo. Paskolų, apdraustų užstatais, t. y. apdraustų turtu, tą turtą įteikiant draugijai, nebuvo. Už paskolas imamos 18 proc. palūkanos. Jeigu narys paskolos laiku negražintų, jam reikėtų mokėti 24 proc. metinių palūkanų.

Veiklos pradžioje indėlininkai neskubėjo patikėti draugijai saugoti pinigų. Vos 500 Lt indėlių padėta terminuotai iki 6 mėnesių už 8 proc. metinių palūkanų.

Draugija vienijo daugiausia ūkininkus. 1928 m. sausio 1 d. buvo 51, o 1939 m. spalio 1 d. jau 514 narių. Per 12 metų narių skaičius išaugo 10 kartų.

1928 m. ūkininkams atsistoti ant kojų labai reikėjo pinigų. 29 tūkst. Lt paskolų prašė 93 asmenys, beveik visi ūkininkai. Išduota tik 46 nariams, mažiau nei pusė prašytos sumos.

1933 m. buvo mokama kas mėnesį 60 Lt alga valdybos pirmininkui Jonui Steikūnui, sąskaitininkui – 80 Lt, kasininkui – 40 Lt.

Kiek daugiau žinių yra apie 1935 m. veiklą. Tais metais paskolas paėmė 404 ūkininkai, 3 valdininkai ir tarnautojai, 2 amatininkai, pramonininkas, pirklys ir kt. Iš viso pasiskolinta 157,7 tūkst. Lt. Dauguma ūkininkų skolinosi iki 300 Lt. Už paskolą mokėjo 8 procentus palūkanų.

Draugijos nariai turėjo 13,8 tūkst. Lt indėlių, o pašaliečiai (ne nariai) 38,0 tūkst. Lt. Dauguma indėlininkų metams padėjo iki 500 Lt. Už terminuotus indėlius mokėjo 5,5 proc. palūkanų, už neterminuotus – 4 proc.

Draugija buvo skolinga Lietuvos bankui 14,3 tūkst. Lt ir Kooperacijos bankui 47,4 tūkst. Lt. Bankams reikėjo mokėti 6 proc. palūkanų. Didžiausią pajamų dalį sudarė procentai už paskolas. Gauta 18,0 tūkst. Lt pelno. Pelnas paskirstytas taip: atsargos ir pagrindiniam kapitalui skirta 1,1 tūkst. Lt, neišieškotoms skoloms dengti 100 Lt, padegėliui Alfonsui Šmigelskui 100 Lt, dovana šaulių būriui 60 Lt ir kt.

1933 m. pradžioje buvo 425 nariai. 21 išstojo, 7 išstojo. Metų pabaigoje buvo 439 nariai, iš jų du juridiniai, 430 ūkininkų, kiti valdininkai, tarnautojai, amatininkai, pirkliai ir pramonininkai. Narių turto vertė sudarė 4,8 mln. Lt. Ataskaitiniai





paskolų mažėjimas. Išaugo žmonių pasitikėjimas SKD. Indėlių sumažėjo ūkio krizės metais, bet labai padidėjo 1939 m.

Sustiprėjus draugijai, pradėta mokėti atlyginimus. Valdybos pirmininkui J. Steikūnui ir valdybos nariui Mykolui Jukniui mėnesinis atlyginimas – 60 Lt, buhalteriu Alfonsui Kisevičiui – 120 Lt, sargui Vladui Širvinskui – 15 Lt. Atlyginimai buvo mokami tarybai ir revizijos komisijai, proporcingai jų atliktam darbui draugijos reikalais.

SKD atlikdavo narių kreditavimo, indėlių, prievartinio pinigų išieškojimo ir kt. operacijas. Toms operacijoms skirdavo šeštadienius.

Nuo SKD veiklos pradžios iki sovietų okupacijos nesikeitė valdybos narių skaičius ir sudėtis. Valdybai vadovavo J. Steikūnas, nariais dirbo A. Kazlas ir S. Urbanavičius.

1935 m. tarybai vadovavo V. Aukštuolis, jam talkino A. Juočepis ir K. Šantaras. Revizijos komisiją sudarė P. Gervinskas, I. Mintautas ir J. Paukštys. Buhalteriu pasamdytas A. Kisevičius. Valdybos nariams paskirtos algos ne už narystę, bet už darbą. Draugijos naudingumas valsčiaus ūkininkams, pramonininkams, verslininkams ir kitiems žmonėms buvo akivaizdus. Dalį pelno SKD skyrė labdarai ir visuomeninėms organizacijoms. Bendrove pasitikėjo valsčiaus žmonės, nes čia santaupas laikyti buvo saugu. Gauti paskolą nereikėjo vykti į Ukmergę. Čia pat buvo galima sumokėti mokesčius, įforminti dokumentus.

Šaltinis: LCVA, f. 387, ap. 4, b. 102, l. 317.

## 1923 metų Balninkų valsčiaus gyventojų surašymas

*Julius Aukštaitis*



*Nuo kalnelio.*

*A. Petrašiūno nuotr.*

1923 metais vyko pirmasis Lietuvos gyventojų surašymas. 1925 m. Kaune išėjo knyga, kurioje buvo aprašytos visos apgyventos vietos, tarp jų ir Bálninkai. Knygoje „Lietuvos apgyventos vietos“ Vilkmėrgės apskrityje randame Balninkų valsčių. Iš aprašo matome, kad valsčius buvo didelis – 109 kaimai. Tiesa, į tą skaičių įeina viensėdžiai, dvarai, palivarkai (dvarui priklausantys ūkiai, dvaro skyriai).

Palyginę su dabartimi, matome, kad valsčius apėmė nemažą dalį dabartinio Ukmergės rajono Žėlvos ir Žemaitkiemio apylinkių kaimų, beveik visus dabartinius Bálninkų, Dapkūniškių, Virintos kolūkių kaimus, dalį Anykščių rajono Kurklių apylinkės kaimų.

Labiausiai skiriasi kaimų gyventojų skaičius. Daugelyje kaimų sumažėjo kiemų, kai kurie kaimai visiškai išnyko.

Iš viso valsčiuje buvo 1 035 kiemai ir gyveno 5 591 žmogus.

### Vilkmėrgės apskrities Balninkų valsčius 1923 metais

Eil. Nr.	Vietovės pavadinimas	Ūkių (kiemų) skaičius	Gyventojų skaičius
1.	Abelynės (Obelėnės) viensėdis	2	13
2.	Agiūčių kaimas	7	42
3.	Antanāvos viensėdis (išnykęs)	1	6
4.	Añtalaušių kaimas	16	76
5.	Antaplāštakio palivarkas	2	17
6.	Antāmakių kaimas	11	64
7.	Antanūvkos (Makiūgalių) viensėdis	1	6
8.	Aparų kaimas	5	21
9.	Ařmoniškių kaimas	7	41
10.	Austrānijos viensėdis	1	5

(tęsinys)

Eil. Nr.	Vietovės pavadinimas	Ūkių (kiemų) skaičius	Gyventojų skaičius
11.	Balaždžių kaimas	40	171
12.	Bálninkų miestelis	111	614
13.	Balninkų dvaras	6	37
14.	Balninkėlių kaimas	13	39
15.	Balninkėlių dvaras	1	23
16.	Balninkėlių viensėdis	13	57
17.	Barislukvos viensėdis	1	6
18.	Barūvkos palivarkas	3	21
19.	Bindrinės (Sasarkos) viensėdis	2	20
20.	Bindziškis (Makiūgalių) viensėdis	4	46
21.	Čerėškų kaimas	16	90
22.	Činėlių kaimas	6	39
23.	Dapkūniškių kaimas	24	138
24.	Dāpulšio kaimas	3	14
25.	Daubāriškių kaimas	28	140
26.	Daubariškių dvaras	7	49
27.	Daugūdžių palivarkas	1	10
28.	Dragaūdžių kaimas	28	121
29.	Dvarniškių viensėdis	2	11
30.	Galū (Dapkūniškių) kaimas	12	73
31.	Gėliogalių kaimas	45	204
32.	Galubòvkos kaimas	10	31
33.	Januvkos (Jonaukos) viensėdis	2	14
34.	Januvkos (Jonaukos) palivarkas	1	15
35.	Judpurių viensėdis	5	30
36.	Juozapāvos viensėdis	1	4
37.	Kampų kaimas	7	43
38.	Karāliškių kaimas	16	95
39.	Kazliškių kaimas	32	161
40.	Kazliškių dvaras	1	30
41.	Kazōkiškių viensėdis	4	17
42.	Kazėviškio viensėdis	1	7
43.	Kazeviškio kaimas	6	32
44.	Kibīldžių kaimas	22	98
45.	Kīldiškių kaimas	15	74
46.	Krāpo viensėdis	4	31
47.	Krūmiškių kaimas	11	46
48.	Kuliabrīdos kaimas	10	70
49.	Labėlių kaimas	10	55
50.	Lagesių viensėdis	3	15
51.	Laumėnkos palivarkas	2	22
52.	Libertāvos dvaras	1	66
53.	Linksmākalnio viensėdis	2	15
54.	Magūlės viensėdis	2	18
55.	Makiūgalių kaimas	8	39
56.	Martnonių kaimas	34	171
57.	Meilūnų kaimas	11	57
58.	Meilūnų palivarkas	1	11
59.	Moškiškio viensėdis	1	8
60.	Naujāsodžių (Novosiolkos) viensėdis	3	14
61.	Novosiolkos kaimas	5	25
62.	Pābaldonės palivarkas	5	39
63.	Paberžių kaimas	12	59
64.	Padembės viensėdis	2	14
65.	Parikėlių viensėdis	2	11
66.	Pavarnikų viensėdis	2	12
67.	Pagojaus viensėdis	2	16

*(tęsinys)*

Eil. Nr.	Vietovės pavadinimas	Ūkių (kiemu) skaičius	Gyventojų skaičius
68.	Pagirelkos viensėdis	4	18
69.	Pagrindos viensėdis	4	27
70.	Pakeršio viensėdis	6	36
71.	Pāpiškių kaimas	9	55
72.	Paraisčių viensėdis	3	22
73.	Paužolkos viensėdis	3	31
74.	Pavinkšnių viensėdis	4	19
75.	Pėrkalių kaimas	42	182
76.	Perkalių dvaras	1	24
77.	Petronapolio dvaras	1	17
78.	Petrikiškių kaimas	17	85
79.	Petrūvkos viensėdis	13	16
80.	Plaštakos dvaras	1	68
81.	Plaštakos kaimas	25	145
82.	Plentaukos viensėdis	1	8
83.	Pramaislavos palivarkas	1	11
84.	Pramaislavos viensėdis	3	10
85.	Pusnelių kaimas	1	10
86.	Pūsvažkių kaimas	10	49
87.	Raudoklės kaimas	6	29
88.	Rūtėnų kaimas	19	104
89.	Seserčio (Sasarkos) viensėdis	2	7
90.	Skerdimų viensėdis	2	11
91.	Šaltakelio viensėdis	1	12
92.	Ščiūrio kaimas	10	40
93.	Šeparnės viensėdis	3	14
94.	Šilėlio viensėdis	4	17
95.	Šimaičių (Ažusieniu) kaimas	10	55
96.	Trakų kaimas	15	72
97.	Traupio palivarkas	1	9
98.	Traupio viensėdis	8	50
99.	Valių (Miškinių) kaimas	9	51
100.	Vāliškių kaimas	7	41
101.	Vanagų kaimas	26	127
102.	Vanagynių kaimas	9	49
103.	Vargūlių kaimas	14	88
104.	Verėjimų kaimas (išnykęs)	10	56
105.	Vilksvynės viensėdis	4	20
106.	Vilkiškio kaimas	15	79
107.	Vingrių kaimas	12	56
108.	Zapaškų kaimas	22	110
109.	Zapolio viensėdis	2	12

## Antaplaštakio pieno perdirbimo bendrovė „Ūkininkas“

Julius Aukštaitis

Centralinė Lietuvos pieno perdirbimo bendrovių sąjunga „Pienocentras“ pradėjo veikti 1927 m. sausio 1 d. „Pienocentrai“ išikurti pamatus padėjo „Lietūkis“, kuris perleido savo pieninių skyrius. „Pienocentro“ veiklos tikslai buvo surinkti pieną iš ūkininkų, ekonomiškai stiprinti pieno perdirbimo bendroves, pagerinti pieno produktų kokybę ir jų organizuotą pardavimą.

Organizuoti pieno perdirbimo bendrovę suskato Plaštakės, Antaplaštakio ir kitų gretimų kaimų ūkininkai. Inicijatyvos organizuoti bendrovę ėmėsi Bronius Narušis, J. Bakanauskas, M. Sokolovskis, V. Aukštuolis ir dar vienas asmuo, kurio parašas neišskaitomas. Bendrovės įstatai įregistruoti Finansų ministerijos Kredito įstaigų ir kooperatyvų inspekcijoje 1928 m. sausio 13 d.

Rankinė pieninė pradėjo darbą Antaplaštakio kaime, nuomojamame name, 1928 m. gegužės 29 d. Bendrovės dokumentai patikėti pasirašyti valdybos pirmininkui B. Narušiu, sekretoriui Jonui Misiūnui, kasininkui Alfonsui Mateliui. Pienininku paskirtas Mikas Kirtiklis.

Įstatuose nurodyta, kad bendrovė steigiamą norint pieną pelningai perdirbti, perdirbtus ir pagamintus produktus organizuotai parduoti. Nariu gali būti kiekvienas, kuris turi karvę (karvių), įmoka 2 Lt stojamąjį mokestį ir 6 Lt įnašą nuo kiekvienos melžiamos karvės. Taip pat pasižada raštu, kad prisiima atsakomybę už pieninės pasižadėjimus. Be to, dar moka nuo karvės po 200 Lt bendrovei pritrūkus pinigų skoloms dengti. Išstoti iš kooperatyvo gali tik tas, kuris visiškai atsiskaito su bendrove. Stojamasis mokestis lieka bendrovei. Narys pristato visą

1

CENTRALINĖ  
LIETUVOS PIENO PERDIRBIMO B-VIŲ  
SĄJUNGA.

Kaunas, 1928 m. *Sauis* m. *7* d.  
Laisvės Al. Nr. 24.

Telegr.: Pienocentras Kaunas  
Telef.: 593.

KREDITO ĮSTAIGŲ IR KOPERATYVŲ  
INSEKCIJAI.

Šiuo turime garbės prašyti įregistruoti .....  
..... Pieno Perdirbimo Bendrovės *Antaplaštakis*  
..... aps., *Balnors* val., *Antaplaštakis* m., įsta-  
tus.

Friedas: 2 egz. įstatų ir 2 litai.

Su pagarba  
*Glėmza* *J. Narušis*

Centralinė Lietuvos Pieno Perdirbimo  
Bendrovių Sąjunga.

Fin. Sk. ir Pr. M. J. A.  
gdin. įst. ir K. Pr. M. J. A.  
INSEKCIJA  
GAHRA  
8 1 132

Antaplaštakio  
pieno kooperatyvo  
įregistravimo  
dokumentas

pieną, pasilieka tik tiek, kiek reikia šeimai. Atsiima liesą pieną ir kitus likučius tam tikromis sąlygomis. Narys, kuris pristato pieną, neatitinkantį pieninės reikalavimų, pirmą kartą išpėjamas. Netinkamas pienas gražinamas atgal. Pasikartojus tokiam atvejui, bendrovės valdyba turi teisę bausti narį iki 100 Lt bauda, o jeigu nepasitauso, visuotinis susirinkimas turi teisę pašalinti jį iš bendrovės. Pieno kainas nustato valdyba ne rečiau kaip du kartus per mėnesį.

Bendrovės apyvartos kapitalas sudaromas iš narių įnašų nuo karvių, netikėtų pajamų ir paskolų bendrovės apyvartai.

Atsargos kapitalas kaupiamas iš stojamųjų mokesčių ir gryno pelno. Bendrovėje privaloma narių lygybė – kiekvienas turi tik vieną balsą, neatsižvelgiant į įnašus ir turtą. Bendrovė turi ginti narių interesus, teikti paramą ūkiškai silpniesiems.

Valdybai suteikti labai svarbūs įgaliojimai. Valdyba tvarko visus bendrovės reikalus ir atstovauja bendrovei, nustato atlyginimus.

Apie pirmąjį bendrovės visuotinį susirinkimą duomenų nerasta. 1929 m. vasario 3 d. įvyko antrasis visuotinis susirinkimas pas valdybos pirmininką B. Narušį. Susirinkime dalyvavo 12 narių. Svarstyta ledo ir malkų, reikalingų pieninei, ir sviesto geležinkelio stočiai (tikriausiai Ukmergės siaurukui) pristatymas. Nutarta darbus atlikti patiems nariams, tik samdyti žmones ledui iškirsti ir malkoms skaldyti. Nuspręsta pieninėje surinkti kiaušinius ir steigti grietinės nugriebimo punktus Žemaitkiemio valsčiaus Zydzros dvare pas Misiūną, Pābaldonės vienkiemyje pas Tomą Karalį ir Bežgainių dvare pas Juozą Liškauską. Nutarta kasti šulinį. Revizijos komisijos pirmininkas P. Šantaras informavo, kad pirmieji bendrovės veiklos metai buvo sėkmingi. Gauta 429,63 Lt gryno pelno, kuris paskirtas atsargos kapitalui. Iš revizijos komisijos pasitraukė Marija Sokolovskienė (Sakalausienė), Plaštakos dvarininkė, nes nemokėjo lietuviškai. Į jos vietą išrinktas Juozas Pyragius iš Pademblių vienkiemio. Pienininkas Mikas Kirtiklis kvietė narius įsigyti emaliuotus ir metalinius bidonus ir stengtis pristatyti švarų pieną.

1930 m. sausio 28 d. visuotiniame susirinkime valdybos pirmininkas B. Narušis pasidžiaugė, kad 1929 m. buvo sėkmingi. Gautas keturiskart (1 720,84 Lt) didesnis pelnas. Jis paskirstytas taip: atsargos kapitalui – 1 986,6 Lt, namų fondui – 4 313,3 Lt, valdybai – 346 Lt ir pienininkui premijuoti 100 Lt. Jonas Steikūnas, dalyvavęs visuotiniame susirinkime, pasiūlė pieninę perkelti į Bálninkus, nes bus platesnė veiklos erdvė, geresnės sąlygos steigti garinę pieninę, daugiau surinks pieno. Susirinkimas šiam pasiūlymui nepritarė.

1930 m. pradėjo darbą Bálninkų, Pabaldonės, Pėrkalių ir Berzgainių pieno surinkimo punktai. Į juos ūkininkai iš aplinkinių kaimų sunešdavo pieną. Punktui skirtas nedidelis namelis. Jame buvo krosnis su dideliu katilu, ranka sukamas separatorius ir dokumentams skirta vieta. Krosnyje įmūrytame katile pieno statytojai kaitino pieną iki 70 laipsnių. Taip jį pasterizuodavo. Pasterizuotą pieną separuodavo patys statytojai – taip buvo vadinami pieną atnešantys ūkininkai. Ranka sukamas separatorius iš pieno atskirdavo grietinėlę. Grietinėlę gabendavo į pieninę sviesto gamybai, o nugriebtą pieną ūkininkai parsiveždavo namo. Pasterizavimas ir separavimas užtrukdavo apie valandą. Tais metais pienininką Miką Kirtiklį pakeitė Domas Žiogas, baigęs aukštesniąją pienininkystės mokyklą. Bendrovė daugiausia pieno (26 004 kg) per dieną surinko birželio 17 d., mažiausiai (130 kg) gruodžio

21 d. Centre pieno surinkta 165 984 kg, punktuose 141 747 kg. Pieno riebumas nuo 3,5 iki 4,18 proc. Pagaminta 14,3 t sviesto.

1931 m. kovo 25 d. visuotiniame susirinkime prašyta dvarininko Stanislovo Sokolovskio patalpų dvare garinei pieninei, bet jis nesutiko. Susirinkime nutarta statyti bendrovės pieninės pastatą.

Kai kurie būdingiausi bendrovės veiklos rodikliai

Metai	Narių skaičius	Nariai turi karvių	Surinkta pieno, t	Pagaminta sviesto, kg	Gauta pelno, Lt	Nuostoliai, Lt
1928					429,6	
1929	26	73	166,0		1 720,8	
1930	26	73	307,7	14,3	6 346,7	
1931	27	72	434,7	20,2	2 200,0	
1932	30	71	654,6	29,2		206,0
1933	29	65	365,2	15,8		3 366,0
1934	29	65	0,1		190,0	
iki 04 01						

Iš lentelės duomenų matyti, kad bendrovė pelningai dirbo 1928–1931 m. 1932 m. pieno surinkta daugiausia, bet metai baigėsi nuostolingai.

1930 m. uždirbo 6 346 Lt pelno. Valdyba neapskaičiavo, kad didinant produkcijos apyvartą reikia brangiau mokėti už pieną nariams ir taip sumažinti per didelį pelną. Visuotiniame susirinkime nutarta nuo 1931 m. mokėti tokius atlyginimus: kasininkui – 30 Lt, valdybos nariams po 10 Lt, o metų gale iš pelno skirti premijas. Nariams nutarta mokėti 1 centu brangiau už 1 kg pieno. Per ataskaitinius 1931 metus ūkininkams išmokėta 56,8 tūkst. Lt. Pienininko Domo Žiogio, punktų vedėjų ir tarnautojų algoms išleista 4 420 Lt. Bendrovės nariai pradėjo nuogaštai, kad kitais metais padidėjus pieno kiekiui esamomis mašinomis neištengs jo sutvarkyti, dėl to 1932 m. kovo 23 d. susirinkime nutarta užsakyti naują įrangą. Jai nupirkti valdybai pavesta paimti 30,0 tūkst. Lt kreditą, įkeičiant visą bendrovės turtą Žemės bankui. Tais metais svarstytas bendrovės stojimas į Centralinę Lietuvos pieno perdirbimo sąjungą. Patikslintas bendrovės pavadinimas. Vietoje norminio vietovardžio „Antaplaštakis“ bendrovės pavadinimą nutarta rašyti tarmiškai „Untaplaštakis“. Valdybos pirmininku išrinktas Vincas Misiūnas, revizijos komisijos – Feliksas Butkus.

Bendrovės nariai: Jurgis Ališauskas, Jokūbas Augutis, Jonas ir Petras Bakanaskai, Feliksas Butkus, Juozas Baškauskas, Julijonas Bilkevičius, Kazys Čemeška, Zigmantas Černikas, Ignas Čirba, Leonas Grybas, Matas Grybulis, Juozas Imbrasas, Juozas Kapčius, Jonas Keršys, Jonas Kryžanauskas, Alfonsas Matelis, Juozas Matelionis, Jonas, Liudas, Pranas, Vladas, Vincas Misiūnai, Jonas Razinskas, Albinas, Jonas ir Pranas Šantarai, Kostas Šlepikas, Marija Sokolovskienė (Sakalauskiene), Marijona Vainilavičienė.

Valdybos pirmininkas B. Narušis parašė Kreditų įstaigų ir kooperatyvų inspekcijai pareiškimą, kad bendrovės kasininkas, nors buvo kelis kartus išpėtas, pinigų išmokėjimo knygas tvarko aplaidžiai. Daugelyje vietų nepasirašyta, pinigų pajamuojant pasirašo tik kasininkas, o ne įgalioti valdybos nariai.

Viešojo atsiskaitymo įstaigų ir įmonių inspekcija, susipažinusi su bendrovės revizijos komisijos 1932 m. lapkričio 2 d. patikrinimo protokolu ir B. Narušio pareiškimu, valdybai pasiūlė tuoj pat pašalinti trūkumus tvarkant finansinius dokumentus, likviduoti narių išskolinimą, geriau vykdyti kasos atskaitomybę, sutikrinti su Ukmergės žemės ūkio kooperatyvo krautuve, kuriai parduodamas sviestas, kiekinius ir finansinius įrašus apie parduotą sviestą, išsiaiškinti melžiamų karvių skaičių ir kt. Tai buvo pirmas rimtas signalas, kad bendrovėje yra nemažų darbo trūkumų. Tačiau reikalai nepagerėjo. Po metų Centralinė Lietuvos pieno perdirbimo bendrovių sąjunga „Pienocentras“ raštu kreipėsi į inspekciją, kad bendrovėje būtų atlikta revizija, nes buvęs ir dabartinis kasininkai yra išėikvoję pinigų. Pati bendrovė nesugeba išbristi iš skolų. 1933 m. liepos 26 d. inspekcija nustatė, kad bendrovėje didžiausia netvarka, kad reikia ieškoti sąžiningų žmonių ir keisti valdybos narius ir pienininką. Pinigų išėikvotojai perduoti Kauno apygardos teismo prokurorui.

1934 m. kovo 29 d. susirinkime vyr. inspektorius nurodė, kad pieninė gauna labai mažai pieno, todėl nuo balandžio 1 d. reikia sustabdyti sviesto gamybą, o gautą grietinę pristatyti Žemaitkiemio pieninei. Susirinkimas nutarė visą bendrovės turtą perduoti Žemaitkiemio pieno perdirbimo bendrovei. Nusprendė, kad tie nariai, kurie sutinka pereiti į naują bendrovę, pasilieka, o nesutinkantys pasitraukia iš bendrovės.

Sėkmingai pradėjusią darbą ir gerą ekonominę perspektyvą turėjusią bendrovę reikėjo likviduoti. Nepriklausomų nuo pačios bendrovės priežasčių taip nesėkmingai baigti veiklą nebuvo. Valdyba, kurios pirmininkai keitėsi, nesugebėjo rankinei pieninei nupirkti modernios įrangos, o praskolinusi (bankams – 16,7 tūkst. Lt, įvairioms įstaigoms ir asmenims – 8,8 tūkst. Lt) ir padariusi 3,4 tūkst. Lt gryno nuostolio bankrutavo ir su visomis skolomis įsijungė į Žemaitkiemio pieno perdirbimo bendrovę. Nesėkmės priežasčių reikia pradėti ieškoti bendrovės veiklos pradžioje. Po pirmųjų, 1928-ųjų, veiklos metų neatlikta revizija, netikrinta ir 1929 metų veikla. Šis darbo brokas leido nebaudžiamai dirbti kasininkams ir pienininkams, kurie aplaidžiai tvarkė finansinius dokumentus. Bendrovės revizijos komisija nesigilino į veiklos trūkumus ir nekėlė jų visuotiniuose susirinkimuose. Kelerius metus svarstytas naujos įrangos įsigijimas taip ir liko tik pasvarstymais. Pieninė dėl nekontroliuojamos veiklos įklimpo į skolas. Iš archyvo dokumentų ir beveik pastovaus narių skaičiaus per visą pieninės veiklą nematyti, kad bendrovė būtų padėjusi savo nariams, išskyrus vieną atvejį, kai nuo 1931 m. už kilogramą pieno nutarta mokėti centu brangiau.

Draugija vienijo daugiausia ūkininkus. 1928 m. sausio 1 d. buvo 51, 1939 m. spalio 1 d. 514 narių. Per 12 metų narių skaičius išaugo 10 kartų.

Šaltinis: Antaplaštakio pieno perdirbimo bendrovės dokumentai, LCVA, f. 387, ap. 4, b. 2903.



## Bolševikinė žemės reforma, mokesčiai ir prievolės (1940–1941)

Vytautas Skebas

1940 m. birželio 15 d. Sovietų Sąjunga, pažeisdama tarptautines sutartis ir vadovaudamasi slaptaisiais Molotovo–Ribentropo protokolais, okupavo Lietuvos valstybę ir dėl šio agresijos veiksmo atsirado dar ir tokia problema: galimi agrarinės politikos pokyčiai, turėsiantys įtakos ūkininkų ekonominiam ir socialiniam gyvenimui. Nepriklausomos Lietuvos ūkininkai mokėjo žemės ir kitus mokesčius, tačiau nebuvo privalomojo produkcijos supirkimo (prievolių). Prievolių sistema sudarė galimybę bolševikų valdžiai išigyti žemės ūkio produktų kelis kartus pigiau už rinkos kainas. Taigi šio lokalinio pobūdžio straipsnio tikslas – atskleisti Bálninkų valsčiaus ūkininkams bei kitiems gyventojams paskirtus mokesčių ir žemės ūkio produktų prievolių dydžius, įrodyti jų ekonominį ir socialinį kryptingumą. Siekiant šio tikslo, reikia spręsti tokius uždavinius: 1) apžvelgti žemės nuosavybės teisinių formų kaitos poveikį ekonominiams bei socialiniams procesams; 2) ištirti sovietinių inovacijų – žemės ūkio produktų privalomųjų pristatymų paskyrimo esmę ir ypatumus; 3) pateikti mokesčių skaičiavimo metodiką; 4) atskleisti sovietų paskirtos per pavasario sėją grūdų prievolės, vykdytinos ypatingos skubos tvarka, pagrindinį tikslą; 5) suformuluoti išvadas, padiktuotas atlikto tyrimo rezultatų. Kalbant apie prievolių ir mokesčių tyrimo metodiką, reikia konstatuoti, jog buvo atlikta visos sukauptos medžiagos analizė, prioritetas teiktas archyviniais šaltiniams. Išsami archyvinių šaltinių analizė yra šio straipsnio privalumas.

1940–1941 m. susilaukė tyrimų, kuriuose nagrinėjama sovietinė žemės ūkio reforma. Laikotarpio konjunktūra ilgai neleido objektyviai pažinti reformos masto<sup>1</sup>.

Minėtos publikacijos yra daugiausia personaliniai autorių darbai, tačiau verta pažymėti ir tokius grupės autorių sovietmečio leidinius kaip „Lietuvos TSR istorija“ (4-as t.) ir istorijos apybraiža „Tarybų Lietuvos valstietija“. Šiose publikacijose pateikiamas iškreiptas 1940–1941 m. įvykių vaizdas, tačiau yra tam tikros vertės turinčios faktografinės medžiagos<sup>2</sup>.

Ne su visais autorių teiginiais galima sutikti. P. Arlauskas rašė:

*„Atsižvelgiant į 1919 metų pamokas, ūkininkų prisirišimą prie žemės, Maskvoje buvo nuspręsta Pabaltijo respublikose prie kolektyvizacijos eiti pamažu, paruošus socialines-ekonomines ir politines prielaidas. Pradžia tam turėjo padaryti žemės reforma“<sup>3</sup>.*

Negalima sutikti su P. Arlausko tvirtinimu, kad buvo nutarta „prie kolek-

<sup>1</sup> Arlauskas P. Stalininė žemės reforma Lietuvoje 1940–1941 metais, *Lituanistika*, Vilnius, 1992, Nr. 2(10); Balčiūnas V. Bolševikinė žemės reforma Lietuvoje, *Lietuvių archyvas. Bolševizmo metai*, Kaunas, 1942, t. 1; Gregorauskas M. *Tarybų Lietuvos žemės ūkis 1940–1960*, Vilnius, 1960; Krutulytė R. 1940–1941 m. žemės reforma Tarybų Lietuvoje, *Vilniaus valstybinio universiteto mokslo darbai*, Istorijos-filologijos mokslų serija, Vilnius, 1958, t. 5; Matusevičius J. *Sovietinis okupacinis režimas Lietuvoje 1940–1941 metais: Humanitarinių mokslų istorijos krypties disertacijos tezės*, Vilnius, 1993; Truska L. *Lietuva 1938–1953 metais*, Vilnius, 1996; Vakarlis P. Privalomasis žemės ūkio produktų statymas, *Lietuvių archyvas. Bolševizmo metai*, Kaunas, 1942, t. 1; Vaskela G. *Žemę išdalysim iki rudens*, Vilnius, 1990.

<sup>2</sup> *Lietuvos TSR istorija*, vyr. red. B. Vaitkevičius, Vilnius, 1975, t. 4; Tarybų Lietuvos valstietija, sud. ir moksl. red. H. Šadžius, Vilnius, 1979.

<sup>3</sup> Arlauskas P. Stalininė žemės reforma Lietuvoje, p. 44.

tyvizacijos eiti pamažu“, nes šiame straipsnyje pateikiami oficialūs šaltiniai atskleis, kad daryta priešingai.

A. Jefremenka didelės apimties knygoje (264 p.) pateikė bolševikų įvykdytų agrarinių pertvarkymų panoramą, kurioje skirta vietos taip pat mokesčių ir žemės ūkio produkcijos prievolių sistemai. Autorius objektyviai pažymi, kad papildoma grūdų prievolė per pavasario sėją pradėta skelbti 1941 m. balandžio 16 d. ir pareikalauta ją įvykdyti iki gegužės 1 d. Tačiau A. Jefremenka nutyli, kad prievolės dydžiai viršijo ūkininkų galimybes, taip pat kitos jos įvykdymo sąlygos buvo neįgyvendinamos<sup>4</sup>.

Šaltiniai. Istorijos krypties mokslinio straipsnio vertę lemia veiksniai, kuriuos galima apibūdinti labai trumpai: kiek ir kaip panaudoti niekur nespausdinti archyviniai šaltiniai. Šio straipsnio bazę sudaro dvi šaltinių grupės: 1) skelbtieji spaudoje; 2) niekur neskelbtieji. Pirmajai šaltinių grupei priskirtini sovietų valdžios teisės aktai, skelbti periodinėje ir kitokioje spaudoje, taip pat Valstybinės žemės ūkio komisijos protokolai<sup>5</sup>.

Vertingiausi antrosios grupės šaltiniai yra šie: 1) sąrašas Bálninkų valsčiaus ūkių, kurių žemė paimama į Valstybinį žemės fondą (toliau – VŽF); 2) VŽF sudarymo ir paskirstymo statistika ir kitos žinios. Kiti šios grupės archyviniai šaltiniai taip pat panaudoti šiame straipsnyje. Antrosios grupės šaltiniai saugomi Lietuvos centriname valstybės (toliau – LCVA) ir Lietuvos ypatingajame (toliau – LYA) archyvuose. Straipsnyje panaudoti taip pat LCVA Šiaulių apskrities filialo dokumentai.

Vertinant archyvinių šaltinių patikimumą tenka konstatuoti, kad juose pasitaiko esminių nukrypimų nuo tikrovės. Kaip pavyzdį galima nurodyti Kazio ir Jono Steikūnų atvejį: viename šaltinyje parašyta, kad K. ir J. Steikūnams palikta 30 ha žemės norma, kitame – visa jų žemė paimta į VŽF. Kuriuo faktų tikėti, kaip buvo iš tikrųjų? Reikalas tas, kad pirmojo šaltinio autorius yra Bálninkų valsčiaus Žemės ūkio komisija (ŽŪK), antrojo – Valstybinė ŽŪK. Vadinasi, 30 ha žemės norma iš pradžių buvo palikta, kiek vėliau – atimta.

## 1. Nuosavybės teisė ir žemės perdalijimas

Žemės nuosavybės teisė visada būdavo paremta didesne ar mažesne valdžios jėga, tačiau

*„Teisėtai įgytos privačios nuosavybės bet koks priverstinis atėmimas arba apribojimas neatlygintinai, lygiai kaip ir besaikis jos kaupimas ekonomiškai išnaudojant kitus žmones arba nusikalstamu būdu, yra amoralus ir neteisėtas“<sup>6</sup>.*

Žemės privačios nuosavybės teisė negali būti suabsoliutinta, nes tam prieštarauja valstybės ekonominė, socialinė ir kitokia plėtra (pvz., kelių tiesimas, elektros linijų tiesimas ir t. t.).

<sup>4</sup> Ефременко А. *Аграрные преобразования и начало социалистического строительства в литовской деревне в 1940–1941 годах*, Вильнюс, 1972, с. 178.

<sup>5</sup> Lietuvos TSR valstybinės žemės ūkio komisijos protokolai, sud. A. Jefremenka, Vilnius, 1976, p. 228.

<sup>6</sup> Monkevičius E. Krikščioniškoji nuosavybės teisės samprata, Lietuvos katalikų mokslų akademija. *Suvažiavimo darbai, 16 suvažiavimas (1996 06 05–12)*, Vilnius, 1996, p. 555.

Ne vienas autorius pabrėžia žemės nuosavybės formos reikšmę.

*„Pilnas ūkininko pasitikėjimas pastovia žemės nuosavybės teise turi nepaprastos svarbos žemės ūkio pažangai, nes <...> ugdo žemdirbio iniciatyvą, sumanumą, darbštumą, darbo našumą ir taupumą, kurie ir sudaro žemės ūkio aukštos produkcijos variklį“<sup>7</sup>.*

Teisės disponuoti žeme (t. y. privačios nuosavybės) panaikinimas vedė gamybos nuosmukio kryptimi.

Privačios nuosavybės teisę Lietuvoje panaikino okupantai bolševikai. Jau 1940 m. liepos 22 d. buvo priimta „Deklaracija, paskelbianti žemę visos tautos, t. y. valstybės nuosavybe“<sup>8</sup>.

Galima diskutuoti, ar deklaracija prilygo įstatymui, tačiau ją paskelbdami bolševikai faktiškai panaikino galimybę disponuoti žeme (parduoti, pirkti, dovanoti ir t. t.). Žemės savininkai tapo tik jos naudotojais neapibrėžtam laikui, o tai reiškė, kad valdžia pasiliko teisę sustabdyti naudojimąsi žeme bet kuriuo metu. Taigi visa žemė buvo nacionalizuota, nusavinta, o iš tam tikrų kategorijų savininkų – konfiskuota (atimta). Maksimali paliekamos žemės norma – 30 ha. Bolševikai numatė paimti į VŽF: 1) visas valstybines ir vietos savivaldybių žemes; 2) visas dvarininkų žemes su sodybomis, trobesiais, gyvu ir negyvu inventoriu; 3) visas bažnytines, vienuolynų ir kitų religinių organizacijų žemes; 4) tų piliečių žemes, kurie gyvena miestuose, patys žemės nedirba ir turi kitų pragyvenimo šaltinių; 5) tą bendro žemės ploto dalį, kuri priklauso valstiečių ūkiams, didesniems kaip 30 ha. Miškai buvo atimami iš buvusių savininkų nepriklausomai nuo turėto žemės ploto (už juos skirdavo žemės pakaitu, tačiau tas nedžiugino valstiečių, nes tai buvo nelygiaverčiai mainai)<sup>9</sup>.

Bolševikų agrarinei politikai vykdyti buvo sudarytos trijų pakopų Žemės ūkio komisijos: valstybinė, apskričių ir valsčių. Balninkų valsčiaus ŽŪK sudėtis: Justas Stančikas (pirmininkas), Pranas Šeduikis, Jonas Laurinaitis, Bronius Gleiznys, Petras Narušis (nariai). Komisijai trumpai priklausė ir Antanas Stalnionis, kuris nežinia dėl kokių priežasčių vėliau pasitraukė ar buvo pašalintas<sup>10</sup>.

1 lentelė

**Fiziniai ir juridiniai asmenys, kurių visa arba dalis žemės paimta į Valstybinį žemės fondą**

Dvaro ar ūkio pavadinimas	Buv. savininko pavardė ir vardas	Bendras žemės plotas (ha)	Paimta į VŽF (ha)
1. Barūvkos dv.	Pamarnackas Petras	75,34	75,34
2. Plaštakės dv.	Sakalauskai: Stasys ir Marijona	114,10	114,10
3. Bálninkų m-lis	Romos katalikų parapija	35,79	32,79
4. Balninkų dv.	Steikūnai: Kazys ir Jonas	147,69	117,69

<sup>7</sup> Bačelis Z. *Kolchozai Lietuvoje*, San Paulas, 1955, p. 15.

<sup>8</sup> *Liaudies seimo stenogramos*, Kaunas, 1940, p. 97; *Lietuvos liaudies seimas*, Vilnius, 1985, p. 103.

<sup>9</sup> 1940 m. rugpjūčio 5 d. Ministerių tarybos nutarimas apie Valst. žemės fondo sudarymą, *Žemė*

*valstiečiams*, Kaunas, 1940, p. 16; *Tarybų Lietuvos valstietija*, p. 39.

<sup>10</sup> Balninkų vls. VŽF sudarymo žinios, LCVA, f. R-764, ap. 1a, b. 905, l. 13.

(tęsinys)

Dvaro ar ūkio pavadinimas	Buv. savininko pavardė ir vardas	Bendras žemės plotas (ha)	Paimta į VŽF (ha)
5. Balninkėlių dv.	Černikas Zigmas	38,80	20,80
6. Petronopolio dv.	Sangavičius Jurgis	95,34	65,34
7. Libertavos dv.	Prušinskas Adolfas	64,53	34,53
8. Antaplāštakio dv.	Miškinis Kazys	63,12	33,12
9. Pėrkalių dv.	Vancevičius Stasys	52,59	22,59
10. Laumėnkos dv.	Kurkiai: Adelė ir kt.	60,66	30,66
11. Ařmoniškų vsd.	Strazdienė Karolina	59,10	29,10
12. Petrėkiškų dv.	Kiaušinis Tadas	42,44	12,44
13. Karališkų vsd.	Čiuprinikovas Grigorijus	35,58	5,58
14. Promislāvos vsd.	Petkevičius Mečys	58,37	28,37
15. Armoniškų vsd.	Graužinis Juozas	41,65	11,65
16. Balninkų m-lis	Liškauskas Nikodemas	38,70	8,70
17. Plaštakės vsd.	Matelis Alfonsas	38,61	8,61
18. Añtalaušių vsd.	Mackevičius Kazys	34,61	4,61
19. Balninkėlių vsd.	Pilka Vaclovas	37,01	7,01
20. Antanāvos vsd.	Narušienė Monika	34,54	4,54
21. Padgojaus vsd.	Mackevičius Rapolas	33,61	3,61
22. Vanaginės vsd.	Petronis Petras	31,66	1,66
23. Veñgrių k.	Daugintas Jonas	31,06	1,06
24. Martnonių k.	Pyragis Jonas	18,86	18,86*
25. Karališkų k.	Driukas Juozas	14,16	14,16*
26. Juozapāvos vsd.	Matelionis Bronius	34,61	4,61
27. Paužuolių vsd.	Genys Antanas	39,43	9,43
28. Pāpiškų vsd.	Prušinskas Vladas	34,71	4,71
29. Šimāičių k.	Pusvaškis Augustas	34,52	4,52
30. Paraīsčių vsd.	Babkinas Motiejus	33,88	3,88
31. Paužolkos dv.	Vainilavičius Vladas	110,00	80,00
Iš viso:		1 585,09	814,09

\* Dvarininkų sluoksniui bolševikai priskirdavo ir tas didelių ūkių savininkų šeimas, kurios nebuvo feodalų kilmės.

Šaltinis: Suvestinės žinios apie žemes, imamas į VŽF, LCVA, f. R-764, ap. 1a, b. 211, l. 4. (Dokumento rašyba netaisyta. *Kalbos red. pastaba.*)

Remiantis šia lentele, galima klaidingai manyti, kad 1940 m. Balninkų valsčiuje buvo 11 dvarų. Iš tikrųjų feodalizmo epochai būdingų dvarų nebebuvo, buvo tik stambūs ūkiai, kurie tvarkėsi kapitalistiniais pagrindais. Dvaro sąvoka išliko šnekamojoje kalboje. Kazys ir Jonas Steikūnai buvo ne dvarininkų, o mažžemių valstiečių kilmės. Jie sugebėjo išgyti apleistą Balninkų dvarą ir padaryti jį pažangaus ūkininkavimo pavyzdžiu. 1940 m. rugpjūčio 17 d. Valstybinės ŽŪK rezoliucija buvo negailestinga: Jonui Steikūnui (130 ha), Stasiui ir Marijonai Sakalauskams (114 ha), Ottonui Černikui (93 ha) jokių žemės normų nepalikti<sup>11</sup>. Tai reiškė, kad visas jų turtas (trobesiai, gyvuliai, žemės ūkio ir kitokios paskirties mašinos, inventorių ir t. t.) bus konfiskuoti, darbingo amžiaus vyrai suimti, o moterys, vaikai, seneliai išstremti artimiausiu metu (1941 06 14).

Žemės perdalijimui reikėjo atlikti daug jos matavimo darbų. Šiam tikslui buvo sudarytos žemės matavimo brigados, kurioms talkino asmenys, dirbantys be atlyginimo ir nesantys kandidatai žemei gauti. Balninkų valsčiuje tokių talkininkų buvo vos du ir jie dirbo tik

<sup>11</sup> Lietuvos TSR valstybinės žemės ūkio komisijos protokolai, Vilnius, 1976, p. 57.

po vieną dieną: tai mokytojai Kostas Skyrelis ir Petras Meilus. Panašių talkininkų kituose valsčiuose būdavo daugiau ir jie dirbdavo kur kas ilgesnį laiką, net po 30 dienų. Valdžia žadėjo talkininkams nemokamas ekskursijas į Maskvą, asmenims, atsisakiusiems talkinti – grasindavo nemalonumais.

Sprendžiant iš archyvinio šaltinio, sudarant VŽF nukentėjo 31 fizinis ir 1 juridinis asmuo (Balninkų parapija). Nukentėjusiųjų skaičius 1-oje ir 2-oje lentelėse šiek tiek nesutampa. Tikslusis turėtų būti skaičius, nurodytas 2-oje lentelėje, nes ji sudaryta vėliau.

VŽF sudarymo šaltiniai ir jų struktūra matyti 2 lentelėje.

2 lentelė

**Balninkų valsčiaus Valstybinio žemės fondo sudarymo šaltiniai**

Iš ko atimta žemė	Nukentėjusių savininkų skaičius	Bendras plotas (ha)	Paliktų sklypų skaičius	Bendras plotas (ha)
1. Vienuolynų	–	–	–	–
2. Parapijų	1	32,79	1	3
3. Dvarininkų	3	272,78	–	–
4. Per 100 ha ūkių	2	197,69	2	60
5. 50–100 ha	6	190,90	6	180
6. 30–50 ha	17	125,25	17	498
7. <30 ha	3	34,04	–	–
Iš viso:	32	853,45	26	741

Šaltinis: Žemės fondo sudarymo ir paskirstymo statistika, LCVA, f. R-764, ap. 1a, b. 905, l. 12.

Bolševikų valsčiaus ypatumai: 1) valstiečiai neturėjo miškų; 2) bolševikai neplanavo slėpti karinių objektų.

Jei Balninkų valsčiaus VŽF palygintume su kitų valsčių VŽF, sužinotume, kad jis nebuvo didelis, pvz., Taujėnų valsčiaus VŽF plotą sudarė 2 388 ha.

Panagrinėkime, kaip VŽF buvo paskirstytas. Oficialiai žemės galėjo gauti visi bežemiai ir mažažemiai, jos turėjusieji ne daugiau kaip 8 ha. Pirmenybė buvo teikiama: 1) valstiečiams, kurių žemė atiteko „valstybės reikalams“ (Balninkų valsčiuje tokių nenustatyta); 2) bežemiams ir mažažemiams, turintiems dideles šeimas; 3) smulkiems žemės nuomininkams; 4) ordinarininkams; 5) kaimo amatininkams bežemiams. Pastariesiems galėjo būti paskirta po 2–3 ha, kitiems amatininkams žemė nebuvo skiriama<sup>12</sup>.

Prašymus gauti nemokamai žemės pateikė 457 Balninkų valsčiaus gyventojai. Liko „neaprupintų žeme prašytojų, kuriems žemė yra būtina reikalinga“ (taip parašyta ir taip išretinta archyviniam šaltinyje), – 27 bežemiai ir 87 mažažemiai, iš viso 114 pretendentų<sup>13</sup>.

<sup>12</sup> Žemė valstiečiams, p. 17; Lietuvos TSR istorija, t. 4, p. 35; Tarybų Lietuvos valstietija, p. 40.

<sup>13</sup> Balninkų vls. VŽF paskirstymo žinios, LCVA, f. R-764, ap. 1a, b. 905, l. 13.

3 lentelė

**Balninkų valsčiaus VŽF paskirstymas**

Žemės gavėjai	Asmenų (šeimų) skaičius	Sklypų skaičius	Bendras plotas (ha)
1. Mažažemiai su didelėmis šeimomis	94	94	353,35
2. Kiti mažažemiai	44	44	126,49
Iš viso mažažemių	138	138	479,84
3. Bežemiai su didelėmis šeimomis	12	12	74,03
4. Bežemiai žemės nuomininkai	5	5	23,68
5. Ordinarininkai	11	11	55,71
6. Kaimo amatininkai	1	1	2,0
7. Kiti bežemiai	2	2	7,20
Iš viso bežemių:	31	31	164,62
Iš viso mažažemių ir bežemių:	169	169	644,46
Skirta žemės pakaitu už paimtus miškus	–	–	–
Iš viso valstiečiams skirta:	169	169	644,46

Šaltinis: Balninkų vls. Žemės fondo paskirstymo žinios, LCVA, f. R-764, ap. 1a, b. 905, l. 12.

Palyginkime lentelių duomenis: Balninkų valsčiaus VŽF sudarė 853,45 ha, iš viso skirta valstiečiams 644,46 ha, nors liko neaprupintų žeme 114 prašytojų, kuriems ji, pačios valdžios teigimu, „būtinai reikalinga“. Reikalas tas, kad tie per 200 ha žemės buvo palikta daugiausia būsimos kolektyvizacijos reikmėms tenkinti.

Bolševikai žadėjo naujakuriams didelę finansinę ir kitokią pagalbą trobesiams statyti, darbiniais arkliams, melžiamoms karvėms nusipirkti, žemės ūkio inventoriui, sėkloms, trąšoms ir t. t. įsigyti. Pažadų tęseti neskubėjo ir kažin ar tas jiems rūpėjo. Kas labiausiai rūpėjo bolševikams, galima spręsti iš šios archyvinio šaltinio citatos:

*„Pradėjus kolektyviniams ūkiams organizuotis, kai kurie iš jų nepakankamai turi gyvulių arba reikalingų įrengimų, kad galėtų vesti ir plėtoti gyvulių ūkį. Tuo tikslu Žemės ūkio bankas kolektyviniams ūkiams duoda paskolas“<sup>14</sup>.*

Taigi bolševikų dėmesys ir finansinė parama kolchozų steigimui mažai kam gali kelti abejonių. Be to, dar 1940 m. pabaigoje buvo numatomos naujakurių grupinės sodybos būsimųjų kolchozų ir jų brigadų centrams, tačiau žinių apie padėtį Balninkų valsčiuje kol kas neaptikta.

1940 m. pabaigoje žmonės išgirdo bolševikų pareigūnų raginimus steigti kolchozus, kuriuose, kaip rašė to meto oficiali spauda (kitokia jau buvo uždrausta), „gera ir linksma gyventi“. Bolševikų manymu „patikimiems“ valstiečiams buvo žadami vadovaujami postai būsimuose kolchozuose. Čia verta priminti, kad dar 1940 m. rugpjūtį pabandyta organizuoti kolchozą Ylakių valsčiuje<sup>15</sup>.

<sup>14</sup> Žemės ūkio liaudies komisaro 1941 m. gegužės 28 d. raštas Šiaulių apskr. vykdomojo komiteto žemės ūkio skyriaus vedėjui, LCVA Šiaulių apskr. filialas, f. 48, ap. 1, b. 38, l. 1.

<sup>15</sup> Mažeikių apskr. Ylakių vls. valstiečių paaiškinimai dėl kolchozo steigimo, LYA, f. 1771, ap. 1, b. 270, l. 17.

Taigi faktai rodo, kad bolševikai prie kolektyvizacijos ėjo anaip tol ne pamažu (apie tai plačiau šiek tiek vėliau). Vienas prieškario autorius žemės perdalijimą vadino politine komedija ir išvalgiai pastebėjo:

*„... galutinis bolševikų tikslas buvo įvesti kolektyvinius ūkius, kuriuose nebūtų nei mažžemių, nei didžiažemių, o vien tik niveliuota kolchozininkų masė“<sup>16</sup>.*

Šią išvadą galima papildyti taip: bolševikai norėjo taip pat paimti į savo rankas tiek žemės nuosavybės, tiek produkcijos gamybos ir paskirstymo reikalus.

Visos žemės suvalstybinimas (nusavinimas), dalies žemės atėmimas, jos perdalijimas turint slaptą politinį tikslą (sukolchozinti valstietiją) ir kiti bolševikų veiksmai labai pablogino miestų gyventojų apsirūpinimą maisto produktais, tačiau valdžia išėitį surado: bolševikai įsakė teisėjams bausti kalėjimu nuo 5 iki 10 metų „už spekuliaciją ir prekybą maisto produktais“<sup>17</sup>. Taigi teroras bolševikų valdomoje valstybėje buvo savotiškas problemų sprendimo visraktis.

Nemokamos žemės gavėjai, nesulaukdami bolševikų žadėtos materialinės paramos, pradėjo suvokti jų apgavystes, todėl, bauginami kolchozų vizijos (kokia prasmė kurtis, jei viskas atiteks kolchozui), ėmė atsisakinėti dar taip neseniai juos džiuginusios žemės. Tokių žemės gavėjų ir jos atsisakiusiųjų Ukmergės apskrityje suskaičiuota netgi 345. Šie naujakuriai ir priedininkai atsisakė 1 785 ha ūkininkauti tinkamos žemės<sup>18</sup>. Taigi ir Balninkų valsčiuje būta žemės atsisakiusių naujakurių.

Bolševikai mokesčiais ir prievolėmis deformavo žmonių požiūrį į žemele maitintoją: ji darėsi nelaimių šaltiniu.

## 2. Mokesčiai

1941 m. sausį bolševikų valdžia paskelbė nutarimą „Dėl skolų, mokesčių, rinkliavų ir baudų nuėmimo nuo valstiečių ūkių ir žemės mokesčio padidinimo už 1940 metus (kalba netaisyta, – aut. pastaba)“<sup>19</sup>.

Bolševikai perskirstė mokesčius savaip: juos panaikino tiems ūkiams, kurie iki 1940 m. žemės turėjo ne daugiau kaip 5 ha ir padidino 50 ir net 200 proc. turėjusiems 10 ir daugiau ha. Valdžia pareikalavo gerokai padidintus mokesčius sumokėti iki 1941 m. kovo 1 d., t. y. per vieną mėnesį. Taigi mažžemiai galėjo nusiraminti, tačiau joks ūkininkas dar nežinojo, kad jau nuo 1940 m. spalio LKP(b) CK biuras susirašinėja su Maskva dėl tokio žemės ūkio mokesčio projekto, kuris pašiurops visą valstietiją. Iš Maskvos atsiųstą jo projektą LKP(b) CK biuro nariai svarstė 1940 m. spalio 2–3 d. ir nutarė prašyti projekto autorius, kad šie sutiktų, jog mokestis būtų didinamas, motyvuojant samdomojo darbo naudojimu, ne nuo 10, o nuo 15 ha žemės<sup>20</sup>.

<sup>16</sup>Balčiūnas V. *Bolševikinė žemės reforma Lietuvoje*, p. 229.

<sup>17</sup>Teisingumo liaudies komisariato įsakymai, instrukcijos, direktyviniai raštai, LCVA, f. R-761, ap. 1, b. 1 (lapai nenumeruoti).

<sup>18</sup>Žinios, kokio didumo ir kaip susidarė 1941 m. žemės fondas apskritimis, LCVA, f. R-764, ap. 1a, b. 95, l. 1–2; Skebas V. *Nuo birželio iki birželio (1940–1941 m.)*, Vilnius, 2008, p. 10.

<sup>19</sup>Dėl skolų, mokesčių rinkliavų (...), Nr. 7(10), dok. 166, 1941 m. sausio 30 d. *LTSR vyriausybės nutarimų ir potvarkių rinkinys*, Kaunas, 1941.

<sup>20</sup>LKP(b) CK biuro 1940 m. spalio 2–3 d. posėdžio protokolas Nr. 4, LYA, f. 1771, ap. 1, b. 7, l. 1–2.

Tokia pataisa būtų palengvinusi mokesčių našta ne vienam ūkininkui, tačiau Maskva šio nuosaikais pasiūlymo nepriėmė. Tada LKP(b) CK biuro nariai vėl svarstė su žemės ūkio mokesčiu susijusius klausimus<sup>21</sup>.

Dėl įvairių derinimų ir kitų aplinkybių Lietuvos TSR Aukščiausiosios Tarybos prezidiumo įsakas dėl žemės ūkio mokesčio buvo priimtas tik 1941 m. gegužės 14 d. ir paskelbtas spaudoje 1941 m. birželio 20 d.<sup>22</sup>

Kodėl taip ilgai delsta? Tikriausiai bolševikai nusprendė, kad valstietiją jau įbaugino 3 538 ūkininkų tremtis į atšiaurius Sovietų Sąjungos regionus<sup>23</sup>.

Grižkime prie naujojo žemės ūkio mokesčio. Jo apskaičiavimo pagrindas buvo ūkio pajamingumas. Arimai, pievos, sodai, taip pat karvės, arkliai, jaučiai, kiaulės buvo įvertinti rubliais ir taip nustatytas tariamas ūkio pajamingumas. Ūkio objektų įvertinimas pinigais buvo diferencijuotas pagal penkias apskričių grupes (didesnis apskričių grupės numeris rodė mažesnę sumą). Balninkų valsčiaus ūkių normatyvinis pajamingumas buvo skaičiuojamas taip: 1 ha ariamos žemės – 300 rb, sodų – 380 rb, pievų – 120 rb, 1 karvė – 230 rb, 1 arklys (jaučtis) – 200 rb, 1 kiaulė – 160 rb.<sup>24</sup>

4 lentelė

**Balninkų valsčiaus gyventojų Antano R. ūkio pajamingumas (rb)**

Apmokestinamas objektas	Skaičius	Normatyvas	Pajamingumo suma
Arimai	20 ha	20 × 300	6 000
Sodai	1 ha	1 × 380	380
Pievos	9 ha	9 × 120	1 080
Karvės	6 vnt.	6 × 230	1 380
Arkliai (jaučiai)	4 vnt.	4 × 200	800
Kiaulės	3 vnt.	3 × 160	480
Iš viso:			10 120

Šaltinis: Skebas V. Ekonominės valstiečių genocido prielaidos 1941 m. pirmojoje pusėje, *Lietuvos gyventojų genocido ir rezistencijos tyrimo instituto darbai*, nr. 1, Vilnius, 1996, p. 39; *Tiesa*, 1941, birž. 20; *Valstiečių laikraštis*, 1941 m. birž. 20 d.

Norint apskaičiuoti Antano R. žemės ūkio mokesčių, reikia pritaikyti skaičiuotę, kuri pateikiama 5-oje lentelėje.

5 lentelė

**Žemės ūkio mokesčio skaičiuotė**

Ūkio pajamingumas (rb)	Pinigų sumos
1 200–2 000	11 rb plus 3 kp už kiekvieną rb, viršijantį 1 200 rb sumą
2 000–3 000	35 rb plus 4 kp už kiekvieną rb, viršijantį 2 000 rb sumą
3 000–4 000	75 rb plus 6 kp už kiekvieną rb, viršijantį 3 000 rb sumą
4 000–5 000	135 rb plus 9 kp už kiekvieną rb, viršijantį 4 000 rb sumą
5 000–6 000	225 rb plus 13 kp už kiekvieną rb, viršijantį 5 000 rb sumą

<sup>21</sup> LKP(b) CK biuro 1940 m. gruodžio 4 d. posėdžio protokolas Nr. 30, LYA, f. 1771, ap. 1, b. 67, l. 28–31.

<sup>22</sup> Tarybų Lietuvos valstietija, p. 45; *Tiesa*, 1941, birž. 20.

<sup>23</sup> Grunskis E. *Lietuvos gyventojų trėmimai 1940–1941, 1945–1952 metais*, Vilnius, 1996, p. 44, 46.

<sup>24</sup> *Valstiečių laikraštis*, 1941, birž. 20.



(tęsinys)

Ūkio pajamingumas (rb)	Pinigų sumos
6 000–7 000	355 rb plus 18 kp už kiekvieną rb, viršijantį 6 000 rb sumą
7 000–8 000	535 rb plus 24 kp už kiekvieną rb, viršijantį 7 000 rb sumą
8 000–9 000	755 rb plus 32 kp už kiekvieną rb, viršijantį 8 000 rb sumą
9 000–10 000	1 095 rb plus 42 kp už kiekvieną rb, viršijantį 9 000 rb sumą
> 10 000	1 515 rb plus 55 kp už kiekvieną rb, viršijantį 10 000 rb sumą

Šaltinis: *Tiesa*, 1941, birž. 20; *Valstiečių laikraštis*, 1941, birž. 20.

Taigi Balninkų valsčiaus ūkininkas Antanas R. privalėjo sumokėti 1 581 rb.

Reikia priminti, kad skaičiuotės esmė buvo tokia: jei ūkio dydis 10 ha, reikėjo sumokėti už vieną žemės hektarą 10,8 rb, jei 25 ha – 37,0 rb, jei 30 ha – 55,6 rb.<sup>25</sup>

Jeigu ūkininkas samdė nuolatinį darbininką, tai jo žemės ūkio mokestis turėjo būti padidintas 25–50 proc. Bolševikai numatė 20 proc. mažinti mokestį kolūkių (kolchozų) nariams. Paramą mažžemiams deklaruodavusi bolševikų valdžia paskyrė jiems didelius mokesčius, tarytum atsiimdama savo dalį už mokestines lengvatas, taikytas 1941 m. sausį. Dauguma ūkininkų, kurie turėjo žemės per 25 ha ir samdė darbininkus, nepajėgė sumokėti tokių mokesčių, todėl jų laukė turto konfiskavimas, teisminis susidorojimas ir šeimos narių tremtis iš Lietuvos.

### 3. Žemės ūkio produktų prievolės

Nepriklausomoje Lietuvoje žemės ūkio produkcijos prievolių nebuvo. Pirmaisiais okupacijos mėnesiais bolševikų valdžia jų nepaskyrė. Galima tik hipotetiškai teigti, kad bolševikai pervertino „raudonųjų gurguolių“ galimybes. Pareigūnai reikalaudavo, kad ūkininkai vežtų parduoti grūdus į valdžios nurodytus punktus kelių ar keliolikos vežimų vilkstinėmis ir iškeltų raudoną vėliavą. Palyginti su rinkos kainomis, valdžia mokėjo keleriopai mažiau, todėl „raudonųjų gurguolių“ rezultatai buvo menki, nes ūkininkai vengė parduoti grūdus pusvelčiui.

Žemės ūkio produkcijos prievolės buvo bolševikų santvarkos norma. Šių prievolių dydžius rodo 6-os lentelės duomenys.

6 lentelė

**Balninkų valsčiaus žemės ūkio produkcijos prievolės**

Prievolė	Ūkių dydis					
	iki 5 ha	5–10 ha	10–15 ha	15–20 ha	20–25 ha	per 25 ha
Grūdai <sup>1</sup>	50	60	75	90	140	250
Bulvės <sup>1</sup>	60	80	110	150	200	230
Pienas <sup>2</sup>	35	40	45	50	60	70
Mėsa <sup>3</sup>	30	50	80	130	220	300
Vilnos <sup>4</sup>	100	120	140	160	180	200

*Paaškinimai:*

<sup>1</sup> Kg už kiekvieną dirbamos (įskaitant pūdymus) žemės ha.

<sup>2</sup> Litrai (bazinio 3,8 proc. riebumo) už kiekvieną bendro žemės ploto ha.

<sup>3</sup> Kg kiekvienam tos grupės ūkiui.

<sup>4</sup> Gramai už kiekvieną bendro žemės ploto ha.

<sup>25</sup> Skebas V. Ekonominės valstiečių genocido prielaidos 1941 m. pirmojoje pusėje, *Lietuvos gyventojų genocido ir rezistencijos tyrimo instituto darbai*, nr. 1, Vilnius, 1996, p. 40.

Šaltinis: Liaudies komisarų tarybos (toliau – LKT) nutarimai dėl privalomojo žemės ūkio produktų pristatymo, LCVA, f. R-754, ap. 1, b. 7, l. 170–178; *Tiesa*, 1941, bal. 16, 17, 18; *Valstiečių laikraštis*, 1941, bal. 18, 21; *Žemės ūkis*, 1941, nr. 3, p. 77, 80–82; Vakarais P. *Privalomasis žemės ūkio produktų statymas*, p. 235–238; Ефременко А. *Аграрные преобразования и начало социалистического строительства в литовской деревне в 1940–1941 годах*, Вильнюс, 1972, с. 166–17.

Skaitytojas, palyginęs grūdų ir bulvių prievoles, gali pagalvoti, kad padaryta korektūros klaida: nors grūdų ir bulvių derlingumo santykis daugmaž 1:10, bet iš prievolių dydžio to nematyti. Panašių dalykų yra daugiau: kiekvienas ūkininkas pasakytų, kad mėsos gamyba daug priklauso nuo žemės derlingumo, tačiau ši prievolė nebuvo diferencijuota. Skirstant prievoles, nebuvo atsižvelgta nei į pasėlių struktūrą, nei į laikomų gyvulių rūšis, todėl **karvių nelaikysieji tapo pieno prievolinkais**; su sveiku protu nesutiko ir kitos prievolės. Kokia logika vadovavosi bolševikai – galima tik spėlioti. Jeigu prievolinkai būtų įstoję į kolchozą iki derliaus nuėmimo, tai buvo numatyta jų prievoles mažinti keleriopai, pvz., kolūkiams, neaptarnaujamiems MTS, grūdų prievolė buvo 45 kg už 1 dirbamos žemės ha. Pažvelkime į 6-ą lentelę ir palyginkime, kiek grūdų privalėjo pristatyti ūkininkai. Prievolinkai galėjo pasirinkti grūdų rūšį, tačiau maisto kultūrų turėjo būti ne mažiau kaip 60 proc. Iš miežių darė kruopas, bet jie buvo laikomi pašariniais, o ne duoniniais javais.

6-os lentelės duomenys leidžia apskaičiuoti ūkininkų žemės ūkio produkcijos prievoles įvairiais atvejais.

Už prievolių tvarka pristatomus produktus buvo numatyta sumokėti.

Skirtingi šaltiniai skirtingai nurodo, kiek kartų prievolių produktų kainos buvo mažesnės už tuometines rinkos kainas. A. Jefremenka, remdamasis bolševikų duomenimis, pripažino, kad rinkos kainos buvo 3–4 kartus didesnės. Kitas autorius rašė taip: „Tuo laiku vietos rinkose už tuos pačius žemės ūkio produktus buvo mokama penkeriopai ir net dešimteriopai brangiau“<sup>26</sup>.

#### 4. Grūdų prievolė per pavasario sėją

Okupantų bolševikų valdžios nutarime dėl grūdų prievolės bene grėsmingiausias ir artimiausioje ateityje nulemsiantis daugelio ūkininkų likimus ir net gyvybę buvo šis punktas:

„5. Nustatyti, kad ūkiai, valdžiusieji ligi 1940 m. liepos 22 d. daugiau kaip 25 ha, apdedami privalomuoju grūdų valstybei pristatymu ir nuo 1940 m. derliaus, nuo kiekvieno ha žemės, priklausiusios jiems ligi 1940 m. liepos 22 d., – 25 procentais šio nutarimo tai valstiečių ūkių grupei nustatytų normų“.

Šis nutarimas paskelbtas „Valstiečių laikraštyje“ 1941 m. balandžio 18 d., o pareikalauta grūdus pristatyti iki gegužės 1 d., t. y. per pavasario sėją. Reikėjo laiko prievolei apskaičiuo-

<sup>26</sup>Ефременко А. *Аграрные преобразования и начало социалистического строительства в литовской деревне в 1940–1941 годах*, Вильнюс, 1972, с. 168; Vakarais P. *Privalomasis žemės ūkio produktų statymas*, p. 241.

ti, įteikti prievolių lapus būsimiems prievolinkams. Ūkininkai, nieko nežinodami apie tokią prievolę, grūdus jau buvo paskirstę (ir sunaudoję) pagal savo planus: kiek sumalti duonai, kiek sušerti gyvuliams, kiek palikti sėklai, o likutį parduoti ir už gautus pinigus pirkti ūkininkavimui reikalingų medžiagų bei inventoriaus, taip pat sumokėti už darbo priemonių remontą. Be to, ūkininkai, kurie samdė darbininkus, privalėjo sumokėti už jų darbą. Galėjo būti, kad didesnes ar mažesnes grūdų atsargas turėjo dauguma ūkininkų, tačiau ar jų būtų užtekę tokiai netikėtai ir didelei prievolei atlikti? Paskaičiuokime ir pasvarstykime. Jei ūkininkas Jurgis J. turėjo 31,93 ha sklypą, iš jų 20 ha dirbamosios žemės (įskaitant sodą, daržą ir pūdyką), tai privalėjo pristatyti bolševikams 1 250 kg grūdų. Jei buvęs savininkas Vladas V. iki 1940 m. liepos 22 d. valdė 80,56 ha, iš jų 60 ha dirbamosios žemės, tai privalėjo pristatyti į nurodytą priėmimo punktą ypatingos skubos tvarka 3 750 kg grūdų. Pagalvokime ir apie tai, kiek vežimų reikėjo tokiam grūdų kiekiui nuvežti pažliugusiais pavasario keliais. Nutarimas dėl grūdų prievolės per pavasario sėją palietė apie pusšimtį Balninkų valsčiaus ūkių, iš viso 33 451 Lietuvos ūkininką<sup>27</sup>.

Valsčių vykdomiesiems komitetams buvo suteikta teisė patiems spręsti, ar šią prievolę didinti 30 proc. Taigi pristatytinų grūdų kiekis galėjo būti daug didesnis už mūsų apskaičiuotąjį.

Prasidėjo karštiligiška kampanija vykdant nutarimą, pražūtingą šiai ūkininkų grupei. LKP(b) CK sekretorius A. Sniečkus ir LKT pirmininkas M. Gedvilas siuntinėjo kompartijos apskričių sekretoriams slaptus raštus, kuriuose aiškino, kad „*paimant grūdus ne ginčo tvarka*“ (t. y. konfiskuojant, – aut. pastaba) reikia bylą perduoti teismui. Vidutiniškai iš vieno valsčiaus buvo teisiamą po 3–4 ūkininkus. Jeigu teismas bylą nutraukdavo (motyvas: ūkininkas grūdus „yra tikrai atpylęs“), tada sovietinės Lietuvos prokuroras V. Niunka rašydavo protestą Aukščiausiojo teismo baudžiamajai kolegijai, reikalaudavo sprendimą panaikinti ir bylą iš naujo spręsti to teismo kitiems teisėjams<sup>28</sup>.

Neaišku, kaip grūdų prievolė per pavasario sėją buvo vykdoma Balninkų valsčiuje, todėl tenka remtis kitos vietovės pavyzdžiu. Klaipėdos rajono Endriejavo seniūnijoje žinomas žmogus Antanas Ruškys, knygos „Endriejavo žemė“ sudarytojas ir vienas autorių, pasakojo (2004 08 04), kad panašią grūdų prievolę bolševikai paskyrė jo tėvams. Reikalaujamo grūdų kiekio tėvai neturėjo, kaimynai padėti taip pat negalėjo, todėl A. Ruškio tėvas išvažiavo į gerais derliais garsėjusį Biržų kraštą, ten pirkdavo grūdus, juos pristatydavo į priėmimo punktus ir atsiųsdavo kvitus bolševikų pareigūnams.

Ūkininkus, neįvykdžiusius grūdų prievolės per pavasario sėją, nuteisdavo net 10 metų (su turto konfiskavimu). Nuteistųjų ūkininkų likimas tragiškas: karui prasidėjus, daugumą bolševikai sušaudė Pravieniškėse ir kitur, daugelio šeimos jau buvo ištremtos 1941 m. birželio 14 d.

Ūkininkų sulaikymai, suėmimai ir teismai sutrikdė pavasario sėją. Bolševikų pareigūnai, konfiskuodami grūdus, nepalikdavo sėklai, bet reikalavo užsėti žemę. Neapsėjusius žemės ūki-

<sup>27</sup> Vakaris P. *Privalomas žemės ūkio produktų statymas*, p. 253.

<sup>28</sup> SSRS paruoštų liaudies komisariato įgaliojimo ieškiniui ūkininkams ir jų bylos, LCVA, f. R-391, ap. 1, b. 25, l. 8; b. 26, l. 1–5.

ninkus bolševikai kaltino sabotажu, už kurį teisdavo pagal Rusijos federacijos baudžiamąjį kodeksą (58 str. 14 punktas). Lietuvos bolševikų vadovybė 1941 m. gegužės 28 d. svarstė ir pritarė nutarimo projektui, kurio pagrindiniai teiginiai buvo šie: 1) pavasario sėjos „sabotuotojus“ išstardyti ir per tris dienas nuteisti; 2) atimti žemę; 3) konfiskuoti trobesius, inventorių ir gyvulius; 4) prašyti VKP(b) CK, kad patvirtintų šį nutarimo projektą<sup>29</sup>.

Įrodymą, kad Maskva iš esmės patvirtino despotiško nutarimo projektą, atrodantį LSSR teisingumo liaudies komisaro Povilo Pakarklio 1941 m. birželio 9 d. įsakyme „Dėl pavasario sėjos“. Jame aiškinama, kaip teisti ūkininkus už „sabotažą“<sup>30</sup>.

Taigi okupantai bolševikai konfiskuodavo pavasario sėjai skirtus grūdus, tačiau reikalavo užsėti žemę. Tai panašu į patyčias iš ūkininkų. Tada dar ne visi žmonės suprato (ar supranta dabar?), kad gerų okupantų nebūna.

## Išvados

Okupantai bolševikai panaikino žemės privačios nuosavybės teisę 1940 m. liepos 22 d. Visi žemės savininkai tapo tik jos naudotojais (neapibrėžtam laikui). Maksimali žemės norma buvo 30 ha. Balninkų valsčiaus ŽŪK sudarė 853,45 ha VŽF, nemokamai išdalijo 644,46 ha 31 bežemiui ir 138 mažžemiams (turėjusiems žemės ne daugiau kaip 8 ha). Liko neaprupintų žeme 114 prašytojų, kuriems ji, pačios valdžios teigimu, „būtinai reikalinga“, tačiau buvo palikta būsimos kolektyvizacijos reikalams. Maksimali skiriamos žemės norma buvo 10 ha. Bolševikai slėpė, kad jau 1940 m. pabaigoje pradės steigti kolchozus. Tuo pačiu metu bolševikai numatė naujakurių grupines gyvenvietes būsimiems kolchozams ir jų padaliniams. Okupantai skleidė demagogiją, kad rūpinasi naujakurių gerove, bet iš tikrųjų pagrindinis tikslas buvo sukolchozinti visą valstietiją.

Bolševikai panaikino ankstesnius mokesčius ūkiams, ne didesniems kaip 5 ha, ir juos padidino 50–200 proc. tiems, kurių sklypai viršijo 10 ha (jeigu samdė nuolatinis darbininkus). Kiek vėliau, kai mokesčiai jau buvo sumokėti, bolševikai paskelbė visiškai kitokią ne vien ūkininkų apmokestinimo sistemą, kurios esmė tokia: už vieną hektarą bendro žemės ploto reikėjo sumokėti 10,8 rb, jei ūkis 10 ha dydžio, jei 25 ha – 37,0 rb, jei 30 – 55,6 rb.

Okupantai paskyrė ūkininkams žemės ūkio produkcijos privalomojo pristatymo prievoles, kurių nepriklausomoje Lietuvoje nebuvo: grūdų, bulvių, pieno, mėsos ir vilnų. Už pristatytą produkciją mokėjo, tačiau nuo kelių iki dešimties kartų mažiau negu tuometinėje rinkoje. Už visų rūšių pristatytą produkciją gautų pinigų dažniausiai negalėjo užtekti žemės ūkio mokesčiui sumokėti.

1941 m. balandžio viduryje, per pavasario sėją, bolševikai pradėjo skelbti spaudoje, kad ūkininkai, valdžiusieji iki 1940 m. liepos 22 d. per 25 ha,

*„apdedami privalomuoju grūdų valstybei pristatymu ir nuo 1940 m. derliaus, nuo kiekvieno ha žemės, priklausiusios jiems ligi 1940 m. liepos 22 d., – 25 procentais šio nutarimo tai valstiečių grupei nustatytų normų“.*

<sup>29</sup> LKP(b) CK biuro 1941 m. gegužės 28 d. posėdžio protokolo Nr. 28 išrašas dėl LSSR LKT pirmininko Mečislavo Gedvilo ir LKP(b) CK sekretoriaus Iciko Meskupo pasirašyto nutarimo „Apie faktus atskirų buožinių ūkių atsisakymo praveisti pavasario sėją (kalba netaisyta, – aut. pastaba)“, LCVA, f. R-754, ap. 3, b. 527, l. 160.

<sup>30</sup> LSSR teisingumo liaudies komisaro Povilo Pakarklio 1941 m. birželio 9 d. įsakymas Nr. 59 „Dėl pavasario sėjos“, LCVA, f. R-761, ap. 1, b. 1, l. 194.

Šią grūdų prievolę per pavasario sėją turėjo atlikti apie pusšimtis Balninkų valsčiaus ūkininkų, ir atlikti tiesiog žaibiškai: iki tų pačių metų gegužės 1 d. Prievolės dydis ir jos atlikimo terminas buvo nerealūs. Prasidėjo ūkininkų represavimas: suėmimai, teismai, įkalinimas, taip pat turėto turto konfiskavimas; 1941 m. birželio 14 d. – šeimų trėmimas. Daugumą nuteistų ūkininkų bolševikų kariai sušaudė karui su nacių valdoma Vokietija prasidėjus.

Visos žemės nacionalizavimas, jos dalies konfiskavimas, grupinių gyvenviečių planavimas, lengvatos esamiems ir būsimiems kolchozų nariams, žemės ūkio produkcijos prievolių ir mokesčio tendencingumas rodė, kad bolševikai sąmoningai siekė sudaryti nepakeliamas gyvenimo sąlygas ūkininkams, turėjusiems per 25 ha žemės, ir kuo sparčiau sukolchozinti visą valstietiją.

Kitaip negu kituose valsčiuose, Balninkų valsčiaus ūkininkai neturėjo miškų, todėl jų negalėjo atimti iš savininkų (bolševikai miškus atimdavo nepriklausomai nuo turėto žemės sklypo dydžio).

## Lietuva tikiu laisva\*

*Jonas Ivanauskas*

Skiriu rezistento Jono Petniūno-Dainoros, Kimanto (gim. 1921 m. lapkričio 30 d. Gėliogalių kaime, Bálninkų valsčiuje, Utenės apskrityje, žuvusio 1950 m. vasario 4 d. Šarkių kaime, Jōniškio valsčiuje, Šiaulių apskrityje) atminimui.

Penkerius metus vyko ginkluotas pasipriešinimas sovietų okupacijai. Vienoje pusėje kovojo ginkluotas ir aprūpintas valstybės represinis aparatas, kitoje – Tėvynę mylintys jaunuoliai, nenorintys vergauti okupantui.

Liūdniausi ir, galima sakyti, lemiami mūsų krašto partizanų pasipriešinimui buvo 1950 metai, kai gana aktyviai pradėjo veikti išdavikai – vidaus agentai.

1950 m. vasario 4 d. Joniškio rajone, Šarkių kaime, Antano Stasiukėno sodyboje NKVD kareiviai aptiko partizanus Aleksą Vilimą-Gračą ir Joną Petniūną-Dainorą, Kimantą. Susirėmimo metu žuvo abu partizanai. Iš vietinių gyventojų pasakojimų galima spręsti, kad jų palaikai palaidoti Vyganės miškelio pakraštyje, šalia kelio Joniškis–Ryga (apie 3 km nuo Joniškio).

2005 metų rugpjūtį partizano Jono Petniūno-Dainoros sesuo Birutė Petniūnaitė-Žirlienė su sūnumi Jonu, padedant Joniškio kuopos šauliams, spėjamoje partizanų palaidojimo vietoje pastatė metalinį atminimo kryžių.

Rugsėjo 10 d. po šv. Mišių Joniškio bažnyčioje kryžių pašventinęs monsinyoras Juozapas Dobilaitis nuoširdžiai suabejojo, ar šiandien būtų tokių žmonių, pasiruošusių aukotis už Lietuvos laisvę ir nepriklausomybę, kaip aukojosi partizanai Jonas Petniūnas-Dainora, Kimantas ir Aleksas Vilimas-Gračas, kiti patriotai ir patriotės, kurių kaulai suguldyti Vyganės miškelyje.

Panašiai kalbėjo Lietuvos kariuomenės kūrėjų savanorių sąjungos Šiaulių apskrities valdybos pirmininkas Albertas Špokas. Šaulys Vaclovas Ališauskas, tuo metu gyvenęs Šarkių kaime, prisiminė partizanų žūtis aplinkybes.

Šauliai Dzintra Elga Irbytė ir Jonas Ivanauskas žuvusiojo seseriai padovanojo Sausio 13-osios brolijos išleistą knygą apie Vilniaus televizijos bokšto ir parlamento gynimą bei savo eilių.

Patriotines dainas dainavo Joniškio mišrus choras „Šarma“.

Metalo kryžių savo lėšomis užsakė žuvusio partizano Jono Petniūno-Dainoros sesuo Birutė Petniūnaitė-Žirlienė, gyvenanti Šiauliuose. Pasak sesers, šeimoje augo penki vaikai, o Molėtų krašte, kur jie gyveno, žemės buvo nederlingos, todėl brolis Jonas, ieškodamas geresnio užmokesčio, atkeliavo į Joniškio kraštą, vėliau įsitraukė į partizaninį judėjimą.

Vyganės miškelyje pastatyti dar keli mediniai kryžiai ir akmens paminklas. Pasak Joniškio šaulių kuopos vado pavaduotojo Karolio Bačionio, šiame miške buvo atkasta 35–40 žuvusiųjų palaikai. Pavyko atpažinti, kad dalis žuvusiųjų buvo iš Žagārės, kai kurie – iš Gasčiūnų. Liko ir neatpažintų.

Visi dalyvavusieji renginyje tarsi buvome istorijos pamokoje, vildamiesi, kad tokių pasipriešinimo kovų mūsų tautai daugiau neteks patirti.

\* Straipsnis perspausdintas iš „Trimito“, 2005, nr. 11.



*Metalinį atminimo  
kryžių šventina  
monsinjoras  
Juozapas Dobilaitis.  
S. Grigaliūnienės  
nuotr.*



*Prie kryžiaus Joniškio rajono Vyganės miškelyje. Trečia į kairę nuo  
kryžiaus – partizano Jono Petniūno-Dainoros sesuo Birutė Petniūnaitė-  
Žirlienė, šalia jos pritūpęs sūnus Jonas*

*Į delną Lietuvą sudėt norėjai,  
Kad jos storžieviai nesutryptų,  
Alaušo ežero dvasia kuždėjo,  
Broleli, nevergauki antikristui.*

*Kantrus tik būk, ir laisvės gūsis  
Gal ryt, poryt ištrauks iš apsiausties Tave,  
Iš užjūrio paguodos žinios plūsta,  
Sulauksime pagalbos šių Kalėdų vakare.*

*„Pagalbos vis nėra, retėja mūsų gretos,  
Nesuprantu, ar didvyriai mes esam,  
ar vergai?“*

*Jei lemta žūt,  
Tegul pragaišta atėjūnų ordos,  
TIKIU, ATEIS –  
tik be manęs –  
Į LIETUVĄ LAISVA DIENA.“*



## Alfonsas Saugūnas-Žaibas

Kazys Strazdas, Linas Šmigelskas

Alfonsas Saugūnas gimė 1915 m. vasario 13 d. Pabėržės kaime Antano Saugūno ir iš Garšvėnų kaimo kilusios Apolonijos Vainalavičiūtės-Saugūnienės šeimoje. Šeimoje augo keturi vaikai: Antanina, Vincas, Stasė ir Alfonsas. Paaugę vaikai lankė Gėliogalių pradžios mokyklą. Dar prieš sovietų okupaciją mirė Alfonso tėvas ir motina. Likę vaikai vertėsi savarankiškai. Prastos žemės turėjo 10 ha, todėl vyresniam Vincui teko jaunystėje bernauti, o Alfonsas buvo labiau linkęs į mokslą.

Alfonsas, tarnaudamas Lietuvos kariuomenėje, dirbo Radviliškyje vairuotoju instruktoriumi. Apie 1938 m., baigus karinę tarnybą, jam buvo suteiktas puskarininkio karinis laipsnis<sup>1</sup>. Baigęs karinę tarnybą Alfonsas dirbo savo ūkyje, buvo aktyvus Ukmergės šaulių rinktinės Balninkų šaulių kuopos narys. Užaugę vaikai pasidalijo žemę ir išsiskirstė. Ligota sesuo Stasė liko gyventi su Alfonsu. Jo sodyba buvo graži, kaip pasiturinčio ūkininko, nors dirbo tik 7 ha žemės. Gyvenamasis namas – dviejų galų gryčia su priemene, kamara, svetaine ir aštuoniais baltai dažytais varstomais langais.

1940–1941 m. sovietų ir 1941 m. vokiečių okupaciją Alfonsas sutiko nepalankiai. Požiūrį į okupacijas atspindi tuo metu sukurta jo mėgiama daina:

*Dvi švilpynės – vienas tonas:  
Čia Berlynas, ten Maskva.  
Kas negroja kaip jo ponas,  
Tam nusirita galva.*

*Koks čia draugas, koks ten ponas –  
Toks ir būdas kaip spalva.  
Viens raudonas kaip šėtonas,  
Kitas rudas kaip šuva.*

*Nuo šunies tai buvo lazdos –  
Nuo šėtono nēr rodos.  
Taip ir naikina mūs kraštą –  
Žudo brolius Lietuvos.*

1944 m. vasario 12 d. Balninkų kunigas J. Kuzmickas A. Saugūną sutukė su Uršule Statauskaite, Stasio,



*Alfonsas Saugūnas Lietuvos kariuomenėje. Apie 1937 m.*

<sup>1</sup> *Laisvės kovų archyvas*, Kaunas, 2000, t. 27, p. 221.

gim. 1922 m. Gėliogalių kaime. Jos brolis Kazys Statauskas vėliau buvo A. Saugūno-Žaibo vadovaujamo Vėtros būrio partizanas.

1944 m. liepos mėn. antrą kartą sovietams okupavus Balninkus, A. Saugūnas buvo pirmose apylinkės partizanų gretose, netrukus sudarė savo būrį ir jam vadovavo. A. Saugūno-Žaibo būrio partizano Kazio Rimo-Dragūno, Igno, gim. 1923 m., dabar gyvenančio gimtajame Karališkių kaime, teigimu, 1944 m. pabaigoje Ažumakio miško kautynėse Žaibas dalyvavo su savo vadovojamumu būriu. Jo būrys buvo sudarytas pradėjus imti vyrus į frontą.

1944 m. rudenį (rugsėjo ir spalio mėnesiais) sujungus Ukmergės apskrities antrojo (Balninkų, Kavársko, Kurklių vls.) ir trečiojo (Pabáisko, Šešuolių, Žėlvos ir Žemaitkiemio vls.) rajonų partizaninių judėjimą, buvo sudaryta Juozo Šibailos-Dieduko vadovaujama Balninkiečių rinktinė<sup>2</sup>, kuriai priklausė ir psk. A. Saugūnas-Žaibas. 1944 m. rugsėjo 4 ir 9 d. kartu su Balninkiečių rinktinės N. Liškausko-Beržo ir Rugio būriais puolė Balninkų karinę įgulą, kalėjimą ir valsčiaus vykdomąjį komitetą. Užėmė Balninkus (išskyrus karinės įgulos mūrinių pastatą) norėjo išlaisvinti suimtą studentą Bronių Rimą iš Karališkių kaimo, bet nepavyko, nes iš antro aukšto išmesta prieš granata užmušė kalėjimo grotas laužiantį Petrą Pilecką, gim. 1921 m. Kibiūdžių kaime. 1945 m. balandžio mėn. naktį Balninkiečių rinktinė, kurioje dalyvavo ir A. Saugūno-Žaibo būrys, vėl užėmė Balninkus, rekvizavo parduotuvės prekes ir puolimo metu nušovė sribą Karablikovą.

1945 m. A. Saugūno-Žaibo partizanai sudarė Balninkiečių rinktinės Vėtros padalinį, kuriame 1945 m. pradžioje buvo iki 120 vyrų<sup>3</sup>.

1945 m. sausio 1 d. A. Saugūnas-Žaibas su Uršule Saugūniene susilaukė sūnaus Algirdo, kurį Alfonsas prieš žūtį dar spėjo pamatyti.

A. Saugūnas-Žaibas veikė greta Ažumakio bei Adamavos miškų esančiuose kaimuose: Daubariškiuose, Juodakėliuose, Žvynėnuose, Pikičiūnuose, Petrauskuosė, Kuřiškiuose, Dabūžiuose ir kitose vietovėse<sup>4</sup>.

A. Saugūno-Žaibo būrio pagrindą sudarė jo žmonos gimtojo Gėliogalių kaimo vyrai. Iš Gėliogalių kaimo A. Saugūno-Žaibo vadovojamame Vėtros būryje buvo net 14 partizanų:

1. Bronius Alkūnas-Dobilas. Žuvo 1949 m. vasario 16 d.
2. Jonas Alkūnas. Dingo be žinios.
3. Pranas Ašaka. Suimtas 1945 m. rugsėjo mėn.
4. Feliksas Čereška. Suimtas.
5. Jonas Čereška. Vėliškių kaime nušautas Stasio Miškinio.
6. Stasys Miškinis. Legalizavosi ir tapo išdaviku.
7. Kazys Petniūnas. Susirgo ir mirė partizanaudamas.
8. Rapolas Petniūnas, gim. 1926 m., legalizavosi 1945 m.
9. Bronius Stalnionis. Legalizavosi.
10. Feliksas Stalnionis-Kalnavertis. Žuvo 1945 m. balandžio 2 d.
11. Pranas Stalnionis. Žuvo 1945 m. balandžio 2 d.
12. Stasys Stalnionis-Ugnis. Legalizavosi.
13. Kazys Statauskas-Uosis. Legalizavosi. Mirė 1977 m.
14. Stasys Statauskas. Legalizavosi.

<sup>2</sup> Kasparas K. *Lietuvos karas*, Kaunas, 1999, p. 203.

<sup>3</sup> LYA, f. K-1, ap. 18, b. 99, l. 31.

<sup>4</sup> *Ten pat*, ap. 15, b. 3220, l. 100.

Iš Pabėržės kaimo būryje buvo šeši partizanai:

1. Alfonsas Saugūnas-Žaibas. Žuvo 1945 m. balandžio 2 d.
2. Albinas Kiaušinis-Pabaisa. Legalizavosi.
3. Bronius Kiaušinis-Driežas. Legalizavosi.
4. Juozas Kiaušinis. Suimtas.
5. Juozas Šmigelskas-Smidras (Lazukas). Žuvo 1949 m. vasario 2 d.
6. Kazys Šmigelskas-Diemedis (Lazukas). Žuvo 1944 m. gruodžio 29 d. Dviriniškių kaime.

Be minėtų Gėliogalių ir Paberžės kaimų partizanų, Žaibo būriui priklausė:

1. Alfonsas Liškauskas-Rugys iš Šmōtiškio kaimo.
2. Stasys Liškauskas-Darius iš Šmōtiškio kaimo (Alfonso brolis).
3. Lazdynas. Legalizavosi.
4. Barčys iš Alantōs valsčiaus Pāvirinčių ar Šilinkos kaimo. Kulkosvaidininkas.
5. Kazys Bimbiris iš Molētų valsčiaus Bimbirių kaimo. Legalizavosi.
6. Šerys. Žuvo 1945 m. balandžio 22 d.
7. Kazys Rimas-Dragūnas, Igno, gim. 1923 m. Karāliškių kaime.

Šis Žaibo būrio partizanų sąrašas sudarytas remiantis Jono Šmigelsko, Kazio Stalnio, A. Liškausko-Rugio, A. Čereškos-Ažuolaičio ir J. Grigo-Ungurio pasakojimais.

Be to, 1945 m. rugsėjo 21 d. Dapkūniškių kaime žuvusiems partizanams žuvimo vietoje pastatytame paminkle rašoma, kad Augusto Tamulio ir Alfonso Gylio sodybose žuvo šie Žaibo būrio partizanai:

1. Antanas Stimburys.
2. Adomas Navikas, gim. 1920 m. Luciūnų kaime, Kurklių valsčiuje.
3. Alfonsas Tamulis, gim. 1923 m. Dapkūniškiuose.
4. Alfonsas Tamulis, gim. 1920 m. Dapkūniškiuose.
5. Jonas Karalius, gim. 1905 m. Pābaldonės kaime.
6. Alfonsas Gylis, gim. 1919 m. Dapkūniškiuose.

Jie sudegino nedidelę Dapkūniškių pieninę ir rekvizavo pieno gaminius, vežamus per Labėlių mišką. Tačiau už šią akciją partizanai sumokėjo gyvybę.

1945 m. kovo mėnesį į Žemaitkiemio valsčiaus Bežgainių kaimą atvyko A. Saugūno-Žaibo ir J. Zurzos-Karpio vadovaujami partizanų būriai, kuriuose buvo 50 vyrų. Prie jų prisijungė Marijonas Bučianskas-Šernas, gim. 1924 m. Berzgainių kaime, psk. Vytas Steponavičius-Žaltys ir abu vadams davė priesaiką. Partizanai apsistodavo kaimuose arti miškų. Atėjusių svetimų žmonių iš sodybos, kurioje

būdavo apsistoję partizanai, neišleisdavo. Juos išlaikydavo iki vakaro, vakare atsiprašydavo ir paleisdavo namo. Po paros partizanai persikeldavo į kitą stovyklavietę, net už 10 km. Iki šiol dar nerasti A. Saugūno-Žaibo žuvimo dokumentai, todėl pateikiami trijų partizanų prisiminimai apie jo žūtį.

M. Bučianskas-Šernas pasakoja, kad pirmosios kautynės įvyko 1945 m. balandžio pabaigoje Molėtų apylinkės Vilijočių kaime. Anksti rytą į Vilijočius atvažiavo rusų karių pastotė, kurios nepastebėjo net partizanų žvalgyba. Įvykus kautynėms, kovos lauke žuvo partizanas Zavaskas iš Pāvirinčių kaime (taip rašo A. Šiukščius knygoje „Už mylimą tėvynę“), nukauti trys rusų kareiviai ir arklys, o likę gyvi rusai, kadangi jų buvo nedaug, pabėgo į Molėtus. Žaibo ir Karpio būriai pasiėmė nukautųjų ginklus ir, pasiekę Vilijočių mišką, nutarė pailsėti. Tuo metu Molėtuose stovėjęs didelis NKVD dalinys skubiai atvyko į Vilijočius. Nežinia, ar šnipų padėdami, ar partizanų paliktais šviežiais pėdsakais atsekė iki stovyklavietės. Netrukus partizanų žvalgai pranešė, kad rusai jau slankioja pamiškėje, ir tą pačią dieną įvyko antros kautynės. Jose žuvo dalinio ir būrio vadas psk. Alfonsas Saugūnas-Žaibas, iš Garšvėnų kaimo kilęs Kazys Rakauskas-Drugelis ir dar keli partizanai. Žuvus Žaibui, savo ir Žaibo partizanus iš kautynių lauko per Ažumakių mišką išvedė būrio vadas J. Zurza-Karpis. Partizanai apsistojo Žemaitkiemio valsčiaus Juodžiūnų ir Skačiūnų kaimuose<sup>5</sup>. Kitų buvusių Vilijočių kaime partizanų būrių M. Bučianskas-Šernas nemini. Pasakotojo, dalyvavusio abiejose kautynėse, žinios yra vertinga medžiaga, nes pirmųjų kautynių įvykiai ilgiau atsimenami.

Buvęs partizanas Kazys Stalnionis, gim. 1927 m. Gėliogalių kaime, gyvenantis Balninkuose, kurio du broliai kartu su Žaibu dalyvavo abejose kautynėse, apie Vilijočių kaime stovyklavusius partizanų būrius ir abejas kautynes pasakojo taip. 1945 m. balandžio 22 d. Juozas Šibaila-Diedukas, Alfonsas Saugūnas-Žaibas, Juozas Zurza-Karpis, S. Grigas-Švyturys ir J. Jūras-Žilvinys su savo būriais buvo apsistoję Vilijočių kaime. Netikėtai pasirodžius rusų kareiviams, įvyko kautynės. Kovos lauke žuvo S. Liškauskas-Darius, o A. Liškauską-Rugį sužeidė. Sužeistą A. Liškauską išvežė Vilijočių kaime gyvenusi Marytė vežimu į Molėtų valsčiuje esantį Ulžių mišką gydytis. Po Vilijočių kautynių J. Šibailos rinktinės dalis išsiskirstė atskirais būriais. A. Saugūno-Žaibo būrys pasitraukė į netoli esantį Molėtų valsčiaus Žardinės mišką. Čia partizanai apsistojo, pastatė sargybą ir sumigo. Partizanams miegant, Molėtų ir Alantos karinių igulų bei sribų jungtinės pajėgos prislinko visai arti prie miegančių Žaibo partizanų ir pradėjo šaudyti. Keli partizanai žuvo iš karto arba buvo sužeisti, kiti negalėjo paimti sustatytų ginklų. Kovai užsiliepsnojus, Žaibas, davęs įsakymą kovoti, pakilo ir tuoj pat buvo nušautas. Stovėjęs sargyboje S. Miškinis (su Žaibo duotu laikrodžiu) bėgdamas bandė pasiimti žuvusio Žaibo ginklą, bet buvo sužeistas į koją. Išbėgęs į pamiškę, paėmė ūkininko arkli ir raitas pabėgo. Kiti partizanai atsišaudydami pasitraukė. Tos pačios dienos antrajame mūšyje žuvo 7 partizanai: iš Paberžės kaimo būrio vadas A. Saugūnas-Žaibas, iš Gėliogalių kaimo F. Stalnionis-Kalnavertis, P. Stalnionis, o jų kūnai buvo išniekinti Molėtuose. Žuvus Žaibui, vieni jo partizanai slapstėsi pavieniui, kiti prisijungė prie kitų būrių, o dalis legalizavosi. 1945 m. rudenį S. Miškinis grąžino U. Saugūnienei Žaibo duotą sargybą laikrodį.

<sup>5</sup> *Aukštaitijos partizanų prisiminimai*, Vilnius, 2001, d. 3, p. 919–922.

1945 m. birželio 18 d. tardomas nuo fronto likęs S. Griniaus-Vanago būrio partizanas vokiečių Hansas Hermanas, paklaustas, ką žino apie Žaibo būrį, pasakojo, kad 1945 m. kovo mėn. Žaibas Sauginių kaime kovėsi su rusų armija. Būrys buvo sutriuškintas. Žuvo vadas Žaibas ir jo pavaduotojas<sup>6</sup>.

Literatūroje aptinkamos kelios Alfonso Saugūno-Žaibo žuvimo datos: 1945 m. kovo mėn., 1945 m. balandžio 22 d. ir 1946 m. pavasaris. 1998 06 26 Algirdui Saugūnui užklausus LYA apie tėvo žūties aplinkybes, archyvas 1978 08 07 raštu Nr. 1803-S atsakė, kad saugomuose dokumentuose duomenų apie tėvo žūties aplinkybes 1945 m. nerasta. Molėtų r. apylinkės teismas, remdamasis dviejų liudininkų – Albino Petniūno ir Šmigelsko parodymais LR civ. byloje Nr. 21–365, 1992 06 03 pripažino, kad Ukmergės apskr. Balninkų vls. Paberžės k. gyvenęs Alfonsas Saugūnas, s. Antano, gim. 1915 m., žuvo kovos lauke 1945 m. balandžio 22 d. Ulžių miške. Po mirties Alfonsui Saugūnui suteiktas kario savanorio statusas.

Žuvus Alfonsui Saugūnui, jo žmona dar ilgai buvo persekiojama. Balninkų VK nacionalizuoja jų sodybą, o sribai ir enkavėdistai persekioja Uršulę. Ji su mažu vaiku ant rankų slapstosi pas gimines, pažįstamus, retkarčiais sugrįžta namo, suimama, tardoma, paleidžiama ir 1945 m. įtraukiama į išvežamųjų sąrašą<sup>7</sup>.

Gerų žmonių perspėta, kad namie nenakvotų, ji su sūnumi liko neišstremta. 1956 m. „pasmerkus“ Stalino kultą, Uršulei Saugūnienei gražinta sodyba, kur ji ir gyvena. Žaibo sūnus Algirdas Saugūnas baigė Balninkų pagrindinę mokyklą, gyvena ir dirba Molėtuose.

<sup>6</sup> LYA, f. K-1, ap. 18, b. 99, l. 105.

<sup>7</sup> Vidaus reikalų ministerijos 1991 11 11 archyvinė pažyma. Nr. 6/6, S-3900.

## Pokario partizanų bunkeriai (slėptuvės)

Stanislovas Žvinys

Ažumakio miškas (miško pavadinimas kilęs nuo greta esančio Makių ežero) yra Bálninkų pietryčiuose. Ažumakiu vadinama tik miško šiaurinė dalis, pietrytinė – Šilū. Pokaryje Ažumakio pamiškės kaimai buvo Bálninkų ir Molėtų valsčiaus: Makiūgaliai, Siesarka, Dvarniškis, Antanuvkà, Petranopolio dvaras. Molėtų valsčiaus kaimai: Ažūšiliai, Nařkušis, Palainis, Kūriškiai ir kt. Juose dažniausiai apsisistodavo partizanai, o priešui (NKVD kareiviams, sribams) pasirodžius pasitraukdavo į Ažumakio mišką.

Ažumakio miško apylinkės tiko partizanams: nebuvo pagrindinių kelių, šalia – didesni miškai. Pavojaus atveju partizanai pasitraukdavo į Žárdinių, Ulžių, Bliūdašilio ir kt. miškus. Dėl to jau nuo 1944 m. Ažumakio miške veikė Juozapo Šibailos-Dieduko vadovaujama Bálninkiečių laisvės rinktinė, o nuo 1945 m. pabaigos Didžiosios Kovos apygardos (DKA) B rinktinės Kazio Šmigelsko-Diemedžio, Juozo Kudelio-Dobilo, Antano Vaičiūno, Broniaus Dūdos-Naručio, Antano Juzkėno-Liūto ir kiti būriai.

1944 m. Ažumakio miško pakraštyje, netoli Ažūšilių, Makiūgalių kaimų ir Makių ežero, buvo įrengta didelė partizanų stovykla. Joje buvo keturi bunkeriai su šaudymo angomis, kiekviename jų tilpdavo po 60 partizanų, o gal ir daugiau, nes buvo ir kitų slėptuvių pas vietos gyventojus. Stovykloje buvo ginklų, šaudmenų sandėlių ir maisto atsargų, arklių ir vežimų, rogių, upelio skardyje – šaudykla. Sergančius ir sužeistus partizanus gydydavo iš Molėtų slaptai atvykusi gydytoja M. Apeikytė.

Bunkeriai buvo miško pakraštyje, atokiau vienas nuo kito, kad partizanai galėtų kontroliuoti mišką. Vieni bunkeriai buvo rytinėje Ažumakio miško dalyje prie Júodikės, Pūmpučių kaimų slėnio, kitas prie Makiūgalių, dar dvi didelės stovyklos – arčiau Ašūšilių kaimo.

1944 m. gruodžio 29 d., NKVD kareiviams ir sribams (garnizonui) užpuolus, įvyko didžiosios šio krašto partizanų kautynės su NKVD igula. Apie kautynes rašyta pirmoje „Prie Piršeno ir Alaušų Bálninkai“ knygoje. 2008 m. prašiau ir raštiškai kreipiausi į Molėtų krašto muziejų, Molėtų turizmo agentūrą, savivaldybę, kad sutvarkytų NKVD išdraskytas stovyklas, kurios dabar apleistos, apaugusios krūmais

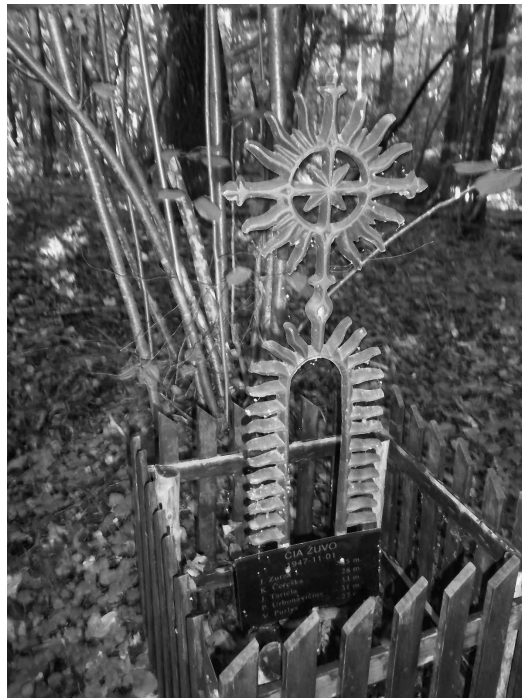

Paminklas Juodpurvių partizanams

ir medžiais: krūmus ir medžius iškirstų ir pastatytų stulpelius su nuorodomis. Dabar niekas jų nelanko ir nesidomi, net sunku jas rasti. Pasiūlymas tarsi į vandenį. Molėtai nesidomi laisvės gynėjais, kurie paaukojo savo jaunystę, o dauguma jų ir gyvybę, kad mes būtume laisvi ir nepriklausomi. Turime priekaištų ir dėl senųjų Vanaginės kapinaičių paženklinimo ir apsaugos. Kapinaitėse nuo Lietuvos kunigaikščio Vytauto laikų – rasti archeologiniai radiniai tai paliudija, – o gal ir senesnių laikų buvo laidojami mūsų protėviai.

Balninkiečiai nežino, kiek bunkerių (slėptuvių) buvo įrengta Jūodpurvių miške, kuriame 1944 m. ir vėlesniais metais telkėsi partizanai ir slėpėsi Čerėšku, Pėrkalių, Juodpurvių, Vanaginės, Pagirėlės ir kitų aplinkinių kaimų jaunimas nuo fronto ir sovietinės kariuomenės privalomos tarnybos. Kol visiškai nepamiršome, bendromis jėgomis reikia jas išsiaiškinti ir atitinkamai paženklinti.

## „Geriau savo tėvynėje mirsiu“

Vanda Kotryna Eimontaitė-Aukštaitienė

Skaitydama knygą *Prie Piršeno ir Alaušų: Balninkai* (2008) apie Dapkūniškių pradžios mokyklos mokytojus, susidomėjau Jono Garbšio pavarde. Išsiaiškinau, kad tai tas pats Žeimių pradžios mokyklos (Jonavos r.) mokytojas, kuris 1941 m. birželio 14 d. buvo nužudytas netoli Žeimių esančiame Lėpių kaime.

Mokydamosi Žeimių vidurinėje mokykloje, apie mokytoją Joną Garbšį nieko negirdėjau, nors pradinėse klasėse mokiausi būtent senosios mokyklos patalpose, kur jis dirbo iki žūties.

Po daugelio metų, 2006-aisiais, kaip antros laidos abiturientė buvau



Marija ir Jonas Garbšiai

pakviesta į Žeimių mokyklos paminėjimo istoriniuose šaltiniuose 410-ųjų metų progą surengtą šventę. Ant naujosios mokyklos pastato sienos pastebėjau paminklinę lentą mokytojui J. Garbšiui atminti. Apžiūrėjus mokyklos muziejaus ekspoziciją, mintyse atgijo vaikystėje girdėti žodžiai.

Mes, pradinių klasių mergaitės, pertraukų metu mėgdavome nubėgti į visai šalia mokyklos esančias senas, žole užžėlusias miestelio žvyruobes. Ypač pavasari – gėlių pasiskinti. Kartą mums bežaidžiant kažkas pasakė: „Čia buvo užkastas žmogus.“ Nežinojom, koks žmogus, nesupratom, kodėl čia užkastas (juk šalia miestelio yra didelės kapinės), tik žaisti ten daugiau nebėgom.

Sālako valsčiuje, kur gimė, Dapkūniškių mokykloje, kurioje pradėjo mokytojo darbą, ir Švedriškėje, kur palaidotas, J. Garbšio vardas jau primirštas. Tačiau Žeimiuose jo atminimas šventai saugomas; tai byloja paminklinė lenta ir išsami ekspozicija vidurinės mokyklos muziejuje. Apie mokytojus Garbšius ne kartą rašė rajono laikraštis „Jonavos balsas“, jų gyvenimo faktai ir nuotraukos publikuotos visuose šio rajono leidiniuose. Nemažai medžiagos skelbta knygoje *Jonavos rajono Žeimių vidurinė mokykla* (2006). Talkino kraštotyros entuziastas, kraštiečių klubo „Žeimių ainiai“ vadovas Artūras Narkevičius, kraštotyrininkas Vytautas Indrašius, mokytojai, žuvusiojo giminaičiai, buvę mokiniai.

J. Garbšys gimė 1909 m. gruodžio 1 d. Vyzėlių kaime, Salako valsčiuje. Šeimoje augo keturi vaikai. Nors tėvai vertėsi sunkiai, Joną, kaip gabų vaiką, iš paskutiniųjų leido į mokslus. Tėviškėje gandydamas gyvulius, jis vaikščiodavo su knyga rankose, taip pasiruošdavo pamokoms ir egzaminus dažniausiai laikydavo eksternu.

1924 m. birželio 15 d. įstojo į Zarasų progimnazijos antrąją klasę ir po metų jau turėjo keturių klasių baigimo pažymėjimą. Be svyravimų pasirinkęs pedagogo kelią, 1925–1927 m. mokėsi ir baigė

Zarasų dvejų metų mokytojų kursų<sup>1</sup>. <sup>1</sup> LCVA, f. 1079, ap. 1, b. 1005, l. 19.





*Žeimių pradžios  
mokykla, kurioje  
vedėju dirbo  
mokytojas  
Jonas Garbšys*

1928 m. gruodžio 1 d. buvo paskirtas į Bálninkų valsčiaus Dapkūniškių pradžios mokyklą vedėju. Atvykęs į Dapkūniškius, jis rado veiklų tėvų komitetą (veikė iki 1942 m.). Jo organizatorius – Augustas Tamulis. Tėvų komitetas rūpinosi neturtingais vaikais, kad jiems būtų skiriama pašalpa. Neturtingieji gaudavo vadovėlius nemokamai.

Greičiausiai paties noru 1930 m. rugsėjo 1 d. J. Garbšys perkeltas į Zarasų apskrities Ažvinčių kaimo pradžios mokyklą vedėju. Čia mokytojavo ilgiausiai – penkerius metus. Buvo aktyvus Šaulių sąjungos ir tautininkų organizacijos narys. Subūrė ir vadovavo Ažvinčių apylinkės jaunalietuvių būriui. Tuo laikotarpiu ir pats lavinosi, kaupė žinias: įgijo mokytojo cenzą, 1930 m. vasarą Aukštaitijoje Panemunėje baigė kūno kultūros kursus, 1931 m. Panevėžyje – pedagoginių darbų kursus, 1932 m. Kaune – žemės ūkio kursus.

Nuo 1935 m. rugsėjo 1 d. metus dirbo Švedriškės pradžios mokyklos vedėju. 1936 m. savo noru perkeltas į Kėdainių apskrities Žeimių pradžios mokyklą (Jonavos r.). Čia mokytojavo, buvo mokyklos vedėju, vadovavo apylinkės jaunalietuviams. Mokykloje dirbo ir žmona mokytoja Marija Garbšienė.

Nuo 1933 m. Lietuvoje pradėtos steigti aukštesnio laipsnio pradžios mokyklos. Tuo metu Žeimių pradžios mokykla buvo aukštesnio laipsnio mokykla, kurioje, kaip kaimo mokykloje, daugiau dėmesio skirta gamtos ir žemės ūkio dalykams. 1936 m. Žeimių mokykloje įsteigti pradžios mokyklos aukštesnio koncentro, II laipsnio skyriai. Aukštesnio koncentro klases įsteigė į Žeimiūs atvykęs dirbti mokytojas J. Garbšys.

Aukštesnio koncentro pradžios mokykloje mokslas truko 6 metus. I–IV skyriai buvo privalomi, V–VI skyriai – papildomi tiems vaikams, kurie norėtų mokytis toliau. Vaikai buvo mokomi tikybos, lietuvių kalbos, skaičiavimo, istorijos, geografijos, gamtos, dailės, rankų darbų, muzikos, dainavimo, kūno kultūros. Baigė IV ir VI skyrius laikydavo egzaminus iš šių dalykų: tikybos, lietuvių kalbos, skaičiavimo, istorijos, geografijos, gamtos. Baigus šešis skyrius buvo galima be egzaminų stoti į aukštesniąsias mokyklas.

Mokytojas J. Garbšys nuo 1926 m., o gal ir anksčiau, rašė dienoraštį, patikėdamas jam slapčiausias mintis, svajones, tikslus. Deja, po tragiškos 1941 m. birželio 14 d. išliko tik atskiri dienoraščio fragmentai, kurie saugomi Žeimių vidurinės mokyklos muziejuje. Štai viena didoka ištrauka, atskleidžianti mokytojo asmenybę:

*„Pradedant naujuosius metus yra daug šviesių minčių ir jausmų. Dirbti! Dirbti su mokiniais klasėje. Apsiskaityti gerokai knygų. Pastudijuoti vokiečių kalbą. Pasidaryti daug laikraščių iškarpu. Sudaryti darbo planus. Ir kada tokie platūs dirvonai, kada jiems nusiteikęs, tai ir laimingas esi. Jeigu mano viršininkai mane įvertins, tai duos ir vietą geresnę. Jei ne, ir be to apseisiu. Bet jau lito vergu nebuvau ir nebūsiu. (...) man svarbu iš vidaus augti ir viską tam aukoti, kad jokie vėjai nesugniuždintų ir jokios audros neišverstų. Tokiu atveju galiu nukrypti į kitą kraštutinumą – persidirbti. Bet ir čia sugebėsiu išlaikyti sveikatą. Čia man padės skautų organizacija. Jos moto: „Linksmam būti, juoktis pro ašaras.“ Ir tada nervai sveiki, siela laiminga ir niekas nesugebės jos palaužti. Tegu aš tada liksiu su vienu švarkeliu, bet būsiu laimingiausias žmogus.“ (Rašyta 1939 m. sausio 3 d.)*

Deja, sovietų okupacija sužlugdė šiuos kuklius mokytojo tikslus. 1941 m., prasidėjus masiniams žmonių trėmimams į Sibirą, J. Garbšį, prisiglaudusį netoliese nuo Žeimių esančiame Liepių kaime pas mokytoją Vinčą Vabalą, nušovė enkavėdistai ir įmetė į žvyrduobę prie Žeimių mokyklos, o žmoną Mariją su pusantrų metų dukrele Gražinute ištrėmė į Altajaus kraštą.

Nuo tragedijos praėjo daug laiko, tačiau mokytojo bendražygiai ir buvę mokiniai J. Garbšio nepamiršo. Ilgus ir jaudinančius prisiminimus, pavadintus „Žiauri naktis“, 1991 m. gegužės mėn. „Jonavos balsui“ atsiuntė buvęs mokytojas, tos tragedijos liudininkas Vincas Vabalas. Jis rašė, kaip susipažino su J. Garbšiu, kad prasidėjus trėmimams žinojo, jog pirmiausia bus tremiami „priešvalstybinėms“ organizacijoms ar partijoms priklausę žmonės. Baimindamasis baisios lemties, J. Garbšys 1941 m. birželio 13-osios vakare pasiprašė nakvynės pas bičiulį Vinčą Vabalą, jau ne pirmus metus dirbantį Liepių mokykloje.

*„Pavalgę vakarienės, dar ilgai kalbėjomės. Nusivedęs svečių į pastogę, parodžiau prie sijos pririštą virvę, kuria, jei atvažiuotų suimti, būtų*



*Liepių kaimo mokykla, kurioje nakvojo ir 1941 m. buvo nužudytas mokytojas J. Garbšys*

galima nusileisti žemyn ir rugių lauku pabėgti į šalia esantį mišką. Šių dienų akimis žiūrint ir puikiai žinant bolševikinius gebėjimus areštuojant, mudviejų pabėgimo planas buvo be galo naivus.

Atsigulėm po pusiaunakčio – svečias viename mokyklos gale, aš kitame. Vieną nuo kito skyrė du kambariai ir virtuvė. Paryčiui per miegus išgirdau daužant duris – pradžioje kumščiais, po to lyg ir pagaliais, tikriausiai šautuvų buožėmis. Čiupau kelnes, basas, kad už durų esantys negirdėtų mano žingsnių, tyliai nuslinkau J. Garbšiui pranešti, kad jau atvažiavo suimti. Garbšiui priminiau virvę pastogėje, patariau ja pasinaudoti ir sprukti, o pats sutrikęs ėjau atrakinti durų. Krapščiausi, kad mano svečias suspėtų išsigelbėti. Ką darys su manimi, tada negalvojau. Į virtuvę įsiveržė keturiose. Kiek pamenu, du uniformuoti, visi ginkluoti. Vieni automatais, kiti pistoletais. Mane stumdydami šaukė ir keikėsi rusiškai. Reikalavo pasakyti, kur paslėpiau Garbšį. Iš to supratau, kad jį einantį į Liepius sekė. Garbšį rado stovintį prie lovos, išbalusį, sutrikusį. Kariškiui rusiškai surikus „rankas aukštyn“, mokytojas beviltiškai jas pakėlė, liūdnomis akimis pažvelgė į mane ir tarė: „Viskas.“

Abudu išsivarė į lauką. Iš rugių išlindo dar keli vyrai – sekliai, taip pat ginkluoti. Ties mokyklos kampu laukė sunkvežimis. Varė prie jo. Vienas iš kariškių rankos mostu Garbšiui įsakė lipti į jį. Garbšys čiupo jam už rankos, norėdamas atimti ginklą ir pabėgti. Tuo tarpu greta buvęs enkavėdistas iššovė. Pataikė į galvą ir Garbšys sukniubo. Krisdamas žemėn ir mane aptaškė savo krauju. Vienas enkavėdistas stvėrė mokytoją už galvos ir plaukų, kitas – už kojų, ir įsiūbavę nusviedė į sunkvežimį. Kiti šulinio grandine surišo man rankas ir kojas, ir nelyginant bulvių maišą bloškė į mašiną. Sušoko visi į sunkvežimį ir pasuko į Žeimių. J. Garbšys dar buvo gyvas. Mačiau, kad alsuoja... Prie pat Žeimių pradėjo švisti. Sunkvežimis sustojo prie mokyklos. Atrišę kojas mane nusivarė į Garbšio butą. Pastatė veidu į krosnį ir įsakė nejudėti, nesidairyti. Girdėjau Garbšienės verksmą ir dukrytės klyksmą. Jutau skubius žingsnius, spintos durų darinėjimą ir lyg drabužių šlamesį – matyt, tremtinei leido šį tą pasiimti. Kai mus tris atvarė ir sulaipino į sunkvežimį, J. Garbšio jame nebebuvo. Jo vietoje telkšnojo kraujo klanas. Kur padėjo mano bičiulį, tada nežinojau. Tik gerokai vėliau vietos žmonės pasakojo pro langą matę, kad jų mokytoją nuvežė netoli mokyklos ir išmetė į žvyrduobę. Tuoju pat prisistatė buvęs jo mokinys – vaikėzas žydėlis. Jis spardė mokytojo galvą tol, kol įsitikino, kad „liaudies priešas“ tikrai negyvas“<sup>2</sup>.

Paminklinė lenta mokytojui atminti prie Žeimių vid. mokyklos. N. Aukštaitienės nuotr.



<sup>2</sup> Jonavos balsas, 1991, geg. 21.

Jono Garbšio žmoną Mariją, besilaukiančią antro vaikelio, su pusantrų metų Gražinute ant rankų ištrėmė į Altajaus kraštą. Tremtyje iš bado mirė abu vaikai: dukrytė Gražinutė (1939–1942) ir pusės metų sūnelis Jonukas.

Dvasiškai išsekinta ir palaužta Marija Garbšienė (Januškevičiūtė) (1905–1982) grįžo į Lietuvą 1956 m. Tik sugrįžusi sužinojo visą tiesą apie vyro tragišką žūtį ir jo palaidojimo vietą.

1941 m. rugsėjo 2 d. Žeimiuose buvo atkastas lovys, skirtas gyvuliams šerti, kuriame budeliai buvo užkasę mokytojo lavoną. Palaikus pasiėmė seserys Ona ir Elena Garbšytės ir palaidojo Švedriškės kapinėse greta tėvelio Petro Garbšio, mirusio 1939 m. Akmeniniame paminkle, primenančiame Gedimino stulpus, iškalti žodžiai: „1941 VI 14 nužudytas mokytojas Jonas Garbšys. Į šaltąjį Sibirą nevažiuosiu, geriau savo tėvynėje mirsiu.“

Prasidėjus antrajai sovietų okupacijai, valdžios pareigūnai mokytojo J. Garbšio artimiesiems liepė nugriauti paminklą, antraip jis būsiąs susprogdintas. Giminės paminklą nukėlė ir užkasė. Taip paminklas išbuvo keliasdešimt metų. 1990 m. Ignalinos Sąjūdis, talkinant velionio sūnėnams Kuzui ir Valentinui Juodkams, paminklą atstatė ir atnaujino jame buvusį užrašą.

## Tuo metu nejutau baimės

*Veronika Misiūnaitė-Meilienė*

1948 metų rugpjūčio pabaiga. Vėl tėvelio bėris veža mane į tą pačią mokyklą. Prieš metus čia, į Dapkūniškius, atvažiavau baigusi Ukmergės mokytojų seminariją. Labai norėjau būti mokytoja.

Bet būdavo sunku, kai žinojai, kad reikės eiti į valsčių, į susirinkimą. Prisimenu pirmąjį. Purvinas, kiaurais langais kambarys. Nemažai mokytojų pirmamečiai, visa širdimi norėję kuo daugiau gera savam kraštui. O čia ant jų rėkia, šaukia pikčiau nei ant gyvulių (Šalna iš Ukmergės rajkomo, sribai Šalgunovai, komsorgas). Arba paskolų rinkimas. Eini su ginkluota gauja ir matai, kaip prieš tave užsisklendžia durys, kur anksčiau buvai laukiama. Pastebiu, kad mažaraščiam žmogui, sutikusiam mokėti 50 rb, užrašo 500 rublių. Neištveriu, pasakau, kad taip negalima. Tuoj pagrasina Sibiru. <...>

Saulėtą spalio rytą skubu dviračiu iš tėviškės į mokyklą. Patenkinta, kad apskrityje niekas neprisikabino, ir miela buvo, kad manęs laukia mokinukai. Mane pasitinka kita susirūpinusi mokytoja Teofilė Semėnaitė. Mokykloje buvusi komisija. Viskas čia jiems negerai: nei malkos mokyklai kūrenti, nei nauji suolai, kuriais mes taip džiaugėmės, nei gerai sutvarkyta aplinka, nei geros mokinių žinios ir mandagus elgesys. Mat jie sužinojo, kad išvežė mokytojos šeimą – tėvus, brolių, seseris, – ir garsiai apgailestavo, kad mokytoja dar čia, su mažaisiais. Tą dieną klasėse buvom kaip nesavos. Vakare ilgai kalbėjom, svarstėm, ką daryti. Supratom, kad virš mūsų galvų kaupiasi debesys...

Naktį pažadino baisus beldimas. Atidarėme. Į akis spigino prožektoriai. Suvirto keikdamasi gauja sribų ir kareivių su šunimis. Mane tuoj pastatė į kampaną ir pradėjo krata: plėšė nuo sienų plakatus, <...> išvartė suolus, išnaršė mūsų menkutę mantą. Nieko neradę, sugrūdo mus į mašiną ir tuo pačiu vingiuotu vieškeliu, kur tiek kartų mokiniams vežta ryšuliai knygų, sąsiuvinų, nuvežė į valsčių, į Bálninkus. Čia tardymai, grasinimai sušaudyti. Netrukus nugabeno į Ukmergės saugumą. Vėl trypia, rėkia – sušaudysim. <...>

Teisė 1949 metų vasario mėnesį atvažiavęs karinis tribunolas. Prokuroras teisme pasakė:

*„Argi ne gėda, kad du jauni mokytojai (kartu teisė mokytoja Vytautą Rakutį) atsidūrėte Ukmergės teismo kaltinamųjų suole?“*

*Atsakiau: „Ne gėda. Mano nuomone, jūsų vieta turėtų būti čia, jūs sutrypėt mūsų žemę, kraštą apliejojot krauju.“ – „Tu užsispyrusi, tu nepataisoma.“*

Advokatas pasakė (nežinau, kaip jis atsirado), kad apie Misiūnaitę neturi ką pasakyti, ji pati kalba. 25-eri metai lagerio ir 5 metai tremties. Pirmą akimirka atrodė tas pat, ar vieneri, ar 25-eri metai. Bet tuoj pat grįžo stiprybė neprarasti vilties, kad tiesa kada nors nugalės.

Skelbta: *Norilsko vyčiai*, sud. B. Zlatkus, Vilnius, 1992, p. 206–209.

## Partizanų spauda

Vytautas Rakauskas

Pogrindžio spauda, kaip dvasinės rezistentų būsenos raiška, tapusi partizaninės kovos priemone, ėmė rodytis pirmosios sovietų okupacijos metais. Pirmuoju pogrindiniu leidiniu laikomas laikraštis „Laisvoji Lietuva“, leistas Kaune Laisvosios Lietuvos sąjungos sambūrio 1940 m. pabaigoje.<sup>1</sup> Netrukus Lietuvoje pasipylė įvairių antisovietinių lapelių. Jų plito ir Ukmergės apskrityje. Komisaras vidaus reikalams A. Guzevičius 1941 m. balandžio 14 d. apžvalginiame pranešime Maskvai, ją informuodamas apie priešiškas sovietų valdžiai nuotaikas Lietuvoje, mini ir Ukmergę:

*„Iki gruodžio 10 d., per pasiruošimą rinkimams į Aukščiausiąją Sovietų Tarybą, buvo Ukmergėje dažnai paskleidžiami kontrrevoliuciniai lapeliai, ypač vietinėje gimnazijoje. 10 mokinių buvo areštuoti. Paaiškėjo, kad iš viso buvo platinta daugiau kaip 500 egzempliorių. Keli areštuotųjų buvo pasilaikyti, kiti – 14–16 metų amžiaus – perduoti tėvams.“<sup>2</sup>*

Antisovietišškai nusiteikęs jaunimas ėmėsi ir kitokių veiksmų: gimnazijoje Stalinui „išoperuojamas apendicitas“. Už paveikslo sužalojimą politiniais tikslais kaip nepilnametis arešto išvengė, bet iš gimnazijos buvo pašalintas ir balninkietis I klasės mokinys Bronius Rimas (Karališkių k.).

Kai kur, pavyzdžiui, apie Deltuvą, 1941 m. sausio pradžioje antisovietinius lapelius pasirašydavo „Lietuvių Aktyvistų – Partizanų Sąjūdis“.

Vokiečių okupacijos metais pogrindžio spauda nenustojo ėjusi. Ir Ukmergės apskrityje ji buvo leidžiama: gavus iš Kauno matricas, perspausdinamas laikraštėlis „Į laisvę“, Pabaisko valsčiuje mašinėle spausdintas laikraštėlis „Frontas“. Ir prie vieno, ir prie kito prisidėjo Ukmergės mokytojų seminarijos moksleiviai.

Antrą kartą sovietams okupavus Lietuvą, pogrindžio leidinių padaugėjo. Dalis jų, kaip ir vokiečių metais, pasiekdavo Balninkus. Aktyviausi platintojai buvo moksleiviai. Kai kurie laikraštėliai net spausdinti netoli – Žemaitkiemio apylinkių slaptavietėse. Balninkus pasiekdavo ir didesnės apimties (kelių lapų) laikraštėliai, juose būdavo kvalifikuotai parašytų politinių apžvalgų, partizaninės kovos prasmės aiškinimų, net grožinės kūrybos – dažnai nedidelės vertės eilėraščių.

Partizanų spauda, tautiečiams kalbėdama į jų sąmonę ir sąžinę, kovojo prieš dvasinį tautos genocidą.

Laikraštis „Kova“ 1947 m. kovo mėn. 5 d. ilgame kreipimesi „Į kovojančius lietuvius“ pateikė kovojančios Lietuvos charakteristiką:

*„Tamsioje ir juodoje naktįje, it kape, žiauriausioje nedalioje, vergovės pančiais surišti, kai tėvynės miškų takeliai pasruvę neišdžiūstančiu krauju, kai tėviškės sodybų žemelė yra permirkusi ašaromis, o Lietuvos*

<sup>1</sup> Škirpa K. *Sukilimas Lietuvos suverenumui atstatyti: dokumentinė apžvalga*, Vašingtonas, 1973, p. 24.

<sup>2</sup> *Ten pat*, p. 133.



*padangė pridengta storiausio sielvarto, gėlos ir skausmo debesimis, kai visa Lietuva tapo žiauriausią nedalią kenčiančianti našlaitėlė, kai tironiškoji pamotė rafinuočiausiais būdais stengiasi mirtį nešančiomis rankomis pakirsti mūsų gyvybės gijas, paversti visą žydinčią mūsų šalį griaudžia dykyne su berymančiais ir beraudančiais mūsų pakelėse Rūpintojėlių išniekintais likučiais, tuomet randasi, kaip niekad anksčiau, gyvybinio reikalo žengti kovos keliu...“*

*DKA rinktinės partizanai poilsio metu. Iš Kazio ir Jovitos Emilijos Strazdu leidinio „Prisiekę tėvynei“, Kaunas, 2008, p. 40*

#### Kreipimasis baigiamas žodžiais:

*„... kad galėtų kiekvienas lietuvis žinoti realią padėtį, kad blaiviai pajėgtų vertinti visą vedamą kovą, kad pajustų, jog didžiausias turtas yra tėvynės laisvė, o brangiausias daiktas laisvoje tėvynėje – tvirtabūdis lietuvis – laisvės kovotojas.*

*Tam reikalui ėjo ir eis pavergoje tėvynėje kovojančių lietuvių laikraštis „Kova“.*

Laikraštis „Tėvynei šaukiant“, kuri leido Didžiosios Kovos rinktinės „B“ Spaudos ir švietimo skyrius, buvo dažnas Bálninkų krašte, nes Bálninkai įėjo į Didžiosios Kovos rinktinės „B“ teritoriją. Daugintas rašomąja mašinėle. Leistas ir platinas 1946–1949 m. Ukmergės apskrityje.<sup>3</sup> Jame itin daug vietos skiriama politiniams įvykiams, tačiau būdavo ir kitokių rašinių.

1947 m. balandžio 20 d. Nr. 8 (34) išspausdinta impresija, išreiškianti ko-

<sup>3</sup> Redaktorius Napoleonas Skapas-Aidas, DKA informacinio skyriaus viršininko pavaduotojas, apygardos štabo tautinio moralinio skyriaus viršininkas (LYA, K-1, ap. 3, b. 1593, l. 239), gim. 1918 m. Avižieniuose, Žemaitkiemio vls., Ukmergės apskr. Suimtas 1949 06 19. Kn. Lietuvos naikinimas ir tautos kova (1940–1998) (Vilnius, 1999) p. 348 nurodomi keli redaktoriai – A. Leščius-Šalteknis, J. Jūras-Žilvinas, S. Satkevičius-Gintvytis. Kazys Strazdas kn. Partizanų muziejus Bálninkuose (Kaunas, 2006) p. 29 nurodo redaktorių DKA štabo propagandos skyriaus viršininką Igną Leščių-Šalteknį. Galima manyti, kad šiuo pavadinimu („Tėvynei šaukiant“) laikraštis leido keli „B“ rinktinės štabai.

votojų jausmus ir nuotaiką bundančioje pavasario gamtoje.<sup>4</sup> (Čia ji pateikiama, kaip buvo išspausdinta, tik šrifto, kaip ir cituotos ištraukos, pakeitus kursyvu.)

*„Sakalų giesmė*

*Gili žiema. Gūdžius debesis neša šiaurys, verčia sniego pusnis, užpusto lygumas, užverčia klonius ir slėnius užpustyt pasirengęs – palaidot amžiams nori žemę.*

*Žiemys šalčiu sukausto gyvastį, kurią galybių Viešpatis leido mūsų žemėj: nei augalėlis, nei gyvūnėlis, nei protas, nei siela gyvent neprivalo – mirtis visiems nuo šalčio.*

*Nuo kalnų, iš prosenelių ažuolų gyvybės šaukianti jėga šiurena vėjeliu, atodūsiu į saulę, į šviesią gyvybę, į Viešpatį mūsų Dievą jėga išsiveržia ir kyla vėtra, gyvybės ir šviesos ištrokusi, jauna buitim alsuoja, sniegą ir pusnis, ir šaltį nuo mūsų žemės neša ji.*

*Lyg nugiedrėja kiek dangus, saulutė spinduliu pašviečia ir į didžiuosius žemės mūs miškus atskridusi gegutė netūpia ant putino šakos.*

*Ku, kū-kū, ku, kū-kū.*

*– Gegute, mes ne trys, mūsų daugiau čia brolužėlių. Ką buria mums trims šie tavo užkukavimai?*

*– Kva, kva, kva... – nuskrisdama gegutė kvatoja balseliu, kurs mirtį neša mūsų šaliai. Kvatoja nasrai čia geležies, kvatoja čia geležis ir švinas, ir maišo žemę su dangum, jaunų gyvybių kraujo į šventą žemę lašina.*

*Sparnus suglaudžia vėtra mūsų žemės, nusvyra putinas, paliestas pikto kirvio, kaip lankos kmynas palinksta bernužėlis, aštriųjų pjautuvo ašmenų paliestas, kartus jausmas tautoj, kaip kartus pipiro skonis.*

*Kvatoja geležies nasrai mūs žemėj, kvatoja mirtimi gyvasčiai siaubu, kvatojimą šį klaikų kartoja ir lygumos, ir kloniai, ir kalnų aidas skamba:*

*– Nei teutonai, ordos ir ordinai nepavergė mūsų prabočių. Atėjūnai vergavo mums ir mūsų valios klausė.*

*– Per aukas ir pasišventimą spausdintas žodis sukėlė Kūrėjus ir jie prikėlė tautą laisvai buičiai.*

*– Mūs kritusieji broliai*

**TAUTOS DIDIEJI KARŽYGAIAI!**

*paminklų nemarių jiems reikia.*

*Dvasia jų išdidi į mūs buitį perėjus, mūs šventą priesaiką sustiprina:*

*Laisvi gimėm – laisvę ir savo tėviškei mes atkovosim.*

*– Viešpatie! Sustiprink mūs plieno valios ryžtą!“*

Šiame krašte plito ir eilėraščių bei vaizdelių rinkinėlis „Skausmo ašara širdy“, ir kitokių mašinraštinų leidinių.

<sup>4</sup> LYA, b. 38841/3, t. 5.



## Pokario prievarta

*Kazimieras Purlys*

### Kolektyvizacija

Po Antrojo pasaulinio karo valstiečiai ūkininkavo pavieniui. 1947 m. pavasarį VKP(b) CK priėmė specialų nutarimą „Dėl kolūkių organizavimo Lietuvoje“. Po metų Lietuvos komunistai paskelbė nutarimą „Dėl kolūkių organizavimo LTSR“. Individualūs ūkiai buvo likviduojami ekonominėmis ir administracinėmis priemonėmis. Trėmimai, nepakeliami mokesčiai ir prievolės sunaikino darbščiausia valstietijos sluoksnį. 1949 m. pavasarį į kolūkius buvo „įstoję“ apie 4 proc., metų pabaigoje jau apie 43 proc. valstiečių.

Miestelio visuotinis valstiečių susirinkimas įvyko 1949 m. balandžio 1 d. buvusiamė Bálninkų dvare.

#### Protokolas Nr. 1

Dalyvauja 13 valstiečių, buvusių dvaro kumečių.

Pirmininkauja Pranas Petniūnas

Sekretoriauja Mykolas Sakalis

Dienotvarkė

1. Žemės ūkio artelės organizavimas Bálninkų miestelyje.
2. Žemės ūkio artelės pirmininko, valdybos ir revizijos komisijos rinkimai.
3. Žemės ūkio artelės įstatų priėmimas.
4. Įvairūs klausimai.

Kalbėjo Bálninkų valsčiaus partorgas Petrušev, apskrities atstovai – Lapaev, Obudionov ir kiti valsčiaus vykdomojo komiteto darbuotojai.

Nuspręsta: organizuoti žemės ūkio artelę buvusioje dvaro teritorijoje ir pavadinti „Raudonąja žvaigžde“.

Išrinkti žemės ūkio artelės pirmininku buvusį dvaro kumetį Mykolą Sakalį.

Žemės ūkio artelės valdybos nariai: Petras Bratkauskas, Pranas Petniūnas, Stefa Aukštuolienė.

Revizijos komisija: Albinas Jetautas, A. Grybauskas, Nadežda Makarova.

Susirinkime dalyvavo buvusio dvaro kumečiai: Mykolas Sakalis, Pranas Petniūnas, Petras Bratkauskas, A. Grybauskas, Jonas Morkūnas, Paulina Vikužienė, Marcelė Sėjūnienė, Rapolas Driukas, Nadežda Makarova, O. Motiejūnienė, Stefa Aukštuolienė, Juozas Pociūnas, Jonas Jetautas.

Valsčiaus vykdomasis komitetas skyrė 10 darbinių arklių, 15 melžiamų karvių, 10 avių, 7 veislines kiaules ir įvairaus žemės ūkio inventoriaus (visi gyvuliai ir inventorius buvo atimtas iš išvežtų Sibiran žmonių ir išbuožintų ūkininkų).

1949 m. pabaigoje artelėje buvo 13 šeimų, iš jų 36 darbingi asmenys, iš viso 68 gyventojai. Artelę aptarnavo Žemaitkiemio MTS (mašinų ir traktorių stotis). Nuo 1950 m. pirmininku renkamas Petras Bratkauskas. Kolūkis turėjo 247 ha. 1949 m. pasėta 84 ha javų, bulvių pasodinta 8 ha. Metų pabaigoje darbininkams išmokėta po 3 kg grūdų ir 0,65 rb už vieną darbadienį. 1950 m. verčiami įstojo, nes nebegalėjo pakelti uždėtų prievolių bei mokesčių ir kitokio terorizavimo, dar 27 kiemai (šeimos) Balninkų vienkieminiukų: Ališauskas, Stepas Macijauskas, Stepas ir Sabastijonas Razmaratai, Ignas ir Vladas Širvinskai ir kt., Zapāškos kaimo gyventojai: Balys ir Adolfas Kiaušiniai, Mečys ir Juozas Čereškos ir kiti, Vāliškių kaimo ūkininkai: Kiaušinis, Motiejūnas, Šlepikas ir kiti.

Dalis Petriškių, Verėjimų, Antāmakių, Pūsvažkių, Kazōkiškių ir kitų kaimų valstiečių dar išsilaiškė neįstoję į žemės ūkio artelę iki 1950 m. pabaigos, nors tuos visus metus juos labai spaudė apskrities ir valsčiaus valdžia su vadinamaisiais liaudies gynėjais (stribais) ir įgulos kareiviais.

1949 m. vasarą, liepos–rugpjūčio mėnesiais, šiaurinėje Balninkų pusėje valsčiai buvo suvaryti į žemės ūkio arteles.

Visą vasarą ūkininkai buvo varinėjami į valsčių ar valdžios žmonės ėjo pas ūkininkus, kad rašytųsi į kolūkį. Nebeatlaikę terorizavimo, valstiečiai rašėsi į kolūkius, nepaklusnieji buvo laikomi uždaryti įgulos patalpose neduodant jiems valgyti.

Taip 1949 m. liepos–rugpjūčio mėnesiais dar buvo „įkurti“ trys kolūkiai.

Balninkų vienkieminiukai ir dalis miestelio gyventojų suvaryti į „Vienybės“ kolūkį. Jo pirmininku paskirtas Stasys Petronis.

Kibildžių, Trakū, Pagōjų kaimų gyventojai suvaryti į „Černiachovskio“ kolūkį. Pirmininku „išrinktas“ vietos gyventojas Fabijonas Purlys.

Krūmiškių ir Šilėlių kaimuose „sukurtas“ Krūmiškių kolūkis, pirmininkas P. Tarėla.

Kadangi tie kolūkiai buvo organizuojami vasarą, tai javus nusipjovė ūkininkai, tik reikėjo supilti į bendrą krūvą grūdus sėklai, kitų metų sėjai. Žiemkenčius liepta pasėti patiems ūkininkams, bet daug kas šio įsakymo neįvykdė ir nepasėjo. 1950 m. pavasarį įsakyta žemę dirbti bendrai, bet tvarkos iš to buvo maža, ir derlius buvo labai menkas. Dėl to ūkiai nusmuko. „Sukurti“ kolūkiai



*Rugiapjūtės  
pabaigtuvės*

buvo remiami išvežtų ir išbuožintų gyventojų gyvuliais ir ūkiniu inventoriumi, bet naudos iš to turėjo valsčiaus valdžia ir sribai. 1950 gruodį kolūkin suvaryti Čerėškų, Pagrindos ir kitų kaimų gyventojai.

1951 m. minėti „Vienybės“, „Černiachovskio“ ir Krūmiškių kolūkiai buvo prievarta sujungti į vieną „Vienybės“ kolūkį. Pirmininku apskrities valdžios „siūlymu“ paskirtas valsčiaus valdininkas Stasys Naimavičius, kuris apie žemės ūkį nieko nenusimanė. Jam nurodymus duodavo įvairūs partorgai, komsorgai ir kiti panašūs valdininkai, dėl to ūkis vis labiau smuko.

Nuo 1952 m. pirmininku paskirtas Kurklių pieninės laborantas J. Peslys. 1950 m. iš Gėliogalių, Vanaginės, Kampų ir kitų aplinkinių kaimų sulipdytas „Naujos vagos“ kolūkis. 1954 m. kovo mėnesį sujungti „Raudonosios žvaigždės“ ir „Vienybės“ kolūkiai pavadinant naująjį „Raudonąja žvaigžde“. Pirmininku „išrinktas“ buvęs „Raudonosios žvaigždės“ kolūkio pirmininkas Savelijus Šalgunovas. 1972 m. „Raudonoji žvaigždė“ neilgai švietusi užgeso. Jos vietoje atsirado Balninkų kolūkis. 1974 m. kolūkiai dar kartą sustambinti prijungiant Gėliogalių, tada vadinamą „Gintaro“, kolūkį prie Balninkų kolūkio. Bendras ūkio plotas sudarė 3 871 ha, naudmenų – 2 495 ha. Nors ūkiai buvo savarankiški, bet visą tvarką nurodydavo rajono valdžia ir ypač rajono partijos komitetas per ūkiams paskirtus komunistų partijos sekretorius. Vadinamieji kolūkiečiai buvo visai engiami ir kontroliuojami. Kas metai po kelis kartus matuodavo 60 arų sklypą, kad tik žmogus neprisiartų kelių vagų. O jei rasdavo, kad kas nors turi daugiau kaip 60 arų, griežtai baudavo – atimdavo pasėlius, pašalindavo iš kolūkio ar išbuožindavo. Pirmais kolūkio gyvavimo dešimtmečiais, maždaug iki 1970 m., gyventojams neduodavo pasišienauti karvutei šieno, nes visas šienas priklausė kolūkiui. Gyventojams tekdavo pasitenkinti raistų viksvomis ar pamiškėse augančia žole. Tačiau ir tas viksvų pašaras rudenį būdavo apmatuojamas, kad tik per daug nebūtų žmogus „pasivogęs“. Todėl *Kolūkyje. 1950 m.*



gyventojai žiemos naktimis eidavo į kolūkio daržines vogti pašaro savo karvutei. 1970–1974 m., atlikus laukų melioracijos darbus ir pradėjus sėti daugiamečių žolių, žmonės taip žiauriai nebuvo persekiojami ir galėdavo apsirūpinti pašaru. Be to, po truputį davė žemės pasisėti žaliajam pašarui, tik, žinoma, ne už dyką. Reikėjo duoti kolūkio sąskaiton tam tikrą pieno kiekį arba parduoti gyvulį per kolūkį. Maždaug iki to laiko kolūkiečiams darbininkams mokėdavo labai mažai – po 0,2–0,5 kg už darbadienį.

1950, 1951 m. visi kolūkiai priklausė Ukmergės rajonui.

1951–1962 m. – Kavársko rajonui.

1962, 1963 m. – Anykščių rajonui.

Nuo 1963 m. iki jų griūties Nepriklausomybės metais – Molėtų rajonui.

## Tragiškas Rapolo Čemeškos likimas

Romas Adomavičius

Kiekvienas, besidomintis Lietuvos laivyno istorija, žino, kad daugelis su trispalve plaukiojusių prekybinių garlaivių nuskendo Baltijos ir Šiaurės jūrose 1939–1941 metais. Laivai liko ilsėtis jūrų dugne. Nepalyginti sudėtingesni ir skaudesni buvo jais plaukiojusių lietuvių jūreivių likimai. Vakarų Europa, JAV, Kanada, Venesuela, Australija, Sibiras – kraštai, kur liko jų pėdsakai. „Klaipėdos“ laikraščio priedas „Mūsų jūra“ 1994 m. rašė apie kapitoną Feliksą Marcinkų – vieną iš Lietuvos laivyno pionierių, baigusį mokslus Abo navigacijos institute. G. Friksono burlaivyje „Olivebank“ jis ir dar septyni lietuviai kadetai 1925–1927 m. atliko plaukiojimo praktiką. Štai jų likimai: Ričardas Raudonikis ir Jonas Vasiliūnas 1926 m. pabaigoje paliko „Olivebank“ ir apsigyveno Naujojoje Zelandijoje. Stasys Kudirka, baigiantis praktikai, susirgo džiova. Mirė Hamburge. Vytautas Babarskis baigė institutą, dirbo Klaipėdos uosto valdyboje ir locmanų tarnyboje. Po karo ištremtas į Mordoviją, grįžo invalidas. Zigmas Domeika plaukiojo kapitonu, po karo pateko į Venesuelą, ten žuvo. Feliksas Marcinkus gyveno ir mirė Australijoje. Benediktas Monkevičius – paskutinis „Šiaulių“ kapitonas – mirė Leningrade blokados metu. Eduardas Sliesoraitis buvo išvežtas į Sibirą, grįžęs mirė Biržuose.

Birželio 6 d. Jūrų muziejuje lankėsi vienintelio lietuvių, baigusio jūreivystės mokslus Olandijoje, Rapolo Čemeškos giminės – žmona D. J. M. Čemeška-Rab ir duktė Milda Marija Peeters-Čemeška su vyru. Sužinojome apie tragišką šio žmogaus likimą.

Rapolas Čemeška – iš antrosios nepriklausomos Lietuvos profesionalių jūreivių kartos, jei pirmąją laikytume dešimt lietuvių, 1930 m. baigusį Abo navigacijos institutą Suomijoje. Ketvirtojo dešimtmečio pradžioje jaunuoliai, išplaukioję užsienio laivuose būtina stažą, buvo su valstybės parama siunčiami mokytis į Europos šalių jūreivystės mokyklas (po vieną į Olandiją ir Belgiją, vėliau po kelis į Latviją, Italiją, Prancūziją).

Rapolas Čemeška gimė Kaune 1905 m. rugpjūčio 25 d. Ten baigė 6 gimnazijos klases. Išplaukiojęs matroso stažą anglų bendrovės „R. A. Baltic“ garlaivyje „Baltallinn“, 1932 metų spalio 10 d. jis įstojo į Vlisingeno jūrų institutą „De Ruyter“ (Maritiem Instituut „De Ruyter“). Šis institutas buvo įkurtas 1903 m. ir pavadintas žymaus olandų admirolo Michielio de Ruyter (1607–1676), gimusio Vlisingene ir vadovavusio Olandijos laivynui pergalinguose mūšiuose su anglais ir prancūzais XVII amžiuje, vardu. Pats miestas įsikūręs vienoje iš Šeldės deltos salų Zelandijos provincijoje, ant Vakarinės Šeldės kranto. Iš instituto archyvų atsiųstuose dokumentuose nurodoma, kad R. Čemeška studijų metu gyveno Jakobo gatvėje 26.

Po dvejų mokslo metų 1934-ųjų liepos 11 ir 12 d., R. Čemeška išlaikė egzaminus ir gavo trečiojo šturmano diplomą. Norint tęsti mokslus, reikėjo išplaukioti privalomą stažą šturmanu. Galima spėti, kad šiuo atžvilgiu R. Čemeškai atsirado sunkumų.

Su Lietuvos vėliava tuo metu plaukiojo tik trys Klaipėdos vokiečių laivininkystės bendrovės „A. H., Schwedersky Nachf.“ laivai, ir jų igulos buvo sukom-

plektuotos. Savo eilės tebelaukė ir dauguma Abo institutą baigusių vyrų. Matyt, R. Čemeškai teko kiek laiko padirbėti krante. 1935 m. rugpjūčio mėnesį akinė bendrovė „Maistas“ keturiems mėnesiams išsinuomojo du norvegų garlaivius-šaldytuvus „Barfrost“ ir „Rimfrost“ maisto produktams į Angliją gabenti, kuriuos po to ir nupirko. Šie laivai tebeplaukiojo su norvegų įgulomis, bet šturmanais buvo priimami ir lietuviai (Krikštopaitis, Marcinkus, Sliesoraitis, Kaminskas). Įgiję plaukiojimo praktikos, jie vėliau tapo šių ir kitų laivų kapitonais. Bene 1936 m. R. Čemeška gavo pirmojo šturmano vietą garlaivyje „Rimfrost“, vėliau pavadintame „Kretinga“. Kaip prisimena jo žmona, tuo metu šio laivo kapitonas buvo norvegas. R. Čemeška aktyviai dalyvavo ir Lietuvos jūrininkų sąjungos veikloje. 1936 m. rugsėjo mėnesį jis kartu su E. Sliesoraičiu ir V. Babarskiu įteikė susiėkimo ministrui sąjungos memorandumą, kuriame buvo kritikuojamas naujas prekybos laivų vadovybės įstatymas, reglamentuojantis valstybinių egzaminų laivų vadovybės etatams užimti tvarką.

Išplaukiojęs su „Kretinga“ šturmano stažą, 1937 m. rugsėjo 7 d. R. Čemeška grįžo į Vlisingeną ir tęsė studijas pirmojo šturmano diplomui gauti. Čia susirado ir gyvenimo draugę D. J. M. Rab. 1938 m. kovo 9–10 ir gegužės 3–4 d. laikė egzaminus, o liepos 21 d. studijas baigė. Grįžęs Lietuvon, gavo pirmojo šturmano vietą „Lietuvos Baltijos Lloydo“ garlaivyje „Šiauliai“ (kapitonas B. Monkevičius), kuriuo plaukiojo apie metus.

Kapitonu R. Čemeškai teko plaukti tik į vieną reisą. Tai paskutinis „Panevėžio“ reisas.

1939 m. didžiausias „Lietuvos Baltijos Lloydo“ garlaivis „Panevėžys“ gabendavo druską iš Leningrado. Jam vadovavo kapitonas F. Marcinkus. Syki, stovint Leningrade, F. Marcinkus pateko į NKVD nagus. Per naktį išlaikytas, šantažuotas ir terorizuotas žmogus buvo priverstas pasirašyti sutikimą tapti NKVD informatoriumi. Grįžęs Klaipėdon, apie šį įvykį F. Marcinkus informavo bendrovės vadovus ir griežtai atsisakė kada nors plaukti į Leningradą. O lapkričio mėnesį vėl pasitaikė toks reisas... Žinodama F. Marcinkaus padėtį, bendrovės vadovybė šiam reisui „Panevėžio“ kapitonu paskyrė pirmąjį šturmaną R. Čemešką. F. Marcinkus paliko laivą Suomijos uoste Hånke. Grįžtant iš Leningrado, per stiprią audrą dėl antrojo šturmano kaltės laivas nukrypo nuo kurso ir užplaukė ant uolų Revelsteino seklumoje. Žuvo antrasis šturmanas ir radiotelegrafistas. Kiti įgulos vyrai išsigelbėjo laivo gelbėjimo valtimi. Dėl laivo ir žmonių žuvimo R. Čemeškai buvo iškelta baudžiamoji byla Kauno teisme. Teismo sprendimas jam buvo palankus.

1940 m. pradžioje R. Čemeška paskirtas garlaivio „Utena“ pirmuoju šturmanu. Tuo metu laivas buvo remontuojamas Liepojoje, o įregistruotas Šventojoje, kur buvo registruojami Lietuvos prekybos laivai praradus Klaipėdos uostą. Lietuvai netekus nepriklausomybės, „Utena“ kartu su „Kretinga“, „Marijampole“ ir „Šiauliais“ pateko Sovietų Sąjungos laivyno sudėtin, bet įgulos išliko lietuviškos. Lietuvos vėliavą laivas nuleido Leningrado uoste rugpjūčio 3 d. po politruko suorganizuoto „džiaugsmingo pritarimo“ mitingo. 1941 m. lapkričio 29 d. visi šie laivai buvo įjungti į Sovietų Latvijos valstybinę laivininkystę, nors liko įregistruoti Šventojoje. 1940–1941 m. jais buvo gabunami maisto produktai iš Latvijos uostų į Leningradą ir Hanką. Karo pradžioje „Utenos“ kapitonas buvo L. Serafinas, pirmasis

*Jeruzalės kapinės*

šturmanas – R. Čemeška. Laivas plaukiojo tarp Estijos salų, Talino ir Kronštato su maisto produktais ir technika rusų įguloms. Naktį į 1941 m. rugpjūčio 14-ą „Utena“ kartu su konvojumi išplaukė iš Kronštato su benzino ir technikos kroviniumi apsuptai Taline Raudonajai armijai. Jūmindos minų užtvaroje laivas užplaukė ant minos ir greitai nuskendo. „Utenos“ žuvimą matė šalia plaukusios „Kretingos“ jūreiviai lietuviai. Nuskendo ir „Kretinga“.

Žuvo „Utenos“ kapitonas L. Serafinas ir dalis įgulos. R. Čemešką, tris dienas praleidusį vandenyje, išgelbėjo, anot jo žmonos, norvegų laivas. (Matyt, tai klaida, tikriausiai tai buvo vokiečių sąjungininkų suomių laivas.) Lietuviai jūreiviai iš nuskendusiu laivų, patekę į Leningradą, beveik visi žuvo arba buvo išvežti į Sibirą. Pasisekė tiems, kurie pasiekė vokiečių užimtos Estijos krantus – jie grįžo į Lietuvą.

Grįžo Lietuvon ir R. Čemeška. Iš Klaipėdos jis susirado šeimą, prisiglaudusią Pėrkalių kaime prie Bálninkų (Molėtų r.). Grįžo palieges, sukrėstas jo daliai tekusių išgyvenimų. Nesulaukęs 38-erių mirė Vilniaus psichiatrinėje ligoninėje 1943 m. gegužės 25 d. Palaidotas Vilniuje, Jeruzalės kapinėse.

Žmona olandė gyveno Pėrkaliuose gerų žmonių globojama su sūnumi Kęstučiu ir 1942 m. gimusia dukterimi Milda Marija, kol priartėjo frontas. Išgąsdinta gandų, jog visus svetimtaučius rusai veš į Sibirą, 1944 m. grįžo karo sugriauton Olandijon, kur jai teko iškentėti daug vargo.

Karo metais sugriautas Vlisingeno jūrų institutas buvo atstatytas ir išplėstas. Dabar tai pagrindinė Zelandijos provincijos aukštoji politechnikos mokykla, rengianti ir jūrininkus. Šį institutą baigė ir kapitono R. Čemeškos dukters vyras ponas Peetersas bei jų sūnus – lietuvio jūreivio anūkas.

*Per aspera...*

Vytautas Rakauskas

*Jau Amžinybėje mieliems Tėveliams Eleonorai ir Stanislovui,  
daug sielvarto dėl mano lemties patyrusiems*

## 1

Buvo šiltas apytamsis ankstyvo pavasario vakaras. Sėdėjau M. K. Čiurlionio gatvės viduriniame iš trijų universiteto bendrabučių, erdviame pirmo aukšto kambaryje. Jame gyvenome net septyni filologai, beveik visi antrakursiai. Palubėje degė elektros lempos, tačiau skaityti ir rašyti buvo tamsoka. Šnekučiomės, juokavome.

Pravėręs duris, į kambarį įžengė nepažįstamas vidutinio ūgio studentas. Buvo be švarko, tarsi atėjęs iš kito kambario. Ištarė mano pavardę.

– Tai aš, – atsiliepiu sėdėdamas ant lovos krašto ir atsistojau.

– Noriu pašnekėti, – galvos krypsniu parodė į duris, kad išeičiau.

– Aš toks pat, kaip ir tu, – pasakė, kai išėjau į koridorių. – Aš iš medikų bendrabučio. Mane siuntė administratorius (jam priklausė du gretimi bendrabučiai), kad perspėčiau. Tokius kaip mes šaukia. Šiandien buvau iškvieistas.

Kas šaukia, man buvo aišku. Paklausiau:

– Ko jie nori?

– Neklausinėk, – atsakė žiūrėdamas į akis, – tu už mane geriau žinai.

Tuo mūsų pašnekesys ir baigėsi. Mačiau, kad jis, kaip ir aš, vyrėlesnis už kitus, atrodė griežtoko veido. Pasisuko ir žengęs kelis žingsnius išėjo į kiemą.

Naktis buvo nerami: kūriau įvairius planus. Neabejojau, kad būsiu iškvieistas.

Taip ir atsitiko. Studentų bendrabučių administratorius Balčiūnas pranešė, kad kitą dieną esu kviečiamas po paskaitų į Lietuvos milicijos valdybą Mindaugo gatvėje. Pasakė tikslų laiką ir kambarį.

Šiek tiek raminaus manydamas, kad ne taip baisu, jeigu kviečia ne į Saugumo komiteto rūmus, o į Milicijos valdybą, nors su ja buvau neblogai susipažinęs. Pirmą kartą mane priėmė antrame aukšte nemažo ūgio liesokas papulkininkis, kalbą rusiškai. Jam paaiškinau, kad esu grįžęs iš lagerių, turiu leidimą gyventi Ukmergėje, tačiau ten manęs vietinė valdžia neregistruoja.

– Teisingai, ir neregistruos, – pertraukė pareigūnas, – mums banditų nereikia.

– Viršininke, tai kur man dėtis? – paklausiau.

– Važiuok, iš kur atvažiavęs.

Kalba buvo baigta. Ir tik vargais negalais Lietuvos Aukščiausiosios Tarybos prezidiumo nutarimu, kadangi Pečiūros lagerių Velsko skyriaus man buvo leista sugrįžti į ankstesnę gyvenamąją vietą, buvau priregistruotas.

Tai įvyko prieš ketverius metus, jau po Stalino mirties. Pernai, 1956 m. rudenį, ką tik po Vengrijos įvykių, vėl čia patekau milicijos skyriui atsisakius registruoti. Prašiau, kad leistų gyventi Vilniuje, nes esu išstojęs į universitetą.

Kiek žemesnis už pirmąjį tarnautoją rusas, irgi papulkininkis, išklausęs įsakė per tris dienas iš Vilniaus išsinešdinti. Į mano klausimą, kodėl toks nuosprendis,



jis atsakė, kad aš per Vėlines su antitarybininkais studentais buvau Rasų kapinėse, todėl man geriausia vieta būtų lageryje, o ne universitete.

– Papulkininki, – teisinausi, – aš per Vėlines sėdėjau bendrabutyje ir mokiausi, niekur nebuvau, galima kambario draugų paklausti – jie taip pat bendrabutyje mokėsi.

– Mes žinom, kad buvai, – nukirto, ir supratau, kad laikas nuo kėdės keltis ir sprukti, kol nesuėmė.

Dar tą pačią dieną Vidaus reikalų ministerijos priimamajame saugumo karininkas pasakė:

– Jeigu ministras ir priims – devyniasdešimt devyni procentai, kad tavo prašymą atmes.

Per didžiausią atkaklumą apie penktą valandą pavyko patekti pas ministro pavaduotoją.

Gerai išimčiau apkūnų pareigūną. Atsivertęs Baudžiamąjį kodeksą, aiškin-damas mano straipsnių turinį, ilgai terorizavo. Galų gale, norėdamas užbaigti dviejų valandų pokalbį, ranką prie krūtinės prisidėjęs paklausė:

– Sakyk, ar man širdies neskauda prirašant Vilniuje savo priešą?

– Pulkininke, – nuolankiai prieštaravau, – koks aš priešas? Bausmę atlikau.

– Jeigu kas, – sugriežtėjusiu balsu tarė, – tu man ir smeigsi peiliu į nugarą.

– Pulkininke, bet aš nė vieno nenudūriau ir nesirengiu kam nors peilio smeigti.

– Tau įrašyta antra sankcija, – žiūrėdamas į mano pažymą apie paleidimą iš įkalinimo vietos, kalbėjo pulkininkas. – Byloje ji traktuojama kaip ginkluotas veikimas.

– Mane suėmė gimnazijoje per pamoką, jokie ginklo aš neturėjau. Kadangi teisiamas teisinaus, prokuroras supyko ir paprašė teisėjo, kad įrašytų tą sankciją.

Lauke buvo tamsu. Gatvėje kur ne kur blausiai lyg pritemdytos švietė elektros lempos. Išvargintas nervinės įtampos po keliolikos žingsnių susivokiau einąs ne ta kryptimi. Laikrodis Katedros aikštėje prie telegrafo sienos rodė po pusės aštuonių.

Atėjau po savaitės, kitą ketvirtadienį, – per tą laiką pulkininkas žadėjo paskambinti kolūkio valdžiai, pasiteirauti apie mano tėvus, – pašnekesys buvo neilgas.

– Nežinau, ar priregistruos, bet aš neprieštarauju, – tarė, matyt, tą žodį rašydamas ant mano pareiškimo. – Bet, žiūrėk, jeigu apgausi... – mostelėjo dešine ranka į šalį. – Et, ne tu pirmas, ne tu ir paskutinis.

Tikriausiai jį sušvelnino ta aplinkybė, kad vienas mano brolis buvo neseniai grįžęs iš sovietinės armijos, o kitas dar tarnavo. Pasiuntė pas kitą ministro pavaduotoją, rusą, tvarkantį pasų ir registracijos reikalus.

– Kiek mums padarei bėdos, – šis kaskart priekaištaudavo, kai pas jį nu-statytu laiku ateidavau. – Mes dėl tavęs turime gaišti, kas savaitę posėdžiauti.

Pareiškimo neatsiėmiau, tik atsiprašinėjau, kad, nežinodamas įstatymų (iš tiesų juos žinojau), tiek daug padariau vargo...

Taip prigrasintas ir išbartas, kodėl stojau į universitetą Vidaus reikalų mi-nisterijos nepaklausęs, ar galiu studijuoti, nes Vilniuje man gyventi draudžiama, vis dėlto prieš Naujuosius 1957 metus buvau laikinai priregistruotas.

Dabar, 1958-ųjų pavasarį, mane, einantį į Milicijos valdybą, drąsino tai, kad prieš metus, jau Nikitos Chruščiovo laikais, Sovietų Sąjungos Aukščiausiosios Tarybos prezidiumo nutarimu man panaikintas teistumas – teistiems nepilnamečiams ši aukščiausioji įstaiga po Stalino mirties teistumą naikino.

Buvo po pietų. Apie trečią valandą. Slegiama širdimi vėl kopiu jau pažįstamais laiptais į antrą aukštą. Koridoriuje pasitinka civiliais drabužiais apsirengęs – lengvu rusvai pilkšvu paltu, su skrybėle – pagyvenęs, inteligentiškos išvaizdos vyras. Jo veidas apmūšijęs.

– Kokia pavardė? – klausia rusiškai.

Atsakau. Jis liepia čia pat koridoriuje laukti, o pats dingsta kabinete, iš kurio, gal išgirdęs nustatytu laiku mano žingsnius, buvo išėjęs.

Nustebau netrukus pamatęs jį ateinantį ilgu koridoriumi be palto, panašios spalvos kostiumu. Vadinas, suvokiau, iš kiekvieno kambario į kitą yra durys.

Grėsmingai į mane įbedęs žvilgsnį sustojo, pakišo ranką ir tarė:

– Būsime pažįstami. Tumakov, – prisistatė.

Supratau, ką tai reiškia, tačiau tarytum nesusigaudydamas truktelėjau pečiais ir ištariau savo pavardę, nors ji jam buvo žinoma.

Įsivedė jis mane į pirmą kambarį baltomis sienomis, liepė sėsti ant kėdės, pats atsisėdo už stalo ir išūliai įbedė į mane akis.

Stengiausi nesijaudinti.

Po gana ilgos pertraukos jis paėmė nuo stalo pluoštą prirašytų popierių ir tyliai ėmė lyg skaityti, retkarčiais žvelgdamas pro jų viršų į mane ir garsiai tardamas: „Nieko sau...“ – sakytum ten buvo rašoma apie mane kaip apie nusikaltėlį.

Įkyrėjo ilgos pauzės. Matydamas, kad nesutrikau, padėjęs popierius, iš lėto prašneko:

– Pakalbėsim atvirai. Kaip gyveni?

– Sunkiai, – prisipažinau. – Tik iš stipendijos. Be to, esu ligotas, dažnai sergu. Manęs niekas neremia, tėvai nebejauni ir sirguliuoja. Todėl nežinau, ar baigsiu studijas. Gal, pasibaigus mokslo metams, jas teks nutraukti.

– Mes galime padėti, palengvinti gyvenimą. Tokių kaip tu mes turim, bet norime iš jų sudaryti brigadą. Tavęs nebijo, su tavim gali kalbėtis atvirai.

– Taip, – pritariau, – tikrai manęs niekas nebijo ir gali kalbėti atvirai, bet aš ne iš tų, kurie klauso, ką kiti kalba, ir ne iš tų, kurie jums reikalingi.

– Būtų lengva užduotis, – tęsė saugumietis.

– Įdomu, kokia... – prasitariau. Šito man, aišku, nereikėjo klausti, tačiau smalsumas sugundė iš pašnekovo išpešti žinių.

– Pranešinėti, kas bendrabutyje klauso užsienio radijo.

– Nejaugi studentų bendrabutyje yra tokių? – suabejojau. – Kambariuose stovi tik radijo dėžutės, per kurias transliuojama respublikinė radijo programa. Iš kur bendrabučiuose gali būti iš kitur priimančių žinias radijo aparatų?

– Mes žinom, yra.

– Aš tokių nepažįstu...

– Yra studentų, grįžusių iš lagerių, atlikusių bausmę, vedusių, rimtai gyvenančių, bet yra ir tokių, kurie kažkuo nepatenkinti, drumsčia sau ir kitiems gyvenimą.

– Ar jūs tai man taikote? – paklausiau.

– Ne, – atsakė saugumietis, – apskritai pasakiau. Na, o kaip žiūri į prišus? – pakreipė pašnekėsį.

– Matote, kas yra priešai, visiems žinoma, su jais kovojama, – paaiškinau nenorėdamas aštrinti pokalbio.

Saugumiečiui toks atsakymas patiko, jis pagyvėjo.

– Taip, su priešais reikia negailestingai kovoti. Ir šiomis dienomis jų netrūksta. Apie juos būtina pranešti.

– Tačiau dažnai nekaltam žmogui primetama kaltė, – paprieštaravau, – jis apšmeižiamas. Tai patyriau savo kailiu ir nekaltas buvau kalinamas lageriuose. Juk mano byloje nėra jokių daiktinių inkriminuojančių įrodymų.

– Tada buvo kiti laikai, dabar dauguma saugumo pareigūnų yra baigę aukštąjį mokslą, kvalifikuoti. Įtarus kokį asmenį ar užsienio agentą, saugumo darbuotojai visada padės išsiaiškinti, galima užėti pas mus.

– Aš manau, – ramiai atsakiau, – kad ir universiteto komjaunimo organizacija neatsisakytų padėti.

– Teisingai, – saugumietis kilstelėjo nuo kėdės, – universiteto komjaunimas labai gerai dirba.

Vis dėlto pareigūnas iš mano atsakymų suprato, kad jam nepavyks manęs prišnekinti.

Paklausė:

– Ar daug atėmiau tavo laiko?

– Be abejo, nes šiuo metu rašau semestrinį darbą.

– Gali eiti, – pasakė nepatenkintas.

„Ką jie su manimi darys?“ – spėlioju eidamas. Juk saugumiečiai pralaimėti nenori. Prisiminiau vieno jaunuolio pasakojimą, kaip jį, atsisakiusį su saugumu bendradarbiauti, pašalino iš universiteto už netinkamą sovietiniam studentui elgesį. Tiesa, tai buvo Stalino laikais.

Grįžęs į bendrabutį, kad kambario draugai nepastebėtų, slapčia kuklius savo daiktelius susidėjau į lagaminėlį po lova, ruošdamasis išvykti, o nuėjęs į universitetą skubėdavau į dekanatą skaityti skelbimų, ar nesu pašalintas. Bet tokio skelbimo, mano džiaugsmui, nebuvo.

Baigiantis mokslo metams, jau žinojau, kad esu keliamas į kitą studentų bendrabutį, vadinamą „Tauru“, o kad niekas neįtartų, su manimi buvo keliami ir keli kambario draugai.

Kambaryje galėjo būti saugumo informatorius, bet nei trečiame, nei ketvirtame kurse iš kambario draugų man niekas nepakenkė. Tik penktame, paskutiniame, kurse mūsų kambaryje buvo apgyvendintas keturiasdešimtmetis Ivanas, kalbą ir lietuviškai su rusišku akcentu. Jis studijavo rusų kalbą ir literatūrą ir dirbo paauglių kolonijoje. Kai kambaryje likdavome tik mudu, jis man taip įkyrėdavo provokuojamais klausimais, kad kartą nebeiškentęs šmaukštelėjau lagerišką frazę. Jis akis išplėtė ir stebėdamasis tarė: „*Ty, Vitas, bityj paren*“ („Tu, Vytai, nepėsčias“), o aš šypsodamas pasakiau lietuviškai: „O tu, Ivanai, esi saugumietis“...

Pašnekovas sutriko, ėmė aiškinti, manydamas, kad apie jį kai ką žinau:

– Aš tik buvau saugumietis, bet panaikino Kavársko rajoną ir aš atvažiuavau mokyti. Su saugumu reikalų nebeturiu.

Žinojau, kad saugumiečiai iki gyvos galvos nepaleidžiami, bet vaizdavau, jog Ivano paaiškinimu tikiu. Nuo šios dienos provokuojamų klausimų jis man nebeužduodavo.

2006

## 2

1953 m. vasario pradžioje grįžau į Lietuvą. Ukmergės statybos ir remonto kontoroje kraudavau į sunkvežimius akmenis, plytas, dirbau tinkuotoju ir kitus fizinius darbus. Tikėdamas, kad nieko amžina nėra ir kad po Stalino mirties režimas turėtų sušvelnėti, vakarais lankiau darbo jaunimo vidurinės mokyklos dešimtą klasę, nes 1946 m. buvau emgėbistų suimtas iš septintos gimnazijos klasės.

Po dvejų metų baigęs šią vakarinę mokyklą (1955), išvykau į Kauną. Tuo metu šis miestas, kaip ir Vilnius, buvo srities centras, ir aš nuo jo gyventi galėjau tik šimtas pirmame kilometre, bet geriems žmonėms padedant pavyko aplenkti įstatymus ir prisiregistruoti.

Padirbėjęs buhalterijoje, nusprendžiau kitais metais (1956) stoti į Vilniaus universitetą studijuoti filologijos.

Išlaikęs stojamuosius egzaminus, nežinodamas, ar nebus man kliūčių mokyti, ar verta laukti rezultatų, priėmimo valandomis užėjau pas prorektorius docentą Eugenijų Meškauską.

Įėjus į jo kabinetą, prorektorius atsistojo, žengė į šalį nuo savo fotelio ir palaukė, kol prieisiu. Supratau, kad šitoks etiketas, bet nepatogiai pasijutau, kad asmuo, einas aukštas universiteto administracijos pareigas, taip sutinka neseniai buvusį politinį kalinį.

Man priartėjęs, prorektorius mostelėjo ranka į fotelį šalia stalo, taip paprašydamas sėsti, ir pats atsisėdo.

– Gerbiamasis prorektoriau, – tariau nelaukęs, kol jis paprašys kalbėti, – noriu sužinoti, ar būsiu priimtas į universitetą. Esu kalintas lageriuose, grįžęs baigiau darbo jaunimo vidurinę mokyklą. Stojamuosius egzaminus į lietuvių kalbos ir literatūros specialybę išlaikiau.

– Kokiais pažymiais išlaikėte? – paklausė prorektorius.

Atsakiau.

– Konkursą jūs perėjote. Tačiau ar galėsite gyventi Vilniuje?

– Gerbiamasis prorektoriau, nežinau. Gyvenau Kaune, Kaunas irgi srities miestas, ir dar režiminis. Nuo Vilniaus skiriasi tik tuo, kad Vilniuje yra respublikos vyriausybė.

– O ar turite visas pilietines teises?

– Taip. Esu visateisis pilietis.

(Mokydamasis vakarinėje mokykloje ir svajodamas apie tolesnį mokslą, į Maskvą parašiau skundą, kad buvau neteisingai teistas, nes byloje daiktinių įrodymų nėra. Nuteisė 7 metams lagerių ir 5 metams atėmė teises už pagrindinių laikraštėlių platinimą. Kitas kaltinimas buvo toks: atseit vokiečių okupacijos metais

priklausiau pagrindinei organizacijai, kuri kovojo prieš sovietų valdžią Lietuvoje, nors visiems aišku, kad vokiečių okupacijos metais sovietų valdžios negalėjo būti. Iš Maskvos Sovietų Sąjungos prokuratūra mano skundą persiuntė į Rygos karinės apygardos prokuratūrą. Iš ten gavau atsakymą, kad iš teismo nutarimo išbraukiamas teisių apribojimas 5 metams. Pastebėta, kad teismo metu kaip nepilnametis tų teisių neturėjau – vadinasi, kaip galima atimti tai, ko neturiu. Taip tapau visateisiu piliečiu.)

– Tarybų Sąjungos konstitucijoje parašyta, – tarė prorektorius, – kad Tarybų Sąjungos piliečiai turi teisę į darbą, mokslą ir poilsį. Aš manau, kliūčių nebus. Dėl visa ko po mandatinės komisijos posėdžio prieikite prie manęs. Jis turi tuoj prasidėti.

Virpančia širdimi stovėjau koridoriuje ir laukiau. Po dviejų ar kiek daugiau valandų prasivėrė vieno kabineto durys ir šnekučiuodami, juokaudami ėmė eiti mandatinės komisijos nariai. Su pirmaisiais išėjo ir prorektorius E. Meškauskas. Pamatęs mane koridoriaus gale, mostelėjo ranka ir stipresniu balsu, kad girdėčiau, familiariai tarė:

– Viskas gerai. Priimtas.

Pasijutau esąs studentas. Parašiau prašymą bendrabučiu gauti ir, kitą dieną radęs savo pavardę skelbimų lentoje tarp gaunančių bendrabičių, išvykau į kaimą pas tėvus kartu pasidžiaugti, kad universitetas nedaro man kliūčių mokytis. Bet nerimas dėl registracijos Vilniuje neišnyko.

Pirmosios mokslo dienos rytą kursas stovėjo Kazimiero Sarbievijaus kieme prie neveikiančio fontanelio ir šnekučiavosi. Kažko buvo delsiama. Žiūrėjau į pro arką įeinančių linksmų studentų margaspalvę minią – vis dar nenorėjau tikėti, kad tie mano išgyventi žemės pragaro metai kažkur nuskendo su skaudžiomis sveikatai ir gyvenimui pasekmėmis, kad esu studentas kaip ir visi kiti. Jaučiau iki tol nepatirtą laisvę.

Prie manęs priėjo kurso kuratorius. Paklausė:

– Kodėl stojai į lietuvių kalbą?

„Kas tai yra? Tardymas? – toptelėjo. – Kodėl kitų neklausiama? Vadinasi, jis apie mane gerai žino.“

Netikėtai paklaustas surezgiau naivoką atsakymą:

– Gerbiamasis docente, aš visą laiką norėjau mokytis, bet daug metų praleidau nesimokydamas. Mokslo žiniose yra spragų, todėl kitur stoti nerizikavau. Pagalvojau, kad lietuvių kalbą geriausiai moku, čia man bus lengviausia įstoti.

Kuratorius dėbtelėjo šaltomis akimis, abejingame jo žvilgsnyje išvelgiau negerų ketinimų – norą išpešti iš manęs, ar nerašau (galbūt apie lagerius). Suvokiau, kad reikia būti labai atsargiam.

Netrukus mus mėnesiui išvežė į kolūkį žemdirbiams talkinti.

Kartą po vienos paskaitos prie manęs priėjusi kurso draugė tarė:

– Matau, esi rimtas, noriu pakviesti šįvakar užeiti pas mane, – pasakė valandą ir adresą, – turiu užsienyje išleistą Stasio Ylos knygą apie Štuthofą, „Žmonės ir žvėrys“. Manau, įdomu būtų paskaityti. Rašoma ir apie Sruogą, – paaiškino, kad vienas rašytojas (pasakė pavardę) ją atsivežęs iš užsienio ir davęs paskaityti jos globėjui, pas kurį gyvenanti.

– Aišku, įdomu, – atsakiau ir paklausiau: – Ar mes abu skaitysim?  
 – Ai, ne, – pašnekovė patikslino, – daugiau kurso draugų pakviečiau.  
 – Gerai, – sutikau, bet šmėkštelėjo rūstaus gyvenimo išugdyta nuojauta: kaip tam rašytojui pavyko ją atsivežti, juk pasienyje sovietų valstybės pareigūnai kruopščiai krato. Ir kodėl turiu klausyti nelegalaus skaitymo prie liudytojų.

Pažadėjęs neištesėjau – nenuėjau.

Kurse buvau vyriausias (27 metų), turėjau daugiausia gyvenimo patirties. Pastebėjau ir iš studentų sužinojau, kad kitų specialybių kursuose yra už mane vyresnių – grįžusių iš tremties, lagerių, kariuomenės ar kitomis aplinkybėmis pavėlavusių mokyti.

Pirmame ir kituose kursuose mums dėstė nemažai puikių dėstytojų: profesoriai Jurgis Lebedys, Juozas Balčikonis, dėstytojos Kristina Rickevičiūtė, Irena Kostkevičiūtė, docentė Meilė Lukšienė ir kiti. Itin pažymėti norėčiau profesore Vandą Zaborskaitę, kurios kiekvienas žodis buvo svarus, ir žymų kalbininką profesorių Zigmą Zinkevičių.

Baigiant pirmą kursą, pasigirdo raginimas vasarą (rugpjūčio–rugsėjo mėnesiais) vykti į Kazachstaną padėti žemdirbiams nuimti derlių. Mane viliojo noras užsidirbti, nes į studijas atvykau tik su penkiasdešimčia rublių kišenėje ir truputėliu maisto, to visko turėjo užtekėti iki stipendijos. Stipendijos buvo mažos – nusibodo gyventi daugiausia kefyru ir duona, laimė, kad ji studentų valgykloje buvo nenormuota. Be to, man reikėjo rūpintis lageriuose pašlijusia sveikata – bent kiek pagerinti mitybą.

Nemaloniausių dalykų atsirado trečiame kurse, kai Kolonų salėje buvo apsvarstytas ir iš universiteto pašalintas kurso ir kambario draugas Antanas Narkus, retkarčiais viešai reikšdavęs priešiškas mintis oficialiajai ideologijai. Tiesą sakant, nemalonumų, persekiojančių universiteto lituanistus, netrūko, nes komjaunimo aktyvas ir agentai nesnaudė: dar man mokantis pirmame kurse, iš antro lituanistų kurso pašalinti trys gabūs ir labiau už kitus išsilavinę studentai – Algirdas Vaitkus, Zigmąs Tamakauskas ir grįžęs iš lagerių Valentinas Ardžiūnas, o kitais metais iš to paties kurso penkeriems metams lagerių nuteistas Leonardas Gogelis.

Mūsų kurse buvo šnekama, kad viena kurso studentė (pirmame kurse organizavusi S. Ylos knygos skaitymą), ištekėjusi už universiteto partorgo, užėjo į KGB rūmus ir pareiškė, kad jos galvoje įvykęs idėjinis lūžis. Kaip ten buvo – neaišku, bet skaičiusiuosius S. Ylos knygą saugumas apklausė, o vienas kurso draugas man vėliau prasitarė, kad jo rašyti jaunuoliški eilėraščiai, duoti tai studentei paskaityti, atsidūrė saugume, ir jam teko aiškintis.

Aš, kaip neskaitęs tos S. Ylos knygos, saugumo tarpymo išvengiau. Šalindavaus bičiulystės arba labai atsargiai kalbėdavau su tais, kuriuos įtardavome esant užverbuotus.

Netikėtumų banga atslinko ketvirtame kurse, man atliekant pedagoginę praktiką Vilniaus VII vidurinėje mokykloje.

Kartą su ta kurso studente reikėjo eiti į šią mokyklą. Žinodama, kad dešimtoje klasėje turėsiu pamoką apie Salomėją Nėrį, pasakė:

– Tau reikia stipriai akcentuoti Salomėjos Nėries idėjinį lūžį 1931 metais, kai ji „Trečiame fronte“ paskelbė pareiškimą.

Sklido įvairios spėlionės dėl to pareiškimo autorystės. Dar nežinojau, kad jo pirminį variantą parašė Valys Drazdauskas, vienintelis iš trečiafrontininkų komunistas. Todėl pajuokavau, kad S. Nėries pažiūros keitėsi pagal tai, su kuo ji bendravo. Mano pašnekovė vis tiek pabrėžė, kad tą poetės posūkį turiu akcentuoti.

Pamokai, regis, pasirengiau neblogai, apmaščiau jos dalis ir ką darysiu, jei liks laiko. Poetės pareiškimą „Trečiame fronte“, jos suartėjimą su trečiafrontininkais minėjau, o likus truputį laiko perskaičiau S. Nėries eilėraštį „Piemenaite“ („Daržely diemedis verkšleno / Ugnim saulėtekio rasų“), palyginau diemedžio įvaizdį su man žinomomis liaudies dainomis. Pagaliau ir poetės eilėraštis yra „Diemedžiu žydėsiu“.

Aptariant pamoką, minėta studentė ėmė ją kritikuoti, esą pamoka buvo mažai idėjiška, neakcentuotas poetės idėjinis posūkis, o mano pasirinktas eilėraštis pamokos pabaigoje neištrauktas į programą. Išplieskė ginčas, gyniau savo poziciją, o ji norėjo mane sumalti iš idėjinės pusės.

Po aptarimo mokytojos lituanistės – dešimtos klasės vadovė Danutė Ruzgienė ir Vaičiūnienė (universiteto vadovės, dėstytojai Emilijai Orvidienei susirgus, neturėjom) – man pasakė, kad pamoka gera, tačiau lyg atsiprašydamos pridūrė, kad penketo už pamoką rašyti negali, nes kurso studentė, kurios vyras universiteto partorgas, kritikavo ir todėl mano pamoką vertina ketvertu.

Diplominį darbą rašiau tema „Vincio Krėvės „Dainavos šalies senų žmonių padavimai“. Darbo vadovė dėstytoja I. Kostkevičiūtė. Užbaigus diplominių, vadovė nurodė silpniausią darbo vietą, tą pačią, kaip ir maniau, tačiau patarė netaisyti – ji tikrai neužkliūsianti ir reikalinga idėjiškumui sustiprinti.

Darbo gynimo išvakarėse dėstytojos I. Kostkevičiūtė, Aurelija Rabačiauskaitė, docentė M. Lukšienė ir profesorė V. Zaborskaitė iš universiteto pašalintos, atrodo, dėl komunistinio idėjiškumo stokos jų paskaitose. Tačiau į mano diplominio darbo gynimą vadovė atėjo.

Diplominio darbo oponentas – žemesniems kursams dėstantis fakulteto partinės organizacijos sekretorius (partorgas) mano darbe išvelgė nepakankamai išryškintą liaudies vaidmenį padavimuose. Labiausiai mane žeidė jo formuluotės – padavimų idėjos paliestos, „pakeltos“, tačiau, pasak jo, diplominio darbo autorius, būdamas idėjiškai silpnas, tų idėjų sąmoningai neišplėtojo.

Tai girdėdamas negalėjau nesijaudinti. Tą pastebėjo ir darbo vadovė. Oponentui ir jai išeinant pasitarti, ji stabtelėjo prie manęs, paspaudė ranką ir paguodė: – Nenusiminkit, bus gerai...

Iš tiesų darbas įvertintas ketvertu (gerai).

(Apie Lietuvių literatūros katedroje vykusį posėdį, kai buvo pašalintos minėtos dėstytojos, vėliau savo studentams atvirai pasakojo doc. Adolfas Sprindis. „Buvo užsimota ir prieš Sauką, – mudviem šnekantis, sakė docentas. – Aš pirmą kartą mačiau tokį Pranskų – pamėlynijo, maniau, gaus infarktą ir, dėjęs kumščiu į stalą, sušuko: „Baikit šitą demagogiją, arba aš išeinu iš katedros!“ Tada svartytojai apsiramino, sušvelninę kalbą nukreipė kitur. Taip ir liko Sauka.“

Donatas Sauka – tuo metu populiarus dėstytojas, vėliau profesorius; Bronius Pranskus – profesorius, Lietuvių literatūros katedros vedėjas, buvęs revoliucinio judėjimo dalyvis.)

Artėjant studentų skirstymui į mokyklas, imta rašyti jų charakteristikas. Rašė kurso studentai, įstoję į komunistų partiją.

Man charakteristiką sukūrpė universiteto partorgo žmona, pirmame kurse organizavusi S. Ylos knygos „Žmonės ir žvėrys“ skaitymą. Per svarstymą atsisleidė mano charakteristikos turinys. Pabrėžta, kad esu labai uždaras, atsiskyręs, kaip politinis kalinys kalėjęs lageriuose, į Kazachstaną važiuavęs užsidirbti, kai kiti studentai vyko „partijai pašaukus, širdžiai paliepus“. Dar viena blogybė – aš jai deklamavęs S. Nėries eilėraščių parodijų.

Fakulteto aktyvas, dalyvavęs charakteristikas svarstant, į mane sužiuro lyg į partizaną, suimtą ir atvartą iš miško.

Kurso komjaunimo sekretorius, vadovavęs šiai akcijai, tarė:

– Vytautai, tu dažniausiai tyli, gal dabar pašnekėsi. Ką atsakysi?

Atsistojau. Kalbėjau trumpais sakiniais.

– Uždarumas – būdo savybė, tačiau kurse, atrodo, yra ir labiau atsiskyrusių už mane. Kad buvau kalintas lageriuose, niekas man dėl to prikaišioti negali, nes turiu Tarybų Sąjungos Aukščiausiosios Tarybos prezidiumo dokumentą su sekretoriaus Gorkino parašu, kad man teistumas panaikintas. Galiu parodyti, jeigu reikia. Neneigiu, kad į Kazachstaną važiuavau užsidirbti, neturėdamas lėšų mokytis. Bet parodykite man nors vieną studentą, kuris atsisakė uždarbio, jį paliko. O kad mums už darbą mokėjo, taip buvo vyriausybės nustatyta. Dėl parodijų galiu pasakyti tiek, kad niekas negali uždrausti jų mokėti, ir galbūt aš jų moku, bet tik ne Salomėjos Nėries eilėraščių parodijų. (Taip pasakiau manydamas, kad bus įtikinamiau, tačiau šiuo žanru niekada nesidomėjau, jų ir dabar nemoku. Tiesa, sekdamas poeto Kazio Binkio pavyzdžiu, retkarčiais kurso draugams padeklamuodavau kokį eilėraštį nutylėjęs autorystę, stebėdamas jų apsiskaitymą. Tačiau atsargumo dėlei nedeklamuodavau lagerio poetų kūrybos, kad, iškilus reikalui, būtų galima patikrinti.) Galų gale, – užbaigiau įpykęs, – reikia būti visišku asilu, kad tokias parodijas deklamuotum universiteto partorgo žmonai.

Komjaunimo sekretorius paprašė charakteristikos autorę paaiškinti. Argumentų ji neturėjo.

Mano charakteristikos svarstymas užsitęsė. Kurso draugė Ema Mikulėnaitė (dabar žinoma rašytoja) atsistojusi pasakė:

– Kokia čia komedija? Vienų charakteristikų svarstymui užteko dešimties minučių, o šita charakteristika svarstoma beveik dvi valandas ir neužbaigiama. Pagaliau ir pietų metas.

Pakilo išeiti dar vienas kitas studentas.

Buvo aišku, kad su tokia charakteristika iš universiteto absolvento išleisti negalima: ką veikė dėstytojai ir administracija, jeigu per penkerius studijų metus neišauklėjo. Fakulteto partorgas pažadėjo parašyti naują charakteristiką šios pagrindu.

Su niūriomis mintimis žingsniuodamas į bendrabutį Tauro kalne grįžau kiek vėliau už kitus. Sutikau iš antro aukšto į valgyklą besileidžiantį kurso komjaunimo sekretorių. Paklausiau:

– Ko jūs iš manęs norite?

Galbūt griežtokai prašekau, kad sekretorius krūptelėjo, tikriausiai manydamas, kad galiu mušti, tačiau, įsitikinęs mano taikingumu, tyliai išlemeno:



– Klausyk, Vytautai, mes ant tavęs kryžiaus nepadėjom, iš tavęs dar gali būti žmogus.

Žengiau į šalį jį praleisdamas. „Susigėdau“, neturėjau ką atsakyti, nes viskas jau pasakyta. Kopiant laiptais dilgtelejo – septynerius metus baisiomis pokario sąlygomis ištėvėriau Šiaurės lageriuose, penkerius metus studijavau universitete, ir aš ne žmogus. Ko man dar trūksta?.. Įslinkau į kambarį tarsi sužeistas žvėris išsilaižyti širdgėlos.

Po kelių dienų mane iškvietė fakulteto partorgas. Sklido šnekos, kad jis buvęs kadrinis saugumietis (administracijos karininkas).

Paklausęs, kokiuose lageriuose kalėjau, teiravosi, su kokiais nepriklausomos (jo sakymu – buržuazinės) Lietuvos veikėjais tenai teko būti. Atsakiau, kad apie mėnesį buvau su Švietimo ministerijos departamento direktorium Vokietaičiu – jis dirbo mažos garo mašinos kūriku, tačiau nebendravome, nes tarp mūsų didelis ir amžiaus, ir išsilavinimo skirtumas. Nežinau, ar grįžo, kur jis dabar.

– Mes žinom, – užtikrino partorgas.

Įsidėmėjau žodį „mes“. Vadinas, jis kalba ne vien savo vardu. Universitetui Vokietaitis negalėjo rūpėti. Tie „mes“ turėtų būti kitur.

– Kokias Salomėjos Nėries eilėraščių parodijas deklamavai? – kvotė toliau žvilgčiodamas į priešais padėtą charakteristiką.

– Jokių, – tarstelėjau, – nes nemoku. O ji, – pasakiau pavardę, – mėgsta šnekėti įsivaizdavusi.

– Mes (čia jau turbūt universiteto aktyvas) ją žinom, – lyg su šypsenėle tarė, – bet ji – universiteto partinės organizacijos sekretoriaus žmona.

Tebestovėjau gale stalo, šonu į mane tardantį partorgą, tarytum aplietas vandeniu: supratau – teisybės čia nereikia.

– O kodėl nepasmerkei Narkaus, kai buvo šalinamas iš universiteto? – įbedė akis į mane.

– Man niekas neliepė smerkti.

– Turėjai susiprasti.

– Kai kuriems buvo sakyta pasmerkti, – nenusileidau, – bet jie nepasmerkė, matyt, kalbėtojų buvo per daug.

Partorgui turbūt nusibodo mane tardyti, luktelėjęs užbaigė:

– Charakteristiką sušvelninsiu, bet ji nebus švelni.

Jau mokytojaudamas rajone sužinojau, kad charakteristikoje nebeminimi lageriai ir Kazachstanas, o parodijos, kurių nemokėjau ir nemoku, paminėtos.

Absolventų skirstymas vyko pagal nuopelnus: pirmiausia skirstymo komisija kvietė komunistų partijos narius, komjaunuolius ir aktyvesnius. Mane iškvietė vos ne paskutinį. Iš kelių likusių aštuonmečių pasirinkau mokyklą Molėtų rajone, arčiau tėviškės...

2008

## Netikėtas susitikimas

*Ada Sinkevičienė (Urbanavičiūtė)*

Vieną 1945-ųjų ar 1946-ųjų rugpjūčio pavakarę mes, keturios Bálninkų miestelio mergaitės, nusprendėm kitą anksčiau rytą eiti grybauti. Onutė Pociūnaitė ir Marytė Petronytė buvo šešiolikmetės, o Alė Paukštytė ir aš, Ada Urbanavičiūtė, jau buvome pradėjusios skaičiuoti penkioliktuosius. Atrodėm iš išvaizdos beveik suaugusios panelės ir šokiuose turėjome didelį pasisekimą. Tik viena bėda, kai artėdavo dešimta, o vasarą vienuolikta valanda vakaro, viena iš vyresniųjų merginų sukomanduodavo: „*Dėmesio! Sėliavos ir šnitkos – namo!*“ *Sėliavom* vadindavo paaugles, o dar jaunesnes – *šnitkom*. Reikėjo tuojau pat išeiti ir kiūtinti namo. Žinoma, pakludavom, nes tokia jau buvo tradicija.

Pagaliau atėjo tylus ir gražus rytas. Kai pirmieji saulės spinduliai palietė bažnyčios bokštus, išskubėjome miško link. Nužertoje saulės spindulių rasoje nardė dangus. Ryškiai mėlynas su žėrinčiomis žvaigždutėmis ir perlais. Bridom per pievas ir prausėm veidelius ta nuostabią rytą dovana. Pagaliau miškas. Bijodamos pasiklysti, laikėmės netoli viena kitos. Pirmoji baravyką, visų grybų pulkaunyką, surado Marytė. Netoliese pasigirdo ir Alės džiugas: „*Radau ir aš!*“ Aš ir Onutė išsirovėme po raudonviršį ir po porą lepšiukų. Grybų radome mažai, nes sutikome jau grįžtančius grybautojus su pilnais krepšiais. Patarė eiti į Juodpurvių mišką. Mes grybavome arčiau, vadinamajame Kurkienės miške. Plepėdamos patraukėme tolyn. Onutė nutraukė kalbas ir uždainavo stipriu, gražiu balsu: „*Tamsioj naktelėj, žalioj girelėj, kalbino mane jaunas bernelis...*“ Žinoma, traukėm dainą visos, baigusios vieną, pradėdavom kitą. Prisimenu, kad dainavom: „*Tykus rytas be vėjo, be vėjo, paukštužėliai čiulbėjo, čiulbėjo...*“ Mėgom kai kuriuos dainos žodžius pakeisti ir pritaikyti prie aplinkybių. Ėjome beržynėliais rinkdamos grybus, kol pasiekėm Juodpurvius. Čia tikrai geriau sekėsi – mūsų krepšiai gerokai papildė. Prieš akis



*Miškas.*

*J. Aukštaičio nuotr.*

atsivėrė graži ir lygi miško proskyna, tiksliau – aikštelė. Šūktelėjau mergaitėms, kad radau čiobrelių kilimėlių. Visos atskubėjo ir puolėm skinti. Nors žiedelių jau nebuvo, bet lapeliai dar žali žali. Staiga pasigirdo švilpukas. Visos krūptelėjom ir sužiurom. Netoli mūsų stovėjo jaunas ir gana patrauklus vyras, apsilvilkęs lietuvišką karininko uniformą, o jo kepurę puošė graži balta lauko ramunė.

„Sveikos merginos! Ko ieškote ir ką radote?“ – paklausė jis. Neslėpsiu. Visos labai išsigandom ir negalėjom net išsižioti. Mus pusračiu supo stovintys palei medžius jauni vyrai. Dabar supratom – sutikom partizanus. Į priekį išėjo dar du ar trys. Pamatę, kad mes labai išsigandusios, vadas (taip vėliau nutarėm) mus nuramino ir paprašė prieiti arčiau, į vidurį aikštelės. Visi juokėsi iš mūsų išgąščio. Tik tada mes ėmėme šypsotis. Pirmiausia apžiūrėjo mūsų pintinėles su grybais ir paprašė nebijoti. Ėmė klausinėti, kas dedasi Bálninkuose, ką žmonės kalba, kaip elgiasi sribai ir panašiai.

*„Jūsų dainos sukėlė audrą mūsų širdyse! Panorome nors keletą minučių atitrūkti ir atsipalaiduoti nuo dabarties – su dailiomis ir gražiomis mergaitėmis pabūti, pakalbėti, net padainuoti, o gal ir pašokti. Nusprendėm surengti mažytes vakaruškas, jeigu, žinoma, jūs sutinkate“*, – pasakė tas su žalia uniforma.

Mes tik linksėjom galvomis ir pritarėm jų sprendimui. Tik Alė suabejojo – juk šokiams reikia muzikos!

Ne bėda. Tuoj vidury aikštelės, ant kelmo, vadas padėjo patefoną, uždėjo plokštelę, bet dar jos nepaleido, o paprašė padainuoti, mat jie norėtų mums pritari. Pabrėžė, kad dainuotume negarsiai, nes galėjome prisišaukti nepageidaujamų klausytojų. Užtraukėme: „*Oi kareivi, kareivėli, kur nakvosį šią naktelę? Ar svirnely pas mergele, ar po žaliąja eglele...*“

Į dainą įsitraukė ir keli miškinukai, taip mes juos pavadinome. Po dainos paleido plokštelę ir pasigirdo Kipro Petrausko daina, o vėliau, kaip mums atrodė, – J. Štrauso valsas. Visos šokom. O kai vienas iš partizanų sušuko: „*Berniukų viliotinis!*“ – šokome ir polkutę.

Šokom. Atrodė linksma. Bet kodėl tyliai riedėjo ašaros ne tik mūsų, mergaičių, bet ir užsigrūdinusių vyrų, Lietuvos ažuolų skruostais?! Jos veržėsi iš gilumos, iš širdies, ir jų nesigėdijo, ir nesišluostė, ir neslėpė niekas. Gal jau tada mūsų ir tų bebaimių vyrų širdys jautė, kas laukia ateityje?

Šiek tiek atsipalaidavę ėmėm kalbėtis ir susėdom ant žolytės pietauti. Partizanai pavaišino mus obuoliais ir šviežia duonele su medumi, o mes juos – skilandžiu, dešra, lašiniais ir agurkais. Vienu žodžiu, tuo, ką buvome įsidėjusios iš namų. Valgydami šnekėjomės apie rimtesnius įvykius – apie kitų rajonų partizanų veiklą, apie žuvusiuosius ir t. t.

Kai Marytė paklausė, ar jie buvo susidūrę su sribais, vadas negreit ištarė: „*Taip!*“ Nieko daugiau nepridūrė (supratom – prisiminti jiems buvo labai skaudu...), tik pasiūlė tyliai, sustojus rateliu, padainuoti „Lietuva brangi“. Kitas partizanas priminė, kad šitas Maironio eilėraštis, virtęs liaudies daina, pasakys daug apie mūsų tikslą ir jausmus. Jis pradėjo dainuoti švelniu, sodriu, maloniu baritonu:

*Lietuva brangi, mano Tėvyne,  
Šalis, kur miega kapuos didvyriai.  
Graži tu savo dangaus mėlyne,  
Brangi, nes daugel vargų patyrei...*

Ši eilėraštį, virtusią daina, mes puikiai mokėjome, išmokome mokykloje. Muziką mums dėstė mokytojas Petras Četkauskas.

Neminiu partizanų pavardžių, nes jie buvo ne iš mūsų miestelio, o iš kaimų. Tik spėliojome eidamos namo – gal Miškinis, gal Saugūnas, o gal ir Stankevičius. Buvom per jaunos ir neturėjom progos anksčiau susipažinti. Iš kaimų į miestelyje organizuojamus šokius neateidavo, nebent per Šv. Lauryno atlaidus pasirodydavo.

Po dainos pakilome eiti, bet čia mūsų laukė staigmena. Priėjo vienas jaunuolis su pilnu krepšiu grybų. Nors mes ir spyrijomės, kad pasiliktu sau, netgi siūlėmės išvalyti jų grybus, bet kovotojas, nekreipdamas dėmesio į prieštaravimus, pridėjo į mūsų krepšelius labai gražių baravykų ir raudonviršių. Liko tik padėkoti.

Atsisveikindamas vadas paprašė, kad vengtume šokti su sribais, o Alė neiškentusi įsiterpė ir su liūdesio gaidėle paaiškino, kad sribai labai kabinasi: „*Ko tokia liūdna, gal bijai Sibiro?*“ arba „*Ko tokia linksma, gal tuoj lauki amerikonų, a?*“ Dažnai žeisdavo ir dar skaudžiau. Panašiai tyčiodavosi ir iš daugelio kitų mergaičių, jeigu atsisakydavo su jais pašokti.

O man vadas pasakė: „*Pasakyk savo motinai, kad nepardavinėtų alaus sribams.*“ (O po nepilnų metų tie patys sribai su rusų leitenantu Poliakovu mamą areštavo ir dar vilkiniu šunimi užsiundė. Šuo sukandžiojo koją ir stvėrė už peties, liko gilios žaizdos. Tai buvo už alų ir cigaretes, nes įtarė, kad mama alaus statinaites ir namuose pagamintų cigarečių pakus perduodavo partizanams. Vėliau ją išvežė į Ūkmergę, ten kalėjime prabuvo keletą mėnesių, kol išsipirko...)

Vadas dar pridūrė, kad niekam, net tėvams, neprasitartumėme apie šį susitikimą. Padėkojo mums už suteiktą malonią valandėlę ir susimąstęs prabilo:

*„Kiekvienam žmogui reikia surasti savo stiprybės šaltinį, o mūsų toji šaukianti stiprybės versmė – Lietuva, mūsų Tėvyne. Mes pasiryžę kovoti už jos laisvę iki galo...“*

Praėjo vos metai, gal dveji, bet koki nepaprastai didelį skausmą turėjo išgyventi jų tėvai, seserys, žmonos, vaikai, pažįstami ir visai nepažįstami žmonės, kurie matė savo vaikų, brolių, artimųjų – kovotojų už laisvę ir nepriklausomybę – išdarytus, išmėtytus patvoriais ir išniekintus kūnus!

O vienas šiurpulį keliantis vaizdas taip giliai įsmigo širdyje, jog ir po 65-erių metų neblėsta atmintyje.

Buvo ankstyvas rytas. Pabudino mane gaili, širdį verianti rauda. Pašokusi atsidariau langą ir nustėrau: už 8–10 metrų pamačiau už kryžiaus suguldytus vyrus (pakalnėje nuo bažnyčios, beveik prie mūsų namų – skyrė tik kelias). Pribėgau ir aš. Pabiro ašaros ir visa ėmiau baisiai drebėti. Moterys paėmė mane už rankų ir parvedė namo. Bet klaikus vaizdas liko: keli partizanai buvo smarkiai apdege, ypač galvos, jos liko kumščio dydžio. Vieno jaunuolio buvo likusi tik vidurinė

kūno dalis, kiti – mažiau apdege, o vienas visai liepsnos nepalietas. Kiek jų buvo išžudyta ir čia suguldyta, negaliu pasakyti. Tik viena prisimenu – sribai labai gyrėsi, kad sunaikino visus dapkūniškius ir jų aršųjį Tamulioką.

Miegodavau daržinėje ant šieno. Jau pirmąją naktį užgirdau šunų pjautynes ir kačių riksmą. Supratau jų kėslus. Stvėriau pagalį į rankas ir nubėgau vaikyti. Taip budėjau tris ar keturias naktis. Kartais naktį ateidavo ir mama. Vieną rytmetį, švintant, atėjo senyva moteriškė su rožiniu rankoje, apsigaubusi didele languota skara. Apkabino mane ir lyg stabo ištikta stovėjo ir tylėjo. Tik vėliau man pasakė, kad matė, kaip su lazda vaikiau šunis ir kates. Aš jos nepažinojau. Ji buvo ne iš mūsų miestelio. Paprašė pasimelsti kartu. Sukalbėjom poterius ir „Viešpaties angelą“. Paskui ji priklaupė prie vieno, paglostė, peržegnojo, priklaupė prie kito, trečio... Atsistojo. Į rankas vėl paėmė rožinį ir per pievą patraukė Paukščių ir Pusvaškių vienkiemį link.

Ir dienomis ne tik su draugėmis lankėme žuvusiųosius, ateidavo ir suaugusių, ir senų žmonių. Ne tik verkėm. Dėjom gėles, pynėm vainikėlius. Tiesa, radę gėlių, sribai numesdavo jas, kai kurie sutrypdavo kojomis, kad vėl tų pačių nepadėtume. Gašdino, jei sugaus su gėlėmis, iškart į Sibirą išsiųs.

Nors buvome dar tik paauglės, bet supratom ir jautėm tikrąją tos baisios tragedijos prasmę ir priežastį.

Ilsėkitės ramybėje. Jūsų atlikti žygdarbiai niekada neišdils ir liks amžiams lietuvių širdyje.

## Lietuvos okupacijos Antrojo pasaulinio karo metu

*Kazys Strazdas*

1940 m. sovietams okupavus Lietuvą, į visas valdymo struktūras buvo paskirti okupaciniam režimui palankūs žmonės, kurie ryžtingai tarnavo okupantams įgyvendindami tautai pavojingą politiką. Jiems terūpėjo išlikti okupantų nepalietiems ir tautos aukomis susikurti visokeriopa gerovė. Balninkų valsčiuje sovietų palaižūnais su genocido atspalviu dirbo Balninkų valsčiaus sekretorius Antanas Venteris, gim. 1913 m.; Balninkų apylinkės pirmininkas Pranas Šeduikis; milicininkas Bronius Bagdonas, gim. 1914 m.; Balninkų valsčiaus komjaunimo sekretorius Stasys Latvis, gim. 1915 m.; komjaunuolis Krasauskas, palaikęs glaudų ryšį su Balninkų komjaunimo komitetu; Balninkų valsčiaus paruošų agentas Vladas Aukštuolis, gim. 1908 m.; Gėliogalių apylinkės pirmininkas Antanas Latvis, gim. 1915 m.; agitatoriai: Andrius Andrijanovas, gim. 1891 m.; Alfonsas Baranauskas, gim. 1909 m.; Antanas Juknevičius, gim. 1905 m.; Jonas Laurinavičius-Laurinaitis (mirė 1941 m.); jo sūnus Jonas Laurinavičius ir kiti. Vienas iš pirmųjų Balninkų valsčiaus vykdomojo komiteto darbuotojų Petras Aukštuolis iš Martnonių kaimo, gim. 1908 m., 1941 m. sukilėlių buvo suimtas, bet jam pavyko pabėgti ir jo vėliau niekas neieškojo. Antrą kartą sovietams okupavus Lietuvą, P. Aukštuolis, MGB agentas, rėmė stribus ir išdavė ne vieną partizaną. 1948 m. partizanai jį demaskavo ir apsupę jo paties troboje sušaudė.

Represijos ir masinė 1941 m. tremtis nenuslopino rezistencijos, kuri prasidėjus Vokietijos–SSRS karui išsiliejo į atvirą ginkluotą sukilimą ir trumpam atkūrė Lietuvos nepriklausomybę, bet ją sužlugdė naujieji okupantai.

### 1941 metų sukilimas

Lietuviai gerai suprato, kad du agresoriai ilgai taikiai gyventi negali. Jau 1941 m. buvo jaučiamas karo artėjimas. Lietuviai buvo pasirengę sukilti prieš nužmogėjusius sovietų agresorius ir ginklu atkurti nepriklausomybę. Sukilimui vadovauti Vilniuje buvo įkurtas sukilėlių štabas. Enkavėdistams jį susekus, štabas persikėlė į Kauną.

Prasidėjus karui, balninkiečiai, vadovaujami Juozapo Šibailos ir Stumbro, sukilo ir suėmė visą Balninkų valsčiaus vadovybę, miliciją ir kitus aktyvistus, ištikimai rėmusius sovietų okupantus.

Tą pačią dieną virš Lietuvos jau skraidė vokiečių lėktuvai ir bombardavo Kauno–Zarasų plente sovietų karinį transportą. Balninkiečių sukilėlių buvo daug, bet iki mūsų dienų ne visų vardai išliko.

1941 m. birželio 23 d., dar vokiečiams nepasiekus Kauno, per Kauno radiofoną buvo paskelbtas Lietuvos nepriklausomybės atkūrimo aktas. Sukilėliai su ginklu paėmė valdžią ir sudarė Laikinąją vyriausybę, kuriai vadovavo švietimo ministras Juozas Ambrazevičius.

Vyriausybė dirbo tik 6 savaites, nes vokiečiai jos nepripažino ir valdžią paėmė į savo rankas.

Balninkiečiai sukilėliai, išlaisvinę Bálninkus, išsilaikė iki vokiečių atėjimo ir naikino besitraukiančius raudonarmiečius.

Visoje šalies teritorijoje už Lietuvos laisvę paguldė galvas apie 2 000 sukilėlių. Balninkų valsčiuje žuvo keli sukilėliai, du iš jų buvo iškilmingai palaidoti Balninkų kapinėse. Laidojant kalbą pasakė J. Šibaila.

Sukilimo metu suimti Balninkų sovietiniai aktyvistai iki vokiečių atėjimo buvo laikomi uždaryti Gėliogalių kaime, o 1941 m. liepos 8 d. dvylika suimtųjų sušaudyti Valų miškė.

## Vokiečių okupacija

1941 m. birželio 22 d. Vokietija, nepaskelbusi karo, visu frontu pradėjo pulti Sovietų Sąjungą. Tuo metu sukilo lietuvių tauta ir išsilaisvino iš žiaurios sovietų okupacijos. Vokiečiams lietuvių sukilimas buvo naudingas, nes Lietuvoje jie nesutiko rimtesnio sovietų pasipriešinimo. Jiems čia teko tik naikinti arba suiminti pakrikusius bėgančius raudonarmiečių dalinių likučius. Vokiečiai šaudė ir ginkluotus civilius gyventojus. Traukiant vokiečių motociklininkų kolonai per Ařmoniškų kaimą, Bonifacas Kukta išėjo iš savo trobos prisisegęs prie diržo pistoletą ir, pakėlęs ranką, vokiečius pasveikino: „*Heil Hitler!*“ Vokiečiai, pamatę pistoletą, įsisodino Bonifacą į motociklą ir vežė toliau nuo namų sušaudyti. Laimė, Kukta mokėjo vokiškai ir paaiškino, kad jis sukilėlis. Vokiečiai pareikalavo atvežti kunigą ir jam patvirtinus, kad Bonifacas yra doras vietos gyventojas, Kukta paleido.

Panaikinus Lietuvos laikinąją vyriausybę, raudonuosius okupantus pakeitė rudieji. Abiejų okupantų totalitariniai režimai rėmėsi viena politine partija: Sovietų Sąjungoje – komunistų, Vokietijoje – nacionalistų. Abu režimai vykdė agresyvią imperinę politiką, kurios būtinoji sudėtinė dalis – genocidas.

Vokiečiai, nors irgi nemėgstami, padarė Lietuvai, taip pat balninkiečiams, mažiau žalos negu sovietai. Jų okupacija buvo daug trumpesnė, todėl visų savo kėslų nespėjo įgyvendinti, tačiau Balninkuose sunaikino visus žydus. 1897 m. Balninkuose gyveno 255 žydai. Vokiečių okupacijos metu visi sušaudyti. Nors vokiečiai Lietuvos laikinosios vyriausybės nepripažino ir ją panaikino, tačiau policija liko sava. Ji ne tik nerėmė ir nekentė vokiečių, bet juos visokeriopai klaidindavo. Ji iš anksto pranešdavo gyventojams, kada ir ko atvyks vokiečiai. Balninkuose nedislokuotas nė vienas vokiečių kareivis. Tvarką palaikė *vachmistras* ir vienas policininkas. Retkarčiais į Balninkus atvykdavo iš Ukmergės vokiečiai ir policininkai su specialiomis užduotimis: duoklės valstybei rinkti, žmonių gaudyti darbams Vokietijoje ar kitų reikalų tvarkyti – ir būdavo ribotą laiką.

Duoklės atžvilgiu vokiečiai buvo žmoniškesni negu sovietai. Žiemos metu Balninkų policija pranešė gyventojams, kad į valsčių atvyks vokiečiai duoklės rinkti. Armoniškų kaime Jonas Strazdas, kaip ir kiti valsčiaus gyventojai, vokiečiams dar nieko nebuvo davęs, todėl, sužinojęs šią žinią, tvarte paliko tik kelis gyvulius, o kitus išvedė ir paslėpė klojime ir pirtyje. Praėjus kelioms dienoms ir vokiečiams Armoniškų kaime nepasirodžius, paplitus gandams, esą jie iš Balninkų lyg išvykę, Strazdas gyvulius vėl suvedė į tvartą. Išaušus ir smarkiai pradėjus loti šuniui, staiga prasivėrė durys ir į gryčią įėjo keli vokiečiai su policininkais. Jie paklausė šeimininko, ar atidavė duoklę. Jam atsakius, kad dar nespėjo ir

pažadėjus atiduoti, vokiečiai nuėjo į tvartą, surašė visus gyvulius ir paklausė, kiek jų žadaš atiduoti duoklės. Išsigandęs Strazdas pažadėjo karvę, telyčią ir du bekonus. Vokiečiai pagyrė šeiminką, kad gerai ūkininkauja, ir pasakė, kad per daug žadaš: liepė karvę pasilikti, o kitais metais duoklei vėl užauginti telyčią. Strazdas visų pažadų neištesėjo, o vokiečiai daugiau nebeprisirodė.

1942 m. rudenį į Balninkus atvyko keli vokiečių kareiviai su policininkais ir kelias dienas gaudė vyrus darbams į Vokietiją, bet nė vieno tinkamo nerado, nors net per pamaldas buvo apsupę bažnyčią. Gyventojams nusibodo slapstytis ir jie sumokėjo trims savanoriams. Šie prisistatė vokiečiams ir patenkintos abi pusės išvažiavo iš Balninkų. Kitą dieną trys savanoriai jau vaikščiojo Balninkų gatvėmis, – pabėgo ar išsipirko.

Frontui artėjant prie Lietuvos, suaktyvėjo Armijos krajojovs veiksmai ir pradėjo plėšikauti raudonieji partizanai. Jiems sutramdyti gen. Povilas Plechavičius, gavęs leidimą iš vokiečių, 1944 m. vasario 13 d. įkūrė Vietinę rinktinę, kuri, tikėtasi, karo pabaigoje, nusilpus abiem grobikams, galės ginklu padėti atkurti nepriklausomybę. Vietinėje rinktinėje gausiai dalyvavo balninkiečiai, o J. Šibaila, juos palydėdamas, pasakė patriotinę kalbą.

Vietinė rinktinė veikė neilgai ir savo tikslų neįgyvendino, nes 1944 m. gegužės 15 d. vokiečiai ją išformavo, o rinktinės kariai, pasiėmę ginklus, patraukė į miškus arba grįžo namo.

Traukiantis frontui į Vakarus, vokiečiai sudegino dalį Balninkų, kelias sodybas kaimuose, plėšikavo ir prievartavo moteris, atiminėjo ūkininkų arklius ir ėmė vyrus apkasų kasti. Čerėškų kaime vokiečių kareivis bandė išprievartauti studentę Leonorą Stalnionytę. Ji narsiai priešinosi, todėl vokiečiai jai dūrė peiliu ir mirtinai sužeidęs išprievartavo. Vokiečių armijoje tarnavęs ukrainietis, atėjęs plėšikauti į Čerėškų kaimą, peršovė kiaulėms lapus darže renkančiai Emilijai Čerėškienei abi kojas. Paimti apkasų kasti vyrai stengėsi pabėgti, bet ne visiems pavyko.

## Antroji sovietų okupacija

Balninkiečiai, prisiminę sovietų 1940–1941 m. nekaltų žmonių šaudymus, 1941 m. sukilimą ir savanorius, išėjusius į Vietinę rinktinę, gerai suprato, kad grįžę sovietų agresoriai tęs pradėtą tautos naikinimą, todėl jau okupacijos išvakarėse pradėjo organizuoti pasipriešinimą. Didelę įtaką pasipriešinimui organizuoti turėjo vokiečių okupacijos metais veikusi pogrindžio organizacija – Lietuvos laisvės armija (LLA). Ji, 1944 m. liepos 1 d. paskelbusi karinę padėtį Lietuvoje, Ukmergės apskrities antrojo rajono, kuriam priklausė Balninkų, Kurklių ir Kavarsko valsčiai, partizaniniam pasipriešinimui organizuoti ir vadovauti paskyrė Kavarsko valdybos narį mjr. J. Naviką, jo pavaduotoju – Balninkų mokyklos vedėją J. Šibailą. Apie pirmojo veiklą organizuojant partizaninį pasipriešinimą duomenų neaptikta, taigi šio rajono partizaninį pasipriešinimą organizavo J. Šibaila.

1944 m. liepos mėn. sovietai veržėsi į Lietuvą. Liepos 8 d. užimta Utena, liepos 13 d. – Molėtai ir Vilnius, liepos 24 d. – Ukmergė, liepos 27 d. – Šiauliai, rugpjūčio 1 d. – Kaunas, spalio 7 d. pralaužtas lietuvių Tėvynės apsaugos rinktinės ginamas Sedos ruožas, 1945 m. sausio 28 d. užimta Klaipėda, sausio 30 d. – visa Lietuvos teritorija. Užėmę Lietuvą, sovietai pasiskelbė jos išvaduo-



tojais. Grįžo sovietų valdžia su savo santvarka ir baudžiamosiomis struktūromis. Jau 1944 m. liepos 26 d. pradėta vyrų mobilizacija į Raudonąją armiją, 1944 m. rugpjūčio 1 d. įkuriamas Lietuvos SSR karinis komisariatas, kuris, pažeidęs karo papročius gerbti tarptautinę teisę, draudžiančią okupuoto krašto vyrus mobilizuoti į okupantų armiją, pirmuoju įsakymu paskelbė 1909–1926 m. gimusių karo prievolininkų mobilizaciją.

Balninkiečiai ją boikotavo. Prasidėjo kraupios naktys, neramios dienos, sodybų deginimai, gyventojų naikinimas, valstybinis teroras ir genocidas visose gyvenimo srityse.

Balninkiečiai, stengdamiesi išvengti karinės tarnybos ir fronto, elgėsi įvairiai: vieni jaunino, kiti sendino savo amžių dokumentuose, dalis įsidarbino atleidžiamuose nuo armijos darbuose, nemažai slapstėsi namie, keli neigiamos reputacijos gyventojai nuėjo į stribus, o dauguma jungėsi į partizanų būrius, ginklavosi ir gynė savo ir kitų tautiečių teisę gyventi nepriklausomoje tėvynėje. Tik vienas kitas, pabūgęs partizano dalios, išėjo tarnauti į sovietų armiją. Priverstinė mobilizacija, okupantų represijos ir viltis, kad okupacija truks neilgai, gausino partizanų gretas. 1944–1945 m. masiškai – tiek organizuotai, tiek spontaniškai – kūrėsi balninkiečių partizanų būriai. Greitai suvokta, kad pavieniuose būriuose silpnesnė drausmė, jie nepajėgūs vykdyti stambesnių karinių operacijų. Dėl to 1944 m. rugsėjo–spalio mėn. buvęs Balninkų mokyklos mokytojas J. Šibaila, slapyvardžiu Diedukas, sujungė pavieniui veikusius Balninkų, Kurklių, Kavarsko,

*DKA B rinktinės 3-iojo bataliono partizanai balninkiečiai. Pirmoje eilėje (iš kairės): neatpažinti; antroje eilėje: Pranas Kiaušinis-Kiaunė, Karolis Čereška-Sruoga, Adomas Širvinskas-Šalmas, Juozas Šmigelskas-Smidras. Iš PMB*



Pabáisko, Šešuólių, Žélvos ir Žemaitkiemio valsčių partizanų būrius, sudarydamas iš jų Balninkiečių laisvės rinktinę, kuriai ėmėsi vadovauti. Rinktinės struktūrą sudarė keli bataliono dydžio daliniai, dalinius sudarė keli apie 30 vyrų būriai, o būrius keli 7–12 vyrų skyriai. Saugumo sumetimais dažniausiai Balninkiečių laisvės rinktinė veikė atskirais būriais, o reikalui esant susirinkdavo į stambesnius vienetus arba rinktinę, nes rinktinės vadovybė turėjo nuolatinį patikimą ryšį su daliniais, daliniai su būriais, būriai – su skyriais. Rinktinė buvo ginkluota sunkiaisiais bei lengvaisiais kulkosvaidžiais, automatais, šautuvais, granatsvaidžiais ir pistoletais. 1945 m. pavasarį Balninkiečių laisvės rinktinę sudarė septyni daliniai: J. Šibailos-Dieduko, A. Bagdono-Arelio, A. Saugūno-Žaibo, S. Grinevičiaus-Vanago, A. Morkūno-Plieno, P. Maželio-Vilko ir E. Valiūno-Ažuolaičio. Rinktinėje buvo daugiau kaip 500 partizanų ir visi jie netoli Balninkų davė partizano priesaiką. Balninkų apylinkėse buvo įsikūręs ir rinktinės štabas. Rinktinė buvo suaugusi su tauta, ir tai jai teikė stiprybės; gausus partizanų būrių paplitimas Balninkų ir aplinkinių valsčių apylinkėse rodė masinį pasipriešinimą. Rinktinė turėjo daug ryšininkų bei rėmėjų ir kelis į sribus pasiūstus žvalgus, todėl visi daliniai buvo gerai informuoti apie priešo veiklą ir ketinimus. Tarp Balninkų sribų buvo trys partizanų žvalgai: iš Dragaūdžių kaimo Juozas Seniūnas, gim. 1923 m., iš Zapāškos kaimo Bronius Gilys, gim. 1920 m., ir Juozas Juodenis, gim. 1917 m. Partizanų ryšininkų masiškumą rodo Petrikiškių kaimo gyventojų rezistencinė veikla. Kaime buvo vienas partizanas – 1923 m. gimęs Pranas Kiaušinis-Kiaunė, o 1945 m. liepos mėn. suimtos keturios ryšininkės: 1928 m. gimusi Uršulė Kiaušinytė, 1926 m. gimusi Emilija Kiaušinytė, 1926 m. gimusi Leonora Židonytė ir Stefanija Židonytė.

Okupantai stengėsi į savo veiklą įtraukti kuo daugiau vietos gyventojų, o partizaninį judėjimą vadino klasių kova – vargšų kova su išnaudotojais. 1944 m. rugpjūčio 14 d. LKP(b) CK nutarimu pradėti formuoti naikintojų – sribų būriai greitai buvo išdėstyti miesteliuose įkurdintose sovietų kariuomenės įgulose. Sribai negaudavo nei atlyginimo, nei maisto, nei aprangos, todėl buvo nedrausmingi ir gyveno plėšikaudami, juo labiau kad į jų gretas eidavo dažniausiai linke nusikalsti gyventojai. 1945 m. rugsėjo 1 d. LKP(b) CK priimtu nutarimu sribai prilyginti kaimo milicijos eiliniam personalui, jiems buvo skiriamas atlyginimas, maistas ir apranga. 1945 spalio 19 d. sukurti naikinamieji batalionai, pavadinti liaudies gynėjų būriais, o jų kovotojai – liaudies gynėjais. Daug sribų ir agentų okupantams tarnavo ryžtingai, jie buvo genocido politiką vykdžiusių okupantų ramstis.

Balninkų karinė įgula įsikūrė miestelio pakraštyje, dešinėje Kurklių-Žélvos kelio pusėje, iš akmenų sumūrytame Balninkų valsčiaus valdybos pastate. Jo rūsyje buvo laikomi suimtieji.

1944 m. gruodžio mėn. okupantai kartu su sribais pradėjo vykdyti masinį lietuvių genocidą. Daubāriškių kaime radę namie belošančius kortomis penkis, o Zapaškos kaime du beginklius jaunuolius, juos išsivedė iš namų ir, nurengę geresnius drabužius, sušaudė. Antāmakių kaime buvo nušautas gyventojas Šlikas, Martnonių kaime – žabus kapojantis žmogus. Kartais okupantai per savo žiaurumą patys patirdavo nelaimingų atsitikimų. 1944 m. gruodžio mėn. Dragaūdžių kaime Marijona Seniūnaitė, laukdama kalėdojančio kunigo, pamatė atvažiuojant du žmo-

nių prisėdusius vežimus. Pamaniusi, kad tai kunigas su palyda, pakvietė iš slėptuvės brolių Povilą. Pastebėjęs klaidą, Povilas greitai šoko atgal į slėptuvę, bet nespėjo uždengti angos ir stribų buvo surastas. Surišę ir įvertę kartu su motina į vežimą, planavo sušaudyti. Povilo žmona Anelė padavė jam duonos. Leitenantas, atėmęs duoną, trenkė Povilui į krūtinę užtaisytu šautuvo buože. Šautuvui iššovus, kulka pataikė į naikintojo krūtinę. Stribų vežamas į ligoninę, jis mirė. Stribai motiną paleido, o Povilą nuvežė į Balninkus. Jis buvo įkalintas Vilniuje, po amnestijos paleistas.

Nuo 1945 m. pradžios artimiesiems laidoti žuvusių partizanų, rėmėjų kūnų neleido. Juos atveždavo į miestelį, išniekindavo ir numesdavo labiausiai žmonių lankomose vietose. Stribai paslapčia kūnus saugodavo, o verkiančius žmones suimdavo ir tardydavo. Po kelių dienų slapta kūnus užkasdavo, kad niekas jų nerastų. Balninkuose partizanų palaikai buvo niekinami prie šventoriaus, pakalnėje ir šalia Gedimino gatvės Alaušų ežero pusėje, tarp Alaušų gatvės ir karinės įgulos esančiame laisvame plote.

Balninkiečių laisvės rinktinė kontroliavo padėtį Balninkų valsčiuje. Sovietų valdžia 1944–1945 m. čia dar neveikė. Partizanų susirėmimai su okupantais buvo dažni. Paminėtini šie: Užumakio miškė, Trakinių kaimo palaukėje, Verškonių, Šešuolių, Pelėgaudžių miškuose, Kurklių šile ir kitur. Rinktinė puolė Alantōs, Kurklių, Kavarsko, Molėtų, Skiemonių, Šešuolių, Želvos, Žemaitkiemio ir kituose miesteliuose esančias karines įgulas, rengdavo pasalas. Lyduōkiuose karinė įgula partizanų neatlaikė ir išsikėlė į Žemaitkiemį. Balninkus partizanai puolė du kartus. Pirmas puolimas įvyko 1944 m. rugsėjo 9 d. norint išlaisvinti suimtą Bronių Rimą. Kadangi jis buvo įkalintas pastato rūsyje, išlaisvinti nepavyko. Puolimo metu, laužiant kalėjimo lango grotas, žuvo 1920 m. Kibildžių kaime gimęs partizanas Petras Pileckas. Jį užmušė iš antro aukšto priešo mesta granata. 1945 m. balandžio 7 d. partizanams pulti miestelį padėjo įgulos sargyboje stovėję du partizanams tarnavę stribai: 1920 m. Zapaškos kaime gimęs Bronius Gyls-Beržas ir 1917 m. gimęs Juozas Juodenis-Lokys. Partizanai buvo įsiveržę net į karinės įgulos pastato vidų, nušovė stribą Karablikovą ir rekvizavo Balninkų parduotuvės prekes. Po puolimo B. Gyls-Beržas ir J. Juodenis-Lokys pasitraukė su partizanais į rinktinės psk. A. Bagdono-Arelio dalinį. Kiekvienas miestelio užėmimas pakeldavo žmonių nuotaiką ir skatino gyventojus nebendrauti su sovietų valdžia.



*Atkurto DKA antros rinktinės vadas Pranas Kiaušinis-Kiaunė (kairėje) ir Stasys Guiga-Tarzanas. Iš U. Kapočenės asm. kolekcijos*

1945 m. masinių žudynių, kaip 1944 m. gruodžio mėn. Giedraičiuose, nebuvo, bet pavienių žudymų apstu. 1945 m. liepos 17 d. enkavėdistai su sribais Vanagū kaime durtuvais subadė 1895 m. gimusią Marijoną Leitenę ir 1912 m. gimusią jos dukrą Oną. Liepos 15 d. Vargūlių kaime iš namų išsivarė nešaukiamojo amžiaus 1941 m. sukilimo dalyvį Mečislovą Augutį ir pakriūtėję nušovė. 1945 m. rugsėjo 21 d. Dapkūniškių kaime Balninkų sribas, vietos rusas, pistoletu į galvą nušovė 1891 m. gimusį A. Tamulį. Jo palaikai buvo išniekinti Balninkuose. Būtikiškių kaime suimtas partizanas Stasys Butkus ir tardant Šniro pirtelėje kirviu užkapotas.

1945 m. vasario 9 d. okupantų valdžia, matydama, kad jėga nesugeba palaužti partizanų pasipriešinimo, kreipėsi į lietuvių tautą žadėdama atleisti jų kaltes. Kreipimasi paskelbė kelis kartus. Vokietijai kapituljavus ir neiškėlus Baltijos valstybių klausimo nei 1945 m. vasario 4–11 d. Jáltos, nei 1945 m. liepos 12 d.–rugsėjo 2 d. Pòtsdamo konferencijose, tapo aišku, kad amerikiečiai ir anglai išdavė Baltijos valstybes. Po šių įvykių daugelis Balninkiečių laisvės rinktinės vyrų nusprendė kliautis amnestija, dalis žuvo, kai kurie buvo suimti. Iš buvusių 1945 m. pavasarį septynių rinktinės dalinių vasarą liko tik trys: J. Šibailos, A. Morkūno ir įkurtas N. Liškausko-Beržo dalinys 1945 birželio 27 d. žuvus A. Bagdonui-Areliui. 1945 m. partizanų rinktinės pradėjo jungtis į stambesnius vienetus – apygardas. 1945 m. gruodžio mėn., performavus Didžiosios Kovos ir Balninkiečių rinktinę į A ir B rinktines, sudaryta Didžiosios Kovos apygarda. Ji tęsėsi nuo Baltarusijos iki Kauno. Apygardos vadu tapo Pānevėžio apskrities Pūšaloto valsčiaus Valmonių kaime 1911 m. gimęs Lietuvos kariuomenės viršila Jonas Misiūnas-Žalias Velnias. B rinktinės vadu paskirtas 1908 m. Žemaitkiemio valsčiaus Juodžiūnų kaime gimęs psk. Alfonsas Morkūnas-Plienias, štabo viršininku – 1905 m. Alytaūs apskrities Vadėnų kaime gimęs buvęs Balninkiečių laisvės rinktinės vadas Juozapas Šibaila-Diedukas. 1946 m. balandžio mėn. DKA B rinktinėje buvo įsteigti trys batalionai, vėliau dar du. 3-iasis batalionas dažniausiai veikė Balninkų, Kurklių ir Želvos valsčių teritorijose. Jam vadovavo 1917 m. Želvos valsčiaus Vederū kaime gimęs psk. Kazys Puodžiūnas-Titnagas. Batalioną sudarė trys kuopos, kurioms vadovavo 1910 m. gimęs Vilius Karalius-Viržis iš Želvos valsčiaus, Stasys Rokas-Beržas iš Ukmergės apskrities Sukinių kaimo ir 1917 m. Kazōkiškių kaime gimęs balninkietis Stasys ar Petras Narušis-Skiltuvas. DKA A rinktinė, kurios vadas buvo P. Klimavičius-Uosis, veikė dešiniajame Neries krante.

Laisvės kovotojų kautynių sėkmė priklausydavo nuo aplinkybių. Išduotiems bunkeryje partizanams bunkeris tapdavo jų kapaviete, atvirose vietose partizanai pasitraukdavo, o gerai parengtose pasalose būdavo sunaikinami okupantai ir sribai.

1946 liepos 16 d. paskyrus DKA vadu MGB agentą kpt. Vytautą Pečiūrą-Griežtą, Jonas Misiūnas-Žalias Velnias liko jo pavaduotoju. Nuo to laiko MGB pradėjo kontroliuoti DKA vadovybę ir A rinktinę. 1946 m. rugsėjo 12 d. MGB suorganizuotame partizanų vadų pasitarime Vilniuje dalyvavo ir J. Misiūnas-Žalias Velnias. Pasibaigus pasitarimui, rugsėjo 14 d. jis slaptai suimtas. Tą patį rugsėjo mėn. Griežtas išleido įsakymą, draudžiantį šaudyti sovietų aktyvistus, aiškindamas, kad kuo mažiau partizaninių kovos veiksmų, tuo bus mažesnės savųjų netektys, daugiau partizanų išliks ateities kovoms. DKA B rinktinės va-

dovybė nepakluso apygardos vadui, 1946 m. gruodžio mėn. nutraukė ryšius su MGB kontroliuojama DKA vadovybe ir liko nesunaikinta.

DKA A rinktinė veikė neilgai. Jau 1947 m. liepos mėn. Kaišiadorių apskrities MGB skyrius raporte nurodė, kad partizanai aktyvių veiksmų atsisakė. Laikydami štabo įsakymu, jie pakeitė taktiką. Štabo nariai veikė atskirai po 1–2 žmones. Partizanų būriai nebejautė štabo vadovavimo. 1947 m., gavę svetimomis pavardėmis pasus, į Vilnių išvyko gyventi A rinktinės vadas P. Klimavičius-Uosis, štabo viršininkas B. Steponavičius-Milžinas, I bataliono vadas P. Petkevičius-Dramblis ir nemažai žemesnio rango vadų. Vilniuje jie gyveno kontroliuojamuose butuose, sekami saugumo vėliau daugelis buvo suimti. Taigi DKA A rinktinė veikė vos dvejus metus: nuo 1946 m. pradžios iki 1947 m. pabaigos. 1947–1948 m. suimti su MGB išduotais fiktyviais dokumentais įsidarbinę partizanai, tarp jų ir 1911 m. Kibildžių kaime gimęs balninkietis Stasys Pileckas. Už Žalio Velnio izoliaciją, apie 200 partizanų ir DK apygardos sunaikinimą kpt. Griežtas okupantų apdovanotas Tėvynės karo 2-ojo laipsnio ordinu ir nuo 1947 m. gruodžio mėn. iš partizanų akiračio dingo. 1948 m. rugpjūčio–rugsėjo mėn. smogikai iššaudė ir išsklaidė DKA A rinktinės partizanus. Paskutiniai pavieniui veikę A rinktinės partizanai suimti 1953 m.

Beveik metus DKA prabuvus be jokios vyresnybės ir Griežtui vadovaujant, šalies partizaninėje kovoje DKA atstovavo B rinktinė, nes respublikos partizanai DKA vadovybės nepripažino. 1948 m. rugpjūčio 14 d. DKA B rinktinei suteiktas DKA statusas ir užmezgti ryšiai su srities vadovybe. DKA vadu paskirtas A. Morkūnas-Plienai, jam suteiktas kapitono karinis laipsnis, štabo viršininku paskirtas J. Šibaila-Diedukas. Tuo metu DKA štabe dar buvo ir Dapkūniškių mokyklos mokytojas S. Satkevičius-Gintvytis. 1948 m. lapkričio mėn. pradžioje J. Šibaila pakeitė Dieduko slapyvardį į Merainį ir išvyko į Lietuvos partizanų vadų pasitarimą, ten paskirtas srities, o vėliau vieningos partizanų vadovybės štabo nariu. 1949 m. gruodžio 30 d. žuvus DKA vadui A. Morkūnui-Plienui ir jo štabui, DKA buvo sunaikinta. Liko veikianti tik jos B rinktinė, kuriai vadovavo Kazys Puodžiūnas-Titnagas. Tuo metu B rinktinės štabe dirbo trys balninkiečiai: 1924 m. Zapaškos kaime gimęs Vincas Miškinis-Vienulis, 1923 m. Petrikiškių kaime gimęs Pranas Kiaušinis-Kiaunė ir 1925 m. Daubariškių kaime gimęs Vladas Rinkūnas-Vėtra. 1950 m. lapkričio 25 d. Karaliaus Mindaugo srities įsakymu Nr. 9 DKA panaikinta. Daugelio patikimų žmonių tremtis į Sibirą ir priverstinė kolektyvizacija pakirto balninkiečių partizanų atramos bazę. Partizanų būriai susitikdavo rečiau, daug nuostolių jiems padarė teroru, šantažu pradėti verbuoti agentai iš partizanų ryšininkų ir smogikų būriai. Šie būriai, sudaryti iš 2–3 persirengusių partizanais enkavėdistų ir slapta suimtų ir užverbuotų 1–2 buvusių partizanų, veikė partizanų vardu. Jie per ryšininkus susitikdavo su partizanais ir veikdavo jų gretose. Vaikščiodami kartu su partizanais, pasitaikius progai, kai niekas nematydavo, suimdavo arba sunaikindavo partizanus. Balninkiečių partizanų, užverbuotų smogikais, neteko girdėti. 1944–1948 m. daugiausia balninkiečių partizanų žūdavo siaučiant okupantams, šukuojant miškus, laukus ir kaimus; nuo 1950 m. pagrindinės partizanų žūties priežastys buvo išdavystės. Partizaninis pasipriešinimas skirstomas į tris etapus: masinį partizanų būrių kūrimąsi ir karinių įgulų puldinėjimus; smul-

kesnių būrių organizuotą partizaninį pasipriešinimą ir visos respublikos partizanų vieningo vadovavimo kovos etapą. Jis baigėsi 1953 m., suėmus LLKS pirmininką laikinąjį Lietuvos Respublikos Prezidentą Joną Žemaitį-Vytautą. Vėliau dar ilgai tęsėsi atskirų būrių ir pavienių partizanų kova su okupantais.

1951 m. rugėjo 26 d. Užumakio miške žuvus DKA B rinktinės vadui K. Puodžiūnui-Titnagai kartu su dviem balninkiečių štabo nariais – P. Kiaušiniu-Kiaune ir V. Miškiniu-Vienuoliu, B rinktinės veiklos teritorijoje kovą tęsė atskiri partizanų būriai ir pavieniai partizanai. Paskutinis B rinktinės veiklos teritorijoje veikęs partizanas A. Kraujelis-Siaubūnas žuvo Utenos rajono Pāpiškių kaime 1965 m. kovo 17 d.

Ilgiausiai išsilaikė intensyviai okupantų ieškomas ginkluotas partizanas Stasys Guiga-Tarzanas Švenčionių rajone. Jis 1986 m., likus vos ketveriems metams iki nepriklausomybės atkūrimo, slapstydamasis peršalo, susirgo ir mirė.

Dėsningas neišvengiamas ginkluotas pasipriešinimas okupantams, išreiškęs garbingą piliečių konstitucinę pareigą, baigėsi. Nelaimėta kova su daug galingesniu, ką tik Antrąjį pasaulinį karą laimėjusiu priešū nesumenkino balninkiečių laisvės kovotojų žygdarbio ir nenuslopino pasipriešinimo. Kova su okupantais sutelkė ir sustiprino tautos savimone, o pasipriešinimas, pakeitęs formą, tęsėsi ir po pusės amžiaus 1990 m. kovo 11 d. pasiekė pergalę. Taigi į šią tautos pergalę ir balninkiečių laisvės kovotojų įnašas nemažas.

## Partizanų muziejus Balninkuose

Kazys Strazdas

Antrą kartą sovietams okupuojant Lietuvą, pirmieji kovą su sovietų agresoriumi pradėjo ir paskutiniai baigė Rytų Aukštaitijos partizanai. Kaip ir visoje Lietuvoje, čia greitai buvo sudaryti teritoriniai partizanų junginiai: rinktinės, apygardos ir sritys. Pastarosios iki 1949 m. buvo stambiausi teritoriniai vienetai, organizuotai vadovavę partizaninei kovai. 1949 m. vasario mėn. įkurtas Lietuvos laisvės kovų sąjūdis (LLKS) tapo teisėtos politinės valdžios organu, reiškiančiu tautos valią, ištikimybę demokratijos bei krikščioniškosios moralės principams, ir centralizuotai vadovavo visos tautos ginkluotai išsilaisvinimo kovai. Šių kovų nepriklausomybės viltys buvo siejamos su galimu ginkluotu konfliktu tarp Rytų ir Vakarų. Karas tarp jų neįvyko, todėl nepriklausomybę teko ginti patiems, niekieno neremiamiems. Ginkluotos laisvės kovos Lietuvoje truko 21 metus; iš jų 9 metus kovojo organizuotai vadovaujami ir 12 metų atskiri partizanų būriai ir pavieniai partizanai. Paskutinių trijų Rytų Aukštaitijos partizanų laisvės kovos baigėsi 1965 m. ir 1986 m. 1965 m. kovo 17 d. kovos lauke žuvo 1928 m. Alantės valsčiaus Kaniūkų kaime gimęs Antanas Kraujelis-*Siaubūnas*. Tų pačių metų spalio 29 d. suimtas 1912 m. Žemaitkiemio valsčiaus Juodžiūnų kaime gimęs partizanas Stanislovas Morkūnas-*Tarzanas*, o 1986 m. žiemą, likus vos 4 metams iki nepriklausomybės atkūrimo, su ginklu rankose peršalęs mirė 1920 m. Švenčionėlių valsčiaus Miežionėlių kaime gimęs Stasys Guiga-*Tarzanas*.

*Paminklas paskutiniam Lietuvos partizanui Antanui Kraujeliui-Siaubūnui šalia Utenos–Molėtų plento. 2019 m. K. Driskiaus nuotr.*



Sovietų laikais laisvės kovotojus vadino banditais. Šiandien jie garbingi Lietuvos piliečiai – kariai savanoriai. Jų vardai ir žygiai amžiais sklis iš lūpų į lūpas ir telks tautą ateities pavojams įveikti. Dabar jiems ir jų žygiams įamžinti statomi paminklai, įrengiamos atminimo lentos, steigiami partizanų parkai, leidžiami partizanų nuotraukų albumai, steigiami partizanų muziejai ir t. t., kad visa tai išliktų ateities kartoms. Ilgą laiką Rytų Aukštaitijoje partizanų muziejaus nebuvo. 2005 m. Kauno technologijos universiteto doc. Kazys Strazdas kartu su žmona Kauno kolegijos dėstytoja Javita Emilija Strazdiene Molėtų rajone, Bálninkų miestelyje pradėjo organizuoti partizanų muziejų. Jie surinko Bálninkiečių laisvės rinktinės (BLR), vėliau perorganizuotos į Didžiosios Kovos apygardos (DKA) B rinktinę, išlikusias partizanų nuotraukas ir surašė žinomus duomenis apie juos: vardus, pavardes, slapyvardžius, gimimo ir žuvimo datas bei vietas. Kauno technologijos universiteto Statybos ir architektūros fakulteto darbuotoja V. Abraitienė nuotraukas nuskaitė ir padidino 208 × 295 mm formatu, o Strazdų šeima rėmėjų lėšomis jas įrėmino, įstiklino ir padovanojo Molėtų krašto muziejui Bálninkuose įsteigtame partizanų muziejuje eksponuoti ir prižiūrėti. Pirmuosius eksponatus Molėtų krašto muziejaus lankytojai pamatė Molėtuose 2005 m. lapkričio 23 d. Lietuvos kariuomenės įkūrimo minėjimo proga. Partizanų muziejui steigti Bálninkai pasirinkti neatsitiktinai. Čia 1944 m. rudenį buvo įkurta Bálninkiečių laisvės rinktinė, kurioje veikė per 500 partizanų. Be to, netoli Bálninkų yra vieno iš partizanų muziejaus įkūrėjų K. Strazdo tėviškė. Tuo metu Bálninkuose jau veikė Molėtų krašto muziejaus Stiklo muziejus ir paveikslų galerija, kuriems prižiūrėti buvo skirtas etatinis darbuotojas, tad galėjo prižiūrėti ir partizanų muziejų. Partizanų muziejus Bálninkuose įsteigtas ir pradėjo veikti 2006 m. birželio mėn. pabaigoje Danutės ir Balio Grigų nupirktose buvusio Bálninkų kolūkio kontoros patalpose. Įkūrimo metu muziejuje eksponuota daugiau kaip 100 DKA B rinktinės portretinių bei grupinių 208 × 295 mm ir kelios didesnio formato partizanų nuotraukos. Be

*DKA B rinktinės 2-ojo bataliono partizanai žygyje (iš kairės): Vytautas Strazdas-Bebras, Bronius Medelskas-Krienas, Vincas Strazdas-Lapelis, Vytautas Strazdas-Klausutis, Bronius Dūda-Narutis, Pranas Grigas-Geniukas, Kombainas, Vladas Ališauskas-Puškinas, Stasys Gečiauskas-Jazminas, Anicetas Juknys-Krantas. Iš GAM*





jų, čia galima pamatyti LLKS Tarybos prezidiumo pirmininko Jono Žemaičio-Vytauto, paskutinio Rytų Aukštaitijos žuvusio partizano Antano Kraujelio-Siaubūno, ilgiausiai ginkluotoje kovoje, net iki 1986 m. išsilaikiusio Stasio Guigos-Tarzano, kitų žymių partizanų nuotraukų. Muziejuje eksponuojamos tik nuskaitytos nuotraukos, nes daugelis nuotraukos paskolinusių žmonių pageidavo jas gražinti. Dėl to muziejui yra dovanotas ir muziejuje eksponuojamų nuotraukų įrašas, ir katalogo forma K. Strazdo parašytas leidinėlis „Partizanų muziejus Balninkuose“ (2006). Šis muziejus puoselės pilietiškumą bei tautiškumą, skiepys visuomenei nuoširdžiausią pagarbą tautos istorijai ir patriotinėms vertybėms, nes čia mūsų netolimos praeities istorijos šaknys, ryškus dvasinis ryšys su dar nesena ginkluoto pasipriešinimo sovietų okupantui praeitimi. Jis auklės jaunimą ir moksleivius brandaus pilietiško patriotizmo dvasia, primins žiaurius sovietų okupacijos metus, kad iškilus pavojui Tėvynei gintų ją, kaip gynė mūsų partizanai.

Oficialus partizanų muziejaus atidarymas įvyko 2006 m. gruodžio 15 d. Vienu metu norėta iškilmingai paminėti tris įvykius: partizanų muziejaus atidarymą, atminimo lentos Balninkų mokyklos mokytojams ir mokiniam, žuvusiems už Lietuvos laisvę 1940–1953 m., atidengimą ir atkurto Balninkų herbo pašventinimą. Tą dieną į Balninkus gausiai rinkosi svečiai iš įvairių Lietuvos vietovių ir patys balninkiečiai. Partizanų pagerbimo iškilmės prasidėjo Balninkų dvibokštėje

šv. Stanislovo bažnyčioje šv. Mišiomis už žuvusius partizanus. Jas aukojo Balninkų parapijos klebonas Rimantas Laniauskas. Ta pačia proga buvo pašventintas atkurto Balninkų herbas – aštuoniakampė sidabrinė žvaigždė raudoname fone. Pagerbdami partizanus, bažnyčioje prie herbo iš vienos pusės stovėjo išsirikiavę šauliai su vėliavomis, iš kitos – Ukmergės kultūros namų moterų choras „Tremtinys“, kuris giedojo šv. Mišių metu, o po jų surengė trumpą koncertą. Vėliau visi patraukė į partizanų muziejų. Muziejaus įkūrėjui K. Strazdui ir Molėtų rajono merui V. Stundžiui perkirpus juostelę, svečiai suėjo į vidų. Juos iš karto pasitiko nebylūs partizanų žvilgsniai, kiekvienam primenantys to meto laisvės kovas. Per atidarymą kalbėjo atkurto DKA vadas dim. kpt. Augustinas Švenčionis ir viena iš muziejaus įkūrėjų Kauno kolegijos dėstytoja J. E. Strazdienė. Susipažinę su muziejaus eksponatais, svečiai dalyvavo ir atidengiant atminimo lentą Balninkų mokyklos mokytojams

*Nikodemo Liškausko-Beržo būrio partizanai  
Vladas Miškinis-Obelis (kairėje) ir Stasys  
Pusvaškis-Končius. PMB*





*DKA B rinktinės partizanai, veikę Balninkų ir Alantos apylinkėse. Iš kairės guli: Jonas Žygelis-Ilgūnas, Steponas Matelionis-Agronomas, Stasys Mikelevičius-Bijūnas; stovi: Juozas Petrauskas-Laimutis, Kazys Puodžiūnas-Titnagas, Steponas Sabaliauskas-Šarkis, neatpažintas, Juozas Šmigelskas-Smidras. Apie 1948 m. Iš GAM*

ir mokiniams, žuvusiems už Lietuvos laisvę 1940–1953 m., pritvirtintą ant Balninkų pagrindinės mokyklos sienos. Po iškilmių šeimininkai ir svečiai gyvai dalijosi išpūdžiais bei prisiminimais, klausėsi Šaulių sąjungos Kauno šaulių rinktinės vyrų choro „Trimitas“ atliekamų dainų ir vaišinosi LR krašto apsaugos ministerijos karių atvežta arbata ir kareiviška koše.

2006 m. liepos 6 d. Molėtų krašto muziejaus Balninkų stiklo muziejus ir paveikslų galerija iš privačių patalpų perkelti į suremontuotas erdvesnes Balninkų seniūnijai priklausančias patalpas. Tai reikšmingas įvykis Molėtų rajono ir Balninkų istorijoje. Dėl ploto stokos partizanų muziejus paliktas nuolat uždarytoje privačioje valdoje. Susidaro išpūdis, kad partizanų muziejus specialiai nuo lankytojų slepiamas. Juk iš toliau atvykęs lankytojas, susipažinęs su Stiklo muziejaus ir paveikslų galerijos eksponatais ir nežinantis, kad Balninkuose yra dar ir partizanų ekspozicija, išvyksta jos neaplankęs.

## Ažumakio miško ir jo apylinkių laisvės kovotojai

Kazys Strazdas, Linas Šmigelskas

Ažumakio miškas – Bálninkų pietrytinėje dalyje. Ažumakio mišku vadinama tik šiaurinė dalis, o pietinė – šilu. Tarpukariu Ažumakio pamiškės kaimai priklausė Bálninkų ir Molėtų valsčiams. Bálninkų valsčiui – Antanūvkos, Makiūgalių, Siesarčio (Sesarkos), Dvarniškio kaimai ir Petronapolio dvaras. Molėtų valsčiui – Ažušilių, Pálainio, Nařkuškių, Kuřišiškių, Baltádvario, Nósėnų, Pūmpučių, Júodikės, Garšvėnų kaimai. Juose dažnai apsidodavo partizanai, o priešui pasirodžius pasitraukdavo į Ažumakio mišką. Prie miško yra Makių ežeras, arti kranto – medžiais apaugusi sala. Joje irgi dažnai glausdavosi partizanai arba įsirengdavo bunkerius.

Ažumakio miško apylinkės buvo palankios partizanams, nes miške nebuvo pagrindinių kelių, o šalia didesnių miestelių ir karinių įgulių. Pavojaus atveju galima pasitraukti į Žardinių, Ulžių, Adomāvos, Laumėnų, Daubāriškių bei Bliúdašilio miškus. Dėl to jau nuo 1944 m. rudens Ažumakio miške veikė J. Šibailos-Dieduko vadovaujamos Bálninkiečių laisvės rinktinės, nuo 1945 m. pabaigos – Didžiosios Kovos apygardos (DKA) B rinktinės partizanų būriai: J. Šibailos-Dieduko, A. Saugūno-Žaibo, K. Šmigelsko-Diemedžio, E. Valiūno-Ažuolaičio, N. Liškausko-Beržo, K. Puodžiūno-Titnago, J. Zurzos-Karpio, S. Grigo-Švyturio, J. Petronio-Audros ir kt.

Buvę partizanai J. Latvys-Šnektis, Kazys Valiūnas-Dūkas ir kiti teigia, kad Ažumakio miško pakraštyje, netoli Makių ežero, 1944 m. rudenį įrengta stambi partizanų stovykla. Joje buvo keturi bunkeriai su šaudymo angomis, kiekviename tilpdavo po 60 partizanų. Stovykloje buvo ginklų sandėlis, upelio skardyje – šaudykla, o sergančių ir sužeistų partizanų gydyti atvykdavo gydytoja M. Apeikytė iš Molėtų. Bunkeriai buvo miško pakraštyje atokiau vienas nuo kito, kad partizanai galėtų kontroliuoti mišką. Dėl to vienas bunkeris įrengtas rytinėje Ažumakio miško dalyje, prie Juodikės kaimo ir Pumpučių slėnio, antras – prie Makiūgalių, kiti du – arčiau Ažušilių kaimo. Plačiai po apylinkes sklido garsas apie įsikūrusius partizanus ir kaip masalas traukė namie besislapstančiuosius. Todėl partizanų sparčiai daugėjo ir prieš puolimą jų susirinko daugiau kaip 200.

Puolimo išvakarėse, 1944 m. gruodžio 28 d., į Makiūgalių kaimą turbūt žvalgybos tikslais atvyko sovietų karių grupė. Partizanai iš miško juos stebėjo, bet nusprendė nekliudyti, kad neatkreiptų dėmesio į stovyklą. Kitą dieną, pasitelkęs tanketes ir žvalgybinį lėktuvą, sovietų armijos dalinys puolė Ažumakio miško partizanų stovyklą. Gruodžio 29 d. ankstų rytą priešas pastebėjo iš Dvarniškių kaimo Butkaus sodybos išėjusius du partizanus – J. Šibailą-Dieduką ir Šmigelską-Diemedį – ir paleido į juos ugnį. Kautynėse žuvo iš Bálninkų valsčiaus Pabėržės kaimo kilęs Kazys Šmigelskas-Diemedis (pravardžiuojamas Lazuku), vėliau gyventojai rado nušautą Antaną Geležanską (Geležauską), gim. 1919 m., iš Molėtų valsčiaus Grúodžių kaimo. J. Šibaila-Diedukas atsišaudydamas laimingai pasitraukė, bet nuo rinktinės buvo atskirtas. Likę be rinktinės vado, partizanai stoti į ilgą atvirą kovą su daug stipresniu priešu nesiryžo. Priešas buvo nepajėgus pulti visus bunkerius iš karto arba apsupęs šukuoti visą mišką, todėl pradėjo triuš-

kinti partizanų bunkerius po vieną. Manoma, kad bunkerių išsidėstymą sovietų kariai puikiai žinojo.

Pirmiausia buvo užpultas bunkeris prie Ažušilių. Užsiliepsnojus mūšiui, psk. A. Saugūnas-Žaibas su savo vyrais išskubėjo padėti draugams, o bunkerį paliko saugoti E. Valiūno-Ažuolaičio vyrams. Pradžioje partizanai puolančiam priešui sudavė triuškinantį smūgį, bet netrukus įsitikinę, kad bunkerio be aukų apginti neįstengs, atsišaudydami pasitraukė. Kautynėse prie Ažušilių bunkerio žuvo šeši laisvės kovotojai: Bagdonas ir Grybauskas iš Vidėniškių, Vladislovas Mikelevičius, gim. 1910 m., iš Šilinkos kaimo ir kiti. Priešo nuostoliai buvo dideli.

Po to per Pumpučių slėnį buvo užpultas prie Juodikės kaimo esantis bunkeris. Partizanai, sudavę priešui skaudų smūgį, puolimą atrėmė. Priešas, patyręs daug nuostolių, pergrupavo jėgas ir puolė bunkerį mišku. Tada partizanai nutarė pasitraukti. Kai Žaibas su savo vyrais grįžo, jų bunkeris jau buvo užimtas. Palikę bunkerius, partizanai susitelkė ties Petronapolio dvaru. Čia priešas vėl juos puolė. Jam pavyko sunaikinti bunkerius ir išstumti partizanus iš miško, bet jų sunaikinti nesugebėjo, o pats patyrė didelių technikos ir gyvosios jėgos nuostolių.

Vakare partizanai grupėmis skirtingomis kryptimis pasitraukė į Žardinių mišką. Viena grupė – per užšalusį Makių ežerą. Kitą grupę ties Žardinių mišku apšaudė priešo lėktuvas ir nukovė tris partizanus. Vienas iš jų buvo Svilainis iš Petronapolio dvaro, kitų dviejų pavardės nežinomos. Žardinių miške partizanai neužsiliko. Tą patį vakarą jie pasiskirstė grupėmis ir iškeliaavo. Viena iš šių grupių – Bagdono-Arelio dalinys, vos spėjęs įmigtį kaimo gyventojams, patraukė ilgą, arkliais kinkytą gurguolę per Ařmoniškių kaimą Kurklių kryptimi. Buvo gruodas ir labai bildėjo vežimų ratai. Pažadinti iš miego kaimiečiai, tarp jų ir šių eilučių autorius (K. Strazdas), stebėjo pro apšalusią langų stikluose pirštais pratrintas properšas ilgą partizanų gurguolės vilkstinę ir džiaugėsi matydami žvalius Tėvynės gynėjus.

Archyvinėse bylose apie Ažumakio miško kautynes rašoma šykščiai. Ten pasakyta, kad 1944 m. gruodžio 28–29 d. Molėtų valsčiaus Ažumakio miške NKVD vidaus kariuomenės šaulių pulko pirmasis batalionas įvykdė karinę čekistinę operaciją. Jos metu buvo sunaikinti keturi partizanų bunkeriai ir žuvo 22 J. Šibailos vadovaujamo būrio partizanai. Tačiau dokumente nurodytos tik trijų žuvusių partizanų pavardės: grupės vado Kazio Šmigelsko-*Diemedžio*, gim. 1914 m. Balninkų valsčiaus Paberžės kaime, Prano Bačiulio ir Alfonso Bačiulio iš Molėtų valsčiaus Dabužių kaimo. Kitame dokumente rašoma, kad, be minėtų keturių bunkerių, kuriuose, enkavėdistų duomenimis, tilpo po 35–40 partizanų, sunaikintos dar trys žeminės, jose po 5–7 ką tik priimtus partizanus. Šiose žeminėse apgyvendinti partizanai buvo apmokomi karo meno. Dokumente rašoma, kad viename iš keturių minėtų bunkerių, nutolusiame nuo kitų apie kilometrą, buvo rinktinės vado J. Šibailos štabas.

Kai sovietų kapitono Erkinio vadovaujami kareiviai ir sribai rytą, apie 8 val. 30 min., pamiškėje pradėjo šaudyti, iš partizanų štabo buvo paleista balta raketa, reiškianti, kad partizanai turi užimti kovos pozicijas. Po kelių minučių paleista raudona raketa reiškė puolimo pradžią. Po neilgai trukusio susišaudymo partizanai pasitraukė. Dokumente rašoma, kad Ažumakio miške galėjo būti iki 150

partizanų, be to, švenčių dienomis daug partizanų buvo išleisti į namus aplankyti tėvų. Taip pat rašoma, kad, be minėtų 22 žuvusiųjų, buvo suimti trys partizanai bei keturi partizanų rėmėjai, sudeginti du partizanų namai. Kautynių vietoje rasta ir paimta: trys vokiški ir du rusiški automatai, aštuoni šautuvai, aštuoni revolveriai bei pistoletai, du raketiniai pistoletai, aštuonios granatos, tūkstantis šovinių, daug atsarginių ginklų dalių, įvairių dokumentų bei knygų, spausdinimo mašinėlė lietuviškomis raidėmis, radijo aparatas, 150 kg naminės duonos, 175 kg kiaulienos, 4 cnt grūdų bei kruopų, 10 kg sviesto, 70 kg miltų, 50 kg bulvių, daug smulkių daiktų.

Enkavėdistų duomenimis, žuvusių okupantų ir kolaborantų nėra, trys sužeisti. Perskaičius dokumentą, kuriame plačiai aprašytas Ažumakio miško puolimas, nesuprantama, kaip galėjo žūti 22 partizanai, jeigu paimta tik 12 šaunamųjų ginklų, neįskaitant pistoletų. Susidaro išpūdis, kad partizanų nuostoliai padidinti, o savi nutylėti.

Ažumakio miško kautynėse dalyvavusių partizanų pasakojimai šiek tiek skiriasi nuo enkavėdistų duomenų. Palyginus abiejų pusių duomenis, galima susidaryti apytikrą šių kautynių vaizdą.

Partizanai ir jų ryšininkai mena visą dieną – nuo ankstyvo ryto iki vėlyvo vakaro su pertraukomis trukusias Ažumakio miško kautynes, o dokumente minimos dvi kautynių dienos – gruodžio 28 ir 29 d. Matyt, 1944 m. gruodžio 28 d. vyko tik prieš pasiruošimas, t. y. Ažumakio miško ir pamiškės apylinkių žvalgyba, o intensyvios, atviros kautynės įvyko tik gruodžio 29 d.

Partizanai mėgo apsisototi ir Ažumakio miško pakraštyje esančio Makių ežero saloje. Ji arti kranto, apaugusi medžiais, vasarą galima iki jos nubristi. 1945 m. birželio 29 d. Makių ežero saloje priešai užklupo kelis partizanus. Jiems traukiantis dviem valtimis į krantą, susišaudyta. Vienoje valtyje plaukė keturi, kitoje – trys partizanai. Buvo sužeistas Albinas Kiaušinis iš Balninkų valsčiaus Paberžės kaimo, žuvo Anicetas Katinas iš Antāmakių kaimo ir 1923 m. Runionių kaime gimęs Serapinas Telksnys; 1916 m. gimęs Antanas Baliūnas liko gyvas ir išplukdė valtį į krantą. 1946 m. lapkričio 19 d. Makių ežero salos bunkeryje žuvo Daubariškių kaime gimęs būrio vadas Jurgis Meilūnas-*Kelmas*, Simonas Narušis-*Daukantas* iš Zapāškos kaimo ir 1911 m. gimęs Juozas Kastanauskas-*Šaknis*. Tuo metu J. Meilūno-*Kelmo* būryje buvo trys skyriai, bet iš jų Makių ežero bunkeryje buvo tik trys partizanai.

1946 m. gegužės 13 d. į Daubāriškių–Marguōlių kaimų apylinkes pasiūsta kareivių žvalgybinė grupė prie Malės ežero (rašoma dokumente) aptiko penkis partizanus. Įnirtingose kautynėse žuvo visi penki Daubariškių kaimo partizanai: Jonas Aukštuolis, gim. 1926 m., Klemensas Aukštuolis, gim. 1911 m., Antanas Grigas, gim. 1924 m., Vaclovas Grigas, gim. 1920 m., Jonas Stancelis, gim. 1926 m.

Dabar jų žūties vietoje stovi kryžius.

1946 m. rugpjūčio 6 d. Balninkų valsčiaus MVD poskyris gavo informatoriaus Rimo pranešimą, kad Žėlvos valsčiaus Magūlės kaime (taip dokumente), gyventojų Vaclovo Paškevičiaus namuose įrengtame bunkeryje, slepiasi du partizanai. Į nurodytą vietą buvo išsiūsta Balninkų valsčiaus MVD poskyrio karinė operatyvinė grupė. Operacijos metu bunkeris susprogdintas, abu partizanai žuvo.

Dokumente rašoma, kad atpažinti žuvusieji: 1923 m. Molėtų valsčiaus Baluosios kaime gimęs Antanas Paškevičius ir 1921 m. Želvos valsčiaus Daubariškių kaime gimęs Plieno būrio partizanas Vaclovas Grigas.

Iki 1952 m. Ažumakio miške ir jo apylinkėse dažnai veikė DKA B rinktinės Kazio Puodžiūno-*Titnago* vadovaujamo bataliono, o vėliau jo vadovaujamos DKA B rinktinės partizanai: Stasys Rokas-*Beržas*, Alfonsas Rinkūnas-*Kapitonas*, Vladas Rinkūnas-*Vėtra*, Pranas Kiaušinis-*Kiaunė*, Adomas Širvinskas-*Šalmas*, Povilas Puodžiūnas-*Žėruolis*, Bronius Albinas-*Dobilas*, Juozas Šmigelskas-*Smidras*, J. Rokas-*Stumbras*, Vincas Miškinis-*Vienuolis*, Klevas ir kiti.

NKVD, sužinojęs, kad 1951 m. Ažumakio miške ilgiau apsistojo DKA B rinktinės vado Kazio Puodžiūno-*Titnago* rinktinės partizanai, nutarė juos sunaikinti. 1951 m. rugsėjo 26 d. MGB kariuomenė, pasitelkusi Molėtų karinės įgulos kareivius, Ažumakio miške surengė karinę čekistinę operaciją. Mūšyje žuvo keturi partizanai: 1917 m. Želvos valsčiaus Vederų kaime gimęs paskutinis B rinktinės vadas Kazys Puodžiūnas-*Titnagas*; 1923 m. Balninkų valsčiaus Petrikiškių kaime gimęs B rinktinės štabo narys, kuopos vadas Pranas Kiaušinis-*Kiaunė*; 1924 m. Balninkų valsčiaus Zapaškos kaime gimęs B rinktinės štabo narys Vincas Miškinis-*Vienuolis*; 1912 m. (kitur 1917 m.) Balninkų valsčiaus Verėjimų kaime gimęs Skirmanto būrio skyriaus vadas Rapolas Purlys-*Slapūnas*. Žuvo KGB kariuomenės Molėtų karinės įgulos eilinis Ivanas Baklašinas. Enkavėdistai sudegino kelias Ažumakio pamiškėje esančio Juodikės kaimo sodybas.

Žuvus paskutiniam DKA B rinktinės vadui K. Puodžiūnui-*Titnagai*, B rinktinės veiklos teritorijoje baigėsi trečiasis partizaninės kovos etapas ir prasidėjo atskirų būrių ir pavienių besislapstančių partizanų kova su okupantais.

1951 m. kovo 14 (15) d. Molėtų rajono Adōmiškio miškė, kituose dokumentuose rašoma Molėtų rajono Nosėnų kaime, 7 km nuo Molėtų (Ažumakio pamiškėje), okupantai užpuolė Adomo Širvinsko-*Šalmo* ir Stepono Matelionio-*Agronomo*, gim. 1923 m., būrių partizanus. Kautynėse žuvo trys laisvės kovotojai: 1910 m. Balninkų valsčiaus Pusvaškių (dokumentuose – Balandžių) kaime gimęs B rinktinės būrio vadas Adomas Širvinskas-*Šalmas*; 1925 m. Balninkų valsčiaus Daubariškių kaime gimęs B rinktinės štabo narys Vladas Rinkūnas-*Vėtra* ir 1923 m. Molėtų valsčiaus Šunakōjų k. gimęs būrio vadas Steponas Matelionis-*Agronomas*.

1952 m. Ažumakio miške ir jo apylinkėse dar veikė keli Stasio Roko-*Beržo* būrio partizanai. Ryšininkų pasakojimu, 1952 m. balandžio 28 d. Pāvirinčių miškė enkavėdistai aptiko tris partizanus: Stasį Roka-*Beržą*, Povilą Puodžiūną-*Žėruolį* ir Stasį Rinkūną-*Jazminą*. Šios karinės operacijos metu suimtas ir užverbuotas dirbti prieš naudai iš Želvos valsčiaus Vederų kaimo kilęs Povilas Puodžiūnas-*Žėruolis*; iš Pažėlvių kaimo kilęs Stasys Rokas-*Beržas* ir iš Daubariškių kaimo Stasys Rinkūnas-*Jazminas*, vienų pasakojimu, dingo be žinios, kitų – nušauti.

## Partizano Antano Baliūno prisiminimai

*Užrašė Ona Baliūnienė*

Gimiau 1916 m. Kampučių kaime, Seinų valsčiuje, Suválkų apskrityje, Lenkijos Respublikoje. Turėjome žemės 33 margus, apie 10 ha. Šeimoje buvo trys broliai ir tiek pat seserų. Lankiau lenkišką mokyklą. Baigiau penkis skyrius. Su lenkais gyvenome nesantaikoje. Vienas brolis žuvo nuo lenkų pasieniečių. Jaunimui buvo uždraustos vakarais ir naktį sueigos. Kai nepaklausydavome, mus lenkai įstumdavo į kūdrą ir šlapiems liepdavo šliaužti žeme. Kentėdavome visokias lenkų patyčias.

1939 m. vokiečiai užpuolė Lenkiją. Lenkai paskelbė mobilizaciją. Į lenkų armiją niekas nenorėjo eiti. Visi lietuviai perėjom į Lietuvą. Karui greitai pasibaigus, sugrižome į namus.

Paskui užėjo rusai. Kareiviai buvo labai suvargę ir apiplyšę. Tuoju pradėjo atiminėti žemę. Po mėnesio užėjo vokiečiai. Vokiečiai pirmiausia žydus išvarė iš namų, bet jų nešaudė. Lietuviai Pūnsko miestelio žydus naktimis pervedė per sieną į Lietuvą.

Vokiečiai ūkininkams uždėjo įvairiausių duoklių: nešti įvairų maistą, grūdus, vežti mišką, akmenis, taisyti kelius. Buvom beverčiai žmonės. Uždraudė vaikščioti šaligatviais, sutikę vokiečių privalėjom nukelti kepurę. Už nepaklusnumą baudė. Gaudavai rimbo arba dvi dienas dirbti įgulos būstinėje (*garnizone*). Kai vežiau akmenis ant kelio, važiuo pro šalį vokiečius. Už tai, kad nesusėpėjau nukelti kepurės, turėjau dvi dienas dirbti *garnizone*, o kitą kartą gavau rimbu už tai, kadėjau šaligatviu.

1940 m. aprašė visą turtą, o 1941 m. perkėlė į Lietuvą. Apgyvendino Plóksčių kaime, Šakių rajone, vokiečio ūkyje. 1941 m. prasidėjus karui, vokiečių šeimos grįžo į savo namus, o mus 1942 m. perkėlė į Bálninkų valsčiaus Barūvkos kaimą. Vokiečiai jaunimą gaudė darbams Vokietijoje, bet mažai ką pagavo. Jaunuoliai slapstėsi miške, namuose. Vokiečiai labai ir neieškojo. 1944 m. vos užėjus rusams buvo paskelbta mobilizacija. Jaunuoliai nėjo į svetimą kariuomenę. Tada rusai pradėjo juos masiškai šaudyti. Jeigu suranda namuose, vietoje be jokio pasiaiškinimo sušaudo. Paminėsiu pirmutinius sušaudytus iš Zapáškos kaimo. Tai Petniūniukas ir Žygelis. Šliką iš Antámakių kaimo nušovė namuose. Taip tęsėsi dvi savaites. Kai kas ėjo į kariuomenę, bet dauguma ginklavosi ir stojo į partizanų būrius. Kiti, pabėgę iš kariuomenės, slapstėsi. Paminėsiu Simoną Narušį iš Zapaškos kaimo ir Praną Kiaušinį iš Petrikiškių. Abu vyrai žuvo. S. Narušis – Makių ežero Aparų saloje 1946 m. lapkričio mėnesį. 1998 m. rugsėjo mėnesį žuvusiems partizanams pastačiau kryžių. 1946 m. lapkričio mėn. Daugūdžių šilelyje, Daubáriškių kaime, rusai rado lošiančius kortomis penkis beginklius jaunuolius ir sušaudė. Jų išniekintus kūnus nuvežę į Žėlvos miestelį numetė gatvėje, visaip tyčiojosi. Paskui kūnus įmesdavo į šulinį ar į kokią pelkę, kad nerastų artimieji. Motinos bijojo pripažinti išniekintus vaikus. Saugumas toj apylinkėj areštuodavo žmones, juos tardė, kankino, daug dingo be žinios. Vėliau prasidėjo šeimų trėmimai į Sibirą. Tremtiniams neleisdavo nieko pasiimti. Žmonių turtą išgrobstė stribai. Tremtinių sodybas sudegino arba išgriovė. Trėmimai tęsėsi iki 1952 m. Sibire žmonės mirė

nuo bado ir šalčio, labai mažai jų sugrįžo į tėvynę. Sugrįžusiems neleido gyventi savo sodybose. Turėjo ieškoti prieglobsčio Kaliningrado srityje, Latvijoje. Keturis kartus buvau apšaudomas ir visus kartus likau sveikas ir gyvas. Vieną atsitikimą priminsiu. Tai buvo 1945 m. birželio 29 d., kai mus, dviem valtimis plaukiančius iš Aparų salos į krantą, užpuolė sribai ir kareiviai. Į mus paleido ugnį. Vienoje valtyje buvo keturi, kitoje – trys partizanai. Valtyje, kur buvo keturi, sužeidė Albiną Kiaušinį iš Pabėržės (Dirvonų) kaimo, kitoje valtyje du vyrai žuvo. Tai Katinas iš Antamakių kaimo ir Serapinas Telksnys, iš kurio jis kaimo, nežinau. Aš vienas likau sveikas ir gyvas.

1946 m. Žalgirio būrys surengė pasalą prie Želvos miestelio. Tada žuvo vienuolika sribų, vienas rusas sužeistas pabėgo. Po susišaudymo atvyko okupantų kariuomenė šukuoti apylinkės, bet mes jau buvome išsiskirstę.

Vieną mano draugą rado namuose be ginklo. Jį labai kankino. Du kareiviai laikė už rankų ir leido šuniui kandžioti kojas ir lyties organus. Apkaltino, kad nėjo į rusų kariuomenę. Pakankinę nuteisė 10 metų lagerio, ten badu numirė. Taip mūsų gretos retėjo. 1946 m. paskelbė amnestiją, bet niekas okupantų pažadais netikėjo. 1947 m. sausio mėn., vadams leidus, ėjom su ginklais pasiduoti. Buvome dviese, aš ir mano draugas Albinas Kiaušinis. Mus tardė, tyčiojosi. Kiekvieną mėnesį reikėjo eiti į igulą registruotis. Taip tęsėsi metus. Vėliau gavau pasą, bet buvau persekiojamas. 1949 m. visus suvarė kolūkin. Atėmė viską – žemę, gyvulius, padargus, javus. Prasidėjo vergija. Nebuvo išėginių dienų, o metų uždarbį – 20–30 kg grūdų – parsinešdavom ant pečių. Taip tęsėsi 15 metų, toliau gyvenimas pradėjo gerėti. Jaunimas iš kaimo bėgo į miestus. Petriškių kaime nebeliko nė vieno gyventojų. Aparų, Verėjimų, Daubariškių kaimuose iš 40 kiemų liko vos 6, Činėlių kaime – 2, Meilūnų kaime – 5. Aš dirbau pas žmones už pavalgymą. 1951 m. vedžiau. 1956 m. persikėliau į Rasėinių rajoną. Dirbau stalių dirbtuvėse. Turiu du sūnus ir dukrą. Vaikai baigė aukštuosius mokslus. Labai džiaugiuos sulaukęs laisvės. Atgavau sodybą Baruvkoj. Savo lėšom pastačiau didingą kryžių žuvusiems, nesugrįžusiems, nukentėjusiems nuo okupantų žmonėms. Antroj pusėj ežero, Daugudžių šilelyje, yra bunkeriai, kur slapstėmės. Ten pastatyta lenta su užrašais.

Per savo trumpą gyvenimą patyriau daug pavojų ir gerų dienų. Visiems patarčiau džiaugtis gyvenimu tokiu, kokį duoda Dievas.

1999 m.



## Ažumakio kautynės

Stasys Žvinys

1944–1945 m. karui baigiantis, okupantai pradėjo imti vyrus iki 40 metų į frontą. Vyrų pasiryžo neiti į frontą, bet su ginklu ginti Tėvynę. Ažumakio miške iš vietinių kaimų vyrų susiformavo apie 600 ginkluotų partizanų junginys. Šio miško pietvakarinėje pusėje, netoli Makiūgalių palaukės, apie 500 m nuo Stasio Latvio namų, 1945–1946 m. buvo Tėvynės laisvės kovotojų – partizanų – materialinė atraminė bazė. Du tranšėja sujungti dideli bunkeriai, gynybinės tranšėjos, vežimų ir arklių patalpa. Į bunkerius buvo atvežama maisto produktų ir ginklų iš Bálninkų, Žėlvos, Alantės, Vidėniškių išvijus iš šių miestelių stribus ir saugumiečius. Nors šie bunkeriai per 60 metų sunyko, liko tik medžiais ir krūmais apaugusios duobės, bet jos liudija 1945–1946 m. žiemos pirmą didįjį Ažumakio partizanų mūšį. Partizanai, vadovaujami Kazio Šmigelsko, kryžmine ugnimi atmušė okupantų kariuomenę ir stribus, kurie 1945–1946 m. žiemos anktų rytą ties Dvarniškio ir Makiūgalių kaimais puolė Ažumakio mišką. Partizanų vadas Kazys Šmigelskas žuvo mūšio pradžioje. Vadovauti liko vado pavaduotojas Juozas Šibaila ir žuvusio vado brolis Juozapas Šmigelskas. Po pusdienio mūšio okupantai atsitraukė. Iš namų pats mačiau, kaip nuo miško į pakalnę bėgo kareiviai slėpdamiesi nuo partizanų kulku. Kariuomenė į mišką neižengė. Kareivių ir stribų buvo nukauta apie 100. Partizanų žuvo iki dešimties. Likę keli gyvi kareiviai pabėgo ir pranešė apie kautynes įgulai. Kitą dieną atvyko keliolika šimtų NKVD kareivių ir stribų, šarvuočiai, automobiliai. Mišką žvalgė lėktuvai „kukurūzininkai“, bet partizanų neberado, nes naktį jie persikėlė į Ulžių mišką, Labanoro girią ir kitas vietas. Kariuomenė sunaikino partizanų bazę. Prie Ažumakio miško visų kaimų vyrai buvo areštuoti, uždaryti į tvartus bei daržines ir žiauriai tardomi. Kaimuose okupantai terorizavo žmones. Po mūšio partizanai išsiskirstė ir kovojo nedidelėmis grupelėmis po 4–6 žmones. Siaubingas buvo laikotarpis. Baisu, kad užėjus partizanams neužpultų NKVD kareiviai. Partizanai žiemą apsistodavo parai. Reikėdavo paruošti pirtį, pamaitinti. Baimė jautė ir partizanai, ir kiti žmonės.



Kazys Šmigelskas.

Iš [www.partizanai.org](http://www.partizanai.org)

Dar vienas mūšis buvo Makių ežero saloje, kur nukauta keliolika okupantų ir stribų. Iš mūšio partizanai valtimis, paėmę sužeistuosius, laimingai pasitraukė į Antāmakių pusę. Tai buvo Albinas Kiaušinis ir kiti. 1951 m. rudenį už Pūmpučių, prie Žardinės miško, kautynėse žuvo paskutiniai Ažumakio partizanai: vadas Pranas Kiaušinis, slapyvardžiu Kiaunė, Purlys ir kiti. Jie buvo išduoti. Partizanai palaidoti Grúodžių kapinaitėse.

Šio krašto žmonės partizanus rėmė kaip galėjo, slėpė, maitino. Už tai daugelis kentėjo Sibire.

Visą partizaninį 1944–1953 m. laikotarpį nukautų partizanų išniekintus laonus guldydavo aikštėje netoli Bálninkų bažnyčios, taip darydami žmonėms

moralinį psichologinį spaudimą. Stebėdavo, gal motinos ar tėvo nervai neišlaikys ir išsidos. Dabar šioje vietoje pastatytas kryžius partizanams atminti.

Buvo ir beginklių vyrų, kurie slapstėsi rūsiuose, miškuose, ežerų nendrynuose, kad nepaimtų į kariuomenę. Tai Jonas Kazlas, Juozas Prušinskas, Jonas Žvinys, Vanka Pacharevas. Vanka apsimetė kvailiu ir gudriai mulkino saugumiečius. Jis gavo invalido bilietą. Gyvendami rūsiuose ir nuolatinėje baimėje gavo džiovą ir mirė Jonas Kazlas, Juozas Prušinskas, Jonas Žvinys. 1947 m. Algirdą Stalnionį už partizanines dainas nuteisė 10 metų kalėjimo.

## Igno Kiaušo kryžiai

*Algirdas Meilus*

Igno Kiaušo tėvai į nuošalų Pėrkalių kaimą buvo perkelti iš Žemaitkiemio krašto (Ukmergės r.) po 1831 ir 1863 m. sukilimų prieš carizmą. Sumažinus didelio Pėrkalių dvaro valdas, į Pėrkalius lyg į tremtį iš Klepšiū, Rūndžių, Valū, Valtūnų, Medinū ir kitų Žemaitkiemio krašto kaimų išsiųstos Morkūnų, Meilų, Periokų, Lunių, Strazdų, Stragolių ir kitos šeimos. I. Kiaušo gyvenimas prabėgo Pėrkaliuose. Čia jis ūkininkavo, turėjo kalvę, kurioje meistravo. Vedė Petronėlę Gervinskaitę, po raudonosios revoliucijos grįžusią iš Sankt Peterburgo į Lietuvą. Susilaukė sūnaus, bet jis mažas mirė, užaugino ir išmokslino dvi dukras. I. Kiaušas buvo vienas šviesiausių Pėrkalių kaimo ūkininkų. Jis kūrė Pėrkalių pradžios mokyklą, savo sodyboje suteikė butą mokytojams.

I. Kiaušas labiausiai gyvenime nepakentė netiesos. Jis tvirtino, kad tas žmogus, kuris neišpažįsta amžinojo gyvenimo, netiki Dievo buvimu, apgaudinėja pats save ir kitus. Jis meluoja sau ir kitiems, į amžiną pražūtį stumia savo ir kitų sielas. Tokias mintis Ignas dėstė tiems, kurie skleidė laisvamanių pažiūras.

Jis kaip galėdamas rėmė Balninkų šv. Stanislovo bažnyčią, beveik visą gyvenimą buvo pastoracinės tarybos narys. Toks uolus katalikas nepatiko komunistams ir ateistams. Būtų ištrėmė į Sibirą kaip kaimynų Varžgalienės, Paškevičiaus, Naviko, Liškausko ir kitas šeimas, bet mirė Stalinas, ir trėmimai baigėsi. Tačiau nesibaigė I. Kiaušo kova su ateistais.

Kai prasidėjo laukų melioracija, vienkiemių naikinimas, Ignas sakė, kad prie kiekvienos buvusios sodybos reikia pastatyti po kryžių. Tokios jo šnekos siutino komunistus. O Ignas ne tik kalbėjo, bet ir darė.

Kartu su kaimynu Stasiu Savicku nuvažiavo į lauką, kur melioratoriai vertė akmenis. Stasys pasirinko vieną akmenį paminklui, o Ignas kelis apžiūrėjo. Parvažiavęs namo, nukalė metalo kryžių, pašventino jį bažnyčioje, pritaikė prie beveik dviejų metrų aukščio akmens ir naktį, pasitelkęs galingą melioratorių techniką, pastatė kryžių prie kelio Alantà-Bálninkai. Kai kryžių pamatė vietos komunistai, kolūkio vadovai, kilo didelis triukšmas. Į Pėrkalius suvažiavo Molėtų rajono komunistų partijos komiteto vadovai, KGB, komjaunimo darbuotojai ir ėmė auklėti seną žmogų ateistine dvasia. Tačiau Ignas nesutriko. „Aš esu tikintis ir niekada nie-



*Senasis kryžius, kuris buvo prie I. Kiaušo namų Pėrkalių ulyčioje. A. Meilaus nuotr.*

*kam neleisiu versti kryžiaus*“, – sakė jis. I. Kiaušą kaip nusikaltėlį saugumiečiai išsivežė į Molėtus, o kryžių melioratoriams įsakė nuversti ir užkasti. Netrukus kryžiaus pakelėje nebebuvo. Igną pagąsdino ir paleido namo.

Jau kitą dieną I. Kiaušas susirado tą patį traktorininką, kuris užkasė nugriautą kryžių, gerai jį pavaišino, paprašė atkasti kryžių ir vėl pastatyti. Mechanizatoriai tuomet už degtinę viską galėjo padaryti. Rytojaus dieną kryžius vėl stovėjo. Kilo dar didesnis triukšmas – kluvo ir melioratoriams, ir vietos komunistams, ir ūkio vadovams, bet daugiausia Ignui. Kryžių sulaužė, o akmenį išvežė į Molėtus.

Keletą mėnesių buvo ramu. Tačiau Ignas žvalgėsi į akmenis ir kūrė naujus planus, kaip pastatyti kryžių. Užsidares daržinėje, kalė naują kryžių ir nusprendė jį statyti arčiau namų, kieme, prie tako. Atsivežė didelį akmenį, aptašė jį ir, pritvirtinęs kryžių, pastatė savo kieme. Tai irgi nepatiko ateistams. Atvažiuavęs buldozeris sulygino toje vietoje žemę, kad nė pėdsakų kryžiaus neliko. O šeimininką griežtai išpėjo, jei dar kartą bandys statyti kryžių, bus uždarytas į beprotnamį. (Psichiatrijos ligoninėje buvo įkalintas ne vienas sveikas žmogus, nenorėjęs paklusti komunistų reikalavimams.)

I. Kiaušas neišsigando grasinimų ir nenuleido rankų. Jis ėmė montuoti naują kryžių prie pat savo namo pamatų, palangėje. Sumontavo ne žemą, o sulig



*Kelis kartus statytas Igno Kiaušo kryžius.*

*A. Meilaus nuotr.*



*Kryžius prie namo.*

*2010 m. Aloyzo*

*Petrašiūno nuotr.*

stogu. Susilaukė priekaištų ir šįsyk, bet nė vienas buldozerininkas nedrįso važiuoti per rūtų darželį prie palangės versti kryžiaus. Jis stovi ir dabar prie namo, kurį Igno vaikaitis Salvijus Bučiūnas padidino, suremontavo. Dabar Bučiūnų sodyba – viena gražiausių ir tvarkingiausių ne tik Perkalių kaime, bet ir Bálninkų seniūnijoje.

Senasis I. Kiaušas nesulaukė nepriklausomybės – mirė sovietų laikais (palaidotas Bálninkų kapinėse), bet jo siekiai ir darbai tebėra gyvi. Kas važiuoja keliu iš Alantės į Bálninkus ar Žemaitkiemį, pasukę į Perkalius, prie pat kelio pastebi ant akmens kryžių. Tai tas pats kryžius, kurį ateistai sovietų okupacijos metais ne kartą griovė, o Ignas statė.

Surado jį, atkasė I. Kiaušo artimieji ir pastatė toje pat vietoje, kurią buvo numatęs Ignas. Prie kryžiaus nuo pavasario iki rudens žydi gėlės. Sodina jas, prižiūri I. Kiaušo dukterys Valė ir Bronė, vaikaičiai ir provaikaičiai.

Bučiūnų trobos garbingiausioje vietoje kabo dar vienas kryžius, kurio istorija irgi verta dėmesio. 1923 m. Perkaliuose buvo įkurta pradžios mokykla. Kai ji buvo šventinama, klasėje pakabino dailų kryželį. Jis ten buvo iki 1940-ųjų sovietų okupacijos. Jau pirmosiomis dienomis ateistai ėmė laužyti ir deginti mokyklose rastus kryželius, paveikslus ir kitus religinio turinio daiktus, neatsižvelgdami į jų meninę vertę.

Perkalių pradžios mokykloje tuomet dirbo pažangi mokytoja, Lietuvos patriotė Genė Četkauskaitė. Ji nuomojosi butą pas I. Kiaušą. Mokytoja nukabino kryželį nuo sienos klasėje ir parnešė į Kiaušų namus.

*„Mes šį kryželį saugome ir gerbiame – tai mūsų Perkalių kaimo mokyklos dalis. Mokyklos seniai nebėra, tik kryželis primena ją. Aš irgi mokiausi šioje mokykloje, prisimenu, kaip meldavomės prieš pamokas, buvo speciali maldelė. Beveik visą gyvenimą dirbau mokytoja, bet man melstis klasėje griežtai draudė. Tačiau buvau ir likau tikinti, – sakė vyriausioji I. Kiaušo duktė V. Bučiūnienė. – Tai mano tėvų nuopelnas.“*



*Prie namo esančio kryžiaus įrašas. 2010 m. A. Petrašiūno nuotr.*

*Igno Kiaušo anūkas Salvijus Bučiūnas, kuris gyvena senelio namuose. A. Meilaus nuotr.*

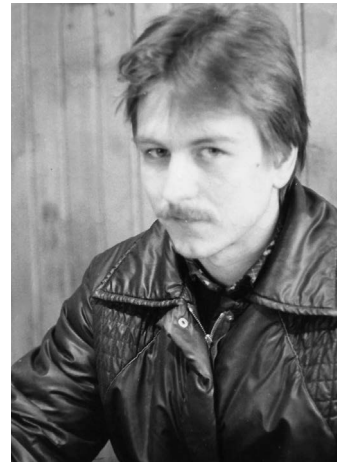

## Žmogus su trimis pavardėmis

*Algirdas Meilus*

1944 m. vasarą, frontui slenkant į vakarus, sovietų okupacinė valdžia paskelbė vyrų, gimusių 1908–1926 m., mobilizaciją. Aŕmoniškių kaimo gyventojas Stasys Paliūnis nusprendė neiti kariauti su vokiečiais. Pasitaręs su kaimynais Laurynu Graužiniu, Simonu Grybu, Albinu Leita iš Vargūlių kaimo, Stasys išsikasė bunkerį krūmais apaugusioje Baldono ežero pašlaitėje ir kartu su Laurynu bei kitais vyrais pradėjo slapstyti. Gyventi slėptuvėje pasidarė nesaugu. Bálninkuose buvo organizuotas didelis būrys sribų, iš Ukmergės iškvieisti kareiviai siautėjo po kaimus, ieškodami jaunų vyrų, kurie neina tarnauti į sovietinę armiją. Sugautų vyrų nesuuntė į frontą, bet vietoje sušaudydavo. Taip buvo nušauti Mečislovas Augutis iš Vargūlių kaimo, Petras Aukštuolis iš Pėrkalių kaimo ir kiti. Stasys su Laurynu nusprendė jungtis prie didesnio partizanų būrio. Abu įsijungė į Bálninkų krašto Laisvės rinktinę, kuriai vadovavo puskarininkis Alfonsas Bagdonas (slapyvardis Arelis). Vyrų gavo ginklus.

1944 m. po Kalėdų partizanai Ažumakio miške susirėmė su gerai ginkluota rusų kariuomene ir NKVD organizuotais sribų būriais iš Žėlvos, Vidėniškių, Bálninkų. Mūšyje nuostolių patyrė ir vieni, ir kiti. Po mūšio abu su Laurynu grįžo į Aŕmoniškis ir nusprendė slėptis bunkeryje. L. Graužinį greitai sučiupo sribai. Nenušovė, bet išsiuntė tiesiai į pirmąsias fronto linijas. Lauryną saugojo Aukščiausiasis. Nuėjo karo keliais iki Berlyno ir liko gyvas. Kai grįžo į namus, enkavėdistai, neatsižvelgdami, kad dalyvavo fronte, kartu su motina ištrėmė į Sibirą.

Į sribų nagus buvo patekęs ir S. Paliūnis. Tik vėliau negu Laurynas. Karas jau buvo pasibaigęs. Sugavo jį kaimyno Jono Strazdo darže. Ginklo pas jį nerado. Be to, jis buvo nebe Stasys Paliūnis, bet Petras Strazdas. Visai kitas žmogus, gimęs 1907 m. Mobilizacija į sovietų armiją jo nelietė. Stribams pasirodė, kad jis yra jaunesnis, negu nurodyta pase (taip ir buvo). Todėl enkavėdistai čiupo vyrą, surišo rankas, įvertė į vežimą ir nuvežė į Ukmergės kalėjimą. Viskas būtų pasibaigę daug blogiau, jeigu Stasį (dabar Petrą) būtų suėmė Bálninkų valsčiaus sribai, kurie S. Paliūnį pažinojo. Bet šie buvo iš Kurklių. Jiems reišė tą patį – Stasys ar Petras.

Ukmergėjė tardė, aiškinosi ir nustatė, kad Alantės valsčiuje (Utenės apskr.) tikrai gyvena Petras Strazdas, gimęs 1907 m. Paleido, nors buvo žadėję teisti 25-eriems metams ir pridėti dar penkerius tremties.

O buvo taip. Prie Alantos kaime gyveno S. Paliūnio vyresnis brolis Petras Strazdas. Jis buvo kito tėvo, bet abu vienos motinos, kuri, mirus pirmajam vyrui Strazdui, ištekėjo už Paliūnio. Stasys, norėdamas legalizuotis, paėmė brolio metrikus ir pagal juos išsiėmė pasą. Be to, broliai buvo panašūs.

Po arešto, nors buvo paleistas, pasidarė nesaugu gyventi su dokumentais svetima pavarde. Todėl Stasys sumanė trečią kartą pakeisti pavardę. Vedė jis Seniūnaitę iš gretimo Dragaūdžių kaimo. Pagal žmonos mergautinę pavardę tapo Seniūnu. Tik ne Stasiu, kuriuo buvo krikštytas bažnyčioje, bet Petru.

Petras Seniūnas (Stasys Paliūnis) paskutinis paliko gimtąjį Armoniškių kaimą. Prieš tai Bonifacas Kukta išvažiavo į Anýkščius, Gleizniai į Molétus, Strazdai į Kaūną, Jōnavą. P. Seniūnas pasirinko Kauną, kuriame ir baigė gyvenimą.

Balninkų krašte pavardžių ir gimimo metų klastojimas, kad vyrai išvengtų tarnybos sovietų armijoje ir kad nebūtų teisiami ir tremiami į Sibiro lagerius, buvo paplitęs. Buvęs šaulys, 1941 m. sukilimo organizatorius, Lietuvos nepriklausomybės gynėjas Povilas Juocepys tapo Juočėnu. Pakeitęs pavardę, pasitraukė iš Balninkų krašto. Panašiai bėgo iš gimtojo krašto ir stambaus Laumėnkos palivarko jaunas šeimininkas Albinas Kurkis, pakeitęs pavardę į Džiautą. Bet jis buvo KGB surastas, teistas Lietuvos Aukščiausiajame teisme ir kalėjime nužudytas. Stasė Urbonavičiūtė, vengdama tremties į Sibirą, buvo pasivadinusį Bagočiūte. Tačiau svetima pavarde moteriai nepavyko prisidengti. Ji su ką tik gimusiu sūnumi Vytautu, sena motina ir seserimi buvo ištremtos į taigos miškus. Jos broliui Broniui Bagočiui (Urbonavičiui) viskas baigėsi laimingai. Pavyko išsigelbėti nuo enkavėdistų represijų Čereškai, pakeitusiam pavardę į Čirbą, Paškevičiui – į Rudoką, Miškiniui – į Serpauską, Čiūtai – į Gervę, Blažiui – į Puodžių, Grakauskui – į Žirnelį, Kibildžiui – į Ališauską. Buvo klastojami ar taisomi gimimo metai, vyrai augino barzdas, kad vyresni atrodytų.

Balninkų valsčiuje buvo žmonių grupė, kuri tokius suklastotus dokumentus išduodavo. Nemažai jų išrašė Povilas Čereška, vėliau susektas ir nuteistas kalėti. Jis Sibire mirė. Tai minėtos Stasės Urbonavičiūtės (Bagočiūtės) vyras, Vytauto Čereškos tėvas. Prie dokumentų su pakeistomis pavardėmis, gimimo metais buvo prisidėję Perkalių seniūnijos seniūnas Vincentas Meilus, šios seniūnijos sekretorius Petras Urbonavičius, Balninkų valsčiaus raštininkės ir kiti asmenys. Partizanas Stasys Miškinis buvo sulaikytas Kaune vežant nelegalius dokumentus laisvės kovotojams. Jį nuteisė 25 metams. Grįžęs po bausmės, gyveno Jonavoje.

## Genocido auka Albinas Calka

*Julius Aukštaitis*

Sąjūdžiui pradėjus klibinti sovietų pamatus Lietuvoje, nukentėjusių nuo sovietinio genocido artimiesiems buvo leista susipažinti su Lietuvos ypatingojo archyvo medžiaga. Nukopijavau vyriausiojo brolio Albino, politinio kalinio, tremties bylą Nr. 21385/3. Joje radau „kaltinamuosius“ dokumentus, kurie visi surašyti ranka rusų kalba. Apklausos, tardymai vyko tik rusų kalba per rusų tautybės vertėjus. Kažin ar visi vertėjai mokėjo lietuviškai? „Kaltinamasis“ rusų kalbos nesuprato, todėl nežinojo, kokius kaltinimus pasirašo ir prisiima, nors tai reikšmės neturėjo, nes be teismo buvo nukankintas.

### 1945 m. liepos 17 d. suėmimo protokolas

Aš, Balninkų valsčiaus operatyvinis milicijos igaliotinis Bykov, igaliotinis Petrov ir 10 kovotojų grupė Balninkų valsčiuje, Vanaginės kaime, patikrinome piliečio Calkos Felikso namus, jie buvo užrakinti. Kada buvo paklausta šeimininkų, ar yra kas daugiau namuose, atsakyta, kad daugiau nieko nėra. Atidarius duris ir nuodugnai apieškojus, ant namo aukšto drabužiuose pasislėpęs rastas Albinas Calka, s. Felikso. Prie namo atidarytas bunkeris, kuriame laikomi maisto produktai. Daugiau nieko nerasta.

### 1945 m. liepos 17 d. asmens kratos protokolas

1945 m. liepos 17 d., aš, Ukmergės apskr. Balninkų vls. karinio garnizono\* viršininkas jaun. ltn. Bykov, dalyvaujant Savelijui Šalgunovui, atlikau Calkos Albino, s. Felikso, gim. 1927 m., asmens kratą. Pas jį nieko nerasta ir jokių daiktų nepaimta.

### 1945 m. liepos 18 d. rašytinis pasižadėjimas

Aš, pil. Emilija Calkienė, kariniam organam duodu rašytinį pasižadėjimą, kad mūsų namuose surašytas turtas, kurį saugosiu ir be organų leidimo niekam neperduosiu.

Pasižadėjimas šeimininkei išverstas į lietuvių k.

### 1945 m. liepos 18 d. turto aprašymas

Aš, Balninkų karinio garnizono viršininkas Bykov, dalyvaujant (pavardė neįskaitoma), atlikome pil. Calkos Albino, s. Felikso, turto aprašymą:

1. Namas
2. Kluonas
3. Arklys
4. Karvė
5. Kiaulė.

\* *Garnizonas* – tarybinės kariuomenės ir jos pagalbininkų strībų karinis dalinys, įsikūręs buvusiame valsčiaus grūdų sandėlio akmeniniame pastate magazine, statytame XIX a.



Ukmergė, 1945 m. liepos 27 d.

Nutarimas apie kardomosios priemonės skyrimą

Valstybės saugumo komiteto Ukmergės operatyvinis įgaliotinis jaun. ltn. Gavrilov išnagrino Lietuvos TSR VRLK DVMV gautą medžiagą apie Albino Calkos, s. Felikso, gim. 1927 m., nusikalstamą veiklą: „kaltinamasis“ specialybės ir užsiėmimo neturi, dalyvavo partizaniniame pasipriešiniame, nepartinis, baigęs dvi pradžios mokyklos klases, nevedęs, gyvenamosios vietos adresas: Lietuvos TSR, Ukmergės apskr., Balninkų vls., Vanaginės k.

Nustatyta:

Albinas Calka įtariamasis RSFSR BK 58-1 „a“ str. nusikaltimais. Atsižvelgiant, kad Albinas Calka laisvėje gali vengti tardymo ir teismo, nutarta: taikyti kardomąją priemonę, kad Albinas Calka, s. Felikso, nepasišalintų nuo teismo ir tardymo, kaltinamąjį laikyti sargyboje, apie ką RSFSR BPK 146 str. tvarka pranešti suimtajam, paimant iš jo parašą.

RSFSR BPK 160 str. nutarimo nuorašą pasiųsti prokurorui ir perduoti kalėjimo viršininkui. Nutarimą pridėti prie kalėjimo bylos.

Sutinku. Tardytojas Zverev. Operatyvinis įgaliotinis Gavrilov

Šis nutarimas man paskelbtas 1945 m. liepos 28 d. Pasirašo

A. Calka

Ukmergė, 1945 m. liepos 31 d.

Papildomas kvotos protokolas

Albiną Calką, s. Felikso, gim. 1927 m., tardė operatyvinis įgaliotinis jaun. ltn. Zotenko.

Klausimas. Sakykite, kaltinamasis Calka, kokia kalba duosite savo parodymus?

Atsakymas. Parodymus duosiu savo gimtąja lietuvių k. per vertėją Rancevą, kuris įspėtas 25 str. bk. Vertėjo parašas.

Klausimas. Sakykite kaltinamasis, kaltu save laikote 58-1 „a“ ir 58-11 „a“ BK RSFSR?

Atsakymas. Prisipažįstu kaltu, būtent:

1945 m. įstojau į ginkluotą būrį, jam vadovavo Stasys Miškinis. Būryje buvau du mėnesius. Per šį laiką aš asmeniškai kartu su kitais apiplėšėme Vladą Griškevičių, gyvenantį Utenos apskr. Alantos vls. Girsteitiškio kaime. Iš jo atėmėme visą turtą ir daiktus. Be to, apiplėšėme dar vieną gyventoją Alantos vls. (kaimas neiškaitomas), kurio pavardės nežinau. Taip pat viską paėmėme. Nušovėme rusų 18 m. vaikina ir sumušėme šeiminingą. Kur daugiau dalyvavome apiplėšiant gyventojus, nežinau.

Daugiau papildyti neturiu ką. Kas parašyta yra tikra, man perskaityta, ką ir pasirašau.



PĖSŲ SANKCIJONUOJU:

1. mt. Ukmergė mėn. 27 d.

ДЕСТ САНКЦИОНИРУЮ

Черский пр-р.

Prokuroras-Prokuror

12<sup>o</sup> klasės(Кашашунас)Гашинь

Капитан

TVIRTINU  
УТВЕРЖДАЮTSR VRLK DVM Vir-kas  
Gen. DVMK НКВД ЛССР21 июля 1945 г.

## NUTARIMAS - ПОСТАНОВЛЕНИЕ

(apie kardomosios priemonės parinkimą—об избрании меры пресечения)

Ukmergė 1945 m. Ukmergė 27 dieną  
г. д.н.Полк. Уполномоченный Укмергского ЧО НКВД  
(skyrius, organas ir pareigos—отдел, орган и должность)мл. лейтенант ЧО - Гаврилов,  
(laipsnis ir pavardė—звание и фамилия)Liet. TSR VRLK DVMV gautą medžiagą apie nusikalstamąją veiklą — рассмотрев поступившие  
MK НКВД ЛССР материалы о преступной деятельности:vadinamąjį Цолка Альбинас  
pavardėtėvo vardas с. Срепикас  
и отчествоgimimo metai 1927 g. gimimo vieta Ванагино, Большицкий вол.  
рождения место рожд.profesija ir specialybė не имеет  
профессия и специальностьdarbo vieta ir pareigos без определенных занятий - состоит в ванде  
работы и должностьpartingumas 8/н.  
партийностьmokslinis laipsnis 2 klasė taut. Литовш pilietybė г.к. СССР  
звание нац. гражданствоsveikatos padėtis хорош  
здоровое положениеgyvenimo vieta Ванагино, Большицкой вол. Укмергского  
жительства уезд ЛССР.

P A D A U: — Н А Ш Е Л:

Цолка  
(pavardė — фамилия)nutarimas nusikaltimais — подозревается  
в преступлениях, предусмотренныхpateiktas RSFSR BK: 58-1<sup>a</sup> str. atsižvelgiant—ст. УК РСФСР, принимаяdėmesį, kad Цолка  
внимание, что (pavardė—фамилия)nėsi atleistas laisvėje gali уклониться от следствия и суда  
будучи на свободе может

veikiant vadovaujantis RSFSR BTK 145 ir 158 str. str. — и руководствуясь ст. ст. 145 и 158 УПК РСФСР

Nutariau — Постановил:

Kardomąja priemone, kad Цолка  
 Мерой пресечения способов уклонения от следствия и суда  
Альбинис с. Феликса  
 (pavardė, vardas ir tėvo vardas — фамилия, имя и отчество)

perpasišalintų nuo tardymo ir teismo parinkti laikymą sargyboje, apie ką RSFSR BTK 146 str. tvarka  
 избрать содержание под стражей, о чем в порядке ст. 146 УПК РСФСР объявить арестованно  
 suimtajam rašant iš jo parašą.  
 расписку в настоящем постановлении.

RSFSR BTK 160 str. nutarimo nuorašą pasiųsti Prokurorui ir perduoti kalėjimo viršininkui  
 В соответствии ст. ст. 160 УПК РСФСР, копию постановления направить Прокурору и  
 prie kalėjiminės bylos.  
 начальнику тюрьмы для приобщение к личному тюремному делу.

„Sutinku“ Virš.  
 „Согласен“ Нач. след. гр.  
И-и милиции  
 (Зверев)

*[Handwritten signature]*

Адм. пр. 40 нхвд  
 ш. лейт-и 3/5  
[Handwritten signature]  
 (Зверев)

Šis nutarimas man paskelbtas 1946 m. sausis 28 dieną  
 Настоящее постановление мне объявлено г. \_\_\_\_\_ дня  
[Handwritten signature]  
 (parašas — подпись)

Передавать анкету для заполнения арестованному—запрещается. Заполняется со слов арестованного и проверяется по документам.

## Анкета арестованного

ВОПРОСЫ	ОТВЕТЫ
Фамилия, имя и отчество.	Цолка Альбинс сын Феликса
Год и место рождения.	Родился в 1927 году, село Ванагино Балвинкувского уезда ЛССР область край
Постоянное место жительства до ареста (подробный адрес)	Село: д. Ванагино Балвинкувол уезд Балвинкувского области край
Профессия и специальность	крестьянин
Последнее место работы или род занятий до ареста	а) Учреждение предприятие Шрадайтис. б) должность _____ в) звание _____ г) если не работает—когда и откуда уволен _____
Национальность	литовец
Гражданство (при отсутствии паспорта, указать, какой документ удостоверяет гражданство или записано со слов)	а) гражд. (подд.) СССР б) паспорт серии _____ № _____ кем и когда выдан _____
Партийная принадлежность	а) в прошлом <u>нет</u> б) в настоящее время <u>нет</u> билет № _____
Образование общее и специальное (подчеркнуть и указать что закончил)	высшее, среднее, <u>нижнее</u> <u>малограмейтис</u> специальное _____

Albino Calkos Areštavimo anketa

В О П Р О С Ы		О Т В Е Т Ы	
10. Социальное происхождение (кем были отец и мать)		Из крестьян.	
11. Судимость (состоял под судом и следствием где когда за что, приговор)		Не судимся	
12. Приводы (каким органом, по подозрению в каких преступлениях и по каким фамилиям)		Нет.	
<b>13. СОСТАВ СЕМЬИ</b>			
Степень родства	Фамилия, имя, отчество, год и место рождения	Место жительства и должность	
Отец	Цолка Феликсас	г. Ванагисис Большинский вост Милерского 4	
Мать	Цолкене Елимина	там же	
Жена (муж)	холост.		
Дети	нет.		
Братья, сестры	Цолка Степонас	там же	

(dokumento tęsinys)

## 14. СЛОВЕСНЫЙ ПОРТРЕТ (нужное подчеркнуть)

1. Рост: высокий (171—180 см), чень высокий (свыше 180 см), низкий (155—164 см), очень низкий (до 14 см), средний (165—170 см).

2. Фигура: толстая, полная, средняя, худощавая, тонкая.

3. Плечи: приподнятые, опущенные, горизонтальные.

4. Шея: короткая, длинная, замен зоб, выступает кадык.

5. Цвет волос: белокурые, светлорусые, русые, темнорусые черные, рыжие, с проседью, седые.

6. Цвет глаз: голубые, серые, зеленоватые, светлокарие, карие, черные.

7. Лицо: круглое, овальное, прямоугольное, треугольное, пирамидальное, ромбовидное.

8. Лоб: высокий, низкий, прямой, скошенный, выступающий.

Особые приметы Нет

9. Брови: прямые, дугобразные, извилистые—широкие, узкие, сросшиеся.

10. Нос: малый, большой—толстый, тонкий, широкий. Спинка носа: вогнутая, прямая, выпуклая, с горбинкой. Основание носа: приподнятое горизонтальное, опущенное.

11. Рот: малый большой. Углы рта: опущены, приподняты.

12. Губы: тонкие толстые, отвисание нижней губы, приподнятость верхней.

13. Подбородок: скошенный, прямой, выступающий, раздвоенный, с ямкой, с поперечной бороздой.

14. Уши: малые, большие—овальные, треугольные, квадратные, круглые. Оттопыренность ушей: верхняя, нижняя, общая. Мочка уха: сросшаяся—отдельная, наклонная, угловатая, овальная.

Физические недостатки: увечья, повреждения; придатки: наросты, бородавки

лишние пальцы, путна, рубцы, шрамы, болезненные движения тела, плешивость, асимметрия лица, разноцветность глаз и другие

татуировки (описание)

Прочие особенности и привычки Нет

артрит, заикается, грызет ногти, язвочные пальцевые манипуляции,

стикулирует (указать как) автоматизм, харкает, сплевывает и т. д. и т. п.)

Когда арестован „ Шоля 1945 г. ордер №

Основание ареста Санкция прокурора  
(указать название документа,

наименование органа и дату)  
За кем зачислен За Уинергетим Чаркино

Анкета заполнена

В Ушмерской тюрьме  
 (указать наименование тюрьмы или КПЗ)

Город, село, ж. д. ст. Ушмере.

Кем след. след. группы Ушмере  
 (должность, звание, фамилия)

М. А. -й милиционер Вирине  
 ПОДПИСЬ Вирин

---

**У Ч Е Т Н Ы Е   М А Т Е Р И А Л Ы :**

алфавитные карточки — „.....“ экз.

дактокарты — „.....“ экз.

фотокарточки — „.....“ экз.

Сданы в 1-й спецотдел НКВД—УНКВД .....

Сдал ..... (подпись)  
 (должность)

Принял ..... (подпись)  
 (должность)

..... 194..... года

Место для фотокарточки —

Отпечаток указательного пальца правой руки  
 (при отсутствии его после-  
 го пальца — с соответств  
 пометкой). Пальцевый узел  
 жең быть ясным и пол  
 прокатанным (от одной  
 ногтя до другой)

Вирин

Личная подпись  
 (арестованного)

тип. хозо НКВД СССР Г

(dokumento tęsinys)





Тройской.

! Место обмена /

1945 года июля месяца 17 дня, в присутствии  
 Большимая Советская Армия и Военно-воздушные силы  
 М. А. Любимовича, полковника ВВС, и представителя  
 Советского правительства в Берлине, генерала  
 Задерновского, полковника А. И. Козлова с/д. г. Берлин.  
 1945 года июля месяца 17 дня, в присутствии  
 М. А. Любимовича, полковника ВВС, и представителя  
 Советского правительства в Берлине, генерала  
 Задерновского, полковника А. И. Козлова с/д. г. Берлин.

Подпись Задерновского /

А. И. Козлов /

М. А. Любимович /

Asmens kratos protokolas. 1945 m. liepos 17 d.





Вопрос: Расскажи мне где вы были и кем занимались с мая месяца 1945 года?

Ответ: С Марией после 1945 года и нами в то время в деревню Вакарино близ иезуитской колонии. Иезуиты передали бабам италь баальме село Милукишис селаме сьч италь из деревни Пачеро, Пучвечи-кис селаме дер. Вакарино, Мачюкаса сьч деревни Вако и другие я с ними говорю все что мне рассказывали эти советские власти здесь в Литве не будет, Красная Армия уничтожит всех партизанов и партизанов. Пучвечи-кис. Вы что вы там мест партизанов партизанов партизанов сьч не нужно. Пучвечи в лес с нами лучше там будет, и будет воевать в ирландии советской власти.

Примерно после 15 мая месяца 1945 года Милукишис и Пучвечи-кис селаме проехали я с ними в лес в бабды, мы едем я едем селаме и пошел с Марией в бабды в лес я Марии-киса, когда пришел в лес там Мачюкаса вытравил в 8 часов потов, когда я начал идти в бабды, там мне очень тяжело пришлось с Марией "партизанов" вытравил за мной там же ходил я черепом ража в себе ража Мачюкаса, воевал утравил себя в лесу с Милукишисом селаме и италь где у Марии сьч брали продукты и сьч сало и другие новострелки италь едем довал, а у меня италь италь италь италь а сьч сьч италь, но сели я всегда сели на италь, селаме, а италь у Марии италь, селаме италь это с Марией сьч сьч сьч сьч сьч италь италь в лес где италь.

Вопрос



9. Сталинский лес <sup>№3</sup> лесного участка 1944 г.  
 20 лет, имеет вид леса.  
 \* Другой багряный грабли лесного участка, виден  
 другой вид леса. Названия: и Авантаж Виноград  
 лесу Удехеного участка. Все багряный и виден  
 участка около 200 км вид все в порядке  
 вид в лесу багряный лесной участка 6-7  
 км виден.  
 Вопрос: Расстояние между багряный багряный  
 вид 2  
 ответ: В багряный багряный вид 2 км  
 виден.  
 В лесу виден вид в порядке. Вид виден  
 на лесу виден вид.  
 Ответ: Виден виден виден виден виден  
 Виден виден виден виден виден  
 Вопрос: Виден виден виден виден виден  
 вид. Виден виден виден виден виден







Акт. ОЛП 10 20

11. июля 1946. Мы нижеподписав-  
 шиеся мед. бр-я. К. М. Насвитуше  
 генс. мед сестра Павлова Е. У.  
 стар санитар палаты № 5. Сметанин  
 составили настоящий акт в том  
 что находившийся на излечении в  
 стационаре ОЛП. № 10 Устьлага МВД НК  
 олк. Алёксис сын Ореликас 1926 г.  
 окт. статьи УК следст. срок не  
 су год. умер 10 июля 1946. в 22 час. 00 мин.  
 смерть последовала от туберкулеза  
 легких.

Лекащий бр-я. / К. М. Насвитуше /  
 Деж. мед сестра / Е. У. Павлова /  
 Старш. санитар. / М. Сметанин /

Забержю: Начальник ОЛП. № 10  
 А. П. Березин /

Копия  
 в инспектор. ОУРЗ



" У Т В Е Р Ж Д А Ю "

Начальник ОЧО Инта уголь МД  
Подполковник  
Виссариев

" 4 " Октября 1946 года

" У Т В Е Р Ж Д А Ю "

Прокурор Инта уголь МД  
М. Советский Юстиции

" 4 " Октября 1946 года

П О С Т А Н О В Л Е Н И Е

/ О прекращении уголовного преследования /

/ 1946 года, Ноября 25 дня, Пос. Инта, Коми АССР

Я, Следователь следственной группы МВД-МГБ Коми АССР  
Младший лейтенант-ПОСТЫЛЯКОВ, рассмотрев следственное дело  
№ 7391 по обвинению:

ЮЛИА Альбина с.Феликса, 1927 года рожде  
уроженец Ваначито, Больничной волости  
Литовской ССР, литовца, гр-на СССР, б/п  
не женатого, со слов не судимого, грамот-  
ного, из крестьян, до ареста находился  
в банде.

В пр.пр. ст.ст. 58-1 "а" и 58-11 УК РСФСР, -

Н А Ш Е И:

23 Июля 1946 года Умергским ЮО МВД Литовской ССР был  
арестован и привлечен к уголовной ответственности ЮЛИА  
Альбина с.Феликса и для дальнейшего ведения следствия был  
эвакуирован в Интлаг МВД, где Ю Юля 1946 года умер от  
туберкулеза легких, что подтверждается актом о смерти от  
11 Июля 1946 года

Исходя из вышеизложенного и руководствуясь ст.4 УПК РСФСР

П О С Т А Н О В И Е:

Уголовное преследование в отношении обвиняемого  
ЮЛИА Альбина с.Феликса с дальнейшим производством  
прекратить. Дело направить в I-й Спецотдел МВД Литовской  
ССР для хранения в архиве.

След.Слек.Груп.МВД-МГБ Коми АССР  
при Интлаге МВД- мл. лейтенант-

/ ПОСТЫЛЯКОВ / *Постыляков*

" С О Г Л А С Е Н "

З.М.НАЧ.СЛЕДГРУППЫ МВД-МГБ КОМИ А ССР  
ПРИ ИНТЛАГЕ МВД- МЛ. ЛЕЙТЕНАНТ-

/ НАЗНЦЕВ / *Назнецов*

Atkirpti

232010 Vilnius  
 Čiobiškio 13-73

Gerb. J. Aukštaičiui

Vadovaujantis Lietuvos Respublikos 1990 05 02 įstatymu „Dėl asmenų, represuotų už pasipriešinimą okupaciniams režimams, teisių atstatymo“, siunčiame pažymėjimą apie Jūsų brolio

neteisėtai kalėtą laiką.

Lietuvos Respublikos generalinės prokuratūros grupės prokuroras

Albinas G. Dulinschėvi



LIETUVOS RESPUBLIKOS  
 GENERALINĖ PROKURATURA  
 232709 Vilnius, A. Smetonos 6

PAZYMĖJIMAS

Pažymima, kad Colka Albinas, Felikso  
 gim. 1927 m., gyvenęs (-usi) Ukmergės apskr., Balninkų apyl.  
Čiobiškio km. buvo neteisėtai represuotas (-a), ir buvo laisvės  
 atėmimo vietose Komijos ATSR, Jutose  
 nuo 1945 m. liepos mėn. 28 d. iki 1946 m. liepos mėn. 11 d.  
 ištremitėje Mirė 1946.07.11 Jutose P.Š. kolonijoje  
 iki 1946 m. ... mėn. ... d.

Pagal Lietuvos Respublikos 1990 m. gegužės 2 d. įstatymą „Dėl asmenų, represuotų už pasipriešinimą okupaciniams režimams, teisių atstatymo“ jis (ji) yra nekaltas (-a) Lietuvos Respublikai ir yra atstatomos visos jo (jos) teisės.

Sis pažymėjimas yra pagrindas įskaityti jame nurodytą laiką į visų rūšių darbo stažą, taip pat mokėti represuotajam asmeniui arba jo įpėdiniams kompensaciją ir grąžinti turtą Lietuvos Respublikos įstatymų nustatyta tvarka.

Kompensaciją išmoka savivaldybės, kurios teritorijoje asmuo gyveno iki represavimo, finansų organai.

Konfiskuoto turto arba jo vertės atlyginimo klausimus sprendžia savivaldybės, kurių teritorijose buvo tas turtas.

Lietuvos Respublikos  
 generalinis prokuroras

Paulauskas

A. Paulauskas

Vilnius, 1992.05.08 Nr. 13/17176-89

Komijos ATSR, Intos gyvenvietė,  
1946 m. lapkričio 25 d.

Nutarimas nutraukti baudžiamąjį persekiojimą

Aš, Komijos ATSR tardymo grupės tardytojas jaun. ltn. Postyliakov, peržiūrėjau tardymo kaltinamąją bylą Nr. 7391: Albinas Calka, s. Felikso, gim. 1927 Lietuvos TSR, Balninkų vls., Vanaginės k., lietuvis, TSRS pilietis, nepartinis, nevedęs, neteistas, raštingas, kilimo valstietis, iki arešto buvo partizanuose. Str. 58-1 „a“ ir 58-11 BK RSFSR.

Nustačiau:

1945 m. liepos 27 d. MVD Lietuvos TSR Ukmergės apskr. skyriaus buvo areštuotas ir patrauktas baudžiamojon atsakomybėn Albinas Calka, s. Felikso, ir tolimesniam tardymui ištremtas į Vidaus reikalų ministerijos Intos Intlagą, kur 1946 m. liepos 10 d. nuo tuberkuliozės mirė, tai patvirtina mirties aktas, surašytas 1946 m. liepos 11 d.

Vadovaudamasis RSFSR BPK 4 str.

Nutariau:

Baudžiamąjį persekiojimą kaltinamajam Albinui Calkai, s. Felikso, nutraukti. Bylą perduoti Lietuvos TSR vidaus reikalų ministerijos I spec. skyriaus archyvui tolimesniam saugojimui.

Tardytojas Postyliakov

Sutinku: tardymo grupės viršininko pav. Kazanc

Ką galima pasakyti šiandieną, vartant šio politinio kalinio asmens bylą.

Šie dokumentai atskleidė Albino suėmimo aplinkybes ir sovietų banditizmo veiklą naikinant ne tik mūsų, bet ir kitas vadinamąsias tarybines tautas.

1945 m. liepos 22 d. Balninkų karinio *garnizono* viršininkas Bykovas *pirmame* kvotos protokole nurodo, kad kaltinamasis Albinas Calka maždaug 1945 m. gegužės 15 d. įstojo į Stasio Miškinio vadovaujamą partizanų būrį, gavo šautuvą, šovinių ir slapyvardį Dobilas. Jis kartu su partizanais eidavo pas žmones (gyventojų pavardės neminimos) apsirūpinti maistu, kartais stovėdavo sargyboje. Partizanų būryje Albinas buvo iki liepos 15 d. Tą dieną, partizanų būrio vadui S. Miškiniiui palikęs šautuvą ir šovinius, parėjo į namus. Čia sutiko irgi besislapstantį kaimyną Joną Miškinį. Kareiviai su talkininkais sribais abu rado miegančius ant Albino tėvo Felikso Calkos namo aukšto. Prie miegančiųjų Albino ir Jono nieko nerasta. Bunkeriu pavadintas beveik atviras, tik lentomis apdengtas rūsys maisto produktams. Jokių daiktų suimtieji neturėjo.

Tik ginkluoti banditai gali įsiveržti į svetimus namus, suimti niekuo dėtus jaunuolius, surašyti turta, kuris priklausė ne areštuotajam Albinui, bet tėvui Feliksui.

O *papildomame* kvotos protokole atsiranda „konkretūs“ kaltinimai: dalyvauja nušaunant rusų jaunuolį ir apiplėšia Girsteitiškyje pil. V. Griškevičių. Kaltinimai nepagrįsti, nes neprisidėjo jokios įrodomosios medžiagos. Nėra rusų jaunuolio vardo nei pavardės, nei apiplėšto V. Griškevičiaus paaiškinimo, kurį sribai privalėjo gauti.

Aplinkinių kaimų partizanų būrio vadas S. Miškinis, pasidaręs dokumentus svetima pavarde, įsidarbino Kaune, bet saugumo buvo susektas ir ištremtas į so-

vietinius gulagus. Atlikęs bausmę, grįžo į tėviškę. Teko su juo kalbėti apie brolių Albiną. S. Miškinis patvirtino, kad nei Albino, nei Jono į partizanus nepriėmė, nes buvo jauni aštuoniolikmečiai, ginklo jie neturėjo. Partizanai baiminosi, kad tokie jauni suimti ir kankinami gali išduoti partizanus ir jų slėptuves. Taigi abu jaunuoliai be ginklo slapstėsi pirtyse, kluonuose nuo kariuomenės, į kurią patekę būtų išsiųsti į Berlyno frontą. Jie buvo suimti. Jie priešinosi ir neklausė okupantų įsakymų ir paliepimų. Jie elgėsi pagal Lietuvos Konstitucijos 3 str. „Tauta ir kiekvienas pilietis turi teisę priešintis bet kam, kas prievarta kėsinaisi į Lietuvos valstybės nepriklausomybę, teritorijos vientisumą, konstitucinę santvarką.“

Albinas, be teismo atsidūręs sovietiniame gulage, išseko nuo bado, buvo nekaltai nukankintas.

Prisimenu anų metų nežinomų autorių sukurtas eiles, kurios atspindi Lietuvos okupacijos laikus. Jos išliko atmintyje iki šių dienų.

*Tėviškėlę skriaudė  
Ir kankino mus,  
Sakė myli liaudį  
Plėšdami namus.*

*Rengė tautai mirtį  
Sąžinė ramia,  
Lietuva pavirto  
Kankinių žeme.*

*Bet pakils iš kraujo,  
Iš žaizdų tauta.  
Eina dienos naujos,  
Vakarai greta.*

*Mūsų kelias tvirtas –  
Kelias Lietuva.  
Vakar ir šiandieną,  
Amžiais Tu gyva.*

Visi enkavėdistų kaltinimai Albinui yra suklastoti ir nepagrįsti. Teisiniu požiūriu panagrinėjus matyti, kad kaltinimų galas su galu nesueina. Sovietinis saugumas nesitikėjo, kad šie suėmimo ir tardymo dokumentai kada nors bus paviėšinti. Juos noriu palikti anūkams ir priminti, kad kiekvienas okupantas – rusas, lenkas ar vokiečiai – yra okupantas, ir sutikti okupantą su vėliavomis, kaip 1940 m. birželyje, yra tautos savižudybė.

## Partizano Jono Vytauto Imbraso eilėraščiai

*Parengė Jonas Varžgalys*

### J. Šibailai atminti

*Prie Alaušo yr mūsų miestelis,  
Pasipuošęs kalvom ir miškais.  
Ir skambėjo čia dainos seselių  
Su Šibailos akordų garsais.*

*Aušo Balninkuos naujas jau rytas,  
Visų nuotaika buvo gera –  
Tai Šibailos juk nuopelnas šitas,  
Atsimins jį visa Lietuva.*

*Bet neilgai mums švietė saulė,  
Rytas matė, kaip žydi gelė.  
Ir atėjo marksistinė gauja,  
Suniokojo, sumindė tave.*

*Šibaila suprato, koks laikas atėjo  
Ir ko priešas iš mūsų norės.  
Todėl pirmas prieš jų valią išėjo  
Kaip šviesi žvaigždė ateities.*

### Ateik

*Ateik, motule, tu prie kapo  
Manęs apleisto aplankyti.  
Juk aš išpildžiau tavo valią –  
Mylėt tėvynę ir ją gint.*

*Žinau, nespėjau aš parnešti  
Laisvės žibinto iš tiesų.  
Bet ne visiems juk lemta  
Išbūti pašauktiems.*

*Tik nepražuvo mūsų viltys,  
Sesutės jas praręs, – tikėk!  
Jos prašviesės, kai laisvės varpas  
Visoj planetoj suskambės.*

*Tai širdys žuvusių visų kaip viena  
Primins, kad meilė nemari.  
Ir suprasi tiktai tą dieną,  
Kad kito kelio neturi.*



Juozapas Šibaila-  
Diedukas, Merainis



*DKA B rinktinės 5-ojo bataliono partizanai laisvalaikiu. Sėdi (iš kairės): Petras Bundonis, Pranas Šuminskas-Fėdia, Bronius Jakubonis-Stiklas, Steponas Zalagėnas-Ripka, Stasys Našlėnas-Sakalas; stovi: Vaclovas Varnas-Jokeris, Stasys Pariokas-Plechavičius, Alfonsas Tušas-Papuošalas, Kazimieras Tušas-Nemunas. Iš PMB*

*DKA B rinktinės balninkiečiai ir žemaitkiemiečiai partizanai su ryšininkėmis. Sėdi (iš kairės): ketvirta – Pranutė Paškevičiūtė-Dilginėlė, Dilgė, kiti neatpažinti; stovi: Vladas Purlys-Taurus, Bronė Čereškaitė-Tulpė, Balys Čereška-Vaidotas, Apolonija Čereškaitė, Pranas Urbonavičius-Palubys. Iš PMB*





Šarūnui atminti  
(Antanui Slučkai)

Su saule užgeso gyvybė  
Šarūno, mūs vado brangaus.  
Juk taip dar reikėjo tėvynei  
Už tiesą kovoti žmogaus.

Bet vasara traukės, skubėjo,  
Laukai pasidarė juodi,  
O kaip mes pabūti norėjom  
Su tavimi, garbingas kary.

Jei bus kada laisvė tėvynėj,  
Kas pakalbės geriau už tave.  
Juk Tu paaukėjai net savo gyvybę,  
Kai nieks netikėjo, kad bus ji laisva.

Primink, Šventoji, kas mūs žemėj,  
Kiek ašarų, kraujo nubėgo vaga,  
Kiek skausmo patyrė Andrioniškio žmonės  
Nuo priešų raudono tada.

Karklui atminti  
(Napaliui Varžgaliui)

Krenta sniegės, medžių lapai,  
Slenka lapkričio naktis.  
Mūsų nuojauta mums sako,  
Kad nelaimė jau arti.

Jaučia Karklo motinėle –  
Nebegrįš sūnus.  
Baisūs sapnai ją prikėlė,  
Nežinia, kas šiandien bus.

Vos parimo ji prie lango,  
Girdi – šaudo netoli.  
Ir pakėlusi akis į dangų  
Šaukė „Viešpatie, išgelbėk mus“.

Žemę kraujas pabučiavo,  
Kurioje užaugo jis,  
Kurią arė, sėjo javą,  
Džiaugės derliumi puikiu.

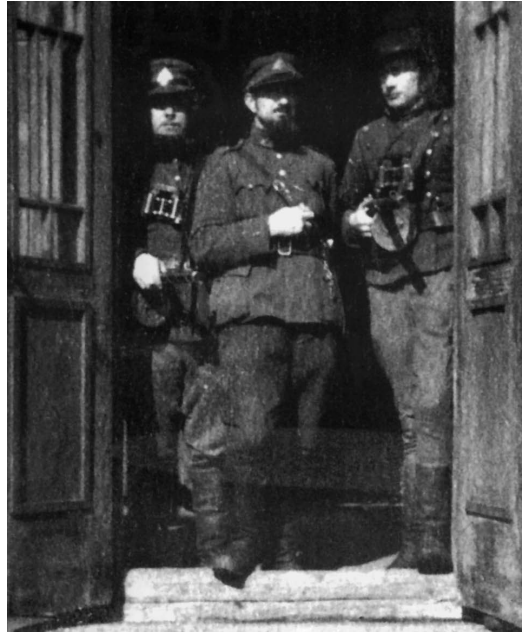

DKA B rinktinės partizanai Morkūnai (iš kairės):  
Juozas Morkūnas-Klajūnas ?, Alfonsas Morkūnas-  
Plienias, Stanislovas Morkūnas-Taržanas.

Iš E. Čaplikienės asm. kolekcijos

*Liūdi ažuolai prie kelio  
Lyg tie broliai du.  
Jie primins, ką priešas darė  
Tuo nežmonišku laiku.*

### Lukšai atminti

*Lukša vis galvojo,  
Su vadais kalbėjo,  
Kaip įveikt raudoną  
Pragaro kūrėją.*

*Viena viltis liko –  
Vakaruos galybė.  
Reikia jų paklausti,  
Ką mums padaryti.*

*Niekas neatsakė,  
Veltui mes tikėjom.  
Likom vieni, matom –  
Niekas nepadėjo.*

### Sugrįžo STIKLAS po kovos (Broniui Jakuboniui)

*Karys peršautas nedejavo,  
Nes priešas niekad nepadės.  
Nuplovęs žaizdą iškeliaavo,  
Kažkur gyvent ar mirt turės.*



*Partizanai vora eina  
paskui Šiaurės rytų  
Lietuvos (Kalnų)  
srities vadą  
Joną Kimštą-Žalgirį.  
Iš UKM*

Ir nejautė jo motinėlė,  
Kad seka Judas iš paskos,  
Kuris už rublį parsiduoda  
Baisiausiam niekšui Lietuvos.

Pasiekęs ažuolą Skabeikių,  
Iš skausmo krito pailsėt,  
O čia kariai seniai jau laukė –  
Lyg per jo žūtį jie laimės.

Sudie, gimtine, pievos, gojai,  
Sudie ir kryžiai pakeleję.  
Baigta gyvenimo kelionė,  
Kai sprogs granata – ji užges.

### Tamulytei atminti

Ne žaibai dangų nudažė,  
Ne šiaurės pašvaistė graži,  
Ten degė Dapkūniškų kaimas,  
Nusinešęs gyvybes jaunu.

Ir išėjo tą naktį Vaiva,  
Nepasakiusi niekam sudie.  
Ne turtų parnešti ar laimės,  
O saugoti kančią savo širdy.

Šviečia mėnuo sidabrinis,  
Tūkstantis danguj žvaigždžių.  
Tamulytė neša žinią  
Net iš Dzūkijos kovos draugų.

Kokia meilė ir koks ryžtas!  
Tarsi jos rytmečio malda.  
Pati kaip žiedas, tik pradžia jaunystės,  
O jau patyrė, kas yra kančia.

Ji nepalūžo, kai KGB kankino,  
Tylėjo, neprašė – aš noriu gyvent,  
Neprašė, nors kraujas tekėjo,  
Tylėjo – norėjo greičiau tik numirt.

Ji lyg angelas, siųstas dangaus,  
Kad saugotų mūsų gyvybę.  
Tad atlygink, Aukščiausias, prašau  
Už tokią meilę – kankinio stiprybę.

## Partizanams Morkūnams atminti

Ko nuliūdo trys broleliai,  
Ką jie sugalvojo?  
Nebeskamba plieno dalgiai,  
Ir arklas rūdija.

Vienas brolis Plienu virto,  
Antras – Tarzanu, o trečiasis – Klevu.  
Kartu tarė – geriau mirti,  
Negu vykdyti valią jų.

Nuo tada ir prasidėjo  
Mūs tautos didžiulis skausmas –  
Vieni žuvo, kraują liejo,  
Kiti skundė bei melavo.

Plienas pirmas čia pradėjo  
Rinkti būrį iš karių  
Ir su priesaika išėjo  
Ginti žemės ir tėvų.

Viltis buvo vakaruose –  
Laukėm, gal mus išvaduos.  
Net minėjom juos maldose,  
Bet palikom be šviesos.

## Čereškaitei atminti

Peršautas nubėgau aš pas lietuvaite,  
Buvo rudenėlis jau visai arti.  
Ji mane sutiko kaip savo brolelį,  
Slaugė, gydė su meile tikra.

Priešas vis nerimo, sekė ir ieškojo,  
Kur pradingo jų sužeista auka.  
Suėmė, nelaukė, ką ir begalvojo,  
Kad tik Čereškaitė viena iš tokių.

Varo tartum mirti jauną merguželę  
Per mūsų slėptuvę, oi kaip jai baisu.  
O jei jie surastų josios brolužėlį,  
Ką sakytų žmonės – net kalbėt sunku.

Visaip ją kankino, spardė, mušė, daužė,  
Kūnas vien mėlynėm, maišės su krauju.



*Šiaurės rytų Lietuvos (Karaliaus Mindaugo) srities vadovybė su partizanais. Pirmoje eilėje (iš kairės): Joana Railaitė Slučkienė-Neringa, Antanas Slučka-Šarūnas, Vytautas Česnakavičius-Valas, neatpažintas; antroje eilėje: srities vado pavaduotojas Vincas Kaulinis-Miškinis, neatpažintas, Algirdas Meškauskas-Vanagaitis. 1948–1949 m. žiema. Iš UKM*

*O atmink, tėvyne, jei sugrįš dar laisvė,  
Kad jinai kentėjo su visais kartu.*

*Šventas tas troškimas ir žodžiai tikri,  
Visa jos jaunystė – vien kančia baisi.  
Ji kaip vaidilutė mus gyventi kvietė,  
Buvo ir nelaimėj, ir pavojuj čia.*

## Trys broliai partizanai

*Parengė Algirdas Meilus*

Lietuvos ypatingajame archyve tarp kitų politinių kalinių bylų saugomi buvusio partizano, Vietinės rinktinės kario, 1941 m. sukilimo dalyvio Stasio Pilecko dokumentai. Sulaikytas, tardytas ir kalintas jis buvo Utenoje 1947 m. Vėliau nuteisė 10 metų kalėti griežto režimo lageryje ir 5 metams tremties Sibire.

Kai sovietinė armija 1944 m. antrą kartą okupavo Aukštaitiją, paskelbė jaunų vyrų mobilizaciją. Visi gimusieji 1909–1926 m. privalėjo eiti į frontą. Jauni vyrai nepakluso. Su ginklu išėjo į miškus partizanauti. Tarp jų buvo trys broliai: Stasys, Petras ir Antanas Pileckai. Jie pasekė tėvo pėdomis, kai šis, prieš Pirmąjį pasaulinį karą (1910 m.) gavęs šaukimą tarnauti carinėje armijoje, nevykdė įsakymo, o žydo Jankelio padedamas slapta pasiekė Prūsiją ir iš ten išvyko į Ameriką. 1918 m. K. Pileckas grįžo į Lietuvą. Kibildžių kaime gavo žemės ir joje ūkininkavo. Išaugino tris sūnus, kuriems nuo mažens skiepijo meilę ir pagarbą tėvynei.

Tėvo paskatintas vyriausiasis sūnus Stasys 1941 m. vienas iš pirmųjų įsijungė į sukilėlių gretas prieš sovietinius okupantus ir vietinius komunistus. Su kitais sukilėliais užėmė Bálninkus, areštavo valsčiaus darbuotojus. Įsibrovus vokiečiams, teko paklusti ir vykdyti hitlerininkų įsakymus.

Vos tik frontui pasitraukus už Ukmergės, Bálninkuose susirinko didelis sribų būrys, kuris su enkavėdistais gaudė jaunus vyrus ir juos šaudė. Stribai įsitvirtino akmeniniame magazino pastate, po kuriuo buvo rūšys. Jame laikydavo suimtuosius. Rūsyje buvo uždarytas Bronius Rimas, Ukmergės gimnazijos 19 metų moksleivis. Draugai nusprendė jį išvaduoti. Naktį partizanai apsupo sribų buveinę ir pradėjo laužti metalines rūšio lango grotas. Stribai pro langus ėmė svaidyti granatas. Viena jų pataikė į grotas laužiantį Petrą Pilecką. Jis žuvo.

Stasys neteko pirmojo brolio. Broniaus Rimo išvaduoti nepavyko. Jis buvo nuteistas. 1945 m. griežto režimo lageryje jaunuolis mirė iš bado.

Partizaninį karą tęsė likę gyvi du broliai, įsijungę į Didžiosios Kovos balninkiečių rinktinę. Dalyvavo Plaštakės (Kapūstinų), Ažumakių, Maskoliškio, Kurklių šilo, Trakinių ir kitose kautynėse su Balninkų, Kurklių, Alantės, Žemaitkiemio, Vidėniškių, Žėlvos stribais bei NKVD kariniais daliniais. Ginkluotas susidūrimas su okupantais Trakinių kaime buvo paskutinis antrajam Stasio broliui Antanui.

Netekęs dviejų brolių, Stasys nusprendė pasitraukti iš ginkluoto pasipriešinimo. Jo 1911 gimimo metai atitiko mobilizacinį amžių, todėl asmens dokumentą dailiai pataisė į 1901 metus.

Tuomet Lietkoopsajungos Utenės vartotojų kooperatyvo sandėliuose jau dirbo Stasio kaimynas, partizanas Kazys Rimas, kurio brolis Bronius buvo nukankintas Sibiro lageryje. Kazys Utenoje buvo įsidarbinęs su svetimu pasu. Jis turėjo kitą vardą ir pavardę. Kazys pakvietė Stasį atvažiuoti į Uteną. Stasį paskyrė sandėlininku, netrukus – sandėlio vedėju. Darbas sekėsi gerai, bet pasitaikė žmogus, kuris pažino Kazį Rimą ir Stasį Pilecką. Apie juos buvo pranešta NKVD. Kaziui dar pavyko pabėgti ir įsidarbinti Pasvalyje, bet ir ten saugumas netrukus surado ir nuteisė.

Stasį Pilecką uždarė į Utenos kalėjimą, tardė, kankino, reikalavo išduoti partizanus. Nieko nesužinoję, enkavėdistai Stasį nuteisė 10 metų kalėti už gimimo metų klastojimą ir vengimą tarnauti sovietinėje armijoje. Kad jis buvo partizanas, 1941 m. sukilėlis, plechavičiukas, saugumiečiams nepavyko išsiaiškinti. Jeigu šie faktai būtų paaiškėję, bausmė būtų aiški – 25 metai lagerio ir 5 metai tremties.

Atlikusio bausmę ir grįžusio į gimtąjį kraštą politinio kalinio neregistravo. Liepė važiuoti ten, iš kur buvo atvykęs. Išgelbėjo pinigai. Stasiui leido gyventi gimtajame Kibildžių kaime.

Vėliau Stasys su žmona Darata Balninkuose pasistatė naujus namus, dirbo kolūkyje, buvo doras ir sąžiningas. Vietiniai komunistai nemėgo buvusio politinio kalinio už tai, kad glaudžiai bendradarbiavo su kunigais, buvo bažnyčios rėmėjas. Pragyvenęs nelengvą gyvenimą, mirė sulaukęs 95 metų.

Pileckų šeima užaugino darbščią, sąžiningą ir gabią dukterį Danutę. Ji baigė matematikos mokslus ir dėsto Vilniaus pedagoginiame universitete, dirba mokslinį darbą. Ji ne tik gabi matematikė, bet ir ekonomistė. Danutės vyras Gintautas Bareikis irgi matematikas, tikslųjų mokslų daktaras, yra Vilniaus universiteto docentas, mokslininkas. Mokslininkų Bareikių šeima lankosi gražiame gimtajame Balninkų krašte.

S. Pileckui nepavyko įgyvendinti gražių jaunystės svajonių, baigti mokslų ir kurti gražų gyvenimą. Sutrukė karai, okupacijos, kalėjimas, tremtis. Tai, ko nepavyko pasiekti partizanui, jo svajones įgyvendina graži dukros Danutės šeima.

## Mūsų golgota

*Angelė Tamulytė*

Gimiau kalvotame ir ežeringame Aukštaitijos krašte, pusiaukelėje tarp Kurklių ir Bálninkų, gražiam Dapkūniškių kaime, Augusto ir Liudos Tamulių šeimoje. Buvome keturios mergaitės (Bronė, Janina, Vacytė, aš – Angelė) ir du broliai – Alfonsas ir Tadas.

Tėvai, 1936 ar 1937 m. gavę didesnę žemės sklypą – 8 ha žemės, su dideliu rūpestingumu ir atkaklumu perkėlė ūkį į naują žemės lopinėlį, kuris vienu kraštu ribojosi su Baldono ežeru. Mes, vaikai, mielai ganėme gyvulius, kad tik tėvai ilgiau leistų pabūti prie ežero. Sode buvo bičių avilių, kieme šulinys.

Vyriausioji sesuo Bronė iš prigimties turėjo nesveikas kojas (I gr. invalidė). Ji baigė 4 skyrius vienais penketais ir vėliau išmoko siuvėjos amato. Mums, sveikiems, jos negalia dilgčiodavo širdis. Visi baigėme pradinę mokyklą čia pat, gimtajame kaime. Janutė ir Alfonsas padėjo tėvams ūkį tvarkyti. Mažasis Tadukas mokėsi Bálninkų mokykloje, Vacytė – Anykščių gimnazijoje, aš – Pānevėžio finansų technikumė tik pirmus metus.

Mūsų tėtė buvo be galo darbštus ir rūpestingas, inteligentiškas iš prigimties, labai mėgo muziką. Po darbo dienos dažnai paimdavo į rankas smuiką ar bajaraną ir su broliu Alfonsu išsakydavo ilgesį ir svajones. Jis tikėjo, kad laikas susitvarkys, bėdos aprims ir vaikai gyvens be vargo. Šeštadienių ir sekmadienių vakarais dažnai susirinkdavo daugiau jaunimo iš mūsų ar gretimų kaimų. Tada mokėjome gražiai padainuoti ir smagiai pasišokti.

Vokiečių okupacijos metais, rodos, 1942-aisiais, brolis Alfonsas buvo šaukiamas į frontą, bet nei jis, nei kiti kaimo jaunuoliai nė nemanė vokiečiams padėti kariauti. Ir niekas varu nevarė. Karas baigėsi, bet neramumai nesibaigė mūsų žemėje. Ir vėl šaukimas į armiją, sovietinę. Jaunimas slapstėsi. Brolis Alfonsas niekur nėjo iš tėvų namų. 1945 m. rugsėjo 22 d. Bálninkų miestelio sribai su kareiviais, susėdė į tris arkliais pakinkytus vežimus, atvažiavo tiesiai į mūsų kiemą. Pirmiausia uždegė tvartą ir klojimą. Nušovė iš klojimo bėgantį brolių Alfonsą. Tėtį ilgokai varinėjo po sodybą ir galiausiai taip pat nušovė. Degančių javų kvapas pasklido po visą apylinkę. Ugnies liepsnoje užgeso Adomo Naviko ir Antano Stimburio gyvybės. „Liaudies gynėjai“ padegė ir Alfonso Gylio sodybą. Čia žuvo Alfonsas Gylius, Alfonsas Tamulis (pusbrolis) ir Jonas Karalius. Šios klaikios dienos vakare visų septynių žmonių apdegė ir kraujuoti lavonai sribų reikalavimu buvo nuvežti į Bálninkų miestelį ir numesti prie įėjimo į bažnyčią.

Sekmadienį moterys, eidamos į bažnyčią, su skausmu ir širdgėla žvelgė į išniekintus lavonus ir triumfuojančius sribų paauglius. Bažnyčioje per pamaldas žmonės springo ašaromis ir slėpė užverktas akis.

Sako, kad kažkurią naktį visus septynis lavonus sumetė ir užkasė miestelio pakraštyje, netoli ežero, už nedidelio krūmokšnio.

Gaisro liepsnų išvytos iš namų, be kelio ir tako bėgo sesuo Janina su mama. Tą dieną ir mažasis Tadukas negrižo iš mokyklos.



Kitą dieną, rugsėjo 23-iają, nieko nežinodama važiauvau iš Panevėžio į namus. Beeinant link mūsų kaimo, žmonės išpėjo, pranešė klaikią žinią. Sustingo kojos, nežinau, kaip vis dėlto pasiekiau sudegusius ir išplėstus namus. Darže tarp buročių lapų radau atbėgusią seserį Janiną. Abi suklypome prie karštų žarijų, čia pat didelė šviežio kraujo dėmė – tėvelio kraujo. Bučiavome suradę kruviną jo kepurę. Kiek toliau – brolio Alfonso mirties vieta. Greta apdegusios vyšnios. Supratome, kad reikia kuo greičiau sprukti iš čia...

1947 m. liepos 18 d. jauniausiąją seserį, šešiolikmetę gimnazistę Vacę, iškvietė Anykščių saugumas, išlaikė visą savaitę ir paleido, matyt, kaip ateities auką.

Mes abi su Vacyte tada, norėdamos būti toliau nuo gimtinių, nuvažiavome į Vilnių, ten pabuvusios 3–4 valandas, nutarėme važiuoti į Kauną. Geležinkelio stotyje buvo daug žmonių, spūstis traukinyje ir prie jo. Abi stovėjome ant traukinio laiptelių. Vacė buvo puikios nuotaikos, giedro veido. Lipant į traukinį, ji man šnibžtelėjo, kad pastebėjo pažįstamą. Traukinys pajudėjo, ir staiga kažkieno ranka mus stipriai pastūmė. Vacytė pasviro ir nukrito tiesiai po traukinio ratais, o aš nušokau ant perono. Pravažiavo paskutinis vagonas, mano sesytė gulėjo per liemenį perpjauta pusiau. Vos spėjau pasilenkti ir apkabinti jos galvą su tebežiūrinčiomis į dangų akimis – mane čia pat areštavo. Nuvedė į kažkokį, kaip supratau, saugumo kambarį stotyje, padarė pirštų atspaudus, iškrėtė, ilgai klausinėjo, kamantinėjo apie šeimą. Viską surašę, paliko mane nakčiai saugoti vienam ginkluotam vyriškiui. Man visą laiką prieš akis Vacytė. Kur ji dabar? Ką žino apie mus namiškiai? Verkiu, verkiu... ir vis vaikštau, vaikštau... Paryčiu užmigto mano saugotojas, tylutėliai basa išeinu į lauką (raktas buvo spygoje, bet durys neužrakintos). Ryto prieblandoje bėgau palei bėgius, vis norėdama įsitikinti, ar tikrai niekas nesiveja. Tą pačią dieną atsidūriau tetos Veronikos (ji buvo žemės matininko A. Liubovino tarnaitė) augintos Liubovinų dukters (I. ir V. Avtomonovų) šeimoje. Šie žmonės sužinojo, kur yra Vacytės lavonas, parūpino sunkvežimį, senoji Liubovinienė padovanojo savo vestuvinį tiulį, medžiagą suknelei, idėjo pinigų.

Kitą rytą (liepos 24-ąją) nuėjau į ligoninę, kur buvo Vacytės lavonas. Medikai neklausinėję leido paimti. Suvynioję į paklodę, su vairuotoju įkėlėme lavoną į sunkvežimį. Karstų dirbtuvėje maldaute maldavau man patikusio karsto. Ir čia manęs pagailėjo – pasitarę darbininkai atidavė karstą už 70 (tiek turėjau) červoncu, nors kainavo daug daugiau.

Skubiai nuvažiavome į Jōnavą, kur buvo laikinai prisiglaudusi mama. Pamačiusi karstą, mama iškart nualpo. Reikėjo elgtis taip, kad niekas nematytų nei ašarų, nei dejonų. Paslapčia prie menkos žvakės kamarėlėje pasiuvau velionei suknutę ir kitą rytą išvažiavome į Anykščių rajoną. Sustojome Pašilių kaime. Reikėjo kur nors prisiglausti. Čia sesutė Janutė surado labai gerus žmones – Semėnus, gyvenančius prie Šventosios upės. (Vėliau ši sodyba buvo sudeginta.) Jie sutiko, kad Vacytė būtų pašarvota jų namuose. Vėlų vakarą ir naktį kaimynai ir partizanai giedojo prie mirusios Vacytės. Rytojaus dieną, liepos 26-ąją, – Šv. Onos atlaidai Anykščiuosė. Kai daugumas žmonių išskubėjo į atlaidus, partizanai karstą valtele perkėlė per upę. Palaidojome Peslių kaimo kapinaitėse.



*Didžiosios Kovos apygarda (buvusi B rinktinė). Pirmoje eilėje sėdi (iš kairės): organizacinio skyriaus viršininkas J. Juras-Žilvinis (1922–1949), ryšininkė Bronė Tamulytė-Našlaitė (1919 12 09–2007 04 28), DKA štabo viršininkas Juozapas Šibaila-Diedukas, Merainis (1905 03 18–1953 12 11), ryšininkė Janina Tamulytė-Vaiva; antroje eilėje stovi: ryšininkės Teklė Pipiraitė, Onutė Tylienė, Teklė Juraitė. Andrioniškis. 1948 m.*

Netekau sesers ir žinojau, kad manęs ieško. Rugsjūčio mėnesį Jonavoje mane suėmė. Traukiniu nuvežė į Kauno, paskui į Vilniaus saugumą ir pagaliau uždarė į Lukiškių kalėjimą, kuriame išbuvau metus.

1948 m. gegužės mėn. šiame kalėjime jau nuteistą seserį Janiną įkalino šalia manosios 221 kameros. Morzės abėcėle susitarėme ir prie savųjų kamerų langų pašaukėme vardais. Už tai abiem paskyrė karcerio bausmę. Vienu metu sargybinių buvome nulydėtos į karcerį. Liepę nusirengti, ištūmė į šaltą patalpą.

Nenusakomas skausmas ir siaubas apėmė išvydus Janutę visą sumuštą, nurautais plaukais, rankos, kojos ir nugara buvo violetinės ir gelsvos spalvos, išsukinėti pirštai, suaižėjusi šašuota oda. Nebuvo sveikos vietos visame kūne. Sesuo prašė, kad pasirūpinčiau šeima, ypač Taduku, nes ji jau nebesitikinti išlikti gyva. Atsisėdusi ant cemento, norėjau ją priglausti, kad nejustų šalto grindinio, bet staiga atsidarė durys ir ją išvarė į kitą karcerį. Matyt, suprato, kad mudvi seserys.

Janina buvo nuteista Ypatingojo pasitarimo 1948 m. balandžio 24 d. 10 metų (58 str. 1a ir 11 dalys) ir dar 1949 m. balandžio mėn. 25 d. speclagerių įsakymu 15 metų. Nežinau, ką jai teko iškentėti Dubrovkos lageryje. 1956 m. suradome Janiną Pažaislio vienuolyne, kuris tuo metu buvo paverstas psichoneurologijos ligonine, kaip žmogų, nurašytą mirčiai. Dėjau daug pastangų ją gydyti ir prižiūrėti, bet gyvenimui nebeprickėliau. Ji mirė 1992 m. lapkričio 2 d.

Kaip minėjau, 1947 m. rugpjūčio 10 d. Jonavos rajono Žeimių geležinkelio stotyje mane areštavo su partizanų leidžiamu laikraščeliu „Tėvynei šaukiant“. Ypatingojo pasitarimo sprendimu buvau nuteista 10 metų kalėjimo pagal 58 str. 10 punktą. Kalėjau Karagándos srityje, Dolinkos ir Alabaso kalėjimuose. 1956 m. grįžusi iš lagerio, dar Lātvijoje išgyvenau 6 metus.

1988 m. rudenį gavau leidimą iškasti ir perlaidoti tėvo ir brolio palaikus, kurie buvo niekinamai užkasti. Iškilmingas katalikiškas palaidojimas įvyko spalio 22 d. – per pirmąjį Sąjūdžio suvažiavimą. Perlaidojau gimtųjų Dapkūniškių kapinaitėse, kuriose vėliau palaidojau ir seserį Janiną.

## Kas ji – „Lietuvos katalikų bažnyčios kronika“ – po 40 metų?

Ritonė Šalkauskienė

Kronikos epigrafas: *Perskaitęs duok kitam!*

*Eina nuo 1972 m.*

„Lietuvos katalikų bažnyčios kronikos“ pasirodymas man buvo netikėtas ir lyg gaivus oro gurkšnis netikrumo apsuptyje. Turėjau garbės „gyvai“ susipažinti ir perduoti kitam tą originalų pirmąjį numerį, pažymėtą 1972 m. kovo 19-osios – šv. Juozapo dienos – data... Tada nežinojau to ypatingo leidinio informacijos pateikėjų, teksto rinkėjų, redaktorių. Bet šis leidinys kėlė nenusakomą pasididžiavimą ir pagarbą baimę dėl išsakytos tiesos ir misijos didingumo bei trapumo. Dabar vartant „Lietuvos katalikų bažnyčios kroniką“ (10 knygų), užsienio lietuvių surinktus visus per 17 metų išėjusius numerius – iš viso aštuoniasdešimt vieną – ir gražiai išleistas knygas, jausmas kitas. Tai dėkingumas leidėjams ir šlovė Viešpačiui. Ne vienas idealistas, dirbęs šį darbą, istorijai atseikėjo net dešimt metų lagerio ir tremties. „*Tai ištovermingiausias ir labiausiai Tėvynę išgarsinęs leidinys...*“ (kardinolas Vincentas Sladkevičius).

### Leidinio ištakos

Leidinio sumanytojas – tuomet kun. Sigitas Tamkevičius SJ (dabar arkivyskupas), o ši sumanyta palaiminės vyskupas tremtinys (Nemunėlio Radviliškyje) V. Sladkevičius ir pavadinimą pasiūlęs. Kunigas ėmėsi vyriausiojo redaktoriaus ir koordinatoriaus darbo nuo pirmo leidimo numerio iki savo arešto 1983 m. Toliau šiam darbui vadovavo kun. Jonas Boruta SJ (dabar vyskupas). Sesuo Gerarda Elena Šuliauskaitė nuo 1975 m. buvo didžiosios dalies sumanyto vykdymo – visus tekstus sutvarkydavo ir atspausdindavo rašomąja mašinėle. Po kun. S. Tamkevičiaus arešto, susirgus seseriai Gerardai, pagrindinius leidinio sudarymo ir rengimo darbus atlikdavo sesuo Bernadeta Mališkaitė. Pirmąjį numerį parengti padėjo Petras Plumpa, sesuo Genovaitė Navickaitė. Nenuilstanti aktyvi bendradarbė buvo sesuo Nijolė Sadūnaitė. O kiek dar kitų pasiaukojusių ir įsipareigojusių šiam kilniam tikslui seserų! Tai seserys Gema Jadvyga Stanelytė, Virginija Ona Kavaliauskaitė, Monika Gavėnaitė, Julija Kuodytė, Onutė Šarakauskaitė, Bronė Vazgelevičiūtė, Birutė Briliūtė ir kt. Kiek tuomet buvo įsipareigojusių kunigų – Juozas Zdebskis, Alfonsas Svarinskas, Jonas Kauneckas (dabar vyskupas), Vytautas Vaičiūnas ir kt. Leidinį daugino ir platino nemažas būrys kunigų, seserų ir pasauliečių. „Lietuvos katalikų bažnyčios kronika“ („LKB kronika“) buvo leidžiama iki 1989 m. Prasidėjus Atgimimui, ši sudėtinga veikla baigėsi, nes iš dalies prarado aktualumą.

Iš tikrųjų „LKB kronika“ yra dokumentų ir faktų rinkinys apie tai, kaip sovietų valdžia persekiojo kai kuriuos kunigus už kunigiškų priedermių vykdymą, moksleivius, mokytojus, gydytojus už religines nuostatas bei religinę praktiką. Čia ir įvairūs kreipimaisi, ir pareiškimai dėl tikinčiųjų teisių varžymo. „LKB



*„LKB kronikos“ 30-mečio minėjimas Vilniaus savivaldybėje. Pirmoje eilėje (priekyje): sesuo Bronė Vazgelevičiūtė; antroje eilėje: Nijolė Sadūnaitė, arkivyskupas Sigitas Tamkevičius, sesuo Elena Gerarda Šuliauskaitė, sesuo Edita Regina Teresiutė, Jadvyga Bieliauskienė, monsinjoras kunigas Alfonsas Svarinskas; trečioje eilėje: Kazimieras Kryževičius, Vladas Lapienis, Petras Plumpa, Jonas Volungevičius. 2002 03 21*

kronikos“ turinys atspindėjo sovietmečių vykdytą nuožmų ideologinį persekiojimą, kuris pirmiausia lietuvių bažnyčios instituciją, mėgino išguiti iš tikinčiųjų širdžių susitelkimo sieki, šiurkščiai skverbėsi į visuomenės istorinę, kultūrinę, socialinę raišką.

### Leidinio sklaida

Ypač didelė leidinio reikšmė buvo užsienyje, nes informavo pasaulio visuomenę apie tikinčiųjų padėtį Lietuvoje. Tiražas Lietuvoje buvo nedidelis. Užsienyje „LKB kronikos“ informacija buvo skaitoma per „Amerikos balso“, „Laisvės“, „Vatikano radijo“ stotis. Kaip atskleidžia arkivyskupas S. Tamkevičius, pirmuosius „LKB Kronikos“ numerius jis per Maskvos disidentus (S. Kovaliova, A. Lavuta, T. Velikanova, G. Jakunina ir kt.) perduodavęs Čikagoje leidžiamam dienraščiui „Draugas“, vėliau – Lietuvių katalikų religinės šalpos (LKRŠ) organizacijai. Kun. Kazimieras Pūgevičius „LKB kroniką“ nuo antrojo numerio pradėjo versti į anglų kalbą. Jo iniciatyva pirmoji „LKB kronikos“ knyga išleista 1 000 egz. tiražu ir išsiuntinėta po Europą, Šiaurės ir Pietų Ameriką. Kunigo Kazimiero Kuzminsko pastangomis atskiros „LKB kronikos“ knygos buvo išverstos ir išplatinamos pagrindinėmis pasaulio kalbomis: anglų, prancūzų, italų, ispanų, vokiečių.

## Vertinimai

Dabar žvilgtelėkime, ką apie šį unikalų darbą kalba mūsų amžiaus iškilieji asmenys:

*„LK Bažnyčios Kronika Lietuvos istorijoje liks kaip šventas idealistų darbas kovoje už Bažnyčios, Tėvynės ir žmogaus teises.“* Adolfas Damušis (1941 m. Laikinosios vyriausybės ministras, prof., JAV ateitininkų vadas, globėjas), 1992 05 28.

*„Mes liekame amžinai dėkingi Jums, kurie liudijote Tiesą per Meilės darbus, o per tai išsaugojote Gyvają Tautos Dvasią ir vedėte Ją į tikrąją vienintelę Kristaus laisvę.“* Su giliausia pagarba ir dėkingumu kun. Arvydas Žygas, 1992 11 22.

*„Dėkokime Dievui už Laisvę ir būkime Dievo kojomis, rankomis ir širdimi Tėvynės judančioje kryžkelėje.“* Kun. Antanas Rupšys (Šventojo Rašto ST vertėjas), 2001 05 04.

*„LKB Kronika – tai lietuviškos Jeruzalės gatvės, kuriose liko įspaustos Lietuvos Katalikų Bažnyčios Kryžiaus kelio pėdos. Nuolanki pagarba visiems,ėjusiems tuo keliu.“* Nevertas Jūsų bičiulis A. Žilinskas-Vidas Spengla, 2003 05 28. Kardinolo Vincento Sladkevičiaus atminimui.

*„Tremtiniai, partizanai ir politkaliniai įrodė, kad mes neįveikiami. Tad būkime tokie.“* A. Tyla (akademikas ekspertas, istorikas), 2004 06 15.

*„Ačiū jums, bičiuliai lietuviai! Už jūsų ir mūsų laisvę!“* Tatjana Velikanova ir A. Lavut (Rusijos disidentai), 1992 03 14, Kaunas.

*„Su meile prieš neapykantą! – tokia pamoka visiems...“* V. Landsbergis (profesorius, Lietuvos Atkuriamojo Seimo Pirmininkas, europarlamentaras), 1992 11 15.

*„Šis leidinys – gyvas tiesos liudijimas. Lietuvos kryžiaus kelio viršūnė! Ačiū Jums, drąsieji katalikai. Per Jus atgimė Tiesa, atgimė Viltis ir Laisvė. Jūs ištvėrėte ir laimėjote.“* Su meile – Akademikas Giedrius Uždaviny (kardiochirurgas, buvęs LKMA prezidentas), 1993 09 28.

*„Tai atrama ir kelrodis jaunimui – Lietuva esame mes dabar. Iš taip pažintos Lietuvos ateina ir atsakomybė už ateitį... Su didele pagarba šios knygos puslapiams.“* Rasa Juknevičienė (Kovo 11-osios akto signatarė, krašto apsaugos ministrė), 2006 02 24.



*„LKB kronikos“ prisiminimas Kaune. Iš kairės sėdi: Aleksandras Lavut, arkivyskupas Sigitas Tamkevičius, Sergejus Kovaliovas; stovi: sesuo Virginija Ona Kavaliauskaitė, sesuo Nijolė Sadūnaitė, vyskupas Jonas Boruta, sesuo Elena Gerarda Šuliauskaitė, sesuo Janina Judikevičiūtė, kunigas Vytautas Vaičiūnas. 2002 03 16*

*„Su susižavėjimu ir dėkingumu! Telaimina Jus Dievas!“ Prof. Sergejus Kovaliovas (Maskvos universiteto prof., garsiausias Maskvos disidentas, už „Lietuvos katalikų kroniką“ kalintas 10 metų lageryje), 1997 04 05.*

*„Krikščionių kova, kaip ir meilė, niekada nesibaigia.“ Petras Plumpa (politinis kalinys už „Kroniką“), 1992 03 14.*

*„Kai Dievas su mumis, kas prieš mus? Ačiū Jam už viską!..“ Nijolė Sadūnaitė (politinė kalinė už „Kroniką“).*

*„Nenurinkime! Zigmąs Zinkevičius (akademikas, lituanistas), 2000 10 23.*

*„Dar daug, daug reikia padaryti, kad į mūsų gyvenimą grįžtu Tiesa, Meilė, Ištikimybė Tėvynei ir atsidavimas Dievui.“ P. Vėlyvis (istorikas, Rumšiškių muziejaus mokslo darbuotojas, „Kronikos“ ir „Aušros“ bendradarbis), 1995 11 11.*

„LKB kronika“ sovietmečiu drąsino, mokė, įkvėpė tikinčiuosius nepalūžti. Šių gerų ir pasiaukojusių žmonių triūso vaisiai atvedė mus į Kovo 11-ąją.

„*Ne visi mes buvome prie „Kronikos“ lopšio, ne visi su ja. Norėčiau būti buvęs...*“ – rašo Vidas Spengla 11-os „LKB kronikos“ (apie pirmąsias dešimt knygų) pratarinėje. Vyskupas S. Tamkevičius rašo, kad persekiojimas buvo ir Dievo dovana, nes vertė mąstyti, ieškoti, branginti ir ginti tas vertybes, kurias labai lengva pamesti laisvės sąlygomis...

„*Labai norėčiau, kad tai nebūtų tik papasakojimas apie netolimą praeitį, bet kad visa tai pažadintų žmogaus širdyje atsakomybę už šiandienos ir rytdienos Lietuvą.*“

Šių dienų sąmoningi piliečiai turime ne tik būti dėkingi tūkstančiams kuklių katalikų, kurie kėlė viltį, meldėsi ir dirbo, kad katalikiška DVASIA būtų gyva, bet ir išsipareigoję idealus auginti širdyje ir skleisti juos mūsų vartotojiškoje visuomenėje.

2012 m.



## NKVD ir sribų siautėjimas

*Jonas Varžgalys*

Po karo žiaurūs buvo NKVD kareiviai. Kiek prisimenu, jie nušovė brolius dvynius – Kazį ir Antaną Miškinius. Šie berniokai dažnai ateidavo pas mus, nes tarnavo pas netoliese gyvenančius kaimynus Paškevičius iš Rūtėnų kaimo. Aš juos gerai prisimenu. Ateidavo basomis ir mus, vaikus, pamėtydavo aukštyn, ant arklio užsodindavo ar ką nors mums sugalvodavo. Iš kaimynų pasakojimų žinau, kad buvo tik pasnigę, ir pėdsakais atsekė abu brolius. Jie, pamatę kareivius ateinant, palindo po lova. Tačiau juos surado, viela rankas surišo iki pamėlynavimo ir paklupdė kambary. Kareiviai įsakė šeimininkams juos pamaitinti. Kol jie valgė, žmonės pakvietė gerai rusiškai kalbančią Morozovienę. Moteris labai prašė, kad ir broliams duotų pavalgyti ir paleistų. Iš pradžių lyg ir pažadėjo, bet vėliau pasakė, kad juos pamaitins tarybų valdžia ir išsivedė toliau į lauką. Motinos akyse abu nušovė. 1950 m., kai vaikščiojom į mokyklą, suaugusieji parodė vietą, kur juos sušaudė. Toje vietoje kaip paminklas kabėjo ant nedidelio medelio nušautųjų kepurės, dar nesupuvusios, kaip atminimas.

Daugelio perkaliečių ir aplinkinių kaimų gyventojų gyvybę išgelbėjo minėtoji nuoširdi ir gera moteris, mūsų netolima kaimynė Morozovienė. Ji buvo kaip vertėja ir verkdama užtardavo kiekvieną sugautą žmogų, kuris pakliūdavo į okupanto rankas. Tiek pažįstami, tiek savi bėgdavo pas ją prašyti pagalbos. Rusiškai mažai kas mokėjo kalbėti, tad ji visiems padėdavo. Vėliau vietoj kareivių atsirado sribai. Jie nebuvo geresni. Prisimenu tokius kaip Aukštuolis, Karablikovas, Bikovas, Palekovas, Pečiulis, Pusvaškis, Pranas Šlekys. Kada grįžau iš Sibiro, pastarąjį žmonės sakė matę dirbantį Vilniuje, Ukmergės gatvėje, šlavėju. Klausiau, kurioje būtent vietoje ir norėjau pamatyti, bet daugiau neteko man jo sutikti. Vėliau pasakė, kad jis pasikorė, nors ar tiesa – nežinau. Pamenu, ateidavo jis pas mus į Pėrkalius. Jeigu rasdavo šunelį, net ir pririštą prie būdos, nušaudavo, nors patys vedžiodavosi vilkšunius. Jie išiverždavo į namus, darydavo kratą ir vis rėkdavo: „Buožės, banditai!“ Ieškodavo po stalčius, kišenes, drabužius. Akyse man vis iškyla išgyventos baimės akimirku prisiminimai. Mes, trys broliai ir sesuo, gulim ant krosnies, žiūrim nuo viršaus ir matom, ką sribai išdarinėja. Kaip supratau, ieškojo nuotraukų, dokumentų ir pinigų. Bet kadangi dalį nuotraukų buvo paėmę anksčiau, motina jau žinojo jų išdaigas ir nuotraukas bei dokumentus kišdavo į kamina. Žinojo, ten suodžiai – nekiš rankų. Tiesa, vėliau motina kartais užmiršdavo krosnį kurdama išimti paslėptus daiktus iš kamino, tad kol susigaudydavo, apdegdavo nuotraukos ir dūmai rūkdavo į namą.

Pėrkalių kaime buvo vienkiemis, kurio žemė ribojosi su mūsų. (Riba tarp mūsų žemių kartu buvo riba tarp Bálninkų ir Alantės.) Tame vienkiemyje gyveno ūkininkė, kuri turėjo baltą arklį, karvę, avių ir visokių ūkio padargų. Ją vadino *Kavaliūčia*, kokia tikra pavardė – nežinau, vardas Marytė. Turėjo ji labai pikta juoda šunį. Kartą tas šuo pradėjo palaidas bėgioti ir mes pasiskundėm motinai, kad baisu eiti į mokyklą dėl to šuns. Ji ėmė svarstyti, kad gal moteris išvažiavusi, o šuo nutrūko. Būdavo, pasikinko moteris arklį ir kažkur išvažiuoja, grįžta tik po



*Nužudytojo partizano  
Napalio Varžgalio  
motina Ona, sūnus  
Antanas ir dukra  
Ona. 1957 m.*

kelių dienų. Motina, nuėjusi pas artimiausią kaimyną Kiaušių, pasakė, jog kažkas negerai, nepasirodo *Kavaliūčia*, o šuo vis palaidas. Pasitarę su kaimynais nusprendė, kad reikia pasakyti seniūnui. (Atrodo, tada seniūnas buvo Degočius.) Taip ir padarė – kažkuriis kaimynas pranešė seniūnui. Jis apsilankė pas tą ūkininkę, rado ją nužudytą. Iš pasakojimų girdėjau, jog buvo šuns gerokai apgraužta. Gyvuliai alkani, net sienos apgraužtos. Seniūnas žinojo, kaip toliau elgtis – pranešė sribams.

Praėjus kiek laiko po moters žūties, pas mus suvirto būrys kareivių ir sribų su vilkšuniu, puolė prie motinos ir šaukė „buožė“. Sakė, kad šuo juos pas mus pėdsakais atvedė. Tačiau ir pas kitus kaimynus lankėsi, irgi sakė, jog neva šuo atvedė. Kas nužudė – nežinia. Kartais prisidengdami partizanais ateidavo vietiniai plėšikauti, buvo ir pas mus atėję. Prisimenu, daužo į langą, patys nesirodo, prisistato kaip Lietuvos partizanai, pasako sugalvotus slapyvardžius, liepia atnešti pinigų, skilandžio, sviesto ir nurodo, kur padėti. Motina neleisdavo į vidų, bet ir jie nesiverždavo į namą, lauke pasakydavo ir dar išpėdavo, kad už neįvykdymą bus nubausta. Vėliau tokie veikėjai pakliuvo į kalėjimą. Nuo jų nukentėjo ne vienas ir kitų kaimų gyventojas.

Pas mus įsiveržę sribai, vadovaujami Poliakovo, pradėjo mušti motiną. Paskui paleido vilkšunį prie motinos ir riktelėjo „*vazmi*“ (rus. imk). Šuo perplėšė motinai šlaunį. Motinos rėkimas buvo didžiulis. Kai motina užbėgo už kito sribo, šuo puolė tą sribą. Tada motiną išvarė į kitą kambarį. Mes, vaikai, jau nebežiūrėjom, sugulėm ant krosnies prie sienos, susiglaudėm drebedami ir laukėm. Po kiek laiko atėjo sribas prie didelės mūsų krosnies ir prašė mus gražiuoju, kad vienas nuliptų, bet mes spaudėmės vienas prie kito verkdami ir nė vienas nelipom. Tada atėjo kitas, kažką pasakė rusiškai pirmajam. Sribas nustvėrė mane už kojos ir nutempė nuo krosnies, pasisodino, paglostė, gražiai paprašė nusiraminti, davė saldinių, pinigų, kuriuos iš motinos pavogė, ir ėmė klausinėti, kada buvo dėdės banditai, ar ateina pas mus ginkluoti vyrai naktį. Aš sakiau, kad nieko nemačiau. Sribams to maža – pradėjo purtyti mane, paėmė už sprando, ėmė stumti į vilkšunio nasrus. Šis puolė pririštas, bet, man atrodo, trūko kelių centimetrų. Mane bestumdant išbyrėjo iš kišenių tūtelės nuo surūkytų papirosų „Kazbek“. Buvau

jų prisirinkęs iš anksčiau atėjusių sribų ar kareivių. Sribas Palekovas, pamatęs tūteles, dar labiau įsiuto. Jie dar stipriau ėmė mane purtyti ir pistoletą prie kaktos prikišo. Aš rėkiau, tiesiog blioviau nesavu balsu. Tuo metu motina atidarė duris ir sako man: „Nebijok, nebijok, vaikeli.“ Pradėjo motina aiškinti budeliams, kad vakar buvo *skrebai* iš Alantos ir tada aš prisirinkau tų galų nuo papirosų. Tai išgirdę, jie puolė prie motinos ir sako: „Tu, k... (*keiksmazodis*), nežinai, kaip vadinti *liaudies gynėjus!*“ O pas mus visą laiką kaimuose vadino skrebaus, motinai iš įpročio ir išsprūdo tas nelemtas žodis. Motiną ėmė *linčiovoti* (mušti). Aš tuo metu ištrūkiau iš sribų rankų, atsidūriau vėl ant krosnies. Motiną mušė ir vis klausė, kur slepiasi brolis, kur banditai.

Motina neiškentus ir sako sribui: „Aukštuoli, tavo brolis irgi į mišką išėjo!“ Tas sribas daužo savo šautuvą į žemę ir sako: „Va, čia mano brolis, čia mano brolis! Ar supratai, ką aš pasakiau?“ Ir kiša šautuvą prie galvos.

Praėjus kiek laiko, žiemą sutemus atvažiuoja trys vežimai kareivių ir sribų su vyresniais karininkais, bet ne vietiniai, su visa manta, atsiveža ir duonos, konservų, cukraus. Viską susineša į namo vidų. Iš klojimo prisineša šiaudų į namą, šiaudus pakloja ant grindų. Uždaro visas langines, kad šviesos nesimatytų. Namo stoge padaro skyles, kad iš visų pusių matytų, ir klojime tą patį padaro. Pastato sargybinius su šiltais kailiniais ir laukia partizanų. Tris paras gyvena mūsų name. Per tą laiką 17 kaimynų surinko. Jei kuris ateina pas mus, nebeišleidžia, kad niekas nesužinotų, jog jie tūno pas mus. Pavyzdžiui, ateina kaimynas Kiaušius, ilgai negrįžta į namus ir žmona pasiunčia dukrą. Nesulaukusi abiejų, pati ateina naktį, ir visus sulaiko. Rytojaus dieną kaimynams reikia šerti gyvulius. Pradeda prašyti, maldauti sribų, kad išleistų gyvulius pašerti. Vertėjas paaiškina karininkui, ko nori žmonės. Karininkas leidžia vieną žmogų kartu su sribu. Sribas užsivelka ilgus kailinius, pasiima šautuvą, paslepia po ilgais kailiniais ir eina kartu. Žmogus pašeria gyvulius ir grįžta abu atgal – žmogus ir palydovas. Galiu pasakyti, su sribais ir karininkais sugyvenom taikiai. Kaimynai nelabai buvo patenkinti, nes jiems atsigulti nebuvo kur ir nusibodo vienam kambarėly – kamaroj – sėdint miegoti. Karininkai buvo mandagūs, budėdavo pasikeisdami po du naktį ir dieną. Būdavo, sėdi prie stalo ir rašo laiškus, sulanksto trikampus ir krauna į krūvas. Karininkai buvo jauni. Tada pagalvojau, kodėl jiems reikia tiek daug laiškų rašyti. Gerai, kad karininkai buvo, jie nedavė sribams tyčiotis iš mūsų visų, perkaliečių. Bet konservų maistui, kuriuos atvykėliai atsivežė, neužteko. Mūsų buvo prieš kelias dienas paskersta kiaulė, mėsa pasūdyta iš medžio išskaptuotoj geldoj. Iš pradžių gelda buvo pilna, o liko tuščia. Prie mėsos reikėjo duoti duonos, bulvių, pieno. Taip prasimaitinę tris paras, išvažiavo nieko nesulaukę.

Gal po pusmečio ryte dar tamsu buvo, girdime šaudant netoli namų. Sribai su kareiviais apsupo namus. Tuo metu motina išėjo iš namų pas kaimyną, bet ją sulaikė ir vedė namo. Kiti nesuprato, pradėjo šaudyti, bet anie pradėjo rėkti „*svoji svoji*“ (rus. savi savi). Kareiviai su sribais labai susipyko, kad buvo nesuderinę veiksmų.

Pas mus tuo metu klojime slėpėsi partizano Juozo Šeštoko tėvas Antanas Šeštokas. Motina sudėdavo į bulvių krepšį ir mes, vaikai, nunešdavome jam pa-valgyti. Mums jis atrodė labai senas *diedukas*, o dabar pagalvoju, jam buvo tik

46 metai. Atsimenu, tas diedukas mums, vaikams, klumpes padarė, pakinktus sutaisydavo, ūkio įrankius patvarkydavo. Juk mama viena buvo su keturiais vaikais. Jis namuose negalėjo gyventi prie šeimos, nes kai sribai atvažiuodavo, mušdavo, kad pasakytų, kur sūnus, ir Balninkuose areštinėje laikydavo. Tačiau rado mūsų klojime tą senuką, miegantį, beginklį. Klojime nemačiau ką darė, bet išsitempė į lauką ir gulintį lauke sužvėrėję sribai šautuvų buožėmis mušė šaukdami: „Pasakyk, kur banditas sūnus slepiasi!“ Iš pradžių, kai mušė, senukas dar dejavo, vėliau nutilo, bet vis tiek dar buvo spardomas ir mušamas. Pats mačiau šią egzekciją lauke. Tada sribai norėjo padegti klojimą. Juos sulaike vyresnis karininkas. Sako: „Jei ginklų nerandam, bunkerio nėr – paliekam.“ Įsakė sribams pririnkti žmonių, kad viską iš klojimo išneštų, paliktų tuščią. Sribai greit prigaudė žmonių, kurie vieškeliu važiavo, suvarė į kiemą, kaimynus surinko ir vežimų su arkliais privarė, visus ragino greičiau dirbti, o patys iš šono stebėjo, kad ko nors neperneštų kitur. Kai viską iš klojimo išnešė, pradėjo žemę badyti, viską kalenti, bet nieko nerado, nes bunkerio ir ginklų nebuvo. Rado duonos gabalą ir lašinių drobiniam senuko maišelyje. Atbėga į namą ruskis ir rėkia „*chleb chleb*“ (rus. duona), bet mūsų močiutė ir teta rusiškai nesuprato, tada pats nubėgo į kamara ir rado mūsų duonos, sulygino su atsinešta ir pamatė, kad visai ne tokia, paieškojo lašinių, bet mes jų nebeturėjome, nes patys sribai viską suvalgė. Džiaugėsi sribai, kad bandito tėvą sugavo. Įmetė į ratus tą senuką ir giriasi, kad neva veža Šeštoką Antaną parodyti, kur sūnus slepiasi. Išsivežė į Jūodpurvių mišką, tenai ir pribaižė. Išvažiuodami neužmiršo mamos sumušti ir naminės paprašyti. Liepė mano tetai Elenai pasirošti ir važiuoti drauge. Jai buvo 16 metų. Po Šeštoko nužudymo Juodpurvių miške tetą nuvežė į Bálninkus, palaikė areštinėje, tardė, mušė, kankino, o po trijų parų paleido.

Motina gyveno viena su keturiais vaikais. Darbus nudirbti prašydavo ir samdydavo visokius vyrus. Pamatę važiuojančius pas mus sribus, tuoj pat vyrai bėgdavo iš mūsų namų, nors ir buvo prisirašę, turėjo dokumentus arba atleisti nuo kariuomenės. Vieną tokį atvejį prisimenu. Dirbo pas mus Sarapinas Narušis, netolimas kaimynas. Jis pamatė atvažiuojančius aluntiškius sribus. Žmogelis išsigando, pradėjo bėgti iš kiemo į kalniuką, link savo namų. Sribai pamatė, pradėjo šaudyti į jį. Šaudė daug, bet pataikė viena kulka į ranką. O už kalnelio jau nebematė jo. Žmogus bėgo, nes žinojo, jeigu suras pas mus, gaus šautuvo buožių ar bus išvarytas į sribyną aiškintis, nes dokumentais jie netikėdavo, o kai kurie sribai ir skaityti nemokėjo. Tada labai gailėjosi sribai, kad bandito nenušovė, nors motina viską pasakė – ir kas buvo, ir kokius darbus dirbo, bet jiems nė motais – jie netiki. Keikiasi, barasi tarp savęs, kad tokie netaiklūs buvo. Tada pasiėmė mūsų kibirą, nunešė ant kalniuko maždaug į tą vietą, kur buvo bėglys, ir pradėjo šaudyti į kibirą. Šaudė daug, bet tik viena kulka pataikė.

Aš irgi labai bijodavau. Jeigu einu iš mokyklos arba iš kaimynų į namus, pamatęs karaliaujančius sribus mūsų kieme arba važiuojančius pas mus į namus, neidavau namo. Bet kartais, būdavo, netikėtai ateina ar atvažiuoja sribai po vieną. Sykį atvažiuoja sribas P. Šlekys. Su dviračiu, girtas, snarglys po nosim kabo, kruvinas, purvinas ir rėkia: „Matot, ką padarė banditai iš manęs!“ Mūsų mama su teta tuoj pat apiprausė, aptvarstė galvą, paskui jis dar apžiūrėjo visur,

įkišęs į bulvių duobę šautuvo vamzdį pašaudė ir išsidangino iš mūsų namų. Po pusvalandžio su teta ėjom dviračio vėžėmis, kur jis atvažiavo. Pakeliui buvo pririnkta akmenų krūva. Akmenys kruvini, tai jis, matyt, kreivodamas su dviračiu atsitrenkė į tą krūvelę. Džiaugėmės, kad nors tiek jį Dievas nubaudė.

Pro mūsų vienkiemio namus eina vieškelis nuo Balninkų iki Alantos. Jeigu važiuoja sribai nuo Balninkų, labai iš toli matyti. Kai motina pamato atvažiuojančius, pradeda garsiai melstis ir mums liepia melstis – gal pravažiuos su vežimais pro šalį. Bet niekada neaplenkdavo. Būtinai užvažiuoja, pakeiksnoja, liepia pamaitinti, duoti naminės. Neapsikentė motina ir priėmė gyventi iš karo tarnybos demobilizuoto Liudviko Puodžiaus šeimyną. Jam, kaip karo dalyviui, valdžia atidavė 10 hektarų mūsų žemės. Dabar, galvojom, pagyvensim drąsiau. Nes ir pats L. Puodžius laikėsi išdidžiai, sakė, nebijokit, bus gerai. Per pirmą sribų apsilankymą pirmiausia jį apkūlė, nes nekėlė rankų į viršų. Po kiek laiko apsilankę sribai klojime jį užtiko šieną kraunant į *karbą*, tada tvojo šautuvo buože per petį. Jis ilgai skundėsi rankos skausmu. Vėliau Puodžiai išsikraustė iš mūsų namų, nes bijojo dažnų sribų apsilankymų.

1947 m. motina ištekėjo už Juozapo Kildišiaus, tarnavusio kariuomenėje bei turėjusio medalį už pergalę Berlyne. Kilęs jis buvo iš neturtingos didelės šeimos. Atrodo, valdžiai jis turėjo būti savas žmogus. Paskyrė jį Perkalių kaime seniūnu, tačiau jis netrukus atsisakė tų pareigų.

Po truputį aprimo sribai, bet duokles tokias uždėjo, kad mažai kas išgalėdavo atiduoti: grūdai, sviestas, kiaušiniai, ir dar obligacijas turi išpirkti kiekvienais metais. Kai pasirodydavo sribai, patėvis parodydavo savo medalį su pažymėjimu, kad būtų kokios lengvatos ir nekibtų. Tačiau kartą sribai pavogė iš stalčiaus jo apdovanojimus, dar ir pinigų pavogė.

Dienos buvo neramios. Dingo iš Perkalių pradinės mokyklos mūsų mokytojas Juozas Pilaitis. Sribai gyrėsi, kad iškeliavo į lagerį. Vėliau mokytoją Zosę Braškytę į Sibirą su motina išvežė.

1948 m. gimė dar vienas broliukas. Motina mažai pasitikėjo Balninkų valdžia ir namuose stengėsi nemiegoti naktį, nors patėvis kartodavo, kad jo neves į Sibirą. Motina sakydavo: „Neik su velniu obuoliauti“, todėl patėvį irgi išsivesdavo iš namų.

Tai, ko labiausiai bijojom, atsitiko anksti ryte 1948 m. gegužės 22 d. – apsupo namus ir suvirto į vidų keli sribai su karininkais. Mūsų broliuką prižiūrėjo tolimesnio kaimyno motina, senutė Pinčikienė. Jos klausia, kur šeimnininkai. Ji pasakė, kad į Ūkmergę išvažiavo, į turgų. Tada apieškojo visą namą. Aš tuo metu jau buvau ant krosnies ir apsimečiau, kad miegu. Jie senutės klausia, kas čia šeimnininkas šiuose namuose. Ji pasakė, kad ant krosnies miega. Ateina užkrosnin. Krosnis didelė, ranka nepasieksi, tai su šautuvo vamzdžiu baksi iš toli ir liepia keltis. Atsikeliu neskubėdamas ir klausiu, ko reikia, vaizduoju, kad užsimiegojęs, bet rankos dreba. Klausia, kur tėvai. Atsakau, jog išvažiavo į Ukmergės turgų. Vėl klausia, su kuo ir kokiais tikslais. Atsakau, kad su vežimu ir nori pirkti paršiukų turguje. Tada liepia pasiimti raktus nuo svirno ir tvarto, eiti kartu atidaryti tvartą ir svirną. Klojimas nebuvo uždarytas, taigi jie anksčiau buvo apieškoję ir matė, kas ten yra. Jau aušo. Tvirtas ir svirnas buvo uždaryti sudėtingomis spynomis iš vidaus, tokiomis slenkančiomis geležimis. Ateinam sykiu su būriu ginkluotų

vyrų, aš drąsiai atidarau tvartą, man liepia eiti pirmam, o jie iš paskos eina. Visus kampus apieško, užlipa ant tvarto lubų. Nulipęs žemyn sribas sako rusiškai, kad nieko nėra. Tarp savęs pradėjo rusiškai kalbėti, aptarinėti ir keiktis, kad juos apgavo. Aš rusiškai pavienius žodžius supratau, nes pas mus per karą gyveno rusų šeima: du suaugieji ir du vaikai – Tamara ir Valentinas. Su jais kalbėjom ir jų tėvai mokė mus, vaikus, rusiškai kalbėti. Toliau sribai tarpusavyje kalbėjosi, kad ratai, padargai, viskas yra namuose. Man pasakė, kad kai pasirodys tėvai, tegul skubiai atvyksta į Balninkus. Jau buvo prašvitę, kai jie tykiai vorele išėjo iš mūsų namų. Aš kieme stovėjau ir žiūrėjau, kur jie nueina. Tuo metu iš kitos pusės pamačiau ateinantį patėvį. Papasakojau jam, kas atsitiko. Patėvis pasakė, kad pašerčiau gyvulius, ir dingo. Dievas išgelbėjo tuo momentu, kad jis anksčiau nepasirodė. Tą pačią dieną pradėjo į mūsų kiemą važiuoti žmonės su vežimais, sunkvežimiais atvažiavo, žmonių privarė ir pradėjo viską krauti: grūdus, maisto atsargas, važelius, *bričkas*, įvairių inventorių. Mes turėjome daug visokių padargų, kuriuos paveldėjom iš mirusio senelio Morkūno. Viską susikrovė, nieko nepaliko. Mes, keturi vaikai, pabėgom. Aš atsidūriau Alantos valsčiuj, o kiti kas kur. Tik brolis Vladas (6 metų) pabuvo pas kaimynus kelias valandas, nusibodo ir parėjo į namus. Taip ir pakliuvo į sribų rankas. Kartu paėmė ir kelių mėnesių brolių Stasį su jį prižiūrėjusia senute Pinčikiene ir nuvežė į Balninkus. Palaikė kiek laiko, bet tėvai nevažiavo ieškoti vaikų, kaip jie tikėjosi, ir paleido. Tėvai į Balninkus nuėjo tik po dviejų savaitių, užsiregistravo valsčiuj. Jiems liepė gyventi namuose, neva niekas jų nekliudys. Gyvulių ir ką pagrobė – negražino. Sribai jau buvo išsidaliję grobį. Tą dieną išvežė Zurzų šeimyną. Jie buvo patėvio pusbroliai. Kada Zurzus vežė, jie gyveno kitoje pusėje ežero, nuo mūsų gal kokie 3 kilometrai, bet jų verksmas, klykimas girdėjosi ir pas mus. Turbūt nujautė, kad ne visi iš penkių sugriš. Grižo tik keturi, brolis miške žuvo – medis užgriuvo.

Nors vėliau tokie „atvažiavimai“ aprimo, tėvai ne visą laiką miegodavo namuose. Kai pasklinda žinia, jog bus vežama į Sibirą, tą naktį nelikdavo namuose. Dienos slinko pamažu. Dauguma Lietuvos patriotų laukė, kalbėjo, kada pasirodys amerikiečiai. 1949 m. kovo 28 d. vėl vežė į Sibirą, bet mūsų nekliudė. Patėvis sakydavo, dabar mūsų nebeveš, kadangi viską išgrobė, turto nėra, tad kam mes reikalingi. Juozapas Kildišis buvo labai darbštus. Truputį prisigyvenom. Pradėjo kolūkius kurti, žmonės labai nenorėjo į tą „rojų“, nes reikėjo arklius ir karves, avis atiduoti kolūkiui. Rodos, leido pasilikti vieną karvę ir 60 arų žemės.

Pėrkaliuose baigiau pradinę. Pradėjau lankyti Libertāvos dvare esančią septynmetę mokyklą. Truputį visi atsipalaidavom. Sribai kartais muštruodavo motiną ir reikalavo, kad pasakytų, kur brolis. 1949 m. balandį atėjo pas mus Jonas Liskus ir pranešė, kad nužudė mūsų patėvio du brolius: Stasį Kildišį (gim. 1916 m.) ir Igną Kildišį. Motina man padavė paklodes ir sako: „Bėk greičiau, nunešk, reikės uždengti lavonus.“ Atėjęs pas Kildišius pamačiau – du broliai vienas šalia kito guli, nušauti. Jų motina klykia nesavu balsu. Apkabino mane, abu paverkėm. Gera, nuoširdi močiutė buvo. Vėliau pradėjo rinktis žmonės, bet nejudina lavonų, reikia pranešti į Balninkų valsčiuj. Laukė, kol atvyks sribai. Vėliau gražiai palaidojo Balninkų kapinėse. Kas juos nužudė, nežinia. Abu broliai buvo nevedę. Stasys (buvęs partizanas) buvo ištremtas į Vorkūtą, vėliau paleistas. Grižęs į namus,ėjo

pas žmones dirbti padieniu darbininku. Auksines rankas žmogus turėjo: namus statydavo, stogus dengdavo ir dirbdavo nuo tamsos iki tamsos. Kur dirbdavo, ten nakvodavo. Ignas Kildišis privalėjo atidirbti sribams Balninkuose. Pjaudavo žolę, malkas kapodavo ir visokius darbus nudirbdavo. Jam buvo priteisę kažkiek atidirbti, nepamenu, kiek. Dėl mažo ūgio kariuomenėje nereikėjo tarnauti.

Motinos brolis Adomas Širvinskas, slapyvardžiu Šalmas, buvo partizanų vadas. Bet jis pas mus niekada neateidavo. Tiesa, atėjo tiktai vieną kartą – 1949 m. po patėvio brolių žūties. Atėjo naktį, pradėjo smarkiai daužyti į langą ir duris ir prašyti, kad įleistume į vidų, prisistatė esą Lietuvos partizanai, bet patėvis ir motina ilgai neišleido, nes naktį ateidavo sribai provokatoriai, irgi prisistatydavo esą partizanai. Vis dėlto po kiek laiko išleido. Privirto pilnas kambarys ginkluotų vyrų. Mes, vaikai, žiūrime nuo krosnies iš viršaus ir matom: motina apkabina vieną partizaną ir gailiai verkia, sako: „Po tiek metų susitikom, Adamuk.“ Tada Adamukas pareiškia užuojautą patėviui dėl brolių žūties. Girdžiu sakant: „O kur mano krikšto sūnus?“ Motina atbėga užkrosnin ir sako: „Jonuk, kur tu, eik, atėjo tavo krikšto tėvas, lipk nuo pečiaus, eik pasisveikinti“, – ir dar išpėjo, kad tai tas vyras su ilgais plaukais, nes vyrų buvo daug. Nulipau nuo krosnies, prieinu prie jo, paduoda ranką. Jis man į galvą pabučiuoja ir sako: „Oi, koks tu didelis vyras.“ Sako, kad gal jau čia matomės pirmą ir paskutinį kartą. Motina dar paklausė, kas galėjo nužudyti brolius Kildišius ir aimanuoja – tokie geri buvo berniukai, nes ir mums padėdavo dirbti darbus. Tada jis pasakė: „Čia provokatorių darbas.“ Motina dar sako: „Pamaitinčiau vyrus, bet nieko neturiu“. Adomas sako: „Nereikia, mes sotūs.“ Atsikelia visi nuo suolų ir išeina savais keliais. 1951 m. pavasarį teta Verutė (mamos sesuo) pranešė, kad tris partizanus nužudė, Adomas irgi žuvo. Pakliuvo į kariuomenės pasalą kažkur prie Molėtų. Vėliau tetos pavogė kūnus iš sribyno ir palaidojo slaptai Grúodžių kapinėse.

Atėjo 1951 m. spalio 2 diena. Su broliu Antanu miegojome svirne. Ryte, dar tamsu, girdime, kad kažkoks subruzdimas namuose, kelia ir mus. Visus prie didelio stalo susodino, motina tyliai verkia, patėvis išbalęs. Pradedą rusiškai rašyti visų pavardes pagal metus: Kildišis Juozas, Kildišienė Kazė, Varžgalytė Apoloni-ja... Kada šitą pavardę pasakė, ruskis susimuistė už stalo ir sako per vertėją, kad geriau viena pavardė. Ką gi, visi tapome Kildišiais. Septyni žmonės, o aštunto motina laukėsi. Gimė Sibile.

Namai apsupti, pranešė, kad išveža visam laikui. Motinai ir patėviui pasirašyti liepė. Išpėjo, kad jeigu kuris bėgsime, būsime sušaudyti. Liepia pasiimti valgyti, šiltų drabužių. Atvarė žmonių su vežimais, viską susikrovėme, ką turėjome, ir kirvį pasiėmėme, nes kažkas iš kaimynų patarė, neva būtinai bus reikalingas. Nuvežė į Balninkus, iškrovė visą mantą sribyno kieme ir laukia. Atveža Žičkų šeimą – 4 žmones iš Libertavos (Libertavoj kartu lankėme mokyklą su mergaite ir berniuku, tad pažinojom). Žičkienė pradeda rėkti ant sribų: „Kur valgėt, kur gėrėt, kur šikot, vis pas Žičkų.“ Mūsų sviestas, lašiniai, kiaušiniai maitino visą Balninkų sribyną. Rėkia Žičkienė, kad vis tiek ateis amerikoniai. „Tada žarnas jūsų varnos tąsys“. Sribai atkerta: „Kol mūsų žarnas tąsys, mes dabar jums išstampsim.“ Motina verkdama ramina Žičkienę, bet ji vis tiek rėkia. Miestelio žmonės ir mokyklos mokiniai visa tai girdi. Greit atvarė sunkvežimį ir kartu su Žičkais,

sukrovę daiktus, gale susėdo kareiviai, nuvežė į Anýkščius, sugrūdo mažo traukinėlio vagonėlin, uždarė ir paliko laukti. Jei kas prašosi į tualetą, atidaro vagonėlį, liepia visiems išlipti, nuvaro toliau nuo bėgių. Kartu moterims ir vyrams reikia atlikti gamtinius reikalus, o kareiviai žiedu apsupę, ginkluoti, šautuvų durtuvai atlenkti ir rėkia greičiau tvarkytis. Dabar vis pagalvoju, ar ne pasityčiojimas iš mūsų visų. Argi galima taip tupdyti kartu vyrus, moteris, paauglius ir vaikus.

Vagonėlyje pralaidė dvi dienas ir naktį, kol nuvežė į Švenčionėlius. Švenčionėliuose mūsų mažus vagonėlius privarė prie didelio gyvulinio vagono ir liepė persikraustyti su visais daiktais. Vagono abu galai prikrauti iki lubų, laisvų vietų tik vidury prie skardinio lovelio, išvesto į šoną, neva tualetas. Mūsų keturias šeimas (mūsų, Paškevičiaus, Naviko ir Alberto Puodžiaus) dar sugrūda į tą vagoną. Vagone buvo šeimos iš Dzūkijos, Marijampolės ir kitų rajonų, iš viso su vaikais 72 žmonės. Iš Švenčionėlių išvažiavom spalio 5 d. Buvo apsauga – rusų kareiviai stotelėse tikrindavo pagal pavardes, reikėjo atsiliiepti. Viduryje vagono dar buvo krosnelė, nedidelė *bačkutė*, kaminėlis išvestas per stogą. Mums, paaugliams, ir daugeliui vyrų nebuvo vietos atsistoti, reikėjo sėdėti ant ryšulių palubėje. Iš pradžių maisto visi turėjo ir valgėm daugiau. Gamtiniai reikalai buvo atliekami visų akivaizdoje, viduryje vagono ant įrengto skardinio lovelio. Atlikus reikalą, reikėjo vėl grįžti į savo vietą ant maišų. Vagone tvyrojo baisi smarvė. Vėliau vyrai sugalvojo, kad reikia pakabinti paklodę, kad neitų kvapai ir mažiau matytųsi.

Traukinys judėjo labai lėtai, daug laiko stovėdavom. Matyt, laukė atvežant daugiau šeimų. Tas laukimas – tikras košmaras. Išrinko vagone seniūną, jis turėjo svarstyklėles ir pagal žmonių skaičių išdalydavo duoną. Stotelėse atidarydavo vagono duris ir keli vyrai turi eiti su kibirais, kuriais atnešdavo šilto ir šalto vandens (bet jo per daug neduodavo), surūgusios perlinės košės ir supelėjusio sūrio. Kai ateidavo karininkas tikrinti pagal sąrašą, vyrai klausdavo, kodėl maistas jau surūgęs, sūris supuvęs. O jis atsako, ką padarysi, čionai turėjot būti prieš tris paras, jie nekalti, mes vėluojame atvažiuoti. Moterys košę iškrapštydavo per tą skardą į lauką. Aš irgi paragavau – negalima valgyti, smirda iš tolo.

Pervažiavome per Lātvijā, Velikiję Lukū, Kibinskā, Jaroslāvlį, Kīrovā, Petropāvlovskā. Spalio 14 d. (buvo sekmadienis), kai artėjome prie Ōmsko, pradėjo snigti. Spalio 16 d. anksti ryte atvažiavome į Novosibirskā. Čia mus geriau pamaitino – davė sriubos, košės, duonos. Vakare privažiavome stotį „Taiga“. Stovėjome kelias valandas, pajudėjus traukiniui atrodė, kad važiuojam į Šiaurę, žmonės sunerimo. Pagaliau privažiavome Tōmskā. Spalio 18 d. atvažiavom į paskutinę stotelę, Asinā. Toliau geležinkelio nebebuvo. Važiavom utėlėti, nesiprausę, motina duodavo sušlapintą gabaliuką rankšluosčio, kad nusipraustume, ir tai retai, nes vandens nepakako. Išlipę vos pastovėjome ant kojų. Dvi savaites vagone išgulėjome ant ryšulių, nes nebuvo kur atsistoti. Vaikai, ant sniego pasivolioję, greit atsistojo, bet senelius dar ilgai nešiojo, kol pasikėlė. Jakutienė išlipo iš vagono su mirusiu vaiku. Prie daiktų viena būdama su mirusiu vaiku jį apverkė. Pakeliui, jeigu mirdavo kas nors, stoty liepdavo išnešti į lauką ir palikti. Bet Jakutienė mirusį vaiką sugebėjo atsivežti į Asinā.

Asine visus mus pagal pavardes perdavė kažkokiems žmonėms, komendantams ir sargyba atsitraukė nuo mūsų, mes laisvi. Laužus kūrenam, grynu ir šaltu



oru kvėpuojam. Atvažiuoja pirkliai viršininkai ir renkasi šeimas, kuriose daug darbingų žmonių ir mažai vaikų. Juos išsiveža. Asine teko laukti lauke ant sniego prie laužo iki spalio 23 d. Tą dieną į jaučiais pakinkytas dideles roges sukrovus visą mantą, nuvežė už 6 kilometrų prie plačios Čulimo upės. Susodino į baržą, kurią tempė kateris. Vienas tremtinys, pavarde Saltonas, iškrito į vandenį, bet jį išgelbėjo. Plaukiant barža, mirė viena moteris. Iš Čulimo upės įplaukėm į Čičkajūlos upę. Upe jau plaukė ledai. Priplaukėm kaimą Čičkajūlą ir čia mus spalio 26 d. išlaipino. Vėl jaučiais kinkytomis rogėmis vežė dar 3 kilometrus iki Apegačevo kaimo. Čia išskirstė po kelias šeimas. Ploto tiek, kad viename kambariuke turi sutilpti 3 arba 4 mažesnės šeimos. Visi utėlėti, rusų šeimos nenori tokių priimti. Rytojaus dieną pakūreno pirtį: pirmi ėjo vyrai, vėliau moterys. Paaugliai (buvo ir vyresnių) ėjo su moterimis. Nieko nepadarysi – toks gyvenimas, toks įsakymas. Laikas nurodytas, reikia eiti praustis ir skubėti. Liepia greit nusirengti visiems ir deda drabužius virš krosnies, pila vandenį ant krosnies – utėlės degina. Mūsų mama ir Navikienė buvo nėsčios, tad sako: „Varlės, į mus nežiūrėkit!“ Po pirties ir utėlės nekandžioja – pasidarė lengviau.

Sukvietė visus į klubą. Prisirinko sausakimša salė tremtinių, jiems paskaitė rusiškai paskaitą, pagyrė Josifą Staliną ir pasakė, kad už dviejų dienų visiems darbingiems žmonėms reikės eiti pėsčiomis 50 kilometrų į Zacharkovą. Jiems duos darbo. Zacharkove atrinks pačius stipriausius ir reikės eiti dar 20 kilometrų į Čebaką kirsti miško. Rytojaus dieną reikės registruotis, komisija nuspręs, kuriems darbingiems šeimos nariams reikia eiti, išduos korteles duonai, kruopoms ir margarinui. Likusius su mantą atveš vėliau, kai atsiras rogių kelias ir upė Jūla geriau užšals, kad arkliais būtų galima pervažiuoti. Rytojaus dieną visiems reikėjo eiti į kontorą ir pasirašyti sutikimą, kad šeima lieka gyventi Zacharkove. Visi turėjo registruotis kas dvi savaites. Motina pasakė, kad nemoka pasirašyti, tad padėjo tris kryžiuokus. Po komisijos sprendimo išdavė talonus duonai: darbingiems žmonėms 400 gramų dienos norma, nedarbingiems – 200 gramų. Be to, savaitei davė talonus cukrui, kruopoms ir *kombižirui* (skystas, smirdantis, padarytas, rusai kalbėdavo, iš naftos, jį iš 200 litrų statinės pumpuodavo).

Darbingu mūsų šeimoj pripažintas vienas asmuo – patėvis. Motina buvo nėsčia, dar brolis trejų metų. Su mumis viename kambaryje gyveno Paškevičiaus ir Naviko šeimos. Jų irgi pripažino darbingais po vieną šeimos narį. Navikienė taip pat buvo nėsčia, vienas vaikas sunkiai sirgo.

Po dviejų dienų anksti ryte visi darbingi žmonės su kuprinėmis išėjo į Zacharkovą. Žmonos ir vaikai palydėjo į susirinkimo punktą. Likę laukėm dienos, kada mus išves į Zacharkovą. Atsivežtos maisto atsargos baigiasi. Tačiau – laisvė! Niekas neterorizuoja. Vienintelė bėda – skrandis. Durys naktį ir dieną neužrakinamos. Kartais ateidavo komendantas, apsirengęs baltais kailinukais, diržas su kabančiu pistoletu prie šono, kepurėj penkiakampė. Žodžiu, apsivilkęs kariškais drabužiais, išsikvėpinęs, mandagus – ateina, į duris pabarbena, pasisveikina. O mūsų tėvynėj Lietuvoj negirdėjau, kad taip būtų – jeigu durys neužrakintos dieną, sueina sribai su Palekovu ar kitu koku ruskiu, rėkia visa gerkle, ieško, kur banditai, kada buvo ir kur išėjo. Toks skirtingas buvo pasisveikinimas Lietuvos sribų ir Sibiro komendantų. Tiesa, nemalonu buvo, kad iš pradžių Apegačeve

mus puolė vietos paaugliai, vadino *nemeckije škuri* ir mėtė sušalusiu arklio mėšlu į mūsų duris ir į mus. Bet suaugę vyrai juos lazdomis paauklėjo, išvaikė, tuo ir baigėsi. Rusai tėvai visa tai matė, bet nieko nesakė ir neprieštaravo tokiam jų atžalų auklėjimui.

Mūsų kambaryje pradėjo dažnai lankytis Apsegačevo komendantas. Ateina, pabarbena, paklausia, kaip gyvename, kuo gali padėti. Paprašo Paškevičiaus Aldutės pagroti akordeonu. Aldutė turėjo atsivežusi akordeoną ir gražiai grodavo. Komendantas vis stovi prie durų ir laukia, nes atsisėsti nebuvo kur, daiktų prigrūstas pilnas kambarys. Buvo gultai. Ant skudurų nesėd, nes žinojo, kad atvykom utėlėti. Visi supratom, kad mūsų komendantėlis išimylėjo Aldutę, jai buvo apie 19 metų ir labai graži panelė. Ji dar ir siūti mokėjo, turėjo atsivežę siuvamąją mašinę „Zinger“. Komendantas pradėjo jai nešioti po vieną daiktėlį siūti. Atsimenu, iš pradžių atnešė pirštuotų odinių pirštinių siūles susiūti, vėliau baltinius ir t. t. Komendantui gera proga buvo apsilankyti. Galiausiai komendantas pasiūlė visai Paškevičių šeimai persikelti už trijų kilometrų į tarybinį Baturino ūkį, aprūpinsias gyvenamuoju plotu. Paklausė, ar jie sutinka. Apsidžiaugė šeima ir sutiko. Geriau ir būti negali. Tėvą Paškevičių irgi sugražino prie šeimos iš miško darbų.

Maisto reikėjo eiti už trijų kilometrų į Čičkajūlą. Sesuo, brolis ir aš – visi norėjom eiti pirkti. Išeidavom anksti ryte, nors parduotuvė dar uždaryta. Stovim eilėje, laukiam, kada iš kepyklos duonos atneš. Eilė slenka pamažu. Sveria pagal talonus. Dėl svorio prideda pjaustytų gabaliukų. Grįždami gabaliukus suvalgydavom. Atrodo, tokia skani duona, tai dar ir į kepaliukus pirštus įkišę gnaibydavom. Parnešam į namus – kaip pelės iškrapštyta. Motina pakraipo galvą ir sako, Paliutė (sesuo) sąžiningesnė, kitą kartą ji eis. Tylim – nusikaltom. Motina išverda košės, irgi taupiai visiems šaukštu į dubenėlius padalija. Suvalgai ir dar alkanas. Vėliau motina su kitomis lietuvėmis eidavo į kaimą pas rusus, nešdavo drabužius keisti į maistą. Parsinešdavo bulvių, dar kelis didelius gabalus cukraus (ten cukrus buvo gabalais – 3–4 gabalai kilogramas).

Jau ir šaltis didelis, ir keliais galima važiuoti, bet mūsų, likusių, iš Apsegačevo neveža. Mes jau moterų padėjėjais tapom – renkam malkas iš Čičkajūlos upės pakrančių: miškas buvo toliau nuo kaimo. Malkų užteko kambariui prikūrenti, tik reikėjo prisirinkti. Kartą einu malkų rinkti su Antanu Paškevičium, jis už mane buvo metais vyresnis, pamačiau vienoje vietoje iš po ledo išlindusį nemažą medžio stuobrį, bet nuo kranto tolokai. Prieinu arčiau kapoti to pagalio, ledas neatlaikė ir aš į vandenį po ledu įkritau, pradėjau kapanotis, nusitvėriau ledo krašto ir išlipau, bet kirvis (Smetonos laikų iš Lietuvos Perkalių kaimo atsivežtas) liko amžiams Čičkajūlos upėje. Veda mane Paškevičius į namus. Eiti sunku, nes drabužiai, veltiniai (iš Lietuvos) – viskas suledėjo, visą kūną graužia. Grįžusį sutiko mama ir klausia, kas atsitiko. Sakau, jog kirvį nuskandinau. Tada Navikienė paguodė: „Džiaugiamės, kad nenuskendai, o kirvis bus.“ Greit man drabužius nudraskė, liepė šildytis prie krosnies, į lovą paguldė ir storai apklojo. Rytojaus dieną atsirado didžiulės vandeningos pūslės ant viso kūno, ypač kojų. Vietos rusės davė kažkokio tepalo tepti, motina patepdavo ir greitai sugijo.

Kiek prisimenu, Apsegačeve vieną senelį ir vieną penkiolikmetį iš Lietuvos palaidojom. Pavardžių neatsimenu, nes nebuvom susibičiuliavę.

Atėjo laikas ir mums su daiktai kraustyti į Zacharkovą. Motina mus, paauglius, atidavė kaip padėjėjus į kitas šeimas. Pirmi išvažiavo brolis Antanas su Jakutiene ir dar viena šeima. Po kelių dienų liepė rengtis dar dviem šeimoms. Važiuoju aš su Navikienės šeima, nes ji buvo nėščia ir sūnus ligonis. Paėmė kartu ir Jakimonių šeimą, nes jų močiutė nusimanė apie gimdymą, jeigu kelyje prireiktų. Vežė mažaūgiais arkliais. Kiekvienas vadeliotojas turėjo po dvi transporto priemones, nes arkliai niekur į šoną neišsuks. Tik vienas keliukas buvo išmintas per taigą. Pusiaukelėje teko skirti laiko poilsiui ir nakvynei. Buvo tam paruoštas namas, jame gyveno rusai. Namas prikūrentas, šilta, ant grindų su drabužiais gali gulėti. Paruošta virinto vandens. Taip visas šeimas suvežiojo į Zacharkovą ir visus apgyvendino viename dideliame barake. Nėščioms ir daug vaikų turinčioms šeimoms davė po atskirą kambariuką. Mūsų ir Navikienės šeimoms skyrė kartu kambariuką prie komendanto ir viso Zacharkovo kontoros. (Patėvis dirbo miško darbuose už 30 kilometrų Čebake, tenai ir gyveno barakuose.)

Pas mus apsilankydavo komendantas su žmona ir klausinėdavo, kaip gyvename, bet susikalbėti buvo sunku, nes nemokėjom rusų kalbos. Zacharkove susipažinom su žemaite Katkiene. Irgi sunku susikalbėti, kai ji šneka žemaitiška tarme. Jie buvo atvežti anksčiau, gyveno jau ketverius metus. Džiaugėmės ir kai mums „gandras atnešė“ mažą mergytę – priėmė senutė Jakimonienė. Iš pradžių lyg ir viskas gerai, bet vėliau pradėjo sirguliuoti. Tai trėmimo ir nėščios motinos kelionės pasekmė. Kiek vėliau sustiprėjo.

Atvažiavę su broliu Antanu pradėjome rūpintis malkomis. Senieji lietuviai paskolino rogutes ir važiavom kur arčiau į taigą sausuolių rinkti. Kartą važiuojam prisikrovę pilnas rogutes malkų, sustabdo kažkoks vyras, prisistato esąs girininko pavaduotojas ir prašo parodyti malkų pirkimo dokumentus. Atsakom, kad neturime. Jis atima iš mūsų kirvį, kuris buvo Navikienės, liepia ateiti į girininkiją ir ten atiduos kirvį. Bėda – svetimas kirvis, ir dar paskutinis mūsų šeimoje. Pasiguodėm seniau atvykusiam Mindaugui Paulauskui, už mus vyresniam. Jis mums pataria neiti į tą kontorą, nes gausim baudą ir dar už malkas sumokėsime. Mūsų tas eigulys nepažins, nes privežė daug naujų paauglių. Navikienė sako, tegu eina jie velniop su tuo kirviu. Taip ir padarėm. Ir kiek gyvenom, niekada nepirkom malkų.

Dienos eina, o mes alkani. Vienas dirba, o šeima iš viso aštuoni žmonės. Patėvis uždirbdavo labai mažai, nes juos, naujokus, apgaudinėdavo. Duonos Zacharkove jau duodavo 400 gramų šeimos nariui ir saldainių *paduškėlių* be popieriukų galima buvo nusipirkti, kiek nori. Bet viena bėda – nėra pinigėlių. Sesuo išėjo tarnauti, prižiūrėti vaikų pas felčerę Dančenko. Aš su broliu ėjom dirbti pas žmones, pirmiausia pas lietuvius Žemaičius. Jie jau buvo prasigyvenę, atskirai įsikūrę – turėjo karvių. Jų darbingi vyrai ir moterys dirbo Čebake kaip ir visi. O tėvai nelabai ką galėjo. Pirmiausia reikia atvežti šieno iš taigos, kurio vasarą buvo pripjaunama ir paliekama taigoje arčiau važiuojamų keliukų, o žiemą parsivežama. Zacharkove irgi miškus kirto maždaug už 4–6 kilometrų. Ten daugiausia dirbo vietos rusai. Pradėję dirbti, prasigyvenom, pietus pavalgom, prikepa bulvių didelę keptuvę, dar ir mėsos, žvėrienos, ir valgyk kiek nori. Dar į namus parnešdavome bulvių kibiriuką. Tik rusiški kibiriukai buvo labai maži, į lietuvišką kibirą supiltum gal du sibirietiškus.



*Miško darbai (viršuje). Iš kairės penkta – Apolonija Varžgalytė. Iš A. Varžgalytės albumo*

*Sibiro tremtiniai (iš kairės): Antanas, Vladas, Apolonija (Navikienė), Jonas Varžgaliai. Sibiras. 1954 m. Iš Jono Varžgalio albumo*



*Sibire susitikęs lietuvių jaunimas. Viršuje pirma iš kairės – Apolonija Varžalytė-Navikienė. 1955–1956 m. Iš J. Varžgalio albumo*

*Prieš išvykstant iš Sibiro į Lietuvą. Iš jų išvyko keturi: pirma iš kairės – Dana Pocevičiūtė, antras – J. Varžgalys, penkta – Elena Rimašauskaitė, pirma iš dešinės – Birutė Gudelevičiūtė. Tomskas. 1955 m.*



Navikienė dar nepagimdė, bet sutino veidas ir akys užtino, nieko nemato. Pasikvietėm felčerę – gydytojo Zacharkove nebuvo. Felčerė Dančinkienė atėjusi maloniai pasakė, kad niekuo negali padėti, *rožė* ant veido ir reikia nuvesti pas *babą jagą*, kuri gyvena kitame gale kaimo. Tolokai, kaimas ilgas, o moteris neturi jėgų eiti. Mes su broliu pasiskolinom rogutes su atrama, mama šiltai apvilko Navikienę, galvą apmūturiavo stora vilnone skara, iš Lietuvos atvežta. Tempėm rogutes ir prieš kontoros langus, kur sėdi miško kirtimo darbų viršininkas (jis buvo vyriausias Zacharkovo Čebako žmogus). Atvažiuom pas tą bobulę, įvedėm į kambarį, mums liepė palaukti lauke. Jos akys buvo taip užtinusios, kad nieko nematė. Ilgokai laukėme. Vėliau atidavė mums ją ir pasakė: „Jeigu nepraeis po trijų dienų, atvežkit vėl.“

Grįžus namo, į duris kažkas pabarbeno ir klausia, ar galima užteiti. Atėjo Zacharkovo vyriausiasis darbų viršininkas. Pasiteiravo, kas nutiko, nors pats stovėdamas prie durų viską matė. Klausia Navikienės pavardės ir kur vyras. Paaškinom, kad Čebake. Jis pranešė, kad nuo rytojaus jos vyrą perkels dirbti į Zacharkovą. Pažadą viršininkas įvykdė – rytojaus vidurnaktį Navikas jau buvo su šeima. Naviko sūnus Petras buvo pasiligojęs, patale gulėjo. Jam buvo maždaug 8 metai. Niekas negalėjo pasakyti, kokia liga sirgo.

Daugiau vežioti mūsų kantrios kaimynės Navikienės rogutėmis pas būrėją neberekėjo – ji pati ateidavo pas mus į namus ir vis burdavo. Truputį matėm: pridėda sibirietišką peilį prie veido tai iš vienos pusės, tai iš kitos ir kažką kalba. Taip ją iki gimdymo išgydė. Bet tas pats nutiko mūsų motinai. Ant abiejų kojų atsirado rožės. Sibirietė būrėja ir motiną išgydė. Dėl šios ligos ir mūsų patėvį sugražino prie šeimos į Zacharkovą. Navikas su patėviu rankiniu pjūklų pjovė lentas. Medžių prie upės buvo priplukdyta krūvos. Kiekvieną dieną nuo ryto iki tamsos tampydavo pjūklą, nes reikėjo įvykdyti užduotį, kad gautų daugiau rublių ir būtų palikti prie šeimų. Mes, abu broliai, susiradom paupy medžius su užlenktais galais ir pasidarėm iš jų dvejas rogutes. Ėjom kiekvieną dieną uždarbiauti pas vietos žmones. Kai kurie turėjo karvių, paskolindavo pakinkytas į didesnes roges, kad daugiau malkų iš miško parvežtume. Sugrįžusius iš miško mus šeiminkai gerai pamaitindavo, o jeigu šviesu būdavo, tas malkas supjaudavom pjūklų. Taip atidirbę, namo parsiveždavom po du kibirėlius bulvių.

Kartą gavom pranešimą iš Apsėgačevo, kad mums, Navikienei ir dar keliems tremtiniam iš Lietuvos atsiųsti siuntiniai. Reikia parsivežti, bet atstumas 50 km. Su manim važiuoja mano bendraamžis Botyrius. Išėinam anksti ryte, tuščias rogutes tempdami, o vakare sutemus atsiduriam Apsėgačeve, bet paštas jau nedirba. Tada dar ėjome 3 kilometrus į tarybinį ūkį Baturiną pas Paškevičius pernaktoti, be to, ir jėgos išseko. Paškevičių šeima mus gerai priėmė, pernaktuojom, pavaišino.

Su Paškevičiais (artimi kaimynai iš Lietuvos) viską išsipasakojome vieni kitiems, kas įvyko po to, kai išsiskyrėme. Anksti ryte išėjom į Apsėgačevo paštą. Pašte sutikom dar du lietuvius iš to paties kaimo Zacharkovo: vieną mūsų bendraamžį, antrą – senelį Zenką. Ėmėme ruoštis kelionei atgal – siuntinius pririšom prie rogučių. Siuntiniai svėrė maždaug po devynis kilogramus, nors leisdavo 8 kilogramus. Sutarėm, kad už dvidešimt penkių kilometrų ilsėsime, o jeigu būsim pavargę, nakvosime pas vieną pažįstamą, pas kurį buvo galima

gauti šilto vandens, arbatos. Siuntiniuose dažniausiai būdavo lašinių, o duonos patys turėjom pakankamai. Tad būdami sotūs lengvai atitempėm roges tuos 25 kilometrus. Pernakvojom, kaip buvom sutarę. Rytojaus dieną anksti ryte patraukėm link Zacharkovo. Artėjant prie gyvenamosios vietos, jaunimas dar ėjo guviai, bet senukas Zenkus truputį pavažiudavo ir vis prašydavo, kad pailsėtume, ir pats visą laiką kalbėdavo, ir mus išpėdavo, kad ilsėdamiesi neužmigtume, nes kitaip sušalsim. Bet mums buvo vieni niekai – turėjom jėgos. Dar kur ir nuo kalnelio nuvažiuodavom rogutėse sėdėdami. O senelis nepajėgdavo. Vėliau, kur tekdavo eiti į kalnelį, seneliui padėdavom tempti rogutės. Mūsų rankos buvo laisvos, nes tempėm per pečius apsvynioję storą virvę. Po kiek laiko vėl gavom pranešimą pasiimti siuntinius. Tada jau važiavo brolis Antanas į Apsegačevą su keliais draugais, vėl parsivežė laimingai. Jeigu kas nors gaudavo siuntinį vidurvasarį, atplukdydavo į vietą upe kateriais, baržomis. Nešti siuntinius ant pečių didelis vargas. Beje, vasarą siuntinys iš Lietuvos keliaudavo ilgiau kaip mėnesį.

Darbavomės Zacharkove. Pavasarį pradėjo tirpti sniegas, o mes dar uždarbiavom pjaudami malkas. Jau ir klientų daug išigijom, nes kaimo žmonės matė, kiek daug malkų pripjaunam, suskaldom ir sukraunam. Pavasarį, atšilus žemei, dar turėjome šiek tiek bulvių, todėl nutarėm, kad reikia pasisodinti, bet nebuvo laisvos žemės. Pradėjom rauti krūmokšnius, didelius beržus. Atkasdavom ir nukapodavom šaknis, įlipdavom į beržą ir, prie viršūnės pririšę ilgą virvę, traukdavom. Taip ir išraudavom beržą, o tada ir malkų, ir žemės turėjom. Taigi dvi šeimos – mūsų ir Botyrių – pasiruošėm po plotelį derlingos žemės. Jokių trašų nedėjom, bet bulvės užaugo labai didelės, tik nelabai skanios, tuščiavidurės. Galbūt tokia rūšis buvo ar per greitai užaugo, nes vasara trumpa ir karšta pasitaikė. Be to, vasarą daug žvejojom, taigi įvairiais būdais maisto prasimanydavom. Įrankius, kabliukus – viską pasidarydavom, nes pirkti nebuvo. Suvynioję kelių gijų siūlą, turėjom valą, prie kabliuko rišdavom ploną vielytę, kad nenugraužtų žuvelė. Taip ir tempėm iš Jūros žuvelės. Bet kartais mažesnė žuvelė užkibdavo, o ją griebia lydeka – lieki be laimikio, siūlo ir kabliuko.

Vėliau tapom gudresni. Užsidirbę išigijom iš medžio išskaptuotą valtelę, vadinamąją *oblasok*. Plaukiodami pakrante, pririšdavom prie kokio medelio ar kuolo stiprią virvę, kurios gale su viela pririštas trišakis kablys su prikabinta žuvyte. Po kiek laiko plaukdavom tikrinti. Surasdavom lydeką arba nuėstą žuvytę. Kartais ir vanagas pakliūdavo, nes prikabinta žuvelė, upės srovės nešama, daugiausia laikydavosi paviršiuje; paukštis kojomis griebdavo, ir kablys užsikabindavo už kojų. Žinoma, pasiblaškęs vandenyje, vanagas žūdavo. Žuvų upėje buvo daug. Žuvų buvo ir ežeruose, tik reikėjo toliau važiuoti ir nesaugu, bijojom meškų.

Nors žuvų upėje buvo daug, nelabai buvo kam jas gaudyti. Visi suaugusieji nuo tamsos iki tamsos būdavo darbe, o seneliai negaudydavo, nes bijodavo sėsti į tuos laivėlius. Ruseliai ir kitų tautybių žmonės nelabai norėjo tokiu darbu užsiimti. Medžioklė labiau visus traukė.

Knygoje apie tremtinius R. Racėnas rašė: „*Kad raides kalti gale medžio, tai tinginių darbas.*“ Ponas tremtinys, aš tą darbą irgi dirbau. Galiu pasakyti, kad ne toks jau lengvas tas darbas. Priėmėjas brokuotojas išmatuoja medžio plongalį, užrašo pieštuku paskirtį, rūšį ir storį. Ženklintojas su penkių centimetrų pločio kaltu turi

iškalti raides ir skaičius. Plaktukas sveria apie 500 gramų ir turi kartais sumušti kaltą 15–16 kartų į vieną medį. Lengviau kalti kedro ar pušies medieną, o eglė vandeninga; per didelį šaltį kali, o kaltas atšoka atgal. Iš pradžių Zacharkove po 500–600 medžių per dieną reikėjo sužymėti. Vėliau mane išsiuntė į Čebaką už 25 km. Ten reikėjo sužymėti po 900–1 000 vienetų per dieną. Priėmėjai matuotojai buvo du: vienas atsiųstas iš Tomsko (Busilovas), kitas – vietinis tremtinys Petras Makštutis. Busilovas stengdavosi tiksliai skaičiuoti, nes buvo atsakingas už kubatūrą. Jei užduotis įvykdyta – daugiau rublių, bet kuo daugiau prirašydavai, tuo didesnė kito mėnesio užduotis. Taigi, p. R. Racėnai, mokyklos Čebake visai nebuvo. Du mano jaunesni broliai mokėsi Zacharkove, o aš su broliu Antanu turėjome dirbti. Esi laisvas, kada medžius pavasarį plukdo. Visi darbingi vyrai ir moterys eidavo gaisrų gesinti gilyn į taigą. Vienoje vietoje užgesina, kitoje vietoje užsidega. Vasarą kentėjo taiga nuo gaisrų, žmonės buvo išvarginti. Laimė, kad pas mus vėjų nebuvo stiprių. Jeigu audra užaina, truputį pažaibuoja, griaustinis nugriaudžia ir tyku. Matyt, žaibai uždegdavo miškus.

Vasarą motina nusipirko karvę vardu Mane. Su broliu prisitempėm medžių ir pastatėm tvartelį per tris dienas. Taigoje pripjovėm žolės šienui. Dar ir kitiems padėdavom pjauti už pinigų. Laisvų dienų nebūdavo. Sesers, kaip auklės, tarnyba irgi baigėsi, nes suėjo 16 metų, turėjo eiti į mišką kapoti nuverstų medžių šakas, o žiemą jas deginti arba aplink medžius sniegą atkasinti. Toks buvo moterų ir panelių darbas. Moterys taip pat eidavo plukdyti medžių ir gaisrų gesinti. Vasarą dažnai miškai degdavo.

Kai atvažiavome, pirmą žiemą Zacharkove pjovėm malkas pas vietos rusą Selivanovą. Šio savininko sūnus, apsilikęs kariškais drabužiais, atsisveikino su kaimynais ir išvažiavo su žmona dirbti į Baltijos šalis sakydamas, kad ten klimatas ir aprūpinimas geresnis – visko ten yra. Dar pridūrė, ką čia veikti, negi uodus su muselėmis maitinti. Mes nugirdom ir į namus grįžę viską papasakojom motinai. Kartu gyvenusi Navikienė sukľuso ir sako: „Važiuoja į Lietuvą Selivanovas partizanų gaudyti.“ Bet po metų su šeima jis sugrįžo atgal. Matyt, nepritapo, o gal jau Baltijos šalyse nebeliko ką gaudyti. Grįžęs karininkėlis (tiesa, jau be antpečių) įsitaisė dirbti kontoroje.

Žuvo viena lietuvė tremtinė Valė (ištremta 1947 m.). Ją užgriuvo medis. Liko du maži vaikai našlaičiais. Nežinau, kur tuos vaikus išvežė. Mirė ir daugiau lietuvių – vaikų ir pagyvenusių. Kai kurių palaikus parvežė į Lietuvą 1989 m.

Visi kalbėdavo, kad tremtinys viršininkams nieko nekainuoja ir nereikalingas. Po moters žūties truputį pabarė viršininkai per susirinkimą dėl saugumo taisyklių pažeidimo ir tuo baigėsi. Jei pražudysi arklį, su kuriuo buvo dirbama, priteis 60–70 tūkstančių rublių. Sakydavo, kad vežėjas visą gyvenimą už tą arklį neatsiskaitys. Su arkliais iš miško tempdavo medžius nutiestais vagonėlių bėgiais. Į tuos vagonėlius ant bėgių medžius kraudavo rankomis. Į Zacharkovą atvarė būrį labai gražių arklių, sunkiasvorių ir ristūnų iš Vokietijos; su Sibiro arkliais miško darbų daugiau nebedirbdavo. Su tais arkliais žiemą vežiojo maistą iš tolimesnių vietovių.

1953 m. kovo 5 d. mirė visų tautų budelis J. Stalinas. Koks didelis buvo rusų nusivylimas – vis kartojo, kaip dabar gyvensim. O kai pradėjo laidoti, ilgai



daužė bėgio gabalą kūju ir darbą sustabdė. Visiems liepė ramiai stovėti. Kai kurios jaunos rusės balsu verkė, išėjusios iš namų į lauką. Dėl tokio tirono! Dabar galvoju, turbūt jos vaidino. Jos tą moka padaryti ir pakalbėti.

Viršininkai Zacharkove per susirinkimus kalbėdavo, kad čia yra 25 tautų žmonės, visi turi gyventi kaip broliai ir kartu turi liūdėti dėl vado praradimo. Bet tremtiniai ramiai džiaugėsi, vis kartojo, kad bus permainų, važiuosim į Lietuvą. Vietiniai vadukai žmones vis dar spaudė dirbti, netgi dar daugiau dėl vado mirties. Vis dėlto tremtiniai greitai atsipalaidavo, pradėjo reikalauti, kad daugiau mokėtų už darbą. Reikėjo registruotis pas komendantą tik vieną kartą per mėnesį. Tremtiniai vis kalbėdavo, ar parveš mus į Lietuvą nemokamai. Kalbėdavo, jog už kelionę į Sibirą nereikėjo mokėti, tai tegu atgal taip pat parveža. Lenkus išvežė iš Sibiro, jiems nereikėjo mokėti, dar apvilko užsakytais naujais kostiumais, po rankinį laikrodėlį davė. Lenkų vyriausybė išsireikalavo, kad lenkų tautybės žmonės būtų gražinti į Lenkiją. O mūsų lietuviai tremtiniai patys taupė pinigėlius. Rašydavo Berijai prašymus, kad paleistų, ir vis galvodavo apie kelionę. Jeigu turėjo šeimoje darbingų žmonių, tremtiniai nebadavo. Lietuviai visi buvo darbštūs ir rūpestingi. Daug šeimų jau buvo pasistatę namelius iš medžių; kas sugebėjo, turėjo dar ir nedidelius tvartelius, gyvuliukų. Senesnio trėmimo kai kurie ruses vedę lietuviai liko ten gyventi.

Buvau savo lietuvių kalbos mokytojai Julei Šmitaitėi parašęs laišką į Libertavos mokyklą. Gavau atsakymą, bet tas laiškas ilgai klaidžiojo, nes buvo parašyta tikra pavardė ant voko – Jonas Varžgalys. O mes ten (trys broliai ir sesuo) buvome užrašyti kaip Kildišiai. Nuėjęs į kontorą, pats radau pasimetusių laiškų krūvą. Apsidžiaugiau radęs laišką. Skaitydamas susigraudinau. Motina pasiteiravo, kas nutiko, kad verkiu. Padaviau tą laišką Navikienei. Ji su motina garsiai skaitydama tą laišką irgi verkė. Motina tą laišką skaitydavo ir kitoms lietuviams tremtinėms. Jos visos stebėdavosi mokytojos drąsa, nes jeigu sribams pakliūtų tas laiškas, mokytojai geruoju nesibaigtų. Daug gaudavome laiškų atklijuotų. Gal vežant apsidraskydavo – sunku pasakyti. Kai 1955 m. vasarą važiuavau į Lietuvą su trimis mergaitėmis iš skirtingų šeimų, atidaviau tą laišką motinai, liepiau paslėpti ir laikyti. Sakiau, kad parsivežtu, kai gaus leidimą grįžti. Maniau, kad ateity šis laiškas bus istorija. Sakiau, gal kokiam rašytojui perduosim, kad parašytų apie laišką knygoje. Prisimenu dar tada motiną sakant: „Žinoma, kai bus Lietuva laisva.“ Bet motina to Šmitaitės laiško neišsaugojo. Ir dabar prisimenu gale parašytus žodžius. „*Tu ir visi jūs grįšit į Tėvynę, nes Tėvynė jūsų laukia.*“ Sugrįžęs iš tremties ir gyvendamas Vilniuje, kelis kartus bandžiau surasti J. Šmitaitę – parvažiuavęs į Perkalius paklausdavau, ir Libertavoj buvau. Tačiau sulaukiau atsakymo, kad ji jau seniai negyvena Libertavoj, ištekėjo ir išsikėlė į Ukmergę. Žinoma, kaip surasi svetima pavarde. Vis tikėjau, kada nors susitikti, maniau, pažinsiu, bet neteko. Tačiau visą laiką prisimenu tą gražią, gerą, nuoširdžią, kuklią lietuvi. Norėčiau jai nuoširdžiai padėkoti už sibiriečių palaikymą. Dar ir dabar neprarandu vilties tą moterį pamatyti, nusilenkti ir padėkoti.

1955 m. pavasarį paskelbė, kad visi nepilnamečiai laisvi ir gali važiuoti, kur nori. Pradėjau ruoštis į kelionę. Tereikėjo palaukti, kol medžiai atlaisvins upę ir atplauks pirmas garlaivis. Mes į kelionę (trys panelės ir aš) išsiruošėm pirmi.

Sesuo irgi norėjo, bet ji buvo metais vyresnė už mane, tad liko kapoti šakų nuo nuverstų medžių. Susiruošiau lagaminą, motina prisiuvo prie apatinių kelnių kišenę pinigėliams paslėpti. Dalį išidėjau į lagaminėlį. Atplaukė garlaivis. Išlydėti susirinko nepaprastai daug tremtinių. Kai kurie atsiseikindami verkė. Ir man pasidarė graudu. Tiesa, kartu iki Almekovo rajono mūsų garlaiviu plaukė keli lietuviai su leidimais. Iš Almekovo jau važiuoju sunkvežimiais iki Asino. Nuo Asino traukiniu iki Tòmsko. Tomske pirkome bilietus iki Kaūno, bet Maskvojè reikėjo registruotis. Tomske pernakvojome pas vietos lietuvius. Tomske prie traukinio minios žmonių, rėkimas, keiksmas ir grūdasi, kas pirmas. Kurie suėjo pirmi, atidarė langus, kiti pradėjo per langus su krepšiais lipti. Jokios tvarkos nebuvo. Įlipus į vagoną vietos buvo tik stovėti. Atsisėdau ant lagaminėlio. Vėliau vietos daugiau atsirado, tad mergaitės sėdėdavo pasikeisdamos viena kitai ant kelių. Labiausiai buvom prigrasinti, kad saugotumės vagių, nes galėjom likti visiškai be daiktų. Vėliau, privažiavus Omską, kai kurie žmonės išlipo ir mes užsiėmėm vietas, ant viršutinių lentynų lagaminėlius susidėjom ir pamiegoti galėjom. Važiuojant per Urālą, prie traukinio moterys atnešė obuolių su vyšniomis. Ketverius metus buvau nematęs šių gėrybių! Nusipirkom, paragavom. Toliau mūsų didžiausias galvosūkis, kaip iš Kazanės stoties pakliūti į Baltarusijos stotį. Ar mes susigaudysim metro, į kurią pusę važiuoti?

Laimė, per vagoną ėjo lietuvis kariškis pulkininkas, kuris važiuojo į Māskvą komandiruotėn. Jis nugirdo mano bendrakeleives kalbant lietuviškai ir jas užkalbino. Mūsų visų lietuviškai pradėjo klausinėti, kur važiuojam. Viską pasakėm ir merginos paprašė, kad jis parodytų, kur ir kaip mums pervažiuoti į Baltarusijos stotį. Po kiek laiko jis dingo ir nebesirodė, bet žinojom, kad jis kitoje vagono kupė važiuoja. Panelės vis varo mane sužinoti, kur jis yra. Surandu, dar paprašau, kad nepaliktų. Tada panelės sako: „Reikia nupirkti butelį degtinės ir jam nunešti.“ Susimetėm visi po kelis rublius ir nupirkom butelį medžiotojų degtinės. Bet visi bijom jam nunešti, kol galiausiai mergaitės įkalbėjo mane. Nežinojau, kaip tą kariškį pavadinti. Vagono koridoriuje pakalbinau vieną keleivį rusą ir paklausiau, kaip pavadinti tą kariškį, kaip kreiptis. Jis pasakė, kad reikia sakyti „*товарищ полковник*“. Bet nedirštu taip vadinti. Įeinu į kupė, o jis pasiseikindamas man paduoda ranką. Nustebau. Sakau, pulkininke tautieti, nuo mūsų, lietuvių sibiriečių, šis butelis lauktuvių. Pulkininkas paklausė, kiek man metų, iš kokio krašto ištremtas, kokia šeimos sudėtis ir už ką. Kiek daiktų su mergaitėmis vežamės. Viską pasakiau, kiek žinojau apie save. O daiktų, sakau, po nedidelį lagaminėlį. Jis pažadėjo mus palydėti į Baltarusijos stotį. Mes jau patenkinti artėjame prie Maskvos. Taigi tas geradaris pulkininkas atvedė mus iki reikalingos stoties. Vėliau su panelėm pamatėm, kad nebuvo nieko klaidaus – tik skaityk užrašus stotyje ir važiuok ramiausiai į kurią nori stotį.

Stotyje chaosas, žmonių minios, negalim net bilietų pažymėti. Dvi naktis stotyje ant grindų miegojom, pasidėję lagaminėlius po galva. Kai prieina eilė prie kasos, atsako, jog nėra vietų į Kauną. Kai užregistravom bilietus, į vagoną patekom nesunkiai. Važiuodami iš Maskvos jau ir lietuvių daug sutikom. Kadangi į Kauną grįžom vėlokai vakare, kai kurie ir nakvynę pasiūlė. Vienas vyras visus išbučiavo ir sako, jeigu neišvažiuosit iš Kauno, atvažiuokit pas mane, davė savo

adresa: Degtukų gatvė 3 (Kaune). Atsisveikinau su mergaitėmis ir savais keliais pasukom. Merginos į Dzūkiją, Suvalkiją, aš – į Ukmergę. Pakeleivinga krovinine mašina nuvažiavau iki Ukmergės, persėdau į kitą krovininę ir naktį nuvažiavau iki Kurklių. Toliau keliai žinomi, taigi keliau 9 kilometrus pėstute į namus pas močiutę ir tetą, kuri gyveno mūsų namuose. Kitame namo gale buvo biblioteka. Truputį pasisveičiauju pas gimines. Nustebau viską savo akimis pamatęs: žmonės už darbą nieko negauna, derlius mažas, nuosavų gyvulių laikyti neduoda, kuriasi kolūkis „Vienybė“. Visi gyvena kas kaip išmano. Svarstau, kaip reikės gyventi, kad nesėdėčiau giminėms ant sprando. Reikalai sprendėsi labai greitai. Kadangi artėjo mokslų pradžia, galvoju, eisiu mokytis į Libertāvą ir dirbsiu kolūkyje. Į kiemą automobiliu GAZ 51 atvažiavo kolūkio pirmininkas Krivickas. Močiutė su juo pasisveikino ir pasakė, kad turi svečią – iš Sibiro parvažiavo. Jis manęs paklausė, ar į svečius atvažiavau, bet rankos nepadavė. Pasakiau, kad noriu dirbti kolūkyje ir mokytis, gal pasiūsite į *profteką* specialybės kokios nors mokytis, traktorininko arba vairuotojo. Pirmas jo klausimas – kur gyveniu? Atsakiau, kad čia, savo name. Jis pasakė, kad tas namas kolūkio nuosavybė ir aš čia nepageidaujamas. Mums tavęs nereikia. Kitą dieną atvažiavo mano dėdė Antanas Varžgalys, pasisveikinom ir jis pakvietė mane važiuoti pas jį į svečius į kitą kolūkį. Tuo metu močiutė dėdei pradėjo kalbėti, kad manęs pirmininkas nepriima į kolūkį, o jis nuramino, kad nieko baisaus, priims „Žemaitės“ kolūkio pirmininkas Pilypas.

Ten jau buvo kitas rajonas – Ukmergės. Mano tėvo giminė. Dėdė pasakė, kad gerai sutaria su pirmininku. Sekmadienį nuvažiavom pas dėdę, pavaišino ir pasakė, kad rytoj važiuos pas pirmininką ir paprašys, kad mane priimtų į kolūkį, bet grįžęs pasakė, kad vis dėlto nepriims kolūkio pirmininkas. Sako, tėvas buvo blogas, ne mūsų žmogus, o obuolys nuo obels netoli nukrenta. „Žemaitės“ kolūkio pirmininkas Pilypas buvo kilęs nuo Anykščių, buvęs stribas. Vėliau pasikorė.

Tuo metu mūsų buvusioje gyvenamoj vietoj buvo ir gerų žmonių. Tai apylinkės pirmininkas Listaras, kuris labai maloniai priėmė mane: išdavė pažymas, kokių reikėjo, kad gaučiau pasą savo pavarde, paaiškino, ką reikia daryti. Nuvažiavęs į Kavarską, buvusį rajono centrą, gavau pasą. Širdingai ačiū, tamsta Listarai. (Vardo neprisimenu.)

Su nauju nepriregistruotu pasu atvykau į Vilnių pas kitą dėdę Vladą. Jis buvo prirašytas statybininkų bendrabutyje, bet iš tiesų ten negyveno. Kambaryje buvo trys lovos, aš ir išikūriau ten. Bendrabutis buvo naujas. Kitą dieną jau dirbau statybininkų mokiniu. Atidaviau pasą ir pažymas iš apylinkės bendrabučio komendantui, kad priregistruotų. Po dviejų savaitių gavau neigiamą atsakymą, manęs pasininkė nepirašo. 20 žmonių, atvažiavusių iš Baltarusijos, priregistravo, o manęs ne. Komendantas pasiteiravo manęs, kokios priežastys, tada paaiškinau, kad ką tik grįžau iš tremties. Pasininkė patarė nueiti pas vykdomojo komiteto pirmininką J. Vildžiūną. Po kelių dienų taip ir padariau. J. Vildžiūnas, manęs išklausinėjęs, pasakė, kad ne tuo adresu pakliuvau ir išvarė iš kabineto. Taip ir gyvenau: dirbau ir pradėjau mokytis vakarinėje suaugusiųjų mokykloje. Vėliau statybų meistras Ribakovas iš mano darbovietės patarė, kad nueičiau pas Spalio rajono partijos sekretorę. (Pavardės neprisimenu, tik žinau, kad buvo rusė.) Taip ir padariau. Nuėjau į partijos būstinę, kambarys erdvus, sėdi viena moteris prie



to paties kaimo kaimynai, buvę sribai Feliksas Pusvaškis ir jo sūnus Kazys. Jos nebeiškentė kasdienių kankinimų dėl sūnaus ir brolio partizano, paliko namus ir išsiskirstė gyventi pas kitus žmones. Dvi jauniausios seserys ir močiutė daugiausia gyveno pas mus Perkalių kaime. Jos turėjo slapstyti, nes jeigu surasdavo pas mus, tai po vieną nusivarydavo į sribyną, palaikydavo kelias paras alkanas ir paleisdavo su mėlynėmis ant kūno. Širvinskų sodybos namus Pusvaškių kaime nugriovė sribai ir sukūreno. Medžius, paruoštus naujam namui statyti, išsivežė į Balninkus. Sribas iš šių medžių pasistatė namą Balninkų miestelyje. Tiesa, kada grįžo motina iš Sibiro, viena moteris susitikusi verkdamą atsiprašė jos už savo parašą, pasirašytą prieš išvežant. Kitas pasirašęs vyras (jis su patėviu tarnavo viename sovietų dalinyje) nutylėjo, apsimetė kvailėliu, neva nesuprato, ant ko pasirašė.

Visiems kraštiečiams noriu palinkėti laimingo gyvenimo, mylėti savo Tėvynę, ginti ją nuo išdavikų, būti visada sąžiningiems ir ištikimiems Tėvynei Lietuvai.

## Kentėjo, bet nepalūžo

Stasys Mackevičius

Kai 1944 m. Lietuvos žemę vėl užplūdo bolševizmas, šita nelaime niekas netikėjo ir tikėt nenorėjo, nes ji per daug baisi prisiminimais iš netolimos praeities. Žmonės širdyse vylėsi, kad tautiečių ir vakariečių lūpomis dažnai kartojami žmogaus ir tautų laisvei apginti principai nebus išduoti. Deja. Raudonasis bolševizmas šlykščiai pasityčiojo ir iš vakariečių. Dangstydamiesi skambiais šūkais, okupantai nužudė mūsų tautos laisvę ir laimę, mirtimi bausdami visus, kurie nenulenė galvos bolševikinėms banditiškoms idėjoms, atimdami minties, sąžinės, žodžio laisvę, išniekindami mūsų ilgametės, įgytas ar iš tėvų paveldėtas žmonijos vertybes. Vėl atėjo sumaištis, nelaimių, vargo laikotarpis, kuris atnešė daug baimės ir nerimo dėl Lietuvos ateities.

Tų metų vasarą prasidėjo antroji SSRS okupacija. Prisimindama pirmosios okupacijos žiaurumus, artėjant frontui dalis tautos pasitraukė į Vakarus. Likusiųjų laukė sovietų valios okupaciniai įstatymai ir persekiojimas. NKGB, NKVD ir kariuomenės kontržvalgybos skyrių SMERŠ pareigūnai jau pirmosiomis okupacijos savaitėmis pradėjo gaudyti vietos savivaldoje dalyvavusius žmones (kaimo seniūnus, viršaičius, policininkus), buvusius šaulius. Trėmė į NKVD Šiaurės poliarinio rato, Tolimųjų Rytų, Sibiro lagerius. Jaunuoliams paskelbė mobilizaciją į sovietinę kariuomenę. Daugeliui vyrų, ypač jaunimui, neliko nieko kito, kaip slėptis, ginkluotis ir priešintis okupantams. Nors buvo skelbiama, kad gyventojai nebus tremiami, tačiau 1944 m. pabaigoje pradėtas registruoti „antitarybinis ir kontrrevoliucinis elementas“, suskirstytas į 10 kategorijų (bolševikine terminija):

1. Vokiečių tautybės asmenų šeimos.
2. Šeimos, okupacijos metais atvykusios į Lietuvą iš Vokietijos.
3. Tėvynės išdavikų šeimos.
4. Suimtų asmenų šeimos.
5. Aktyvių vokiečių statytinių ir talkininkų šeimos.
6. Šeimos, slėpiančios lietuvių ir lenkų nacionalistinio pogrindžio dalyvius, vokiečių žvalgybos agentus.
7. Dvarininkų ir stambių ūmonininkų šeimos.
8. Kontrabandininkai.
9. Landynių turėtojai.
10. Prostitutės.

Kiekvienoje Lietuvos apskrityje ir valsčiuje turėjo būti sudarytas šių šeimų ar žmonių sąrašas, užvestos įskaitos bylos, kad gavus nurodymą būtų galima juos nedelsiant išstremti.



Mykolas Mackevičius.

(Tardymo metu išmušta dešinė akis.) 1946 m.

Iš M. Mackevičiaus tėvo asm. archyvo

Dar 1944 m. rugsėjo mėnesį į Vidurinę Aziją ištremti visi Pavolgio vokiečiai. Greitai atėjo eilė ir gyvenantiems Baltijos šalyse. Pirmaisiais antros sovietų okupacijos tremtiniais tapo Bálninkų valsčiuje gyvenusios vokiečių šeimos.

Išvežus vokiečių šeimas, atėjo eilė lietuvių partizanams ir jų rėmėjams, nelojaliems gyventojams, kitoms antitarybinės veiklos dalyvių šeimoms bei asmenims. 1945 m. pavasarį Lietuvos mastu įvyko antrasis, vėliau trečiasis trėmimai. Tų metų pavasarį į Lietuvą atvyko NKVD GULAG vergų pirkliai – atrinkti darbo jėgos Vorkutlagui, Uchtlagui, Īntos statybos trestui. Tuo metu lietuviai daugiausia buvo tremiami ir kalinami Komijos ASSR. Vos prasidėjęs antrajai sovietų okupacijai, kilus pasyviam ir aktyviam lietuvių tautos pasipriešinimui, NKVD, NKGB ir sovietinės prokuratūros vadovai stengėsi teisiškai pagrįsti masinių trėmimų būtinybę. Įteisino karinę mobilizaciją. Kiekvienas su ginklu ar be ginklo besislapstą vyras buvo paskelbtas banditu, o jų šeimos nariai – banditų šeimomis. Okupacinės valdžios karinis spaudimas stiprėjo visoje Lietuvoje, pasiekė Bálninkų valsčių ir jo kaimo žmones. Visa ši kampanija buvo nukreipta ne tik prieš partizanus, jų rėmėjus, bet ir prieš žmones, kurie priešinosi okupantams, nevykdė jų nurodymų.

Sustiprėjęs terorui, labai suaktyvėjo partizanų veikimas ir judėjimas. Vietos gyventojai pradėjo aktyviau rūpintis partizanais. Motinos, seserys ar mažesnieji broliai atnešdavo maisto, išskalbdavo, sulopydavo drabužius, pakeisdavo autus, numegzdavo kojines ar pirštines. Susirgusiems ar sužeistiems suteikdavo pirmąją pagalbą, parūpindavo vaistų.

Labiau siekiant įbauginti vietos gyventojus, dar iki okupacijos šeimos buvo apdėtos nepakeliamomis prievolėmis (grūdų, pieno, mėsos, sviesto, kiaušinių ir kitokių produktų duoklėmis) ir mokesčiais. Neištremtas partizanų šeimas terorizavo čekistai (skrebai ir kareiviai), dieną reikalaudami valgydinti, girdyti, naktį rengdami pasalas, tykodami, ar neateis partizanas maisto ar aplankyti artimųjų. Ieškodami partizanų, darydami kratas vogė dešras, lašinius. Mielai priglausdavo geresnį daiktą, rastą stalčiuose, spintose ar komdose. Kareiviai degino sodybas, plėšė turtą, stebėjo ir šukavo miškus. Reikalavo pasakyti, kur slepiasi partizanai, kur yra jų bunkeriai. Stumdė ir šautuvų buožėmis daužė senus tėvus, gąsdino vaikus. Ne vienam šie „liaudies gynėjai“ išmušė dantis, sudaužė galvą, sulaužė šonkaulius, daug žmonių padarė invalidais ir sutrumpino gyvenimą. Nuo šių okupantų ypač kentėjo kaimo žmonės. Birželio mėnesį pradėjo tremti partizanų šeimas ir jų rėmėjus. Prasidėjo Lietuvos istorijoje neregėta priverstinė žmonių „perkėlimo“ į tolimus ir nesvetingus kraštus tragedija.

Mūsų tėtis Mykolas Mackevičius gimė 1907 metais Váliškių kaime, Bálninkų valsčiuje. Jis šeimoje gimė trečias, vyresni už jį buvo Stasys ir Marijona. Vėliau dar gimė ir augo Uršulė, Petrulė, Povilas, Teresė, Agota. Tėvai buvo Vladas Mackevičius ir Teresė Mackevičienė (Tekoriūtė). Didelė šeima gyveno ūkininkaudama savo ūkyje. Vertėsi turėdama 30 hektarų savos žemės.

Tėtis, baigęs vieną mokyklos skyrių, buvo išleistas tarnauti, užsidirbti duoną. Tarnavo pas ūkininkus Jōniškio rajone. Tarnaudamas susipažino su Marija Zaičikaite, kilusia nuo Molėtų krašto, tarnavusia pas tą patį ūkininką. Netrukus jie sukūrė šeimą paimdami Dievo palaimą bažnyčioje. Abu tarnaudami užsidirbo pinigų. Grįžę į savo tėviškę, po kelerių metų susirentė nedidelį gyvenamą būstą

Выписка из протокола № 34	
Особого Совещания при Министре Внутренних Дел СССР	
гл-4	от 27 ноября 1946 г.
СЛУШАЛИ	ПОСТАНОВИЛИ
<p>129. Дело № 8909/1324/УМВД Архангельской обл. (МВД Лягоновской ССР) по обвин. МАККЕВИЧУС Николаса снн Влгаса 1907 г.р. уро. Кверкекского уезда, Литовской ССР, из крестьян, до ареста работал в своем сельском хозяйстве. Обв. по ст. 17-58-2 58-11 УК РСФСР.</p>	<p>МАККЕВИЧУС Николаса снн Влгаса за个人行为 участником банды в качестве в исправительно-трудовой лагеря сроком на 5 лет, считая срок с 6-го октября 1945 года.</p>
	
<p>Нач. Секретариата Особого Совещания при Министре Внутренних Дел СССР: <i>Гладков</i></p>	

*Ypatingasis susirinkimas tėtį nuteisė penkeriems metams lagerio, griežto režimo pataisos darbams (išrašas). 1946 m.*

ir apsigyveno vienkiemyje Gėliogalių kaime netoli miško, atokioje, gražioje vietoje tarp Makių ir Gėlio ežerų, netoli Balninkų miestelio. Tai vienas gražiausių gamtos kampelių. Tėčio sodyba buvo apsupta Antāmakių, Vališkių, Ščiūrio, Aparū, Pabarū kaimų kalvų ir lygumų. Iki Gėliogalių centrinės gyvenvietės buvo apie du kilometrus. Netoliese kaimynystėje gyveno kelios šio kaimo šeimos – Antano Stasiūno, Kotrynos Ašakienės, Bronės Šeikienės, Lauryno Ašakos ir kitos. Po kelerių metų šeimoje gimė: Juozas, Antanas, Aldutė, Vladas, Antanas ir Stasys (šio straipsnio autorius).

Kadangi tėčio sodyba buvo prie vadinamojo Petkevičiaus miško, ją okupantai stebėjo dieną ir naktį. Šią sodybą idėmiai stebėti pradėjo 1945 m. gegužės pradžioje ir baigė pirmomis spalio dienomis. Per šį laikotarpį buvo stebima, kas, kada ateina dieną, kas užsuka naktį, ką veikia šeimos galva ir šeimos nariai. Tuo metu valsčiuje jau buvo susiformavę partizanų būriai, pajėgūs naudoti ginklą rinktinėse, kurios buvo dislokuojamos miškuose. Nemažai žmonių ir iš Gėliogalių kaimo noriai stojo į partizanų būrius ginti Lietuvos laisvės. Jų veikla buvo aktyvi. Tėtis su partizanais susitikdavo. Palaikydavo ryšį. Namuose lankydavosi partizanai. Tėveliai jiems padėdavo apsauga, kai kuriomis priemonėmis, maisto produktais. Jis buvo partizanų rėmėjas. Visą tai matė kaimynės Kotrynos Ašakienės šeimos nariai. Turėjo piktumą tėčiui už tai, kad jis nusipirko iš Jankauskienės 3 ha žemės, kuri ribojosi su Ašakų ir tėčio žemės sklypais. Iki to pirkimo Ašakų šeima žeme naudojosi dykai. Kilus nepasitenkinimui, Kotrynos dukterė Bronė, nuvykusi į Bálninkus, paskundė mūsų tėtį stribams, kad jis palaiko ryšius su ginkluotais partizanais.

Stribai, patikėję ryšiais su partizanais, atlikę stebėjimus, tėtį įrašė į tremiamų asmenų sąrašus. Praėjus keliems mėnesiams po registracijos į Sibirą, 1945 m. spalio 4 d., į mūsų namus atvyko kareivių būrys, ginkluotas šautuvais, vadovaujamas karininko, apsupo sodybą, pradėjo belstis ir laužti trobos duris, daužyti langus, ieškojo tėčio ir pasislėpusių partizanų. Atliko kratą visame name, tvarte, daržinėje, rūsiuose, šeiminkavo visur, kur tik galėjo. Tėtis tuo metu sklypo pakalnėje



su mama ir vyresniais broliais Juozu ir Antanu kasė bulves, o aš, trijų mėnesių vaikelis, buvau suvyniotas antklodėje ir paguldytas lauke šalia. Pamatęs, kas dedasi sodyboje, tėtis nuėjo išsiaiškinti. Nespėjusį atsisveikinti su šeima, alkaną ir su darbo drabužiais išsivarė. Jis ėjo pirmas, už jo kareiviai, atkišę šautuvus, tėtį varė kaip didžiulį nusikaltėlį. Taip prievarta atvedė į Balninkų miestelį stebint jo gyventojams. Pristatė į buvusią *magaziną* – pokario metų sovietinės kariuomenės ir sribų būstinę. Tėčio sulaikymo ir arešto operacijai bei kardomosios priemonės parinkimui sankciją davė spalio 6 d. Šiai operacijai vadovavo Balninkų VONKVD milicijos jaunesnysis leitenantas Petuchovas. Jis surašė protokolą, kad tėtis nuo gegužės mėnesio turėjo ryšių su ginkluota partizanų grupe, kurių atstovai ateidavo į namus, ir aprūpindavo juos maisto produktais, teikdavo kitokią paramą. Arešto orderį patvirtino LTSR Ukmergės vidaus reikalų liaudies komisariato (NKVD) viršininkas Poliakovas, sankcionavo prokuroras Nikitinas. Netrukus tėtį iš Balninkų išvežė į Ukmergės kalėjimą.

Suėmus tėtį, buvo surašytas kilnojamasis ir nekilnojamasis turtas, šeimos sudėtis. Turto aprašymas: gyvenamasis namas, daržinė, karvė, arklys, kiaulė, žemės 4 hektarai. Šeimos sudėtis: žmona Marija, gimusi 1913 metais, sūnus Juozas, 9 metų, sūnus Antanas, 7 metų, sūnus Stasys, 3 mėnesių amžiaus.

Tėčio pasakojimu, Ukmergės kalėjime NKVD skyriaus darbuotojai ėmė jį tardyti. Žiauriai kankino reikalaudami prisipažinti – siekdami išgauti jiems rūpimą informaciją, kad priklauso ginkluotam partizanų būriui. Tardymą pradėjo rankų sukiojimu, galvos daužymu, plaukų rovimu, vartodami baisesius keiksmažodžius. Mušė gumine lazda, grasino pistoletu, spardė kojomis, statė prie sienos, žadėjo nušauti. Ne kartą tardė iki kelių laikydami vandenyje. Kankino badavimu, paskui vėl tardydavo labai griežtomis, nežmoniškoms priemonėmis. Vienas tardytojas pasakė, kad sulaužys kaulus, sudarys bylą ir vis viena nuteis. Kankino ir nemiga. Daugelį kartų tardymai vykdavo naktimis. Labai žiaurūs tardytojai buvo Plotniovas, Tumacovas, Vinochodovas, Lenskis, Raščepkinas, Poliakovas ir kiti. Ukmergės kalėjime buvo tardomas iki 1945 m. spalio 17 d. Nors tėtis patyrė daug baisesių egzekucijų, nuo jų kentėjo, bet partizanų neišdavė, todėl turėjo atsirasti Sovietų Sąjungos gilumoje.

O tuo metu toliau vyko kovos tarp sribų ir partizanų Ažumakio, Trakinių, Petkevičiaus ir kituose Balninkų valsčiaus miškuose. Pagal Jono Petniūno (buvusio partizano sūnaus) pasakojimą partizanų vadas buvo Alfonsas Saugūnas. Jis vadovavo Gėliogalių, Ščiurio, Antamakių, Aparų, Pabarų kaimų partizanams. Jį ir grupes kitų partizanų sušaudė rusų kareiviai apsupę Ulžio bei Ažumakio miškus. Alfonsas Saugūnas-Žaibas sušaudytas Ažumakio miške. Kaip tik tada Rapolas Petniūnas (jam buvo 17 metų) bėgo paimti iš vado ginklo, nes jis turėjo labai gerą. Tuo metu į Rapolą buvo nusitaikęs šauti kareivis, bet kitas partizanas, buvęs miško pakrašty, paleido šūvius iš kulkosvaidžio ir išgelbėjo Rapolo gyvybę. Jo tėvas Juozapas Petniūnas partizanavo tuose pačiuose miškuose, jo bunkeris buvo Ožašily netoli Žėlvos miestelio. Jo kaimynė Pranciška Macekienė įskundė sribams, kad Juozapo sodyboje slapstosi partizanai. Tada rusai apsupo sodybą, suvarė Gėliogalių kaimo žmones, kad išneštų iš daržinės visą šieną, tikėjosi, kad ras šiene pasislėpusius partizanus. Kaimo žmonės buvo sąmoningi, neskubėjo,



Tremties barakas.

1950 m.

Iš tėvo asm. archyvo

vaidino, kad pavargo ir nepajėgia išnešti viso šieno. Tada sribai pradėjo badyti durklais likusį daržinėje šieno: Rapolas ir jo brolis Kazys jautė durklus šalia savęs, bet Dievas juos išgelbėjo. Kazys po kelių dienų mirė, plyšo širdis. Rapolas liko gyvas, bet laisvos Lietuvos nesulaukė. Visą gyvenimą kalbėjo, kad ateis diena, kai jo sūnūs Jonas ir Arūnas iškels trispalvę Gedimino kalne. Taip ir buvo. Deja, jo akys to jau nematė.

Tėtis po tardymų ir kankinimų Ukmergės kalėjime buvo pristatytas į Vilnių, kur formavo tremtinių vagonų ešeloną. Juo 1945 m. spalio pabaigoje tėtis iš Vilniaus buvo vežamas į Rusijos tundros ir taigos platybes. Sąstatas, sudarytas iš gyvuliams vežti skirtų vagonų, buvo pilnas politinių kalinių ir tremtinių. Viename ešeline buvo vežama apytikriai po 500 ir daugiau žmonių. Dviašioje vagone tilpo po 28–30 žmonės. Kai sargybiniai uždarė vagonų duris ir langus – ėmė trūkti oro. Žmonės ėmė belstis, rėkti, kad nors langus pravertų. Atidarė tik mažus langelius, o kiti – su grotomis – buvo užkalti lentomis. Suvaryti žmonės vagonuose verkė, klykė, kiti giedojo: „Marija Marija, skaisčiausia lelija, išgelbėk nuo priešo baisaus...“ Tėtis pamena, kad mažoji Joanos sesutė vis verkė ir prašė gerti, bet vagone vandens nebuvo. Joana pasiprašė prie lango, laukė, gal kas paduos vandens. Vis laukė ir prašė, žiūrėjo pro plyšį. Taip ir nesulaukė... Traukinys lėtai pajudėjo iš vietos. Vėl žmonių verksmas, siaubingas klyksmas. Mūsų vagone, pasakojo tėtis, buvo dviejų aukštų mediniai gultai, kampe padėtas medinis iš lentų sukaltas lovys ir kibiras tualetui. Vagone įkalintiems žmonėms karininkas paaiškino, kad gaus karšto vandens ir juodos duonos. Už mėginimą pabėgti būsią griežtai teisiami. Taip mūsų kalinių ir tremtinių ešelonas buvo paruoštas išvykti iš Lietuvos. Traukinys riedėjo vis tolyn ir tolyn nuo Tėvynės, nežinia kur. Mus vežė daugiau nei tris tūkstančius kilometrų nepritaikytuose žmonėms vagonuose. Tame pačiame vagone teko ir gulėti, ir gamtinius reikalus atlikti, paskui pro langą kibirą išpilti. Be medikų pagalbos, antisanitarinėmis, žmogaus orumą žeminančiomis sąlygomis. Vargdami ir kentėdami tremtiniai dardėjo tolyn. Kai kurie žmonės prie vargų ir nepatogumų greitai prisitaikė, kitiems tapo nepakeliama našta. Traukinyje gimė vaikai, senyvo amžiaus žmonės neištverdavo ilgus ir alinančios kelionės. Mūsų ešeline mirė 3 žmonės, jų kūnai buvo palikti pakelės stotelėse. Traukinys mus

vežė dieną ir naktį, daugiau kaip tris savaites iki „iškrovimo“. Retkarčiais traukinys sustodavo. Tuomet leisdavo dviem žmonėms išlipti, jie mums atnešdavo valgio – skystos sriubos arba virinto vandens. Jei vandens likdavo, gaudavom jo šlakelį apsitrinti veidą skuduru. Niekas nenumanė, kur važiuojame. Pro mažytį vagono langelį galėjai matyti mišką, stepę, sniegu užneštus laukus, nedideles trobes ir prie jų šieno kupetas. Kartais matėme upę ar kažkokį miestą. Viskas būtų buvę dar ne taip blogai, visai pakenčiama, bet baisiausia, kai rytais reikėdavo į tualetą. Sustojus traukiniui, šaukdavom, daužydavom kumščiais vagono duris. Gerai, jei jos atsidadydavo! Iššokinėdavome lauk lyg zuikiai. Iš abiejų pusių išsirikiudavo ginkluoti vyrų postai. Dėl to traukinys turėjo stovėti ir laukti. Dažniausiai kareiviai šaukdavo: „*Na vedro!*“ (Į kibirą!). Vagone uždangalu atskyrėme kampą su kibiru. Iš eilės ten eidavome. Kai kibiras prisipildydavo, kas nors išpildavo jį pro mažą langelį. Ir tai turėjome iškęsti. Tie vaizdai giliai įstrigo žmonėms į atmintį. Tada dar niekas nenutuokė, kad net dešimt ar dvidešimt penkerius metus teks praleisti Tolimųjų Rytų teritorijoje ar šaltojo Sibiro lageriuose.

Mūsų vagoną atkabino Vėlsko miesto geležinkelio stotyje, Archangelsko srityje, netoli Komijos ASSR. Išlaipintus iš vagono surikiavo į eiles, instruktavo, kad nebandytume bėgti, nes nušaus. Paskui visus apibarstė kažkokiais milteliais nuo parazitų. Saugomi ginkluotų kareivių ilgai stovėjome dideliame geležinkelio stoties perone. Tuo metu iš dangaus dribo šlapias sniegas. Artėjo naktis, mes pradėjome nuo šalto oro ir drėgmės tirtėti. Sutemus atvažiavo numeruoti sunkvežimiai, pagal pavardes buvome susodinti ir atvežti į Sevdvinlago kalėjimą Vėlsko mieste.

Vėlskas yra vakarų Rusijoje, Archangelsko srities pietuose, 545 kilometrai nuo centro, prie Velės ir Vagos upių santakos. XIX a. miestas tapo linininkystės ir išvystytu medienos apdirbimo centru. Šio amžiaus pabaigoje į miestą pradėta tremti valdžiai politiškai nepalankius žmones.

Kalėjime prasidėjo nauji tardymai ir nauji kankinimai. Įvairiais būdais bandė išgauti prisipažinimą. Daugiausia buvau mušamas lazdomis, laužydavo kūną, degindavo degančiais papirosais ir cigaretėmis ausis, kojas, padus, reikalaudami prisipažinimo, kad esu partizanų rėmėjas ir pasipriešinęs vietinei valdžiai. Kankinimo metu vis klausdavo, ar prisipažįsti kaltas. Atsakydavau: „Ne, neprisipažįstu.“ Tada vėl mane mušė, daužė, spardė kaip kamuolį. Ši siaubinga egzekucija vyko kelis kartus. Vykdytojų sadizmas neturėjo ribų. Kartą paėmė susuktą virvę su metaliniu žiedu gale ir pradėjo mušti per kojas, per nugarą, per pečius, kliudė mano veidą ir akis. Mano kūnas pasruvo krauju. Raičiausi iš skausmo, nebejausdamas išmuštos dešinės akies. Tuo momentu parkritau ir ritinėjausi ant grindų, protarpiais mačiau sužvėrėjusio žmogaus veidą. Jis apipylė mane šaltu vandeniu, o paskui privertė atsistoti ant kėdės. Neišlaikiau to didelio skausmo ir parkritau netekęs sąmonės. Po kurio laiko grįžtant sąmonei aš buvau lyg nesavas, o tas rėkia: „Prisipažink ir liudyk!“ Man tada viskas atrodė nesvarbu. O jis vis keikiasi ir rėkia: „Pasirašyk, pasirašyk!“ Ir aš pasakiau: „Duok, viską pasirašysiu, man dabar viskas vienodai.“ Akis buvo sunkiausiai sužalota. Plyšo ragena, iškrito rainelė. Negydoma akis išvarvėjo. Paliko akiduobė. Dešinės akies aklumas – 100 procentų.

Po šio incidento, akies išmušimo tapau invalidu. Netrukus buvau nuvežtas į Kuzminkos invalidų namų, politinių kalinių ligoninę Vėlsko mieste. Invalidų

namuose išbuvau iki kitų metų kovo. Užgijus akiduobei, vėl buvau pristatytas į kalėjimą. Čia mane pasiuntė į kalėjimo ambulatoriją sveikatą patikrinti. Ambulatorijos kapitonas sveikatos reikalams 1946 m. kovo 19 d. parašė pažymą ir nurodė, kad turiu antros grupės kontūziją ir galiu dirbti vidutinio sunkumo darbus. Tą pačią dieną kalėjimo tyrėjas – vyresnysis seržantas Gusevas, dalyvaujant vertėjui M. Balcui, supažindino mane su sudaryta 24 lapų „nusikaltimo“ byla Nr. 8909/1324. Prie šios bylos dar buvo pridėta pažyma:

1. Kaltinamasis Mykolas Mackevičius sulaikytas 1945 metų spalio 4 dieną.
2. Nusikaltimas buvo vykdomas nuo 1945 metų gegužės iki spalio mėnesio.
3. Iškelta byla 1945 metų spalio mėnesį.
4. Išduotas arešto leidimas 1945 metų spalio 8 dieną.
5. Pateiktas kaltinimas 1945 metų spalio 17 dieną.
6. Tyrimas baigtas 1946 metų kovo 19 dieną.
7. Nusikaltėlis laikomas Sevdvingalo kalėjime, Velsko mieste, Archangelsko srityje.

8. Daiktinių įrodymų byloje nėra.

Pažyma ir byla buvo perduota TSRS Ypatingajam pasitarimui prie TSRS Ministrų tarybos.

1946 m. lapkričio 27 d. Ypatingasis pasitarimas mane apkaltino, kad po vokiečių išvijimo iš Lietuvos, 1945 m. gegužės 19 d. įstojau į ginkluotą partizanų būrį, vadovaujamą Alfonso Saugūno, kuris kovojo prieš tarybinę santvarką Lietuvoje. Tai žinodamas nepranešė vietos valdžios organams apie partizanų veiklą. Jūs slėpė, teikė savo gyvenamąjį namą kaip slėptuvę, tiekė maistą partizanams ir kitą materialinę paramą. Tuo remdamasis, Ypatingasis pasitarimas, sudarytas iš dviejų narių: TSRS vidaus reikalų liaudies komisariato tyrimo grupės kapitano Talanovo ir TSRS Raudonosios armijos karo prokuratūros teisėjo pulkininko Prichodko, nuteisė mane pagal RSFSR BTK 146 straipsnį, remdamasis RSFSR BK 17.58.2 ir RSFSR BTK 58–11 straipsniais – penkeriems metams pataisos darbų lagerio. Bausmės pradžią skaičiuoti nuo 1945 m. spalio 6 d. iki 1950 m. spalio 6 d. Tačiau teismas nenustatė, kad kalėjime tardymo metu buvau suluošintas, išmušė akį, tapau invalidu. Kad kalėjime patyriau labai sunkius kentėjimus ir kūno sužalojimus. Ilgai negalėjau atsigausti iš sunkios būsenos. Kalėjimas turėjo prisiimti atsakomybę už patirtą incidentą. Tačiau tai buvo nutylėta.

Paskyrus bausmę, mane atvežė į Vorkutlą, Abezės lagerį (Komijos autonominė respublika), prie pat Šiaurės poliarinio rato, kuris priklausė Intos lagerių sistemai. Abėzės miestas yra maždaug už 170 kilometrų į pietus nuo Vorkutos. Anksčiau vietos gyventojai vertėsi elnių auginimu. Tačiau pradėjus tiesti geležinkelį į Vorkutą, statyti šachtas, Abėzė tapo vienu iš daugelio lagerių sistemos centru. Šis lageris turėjo dešimt *olpu* (*otdelnyj lagernyj punkt* – atskiras lagerio punktas). Tuo metu apie Abėzę buvo įrengti 7 lageriai. Kiekvienas lageris turėjo iki dešimties punktų. Kiekviename punkte vienu metu kalėjo 1–5 tūkstančiai įvairių tautybių kalinių (vyrų ir moterų). Politiniai kaliniai buvo apgyvendinami trečiame, ketvirtame ir šeštame Abezės lagerio punktuose. Aš patekau į ketvirtą.

Lageriuose gyvenantys kaliniai buvo įdarbinti prie geležinkelio tiesimo darbų. Trasoje visų pirma reikėjo pašalinti medžius, krūmus, išrauti kelmus,

viską nunešti ar nuridenti toliau nuo būsimų bėgių, tada išlyginti kelią. Vienur tekdavo iškasti vos ne kanalą, kitur supilti aukštą sankasą per tundros pelkes. Visa tai atlikus, nešdavome ir klodavome pabėgius, kuriuos nutašydavo kitiems darbams nebetinką senukai, čia pat miške. Pabėgiams naudojo kietą ir sunkų maumedį. Neretai tokią sunkenybę tekdavo atsinešti kone visą puskilometrį, pečius pratrindavo iki kraujo. Tada ateidavo eilė bėgiams, kuriuos traukinys atveždavo iki galimos privažiuoti vietos. Čia vyrai ir moterys juos iš platformų nukeldavo ant žemės, po to ant pabėgių. Bėgiai buvo labai sunkūs, vieną nešdavo šešiese – trys stodavo priekyje, trys – gale. Nešti buvo labai pavojinga: jeigu vieną galą nešančios moterys neišlaikytų, krisdamas bėgis galėjo nukirsti kitiems kojas ar jas sužaloti. Kita operacija – naudojant tam tikrus paramščius, dideliu kūju prikalti bėgius prie pabėgių, plokštėmis sujungti ir suveržti bėgių sudūrimus. Tada belikdavo užkasti pabėgius, tiksliau – tarpus tarp jų užpilti žemėmis ir suplūkti. Plūkimui buvo naudojami mediniai kastuvai. Jais, taip pat rankomis ir kojomis reikėjo kuo daugiau prigrūsti žemių po pabėgiais ir tarp jų, po to išlyginti naująją geležinkelio atkarpą ir kviesti priėmimo komisiją. Taip kilometras po kilometro kalinių ir tremtinių labai sunkaus darbo, išlieto prakaito, prarastos sveikatos kaina geležinkelis skverbėsi gilyn į taigą, iš kurios į geležinkelio stotis, upių uostus buvo gabenama tokių pat vergų parengta mediena. Šiuose kraštuose dėl itin atšiaurių, gyventi netinkamų sąlygų, dėl nepakeliamo sunkaus darbo, prasto maisto, prižiūrėtojų žiaurumo ir savivalės buvo pripažįstamos vietovės, iš kurių negrižtama: tai už Poliarinio rato esantys lageriai, prie Lāptevų jūros Jakūtijoje ir Vorkutos lageriai Komijos respublikoje.

Geležinkelis buvo tiesiamas baisiomis gamtos sąlygomis: per pūgą ir žvabų speigą, apšalę, geliami uodų ir muselių, kankinami skorbuto ir pelagros, nenutrūkstama srove ėjo žmonės, klojo savo kaulus po „mirties kelio“ bėgiais. Atsiliekančius, nuvargusius ir silpnus konvojus nušaudavo ir palikdavo pakelėje ar prie išblėsusių poilsio laužų. Palydovai sargybiniai atsiskaitydavo trumpu raportu: „Nušautas bandant pabėgti.“ Minimalus maisto davinyš iš plaktos milėtų buzos ir duonos, drabužių trūkumas, amžinas šaltis ir drėgmė labai sekino jėgas. Išdirbio normos labai didelės. Jei nevykdai išdirbio normos, mažina maisto davinį. Tokiomis sąlygomis Komijos tundroje, apraizgytoje šimtų upelių ir didelių upių, geležinkelio kelią į visišką pasaulio kraštą tiesė visų sovietų pavergtų tautų žmonės.

Priežasčių, kodėl barbariška sovietų valdžia pasirinko Komijos respublikos šiaurę kaip vieną iš GULAG sistemos vietų, buvo bent kelios, tačiau svarbiausia pragmatinė: 1923 m. į Vorkutos kraštą atvyko komisija tirti galimą žemės turtų panaudojimą. Teigta, jog apie šiame regione esančius milžiniškus anglies klodus buvo žinoma dar carų valdymo laikais. Ivanas Rūstusis žinojo apie Užpoliarėje esantį „degantį akmenį“, bet suvokdamas, kad gamtos sąlygos žmonėms gyventi netinkamos, jis žmonių siųsti ten nediršo. Tačiau sveiko proto ribas peržengiantis sovietų sistemos žiaurumas leido „komunistinį rytojų“ statyti milijonų žmonių gyvybių kaina. Ko nepadarė rūstieji carai, įgyvendino Josifas Stalinas.

Tėtis tokiomis sunkiomis geležinkelio tiesimo sąlygomis dirbo iki 1948 m. birželio mėnesio. Išbuvo apytikriai pusę skirtos bausmės. Pasikeitus kai kuriems

Tarybų Sąjungos įstatymams, buvo persvarstytos politinių kalinių baudžiamosios bylos. Birželio 7 d. sudaryta komisija iš TSRS šiaurės geležinkelių valdybos viršininko pavaduotojo majoro Suranovo, TSRS valstybės saugumo ministerijos atstovo majoro Magidovičiaus, dalyvaujant pirmos klasės teisininkei Selivanovai, persvarstė Mykolo Mackevičiaus bylą Nr. 186001 ir nusprendė perkelti jį iš pataisos darbų lagerio į ypatingąjį lagerį Nr. 7, skyrių „A“. Ypatingasis lageris išsiskiria sunkiomis gyvenimo ir darbo sąlygomis. Čia daug kalinių gyvybių užgesdavo dėl nepakeičiamos tremtiniui naštos. Pagal šį sprendimą tėtis iš Komijos buvo pervežtas į Rusijos Federacijos rytinės dalies Sibirą, Irkutsko sritį, Taišetlago ketvirtą skyrių.

Sibiro kraštas apima milžiniškus plotus ir turtingas gamtos išteklių. Rusijos caro įsaku 1760 m. gruodžio 13 d. buvo įteisintas kaip teritorija, skirta imperijos piliečių trėmimams. Pirmieji tūkstančiai žmonių į šiuos kraštus ištremiti nuslopinus 1863 m. sukilimą. Vėliau paskui juos keliavo knygnešiai, kiti prieš caro režimą maištaujantys sukilėliai. Kadangi šioje teritorijoje buvo aptikta gausybė žemės turčių, jiems įsisavinti nutarta panaudoti pigiausią darbo jėgą. Tam tiko ir kriminaliniai nusikaltėliai, ir tariami liaudies priešai. Sovietų režimas pasirūpino, kad lageriams netrūktų kalinių, santvarkos ir partijos priešų.

Sibire, pasakojo tėtis, buvau įkalintas lagerio kameroje. Joje buvo dviejų aukštų gultai, taburetė, spintelė, iš penkių lentų sukaltas stalas. Ant sienos kabojo instrukcija, kas kaliniui leidžiama ir draudžiama. Virš durų, sienos įdubime, už metalinių grotelių, blankią šviesą skleidė silpna elektros lemputė. Vienas grotuotas langas. Kamera buvo niūri, purvina, pilna įvairiausių parazitų. Čia išgyvenau beveik dvejus metus. Dirbau taigos miškuose, izoliuotas nuo išorinio pasaulio. Gyvenau pagal nustatytą režimą, dirbau vergiškomis sąlygomis.

Tapus nuolatinio įnamiu, kaip sakydavo rusai, prižiūrėtojas atnešė maisto: keturis šimtus gramų duonos ir puodelį *kipiatoko* – virinto vandens. Pietums davė šaukštą kruopų ir kopūstų košės, dubenį skystimo, kurį kaliniai vadino „sriuba su galvutėmis“, nes dubenyje matydavai savo ir pašvinkusios žuvies galvą. Kartais duodavo balandų sriubos (lapai ir vanduo). Vakare – ta pati sriuba ir duona, jei likdavo nuo pusryčių ir pietų. Maisto duodavo tiek, jog nuolat teko kęsti badą ir skrandžio skausmus.

Griežto režimo lageryje pirmą bausmės pusmetį kalinys negali gauti jokių siuntinių ar laiškų. Vėliau jau gali gauti iki penkių kilogramų siuntinių per pusmetį, jei pavyzdinčiai elgiesi. Už darbą lageryje mokėdavo atlyginimą, kurio pusė būdavo išskaičiuojama sargybiniams ir kitam personalui išlaikyti. Iš kitos atlyginimo pusės buvo išskaičiuojama už drabužius, kurie greitai susidėvėdavo, taip pat už maistą. Kaliniui beveik nieko nelikdavo, tačiau didžiulė prabanga atrodė leidimas kaliniams, kurie įvykdo darbo normas ir neturi nusižengimų, kas mėnesį penkis rublius išleisti pirkiniams lagerio kioske. Nesvarbu, jog čia parduodama maistą sunku buvo maistu vadinti, ir visa kita buvo buvo prasčiausios kokybės, tačiau kiekviena smulkmena, gyvenant ekstremalioomis sąlygomis, atrodė reikšminga.

Griežto režimo lagerius saugojo MVD kariuomenės kariai, kurie nešiojo mėlynus antpečius ir kepures. Kaliniai patys rūpinosi visa buitine tvarka. Valydavo, plaudavo valgyklos, virtuvės, tualetų, ligoninės ir kitas patalpas. Kūreno

šildymo krosnis, pasirūpindavo malkomis. Taip su įvairiomis kančiomis prabėgo mano dveji su puse metų ypatingojo režimo darbų lageryje. Džiaugiausi, kad išlikau gyvas, iškentėjęs didelius gyvenimo sunkumus. Tikėjausi, kad bausmė bus atlikta ir būsiu paleistas į laisvę. Pamatysiu Lietuvą, šeimą, paliktus mažamečius vaikus. Tačiau...

1950 m. spalio 6 d. (pasibaigus mano penkerių metų įkalinimo laikui) buvo paskelbta, kad mūsų lageryje vyks teismas. Grįžęs iš darbo, gavau pranešimą, kad rytoj „teis“ mane. Ryte apie 10 valandą nuėjau į valgyklą-klubą. Ten visi stalai sustumti į vieną pusę, vienas stalas, apdengtas raudona medžiaga, stovėjo viduryje, už jo kelios kėdės „tarėjams“, suolai teisiamesiems. Teisiamųjų – apie 20 žmonių. Prižiūrėtojas pasodino ir mane greta jų. Prie stalo sėdėjo lagerio viršininkas, režimo skyriaus viršininkas *kūmas* ir kultūros ir auklėjimo dalies viršininkas. Ant stalo krūvelė aplankų – mūsų bylos. Staiga komanda: „Stot, teismas eina!“ Prižiūrėtojas liepė nusiimti kepures. Nepastebėjau, iš kur išlindo pora čekistų, liepė sėstis ir prasidėjo teismas.

Pašaukė mane, liepė prieiti prie stalo ir atsakinėti į klausimus: pavardė, vardas, tėvavardis, straipsnis ir kita. Po to *kūmas* lyg advokatas pradėjo vardyti mano „gerus darbus“: visada viršijau darbo normą ir tvirtai stojau į doros kelią. Tačiau teismas buvo kitokios nuomonės, nes vadovavosi TSRS valstybės saugumo ministerijos 1950 m. rugpjūčio 26 d. raštu Nr. 149074, kad esu prievarta tremiamas pritaikant specialios įskaitos komendantūros sąlygas dešimčiai metų, apgyvendinant Jeniseiskė, Krasnojarsko srityje.

Kitą dieną pašaukė mane ir dar kelis tautiečius (pavardžių nepamenu) prie vartų, ten *kūmas* išdavė pažymėjimą, keliolika uždirbtų rublių, porą forminės duonos kepalų, kelias žuvis ir šaukštą cukraus. Lydimi jau neginkluoto prižiūrėtojo nuėjome į geležinkelio stotį. Čia prižiūrėtojas nupirko bilietus: man ir dar keliems į Krasnojarską, kitiems – į Irkutską. Visi su prižiūrėtoju susėdome į traukinį.

Maždaug po pusė paros – jau Krasnojarske. Atsiveikinau su važiuojančiais. Tuoju mane pasitiko milicininkas ir paprašė dokumentų. Patikrinęs mano pažymėjimą ir išklausęs, paslaugiai nuvedė į netoli stoties esančią spec. komendantūrą. Ten vėl mane apklausė, patikrino dokumentą ir pasakė, kad man niekada nebus leista grįžti į Lietuvą, tremtyje aš ir supūsiu. Po poros valandų gražino pažymą ir dar vieną pridėjo. Joje buvo rašoma, kad turiu važiuoti į Jeniseiską.

Netrukus atvyko „vergų pirkliai“. Tarp jų buvo ir NKVD karininkų. Vienas enkavėdistas prisistatė esąs mūsų komendantas ir ranka mostelėjęs į grupę ponų pasakė, kad tai *lespromchozo*, į kurią mus atvežė dirbti, vyresnybė. Mus čia atvežė amžinai (*navečno*) ir mes privalėsime klausyti tiek jo, komendanto, tiek ir *lespromchozo* vyresnybės įsakymų. Paaiškino, kad mus šiandien apgyvendins, bet kai kam jau rytoj reikės išvažiuoti į miško kirtimo punktus. Ryte visiems reikia susirinkti prie komendantūros ir užsiregistruoti. Kiti ponai su mumis nekalbėjo ir susėdė į transporto priemonę nubildėjo. Pasiliko tik keli žemesnio rango viršininkai, kurie turėjo tvarkyti mūsų apgyvendinimą. Į Jeniseiską buvau atvežtas 1950 m. spalio 14 d. Mus apgyvendino Maklakovo gyvenvietėje, netoli rajono centro.

Mūsų komendantas jau rytojaus dieną davė pasirašyti, kad esame supažindinti su bausmėmis: už jo nurodymų nesilaikymą, pabėgimą, sabotажą, neišėjimą

į darbą ir kitus didelius nusižengimus. Privalejome kartą per savaitę, paskirtą dieną, atvykti užsiregistruoti. Griežtai uždrausta be komendanto leidimo keisti gyvenamąją vietą, net nueiti į kitą kaimą. Pabėgti žiemą praktiškai neįmanoma. Gyvenviečių pakely nedaug. Pėsčias per šaltį ir pūgas nenuėisi. Arklio niekas neduos, o jeigu ir išigysi arklį su rogėmis, pakely vis tiek būsi sulaikytas. Vasaros kelio iki geležinkelio nėra. Susisiekimas tik upe, garlaiviu. O garlaivį pasitinka ir palydi komendanto padėjėjas, civiliai apsirengęs ginkluotas enkavėdistas. Kiekvieno įtartino keleivio dokumentus patikrina. O mes pasų neturime. Taigi pabėgti – jokios vilties. Jeigu ir nubėgtum iki geležinkelio ar net iki Lietuvos, šansų, kad nebūsi sugautas ir išduotas, beveik nėra. Įstatyme, su kuriuo mus supažindino komendantas, sakoma, kad už pabėgimą iš *specposelenijos* baudžiama 3 metais lagerio ir gražinimu į tremties vietą. Reikėjo pasikliauti likimu ir *lespromchozo* valdžia, kuri mus nupirko, t. y. apmokėjo enkavėdistams mūsų trėmimo išlaidas.

Dalį lietuvių šeimų, kurių visi šeimos nariai darbingi, susodino į roges ir išvežė gilyn į taigą, už 150–200 kilometrų esančias miško kirtavietes už Beriozovkos. Šeimos su vaikais iki pavasario buvo paskirstytos pas vietas gyventojus keržakus ar tremtinius: rusus, vokiečius, atvežtus čia kolektyvizacijos metais arba karo pradžioje. Gyveno čia ir keliolika elitinių šeimų – *lespromchozo* kontoros darbuotojai, mokytojai, prekybininkai, milicininkai, enkavėdistai. Pas juos tremtinių neapgyvendino. Tik kai kurios moterys jiems buvo paskiriamos kaip tarnaitės, namų darbininkės.

Kitus ėmėsi įkurdinti barakuose. Barakai buvo labai apleisti, kiaurais stogais, išdaužytais langais, trūko kai kurių durų, išgriautos krosnys ir kaminai, visur pilna blakių. Rūpestingai visi ėmėmės barakų remonto. Viršininkas leido pasinaudoti statybinėmis medžiagomis. Mūsų pastangos nenuėjo veltui. Vyrų tvarkė barakų stogus, kaminus ir krosnis, duris ir langus. Moterys plovė sienas, lubas, grindis, langus, naikino blakes ir dirbo kitus darbus. Barakai atjaunėjo, tapo šviesesni, jaukesni.

Žiemą *lespromchoze* pats darbymetis. Užšąla upės, ežerai, ant kurių kraunama mediena, kad pavasarį ją būtų galima plukdyti. Rogių keliu rąstai lengvai ištraukiami iš tankumynų, krūmų, o paskui kraunami į roges ir vežami į rietuves prie vandens telkinių. Žiemą deginant šakas ir kitas atliekas nėra pavojaus sukelti gaisrą. Žiemą nėra uodų, *maškaros* (mašalų), gylių, erkių, dėl kurių vasarą dirbti taigoje ne visi žmonės gali, ne visi iškenčia. Svarbiausia – padaugėja darbo jėgos. Be kadrinių *lespromchozo* darbininkų, tokių kaip mes, į barakus suvaroma šimtai kolūkiečių su arkliais ir be jų, kuriems valdžia nustato, kiek kubinių metrų miško kolūkiui reikia iškirsti ir išvežti. Planai turi būti įvykdyti besąlygiškai. Darbas vyksta nuo tamsos iki tamsos. Kertami vis nauji taigos plotai, vis tolyn ir tolyn nuo upių. Žmonės stengiasi, nes kolūkyje už darbadienį mažai ką gauna, o čia moka vieną kitą rublį.

Mane paskyrė kirsti mišką. Gavau porininką, jau gerokai pagyvenusį pradžios mokyklos mokytoją, kuris mane vadino „tamsta“. Už penkių kilometrų nuo gyvenvietės meistras mums paskyrė taigos plotelį, vadinamą *delianka*, kuri turėjome iškirsti ir švariai išvalyti. Pasigalandom kirvius, pjūklą ir kitą siaurą pjūklą su mediniais rėmais, vadinamą *lučioku*, ir anksti rytą pradėjome kirsti me-



džius. Mes abu dešiniarankiai, o pjūklą traukiant vienam reikia mokėti dirbti kaire ranka. „Tamsta“ liepė man mokytis dirbti kaire ranka. Su vyresniu nepasiginčysi, aš greitai perpratau traukti pjūklą kaire ranka. Nuvertę kelis medžius, ėmėm kapoti šakas, užsikūrėm laužą. Baigiant degti šakoms, sėdom prie laužo pietauti: mokytojas valgė lašinius su duona, aš – gabaliuką cukraus su nedidele rieke duonos. Aliumininiame puodelyje prisitirpdėm sniego, atsigėrėm ir vėl prie darbo. Dirbdamas lageryje buvau įpratęs dirbti be parūkymų. Mano kolega taip dirbti atsisakė, jam reikia poilsio. Ką darysi. Jis ilsisi, aš kapoju šakas. Man norisi daugiau užsidirbti. Jis neskuba, saugo sveikatą, nes turi atsivežęs maisto iš Lietuvos. Sugalvojom, kad medžius reikia versti viršūnėmis į vieną krūvą, tada vienoj laužavietėj galima sudeginti visas šakas, nereikia plačiai klampoti po sniegą. Ateina brokuotojas – darbo priėmėjas. Jis reikalauja, kad kelmo aukštis būtų ne didesnis už trečdalį kelmo skersmens. Be to, kelmą reikia apskusti. Paaiškina, kokiais gabalais reikia pjaustyti medieną. Pasirodo, pradžioje galima pjauti 6,5 metro, toliau 5,5 ir 4,5 metro. Jei kedro kamienas be šakų, toks tinka pieštukų gamybai, tolimesni gabalai – lentoms, šakotos viršūnės – šachtų įtvirtinimams. Pušys tinka laivų statybai, lentoms. Eglė ir kėnis yra žemiausios rūšies – tinka daugiausia lentoms ir šachtoms. Retai pasitaikančių beržų, drebulių visai nekertame. Jie styro kirtavietėje aplaužytomis šakomis vieniši, net gaila žiūrėti. Papuvusi mediena (su rudomis dėmėmis) nepriimama. Nupjovei tokį medį, reikia nugenėti, sudeginti šakas, supjaustyti, išskusti žievėje dvi išilgines juostas, ir už tai – nė kapeikos. Mums paskirtoje kirtavietėje miškas mišrus. Norma vienam žmogui 4,5 kubinio metro. Iki tamsos spėjame sutvarkyti nuleistus medžius, sudeginti šakas. Mokytojas skaičiuoja pagamintus kubinius metrus. Iki normos trūksta poros kubų, taigi ir uždarbis visai menkas. Kasdien sniego vis gilėja. Penkis kilometrus į darbą velkamės apie porą valandų, nes ryte kelias užpustytas. Išeinam iš namų apie 7 valandą ir kirtavietėj būnam jau brėkštant. Ne lengviau ir miške. Nueiti per pusnis nuo medžio iki medžio irgi užima laiko, reikia pasiruošti, atsikasti kamieną. Nuo medžių šakų sniegas byra už apykaklės. Iki vakaro darbo aikštelė būna ištrepta, bet rytą vėl viskas iš naujo.

Po mėnesio rogių keliu atvežė dvi elektros stotis su dyzeliniais varikliais. Kaip tik suserga mano porininkas, ir meistras paskiria mane į moterų brigadą kapoti šakas paskui elektros pjūklą. Prie kiekvieno pjūklo du jauni vaikinai verčia medžius. Vienas tampo kabelį ir padeda nuversti medį, kitas tik pjauna. Mes su merginomis kapojam šakas ir jas deginam. Mišką elektros pjūklams viršininkas parinko puikų. Aukštos, laibos pušys tik pačioje viršūnėje turi kuokštą šakų. Kartais be šakų išeina net 6 gabalai po 5,5 metro. Nors vaikinai medžius verčia gana mitriai, bet mes spėjame nugenėti ir sudeginti šakas. Brigados uždarbis tarsi ir neblogas, bet liūto dalis tenka pjovėjams, o mums kapeikos, nes mes nekvalifikuota darbo jėga.

Sibiro mediena ypač vertinga: kedras, kėnis, pušis – nepamainoma medžiaga statybai, baldams; maumedžio ypač vertinga mediena – sunki, sakuota. Tokia mediena turi didelę paklausą Vakaruose, kituose pasaulio kraštuose. Jos pagaminimas kalinių, tremtinių ir kitokių vergų rankomis kainuoja labai pigiai. Transportavimas (plukdymas) didžiulėmis Sibiro upėmis Irtýšiumi, Obė, Jenisėjumi,

Angarà, Lenà į šiaurėj esančius ledjūrio uostus, iš kur patogu išvežti į užsienį, taip pat mažai atsieina.

Čia tremtiniai dirbo beveik be poilsio po 10–12, kartais ir daugiau valandų per parą. Dirbant miško darbus, dažnai pasitaikydavo nelaimingų atsitikimų. Įvairūs sužeidimai dirbant pjūklais, kirviais. Ne vienas darbininkas griūvančių medžių buvo sužalotas ir mirė nuo žaizdų. Žmonės badavo, kentė šaltį ir pūgas, neįprastą poliarinių dienų ir naktų kaitą. Žiema trunka apie aštuonis mėnesius, o šaltis siekia 40–50 ir daugiau laipsnių. Sirgo visi be išimties. Be skausmo trupėjo dantys, iš dantėnų bėgo kraujas. Blauzdose atsiverdavo neskausmingos neįgyjančios trofinės opos. Kiekvienas žingsnis kėlė skausmą. Dažniausiai skorbutas pažeisdavo kelio sąnarius. Nuo bado, šalčio, skorbuto ir kitų ligų ėmė mirti žmonės. Neištvėrė atšiaurių gamtos sąlygų ir nepriteklių, apie 15 procentų tremtinių mirė, daugiausia 1948–1949 m. Ypač daug mirė vaikų.

Man teko dirbti įvairius miško pramonės darbus. Pjoviau medžius, genėjau šakas, valiau mišką (deginau šakas), ruošiau ir vežiau malkas, kroviau į stirtas prie geležinkelio. Dirbau rąstų ir lentų sandėliuose, miško pramonės kombinato lentpjūvėse.

Tremtyje teko susitikti ir dirbti su Pavolgės vokiečiais, rusais sentikiais, vakarų ukrainiečiais, latviais, kalmukais, čekėnais, Krymo totoriais, gruziniais, moldavais, armėnais, korėjiečiais, kinais. Visi jie be jokios kaltės buvo ištremti į atšiauriausius Rusijos plotus, turėjo tik už varganą duonos kąsnelį dirbti sunkiausius miško paruošų darbus, kad galėtų išlikti gyvi. Niekam iš jų nebuvo pateikti kaltinimai. Jų neteisė joks teismas, negynė jokie advokatai. Ar gali būti kas baisiau pasaulyje. Ar galima kuo nors pateisinti sovietų valdžios represijas, ar reikia dovanoti tiems, kurie trėmė. Manau, kad ne. Bent jų vaikai ir anūkai turi žinoti, kad jų tėvai, seneliai vienaip ar kitaip dalyvavo tremiant žmones.

Kai jau buvau atkentėjęs trejus tremties metus, mirė komunistinis budelis, tuo metu vadintas pasaulio darbo žmonių vadu ir tėvu, – Stalinas. 1953 m. kovo 5-ąją, lietuviai tremtiniai ir politiniai kaliniai sutiko kaip laimingiausią dieną savo gyvenime – mirė didžiausias visų laikų budelis ir tironas. Įsigalėjęs Stalino kultas, jo sudievinimas. Ir staiga jo nebelieka. Visi jautė, kad pokyčiai neišvengiami ir turės lemiamą įtaką jų likimams. Tokio lygio vadovo pasitraukimas nulemdavo, kad kas nors keisis. Tik niekas nežinojo, į kurią pusę.

1954 m. buvo justis politinio atšilimo dvelksmas. Išryškėjo pirmieji režimo pokyčiai. Neoficialiai buvo paskelbta, žmonės netruko pastebėti, kad pabėgę tremtiniai nebegrąžinami į tremties vietas. Staiga nebelieka tokio masto persekiojimų. Netrukus daugumą lagerių uždarė, sistema pertvarkyta ir apribota. Iš naujo svarstytos kalinių ir tremtinių bylos. Tremtiniai, nors ir gąsdinami, jog čia bus jų „namai ir kapai“, neprarado vilties grįžti į Tėvynę. Dauguma nepasidavė slogiai kasdienybei, stengėsi išlaikyti orumą, neprarasti tikėjimo, tautinės savimonės. Jie švėsdavo religines ir tautines šventes, rinkdavosi į vestuves ar krikštynas, mokė vaikus lietuvių kalbos, susiburdavo padainuoti gimtojo krašto dainų. Netrukus jų svajonė pradėjo pildytis. Pamažu pradėjo leisti grįžti į Lietuvą. Tačiau grįžtančiuosius okupantų valdžia, ypač lietuvių tautybės, Tėvynėje pasitiko itin priešišškai nusiteikusi. Menkos galimybės buvo prisiregistruoti, įsidarbinti, o buvusiuose namuose tvarkėsi nauji šeiminkai.

Po kelių mėnesių buvo persvars-tyta ir mano baudžiamoji byla. Iki tol buvau atbuvęs penkerius metus griežto režimo pataisos darbų lageryje ir ketverius metus tremtyje. Likęs bausmės laikas buvo panaikintas, prasidėjus 1954 m. rudeniu, buvau paleistas į laisvę. Tačiau daugelis tremtinių laisvės nesulaukė. Aš džiaugiausi, kad likau gyvas, sulaukiau šios valandos, nors praradęs sveikatą, netekęs dešinės akies, daug iškentėjęs. Labai mylėjau savo šeimą ir Lietuvą. Daug kartų žiūrėjau mirčiai į akis.

Tiek metų tremtyje man padėjo išlikti darbas, tikėjimas laisve, lietuviška daina, maldos žodis. Juk tikėjimas padeda žmogui išlikti, nesvarbu, koks ir kur. Tikėjau, kad kitą rytą bus geriau, gal net nebebūsiu tremtinys, o kaip ir anksčiau paprastas valstietis, ir norėjau susigrąžinti ankstesnį gyvenimą. Nes kiekvienoje širdies ir minties kertėje

buvo vietos prisiminimams apie paliktą šeimą ir namus. Juk ten, namuose, liko nuo karščio garuojanti žemė, kuri šaukėsi darbščių rankų. Daug stiprybės suteikdavo artimųjų siuntiniai, laišakai, kuriuose buvo surašytos geros naujienos iš Tėvynės, taip pat raginimai nepasiduoti ir greičiau sugrįžti atgal į namus. Nors tai buvo ne jų valioje.

Į Lietuvą sugrįžusių beveik po dešimties metų kieme pasitiko tie patys pastatai, sodinti vaismedžiai, klevas, beržas, tik, žinoma, daug didesni. Šeimoje paaugę ir sutvirtėję trys vaikai. Vyriausias sūnus Juozas jau dvidešimtmetis, vidutinio ūgio, stambokas, dirbo „Naujos vagos“ kolūkyje brigadininku. Sunkus darbas nuo mažų dienų be tėvo jį užgrūdino. Buvo tvirtas ūkio šeimnininkas, padėjo mamai. Jo klausė visi, kai reikėdavo dirbti namų ūkio darbus. Visur jis eidavo pirmas, mokė jaunesnius brolius. Dvejais metais jaunesnis sūnus Antanas, baigęs Balninkų vidurinės mokyklos septynias klases, mokėsi Kauno amatų mokykloje formuotojo specialybės. Pats mažiausias sūnus Stasys, kurį išeidamas į tremtį palikau trijų mėnesių, buvo sveikas, tvirtas, dešimties metų berniukas, mokėsi Gėliogalių pradinės mokyklos trečioje klasėje. Jį mokė mokytoja GURKŠNYTĖ. Labai džiaugiausi sugrįžęs, kad likusi namuose žmona Marija su mažais vaikais nepalūžo, rūpinosi jų auklėjimu, leido juos į bendro lavinimo, specialias mokyklas. Mokė dirbti įvairius darbus, prižiūrėti laikomus gyvulius. Vaikai talkino visuose darbuose. Išugdė berniukams vidinę stiprybę. Tai motinos nepaprastas vargas ir rūpestis – išlaikyti vienai kuklią ir darnią šeimą. Nepraėjus vieneriems metams po sugrįžimo, šeima pagausėjo vienu nariu. Gimė sūnus Algis.



*M. Mackevičius su žmona*



TSRS PROKURATORA  
LIETUVOS TSR PROKURATORA  
ПРОКУРАТУРА СССР  
ПРОКУРАТУРА ЛИТОВСКОЙ ССР

Vilnius, Gogolio 4  
232709  
Вильнюс, Гоголя, 4

1989 30.01.26 № 13-10/89 13/6451-89

Ha № \_\_\_\_\_

Pranešame, kad Jūsų baudžiamoji byla, pagal kurią buvote 1945 m. suimtas ir vėliau Ypatingojo pasitarimo nutarimu nuteistas, peržiūrėta ir, remiantis TSRS Aukščiausiosios Tarybos Prezidiumo 1989 01 16 įsaku „Dėl papildomų priemonių atstatant teisingumą 30-ais, 40-ais ir 50-ųjų metų pradžioje vykusių represijų aukų atžvilgiu“, šioje byloje esate reabilituota(s).

Siunčiame Jums reabilitavimo pažymėjimą. Apgailestaujame, kad dėl buvusių teisėtumo pažeidimų patyrėte didelę moralinę skriaudą. Priedas 1 lapas.

Lietuvos TSR prokuroras  
3 klasės valstybinis justicijos  
patarėjas

  
V. Barauskas

Liet. TSR VRM sp. Užs. Nr. Г-433, tir. 5000 egz., 1989 m.

Reabilitacijos raštas.  
1990 m.

Nuo tų šurpių, širdį draskančių įvykių, kai į Rytus pajudėjo pirmieji raudų, aimanų, išsiskyrimo skausmo kupini gyvuliniai vagonai, prabėgo beveik trys ketvirčiai amžiaus. Tačiau ir šiandien dar persekioja praeities išgyvenimai. Sibiro tremties žiaurumus išgyvenusių žmonių likimo nevalia pamiršti dėl tautos ateities ir teisingumo. Jie yra gyvas nesunaikinamo žmogiškumo liudijimas.

Tremtimi bandyta palaužti tautos stuburą, o likusiuosius įbauginti ir padaryti paklusnius. Planas nepavyko. Tauta nukraujavo, tačiau liko gyva ir tapo dar atsparesnė. Lietuvos žmonės ištvėrė šaltį, badą, vergišką darbą, bausmes ir patyčias – neišsižadėjo ir neišdavė savo tikrosios Tėvynės. Nepasidavė ir neprarado vilties grįžti ir pamatyti laisvą Lietuvą.

Tėtis gavo 1990 m. sausio 26 d. Lietuvos TSR prokuratūros pranešimą Nr. 13/6451-89, kad remiantis TSRS Aukščiausiosios Tarybos Prezidiumo 1989 m. sausio 16 d. įsaku „Dėl papildomų priemonių atstatant teisingumą 30-ųjų, 40-ųjų ir 50-ųjų metų vykusių represijų aukų atžvilgiu“, šioje byloje jis reabilituotas.

Renkant ir rašant šio straipsnio prisiminimus apie tėčio kalinimą ir tremtį, didžiulę paramą suteikė Lietuvos gyventojų genocido ir rezistencijos tyrimo centras, jo generalinė direktorė Teresė Birutė Burauskaitė, Istorinių tyrimų programų skyriaus vedėja Edita Jankauskienė, kiti šio skyriaus darbuotojai, Lietuvos ypatingasis archyvas, tėčio dukterėčia Marytė Mackevičiūtė-Burnienė, broliai Juozas, Antanas, giminės ir kiti pagalbininkai, kuriems tariau ačiū.

MACKEVIČIUS Stasys (1945 06 29, Gėliogalių k., Molėtų r.). Agronomas, visuomenininkas. 1952–1956 m. mokėsi Gėliogalių pradinėje mokykloje, nuo 1957 m. – Meškūičių (Šiaulių r.) vidurinėje mokykloje. 1965 m. įstojo į Kauno sodininkystės ir daržininkystės technikumą. 1982 m. studijavo Lietuvos žemės ūkio akademijoje. Įgijęs aukštąjį universitetinį agronomo išsilavinimą, pagal specialybę dirbo įmonės „Šiaulių grūdai“ vyriausiuoju agronomu, darbavosi Šiaulių ir Pásvalio rajonų ūkiuose. Buvo Daujėnų žemės ūkio bendrovės



*Agronomas  
Stasys Mackevičius.  
Iš asm. archyvo*

pirmininko pavaduotojas gamybos reikalams, vadovavo Kriklinių žemės ūkio bendrovei, 2000–2010 m. Pasvalio rajono savivaldybės administracijos Daujėnų seniūnijos seniūnas. Nuo 1990 iki 2000 m. buvo išrinktas Pasvalio rajono savivaldybės tarybos nariu. Paskutinę kadenciją dirbo savivaldybės tarybos teisės ir etikos komisijos pirmininku. Daugelio Šiaulių ir Pasvalio rajoninių laikraščių straipsnių autorius. „Vermės“ leidyklos Daujėnų monografijos dviejų ekspedicijų dalyvis ir kelių straipsnių autorius. 2013 m. išleistos „Sesuo Onutė Kurlenskaitė“ knygos sudarytojas ir leidėjas.

Kiekvienais metais apsilankome gimtajame Gėliogalių kaime. Buvusioje namų sodyboje su broliais pastatėme stogastulpį. Vasarą nušienaujame sodybos vietą, pabūname, pasidalijame prisiminimais. Pasimeldžiame Bálninkų bažnyčioje atlaidų ar kitu metu, apsilankome pas gimines. Maloniai pabendruojame.

## Pabėgimas iš tremties

*Irena Vitkauskienė*

Devyniasdešimt šešerių metų Vilkijės miestelio (Kaūno r.) gyventoja Valerija Savolevičienė – nedidukė, žvali, guvaus proto moteris. Nors metų našta nemaža, nepamatysi nusiminusios. Jos gyvenimo šūkis „Nepasiduok!“ padėjo išverti sunkumus. O jų būta nemažai, kaip ir daugeliui jos kartos žmonių, kurių gyvenimo istorijos galėtų tapti puikia medžiaga kino scenaristams. Valerija didžiąją gyvenimo dalį nugyveno svetimu vardu ir pavarde – kaip Janina Godelienė. Nors gyveno su tikru savo vyru santuokoje, palaimintoje prie altoriaus, tačiau kaimynai laikė juos sugyventiniais arba, kaip anksčiau buvo sakoma, „sudrėbtiniais“.

### Vaikystė mažame ūkelyje

Gimė 1921 m. mažžemių ūkininkų Anastazijos ir Viktoro Stalnionių šeimoje netoli Molėtų, Bálninkų valsčiuje, Gėliógalių kaime. Šeimoje augo dar dvi seserys ir du broliai. Mama buvo kilusi iš didelio ūkio, tėvas – mažžemis, bet gabus stalius, dirbdindavęs karstus, langus ir duris. Vienu metu jis buvo išvykęs uždarbiauti net į Ėstiją. Iš pradžių gyveno kaime, bet kai atsirado galimybė keltis į vienkiemį, pradėjo statytis trobesius ant ežero kranto 6 ha nusavame ūkelyje. Sėdavo javų, skanios duonos išsikepdavo, laikė dvi melžiamas karves, šiek tiek kiaulių, avių, paukščių. Nelengva buvo gausiai šeimynai išsimaitinti (ežeras gelbėjo – tėvelis mėgo žuvauti), o sukaupti statyboms lėšų – dar sunkiau. Į vienkiemį įsikėlė tik prieš pat karą – 1939-aisiais.

Mama – 17 metų jaunesnė už tėvą ir šeimoje vis buvo pasakojama, jog skubėjusi ištekėti ir išeiti iš namų gelbėdama savo jaunesnįjį brolių, kad jo neištiktų rekrūto dalia, mat caro laikais į armiją neimdavo vienintelio prie tėvų likusio vaiko.

Valerijos tėvui pasisekė – gavo jauną, gražią žmoną ir dar kraitį nemenką. Tačiau mama pasimirė anksčiau – 65-erių, karui baigiantis, o tėtis gerokai vėliau, 98-erių sulaukęs. Motinai mirtį priartino nepakeliamas nerimas dėl sūnų, kuriems teko slapstyti nuo mobilizacijos į sovietinę armiją. Moterį ištiko insultas. Sūnūs negalėjo mamos palydėti net į paskutinę kelionę.

Valerija prisimena vaikystę kaip šviesų ir laimingą metą. Mėgdavusi žiūrėti karštą vasaros dieną, kaip vyresni vaikai tarsi varliūkščiai nuo aukšto kranto ežeran šokinėja. Buvo jau aštuoneri sukakę, kai nutarė kartą ir pati pabandyti. Nuėjo atokiau nuo visų, nusirengė (mergaitės ir berniukai atskirai vieni nuo kitų maudydavosi nuogi) ir šoko. O ten buvo iškart labai gilų. Kaip šoko, taip ir paniro, nugrimzdo dugnan. Laimė, netoliese žmogus žvejojo, pamatęs, kad mergaitė nebeiškyla, panėrė ir ištraukė iš gelmių leisgyvę. Gavo nuo tėvų pylos, bet apmaudžiausia, kad plaukti taip ir neišmoko.

Geriausi draugai buvo broliai – vyresnysis ir jauniausias (pati buvo ketvirtas vaikas šeimoje). Vyriausios dvi seserys, dešimčia ir trylika metų vyresnės, vis prie rankdarbių būdavo prilipusios – viena verpdavo, kita ausdavo. Ir Valeriją spausdavo prie darbo, o jai labiau norėjosi su broliais po pievas ir giraites ar paėžerėje laiką leisti. Žiemą mėgdavo su broliais ir kitais kaimo vaikais rogėmis

nuo aukšto kalno ant ežero ledo nučiuožti. Lėkdavo su vėjeliu, kol atsidurdavo ežero vidury. Rogės buvo ūkiškos, didžiulės, lėkti žemyn būdavo smagu, bet kai reikėdavo užtempti ant kalno, tekdavo paprakaituoti. Seserys vis priekaištaudavo: „Nieko neveiki, tik rogėmis čiužinėji.“

## Paauglystės uždargiai

Mokyklą naują pastatė. Brolis dar ėjo į miestelį, kur mokykla veikė vieno ūkininko trobos gale, o Valerija jau lankė mokyklą savo kaime, joje iš viso gal 15 mokinukų buvo.

Gražiai ir taikiai žmonės tada kaime sugyveno, vis dainuodavo – tai kieno nors sodyboj *vakaruškose*, tai mokykloj susirinkę.

Būdama trylikos, vasarą išvyko uždargiauti pas giminių rekomenduotą stambų ūkininką netoli Šiaulių. Teko ganyti 20 karvių ir 10 avių. Ūkyje dirbo penki samdiniai – du vaikinai, dvi merginos ir Valerija – piemenaitė. Ūkininkas buvo senbernis, gyveno kartu su sena motina. Tačiau turėjo dukrą, gal penkerių metų. Ją paliko tėvui auginti buvusi samdinė, kurios jis nevedė. Mergaitė buvo gerokai apleista: neprausta, susivėlus, kaltūnuota. Ji turėdavo piemeniui į lauką valgyti nunešt. Kol ateina, kartu bėgantis šuniukas beveik visą viralą išlaka. Valerija mergaitę nupraudavo, sušukuodavo, mažoji labai prisirišo prie samdinės piemenaitės. Kitą vasarą Valerija vėl pas tą ūkininką jau už mergą darbavosi, o toji jo dukrelė gyvulius ganė.

## Mokslai pas vienuoles

Paskui mergina išvyko mokytis į Kauno katalikiškąją Vaikelio Jėzaus draugijos mergaičių amatų mokyklą, vadovaujamą vienuolių. Mokslas buvo nemokamas, bendrabutis taip pat, mokytojos nuoširdžios ir malonios. Auklėtoja buvo garsi dainininkė, grafikė ir pirmoji Lietuvos moteris fotografė Veronika Šleivytė, labai rūpestinga kiekvienai savo auklėtinei, nes ir pati buvo kilusi iš kaimo, užaugusi neturtingoje šeimoje.

Baigė ten Valerija septynias klases ir įvairių rankdarbių išmoko. Tada įsidarbino aukle pas Šančiuose gyvenusį gimnazijos direktorių. Jo šeimoje augo trys vaikai – šešiametis ir ketverių metų dvynukai. Valerija pamilo vaikučius, nebardavo jų, net lepindavo, vakarais jiems kojas mazgodavo. Gimnazijos direktorius už tai nepagirdavo, reikalaudavo vaikus ugdyti savarankiškais. Netrukus rusai užėmė Lietuvą ir direktorius paaiškino Valerijai nebegalįs daugiau jos aukle samdyti, nes blogi laikai atėjo.

## Vokiečiai tėviškėje

Teko grįžti į tėviškę. Per pažįstamus susirado darbą Bálninkuose, maisto parduotuvėje. Karas prasidėjo, miestelį subombardavo. Vėl grįžo į tėviškę. Netrukus pranešė per radiją, kad vokiečiai liepia gyventojams grįžti prie turėtų darbų. Valerija grįžo į miestelio parduotuvę, tik dabar jau audinių. Lentynose gulėjo kulkomis ir sviedinių skeveldromis suvarpyti rietimai. Tokius atidavė pardavėjoms neštis namo ir siūtis sukneles. Vos atėję vokiečiai tris dienas ėmė iš parduotuvių, ką panorėję, nieko nemokėdami, vėliau jau susimokėdavo. Vokiečiai griežtai tikrindavo pardavėjas, kad ko neišsineštų.

Kareivių būrys užėmė Valerijos tėvų sodybą, įsikūrė troboje ir kituose pastatuose, o šeimnininkams – nors į šuns būdą. Atėjūnai puolė švarintis, praustis, skalbtis. Jų vyriausiasis išsirengė nuogas ir vaikštinėjo po kiemą. Droviems lietuviams buvo nesmagu dėl tokio jo elgesio, moterys skubėjo slėptis.

Reikėjo kur nors įsikurti nakvynei. Valerijos tėvelis skubiai pastatė sodybos pakrašty palaikę pašiūrę, kad lietūs neužlytų, ir joje visa šeima įsikūrė.

Valerija vokiečiams atvykus skubėdama iš trobos nepasiėmė nieko užsikloti, todėl dabar drąsinosi sugrįžti ir pasiimti. Tėvas draudė, bet ji vis tiek nuėjo, parodė ženklais, kad jai šalta, norinti savo antklodės. Kareivis leido.

Tėvas griežtai draudė bendrauti su vokiečiais. Gerai, kad buvo toks atsargus. Kitoje sodyboje mergaitės mokėjo vokiškai ir kalbėdavosi su kareiviais, draugaudavo, o kai jie vėliau pasitraukė, viena iš jų dingo. Galvojo, kad kartu išsivedė. Tačiau netrukus rado daržinėj išprievartautą ir nužudytą.

## Rusai grįžo

Vėl atėjo sovietai, prasidėjo trėmimai, kaip ir 1941-aisiais. Naktimis vieškeliu zujo mašinos, vežė į geležinkelio stotį tremtin siunčiamas šeimas. Valerijos broliai slapstėsi, kad nepaimtų į Raudonąją armiją. Mama buvo neseniai mirusi, abi seserys ištekėjusios. Valerija taip pat jau buvo ištekėjusi, bet vyras, kaip ir jos broliai, slapstėsi, tad buvo likusi ūkyje viena su tėvu. Jautė, kad atvažiuos sribai su kareiviais ir pas juos – dėl brolių. Vieną dieną išnešė lašinius pas kaimynus ir pati nusprendė pas juos kuriam laikui pasislėpti. O ten kareivių būrys kieman įvirto. Ji šeimnininkų vaikutį – ant rankų ir į klausimą, kas esanti, atsakė, jog šeimnininkė. Tada tie į trobą, o ten kita moteris taip pat pasisakė esanti šeimnininkė. „Būsi ta, kurios mes ieškome“, – pasakė Valerijai kareiviai su sribu priekyje.

Liepė jai šaukti tėvą, mat jis suspėjo pasislėpti javuose. Valerija šaukia ir dreba, kad tik tėvas neatsilieptų – senutėlis jau, kur ten jam į sibiru.

Liepė krautis daiktus. O tuos savo daiktus jau anksčiau buvo pas kaimynę paslėpusi. Liepė nueiti pas kaimynę pasiimti. Sribai užpuolė kaimynę grasindami, kad už paramą Valerijai ir ją išveš. Toji ėmė gintis jokių svetimų daiktų neturinti, Valerija neva viską išsigalvojusi. Kareivių vyresnysis rusas tuomet liepė tai kaimynei savo daiktų merginai kelionėn duoti, ir maisto taip pat. O Valerijai šnibžtelėjo: „Viską pasiimk, kas tavo.“ Dar leido grįžti į namus, nors ten nieko nebebuvo, tik storos vilnos sermėga ant gembės priemenėj kabojo. Rusas vyresnysis čiupo sermėgą ir įmetė į mašiną: „Turėk, tenai pravers.“ Toji šilta sermėga vėliau Ūžuralėj Valerijai gyvybę išgelbėjo, nes žiemą be jos būtų mirtinai sušalusi. Juk išvežė apsirengusią vien kartūnine suknele karštą 1945 metų liepos 17 dieną...

## Kelionė į nežinią

Balninkų miestely į tą patį sunkvežimį įsodino draugę Bronę ir jos visą šeimą. Gyvulininiu vagonu keliavo ilgiau kaip savaitę. Rūsijoje išlaipinę iš traukinio, ilgai vežė gilyn į miškus sunkvežimiu, o kai tas nebegalėjo išvažiuoti, – arklinais vežimais. Atvežė į Pėrmės sritį, Jusvino rajoną, į kaimelį miškuose, prie apgriuvusių barakų. Anksčiau ten buvęs kalinių lageris. Apgyvendino tame pačiame barake kelias šeimas, vienuolika žmonių, iš kurių tik penki darbininkai, kiti – vaikai ir



seneliai. Už darbo dieną gaudavo 400 gramų pelų duonos. Senukai eidavo į kaimą prašyti vietinių nors kokio maisto, bet ir vietos rusai, taip pat tremtiniai, prieš karą čia atvežti, visiškai skurde gyveno. Laimė, kad aplink miškas ir žiemą buvo galima parsitempti malkų. Visi susispiessdavo aplink krosnį, nes sienos – kiaurai perpučiamos. Žiemą bemiegant vienas šonas šildavo nuo ugnies, kitas apledėdavo nuo žvarbaus vėjo, švilpusio pro supuvusių sienojų plyšius.

Vos nuvykusią į tremties vietą, Valeriją didelė bėda ištiko – susirgo šiltine: temperatūra aukšta, viduriavimas baisus. Kad kitiems nepridarytų vargo, lauke gulėjo, mašalų apipulta. Gerai, kad vasara, kitu metu būtų neišgyvenusi.

## Laiškas į Lietuvą

Darbas nedidukei, trapius sudėjimo jaunai moteriai buvo ne pagal jėgas – reikėjo pjauti storus medžius paprastu atšipusiu pjūklų. Nuverstą medį reikėjo gabalais supjaustyti, šakas nukapoti. Žiemą darbuodavosi iki ausų paskendusi sniege. Per dieną ištengdavo tik du medžius nukirsti. Prižiūrėtojas suprato, kad nebus iš jos spartuolės medkirtės, išvarė kelių, kuriais medžius išveždavo, valyti. Darbas lyg ir lengvesnis, bet maisto labai mažai duodavo, kamuodavo neįveikiamas alkis. Be pelų duonos, vakarienei gaudavo šiek tiek sušalusių bulvių ir kartais arklienos. Vasarą buvo geriau – prisiuogaudavo laukymėse žemuogių, mėlynių.

Pasiuntė Valerija laišką į Lietuvą, nors netikėjo, kad jis artimuosius pasieks... Nesvajojo sugrįžti į namus, tik vaizduotė nuolat savo troboj prie plytos stovėdavo ir virdavo skanias sriubas. Mintyse ragaudavo, mėgėdavosi, o tikrovėje pilvas urgzdavo kaip piktas vilkas...

Barako gyventojai tarpusavyje sutarė, atjautė vieni kitus. Kartą atėjo kažkoks atvykėlis ir ėmė klausinėti, ar yra moterų, kurios be šeimos? Pasisakė Valerija esanti viena. Liepė nustatyta dieną neiti į darbą miške ir laukti – atvažiuos išvežti į miestą, į darbą fabrike. Tačiau Valerija nepatikėjo tokiais pažadais ir, kai atvažiavo jos pasiimti, pasislėpė.

## Slapstymasis nuo savų ir svetimų

Tėvynėn sugrįžo 1946-ųjų liepos 29 dieną. Į savo kaimą Valerija bijojo vykti. Ji nesitikėjo likti nesučiupta ir neišsiūsta atgal Sibiran. Juolab kad trėmimai tebevyko plačiu mastu. Slapstytis buvo labai sunku ir pavojinga ne tik patiems, bet ir tiems, kurie slėpė. Buvo paskelbta paieška, enkavėdistai pradėjo lankytis pas giminaičius, klausinėti. Gerų pažįstamų dėka Valerijai pavyko išigyti padirbtą pasą svetima pavarde, taip ji tapo Janina Godeliene. Slapstėsi tuo metu Birstone. Bet ir ten buvo nesaugu. Važiuodavo į Kauną, minioje lengviau pasislėpti. Kartą išeinančią iš kino sustabdė milicininkas ir paprašė dokumentų, Valerija padavė. Pasas pareigūnui pasirodė įtartinas, nusivedė į milicijos poskyrį, sulaukė trim paroms. Tardytojas pareiškė, kad jos pasas netikras ir vertė prisipažinti. Iš pradžių Valerija neprisipažino, bet vėliau nusprendė, jog beprasmiška, vis tiek jau lagerio nebeišvengs, prisipažino, jog yra pabėgusi iš tremties. Tardytojas nenustebo, atkakliai reikalavo pasakyti, iš kur gavo pasą. Valerija tvirtino, kad nežino, todėl nieko negalinti pasakyti.

Manė, kad dabar uždarys į kalėjimą ir netrukus bus išsiūsta etapu į lagerius, o geriausiu atveju – atgal į tremtį. Tačiau tardytojas ją netrukus išleido,

liepęs už trijų dienų vėl ateiti. Nuėjo abu su vyru, tas liko laukti, o Valerija, nežinodama ko tikėtis, įėjo į kabinetą. Tardytojas atsargiai ištraukė iš po krūvos popierių padirbtąją Janinos Godelienės pasą, ištiesė Valerijai ir patyliukais tarė: „Važiuokit iš Kauno kuo greičiau ir kuo toliau.“

### Svarbiausia – nepasiduoti

Išvyko gyventi abu su vyru į Vilkijos miestelį – kuo toliau nuo pažįstamų. Stasys gavo darbą ūkyje vairuotoju, Valerija su Janinos Godelienės pasu tapo žvėrelių fermos darbininke.

Valerija save laiko žmogumi, gimusiu po laiminga žvaigžde. Brolių likimas buvo tragiškas – Pranas žuvo miške partizanaudamas, Bronių, besislapsčiusį Vilniuje, draugas išdavė – buvo suimtas ir išsiųstas į Magadaną dešimčiai metų. Grįžo pasiligojęs, netrukus mirė.

Šiandien Janina, kurią kaimynai visą gyvenimą laikė Stasio Savolevičiaus sugyventine, vėl yra tapusi Valerija Savolevičiene. Visą gyvenimą Valerija sau kartojo: „Nepasiduok“, nes sunkumų gyvenimas nešykštėjo. Net ir Lietuvai atkūrus Nepriklausomybę, ilgai nesisekė biurokratams įrodyti, kad ji esanti Valerija Savolevičienė, išstremta į Permę 1945-ųjų vasarą, ir tik vargais negalais pavyko įveikti valdininkų abejingumą.

Perspausdinta iš *Tremtinys*, 2016, rugs. 16, Nr. 34 (1200).

## Iš prisiminimų

*Rapolas Aukštuolis*

Balandžių kaimas valsčiuje vienas iš didesnių. Jame prieškario ir pokario laikais buvo 42 sodybos. Kaimo žmonės turėjo po nedaug dirbamos žemės. Tik Vladas Aukštuolis, mano tėvelis, turėjo didesnę ūkį. Dirbo 20,5 ha žemės, laikė 2 arklius, 4 karves, dvi paršavedes. Mūsų sodybos pastatai tvirti, gražūs, tvarkingi. Kiek daugiau žemės dirbo ir Narušis – 12 ha. Kaime buvo daug vienodų pavardžių. Net 12 sodybų gyveno Aukštuoliai, 8 sodybose Driukai, 4 sodybose Piragiai, tiek pat Kisevičių, 3 sodybose Purliai, 2 sodybose Urbanavičiai, Katinai, Čirbai. Tik Narušio ir Karžinausko buvo po vieną sodybą. Didesnės šeimos gyveno ūkiuose.

1940 ir 1944 m. sovietų okupacijos pirmas uždavinys – sunaikinti Lietuvos inteligentiją, karininkiją, tvarkingus pasiturinčius ūkininkus. Lietuvos, kaip ir kitų okupuotų valstybių, naikinimas

buvo itin žiaurus: šeimų ir pavienių asmenų trėmimas į atšiauriausius amžinojo išalo Sibiro kampelius arba – be teismo – į sovietinius gulagus, kad liktų kuo mažiau vilties sugrįžti į tėvynę. Taip buvo vykdoma XX a. Muravjovo, sovietinio ideologo M. Suslovo doktrina „Lietuva liks be lietuvių“. Tokio cinizmo ir brutalumo pasaulis dar nebuvo girdėjęs. Nepagrįstai apkaltinus Alfonso Aukštuolio, Vlado sūnaus, šeimą, kad jis renka pinigus partizanams, 1949 m. pavasarį jis, motina Cirilė ir 4 mažamečiai vaikai, lydimi stribų ir enkavedistų, turėjo palikti gimtuosius namus. Gyvuliai buvo paimti stribų, o pavyzdinga sodyba sunaikinta. Pastatai sugriauti ir išgabenti į Bálninkų stribyną malkoms. Šeimą po ilgos ir kankinamos kelionės gyvulinuose vagonuose išlaipino Irkūtsko srities Taišeto rajone.

Iš kaimo buvo ištremta Alfonso Miklušio sesuo Uršulė, Mykolo Šimaičio žmona su sūnumi. Romas Aukštuolis vežamas mirė ties Urālo kalnais.

Sovietinis genocidas naikino gražaus kaimo nekaltus žmones. Į sovietinę armiją buvo mobilizuoti ir žuvo 4 jaunuoliai: J. Katinas, S. Aukštuolis, Bratkauskas, Čirba. Išėjo į mišką partizanauti Alfonsas Miklušis, Mykolas Šimaitis, Viktoras Aukštuolis. Visi žuvo nelygioje kovoje su sovietiniu okupantu. Narušis buvo sušaudytas, jo namai sudeginti.

Gimiau 1924 m. lapkričio 10 d. Lankiau Bálninkų mokyklą, kurioje baigiau 6 skyrius. Įstojau į Ukmergės gimnaziją, bet neramūs laikai nutraukė mokslą.



*Rapolo Aukštuolio šeima Sibire. 1956 m.*



*Rapolo ir Alfonso  
Aukštuolių šeimos.  
Sibiras. 1957 m.  
Stasio Černiausko  
nuotr.*

Balninkų mokykloje vienoje klasėje mokiausi su Povilu Čereška. Mano mokslo draugas Povilas buvo labai gabus, ką paimdavo, tą ir padarydavo. Jis apsigyveno Kaunė. Kadangi turėjo ryšį su partizanais, jiems perdirbdavo dokumentus kita pavarde, kita gimimo data ir pan., turėjo slapyvardį Štampas. Pagelbėdavo ir žmonėms, besislapstantiems nuo sovietinio saugumo, meistriškai perdirbdamas pasus, suklastodamas pažymas. Saugumui išsiaiškinus jo veiklą, suimtas ir ištremtas į sovietinius gulagus. Kalėjime nužudytas.

Mokykloje domėjausi poligrafija. Šios pavojingos pagalbos žmonėms, sovietinio saugumo persekiojamiems jaunuoliams – dokumentų pataisymo, perdirbimo amato – iš P. Čereškos išmokau ir aš.

Teko keisti dokumentuose gimimo metus, pavardes, taisyti prievolių kvitus. Anykščių gimnazijoje sovietiniam saugumui susekus pagrindinę antisovietinę gimnazistų organizaciją, gimnazistas Aloyzas Keiba čekistams išdavė, kad jam esu suklastojęs asmens dokumentus. Teko prisipažinti, nes išsisukinėjimas galėjo tik padidinti bausmę. 1948 m. gegužės 2 d. Panevėžyje buvau suimtas. Sovietinis teismas buvo žodinis, kaip žmonės sako, „iš akies“ – 7 metai. Ištremė į Vorkutos lagerius. Dirbau akmens anglių kasyklos 7 šachteje. Po Stalino mirties 1953 m. kaliniai paskelbė streiką reikalaudami paleisti iš lagerių nekaltus kalinius. Sukilimas, kuris tęsėsi 10 dienų, karine jėga buvo žiauriai numalšintas. Atlikęs atseikėtą sovietinę bausmę, 1955 m. nuvykau pas šeimą į Irkutsko sritį. Sutikau tremtinę Veroniką Džiuvėnaite, susituokėme. Tremtyje gimė dukrytė Laimutė. Sugrižę į Lietuvą, neturėjome teisės registruotis mieste. Pirkau Ukmergėje lūšnelę. Jos vietoje pasistačiau namą. Tremtyje išmokti staliaus, elektriko amatai pagelbėjo savo rankomis įsirengti būstą. Lietuvoje gimė sūnus Algirdas. Vaikai užaugo ir, sukūrę šeimas, išsiskirstė. Likome dviese su žmona.

## Pamesk kantrybę ir nusižeminimą, lietuvi (Sukrusk, atsigosk, lietuvi)

Irena Bražėnaitė

„Lietuvi, kas tau yra su sveikata?“ – kad tuje savo namuose nebeturi valios, žydšaudžiu vadinamas bijai pasiūlyt žydam pradėt nuo savęs ir terp savųjų paieškot lietušaudžių prieš išsiunčiant juos nukaršt po šilta Izraelio saule, bijai, lietuvi, prasižiot, kad žydai buvo ir liks žydais nuo amžių su visom pasekmėm tom tautom, terp kurių jie pasklidę ir kietai įsitaisę, kad ir kokiom pavardėm ir vardais tie „išrinktieji ir pateptieji“ vadintųsi, apglobę jei ne valdžios vaira, tai bankų svirtelę, vis su priekaištais tom tautom, kurių glėby saugiai ir patogiai verda savo viralą, o žmonės, kurių žemėj jie varinėja *gešeftus*, jiem buvo ir liks tik gojais – jie gi buvo panūdę uždraust mum minėt V. Kudirką todėl, kad ji, daktaraujantį savo mieste, žydai daktarai susidėję ujo iš savo profesijos ir iš savų namų, o kai V. Kudirka tai aprašė „Aušroj“, – apšaukę ją antisemitu, tarsi ko nors nemėgt ar nemylėt būtų teisinis nusikaltimas. Tokia pat mada jie pasišovė uždraust klausytis Richardo Vagnerio muzikos už tatai, kad jos klausėsi ir ja gėrėjosi Hitleris.

Kad lenkai (lenktas – tai ne tiesus), dėdamiesi uoliausiais katalikais pasaulio (*co polek – to kotolik*), kadai kadžių, nuo senų laikų, nuriję komuniją ir vos išvirtę iš bažnyčios į šventorių, spjaudė ir tebespjaudo lietuviui veidan, – šitą žinom, jie to nė neslepia – viešai eidami pėsti, o savo šlėktišką puikybę glėby ir ant panosės ūsų nešte nešdami, bet laikas juos, paėmus už alkūnės, pavėdėt atgalios bažnyčion iš naujo išpažinti kaltes, atsiprašyt ir tik tada sugrįžus kartu pasišnekučiuot šventoriuje. Ar pažįstat bent vieną lietuvį, gyvenantį savo prosenių žemėj, bet per kreivus istorijos vingius priskirtoį Lenkijai, kad tas lietuvis nemokėtų lenkiškai ir valdytųsi savo lietuviškam miestely lietuviškai? Neverskim lenkų, kaip ir kitų kalbom negabių slavų, mokintis lietuviškai, bet nenusileiskim jų senajam įpratimui ir nesūlykim prie kiekvieno, nesuprantančio mūsų krašto kalbos, pastatyt po vertėją. (Japonai ar italai, būdami ne tik gabūs kalbom, bet ir kultūringi, kaip ir dera, atvykę Lietuvon, norėdami čionai ilgėliau užsibūt, per metus išmoksta pogražiai šnekėtis lietuviškai, tiesa, kinai, įsitaisę savo kavines po raudonais žibintais, užkalbinti lietuviškai atsakinėja rusiškai, ir net nesutrikę, žiūrėdami savo siaurom akytėm, siūlo pasiklaust lietuviškai mokačio jų kavinės darbuotojo, o ižūlesni pataria mum jau ir kiniškai prasimokint kalbėt. Tada norom nenorom ir prisimeni vaikystėj skaitytas Sabos karalienės Mikaldos pranašystes, kuriose jinai sakiusi, kad netrukus ateisiąs šian kraštan laikas, kai siauraakiai geltonodžiai vaikščiosią po mūsų atslaimus ir miestų gatves, savavališkai šeimininkausią mūsų namuose, ir mes jiem negalėsią nei papriekaištaut, nei paprieštaraut...) Skaudžiausia, kad anuomet ir dar visai neseniai Vilniaus krašte prievarta sulenkinti lietuviai, vadindamiesi sulopytomis, suluošintomis pavardėmis – Paukštel, Vanagel, Žirnik, Jakšto, Pukšto – iš Paukštės, – žiūrėdami savo gražiom mėlynom lietuviškom akim, eina prieš savo tautiečius vienoj kuopoj su juos prievarta išvertusiais nei į šį, nei į tą lenkais.

Lietuvi, nuo amžių numodamas ranka į tavo kraštą atsikrausčiusius ir tave patį niekinančius svetimšalius – a, *duok durniui kelią*, – seniai nebeaušini burnos, kad maskoliai (jie taip nuo senų senovės vadinosi, rusais juos tik graikai praminė, o latviai juos vadina *krieviais*, taigi ne tiesiais), tad atsimindami, kad visi slavai, peržergę mūsų krašto slenkstį, varganom mantelėm nešini, bet su reikliu prašymu „*potesnis’, ja tut okolo tebia raskladušku postavliu*“, – užsibūdavo ne tik ilgokai, bet ir amžinai, rausdamiesi kaip knislūs kurmiai po mūsų slenksčiais iš rytų, pietų ir jau iš vakarų. Tad pagaliau, nuriję savo santūrumą, pakantumą, pasakykim tiem svečiam, kuriuos pripažinom savo krašto buvokliais, kad mes, kilę iš dora ir svetingumu garsėjusių Praamžiaus garbintojų, istorijos arimuose per kardą ir kalavijus panūdę žvelgt dangun nebe pro Perkūno dundesį, krikščioniškai glaudžiam, penim visus ne lietuvius ir ne aisčius, netrukdydami jiems jaustis kaip namie, ir išakmiai patarkim jiems, kad jie, gražiai svetinami, neužmirštų pagarbos jiems savo prieangį atvėrusiems ir vidun išleidusiems. Nustokim, tautiečiai, būt kantrūs, kaip šėmi jaučiai Dievo padangčių dirvonuos...

## Partizano užrašai

*Spaudai parengė ir įžangą parašė Jonas Varžgalys*



*Partizanas  
Jonas Imbrasas su  
Lietuvos Respublikos  
Prezidente  
Dalia Grybauskaite.  
2012 m.*

Jonas Vytautas Imbrasas gimė 1926 m. kovo mėn. Moikiškio kaime, Bálninkų valsčiuje (Ukmergės r.). Aktyvus laisvės kovų dalyvis. Mokėsi Antaplāštakio pradinėje, Ukmergės gimnazijoje. 1946 m. baigęs gimnaziją, pasitraukė į miškus pas partizanus. 1949 m. suimtas, kankintas, nuteistas aukščiausia mirties bausme, vėliau pakeista 25 m. sunkiųjų darbų lagerio ir tremties. Įkalintas Vorkūtės anglies kasyklų, Mōrdvijos lageriuose. 1960 m. reabilituotas ir grįžo į Lietuvą. Gimtajame kaime sodyba buvo jau nugriauta. Šeimos nariai, grįžę iš Sibiro, išsiblaškė po Lietuvą. Apsigyveno Ukmergės rajono Bagūžiškių kaime. Įsidarbino Ukmergės kelių valdyboje mechanizatoriumi. Sukūrė šeimą. Užaugino tris dukras. Už kruopštų ir sąžiningą darbą kelių valdyboje daug kartų buvo apdovanotas.

2002 m. Lietuvos Respublikos Prezidento Valdo Adamkaus dekretu už nuopelnus kuriant ir stiprinant Lietuvos Respublikos krašto apsaugą apdovanotas Lietuvos kūrėjų savanorių medaliu.

2012 m. Lietuvos Respublikos Prezidentės Dalios Grybauskaitės dekretu apdovanotas Vyčio kryžiaus ordinu.

Jonas Vytautas Imbrasas rašė dienoraštį apie karą, partizanavimą, tremtį, sovietų laikus ir kt., eilėraščius. Iš išlikusių rankraščių galima parašyti knygą apie Sovietų Sąjungos lietuvių tautos niekinimą ir naikinimą.

Paskutiniaisiais metais prieš mirtį teko bendrauti su Jonu Vytautu. Tai buvo kilnios dvasios žmogus, tvirtai tikėjęs griuvimu sovietų imperijos, kuri laikėsi teroru ir prievartiniu darbu, ir Lietuvos nepriklausomybės ateitimi. Mirė 2013 m., palaidotas Ukmergės Duksenos kapinėse, šalia Lietuvos partizanų kapų.

Prie kapo duobės pažinojusieji ir bičiuliai kalbėjo, kad Jonas Vytautas buvo Lietuvos didžiavysis.

Pateikiame Jono Vytauto Imbraso partizaninių dienų užrašų ištraukas.



LIETUVOS RESPUBLIKOS PREZIDENTAS

DEKRETAS

*Išrašas*

**DĖL APDOVANOJIMO  
LIETUVOS KARIUOMENĖS KŪRĖJŲ SAVANORIŲ MEDALIU**

2002 m. sausio 16 d. Nr. 1653  
Vilnius

**1 straipsnis.**

Vasario 16-osios – Lietuvos valstybės atkūrimo dienos proga, vadovaujantis Ordinų, medalių ir kitų pasižymėjimo ženklų įstatymo 91-uju straipsniu ir atsižvelgiant į krašto apsaugos ministro teikimą bei Lietuvos gyventojų genocido ir rezistencijos tyrimo centro pristatymus, **Lietuvos kariuomenės kūrėjų savanorių medaliu** apdovanojami ginkluoto pasipriešinimo 1940-1990 metų okupacijoms dalyviai, įstatymo nustatyta tvarka pripažinti kariais savanoriais:

***Jonas Vytautas IMBRASAS***, gim. 1926 m.

**2 straipsnis.**

Šis dekretas įsigalioja nuo jo pasirašymo dienos.

RESPUBLIKOS PREZIDENTAS

VALDAS ADAMKUS





Vyčio Kryžiaus ordino pažymėjimas. 2002 m. vasario 7 d.

## Jonas Vytautas Imbrasas. Partizano užrašai

Gražus 1946 metų gegužis. Prisimenu tą dieną kaip šiandien, nors prabėgo jau keli dešimtmečiai. Ir kodėl ta, o ne kita tapo išimintina valanda ar minute. Taip būna, man atrodo, daugeliui, kam teko patirti, ko nesitikėjai ir nelaukei. Ir kaip galėjai laukti ar suprasti, tik ką palikęs mokyklos suola pačioj jaunystėj, kada aplinkui tiek draugų, svajonių ir džiaugsmo. Ir tikrai buvo taip, nors daugelis šiandien aiškina, kad viskas buvo klaidinga, ne tuo keliu reikėjo eiti. Nesutinku su tokiais filosofais. Tegu jie pasako mums, kas nukentėjo po audros ir kaip jos išvengti, jei juodi debesys čia pat. Po laiko kiekvienas kelia balsą ir laiko save išmintingu. Bet šitą palikim ginčų karaliui; pažiūrėkim, koks žmogus menkas prieš istorijos eiga.

### Apmąstymas po ažuolais

Aš sėdžiu su ginklu po trimis ažuolais. Aplinkui jaunos atžalos. Prieš akis gėlėmis pasipuošusi pieva. Saulė tiesiog žaidžia spinduliais kiekviename žiede. Bitutės viena paskui kitą skraido tikrindamos kiekvieną gėlę. Čia mažiausias vabalėlis kažkur skuba, ką nors neša. Mažiausias neapdairumas – žiūrėk, jis lieka auka. Vyksta toks įdomus gyvenimas, kad sunku kitam ir perteikti. Išižiūrėjęs tolumoje į didelį ažuolą, dar ne visai sužaliavusį, nepamačiau, kaip iš po šono išlindo kiškis. Išplėtęs akis į mane jis žiūrėjo, bet nesuprato, kad čia žmogus, ir dar su ginklu. Tikriausiai jis būtų nėręs, bet palaikęs mane keltu iš lėto perlipo kojas. Kvapą sulaikęs nejudėjau. Palaukęs, kada jis nusileis nuo kojų, jau norėjau stverti už nugaros, bet tik sumirksėjo akimis ir dingo, tiek jį ir temačiau. Ir gerai, kad nesudrumstė ramybės, nes aš buvau toks pats jo draugas, kuri gaudė kiti, o mirtis stovėjo čia pat. Žinoma, tuo tikėti negalėjau, nes visur mačiau tik gyvenimą. Ir gyvenimą gražų, pilną vilties, meilės. Netikėjau, kad tokia svajingame pavasaryje galėtų kas mirti, liūdėti ar verkėti, kad kur nors skambėtų liūdesio pilna daina ar plauktų iš krūtinės aimanos... Ne. Bet buvo kitaip. Tik mano jaunystę temdė tikrovė. Niekaip negalėjau iš to užburto rato išeiti. Dar norėjosi su gyvenimu bėgti, pasiimti kas priklauso, bet viskas veltui. Juodi debesys vis artėjo ir saulė kaskart vis silpniau bešvietė. Beliko laukti, ko nežinai ir nenori... O buvo čia ne sapnas, ne romanas, bet tikrovė. Jei kas ir labai norėtų perteikti tą praeitį, sunku jam būtų, jei pats to nepatyrė. Be to, ne visi juk moka mintis išdėstyti savo vaizduotėje. Grįžtu žvilgsniu vėl į žaliuojančius miškus, kurie iš visų pusių supa mane ir kurių tokia graži žaluma neduoda akių nukreipti kitur. Čia pat jaunas beržynėlis, toliau liauni juodalksniai, kuriuose anksti pavasarį perėdavo juodvarniai vaikus, o žiemą voverės uoksuose slėpdavosi nuo šalčių. Dar arčiau manęs buvo dirvonėlis, kuriame augo ažuoliukai, po du tris taisyklingai išmėtyti tikriausiai miško nenuoramų kėkštų, nes jie išnešiotų ir suslapstyti gilių paskiau neberanda. Ir kas jų nežinojo, kas nebuvo čia atėjęs. Visus viliojo baravykai. Dar saulei nepatekėjus, iš tolimų vienkiemų ar kaimų ėjo grybautojai. Ir kiekvienas rasdavo savo dalį. Toliau – tėviškė, o už jos sodas, apsodintas eglėmis. Už kelių kilometrų jos matyti, nes jau buvo didelės. Prie kelio stovėjo kryžius, aptvertas tvorele. Jį pastatė tėvelis, grįžęs iš Amerikos. Kryžių puošdavo

gėlės, pasodintos motinos anksti pavasari. Rudenį sueidavo kaimynai ir giedodavo prie jo giesmes. Toliau nuo kelio buvo šulinys, o prie svirties augo aukštas beržas. Ir tik pažvelgęs į tą pusę, pamačiau jo viršūnėj gegutę. Ji žiūrėjo tiesiai į namus, ir kad taip ilgai kukuotų, beveik visą dieną, man dar neteko girdėti. Kiekvienas jos kukū buvo man peilis į širdį. Atsimenu, kaip mama pasakodavo, kad jei gegutė liūdnei kukuoja, tai bus kokia nelaimė. O ji buvo visai arti, net kraujas stingsta visa tai rašant.

### Žudynės kaimuose

Kratydamasis liūdnu minčių pažvelgiau į toli ir pamačiau ateinant pažįstamą žmogų. Palaukiau, kolei jis priėjo arčiau, ir pirmas užkalbinau. Nesitikėdamas tokioj vietoj susitikti ką nors, jis krūptelėjo, bet pažinęs mane, pradėjo pasakoti baisesius dalykus. Visai netoli tos vietos, kur aš buvau, gal už kokio kilometro, Klipeščių kaime nušovė siuvėją Liaudanską. Jis buvo nekliūvamų metų. Užėjo trys girti *strebiteliai*, norėjo atimti iš jo armoniką. Žinoma, atiduoti jos nenorėjo. Visą gyvenimą išlaikęs savo rankose, linksmine save ir kitus, ar galėjo taip lengvai skirtis su ja. Kiek praleista liūdesio dienų ar linksmų valandų po įtempto siuvėjo darbo. Jis paimdavo į rankas armoniką ir užmiršdavo savo rūpesčius ir vargus, o jų kiekvienas juk turi. Tik dabar jis nežinojo, kad laiko ją paskutinį kartą. Matydami, kad geruoju paimti negali, plėšikai pradėjo mušti buožėmis. Siuvėjas bėgo pro duris į lauką, o jie iš paskos ir nušovė. Paėmę armoniką, nukrypavo į miestelį. Tikėti buvo sunku, bet netikėti dar sunkiau. Žmogus pasakojo toliau. Užėję kareiviai pas Šliką, kuris gyveno prie miško tame pačiame kaime, nušovė jo sūnų. Ginklo jokie jis neturėjo, tik laikė kirvį rankose – kieme skaldė malkas. Deja, kraujo ištroškusiems kareiviams tas buvo nesvarbu. Jį nušovė toj pačioj vietoj. Kitos žudynės įvyko kiek toliau, kitame kaime. Atėję trys *strebiteliai*, kurių pasakė pavardes, pradėjo Morkūną klausinėti, kur jo sūnūs. Tėvas žinoti net negalėjo, o jei ir būtų žinojęs, vis tiek nebūtų pasakęs. Išsivarė jį į klijimą. Ten paėmę kultuvus pradėjo mušti. Kada nualpęs Morkūnas nugriuvo ant žemės, *strebiteliai* durtuvais subadė jį. Ir dar ne viskas. Buvo atvažiavęs pas mane iš Balninkėlių kaimo žmogus, tą patį pasakojo. Užėję tie „laisvės gynėjai“ pas Pilką, kuris tik ką buvo vedęs, radę jį kitame kambaryje nužudė. Kitiems trims miško darbininkams, kurie turėjo valsčiaus dokumentus, kad turi teisę dirbti miške, dokumentai nepadėjo, nes mirtis rodė savo veidą. Kitame kaime Pažarską sudegino su visais trobesiais. Išgirdęs tokias baisesnybes, pradėjau suprasti laiką, pradėjau skirti vilką nuo pragaro, bet kuris baisesnis – nežinojau. Ir šiandien sunku būtų pasakyti, nes jie abu buvo vienvaldžiai. Vienas žudė mirtimi, o kitas gražumu, gudrybe.

### Mirtis alsuoja į veidą

Reikėjo tada bėgti ar skristi, tik nepasilikti vietoje, nes pirmiausia kirto tuos, kurie galvojo kaip ir aš, kad viskas gražu ir blogio neturi būti. Bet kur? Kuris kelias laisvas? Kokia žemės pėda nebus aplaistyta krauju? Koks medis apsaugos nuo durklo? Kas galėjo pasakyti nors vieną žodį, kad tavęs nelies, kad mirties nebėr? Kas? Ar generolai, ar kunigai, ar tėvas, ar motina? Visi laukėm vienodo

skambučio, t. y. savo eilės. Mirti, kad gyvenau, arba gyventi, kad mirčiau. Išduoti įsitikinimus, viską, kaip bus man įsakyta ar dėl savo silpnybės neišlaikyta, o tas turėjo įvykti – pažvelkite į praeities istoriją, ir bus aišku. Generolas Paulius koks buvo? O koks liko? Galima daug palyginimų išdėstyti, bet kam tas reikalinga! Reikėjo nedvejoti, spręsti pačiam, nes patarėjų nebuvo. O laikas brangus, viena sekundė nešė mirtį ar gyvenimą...

Saulė buvo arti laidos. Nepajutau, kada užmigau. Kiek man teko pabūti sapnų karalystėj, nežinau, nes pažadino šūviai. O buvo taip. Brolis, sužinojęs, kad netoli vaikšto kareiviai, išėjo iš namų dirbti ūkyje. Ginklo neturėjo. Palaukęs kelias valandas, jau galvojo, kad aplinkui ramu, ir iš lėto eidamas grįžo į namus. Priėjęs namų kiemą, pamatė kareivius. Ką daryti? Dokumentų jokių neturėjo. Žinodamas, kokios žudynės vyko artimuose kaimuose, leidosi bėgti į mišką. Pasipylė kulku lietis, atrodė, kad kareivius užpuolė priešai. Pašaudė jie pasitraukė. Aš buvau miške, laukiau vakaro. Kas atsitiko broliui, nežinojau, todėl buvo labai neramu. Pradėjus temti, kažkas sučežėjo. Išižiūrėjęs pamačiau, kad tai brolis. Paklausiau, kaip čia jis atsirado. Jis papasakojo, kaip per lauką bėgo ir krito, bėgo ir krito, kol pribėgo griovį, kuris eina į upę, o grioviu pasiekė mišką. Sutemus abu priėjome arčiau tėviškės, bet į vidų įeiti bijojome.

Taip praėjo naktis, aušo saulėtas rytas.

### Partizanų šeimos narių verbavimas

Brolis dirbo ūkio darbus, bet darbas buvo nemalonus. Uždėjo didžiausias duokles, prievarta varė į kolchozus. Visur aplinkui girdėjom apie žudynes ir suėmimus. Nė vienas nebuvo garantuotas, kad rytoj ar poryt nebus tokio pat likimo sugniuždytas. Bet ką daryti? Eiti į kariuomenę? Atiduoti ginklą (kurio kiti ir neturėjo, ir nebuvo matę)? Atsiklaupiti prieš atėjūnus ir prašyti dovanoti? Bet kodėl, juk daugelis pikto nebuvo padarę ir negalvojo daryti. O ar jiems pasakysi! Jie vis tiek netikės. Reikalaus atiduoti ginklą, išduoti draugus ar pranešinėti apie kaimynus ir pažįstamus. Stengsis užverbuoti. Jei nepasiduos, kelias vienas – kalėjimas. Perėjęs lagerio gyvenimą, gali likti žmogumi, gali ir užmiršti žmogaus vardą. Matėme, kiek daug surinko mokinių, studentų, mokytojų, šaulių, karininkų ir paprastų ūkininkų, kuriuos nuteisė po 10 ir daugiau metų kalėjimo. Už ką? Vienas teisiamas paklausė tardytojo, už ką mane teisiat? Jis atsakė: „*Tu nieko nepadarei? Tai būtum vis tiek padaręs, nes tavo draugų dar daug liko!..*“

...Iš Jogvilų kaimo du broliai buvo išėję į mišką, o trečias, 16 metų, namuose dirbo žemę. Netiko atėjūnams, kad jis ramiai gyvena, nutarė jaunylį užverbuoti. Beveik kiekvieną dieną ateidavo į namus ir įrodinėjo, kad jam kitos išeities nėra, kaip tik dirbti su jais. Šiandien ar poryt tavo broliai žus, o tu būsi išstremtas. Iš tremties niekada negrįši. Tavo kaulus nešios šunys. Sutiksi su mumis dirbti – galėsi ramiai gyventi. Bijoti tau nereikės. Galės ir broliai namuose būti, mes kratos nedarysime. Tu mums pranešinėsi, kur jie užaina, su kuo susitinka. Sužinosi, kur kitų partizanų slėptuvės ir t. t. Reikėjo ieškoti išeities, bet kokios? Kas galėjo patarti? Mirtis juk nekalba ir niekam patarimų neduoda, kitaip neturėtų aukų! Jo sąžinė nieiškojo lengvatų, kaip daugelis – kad gyventų, nežūtų. Jis rinkosi kitą kelią – žūti, kad liktų tautoje gyvas, nepasmerktas. Jis išėjo partizanauti ir žuvo. O galėjo gyventi...

Sunki buvo partizanų kova, nes radosi visokių nuomonių. Iš pradžios, kada vadovavo didesnio autoriteto vadai, visus jungė vienybė ir susiklausymas, bet vėliau jau sunku buvo kalbėti apie tiesą, apie žmogaus gerą vardą, nes per ilgas kovos laikas padarė kai kuriuos bejausmius, abejingus bet kokiam žodžiui ar perspėjimui. Klaidino užverbuoti, pasamdyti žmonės, artėjanti beviltiška ateitis, kai kurių nekoks praeities gyvenimas. Mes norėjome išlikti lietuviais, norėjome būti laisvi! Nenorėjome išduoti savo tautiečių ar džiaugtis jų nelaime; plėsti jų turto, naikinti sodybų, pjauti pakelėse ar prie bažnyčių kryžių, nenorėjome užmiršti savo protėvių priesaikos – tas nevertas laisvės, kas negina jos. Nenorėjome gyvi būdami žodžiais, blogais darbais stumti tėvynę į pražūtį. Visos kovos ar revoliucijos per plunksną neįvyko, tik per ginklą ar per daugumą tautos žmonių, todėl jei koks nesusipratimas pasirodydavo partizaninių kelyje, mes šaukėme. Istorija, tu atnešei mums tą laiką. Tad ir išgydyk tas žaizdas, parodyk tikrą kelią, kuriuo turime eiti! Viešpatie, sukurk tokią ateitį ir tėvynę, kokia Tau bus graži! Nežiūrėk mūsų norų ir bejėgiško ginklo silpnybės! Mes tikim Tavo galybe! Tikim mes savo motinomis ir tėvais, Tau amžiams prisiekusiais ištikimai tarnauti. Jie juk kėliais ėjo Tavo kančios kelius ir ašarom laistė kiekvieną pėdą. Mes pasitikim tik Tavim ir norim Tavo vardu pasiekti Laisvę! O ji buvo tik šiandien gal kam suprantama, bet ne tada. Tuo laiku tėviškės padangę temdė juodi debesys, buvo sukaupta centralizuota priešų jėga ir gudrybė. Iš visų šviesiausių praeities žmonių ar patriotų jie juokėsi, juos kritikavo. Viską, kas tautai šventa ir brangu, griovė ir naikino! Prasidėjo pragariškas darbas su jų kunigaikščiu priešakyje.

### Prisiminimai apie A. Smetonos valdymą

Prisimenu, kaip šmeižė prezidentą A. Smetoną, ieškojo mažiausios jo kaltės. Juodino kito sąžinę, nes sava juodesnė už tamsią naktį. Gerai pažiūrėkim į jo vadovavimo laikotarpį ir pamatysime, kaip viskas buvo atlikta humaniškai ir be priekaištų! Kas geriau galėjo pasielgti su Klaipėdos kraštu, kai vokiečiai jo pareikalavo? Arba su Rūsijos ultimatumu, kai įvedė kariuomenę į Lietuvą? Kas imsis pasielgti kitaip? – tegu paaiškina. Ar buvo nukankintas J. Paleckis, A. Sniečkus ir Gedvilas, kurie įkyriai kapstėsi po A. Smetonos vyriausybės pamatais? Ar išbadė jiems akis, lupinėjo nagus, ar badė durtuvais, nors kelis kartus jie buvo suimti. Kas turėjo teisę mušti žydą arba pasakyti bjaurų žodį apie jį. Visi žinojom, kad jie geriau gyvena nei lietuviai, bet dėl to jų niekas neengė! Buvo sušaudyti keturi komunistai, bet ar žinote dėl ko? A. Smetona nesiėmė atsakomybės, bet suderino su didžiosiomis valstybėmis, kurių pritarimu arba sprendimu ir buvo įvykdytas mirties nuosprendis. Jeigu būtų Leninas nors dešimta dalimi panašus į A. Smetoną, tai trisdešimt milijonų nebūtų žuvę per revoliuciją, nebūtų pasiūsti į Lietuvą raudonarmiečiai jos pasmaugti. Nebūtų po jo mirties baisaus įpėdinio Stalino. Nebūtų žudynių Rainių miškelyje, Pravieniškėse, Katynėje. Ir visur, kur tik pažiūrėtum ar žengtum. Ir viską tą apgalvojęs, būdamas partizanas, dar stipriau spaudi ginklą – davei savo sąžinei priesaiką, kad ginklas – ne pergalė, bet įrodymas, kad nesitaikstai su priešo nuomone! Taip bėgo dienos. Kiekviena praleista minutė kartais virsdavo ištisomis savaitėmis. Pavojų per tiek metų buvo daug. Galėjai nuo Šiaurės ašigalio iki Antarktidės nueiti ir vėl sugrįžti. Visi take-

liai – iki mirties, net laisvė buvo pastota! Kasdien miesteliuose ar turgaus aikštėse gulėdavo lavonai – atvežti nužudyti partizanai. Pajuodęs nuo skausmo motinos veidas tapo visos tautos kančios atvaizdu. Ji negalėjo verkti, negalėjo atsisveikinti parimusi maldoje. Žudikai spardė juos, pilni neapykantos ir keršto, troško dar didesnių jiems kančių: degino padus, durtuvais badė krauju aptaškytus kūnus. Šaipėsi sakydami: „Čia jūsų Dievas ir svajota pergalė!“

Atrodė, kad viskas baigta. Girti šoko čia pat prie lavonų ir keiksmiais ramino savo širdį, kuri buvo panaši į apsamanojusį akmenį. Jie kalė baisią savo ateities prisiminimų dieną. Daugelis nebesulaukė jos – nusižudė. O mes, atskirti nuo brolių, dar žengėm likimo keliu nežinodami, kada turėsime pakeisti tuos, kurie jau paaukojo savo gyvybę.

### Kur link?

Nė vieno kelio nebuvo laisvo, kad ir kur eitum – vis tiek mirtis.

O eiti reikėjo, nes vietoj laukti buvo dar baisiau.

Ir aš nutariau tą gegužį eiti kartu su partizanais, kurie kaip tik stovėjo miškelyje netoli manęs. Jie buvo visi linksmi.

Išklausinėję mane apie šios apylinkės padėtį, pasiūlė eiti kartu. Sutikau, nes kitos išeities ieškoti jau nebuvo laiko. Iš eilės vyko budėjimas, kad kas netikėtai neužeitų. Kaip tik užklydo *strebitelis* – šautuvą paslėpęs miške, besidairydamas ėjo pas giminaitį, kuris griovyje kirto karklus. Beeidamas užėjo partizanų būrį. Štai ir gyvenimo pabaiga. Visi iš eilės, kurie nuo jo buvo nukentėję, klausinėjo, dėl ko jis taip stengėsi būti žiaurus, kodėl mušė nekaltą Morkūną, o paskui durtuvais subadė? Argi Morkūnas galėjo žinoti, kur jo sūnūs? Strebitelis buvo baltas kaip sniegas, jo kūnas virpėjo lyg traukulių traukomas. Retkarčiais pasakydavo: „Dovanokit, broliai!“

Mirtis kurčia. Darbai reikalauja užmokesčio. Palaiminti būkite visi, kurie nematėte ir nesapnavote tokio įvykio. Pamažu atėjo vakaras, šiai sielai paskutinis. Aš norėjau ką nors pasakyti, prašyti, bet veltui. Savanoriai ruošėsi atimti jam gyvybę. Mus paskyrė eiti į žvalgybą, ir aš išėjau su Čigonu. Naktis buvo tamsi, visą laiką klausiau, kada pasigirs šūvis. Ir kai išgirdau, naktis pasidarė dar tamsesnė. Dar tik neseniai buvome broliai, kartu vakaravome, dainavome, linksminomės, mylėjome tėvynę, buvome jos sargyboje, gynėme šaulio garbę, turėjome mylimą lietuvaitę. Norėjo jis gyventi, mylėti, džiaugtis. O dabar visiems laikams naktis tapo paslapties liudininke...

Stovyklauti patraukėme į artimiausią vienkiemį. Vieta buvo patogi stebėti aplinką. Visai netoli matėsi didelis skardžius, apaugęs krūmokšniais, trobesiai pakilesnėj vietoj. Į vidų prisinesėme šiaudų ir sugulėme kas kur. Pradėjome snausti. Man pirma naktis, todėl sumerkti akių negalėjau. Girdėjau kiekvieną žodį ir draugų alsavimą. Negalėdamas užmigti, nuėjau sargybon. Gal nelabai manimi pasitikėjo, bet perspėjo, kad neužmigčiau, paliko vieną. Išaušus girdėjau, kaip loja šunys. Iš jų lojimo ir sekiau padėtį. Tai vienur, tai kitur ganyklose kalamų kuolų garsai, dalgio plakimas priminė, kad vyksta kasdieninis gyvenimas. Kiekvienas garsas ar pasakyto žodžio aidas, kuris plaukė per tėviškės laukus, lietė mūsų širdis. Šie garsai nuo mažens buvo įaugę mummyse. Tą atskirties jausmą reikėjo nugalėti,

nors, prisipažinsiu, jis ilgai persekiojo mane, tikriausiai ir mano draugus. Man, nepratusiam, miegas spaudė akis, tik prisiminęs patyčių žodžius laikiausi gana tvirtai. Pro žiūronus sekiau, kas dedasi matomaj zonoj.

Viduryje kiemo stovėjo prikrautas vežimas. Buvo matyti, kad žmogus kažkur kraustosi, bėga iš savo pastogės. Taip ir buvo.

*„Nebėr gyvenimo! – prabilo jis. – Nušovė mano sūnų, išsivedė žmoną ir abi dukras. Aš buvau nuėjęs pas kaimyną. Sugrįžęs išvažiuoju į vargelį, nežinau nei kur, nei pas ką. Žmonės kalbėjo, kad gyvieji pavydės mirusiems, taip ir yra! Kad gyvas būtų sūnus, aš visą amžių keliais vaikščiočiau ir viską atiduočiau!“*

Nutrūko jo žodžiai, veidas pajuodo lyg žemė. Ir jo tautos skausmo niekas neturėjo jėgų sumažinti. Drebančiom rankom jis paėmė vadeles ir ruošėsi važiuoti. Atsisukęs į mus pažiūrėjo, lyg norėdamas pasakyti: *„Kažin, ar pasimatysim!“* Pakėlė kepurę ir išėdęs į ratus nuvažiavo.

Mes grįžome atgal. Viskas taip slėgė, kad, atrode, gyventi mažai vilties beliko...

Didelė nelaimė Misiūnui atsitiko. Jo namuose rado ant aukšto gulintį svetimą žmogų be dokumentų. Todėl sudegino visus trobesius. Buvo taip. Krėsdami kaimą rusų kareiviai užėjo pas Misiūną. Apžiūrėję namus, paprašė valgyti. Bevalgant ant aukšto kažkas sujudėjo. Kareiviai šoko ant aukšto. Po spaliais rado miegantį žmogų be dokumentų. Žmogų nušovė, o visus trobesius uždegė. Tokių nelaimių šiandieną pilna Lietuva. Dar neseniai skambėjo dainos! Kiek gegužinių! Iš visų pusių jaunimas traukdavo su muzika, išėjęs į lauką galėjai klausytis smagių dainų per naktį. Dabar vietoje papuoštų atlorėlių kiekviename name lavonas. Kiek reikėjo pasiaukojamo darbo sutvarkyti tėviškę. Tėveliui sugrįžus iš Amerikos, visur augo miškas. Pirmiausia turėjo iškirsti medžius, išrauti kelmus, iškasti griovius ir pastatyti gyvenamuosius trobesius. Po kelerių metų sužaliavo apsėti javais laukai, pasodintas sodas su eglutėmis pakraščiais. Gyvenamąjį namą juosė vyšnios, tvartą – slyvos, tvorelės puošė kiemą. Darželyje nuo ankstyvo pavasario iki vėlyvo rudens žydėjo gėlės. Prie kelio pastatė didelį medinį kryžių...

## Apsuptyje

Būrys ruošėsi stovyklauti. Vieni ilsėtis ėjo į trobą, kiti į klojimą. Kai pabudau, saulė jau buvo aukštai pakilusi. Atbėgusi šeimininkė sušuko: *„Rusai čia pat!“*

Visų veiduose pasirodė nerimas. Atėjęs kaimynas pranešė, kad visais keliais traukia kariuomenė. Miškai apsupti tankečių, ant kelių matyti patrankos, po laukus ir vienkiemius jodinėja raiteliai. Mums viena išeitis – kai raiteliai nutols, pasitraukti į raistą. Krūmokšniai dengs mus nuo kelio pusės, svarbu, kad nepamatytų. Šie pasirodė visai arti. Žiūrėdamas pro žiūronus galėjai rankomis pasiekti. Miškelis, į kurį mes ruošėmės eiti, buvo visai arti kelio, o ant jo stovėjo palapinėmis uždengti tankai ir patrankos. Tuoj baigsis mūsų gyvenimas. Man kilo mintis, kad tik ant arklio užsėdus galima pabėgti nuo mirties, ir tai vargu. Vienas paskui kitą pasileidome bėgti. Saulė jau rodė pietus ir aiškiai švietė. Mačiau rusų kareivius, vaikščiojančius apie vienkiemius. Suejome į slėnį laimingai. Vado įsakyta miške

išsidėstyti ratu, kad artėjantis priešas būtų matomas iš bet kurios pusės. Buvo pranešta geram tautiečiui, jei rusai eis į raistą, suduoti į geležį plaktuku. Kažkur aidėjo šūviai, čia pat kalbėjo rusiškai. Liko laukti, kada pasipils šūviai, sugaus patrankos ar atriedės tankai. Diena pasidarė tokia ilga ilga. Saulė – didžiausias priešas – imk ją ir nustumk už kalnų į bedugnę. Vadas ėjo tikrindamas mus. Visų nuotaika blogėjo, nes vis arčiau slinko priešas. Staiga pasirodė raiteliai. Jie atidžiai žiūrėjo į raistą, lyg jautė, kad mes čia. Mums buvo įsakyta sugulti. Nuo tokios ilgos nervų įtampos pasidarė lyg tamsiau, tik, žinoma, ne lengviau. Apie 15 minučių pastovėję, staiga pasuko arklius ir nuėjo į kaimo pusę. Prašvito mums akys. Pradėjome vaikščioti, kiti traukė dūmą. Vadas visą laiką pro žiūronus stebėjo apylinkę. Staiga sušuko: „*Paskui mane! Greitai!*“

Pasigirdo automato šūvis. Paaiškėjo, kad mūsiškis atsitiktinai iššovė. Vadas pasilenkęs skubėjo ir ragino mus. Krūmokšniai neleido išsitiesti. Atsigręžęs pamačiau, kaip trys mažesnės tanketės pradėjo riedėti į raisto pusę. Jau geso paskutinė vilties žvaigždutė nuo jų pabėgti. Būrys turėjo vieną granatsvaidę, bet tai menkniekis prieš tokią galybę. Laimė, tanketės pavažiavo apie 100 metrų ir sustojo. Iš jų iššokę kareiviai sugulė pagriovyje. Mūsų vadas spartino žingsnius. Čigonas atsiskyrė ir dingo už trobesių. Po minutės pamačiau jį skrendantį kaip viesulą ant arklio. Kulkos pasipylė kaip lietus. Iš dešinės ir iš kairės kareiviai siaurino žiedą. Mums žūtbut reikėjo pasiekti Virintės upę. Dar penkiasdešimt metrų ir mes prie jos. Saulė pasislėpė už debesų. Čia pat vakaras. Mums šaudyti neleido – mažiausia gaisrėtis galėjo atnešti neišvengiamą nelaimę. Didžiausią pavojų kėlė tanketės, tik jos kažkodėl nejudėjo. Upę perbridome ir šlapi kitu jos pakraščiu spaudėme į artimiausią mišką. Prapliupo lietus. Pasidarė taip tamsu, kad per metrą nieko nematėme. Pakilęs smarkus vėjas lietaus lašus nešė kaip rūką virš žemės. Dabar jie galėjo šaudyti tik į save, nes jokia raketų šviesa mūsų neapšvies. Griaustinis dundėjo kaip patrankų kanonada. Žaibai trukdė eiti, nes po blyksnio pasidarydavo taip tamsu, kad turėjai sustoti. Priėję mišką, dideliame griovyje sukūrėme laužą, išsidžiovinome drabužius. Vadas išpėjo, kad iš aplinkinių gyventojų imti maistą mūsų būriui griežtai draudžiama. Už vado galvą laikraštelyje žadama penkiasdešimt tūkstančių. Judui ir mažiau užtenka. Čia apsistojome ilgiau. Baigėsi gegužis, prasidėjo vasaros mėnesiai. Vadas pranešė, kad atėjęs geras žmogus iš Kurklių miestelio pasakė, jog šianakt sups šį mišką. Privažiavo kareivių apie tris tūkstančius.

„*Ar žinot, kas tą nelaimę mums užtraukė?*“ „*Nežinom*“, – atsakėme. „*Prašau ateiti prie manęs, kas išdavėte.*“

Šiaudas su tėvu atėjo prie vado, nuleidę galvas stovėjo ir tik po kelių minučių prabilo: „*Praeitą naktį štai su juo pas Žąsiną, kuris nuo čia už trijų kilometrų, ir išpasakojom viską.*“ „*Ką darome?*“ – klausė vadas. „*Prašau dovanoti*“, – ištarė Šiaudas. „*Spręskime greitai ir nesiginčydami. Kas norite likti būryje ir kovoti – pakelkite rankas.*“ Visi tylėjo, nė viena ranka nepakilo.

Prasidėjo nuomonių karas. Būrio dauguma nesutarė. Galop prabilo vadas: „*Aš iš čia neisiu, gal dar netiesa, ką pasakė ryšininkas. Kas lieka su manimi – likite, o kas norite eiti – jūsų sąžinės reikalas.*“ Visi nuleidę galvas tylėjo. Iš to buvo galima spręsti, kad lieka visi, o aš vienas pasirodyti bailys nedrįsau. Į visas puses vadas



pasiuntė žvalgybą. Prieš pat auštant žvalgų žinios vienodos: apylinkės, kaimai pilni rusų. Žvalgai pastebėjo rusų kareivius, jie nešaudė. Jų tikslas – suleisti visus į vieną vietą, o tada pradėti puolimą. Maskoliškių kaimelyje yra vienas sunkusis kulkosvaidis „Maksim“, kiti keturi žvalgai pasakojo, kad už Trakinių kaimo irgi yra keli sunkieji kulkosvaidžiai. Mes apsupti, bet parodysim, ką gali partizanai! Dar ir tuo laiku buvo galima išvengti pražūties, bet neatsirado drąsaus, blaivaus proto partizano. Reikėjo dar saulei nepatekėjus duoti įsakymą ir trauktis į patogesnę vietą, žūtbut išėiti iš apsupties žiedo. Vadas išdėstė sargybą aplinkui, dvylika žmonių pasiuntė į plento pusę, kad stebėtų, kiek kareivių eis į miško pusę. Viskas buvo jau perniek. Vieni kareiviai slėpėsi miške ir laukė įsakymo pradėti puolimą, kiti įsikasę stebėjo kiekvieną mūsų žingsnį. Sunkieji kulkosvaidžiai buvo išdėstyti svarbiausiuose strateginiuose taškuose. Kareiviai, kurie turėjo pradėti puolimą, buvo išgėrę degtinės. Stovėdamas sargyboje skrajojau mintimis ne apie artėjantį pavojų, bet apie gimnazijos draugus, mūsų vienuoliktokų išleistuves, apie atiduotą Vilnių, kaip mes buvome nuvažiavę ant Trijų Krūžių kálno, kad mūsų pavardės liktų amžiams! Svajojau apie mylimąją ir prisiminiau jos žodžius, kuriuos ištare mane išleisdama į partizanų būrį, kad jai baisu, kažin, ar bepasimatysim. Svajų giją nutraukė skardus gegutės riksmas. Ji, skrisdama į mūsų pusę, kukavo tokiu perspėjamu balsu, kad ir nežinantis apie pavojų būtų supratęs. Baimė persmelkė man širdį. Mirtis artėjo prie mūsų. Prie manęs stovėjęs Čigonas, toliau Karklas pasileido šlaitu į upę bėgti, nes į juos jau buvo paleisti šūviai. Kulkos lyte lijo. Čigono lietpaltis pasidarė visas skylėtas. Apie tai sužinojau, kai susitikom po kautynių. Mes keturi bėgome tiesiog į rusus, negalvodami, kur geriau. Pirmas bėgo Kirvis, antras Gylys, trečias Tėvas, paskutinis aš. Degė Maskoliškių kaimas. Krito du partizanai. Jų kūnus kulkos perpjovė kaip pjūklas. Aš peršokau per juos ir bėgau į priekį. Čia pat Virintos upės krantas, o ant jo kareivių kaip musių. Visi jie šaudė, rėkė, mojavo ginklais. Pro apsupties tarpą ir kulku lietu stebuklingai išėjome aš ir mano draugas, Čigonas ir Žilvytis. Užsukau į namus. Mama iš džiaugsmo, kad likau gyvas, apsipylė ašaromis. Sužinojau, kad Kurkliuose bausis vaizdas. Nušauti 33 partizanai. Jų kūnai išmėtyti patvoriais, nuauti ir nuvilkti. Skrebų moterys eina ir spardo kūnus, juos mėto žemėmis.

### Prie namų

Su Žilvyčiu sutariau išsikasti slėptuvę netoli namų prie upės, kurios kiekvienas posūkis žinomas, dienos metu upės krantu nepastebėtiems galima pareiti į namus. Kaip diena po dienos, taip ir mūsų gyvenimas pamažu slinko. Daug kas pasikeitė, daug užmiršta. Mūsų dienos darėsi vis niūresnės, nes vieni žuvo, kiti registravosi, iš jų daugelis sutiko išduoti savuosius brolius. Mes pasitikėdavome buvusiais draugais, o jie mums rengė pražūtį. Taip atsirado skirtingų žmonių: vieni mus saugojo, kiti skandino. Kartą atėjo vieno partizano tėvas ir papasakojo, kad jį nori užverbuoti agentu. Kadangi nesutinka, kagėbistai terorizuoja grasindami Sibiru ir kalėjimu. Sūnus namuose pasidaręs mažą slėptuvę be ventilacijos. Joje buvo pasislėpęs, kai KGB kareiviai durtuvais badė grindis ieškodami. Sūnus viską girdėjo ir buvo pasiruošęs susisprogdinti, bet tuokart neaptiko. Pristigęs oro, jis apalpo. Laimė, saugumiečiams išėjus suspėjo atgaivinti.

Kartą su draugu buvom pasislėpę klojime. Pro plyšį stebėjome vieškelį. Į pavakarię pastebėjome ateinant skrebus. Du sustojo prie klojimo ir pradėjo aiškintis:

*„Mums netiesą sakė tas melagis, jokių banditų ten nebuvo. O kiek prikalbėjo, kad didžiausios vakaruškos būsiančios ir banditų per trisdešimt ateis. Pamatė, kad vieni tauškalai, bet jam tas nepraeis. Man atrodo, kad jis mus už nosies vedžioja. Vieną radom, bet jis šautuvo neturėjo ir jokių partizanų nematė. Aš jį radau pirtyje ant lentų begulintį. Kai pradėjome jo klausinėti apie brolių, pasirodo, kad apie jį nieko nežino. Man nors pasisekė tris dešras paimti... ir šitą pyragą, kurį valgome. Nieko jie labai neturi. Grūdų tai daug radom svirne, drabužių visą skrynelę, keturiose vos pakėlėm. Anksčiau jie gerai gyveno, kai dar tėvas buvo gyvas. Jis ir Ameriką apvažinėjo. Dabar juos vis tiek išveš, tik ne į Ameriką, o kur baltos meškos! Kaip tau atrodo, ar buvo daugiau banditų, ar tik paleido kalbas? Iš kur ten bus, juk pats matai, kad nepanašu. Eime, mūsiškiai jau kur nušliaužė, lyg pašauti šernai.“*

Artėjant vakarui, išlindome iš šiaudų. Reikėjo keisti gyvenamą vietą, ir kuo greičiau.

Atsisveikinę su šeima, leidomės į gana tolimą kelionę. Žilvytis sumanė sugrįžti į namus ir pasiimti šuni. Pirmas bėgo mūsų ištikimas žvalgas. Laimingai priėjome mišką, kuriame ketinome pabūti. Jau buvo vėlyvas vakaras. Pasibeldėme į pakeliui esantį namą, kuriame dar degė žiburys. Ilgai aiškinomės, kol pagaliau išleido. Atsargiai žiūrėdamas į mus, šeimnininkas papasakojo, kad šiandien į Ažumakio mišką privažiavo daug rusų, kurie valys mišką nuo partizanų. Prie Žardinių miško taip pat jų yra. Nuo šio miško mes buvome per vieną kilometrą, o iki kito dar penki. Padėkoję šeimnininkui, iškeliajome. Pasvarstę, kad numatytos vietos nepasieksime, užsukome nakvynės į patį prasčiausią klotimą. Ruošdamiesi nakvynei, išgirdome šunų lojimą. Pro klotimo plyšį pamatėme, kad tiesiai į kaimą ateina apie penkiolika ginkluotų vyrų. Du pasuko į mūsų klotimo pusę. Mes suspėjome įlįsti tarp kūlių. Kluone pastovėję apie 10 minučių, išėjo. Lauke susirinkę kareiviai pasibeldė į trobos duris prašydami šeimnininko įleisti. Atsivėrė ne durys, bet langas. „*Ko jums reikia?*“ – paklausė moteriškas balsas.

*„Leisk sušilti. Parūkysim ir išeisim.“ – „Kaip aš galiu leisti, vakar tokie kaip jūs išnešė visus lašinius.“ – „Mūsų kareiviai?“ – „Ne, bet panašūs į jus.“ – „Mums nieko imti negalima.“*

Po derybų šeimnininkė atidarė duris. Mums akys prašvito. Į mus bėgo iš kažkur atsiradęs mūsų šuo. Kareiviai, išgirdę šūvį, išėjo iš trobos ir nuėjo savo keliais. Kluone išgirdome, kad kažkas sudejavo.

## Buvusio komjaunuolio mirtis

Iš šiaudų pasikėlė visas skausmuose partizanas. Aš jį pažinau, tai buvo Kirstukas. Keturiasdešimtaisiais metais dirbo valsčiuje, buvo komjaunuolis. Su kitais komunistais sudarinėjo tremiamų šeimų sąrašus. Kada rusai atsitraukė, daugumą tų laikų veikėjų sušaudė Valū miškė. Jį paliko. Dabar, kada vėl grįžo rusai, jis nebenorėjo jiems dirbti ir tarnauti kariuomenėje. Ištaisė klaidą – išėjo pas partizanus. Kada būriai išsiskirstė, jis laikėsi vienas. Visi jo drabužiai suplyšę, be batų, išbalę, geltonas kaip vaškas, o kada kvėpuoja, matyti, kaip per žaizdą veržiasi pūliai su krauju, ir kvapas dvelkia nuo jo, lyg būtų seniai miręs. Taip jo pagailo, kad nepajutau, kaip nukrito ašaros. Padėti jau niekuo nebegalėjome. Nuvirto ant šiaudų. Iš krūtinės išplaukė paskutinis atsidusimas. Į klojimą atėjęs šeimininkas papasakojo, kad savo giminaitį rado eglynėlyje. Kas kaltas dėl jo mirties, neaišku. Vieni sako, kad užėjo pasalą, kiti – kad savi gyvybę atėmė. Reikėjo sukalti karstą ir palaidoti. Netoli nuo čia, prie pat ežero žuvo keli partizanai – vieno slapyvardį jis pasakė, kitų nežinojo. Žmonės kalba, kad išdavikas enkavėdistams parodė bunkerį. Partizanai, nebeturėdami šovinių, susisprogdino. Vėliau tas niekšas nuvedė rusus pas tėvus. Kareiviai liepė parodyti, kuris jų sūnus. Trys motinos negalėjo žiūrėti į nužudytuosius, todėl dairėsi į šonus, viena suklypo prie lavono ir pradėjo verkti. Čekistai ją spardė ir mušė, šaudė virš galvos, o ji keikė atėjūnus ir tą išgama. Tris paleido, o prisipažinusiąją išsivarė ir visą turtą išvežė. Baisūs laikai atėjo. Žėlvos turgaus aikštėje mačiau trisdešimt išmėtytų lavonų. Skrebų žmonos ar motinos eina ir spardo juos, iš pykčio rodo liežuvius. Viename name rusas grojo armonika. Sklido tokie baisūs burnojimai, tarytum prieš pasaulio pabaigą.

## Bendražygių mirtis ir pabėgimas

Po kurio laiko grįžome į gimtąsias apylinkes. Vieną naktį susitikome su kitais draugais. Visi nutarėme pagyventi miške. Mums einant, pradėjo silpnai snigti. Medžio šakele būtinai reikėjo užlyginti pėdsakus. Atlikę, kas priklauso, suėjome į bunkerį. Nežinojome, kad tai paskutinis vakaras. Mūsų likimą nusprendė Judas. Išsirikiaavę kaip tautos išdavikai, pasislėpę nuo žmonių, šunkeliais slinko prie mūsų miško. Nedidelis buvo tas miškelis. Vienu žvilgsniu peržvelgiamas, bet vasarą saugojo nuo blogos akies ir nuo išgamos. Rudenį, kai medžiai ir krūmai numeta lapus, jis permatomas ir nesaugus. Mes ir sulaukėm tokio laiko. Buvo lapkričio pabaiga. Sustojome arti slėptuvės. Visi tarėmės. Paprastai aš likdavau čia su Beržu, Plaktuku ir Žilvyčiu, bet tą vakarą sugalvojom eiti su dviem draugais į kitą slėptuvę, kuri buvo visai netoli. Tik trys šimtai metrų skyrė mus. Prie pirmos slėptuvės priėjimas buvo šiek tiek geresnis, nes ji buvo įrengta aukštesnėje vietoje, arčiau keliuko. O antroji, į kurią nuėjau, buvo žemesnėj vietoj, prie raisto. Nenujausdami nelaimės, po maldos atsigulėm. Karklas ir Kardas buvo labai pamaldūs ir niekuomet nepamiršdavo sukalbėti vaikystėje išmoktų poterių. Sugulę užmigome. Atsikėlėme, kai laikrodys rodė 9 valandas. Nubudęs išgirdau, ką Karklas sapnavo. Jis pasakojo, kad, rodos, mes einame nuo Žemaitkiemio kapų į miestelį, o kelyje daugybė žmonių ir paminklų. Minia tarsi prisikėlusį iš mirusiųjų: be galo juoda, panaši į įsivaizduojamą mirties šešėlį. Paminklai ir vėliavos nudažyti juodai kaip

nakties tamsa, su pakrypusiais kryžiais. Į juos pažvelgus darėsi baisu. Minioje žmonės nematyti, svetimi, sudūlėjusiais veidais ir kaulėtom rankom. „*Ir aš lygiai tokį pat sapną sapnavau, žodis žodin atitinka*“, – pasakė Kardas. Sapnas lieka sapnu, raminomės. Karklas atidarė dangtį ir apsidairęs aplinkui nieko įtartino nepastebėjo. Pasimeldę ir papusryčiavę uždainavome. Tuo laiku miške jau buvo skrebai. Jie vaikščiojo išsidėstę vienas prie kito ir ieškojo bunkerio. Greičiausiai daina ir prišaukė išdaviką – jis eidamas įkišo koją į ventiliacijos skylę. Nusigandęs pašoko ir net suriko. Karklas staiga išstūmė dangtį ir pamatė bėgantį lyg koki vaiką. Po kelių minučių apsupo enkavėdistai, pradėjo šaudyti į vidų. Šaukdami pylė iš visų ginklų. Kardas per ventiliacijos angą iškišo vokišką granatą. Pamatę granatą, skrebai puolė atgal laukdami sprogimo. Sprogimo nebuvo. Kai viskas nutilo, Bálninkų skrebas su sėbrais prislinko prie slėptuvės, pradėjo šaudyti. Nutarėme pasiduoti. Visi paskutinį kartą pasibučiavome ir ruošėmės išsiskirti visiems laikams. Pasidavusį Karda skrebai nusivedė į palaukę parodyti bunkerio, kuris buvo užsilikęs nuo karo. Aš, likęs paskutinis, apžiūrėjau granatas ir pamačiau, kad jos geros. Nusprendžiau nepasiduoti, bandyti pabėgti. Kas nepažįsta žiauriausių Bálninkų skrebų – jie visi vienas už kitą bjauresni. Jų rankomis jau keli šimtai buvo ištremiti, daugelis nužudyta, sudeginta. Ne vienas norėjęs pasiduoti žmogus buvo nužudytas, sušaudytas ar sudegintas. Net ir Leitienė su dukra iš Vangų kaimo buvo jų aukos. Bronius Aukštuolis iš Balaňdzių kaimo niekuomet neturėjo ginklo ir buvo užsiregistravęs, bet jį nušovė vidury miestelio. Kas suskaičiuos tų „liaudies gynėjų“ savivaliavimus. Taigi pasiruošiau granatas, pasiėmiau automatą. Mečiau granatas (abi sprogo), ėmiau šaudyti į bėgančius skrebus. Po to šokau į viršų ir leidausi per raistą bėgti. Vos atsitolinęs nuo bunkerio gal kokius dešimt metrų, pajutau sakytum elektros smūgį į kairę ranką. Tuo pačiu momentu iš rankos iškrito automat, lyg kas jį būtų atėmęs, mat šovinys nukirto rankos sausgysles. Kraujas bėgo lyg iš fontano. Tik dairytis nebuvo laiko. Skrebai, pasislėpę už dviejų ažuolų, šaudė kaip velniai spjaudydami ugnimi. Nespėjęs apsirengti, basas bėgau į palaukę, iš ten pasukau pamiške. Skrebams lenkti mane buvo daug arčiau, nes jie vijosi tiesiai, o aš turėjau daryti ratą. Iš šono pirma manęs šuoliavo kaip buldogas Lietuvos rusas Papėnas, iš paskos – kiti driskiai. Nukraujavus pasidarė gan silpna, bet lenktyniauti su mirtimi dar neatsisakiau ir, kiek galėdamas, stūmiausi į priekį. Už dviejų šimtų metrų baigėsi miškas, dabar kilometrą reikėjo bėgti lauku. Mačiau nedidelius krūmus. Pirma manęs skubėjo tas pats rusas, gal šimtą metrų aplenkęs mane. Kiti šaudė pasikeisdami – kai vieni bėgo, kiti gulėdami šaudė – ir taip pylė iki miško. Nusilpęs du kartus kritau ant žemės, bet mirtino instinkto verčiamas kėliaus ir bėgau. Netoliese kaimynė pro langą žiūrėjo į šį vaizdą ir, kaip vėliau papasakojo, labai jaudinosi. Jos sūnus slapstėsi kurį laiką, o kitas išvažiavo į Lėnkiją. Pasiėkęs mišką, bėgau į savo tėviškės lauką. Tik štai matau – stovi su dešimtuku (automatinis šautuvas) tas pats Pampėnas, kurio brolis žuvo per susišaudymą Plaštakojė, prie Kopūstyno sodybos. Jis sovėjo nugara į mane ir dairėsi į priekį. Mirtis manes laukė kiek toliau, tik dar baisesnė. Vienu akimirksniu įlindau į krūmą ir grįžau tomis pačiomis pėdomis, iš kur atbėgau. Kokia beprotystė – eiti kitiems skrebams tiesiai į rankas, mat jie iš paskos sekė kraujo žymėmis ir buvo čia pat. Netekęs jėgų, ėjau žingsniu į priešais

ateinančius Šalgunovą ir dar vieną. Likus dviem metrams iki krūmelio, pasigirdo kelios serijos. Šaudė Šalgunovas ir jo sėbrai. Paskutinis mano vilties spindulėlis, kad liksiu gyvas, dingo. Kulkos švilpė apie kojas. Nesuprantu, kur jie taikė ir kaip šaudė, nes už dviejų žingsnių galėjo ir netaikydami nušauti. Kritau staiga jiems prie kojų ir prigludau prie belapių alkšnių krūmo. Žemę ir sniegą kraujas nudažė, tarsi raudona vėliava būtų numesta. Skrebai, pakėlę galvas, dairėsi, kur aš pradingau, ir pamažu ėjo į mane. Kada žengė man per kojas, užsimerkiau ir laukiau, kada paleis į galvą seriją. Kaip jie galėjo taip apakti ir nematyti, kad guliu čia pat po jų kojomis ir nedrįstu net žiūrėti į jų iškreiptus veidus. Kelia Šalgunovas savo panteriškas kojas per manąsias, peržengia jas ir sėlina tolyn. O kad aš būčiau turėjęs kokią peilį ar geležį – tikrai būčiau neišlaikęs ir smogęs kuriam į galvą, nes žiūrėti į tokių žiaurų priešą gali tik numiręs, o ne sužeistas. Seku akimis, kaip jie eina, ir laukiu, kada atsigręš ir mane pribaišs, bet jie kaip stabai traukiasi nuo manęs žingsnis po žingsnio ir vis dairosi į šalis. Kada nutolo jau dešimt metrų, atsikėliau ir atvira pieva patraukiau į tėviškės pusę. Labai pamažu slinkau į priekį, nes daug nubėgo kraujo ir svaigo galva. Suradę su šunimi mano pėdsakus, skrebai sekė iš paskos. Dėdė, matydamas, kas darosi, paleido gyvulius, kad skrebu šuo pamestų pėdsakus. Dėdė daužė buožėmis ir gąsdino. Kratė visus trobesius, bet veltui. Slėniu nusigavau į vienkiemį ir atsigulęs į lovą užmigau. Maži vaikučiai bėgiojo po kiemą ir stebėjo, ar nepasirodys svetimi. Ranka liko pritraukta, nes peršautos saugyslės. Kiek miegojau, nežinau, tik pabudęs pažinau kovos draugus. Reikėjo keisti vietovę. Likti buvo pavojinga. Persikėlėm į slėptuvę. Prabuvom savaitę. Atrodė, kad nurimo. Kur tau. Paprastai ateidavo su pusryčiais partizano sesuo. Ji atėjo tik į pavakarę. Pasakojo, kad ją suėmė sribai. Geruoju kalbino, kad pasakytų, kur partizanai. Nuvedė, kur buvo numesti dviejų partizanų lavonai. Gąsdino, šovė pro ausį. Grybauskas pasikorė ar sribai jį pasmaugė. Reikėjo persikelti į skardžių. Sutemus išėjome į kitą slėptuvę. Mus sekė iš paskos kruvina enkavėdistų gauja. Slėptuvėje, kurioje buvau su Sruoga ir Palubiu, girdėjome, kaip rékaudami pro mus eina kareiviai. Vėl pagalvojau, kad ateina paskutinė valanda. Visų veiduose nerimo šešėliai. Palubys ir Sruoga pasiėmė ginklus ir granatas. Man užtaisė ginklą. Girdime susišaudymą. Pavakary girdime, kaip klausia mūsų: „Ar dar gyvi? Atidarykite!“

Atnešusi valgyti ryšininkė pasakė liūdną žinią. Žuvo Beržas su draugais. Sekmadienio naktį jie išėjo iš Vilkiškių kaimo. Buvo labai šviesi naktis. Žmonės kalba, kad juos sekė iki Stričkos namų. Kada partizanai suėjo į klojimą, išdavikas pranešė rusams, kur jie apsistojo. Stričkos namą apsupo. Ėmė loti šuo. Rusai pradėjo tardyti šeimniną. Matydamas, kad neišsisuks, pasakė, kad keturi partizanai yra pasislėpę šiauduose. Iš visų pusių pasipylė šūviai į klojimą. Partizanai atsišaudė pusę valandos, kol pristigo šovinių. Reikėjo trauktis. Vos pakilę trys krito vietoje, tik Kardas nubėgo apie kilometrą, bet pritrūkęs jėgų suklupo. Dar norėjo stabdyti važiuojantį žmogų, o tas išsigandęs nuvažiavo. Pribėgę rusai jį nušovė. Retėja jūsų gretos, daugėja tik išdavikų, pasakojo mergaitė.

Žiema praėjo palyginti ramiai, nors aplinkui slankiojo išdavikai ir sribai. Kelis kartus šeimninę kvietė į miestą pas tardytojus, bet paleisdavo. Atėjo pavasaris. Laukėme, kada sužaliuos miškas, bus saugiau ir galėsime pakvėpuoti

grynu oru. Vos spėjome išeiti į gamtą ir pažvelgti į saulę, išgirdome šūvius. Netoli mūsų buvo apsuptas Žilvytis iš Plieno būrio. Jis miegojo pirtyje. Iššaudęs visus šovinius, paskutinį paleido į save. Mūsų apylinkėje vaikščiojo drąsus išdavikas. Kol jis išaiškės, mums reikia keisti stovyklą. Vakare iškeliavome į Sruogos kraštą. Ties Karališkių cerkve kelią pirmas perbėgo Sruoga, paskui ir mes. Po valandos atėjome iki Júodpurvių miško. Vienas iš mūsų užėjo pas ūkininką pasiteirauti apie padėtį apylinkėje. Ūkininkas papasakojo, kad pagal išdaviko parodymus Balninkų įgulos kareiviai su stribais aptiko bunkerį ir vieną partizaną. Jis nusišovė iš pistoleto. Anksčiau buvo tarnavęs policijoje. Dar pasakojo, kad keli sekliai pasislėpė miške – būtinai nori surasti ir mus. Reikia eiti į Žardinių mišką, čia pasilikti jokiū būdu negalima. Vėl turėjome skubėti, nes naktis labai trumpa. Atėję į Žardinių mišką, ilgai ieškojome slėptuvės. Sruoga pastebėjo nudžiūvusią eglutę, pasodintą ant bunkerio dangčio. Pasodinę naują, žalia, suėjome į slėptuvę. Mus baugino rusų kareiviai, kurie šukavo miškus su šunimi. Išbuvus pirmą neramią parą, Sruoga pakėlė dangtį paklausti, kas dedasi aplinkui. Staiga uždaręs dangtį pranešė, kad visai netoli eina rusai. Širdis plakė, kaip kad kas daužė plaktuku. Svetimame krašte labai nemalonu, o dar pavojus. Dar kartą Sruoga atidarė dangtį ir vėl pamatė kareivius. Vieni ruošė malkas, kiti vaikščiojo po mišką ir ieškojo slėptuvių.

### Juodpurvių miške

Nutarėme iš apsupimo naktį išeiti į Júodpurvius. Laimingai atėjome ir suradome slėptuvę, kurioje Žilvytis kadaise buvo radęs gyvatę. Palubys, gimęs šioje apylinkėje, pradėjo pasakoti savo gyvenimą.

Kai vokiečiai traukėsi iš jų kaimo (Palubys augęs Čerėškų k.) – gal jie buvo ir ne vokiečiai, o ukrainiečiai, – užėjo pas Čereškos šeimą. Pamatę gražią mergaitę, išsivarė į klijimą. Kareiviai norėjo ją nuskriausti, bet ji priešinosi. Ir ko jie nedarė – šaudė, buožėmis mušė. Ji ištrūko, išbėgo į kiemą, o ten sužvėrėjęs kareivis durtuvu ją persmeigė. Mums bekalbant grįžo Sruoga, kuris jokių pavojų nepastebėjo. Visą žiemą išsėdėję po žemėmis, eisime į miško pakraštį ir pabūsime paviršiuje. Sruoga sutarė su savo gyvenimo drauge, kad ji paruoštų valgio mums trims. Kas dėsis aplinkui, ji praneš.

Naktį nueidavome į klijimą ant šiaudų pamiegoti, švintant grįždavome atgal į mišką. Po kurio laiko sugrįžome į gimtąjį mano kraštą. Ryte gavau žinią, kad išvežė mano šeimą. Ryšininkė papasakojo, kad norėjo vežti visai kitą šeimą, bet tos šeimos motina pasakė: „*Kodėl nevežate Sibiran turtingesnių – banditų šeimų?*“ Jos šeimą paliko, o mano ištrėmė. Ryšininkė perdavė Plieno laišką. Jis kvietė atvykti pas jį. Per ryšininką lengvai suradau Plieno būstinę. Gyveno jie kartu su Klajūnu. Plienas buvo vadas, Klajūnas – jo adjutantas. Vieta matomumo atžvilgiu buvo labai gera. Dienos metu buvome kambaryje, naktį – bunkeryje. Vietos jame labai maža, vos tilpome trise. Šeimnininkas, prižiūrėdamas gyvulius, stebėdavo, kad netikėtai mūsų neužkluptų kambaryje. Reikėjo vengti svetimų žmonių, ne tik priešų. Klajūnas rašomąją mašinėlę spausdino atsišaukimus ir įsakymus. Aš turėjau ištaisyti klaidas. Ramybės mėnuo baigėsi mirtinu pavojumi. Buvo suimta ryšininkė. Ji nežinojo, kur laikosi Plienas ir Klajūnas, bet apytikriai numanė. Po

ilgų tardymų neišlaikė ir pasakė, kur gali būti Plienas. Vieną dieną šeimininkas įbėga į kambarį ir sako: „*Rusai čia pat, prie klojimo!*“

Griovys pilnas kareivių. Du automobiliai dar atvažiavo į kaimyno kiemą. Išokome į bunkerį. Šeimininkas gerai užtaisė angą. Labai geroj vietoj ir gerai įrengta slėptuvė. Ant jos viršaus stovėjo senovinės gimos. Asla išplūkta storu molio sluoksniu. Jeigu sugalvotų kasti, daug vargo reikėtų. Enkvėdistams buvo tiksliai pasakyta, kad būtent tame name yra slėptuvė. Jie darbavosi nuo ankstyvo ryto iki vėlyvo vakaro. Išvertė visus šiaudus, iškasė klojime griovius, tvarte atmetė mėšlą, visur iškasinėjo. Kambaryje išplėšė visas grindis, iškasė metro gilumo griovius. Apie namą ir visus trobesius badinėjo kiekvieną skylutę. Vedė šunį uostyti. Mažame bunkeryje pradėjome stigti oro. Plienas visai apsvaigo. Vienas kareivis, iš lauko pusės radęs ventiliacijos angą, ėmė ją drasyti ir šaukti kitus kareivius: „*Eikite čia, radau bunkerį, štai skylė!*“

Kareiviai suėjo prie tos vietos ir juokėsi, kad jau rado Plieną. Plienas išsitraukė granatą, norėjo sprogdintis. Klajūnas ir aš prašėme dar palaukti. Svaigo galva, plaučiai, negaudami oro, smarkiai alsavo. Laukėm mirties. Jos laukdami praradome sąmonę. Kas vyko viršuje – mums nebesvarbu. Kada pasitraukė mirties šešėlis ir šeimininkas atidarė angą, viduje buvo tylu. Kai priėjo oro, mes atsigavome. Plienas pradėjo draskytis ir vemti, o aš kaip atsiradau viršuje – sužinojau iš šeimininko. Nė minutės nebelaukėme. Uždarę bunkerį išėjome pas ryšininką sužinoti, kur Vanagas ir jo draugai. Jie visą dieną laukė, kad pasigirs šūviai, nes buvo arti.

### Paslaptingas laiškas

Vanagas parodė Plienui laišką, parašytą iš Vilniaus vienam čia gyvenančiam žmogui. Kai Vanagas pasakė to žmogaus pavardę, sumojau, kad tai mano klasės draugas. Jame buvo parašyta, kad būdamas komjaunuolis, tu kaime nieko nenuveiksi. Važiuk pas mane į Vilnių, čia galėsi įsijungti į kovą už tarybų valdžią. Saugokis, kad neišeitų aikštėn, kitaip atsidursi po velėna. Vilniuje joks banditas neateis. Paskubėk! Plienas paskaitęs nežinojo kas daryti. Visi kiti, buvę su Vanagu, pritarė jam. Man darėsi liūdna. Aš nebuves tokiose žudynėse ir nenorėjau jų matyti, be to, Plienas – mano geras draugas. Prisimenu, kaip mokytojas Meilus skaitė mokykloje mūsų geriausiai parašytus rašinius. Ieškojau išeities nukalbėti tą jų sumanymą. Geriausia išeitis buvo vesti Plieną į savo kraštą. Kol jie visi tarėsi, pasikviečiau Plieną ir išaiškinau savo planą. Jam to ir reikėjo. Abu atsiskyrėme ir patraukėme į saugesnę vietą. Be didelio vargo atėjome į mano slėptuvę. Prieš tai užsukome pas Vaidilutę išsiaiškinti padėties apylinkėje. Sužinoję, kad ramu, galėjome pailsėti po nelaimių. Savaitę praleidome gerai, tik atėjus sekmadieniui gavome nekokią žinią, kad žuvo Sruoga, išėjęs iš čia į Juodpurvių mišką. Kada išėjau pas Plieną, jie dar savaitę laukė manęs, bet kai negrižau, išėjo keturiese. Sruogos sesuo pasakodama verkė. Visą naktį juos apsupę saugojo. Ryte žmogus, nieko nenujausdamas, nešė jiems valgyti, tie niekšai sekė jį iki bunkerio. Kada pats įlindo į vidų, jie apsupo ir liepė jam išlįsti. Su juo norėjo išlįsti ir Sruoga, bet jį nušovė skylėje, paskui sumetė granatas į vidų, kur visi ir žuvo. Palubys nebuvo sužeistas, bet nuo granatos garso užmigo amžinai su draugais.

## Ryšininkės Vaivos vedami

Šiandien turime iškelti. Ateis Diedukas su Vaivorykšte ir trauksime. Dar visai nesutemus, Vaiva jau laukė Plieno ir manęs. Po kiek laiko pasirodė ir štabo viršininkas. Aš jo dar nebuvau matęs. Jis, atidžiai pažiūrėjęs į mane, šypsodamasis paklausė:

*„Ar ne jūs man parašėte laišką?“ – „Taip, aš, gal daug nereikalingo pritepiau?“ – „Ne! Labai patriotiškai! Tas jūsų laiškas man ir paliko didelį įspūdį. Aš būtinai norėjau su jumis susitikti. Ar pasirodė kelionė? Reikia skubėti, nes kelias tolimas. Pernakt jokiū būdu nepasieksime.“ „Reikia nakvoti“ – paaiškino Vaiva.*

Aš nenuleidau nuo jos akių. Ji man pasirodė be galo graži. Kiekvienas žodis jos buvo taiklus ir vietoj, nemėgo bereikalingų posakių ar juoko. Išdidumo jokio neturėjo, bet tas dar labiau ją aukštino. Vaiva ėjo pirmą mūsų. Kelias buvo mums nežinomas, todėl reikėjo jos nepaleisti iš akiračio. Kelionė sekėsi, tik, priešėjus Dejūnų dvarą, pasirodė kažkas įtartina. Vaiva sugrįžo prie mūsų ir pranešė, kad už medžių ir namų yra kareivių. Sukame į kairę, nes nėra reikalo lįsti į spąstus. Vos pasakius tuos žodžius, pakilo raketa. Po jos pradėjo šaudyti. Visi kritome ant žemės. Keli atsišaudymo šūviai ir vėl tylu. Vėliau sužinojome, kad Vidiškių igulai buvo pranešta apie partizanus. Perėję plentą, nužygiavome reikiama kryptimi. Pasiekėme mišką, kuris tęsėsi Šventosios pakrante iki Anykščių. Vaiva mus atvedė pas draugę nakvynės. Čia pamatėm nukrautus valgiais stalus, prie jų stovinčias lietuvaites. Buvo švento Jono naktis. Visą sekmadienį praleidome kaip laisvoji Lietuvoj. Reikėjo eiti į sutartą vietą. Pasakę atsisveikinimo kalbas, patraukėme Šventosios link. Ėjome su Dieduku. Susitiksim su Šarūnu ir sužinosime, kaip jis laikosi. Vaiva prie sodybos pastebėjo du ginkluotus vyrus. Po kelių minučių Vaiva jau ėjo su Šarūnu mūsų link. Užėjome į kambarį, kuriame buvo paruoštas stalas. Aš kalbėjau su Šarūno adjutantu Dariumi. Šarūnas šnekučiavo su Plienu ir Dieduku. (Pasirodo, Darius buvo užverbuotas dirbti saugumui. Šarūnui buvo pranešta apie Dariaus teikiamas žinias.) Naktis prabėgo nepastebimai, o prieš rytą visi išėjome į mišką. Slėptuvėje ilsėjomės iki pietų. Šarūnas pasakojo, kad turi daug tokių bunkerų. Šiuo laiku juose slėptis pavojinga, nes jo ryšininkas išpainiojęs į saugumo tinklą.

## Susitikimas su pogrindžio vadu Uosiu

*„Liko kelios dienos čia pabūti, – kalbėjo Šarūnas. – Tada trauksime į kitą kraštą. Visų partizanų ir manęs laukia didelis išmėginimas spręsti ateities klausimą. Visi žinom, kad Vilniuje yra pogrindžio vadas Uosis, kuris atstovauja visiems partizanams ir turi ryšį su Amerika. Daug kartų jis siūlė visiems partizanams sunešti ginklus į vieną vietovę, o jiems patiems bus išduoti dokumentai ir galės važiuoti į miestą. Man atrodo, kad tai jo gudrus sąmokslas, bet mes trys pasiryžome už visus atiduoti savo gyvybę, kad tik sužinotume, kas jis per vienas ir ko siekia. Važiuosime aš, Vytenis ir Miškinis.*



*Jei negrįšime, jūs jokių įsakymų iš Vilniaus, nors jie būtų mūsų vardu, neklausykite. Mes turime būtinai sugrįžti ir jums viską pasakyti – kito kelio nėra! Sutarėme, kad jis iš Vilniaus pasiųs „Volgą“. Susitikimas paskirtas už trijų dienų. Mes pasiimsime po pistoletą. Vilniuje namą paskirs, kada nuvyksime.“*

Visi klausėsi. Man atrodė, kodėl jie negali atvažiuoti iš Vilniaus pas susirinkusius partizanus ir viską aptarti. Ko važiuoti į Vilnių, juk slaptų minčių vis tiek nesužinosi, o žūti tautos didvyriai gal ir žus. Aš tylėjau, tik mintyse svarsčiau, nes buvo už mane daug daugiau išsilavinusių žmonių.

*„Laukit manęs po kelių dienų arba niekuomet. Jei leis dar Viešpatis sugrįžti, duosiu jums žinią ir viską papasakosiu, ką ten sužinosiu. Vėliau sušauksime visus partizanus, ir jei jis turi ryšį su Amerika, darysime, kaip nutarsime. Svarbu sužinoti to Uosio gudrybę, jis tiek metų mums akis dūmė. Žūti vis vien reikės, bet visų partizanų tikslas man šventas!“*

Baigęs atsisveikinimo kalbą, Šarūnas ištiesė ranką Diedukui ir visiems kitiems. Atrodė, kad jis žvelgia nuo Birutės kalno į Lietuvą ir mato, kaip dega kraštas, gęsta paskutinė išsigelbėjimo viltis. Jautė didelę atsakomybę tautai ir partizanams. Neturėjo teisės pasitraukti ir skubėti į priekį, kol dar neatėjo laikas. Tikiu, kad kaip Vytautas, eidamas į Žalgirio mūšį, žvelgė į išrikiuotus savo pulkus ir suprato, kiek daug jų nebegrįš pas motinas, tėvelius, seses, mylimąsias. Jo sumanymas pastatė juos ant mirties slenksčio ir jis abejojo, svyravo. Tik niekas nežinojo jo minčių paslapties. Bet nugalėjo jo tėvynės meilė, ne garbės troškimas. Taip ir Šarūnas, neišsakydamas viso skausmo ir neieškodamas garbės,ėjo kur pavojingiausia.

Neskubėdamiėjome atgal. Diedukas buvo nusiminęs, nes grįžti ten, iš kur atėjo, labai nenorėjo. Aš tą supratau, todėl pasiūliau jam likti su manim. Iš karto jo veidas nušvito. Prisipažino, kad to ir laukė:

*„Mane daug kas jau pažino ten, kur gyvenau, ir kiekvieną minutę gali susekti priešas. Labai slankioja rusai iš miestelio. Mano tikslas – susitikti su Žilviniu ir iškelti į Žemaitiją. Jis man parašė laišką, kad turi slėptuvę. Kada viskas bus paruošta, duos žinią. Spausdinti turiu mašinėlę. Labai daug turiu darbo ir naujų įsakymų reiks išleisti, o be patogios vietos negaliu dirbti.“*

Vaiva pranešė liūdną naujieną, kad žuvo abu Plieno broliai – Klevas ir Tarzanas. Diedukas sėdėjo, susiėmęs abiem rankomis už galvos, ir nekalbėjo. Ketvirtą dieną Vaiva atnešė laišką nuo Šarūno, kuris kvietė būtinai atvykti pas jį. Plieno greitai surasti negalėjome, todėl iškeliavome abu. Įdomu buvo sužinoti apie jo kelionę. Tą pačią naktį jau buvome ten. Šarūną vargiai bepažinome. Veidas smarkiai patinęs, galva ir skruostas perrišti tvarsčiu, kalbėjo apie kelionę Vilniuje sunkiai ir lėtai:

„Kada atvažiuo „Volga“ mūsų pasiimti, Uosio ten nebuvo. Man kilo įtarimas, kodėl nesilaiko žodžio. Tik vairuotojui paaiškinus, dėl ko neatvyko, sutikome važiuoti. Kelyje mūsų niekas nestabdė. Turėdami Uosio išduotus pasus, jautėmės neblogai. Vaikščiojome po Vilniaus miestą iki vakaro aštuonių, nes toks buvo sutarimas. Apie devintą atėjo jo ryšininkas prie sutartos vietos ir iš lėto tyliai pasakė sutartą parolę. Mums atsakius, jis pasisveikino ir liepė eiti su juo į numatytą namą. Namas buvo dviejų aukštų, beveik pačiame centre. Užlipę siaurais laiptais į viršų, radome tuščią kambarį. Stovėjo trys paruoštos lovos nakvynei. O tos lovos ir buvo mums paruošti karstai. Ryšininkas, parodęs lovas, patarė pailsėti. Uosis atėjo jau po dvylikos nakties. Aiškios pinklės! – pagalvojau aš, bet bėgti nieko nesužinojus – tas pat, kaip ir pasijuokti iš savęs ar partizanų. Visi nusprendėme: kas bus, tas – reikia laukti. Sugulėme į lovas, bet miegas neėmė. Rankas laikėme už galvos, o jose spaudėme pistoletus. Langai buvo uždaryti, nors iš anksto galėjome praverti. Apie pirmą valandą nakties laiptuose pasigirdo kelių žmonių žingsniai. Žingsniai artėjo. Prasivėrė durys. Su prožektoriais jie mus apakino ir atstatę automatus šaukė: „Pasiduokit!“

Keturi puolė prie Miškinio ir Vytenio, o kiti du šoko prie manęs. Nieko nelaukęs šoviau į tuos du ir staigiu šuoliu virtau pro langą. Stiklai man stipriai perpjovė veidą. Kraujas rodė mano kelią. Suplėšęs baltinius aprišau žaizdą ir bridau per Nerį. Neris toj vietoj buvo gana gili, todėl turėjau plaukti. Girdėjau riksmus ir šūkaliojimą – jie vijosi mane. Kas atsitiko Miškiniui ir Vyteniui – nežinau. Jei nežuvo, paėmė juos gyvus. Perplaukęs upę, nežinojau, kur eiti. Pasukau į priešingą pusę – Šumsko kryptimi. Kelias į namus buvo pastotas. Per keturias upes turėjau bristi ir kelis ežerus apsukau, kad kaip nors į savo kraštą sugrįžčiau ir išdavystę atskleisčiau. Ir dieną, ir naktį ėjau, ir ant arkljo jojau ir štai, matot, aš čia. Žinokit, broliai, aš ramus, nes užduotį išpildžiau. Tik gaila, kad žuvo Miškinis ir Vytenis. Jie norėjo mus kaip Rainių miškelyje išžudyti.“

Sužinoję visą teisybę, skubėjome į savo vietovę. Diedukas būtinai norėjo susitikti su Žilviniu. Užėję pas ryšininkę, sužinojome, kad jis greitai atvyks. Netrukus pasirodė Žilvinis: „Atėjote laiku, nes baigėme kasti slėptuvę. Čia kol kas ramu.“

### Žilvino būstinėje

Visi trys nuvykome į Žilvinio būstinę. Lygumoje, kur jis laikėsi, – jokio medelio, matomumas iki dviejų kilometrų geras. Atsitraukimas pavojaus atveju nepavydėtinas. Pernakvoję atsikėlėme, šeimininkas atnešė valgyti. Mokytojas (Diedukas) su Žilviniu, įėję į slėptuvę, beveik iki vakaro kalbėjosi, o aš, sėdėdamas kambaryje, žvalgiausi į apylinkę. Šeimininkas turėjo labai budrų šunį. Niekas negalėjo priėti prie namų nepastebėtas, tolumoj išgirdęs bildesį, lojimu pranešdavo

šeimininkui. Kelias savaites praleidome puikiai ir ruošėmės žiemą čia pabūti. Bet vis tos nelaimės. Aušo paskutinis vasaros rytas. Pakviesti pusryčiauti išlipome iš slėptuvės. Ginklo neimdavome, kai laikinai išeidavom į paviršių. Ir tuo kartu išėjome viršun be ginklo. Šeimininkas išėjo į darbą, mes likom vieni kambaryje. Tik staiga atsivėrė prieangio durys ir šuo pradėjo smarkiai loti. Žilvinis pažvelgė pro raktą skylutę ir pamatė tris Kavársko skrebus. Jie įėjo į virtuvę. Kas daryti, jei mes visi be ginklo! Atidarę duris į šeimininko kambarį ir ten nieko neradę, atvėrė mūsų kambario duris. Žilvinis stvėrė šalia stovėjusius neštuvus ir atstatęs juos sušūko: „*Rankas aukštyn, pasiduokit gyvi, kitaip kaip šunis šaudysim!*“

Skrebai surikę bėgo pro duris. Vienas nepataikė į prieangį – įbėgo į priešingą kambarį. Paskui grįžo atgal ir rovė į lauką. Žilvinis išoko į virtuvę ir paėmęs paplavų kibirą metė į trečiąjį skreba. Jis, ant šlapių laiptų griūdamas, netyčia iššovė. Tie du, išgirdę šūvį, skuodė kiek įmanydami. Tik už kilometro pradėjo šaudyti aukštyn. Ką pagalvojo ant žemės parvirtęs skrebas, sunku spėlioti, bet atsikėlęs nėrė paskui juos. Gal kam atrodo komedija, bet tai tikras atsitikimas. Greitai susirinkom daiktus ir pasitraukėm į mišką. Žilvinis su Dieduku nutarė keliauti pas draugus, o aš vienas grįžau į tėviškės laukus. Užėjęs pas Vaidilutę, sužinojau, kad mano kaimynas, slapyvardžiu Aidas, laukė manęs. Kai išvežė jo šeimą, jam reikėjo prie ko nors glaustis. Vienam ir man buvo liūdna. Ginklo jis neturėjo, turėjo tik nemažą maldaknygę. Kiek sutikau partizanų, tokio teisingo žmogaus neteko matyti. Nepasijuoks iš kito, nelinkės blogo, neapkalbės. Nėjome toliau kaip du kilometrus nuo gimtinės. Laikėmės mažuose miškeliuose, nes didesni buvo dažnai siaučiami. Vasarą praleidome be didesnių pavojų, bet artėjant rudeniui teko bėgti kiek toliau. Kas pasakė mūsų saugią vietą priešams, iki šiol nežinau. Vieną naktį mes su Aidu grįžome į nuolatinę vietovę. Perėję Plaštakėlės upės tiltą, paupiu norėjome eiti į stovyklą, kuri buvo už penkių šimtų metrų. Bet Aidas sustabdė mane rodydamas į du einančius iš paskos. Pro žiūronus pamatėme, kad vyrai ginkluoti. Pagreitino žingsnius į Kliepšių ežero pusę. Pas gerą tautietį apsistojome nakvynės. Grįžti atgal negalėjom. Šv. Kalėdas sutikome pas mums prijaučiančius žmones labai linksmai.

### Mirties grimasos

Po švenčių norėjome grįžti atgal į namų pusę. Apsilankęs ryšininkas papasakojo, kad mums išėjus kiekvieną naktį buvusios slėptuvės vietą sekė Balninkų skrebai. Jie, prisinešę šieno ant upės šlaito, budėjo naktį laukdami mūsų. Ryšininkas pasakojo, kad ankstį rytą užėjęs skrebus, gulinčius upės šlaite ant šieno.

*„Iškratę kišenes mane paleido, tik liepė niekam nesakyti. Dabar reikia saugotis savųjų. Žmonės pasakoja, kad daugiausiai užverbuoja buvusius partizanus ar jų šeimos narius. Kiek jūsų beliko. O kiek akių žiūri į jus. Vieni iš geros pusės, kiti iš piktos.“*

Tą dieną rusų kareiviai krėtė Valų mišką. Pirmą kartą perėję nieko nerado. Tikrindami antrą kartą, aptiko partizanus. Trys susisprogdino, du pasidavė. Viena ryšininkė žuvo atsišaudydama. Patekusieji į čekistų rankas turėjo viską išduoti,

ką tik žinojo. Klajūną vežiojo po kaimus ir liepė rodyti, pas ką užeidavo ir kas priimdavo partizanus. Taip pat ir Šermukšnėlė papasakojo, kokias žino ryšininkes. Prasadėjo suėmimai. Į saugumo rankas pakliuvo ir mūsų ryšininkė Vaidilutė, ir kita mergaitė. Kiekvienas mano žingsnis ir žodis saugumui žinomas. Kokioj slėptuvėj laikaisi ir kas mane gydė, žinojo ūgi, plaukų spalvą, kokį turiu ginklą ir ką veikiu. Visos leidžiamos mano proklamacijos, išnešiojamos Ukmergės, Molėtų, Anykščių rajonuose, jiems buvo žinomos. Viena (apie Staliną) jiems atrodė labai pavojinga. Šiandien sunku aprašyti proklamacijos turinį, bet apytikriai jis toks:

*„Lietuviai, ar jūs nematot to žmogžudžio – vieno iš pasaulyje didžiausio! Jis pritrūko aukų ir kraujo, savo valstybę bežudydamas tiek metų, ir šiandien panorą mūsų tautą paversti kančios jūra. Pažiūrėkit į jo ištiestas kruvinas rankas ir suprasite, kad nei Erodas, nei Neronas, nei Atila neprilygs jo žiaurumui. Jei būtų galima prikelti visus, kuriuos nužudė, – jūs bėgtumėte į pasaulio kraštą ir šauktumėte lyg išprotėję, kad atsidarė pragaro vartai, kad išeina iš jo visa, kas buvo prirakinta, kas žmonėms nepriimtina, – blogis ir tamsa. Nepadėkite, tautiečiai, tiems baisenybių nešėjams dainuoti – mes su Stalinu į saulę. Toji saulė niekad neduos šviesos. Ji nuties kelius ir tiltus į tolimus Sibiro laukus per jūsų kančias ir kaulus. Ne vienas jo patarėjas nukeliavo į pragarą, o kai reiks ir tau, žengusiam su juo, iškeliauti į aną pasaulį, šauksmo tavo tėvynė negirdės, bet tu kartosi savo paties sukurtus prakeikimo žodžius: kam tarnavau, to ir auka likau. Neklausykite tų, kurie mus juodina, kad jie nebeišsilaikydami ieško paramos. Kaip norite – niekas jūsų neverčia, bet atsiminkite – nuklydus sunku sugrįžti, klaidų padarius – jas ištaisyti. Pažiūrėkite į Stalino karjerą, kaip jis su kerzos batais pradėjo kilti į aukštumas. Jis žengė per žuodynes, negirdėtas dar istorijoje, – tamsus, iš visų vadų mažiausią išsilavinimą turintis baisūnas. Jo rauplėtas veidas panašus į vėžio žnyplės, kurios kiekvienu momentu gali jus suspausti iki kraujo, iki mirties. Jo vidaus tvaikas kaip ligos vėžys sužalos daug žmonių, kurie, neturėdami valios, jėgos pasitaisyti ar išsigydyti, pasikabins ant pakelėje augančių žilvičių, kad kiekvienas praeivis matytų, kokie to Stalino užauginti vaisiai.“*

Skaitydami tokį atsišaukimą čekistai siuto kaip tigras prieš galą. Jiems svarbu buvo surasti mane. Visus mano takus ir kelius jie jau žinojo. Reikėjo tik suimti ar nužudyti. Spaudė tuos, kurie žinojo, nė minutės jų nebeatleido. Saugume gulėjo didelė knyga, kurioje viskas apie mane buvo surašyta. Dar vaikščiojau laisvėje, su Aidu atėjau arčiau savo namų – arčiau kalinio dalios, prie surengtų spąstų. Reikėjo eiti kur toliau. Čia nė vienos dienos negalima buvo pasilikti, todėl vos atėję turėjome iškeliauti. Buvo penktadienis. Sulaukę vakaro, išvykome į Alantės pusę. Pakelėje apsistojoje viename krūmais apaugusiame skardžiuje. Kad veltui neklajotume, pasiuntėme ryšininką pas Laimutį, kad sužinotų, kaip jis laikosi. Mes tuo

tarpu vaikščiojome po krūmus. Užėjau apleistą kryžių. Mažai kada būdavo laiko pažvelgti į Nukryžiuotąjį, bet radosi gera proga apmąstyti ir pagalvoti, kas jis ir dėl ko žmogus jį čia pastatė. Darėsi aišku, kad tas žmogus Juo tikėjo ir sudėjo visas viltis, o gal net visą gyvenimą paaukojo Jam. Kodėl Jam, šiam paslaptinam Dievui, tokiam silpnam – mirusiam ant kryžiaus, o ne kokiam valdovui? Koks jis Dievas, jei mirė būdamas nemirtingas? Ar galima juo pasitikėti? Niekuomet gyvenime taip nebuvau išgilinęs į Kristaus gailestingumą kaip tą dieną. Nuo kryžiaus grįžau pas Aidą. Jis paklausė, kur taip ilgai buvau pradingęs. Sunku ir man savo minčių paslaptis atskleisti, todėl suradau kitą kalbą. Neilgai trukus atėjo ir ryšininkas. Iš išvaizdos matėme, kad reikalai blogi. Taip ir buvo. Pirmi žodžiai – Papartis, Šarkis, Ilgūnas ir Laimutis žuvo. Kur mums eiti?! Reikia grįžti atgal. Patariau Aidui eiti į nuošalią vietą, tik ne į tą bunkerį, iš kurio išėjome. Jis man primygtinai aiškino, kad vieną naktį dar pernaktuosime ten, paskui keliausime, kur norime. Sutikau su juo, nes kas galėjo pasakyti, kurio sprendimas teisingesnis. Pakeliui užėjome pas vieną ūkininką, kuris daug pripasakojo apie Vincą Aukštuolį. Jis vienas težinojo mūsų slėptuvę, o kaip į ją grįžti, jei tokios liūdnos kalbos eina. Žmogus taip tiksliai išaiškino Aukštuolio reikalus su saugumiečiais, kad ir nieko nesuprantantis pilietis būtų suvokęs jo kėslus. Ūkininkas pasakojo, kad pas jį lankosi Vidiškių ir Balninkų *strebiteiliai*, reikalauja išduoti ką nors.

*„Jo bijočiau labiau už bet kokį apkalbėtą komunistą! Kokie pas mus čia komunistėliai – jie tik dėl turto, kurio neturi, braido po sapnų karalystę arba maudosi komunizmo apgaulėj, ir viskas. Ne visi nori jūsų mirties. Pagalvokite, ką jie matė ir ką turi. Vargu apsilvilkę ir vargelium užsikloję. Tas jūsų buvęs partizanas dabar neturi kitos išeities kaip išduoti ką nors. Jei nenori jūsų pražudyti, pats su šeima turės iškelti į Sibirą arba į kalėjimą. Bėkite kuo toliau nuo jo. Nujaučiu jo blogą galvosėną. Kiek kartų pastebėjau jį kalbant su Šalgunovu, o tas aukos iš rankų nepaleis, kolei negaus dvigubai daugiau. Visuomet su šypsena, su ironija šneka, lyg vilkas, norėdamas be skausmo praryti. Kartais bijau net pagalvoti, kad gali būti tokių kraujo ištroškusių žmonių. Ar jis pagalvojo apie savo gyvenimo pabaigą? Kitų nuomone, jis sau sutrumpins dienas. Ar atsimenat skrebą Pusvaškį – koks jis buvo bjaurus, o kaip baigė gyvenimą? – nusišovė stovėdamas sargyboje. Gal ir gerai padarė! Nereikėjo niekam kišti pirštų prie supuvusio kelmo.“*

## Suėmimas

Aidas pradėjo pasakoti negerą sapną. Susapnavo, kad laukai pilni juodų kareivių. Norėjosi nuo jų pabėgti, bet negalėjo. Kareiviai iškratė jį, surišo rankas ir įmetė į automobilį. Ir aš tokį patį sapną sapnavau, susijaudinęs pasakiau. Rašiau atsišaukimus ir užsimiršau. Vienu metu pradėjo loti šeiminingų šuo. Aidas pažvelgė į kaimo pusę ir pamatė pilną kiemą kareivių. Išokome į bunkerį ir laukėme, kas bus toliau. Pasigirdo rusiški keiksmi ir virbalais pradėjo badyti apie mūsų bunkerį. Po kelių minučių viskas nutilo. Aidas pradėjo deginti savo

rašinius ir laiškus. Man nebebuvo laiko, nes popierių labai daug, be to, pasiduoti negalvojau. Kodėl pasidarė tvarte tylu, po nelaimės papasakojo žmonės. Pirmą kartą rusai nieko nerado. Jie nuėjo į rugių lauką ir paklausė ten stovinčio išdaviko, ar tikrai tvarte kas nors yra. Išdavikas liepė ieškoti prie sienos esančios radijo antenos – pagal ją lengvą ras slėptuvę. Sugrižę čekistai rado anteną ir pradėjo ją judinti. Anteną peiliu nupjoviau, bet veltui. Jiems jau buvo aišku, kur mes esame. Dangtį tvirtai laikiau. Negalėdami jo išjudinti, pradėjo šaudyti iš kulkosvaidžių. Kulkos draskė slėptuvėje popierius. Aidas, išstūmęs dangtį, išlindo pasiduoti. Aš, užsitaisęs automata ir pistoletą, klūpojau prie skylės. Visokios mintys bėgo mano vaizduotėje. Visas gyvenimas pralėkė per sekundę – kiek daug būta pavojų ir kiek daug dienų, kada reikėjo kovoti su mirtimi, o dabar jau paskutinė valanda, gyvybė užges ir viskas veltui – viskas be tikslo. Man paskendus neviltyje, čekistas už plaukų ištraukė į viršų. Žaibo greitumu surišo rankas ir išvarė į kiemą. Abu suguldė ant žemės, surinko viską iš slėptuvės. Dar girdėjau, kaip vienas kareivis prašė vyresniojo, kad leistų pieno atsigerti. Tas liepė paskubėti, nes laikas važiuoti į miestą. Pribėgę keli kareiviai tuojau ištuštino indą. Mus įmetė automobilin ir išvažiavo. Prie manęs laikė urzgianti šunį. Privažiavę Dejūnų mišką, sustojo. Mus iš automobilio iškėlė ir liepė eiti į mišką. Nusivarė į pačią tankynę, paguldė ant žemės. Ranką apjuosė, o kitą užlaužė už nugaros. Abi jas laikė du enkavedistai. Kiti du laikė prispaudę kojas. Numovę kelnes pradėjo mušti. Dar vienas įkišo į burną žolės ir laikė, kad nesigirdėtų, kaip šauksiu. Lazda buvo stora kaip kastuvo kotas. Daužė, kol sulūžo. Paskui laužė kitą ir vėl daužė kaip kokį medį. Visą laiką klausė: „Kur yra Žilvinis, Diedukas?“ – „Iš kur aš galiu žinoti, nieko nežinau.“

Jie vėl griovė ant žemės ir mušė. Širdis ir plaučiai, rodės, išlėks per burną. Kada nieko nepešę pakėlė nuo žemės ir liepė nusigręžti, išgirdau, kaip užtaisė automata. Persižegnojau. Mus nusivedė į automobilį. Dabar važiavome į Ukmergės saugumą – paties pragaro sukurtą. Automobilis privažiavo prie pat durų. Mus ištraukė kaip kokius lavonus ir įmetė į kamerą. Suėję skrebai žiūrėjo į mus kaip iš zoologijos sodo atvežtus. Aidą atskyrė. Vos sulaukėme vakaro, prasidėjo tardymas. Atėję du prižiūrėtojai paėmė už parankės ir nuvedė į antrą aukštą. Ten laukė šeši stiprūs kraugeriai. Vienas tuoj griebė už plaukų ir partrenkęs ant žemės prispaudė su koja, kitas įkišo į burną guminių kamuoliuką ir prispaudė skuduru. Du laikė už rankų pakėlę nuo grindų, o kiti du už kojų. Vienas stovėjo vienoje pusėje, kitas kitoje, ir kada nusibosdavo mušti vienam – imdavo kitas. Kūnas degė. Mane pastatydavo ir klausdavo, kur draugai. Aš šaukiau: „Čekistai, nušaukit mane!“

Išgirdę tokius žodžius, vėl tiesdavo ant grindų ir mušdavo. Svaigo galva – likau be sąmonės. Jie nenustojė klausiti:

*„Ką tu pažįsti Klaipėdoj? Kas tave norėjo nuvežti į Ameriką? Sakyk! Kitaip užmušime kaip šunį!“ – „Nejaugi jūs, išgamos čekistai, o ten kitokių ir nėra. Mane žadėjo išvežti Aukštuolis Vincas – jis turi daug draugų. Pas jį aš ir gyvenau. Ir maistu jis aprūpino, ko dar jums reikia.“ „Kas tas Aukštuolis Vincas?“ – klausė čekistai. „Tas, kuris mane išdavė! Jis juk miške buvo. Tikras banditas, banditų ir klauskit!“*

Jie nusišypso ir vėl mane muša. Supranta, kad žinau, kas mane išdavė. Nebešlaikiau skausmo – prašiau, kad mane nušautų, ir būčiau pabučiavęs kankintojui ranką, kad tik atimtų man gyvybę. Bet kas jiems – paduoda stiklinę vandens ir daužo kabelio galu, kad net stalo lenta trūktų. Kūnas ištino – rankomis apimti nebegalėjau. Nebežinodamas, ką kalbu ir su kuo turiu reikalą, kaip išdavikas pasakau, kur dar turiu bunkerį. Jie visi išvažiuoja į tą vietą. Mane sugražina į kamerą. Buvau tikras, kad Erelis ir Žygūnas, sulaukę vakaro, išeis iš ten, o radę tuščią duobę nieko nepeš. Dėl to ir šeimininkui nieko blogo neturėtų atsitikti. Kaip tik taip ir įvyko. Čekistai sugrižo, bet mane dar daugiau degino po šio žygio. Dar laisvėję žinojau, kokia bėda laukia, jei pakliūsiu į jų rankas gyvas. Aš jiems nieko nesakau. Atveda liudininką ne vieną, o du iš karto. Visi prieš mane. Jokios išeities nėra. Tik nusižudyti. Jei turėčiau kokį stiklo gabalą, persipjaučiau gerklę, bet stiklo nėra.

### Egzekucija ir nuosprendis

Kas daryti? Imu duonos į burną ir spaudžiu gerklę, kiek tik jėgos turiu. Tą kartoju be galo daug sykių, tik veltui. Pamačiau radiatorių. Dingtelėjo mintis, kad reikia griūti iš dviejų metrų atstumo į jo smailų kampą ir pataikius į smilkinį užsimušti. Ėmiau daužyti smilkinius. Sudaužiau abi puses. Iššoko didžiausi guzai, bet dar gyvas. Pradėjau plėšyti savo baltinius ir ant vamzdžių kartis. Daug kartų kabojau ant jų, bet kada susmukdavau kaip lavonas, nutrūkdavo pakaba ir nukrisdavau ant grindų. Atmerkęs akis suvokdavau, kad dar gyvas, ir vėl darydavau kilpą, ir taip be paliovos kabodavau ir vėl kritau. Galų gale pamatė gulintį be sąmonės prižiūrėtojas ir pranešė čekistui. Tas liepė nurengti nuogai ir nuvedė į karcerį po laiptais. Kas palaikė mano gyvybę, sunku pasakyti – juk kiek žmonių pasikorė ant vinies. Kada jie atėmė iš manęs drabužius, kelnėse radau rožinį ir supratau, kieno galybė saugojo. Mirtis man jau nebuvo baisi. Ji atneštų man ir daug kam tik laimės, nes nereikėtų išduoti, bet ji bėgo nuo manęs. Norėjau nusižudyti vien dėl to, kad nereikėtų išduoti draugų. Jokio pragaro nebijojau ir nenorėjau nė kibirkšties gyventi. Svarbu buvo nepražudyti kitų, kurie man padėjo ir manimi pasitikėjo. Lėkė mintys per visą žemę – skrido mirties šauksmu, ir buvo tamsiausios naktys, kokias tik gali nupiešti menininkai. Galėjo griūti kalnai, išsiliėti jūros ar draskyti mane žvėrys – aš to norėjau, prašiau atsiklaupęs prieš bažnyčios kryžių. Niekas neišgirdo ir niekas nenorėjo klausyti, tik juodas tamsos šešėlis gaubė mane ir Judo vardas ieškojo vietos vos bealsuojančio širdy. Ištisas keturias paras nemiegojau ir nieko nevalgiau, bet kaip galėjau valgyti, jei sriuba ir mėsa buvo iš nužudytų partizanų lavonų. Dar žaizdos buvo matyti ir mėsa balta kaip žmogaus. Pildavau į karcerio kampą ir nenorėjau apie valgymą galvoti. Nužiūrėjęs prižiūrėtojas pasakė saugumo viršininkui. Pats atėjo į karcerį, pamatęs, ką darau, pasakė: „*Su šliauka reiks penėti – tegu jis nevalgo!*“

O koks bjaurus tas žydas atrodė! Nesugebėsiu jo aprašyti. Temsta mano protas ir žūsta kiekviena mintis vien apie jį pagalvojus, ne tik pamačius. Gal kas surastų pasaulyje žiauriausią žmogų ir pasakytų: „*Štai jis!*“ O aš pasakyčiau, ne! Yra už jį baisesnis – žydas Lenskis, kuris per prievartą liepė valgyti savo brolių kūną. Jis man sakė:

*„Mes jūsų kaulais tręšime laukus. Mes statom kolūkius, o jūs juos naikinat. Kiek praliejome kraujo, kolei nugalėjome vokiečius, kiek žuvo milijonų mūsų tautiečių; negana to, jūs žudot geriausius aktyvistus. Kieno čia apie Staliną parašyta? Pažiūrėk, tai tavo! Tave reikia pakarti kaip Musolinį! Norėtum to! Mes pakabinsim kaip šunį ir varnos iškaPOS akis, ir jei kada tu prisikelsi, galėsi vištas baidyti“, – švokštė kraujais Lenskis.*

Buvo paruoštas patefonas, kad mušant nesigirdėtų mano verksmo. Vilkiti jokių drabužių nereikėjo, nes buvau nuogas. Ta pati jų programa: vieni laikė už rankų pakelę, kiti už kojų, dar kiti burną užkimšo. Mušė nuo kojų sulenkimo iki kaklo. Daužė kiek norėjo. Žiūrėti į žaizdas be galo baisu. Jos mirguliavo visokiomis spalvomis. Gulėti ant grindų negalėjau. Prisitaikęs šiaip taip nuvirtau. Tiek naktų nemiegojęs ir nevalgęs, o užmigtį vis tiek negalėjau. Kiekviena minutė gąsdino mane, kad ateis ir vėl ves mušti; klaus ko nors ir reiks pagal jų norą sakyti, o jei nieko nesakysiu, – atves liudininkus ir jie pasakys. Girdėjau, kaip rakinėja kamerų duris, o tas čerškimas kaip šautuvo spynos prieš paleidžiant šūvį į žmogų! Prisiminiau partizanų brolių žodžius, kad žūti kovoje, o ne prieš rankoje, yra laimės ženklas. Anksčiau nieko nesupratau ir niekuomet negalėjau suprasti, bet dabar, kai patekau į baisesnę už pragarą naktį, kada mirtis man buvo išsivadavimas iš kančių, kurių pasaulis nesupras ir nepatikės, – darėsi viskas aišku. Bijojau užmerkti akis, nes nubudęs galiu nesuprasti, kur esu. Krėtė mirtinas drebulys, tik širdies balsas nepasiekė, nes jis buvo toli, toliau už kapų pažymėtą ribą. Daugybė blakių gėrė kraują, bet nieko nebejaučiau. Iš vakaro leidosi žemyn dideli vorai ir tik į parytį vėl bėgdavo slėptis. Jokia diena neatėjo šviesesnė už praėjusią – visos buvo liūdnos ir ilgos. Prisimenu, atėjo iš ryto Lenskis ir išvedė į kiemą. Aplink saugumą buvo aukšta medinė tvora. Čia viskas turėjo būti atskirta nuo gyvenimo, nuo pasaulio. Pavedė žydas mane prie nužudytų trijų partizanų ir klausė: *„Ar nepažįsti savo draugų?“* Kas galėjo juos bepažinti – sudraskyti veidai, nuplėšyti drabužiai, basi! Kas jums iš to, kad ir pažinčiau! Prikelkite juos, tai pasakysiu kas tokie! *„Ir tu gulėsi, kaip jie! Pažiūrėk, vietos dar yra!“* – tyčiojosi žydas. Ateis teismo diena ir jums – negalvokite, kad esate žemės galiūnai ar valdovai. Kiek buvo pasaulyje galiūnų, o kur jie šiandien? Bet nelaimė jūsų, kad nesate jokio vardo verti. Žinau ir tvirtai tikiu, kad išnyksite kaip dulkė debesyse, arba kaip uodas, prigėręs kraujo, sprogs ta nuo saulės šviesos, taip ir jūs sprogsite iš keršto ar neapykantos, nebeturėdami teisės kam bloga padaryti. Laikas tas ateis, tik jūs gal būsite labiau sudūlėję negu lavonai po tūkstanties metų.

*„Matau, kad tu vėl nori būti pakabintas antrame aukšte, – išsišiepė kaip mirtis žydas. – Veskite jį į karcerį, aš dar pakalbėsiu vakare su juo!“* Du prižiūrėtojai įtempė mane į mirties urvą ir užrakino. Laukiu vakaro – gal jau paskutinio. Širdis vos plakė. Atėjo pietų metas. Atsidarė duryse langelis ir prižiūrėtojas liepė pasiimti valgį.

*„Turėkit šunims ar patys valgykite, – atsakiau. Už kelių minučių atvedė saugumo viršininką, o tas įėjęs į kamerą tuoj ir klausia: „Kodėl nenorite imti valgio?“ – „Valgyk pats, kad nori.“ – „Tai kas yra, sakyk?“ – „Ir kiaulės to šiurpulo neės.“* Jis pažiūrėjo į sriubą ir išėjo. Po kurio laiko atnešė kitokią valgį. Paskui pradėjau gauti



siuntinius: man atrodo, kad jie pradėjo ieškoti giminių ir prašyti, kad atsiųstų drabužių ir maisto, nes buvau visai nuogas. Taip prabėgo paskutinės vasaros dienos. Už lango ne vieną sekmadienį ir šeštadienį girdėjau muziką ir dainas. Vieną kartą, kada buvau prislėgtas baisių minčių, į kamerą įėjo Lenskis ir nieko nesakęs pabučiavo į lūpas. Ar jūs žinot, ką jis norėjo tuo padaryti? Nesuprasite jo minčių, bet prisiekiu, kad norėjo mirusį dar kartą nužudyti. Jis padarė mane prievartos išdaviku, kad ir mirdamas galvočiau – veltui gyvenau ir apleidau šį pasaulį, nes visko, kas anksčiau man buvo šventa, dabar atsižadėjau, viską pamyniau ir išmainiau į budelių sukurtą svajonę. Jis galvojo, kad niekuomet nebegalėsiu po jo pabučiavimo pažvelgti į tiesą. Jis man pasirodė dvigubas Judas. Kas galėjo labiau pažeminti ar sugalvoti tokį šlykštų paniekinimą. Jis kalbėjo man, kad mūsų kaulais tręš laukus, ir visus partizanus buvo pasiryžęs išžudyti, o dabar pakeitė nusistatymą, mane išskyrė vieną iš visų ir pabučiavo. O, koks baisus žaibas ir griaustinis trenkė iš dangaus. Ne, dangus niekuo dėtas, čia viso pragaro sudėta gudrybė ir paties piktųjų dvasių kunigaikščio sugalvota šlykštyne. Galiu save laikyti ir bjauresniu už tą žydą ar bet kokį žmogų, bet niekada, net būdamas menkas, nenorėjau nusilenkti blogiui.

Baigėsi paskutiniai tardymai ir gąsdinimai. Ruošėsi mus išvežti į Vilnių. Vieną dieną atnešė didelę lapų krūvą ir liepė pasirašyti. Dar kažką skaitė, bet man nesvarbu. Liepė pasirašyti. Pasirašiau be jokio galvojimo ir pasipriešinimo. Kaip tardytojas sakė, mus teisė už akių ir sprendimas buvo mirties bausmė. Už savaitės jei ateis žinia, kad ją pakeičia dvidešimt penkeriais metais sunkiųjų darbų lagerio, tada mus išves į Vilnių, jei nepakeis, – bus įvykdytas nutarimas. Būkite prakeikti – po pusės metų kankinimo prekiauti dar su mirtimi, pagalvojau, tik nieko nesakiau. Bėgo dienos, tik jau nebe tokios, kaip tardymo metu. Niekas nebevedė į antrą aukštą klausytis patefono muzikos ir savo riksmo, nebevarstė su keiksmais durų langelio ir miegoti leido daugiau. Nebuvo matyti pro kameros langą nuogų partizanų lavonų, niekas jų nepjaustė. Nebemačiau į kamerą įbėgančių prižiūrėtojų, nebetempė į mušimo kambarį. Nebereikėjo su jais grumtis sumuštam ir iškankintam. Nebereikėjo jokių liudininkų – gintis ar išduoti. Nugalėtas palikau labiau už bet kokį mažiausią ar silpniausią žmogų. Juokėsi iš manęs, kada buvau visai nuogas su moterimis suėję į koridorių, šaipėsi iš manęs. Girdėjau, kaip kalbėjo tarp savęs, kad mane galima vedžioti po zoologijos sodą ir rodyti žmonėms. Mano plaukai buvo ilgi, barzda su ūsais jiems nenusileido. Vėliau nukirpo. Atrodė, kad baisi šmėkla pasitraukė nuo manęs. Atėjo saulėtas pirmadienis. Visus po vieną pradėjo vesti į automobilį. Pamačiau daug pažįstamų. Jie visi buvo įpainioti į mano bylą. Kaip skaudu ir gėdinga man atrodė žiūrėti jiems į akis. Kokie patriotiški anksčiau mano žodžiai buvo ir kaip mokėjau juos įtikinti, o dabar sėdžiu automobilyje tarp jų lyg praradęs visą pasaulį ir jokių žodžių pasiteisint jau neturiu. Visų jų rankos nesurištos, tik mano vieno surakintos. Apie mus susėdo ginkluoti kareiviai ir automobilis pajudėjo...

## Mažo kaimo didžiavyriai

*Petras Karvelis*

Nedidelis mano gimtasis Paberžės kaimelis Bálninkų apylinkėje. Praūžus karo audroms, teliko septynios sodybos. Aštuntoji, brolių partizanų Šmigelskų, sudegė karo metu. Bet šiame mažame nederlingos žemės lopinėlyje buvo stipri patriotizmo dvasia, aktyvus partizaninis pasipriešinimas tiek raudoniesiems, tiek rudiesiems okupantams.

Likimas lėmė, kad artimiausi mūsų kaimynai buvo partizanų būrio vado Alfonso Saugūno (slap. Žaibas) šeima. Deja, šios šeimos laimingas gyvenimas truko labai trumpai. Alfonsas Saugūnas, gim. 1915 m. (4 metais jaunesnis už mano tėtį Stasį), 1944 m. vasario mėnesį vedė gretimo Gėliogalių kaimo merginą Uršulę Statauskaitę. 1945 m. sausio mėnesį jiems gimė sūnus Algirdas, o tų pačių metų balandžio mėnesį Alfonsas žuvo mūšyje su rusų NKVD kareiviais ir sribais Ulžių miške, Molėtų rajono Vilijūčių kaimo apylinkėse.

Partizano A. Saugūno ir kelių jo būrio draugų žūties laikas ir vieta archyvuose dokumentuose tiksliai nenustatyta. Mano minima žūties data ir laikas pripažinti Molėtų rajono apylinkės teismo sprendimu vadovaujantis to meto liudininkų Albino Petniūno ir Šmigelsko parodymais.

Man pačiam tuo metu tebuvo treji metukai, todėl šios kaimynų šeimos tragedijos ir našlės su mažu vaikučiu gyvenimo sunkumus sužinojau iš tėvų ir kaimynų pasakojimų. Mano mama Stasė ir Uršulė Saugūnienė buvo ne tik kaimynės, bet ir geriausios draugės, tad šios partizanų šeimos reikalus žinojo, kaip sakoma, iš pirmų lūpų.

A. Saugūnas tarnavo tarpukario Lietuvos kariuomenėje, jam buvo suteiktas puskarininkio laipsnis. Patriotizmo dvasia išliko po tarnybos grįžus į gimtąjį Paberžės kaimą. 1944 m. vasarą jis sutelkė partizanų būrį kovai prieš sovietų okupaciją.

Būrio pagrindą sudarė gimtojo Paberžės ir gretimo Gėliogalių kaimų jauni vyrai. A. Saugūno vadovaujamame Vėtros būryje net 14 vyrų buvo iš Gėliogalių kaimo: Bronius Alkūnas, Jonas Alkūnas, Pranas Ašaka, Feliksas Čereška, Jonas Čereška, Stasys Miškinis, Kazys Petniūnas, Rapolas Petniūnas, Bronius Stalnionis, Feliksas Stalnionis, Pranas Stalnionis, Stasys Stalnionis, Kazys Statauskas, Stasys Statauskas, ir 6 iš Paberžės kaimo: Albinas Kiaušinis, Bronius Kiaušinis, Juozas Kiaušinis, Alfonsas Saugūnas, Juozas Šmigelskas, Kazys Šmigelskas.

Dar apie 30 partizanų buvo iš Dapkūniškių, Pābaldonės, Šmōtiškio, Karāliškių ir kitų aplinkinių kaimų.

Ilgą laiką nežinojau, kas tie Lazukai, kurių sodyba per porą šimtų metrų nuo mūsų namų, mat po karo liko tik namų pamatai ir keli vaismedžiai. Nei namų, nei žmonių. O toje varganoje sodyboje gyveno Šmigelskų šeima, kurios du vyrai – Juozas ir Kazys – priklausė A. Saugūno-Vėtros būriui. Abu žuvo nuo okupantų ir sribų kulku. Kazys Šmigelskas-Diemedis (Lazukas) žuvo 1944 m. gruodžio 29 d., Juozas Šmigelskas-Smidras (Lazukas) – 1949 m. vasario 16 d.

Po vyro Alfonso žūties našlei Uršulei Saugūnienei, likusiai su mažu sūneliu Algirduku ant rankų, teko kentėti sribų ir enkavėdistų persekiojimus ir tardymus.



*Aldona Karvelytė ir  
Uršulė Statauskaitė-  
Saugūnienė  
(partizano Alfonso  
Saugūno žmona).  
Iš P. Karvelio  
albumo*

Jų sodyba buvo nacionalizuota, šeima įrašyta į tremiamųjų sąrašą. Tik slapstantis pas gimines ir pažįstamus pavyko išvengti tremties į Sibiro taigas. Klajoklių gyvenimas, pilnas nežinios ir baimės, baigėsi po Stalino mirties 1953 m. kovo 15 d. ir jo garbinimo pasmerkimo. Tik tada U. Saugūnienė su sūnumi Algirdu galėjo grįžti į savo vyro gimtuosius namus.

Sunkiai protu suvokiama, kad U. Saugūnienės sūnui Algirdui, nuo penktos klasės pradėjusiam lankyti Balninkų pagrindinę mokyklą, teko patirti kai kurių mokytojų, ištikimų bolševikų tarnų, patyčias ir pažeminimą, kad jo tėvas buvo partizanų vadas. Kaip pasakojo man Algirdas, kai kurie mokytojai, mokyklos direktorius specialiai kibdavo prie jo žinių, palikdavo alkaną po pamokų, o patys mokyklos pastate gamindavosi valgį, tais kvapais tyčia erzindami alkaną vaiką. Tik pasikeitus mokytojams, jo žinios iš tų pačių mokymosi dalykų buvo vertinamos kaip pažangiausių mokinių. Po kelerių metų kai kurie mokytojai komunistai tapo aktyviais partorgais, kolūkių pirmininkais ir sėkmingai šlovino bolševikų priespaudą. Daugelio jų nebėra tarp gyvųjų ir tegul tik Dievas įvertins parsišlavėlišką jų gyvenimo prasmę.

Šaltiniai: *Laisvės kovų archyvas*, 2003, t. 23.

## Iš prisiminimų apie partizaną Joną Imbrasą-Tarzaną

*Bronius Tvarkūnas*

Kiek pamenu, Jonas Imbrasas-Tarzanas išlindo iš bunkerio ir metė granatą, jai sproguš bėgo, sribas, stovėjęs už medžio, šaudė į jį, išmušė automatą iš rankos ir sužeidė. Išbėgęs iš miško, jis nubrido upeliu, kad šuo nesurastų pėdų. Skrebas sėdo ant arklio ir vijosi, prijojęs upelį, arklį pasuko ne į tą pusę ir partizano nerado.

Jonas-Tarzanas nubėgo pas Petrą Misiūną (netoliese gyveno), jam sutvarstė ranką, davė apsilvilkti sermėgą ir kitus drabužius ir išleido, nes buvo pavojinga – galėjo ateiti sribai kratos daryti.

Ganydamas savo gyvulius, girdėjau šūvius ir granatų sprogimus, į pavakarę žiūriu – ateina apsilvilkęs sermėgą, parišta ranka, klausia, ar nėra pas mus skrebę ar svetimų žmonių. Pasakiau, kad nėra, jis ir nuėjo pas mus. Vakare pas mus sujudimas – sesuo Adelė pasakė savo draugei Apalonijai Čereškaitei, o jos brolis Karolis Čereška, partizanas, buvo apsistojęs Brazgių dvare pas savo seserį Galiną Matikonienę. Tą naktį ir dar kelias dienas pabuvo pas mus. Adelė sakė, kad gavo amerikoniškų vaistų, žaizda per abi puses išputojo, kaulas nepalietas – sugis. Ir jis kurį laiką gydėsi pas Juozą Matikonį Brazgių dvare. Ten buvo pieno surinkimo punktas, ateidavo daug žmonių, buvo nesaugu, todėl keli partizanai išsikasė bunkerį mūsų skardžiuje (tik Antano Kazlo pusėje išlindimo anga) ir jame žiemojo. Adelė nešdavo valgyti ir perrišdavo ranką. Žiemą matydavom, kaip iš kaminėlio eina garai, kai būdavo didelis šaltis.

Mes su rogutėmis užvažinėdavom pėdas, kad nebūtų matyti. Kadangi mūsų buvo didelė šeima, sribai neužeidavo, apsilankė, kai mus vežė į Sibirą. Pas mus žiemos metu apsistodavo ir daugiau partizanų. Naktį nakvodavo namie, o dieną išeidavo į tvartą, ant šieno viršuj nulįsdavo.

Stati nevaikščiodavo, su rogutėmis pasilenkę suvažiuodavo – iš toliau atrodė, kad mes važinėjamės. Gerai prisimenu partizaną Karolį Čerešką-Sruogą, nes jis turėjo didelį brauniką. Pas mus buvo suvežamas surinktas maistas. Pokario metais sunkiai vertėmės, tad mėgdavau pasmaguriauti, o duona buvo skani, iš pikliuotų miltų. Pas mus ateidavo ir daugiau partizanų. Vienas partizanas buvo kalbus, toksai su barzda, mus susodindavo ant lovos ar suolo ir sakydavo pasakas. Jį vadindavo Dieduku, tai ir mes jį vadindavom Dieduku. Vėliau sužinojome, kad šitas diedukas yra Šibaila iš Bálninkų.

J. Imbrasas-Tarzanas po kiek laiko nuo mūsų bunkerio atsiskyrė. Slėptuvė buvo drėgna ir drabužiai atsiduodavo plėku. Įsirengė kažkur tvarte su dviguba siena ir sakė, kad šiltai žiemojo.

Tada rinkdavosi Beržo būrio partizanai. Vasaros metu ganydami gyvulius pavarydavom karves per skardį, kur buvo slėptuvė, kad užmaigytų nulenktą žolę. Aš ganydamas turėjau pasidaręs mėtyklę – įdedi akmenėli, įtempį ir paleidi į kokį taikinį. Sėdėjau kitoj pusėj skardžiaus ir galvojau, ar mano akmenėlis pataikys į atidarytą bunkerio dangtį. Įtempiau ir paleidau, o tuo metu Nikodemas

Liškauskas-Beržas iškišo galvą. Tik nepataikiau į jį, akmenėlis garsiai atsimušė į dangtį, jis man juokdamas sako: „Būtum geras snaiperis.“

Ateidavo pas N. Liškauską žmona su maža mergaite ant rankų, vardu Alviutė.

1947 m. žiemą nuo Balninkų pusės siautė kariuomenė. Tą dieną sesuo Adelė iš ryto arkliu išvežė malkas į Balandžių kaimą Monikai Purlienei. Mat pas ją gyveno brolis Povilas (mokėsi 8-oje klasėje Balninkų dvare). Adelė sužinojo, kad bus didelis siautimas. Smagiai varė arklį, kad pasakytų partizanams uždaryti slėptuvės kaminėlį, kad neitų garai, bet nebespėjo. Gerai, kad mes iš vakaro buvom nuvažinęję rogutėmis visą kriaušį užkliudydami ir krūmus.

Mama mus suvarė ant krosnies, užlindau už kaptūro. Laukiau, kada pradės šaudytis. Bet rusų kareiviai bėgo į kaimą, turbūt norėjo pamatyti, ar kas nebėga iš mūsų namų. Suvirto į gryčią, keli apžiūrėjo kambarius, kamara, ant aukšto nelipo ir susėdo už stalo. Visi užsirūkė, tėtis sakė, kad buvo užlipę ant tvarto pažiūrėti. Po kiek laiko įbėgo rusas – turbūt buvo paliktas sargyboje, – kažką rusiškai suriko ir visi kūlvirsčiom išbėgo į lauką. Vienas kareivis net paliko automato diską – tėvas liepė neliesti. Tuoj atbėgo uždusęs rusas ir pasiėmė tą diską. Išgirdome už Vederinės miško Rūndžių kaime šaudant ir granatas sprogstant. Mačiau, kaip gal keturi kareiviai vijosi ir šaudė iš klojimo prasiveržusį partizaną. Jis pribėgo Brazgių-Žemaitkiemio kelią, matyt, buvo sužeistas ir griovyje nusišovė.

Iš vakaro šie keturi partizanai buvo užėję pas mus, visi tokie linksmi. Šią naktį nakvosime pas komunistus. Kodėl taip pasakė? Gal kad Stasio Stričkos sūnus buvo išėjęs į tarybinę armiją ir partizanai apsinakvojo jo klojime. Matyt, kareiviai susekė pagal pėdas sniege, nes buvo daug sniego, ar šuo suodė.

Subėgę rusai užgainiojo Stričką, kur turi paslėpęs banditus. Jis turbūt ir pasakė, kad klojime. Vyresnis rusas liepė jam eiti ir pasakyti, kad pasiduotų gyvi. Strička nuėjęs pasakė, bet partizanai nesutiko. Tada rusai sakė: „Padegsim klojimą.“ Ir kada Strička nuėjo pasakyti, kad padegs klojimą, pro pradaras duris metė granatas, bet jos tikslo nepasiekė, mat rusai buvo sugulę už medžių krūvos. Tada partizanai pradėjo veržtis ir krito tarpdury. Vienam pavyko ištrūkti iš apsupties ir iš namų matėm, kaip jį vijosi.

Rusai lavonų neėmė – atvažiavę Žemaitkiemio ir Vidiškių skrebai kūnus išsivežė ir numetė Vidiškiuose, aikštėje prie bažnyčios. Tai buvo Beržo būrio partizanai: Nikodemas Liškauskas-Beržas, Zigmas Žukauskas-Plaktukas, Bronius Miškinis-Kardas, Vladas Raugalas-Žilvitis.

N. Liškauskas-Beržas mūvėjo vestuvinį žiedą, tai nulaužė pirštą. Po partizanų žūties Stričkos sribai netampė. Kai grįžau iš Sibiro, nufotografavau klojimą, kur žuvo keturi partizanai.

Po šių partizanų žūties skardžiuje partizanai jau nebesilankė, nes buvo smagiai papuvę lubos. Vasarą suėmė seserį Adelę, po kiek laiko ir Apaloniją. Vieną sekmadienį matom – kareiviai vaikšto skardžiaus pakraščiu, bet pas mus neužėjo. Bunkerio darelės numestos šone ir viduje viskas išversta – matyt, ieškojo nuotraukų ar kokių dokumentų.

Adelę ilgai tardė Ukmergės saugumas. Labai mušdavo – įkišdavo į guminių maišą ir mušdavo kur pakliūva – ir per galvą, kol prarasdavo sąmonę, paskui pačiai reikėdavo išplauti maišą. Kai išvežė į Vilnių, nebemušė, nuteisė 10 metų

kalėjimo Vorkutos lageryje. Ten matė ir J. Imbrasą. Jis jos turbūt nepažino, taip man sakė sesuo Adelė.

Kai mamą iškvietė saugumas į Ukmergę tardyti, parvažiavusi sakė, kad rodė nuotrauką, kur Adelė su Apalonija nusifotografavusios su automatais, iš šonų du partizanai, irgi ginkluoti. Man kilo mintis, kodėl seserį Adelę nuteisė, o Apalonija išsisuko, juk jos tuo metu du broliai buvo partizanai, o gal kad ji ištekėjo už partinio Albino Šniro.

Kada Adelė grįžo iš Vorkutos, buvom ją susitikę Žemaitkiemyje. Ji taip šiltai pasisveikino su Adele – tiek metų nesimatė. Adelė keliais žodžiais persimetė ir nuėjo į šoną. Apalonija pasakė: „Ale matai, tiek metų nesimatė ir nuo manęs nuėjo.“ Vėliau Adelės klausiau, kodėl su buvusia drauge nesikalbėjo. Adelė ranka numojo, sakė, neverta.

Man Apalonija Čereškaitė-Šnirienė parodė visus savo įvertinimus. Nusifotografavusi Lietuvos aukų kopolyčioj su laisvės kovų pažymėjimu – pripažinta 1945–1954 m. neginkluoto pasipriešinimo dalyve. Sakau Adelei, kodėl tu niekur nesikreipei – tiek atvargai. Ji atsakė: „Aš laiminga, kad sveika ir gyva sugrižau.“ Sukūrė šeimą lageryje su tokio paties likimo draugu Algiu Anusu, užaugino sūnų Alių, kuris gimė Vorkutoje, ir dukrą Džiuljetą, gimusią Lietuvoje. Gyvena Klaipėdoje. Gruodžio 3 d. atšventė aštuoniasdešimt pirmus metus. J. Imbrasas-*Tarzanas* gyvena Ukmergėje.

## Laimingos lemties partizanas

Jonas Varžgalys

Partizanas Jonas Kadžionis gimė 1928 m. sausio 29 d. per pačius šalčius Kavársko valsčiaus Piktagalių kaime. Petronėlės ir Alekso Kadžionių šeimoje augo 6 broliai ir 5 seserys. Jonas buvo septintas vaikas. Vaikystėje mėgo žaisti karą su „Lietuvos priešais ir skriaudėjais“. Jį traukė ginklai, karių drąsa ir jėga. Baigė Pienionių pradžios mokyklą. Nuo mažens labai mėgo skaityti knygas, ypač tas, kuriose buvo rašoma apie ponų savanaudiškumą ir nuskriaustųjų gynimą. Piktagalių kaimo jaunimas mėgo dainuoti, traukdavo patriotines, pokariu – partizaniškas dainas, persirašinėdami platino, slėpė jų tekstus. Kagėbistams suradus partizaniškų dainų tekstus, grėsė Sibiras. Išėjus į mišką trims broliams, vienas jų anksti žuvo, šeimą 1948 m. gegužės 22 d. ištrėmė į Krasnojársko kraštą. Jonas nuo tos dienos tapo partizanu. Partizanaudamas sutiko mėlynakę jautrią mergaitę. Sukūrė šeimą 1949 metais. Abu su žmona slapstėsi. 1950 m. gruodžio 22 d. drėgname bunkeryje gimė jų vienintelis sūnus Antanas. Gyventa ne viename bunkeryje. Jų Dabūžių girioje buvo net penki. Gintis nuo čekistų Jonas turėjo vokišką automatinį 8 šūvių pistoletą parabelį. Prisegtas prie diržo, visada buvo pasiekiamas ranka. Pistoletui trūkdavo šovinių, jų pasidarydavo pats. Šis ginklas buvo patogus partizanams, nes lengvai paslepiamas po drabužiais.

Miške buvo iškastas bunkeris, į kurį atvedė ir nuosekliai, atvirai ir nuoširdžiai papasakojo pats Jonas Kadžionis. Visi buvome nustebinti partizano idealizmo, dvasios stiprybės ir kantrybės. Slėptuvė įrengta lygioje žemoje vietoje, eglyne. Pavasarį ir didelių liūčių metų ją semdavo vanduo. Kad patektume į bunkerio vidų, teko išsiurbti susikaupusį vandenį. Slėptuvės anga, pro kurią patenkama vidun, uždengiama dangčiu ir užmaskuojama. Patalpa 3 × 2 m dydžio, apie 1,5 m aukščio. Bunkerio sienoje įtvirtintomis kopėtelėmis nusileidome į tamsų, drėgną vidų. Iš slėptuvės būdavo išeinama įsitikinus, kad nėra pavojaus. Ilgiausiai teko dvi savaites išbūti neišėjus iš bunkerio. Gamtiniais reikalams naudodavo bidoną. Ilgesnį laiką pabuvus, trūkdavo oro, nors buvo keturios ventiliacijos angos.

Sovietų saugumo agentai ir buvę partizanai, prisiregistravę valsčiuje ir užverbuoti dirbti kagėbistams, pranešdavo, kuriuose miškuose yra partizanų ir kur jų slėptuvės. Valsčiaus čekistai iš apskrities kviesdavo karinius dalinius su apmokytais šunimis *šukuoti* miškų. Čekistų miškų *šukavimo* metodas atėjo iš carinių laikų. Carinės valdžios nurodymu giriose buvo kertamos plačios linijos, žmonių vadinamos *šaikinėmis*. Išrikiuota kariuomenė eidavo per mišką, varydama 1831 ir 1863 m. sukilėlius ant iškirstos linijos. Čia jų laukdavo kazokai. Kad čekistų išmokyti šunys nerastų bunkerių, ventiliacinėse angose būdavo paliejama žibalo, kurio kvapas suklaidindavo šunis. Partizanų maistas – sausi produktai: duona, lašiniai, sviestas, sūris, kiaušiniai, pienas. Sunki pokariu žmonės padėjo partizanams kuo tik išgalėdami. Patikimi rėmėjai kartais atnešdavo namuose paruošto maisto, o ramesniu laiku patys partizanai užeidavo pavalgyti pas kaimynus. Kai kada iš kolūkio paimdavo avį, kiaulę, bet mėsą reikėjo greitai suvartoti, ji gesdavo. Maistui ruošti bunkeryje turėjo žibalinę viryklę (*kerogazą*), ant kurios retkarčiais virdavo



sriubos, iškepėdavo kiaušinių. Maitinantis sausu maistu apetito nebuvo. Gerai, jeigu skrandis pajėgus susitvarkyti. Slapstantis nuo čekistų persekiojimo, patikimi žmonės ir artimieji sutartais ženklais pranešdavo apie gresiantį pavojų. Iškeltos kartys so-  
dyboje prie pastatų signalizuodavo pavojų. Kartys neiškeltos – pavojaus nėra. Apie pavojų signalizuodavo ir namų užuolaidos. Partizanams tie ženklai labai padėdavo.

*J. Kadžionis-Bėda  
antras (iš kairės).  
1948 m.*

Pokario pradžioje sovietų valdžia per prievolių sistemą atėmė iš žmonių grūdus, mėsą, pieną. Tuos, kurie negalėjo su valstybe atsiskaityti, trėmė į Sibirą. Nuo 1949–1950 m., kai visus suvarė į kolūkius, už darbą mokėjo simboliškai. Už darbo metus kolūkietis parsinešdavo pusmaišį grūdų duonai. Kaimo žmonės gyveno ties bado riba. Stigo ne tik maisto, bet ir drabužių, apavo. Jonas prisiminė, kad jo sesuo taip nuskurdo, jog liko basa ir žiemą negalėjo išeiti į lauką pasaugoti, kai jis lankydavosi jos namuose.

Apie Sibirą sklido kalbos, kad ten nepakeliami šalčiai, badas. Žmonės ir partizanai mąstė ir buvo įsitikinę – geriau Lietuvoje žūti, bet nepasiduoti gyvam. Čekistų apsiaustas Jonas jau buvo pakėlęs ginklą ketindamas nusišauti, nepasiduoti gyvas, ir tik Dievo pagalba pasisėkė ištrūkti. Motina iš Sibiro irgi patardavo, kad geriau žūti Lietuvoje.

Sunkiū laikotarpiu motina iš Sibiro atsiuntė 10 rb. Sesuo, nuvažiavusi į Anųkščius, nusipirko tris poras kaliošų. Nors sesers vyras buvo žuvęs rusų fronte, bet saugumas dėl partizano Jono ją persekiojo. Grasindamas kalėjimu norėjo ją užverbuoti.

1953 m. gegužės 22 d. per susitikimą su buvusiu žinomu partizanu išdavikai Jonui ir jo žmonai surišo rankas, nuginklavo ir perdavė kagėbistams. Mėrdovijos, Taišėto, Urālo lageriuose teko iškęsti 25 metus – nuo 1953 05 22 iki 1978 05 23, miško bunkeryje – 5 gražiausius gyvenimo metus.

*J. Kadžionis kalėjime.  
1961 m.*





Patekęs į čekistų rankas Jonas galėjo ramintis tik tuo, kad po Stalino mirties Berijos įsaku uždrausti suimtųjų kankinimai ir kankinimo priemonės. Stalino mirtis sustabdė sovietų imperijos lagerių statybą, žmonių trėmimus. Lageriuose užteko duonos, už darbą buvo mokama.

Tų 30 sunkių pavojingo gyvenimo metų šiandieną Jono veide nematyti. Rami, gera nuotaika, stebėtinai puiki atmintis. Klausėmės jo deklamuojamų savos kūrybos eilių apie meilę, tėvynę, dorą, pagarbą žmogui.

Teiravomės, kokias negeroves šiandieną pastebi partizanas, paaukojęs gyvenimą tėvynės laisvei ir nepriklausomybei. Kovojęs ir visada tikėjęs, kad gyvenimas Lietuvoje turi būti gražus, doras, be apgaudinėjimo, patyčių. Negali būti valstybėje didžiulės atskirties tarp turtingų ir nepasiturinčių žmonių. Nepateisinamas pašalpų mokėjimas tinginiams ir valstybės apgaudinėtojams. Teisinė sistema, kuri iki šiolei yra supuvusi, turi vienąkart apsivalyti. Jonui nesuprantami kyšiai daktarams, valdininkams. Negerovių apstu, nors kai kurias galima lengvai išguiti iš mūsų gyvenimo. Jonas optimistas. Jis tiki, kad ateities jaunimas Lietuvoje sukurs gražų, pasiturimą gyvenimą, nereikės dairytis į svetimas šalis ir bernauti ponams.

Šio laimingo likimo žmogaus gyvenimu pasipriešinimo sovietų okupantams metais domėjosi Kavarsko mokyklos moksleiviai, Krašto apsaugos ministerijos filmavimo grupė, kurianti filmą apie partizaną, ir mes, Balninkų kraštiečiai: Ritonė Šalkauskienė, Jonas Varžgalys, Julius Aukštaitis. Pamatyti gyvą partizaną, kovojusį ir perėjusį sovietų imperijos lagerių sistemą, atvyksta žmonės ne tik iš Lietuvos, bet ir iš Švedijos, Vokietijos, Amerikos, Australijos ir kitų šalių. Užsieniečiai domisi Lietuvos pasipriešinimu sovietų imperijai, dešimt metų trukusia herojiška lietuvių kova, neturinčia analogų pasaulyje.

Kavarsko apylinkės turi gyvą partizaninio pasipriešinimo pavyzdį, kai jaunimas, nebijodamas sunkumų ir mirties, telkėsi miškuose, gynė tėvų žemę. Gaila, kad Anykščių rajono savivaldybės Kultūros skyrius tokių pavyzdžių nemato.

## Tėtės Dėdės kryžius

*Irena Bražėnaitė*

*Gerasis kriaučius,  
Sugrįžęs iš Japonų karo,  
Kraujuos ligi blauzdų Mandžiūrijoj pabraidęs,  
Įvykdė pažadą Aukščiausiam;  
Jei gyvas grįšiąs,  
Pastatysiąs kryžių savo gimtam kaime.  
Dievas davė – romusis dėdė sugrįžo  
Ir pastatydino dailiausią kryžių  
Prie Padvarnių kaimo, ant kryžkelės.  
„Kai eidavau pra kryžių,  
Aukštai pakeldavau kepury  
Prieš gražiai išdrožtų Kristaus Kunčių,“ – sakė Tėtė.  
Užėjus raudonajam tvanui,  
Skrebai sušaudė kryžių kaipo liaudies priešą,  
Kad jis nežvelgtų iš aukštai  
Į jų baisingus darbus,  
Traktorium sulaužė kryžavonę ir dailias stovyklas,  
Suskaldė Kristaus galvą  
Ir išsivežė erškėčių kruviną vainiką...  
Šaudžiusiam į Kristaus galvą po daugel metų  
Ranka nususo, galva pakvoaišo...*

## Balninkų valsčiaus savanoriai kūrėjai

Julius Aukštaitis

Lietuvos Nepriklausomybės, paskelbtos 1918 m. vasario 16 d., nepripažino kaizerinė Vokietija, komunistinė Rusija, o Lenkija – dar blogiau – norėjo Lietuvą prisijungti. Bet Vokietijai pralaimėjus karą ir traukiantis, situacija pasikeitė.

1918 m. lapkričio 23 d. buvo paskelbtas įsakymas sukurti Lietuvos kariuomenę, o gruodžio mėn. 29 d. ministras pirmininkas M. Sleževičius paskelbė atsišaukimą:

*„Lietuvos piliečiai! Vyrai! Ne kartą Lietuvos priešai norėjo uždėti ant mūsų amžiną nepakeliamą jungą. Bet mūsų Tėvynė nenugalėta. Ji gyva. Stokime į Lietuvos Krašto apsaugą.“*

Po šio atsišaukimo apskrityse pradėti steigti savanorių registravimo punktai. Laisvės siekis buvo stiprus. Lietuvos vyriausybės ir bažnyčios per pamokslus paraginti jaunuoliai, net neužsukdami į namus, važiavo į Ukmergę registruotis savanoriais.

Būdingą savanorišką pasiryžimą ginti tėvynę nuo grobuoniškų kaimynų išreiškė Juozas Rupinskas iš Krasnāpolio kaimo, Būdviečių vls., Seinų apskrities. Jis rašė:

*„Veržiuosi į mūšio laukus, į kovojančių brolių karžygių eiles, toks mano troškimas stačiai šokti į kovos sūkurį tėvynei ginti atstačius krūtinę lenkų kuldoms. Man 19 metų, mano protas jaunas, siela karšta ir širdis verda krauju. Plyšta širdis, nes mano tėviškę okupavo lenkai...“<sup>1</sup>*

Savo tėvų ir prosenelių žemės ginti nuo klastingų lenkų, įvairių perėjų bermontininkų, bolševikų rinkosi Lietuvos artojai, darbininkai, amatininkai. Savanoris pasirašydavo pasižadėjimą šventai ir sąžiningai vykdyti visas kario pareigas, negailėdamas savo sveikatos ir gyvybės ginti nepriklausomą Lietuvos valstybę. Taip pat pasirašytinai buvo supažindinamas su stojimo į Lietuvos krašto apsaugą

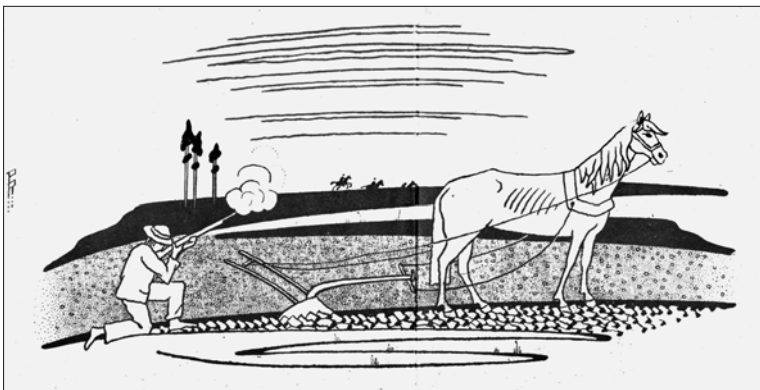

*„Ir ardamas budėk valstybės sargyboje!“*  
Iš LCVA, f. 930,  
ap. 4, b. 1973, l. 21

<sup>1</sup> LCVA, f. 930, ap. 7, b. 290, l. 90.

sąlygomis. Savanoriai buvo priimami vieniems metams. Jie galėjo tarnauti ilgiau, savanoriškai pratešdami sutartį, arba trumpiau, Krašto apsaugos ministerijos štabo viršininkui sutikus. Kiekvienam savanoriui buvo skiriama 100 markių mėnesinė alga, be to, suteikiama 50 markių pašalpa šeimai, kurią išlaikė stojantysis krašto gynėjas. Sužeistiems, negalintiems dirbti kariams, taip pat žuvusiųjų šeimoms užtikrinama valstybės parama.

Negailėdami savo gyvybės frontuose kovėsi 10 245 savanoriai. Kai kurie žuvo mūšiuose didvyrių mirtimi, likę gyvi gavo žemės, kiti, sovietams okupavus Lietuvą, buvo išstremti į Sibiro gulagus, pateko į svetimtaučių kariuomenę ar žuvo partizanų kovose. Vienas jų – Juozas Zurza, žuvęs Júodpurvių miško bunkeryje. Balninkiečiai gali didžiuotis, kad iš mūsų valsčiaus tėvynės ginti išėjo apie 30 savanorių. Gal ne visas jų pavardes suradome Lietuvos centriniame valstybės archyve. Maloniai prašytume jų sūnų ir vaikaičių papildyti šį pradėtą sąrašą.

Kas būtų nutikę, jei lenkai klausa ir brutalumu būtų užgrobę valdžią? Šiandieną mažai girdėtume lietuviškai kalbant. Lietuva būtų tapusi nuošalia ir gūdžia Lenkijos provincija. Mūsų vaikai mokytųsi lenkiškose mokyklose, nes lietuviškos prievarta būtų uždarytos. Štai Vilniaus kraštas, despotiškai uždarius lietuviškas mokyklas, per 20 okupacijos metų buvo galutinai nutautintas ir sulenkintas. Tačiau ir šiandien lenkų prezidentai ir premjerai, jų patikėtiniai tomaševskiai ir lenkiškos kortos reiškia pretenzijas į mūsų raidyną, sostinę Vilnių, kartu ir į Lietuvos nepriklausomybę.

Ne ką geriau būtų pasielgę bolševikai ir bermontininkai. Lietuva, tarsi žvaigždė, suspindusi viduramžiais, būtų užgesusi.

1919 m. gegužės mėnesį Lietuvos armijoje buvo 6 tūkst. pėstininkų, 10 patrankų, 200 raitelių. Jaunimas būriais plaukė į organizuojamus pulkus. Laisvės gynėjų gretos greitai augo. Kariams trūko ginklų. Armijai išaugus iki 11 tūkst. vyrų, šautuvais buvo ginkluoti tik 8 tūkst.\*

Nebuvo maisto, aprangos. Sunkią valandą padėjo visi Lietuvos žmonės. Ūkininkai savo arkliais perveždavo karius, moterys kariams organizuodavo maitinimo punktus, rinkdavo kariuomenei reikalingus daiktus. Kautynių metu kaimo moterys pristatydavo maisto, sužeistuosius perkeldavo į saugesnes vietas, tvarstė jų žaizdas. Vietos gyventojai mūsų karius išvaduotojus pasitikdavo su džiaugsmu ir pasididžiavimu.

Štai jie – mūsų karžygiai.

**Stasys Augutis**, Mataušo ir Marijonos Bareikaitės sūnus, gim. 1900 06 13 Bálninkuose. Tarnavo savanoriu 1919 03 11–1920 04 30. 1932 m. gyveno Žėlvos vls. Lukošėiūnų dvare. Vėliau išvyko į Braziliją. Apdovanojimo liudijimas Nr. 9040, išduotas 1933 02 28. Asmens byla, LCVA, f. 930, ap. 4, b. 296.

**Simas Čemeška**, Stasio, gim. 1899 05 09 Pėrkalių k., Balninkų vls. Pirmas liudijimas išduotas klaidinga pavarde 1928 10 20. Tarnavo 1919 05 26–1921 10 01. 1928 m. gyveno Kaune. Gavo žemės Ukmergės apskr. Gėlvonų vls. Senėdvarių k. Apdovanojimo liudijimas Nr. 1054, išduotas 1936 07 31.

\* Навицкас Костас. *Литва и Антанта*, Вильнюс, 1970, с. 70.

**Simas Čereška**, Antano, gim. 1899 09 26 Balninkuose. Tarnavo savanoriu 1919 03 07–1921 01 05. 1936 m. gyveno Šiauliuose. Apdovanojimo liudijimas Nr. 9874, išduotas 1936 11 31.

**Jonas Danilevičius**, Antano, gim. 1896 09 14 Perkalių k., Balninkų vls. 1919 05 27 stojo eiliniu į I pėstininkų pulką, 1924 01 17 į namus grįžo atsargos viršila. Žemės gavo 1926 m. Ukmergės apskr. Gelvonų vls. Stangvilų k. 1930 m. gyveno Ukmergės apskr. Širvintų vls. Porų k. Tarnavo pasienio policijoje. Apdovanojimo liudijimas Nr. 5465, išduotas 1930-ųjų, Vytauto Didžiojo metų, rugpjūčio 11 d. Asmens byla, LCVA, f. 930, ap. 3, b. 1063.

**Stepas Dapkevičius**, Jono, gim. 1899 01 30 Vaiškuškio k., Pabaisko vls. Tarnavo savanoriu 1919 06 20–1920 04 13. Sveikatos tikrinimo komisijos paleistas. 1931 m. gyveno Kazėviškio vnk., Balninkų vls. Apdovanojimo liudijimas Nr. 8104, išduotas 1932 03 29.

**Kazys Daugvydas (Slavinskas)**, Antano ir Anastasijos s., gim. 1898 03 08 Balninkuose, valstiečių šeimoje. 1911 m. baigė Balninkų liaudies mokyklą ir įstojo į Alantės dviklasę mokyklą, ją baigęs mokėsi Ukmergės 4 klasių mokykloje. 1915 m. baigęs mokyklą iki 1918 m. dirbo tėvų ūkyje. 1918 m. mokėsi Kauno mokytojų kursuose. Trumpai mokytojavo Balninkų ir Skiemonių mokyklose.

1919 02 24 įstojo savanoriu į kariuomenę. Įdarbintas Kauno karinėje komendantūroje raštininku, vėliau mokėsi Kauno karo mokykloje. Baigęs ją tarnavo I pėstininkų pulke jaunesniuju leitenantu kulkosvaidininkų kuopoje. Pulkas kovojo su bermontininkais Tauragės rajone. 1920 m. kariavo su lenkais prie Vilniaus, Trakų ir Varėnos. Karui pasibaigus, tarnavo Ukmergėje. 1923 m. perėjo į Giedraičių pasienio ruožo policiją. 1924 m. vėl grįžo į I pėstininkų pulką. Baigė aukštuosius karininkų kursus. 1932 m. – kapitonas, vėliau – majoras. Tarnaudamas mokėsi Kauno vakarinėje gimnazijoje. Išėjęs į atsargą, 1934 m. įstojo į Kauno universiteto ekonomikos skyrių. Baigęs universitetą dirbo Utenos apskrities karo komendantu iki 1940 m. sovietų okupacijos.

1940 10 05 buvo atestuotas sovietų armijos karininkų komisijos dalyvaujant saugumiečiui Ivanovui. Komisija pripažino, kad Kazys Daugvydas labai iniciatyvus, teigiamo charakterio, energingas, darbštus, turi autoritetą tarp darbuotojų. Komisija vertina teigiamai: gali būti skiriamas majoru. Pasirašė brigados generolas I. O. Černius.

Vedęs, augino sūnų Rimantą. Žmona gyveno Anykščiuose. Apie tolimesnį Kazio Daugvydo likimą sovietų metais duomenų nerasta. Gal atsilies sūnus Rimantas, gim. 1932 m. Apdovanojimo liudijimas Nr. 293, išduotas 1928 06 09.

**Juozas Dopolskis (Depolskis)**, Trifano, gim. 1900 m. Pavinkšnių vnk., Balninkų vls. Grandinis. Tarnavo savanoriu 1919 07 26–1922 03 21. 1930 m. gyveno Balninkėlių vnk. Apdovanojimo liudijimas Nr. 7145, išduotas 1931 08 31.

**Jonas Katinas**, Kazio, gim. 1900 m. Kildišių k., Balninkų vls. Tarnavo savanoriu 1919 08 06–1922 01 11. Kovojo su lenkais, daly-

vavo Giedraičių kautynėse. 1930 m. gyveno Giedraičių vls. Stasiškių kaime. 1944 gynė valstiečius nuo Armijos Krajovos žudynių. Partizanavo, dalyvavo kautynėse su sovietų okupantais. Partizanaudamas žuvo. Apdovanojimo liudijimas Nr. 5807, išduotas 1930-ųjų, Vytauto Didžiojo metų, spalio 31 d.

**Antanas Leita**, Jono, gim. 1896 08 23 Antanavos vnk., Balninkų vls. Tarnavo savanoriu 1919 06 12–1921 12 01. 1930 m. gyveno Balninkų vls. Vargūlių k. Apdovanojimo liudijimas Nr. 6485, išduotas 1931 03 26.

**Julius Leita**, Motiejaus, gim. 1896 04 09 Dragaūdžių k., Balninkų vls. Tarnavo savanoriu 1919 04 30–1921 10 23. 1931 m. gyveno Kurklių vls. ir dvare. Apdovanojimo liudijimas Nr. 7856, išduotas 1932 01 31.

**Romualdas Marcinkevičius**, Jokūbo, gim. 1891 08 26 Perkalių k., Balninkų vls. Tarnavo savanoriu 1919 08 15–1921 04 01. 1929 m. gyveno Utenos apskr. Skiemonių vls. Ažionių k. Apdovanojimo liudijimas Nr. 4446, išduotas 1930-ųjų, Vytauto Didžiojo metų, sausio 31 d.

**Jonas Matelis**, Andriaus, gim. 1898 01 14 Plaštakės k., Balninkų vls. Mirė 1944 05 30 Krasnojarsko krašte, Kansko mst. Tarnavo savanoriu 1919 12 01. Baigė karo mokyklos I laidą. Kapitonas 1927 m., majoras 1940 m. Tarnavo iki 1940. Represuotas. Apdovanojimo liudijimas Nr. 409, išduotas 1928 06 09.

**Kostas Matulionis**, Simo, gim. 1899 03 11 Antanavos vnk., Balninkų vls. Tarnavo savanoriu 1919 06 01–1921 11 10. Gyveno gimtiniėje. Apdovanojimo liudijimas Nr. 4325, išduotas 1929 12 21.

**Kazys Misiūnas**, Igno, gim. 1899 08 19 Vilkiškio k., Balninkų vls. Tarnavo savanoriu 1919 06 20–1921 10 29. 1930 m. gyveno gimtiniėje. Apdovanojimo liudijimas Nr. 6494, išduotas 1931 07 26.

**Vladas Miškinis-Zurza**, gim. 1900 05 09 Vareikių k., Balninkų vls., metrikuose – Miškinis. Tarnavo savanoriu 1919 06 10–1921 10 16 kaip Vladas Zurza. 1931 m. gyveno Gelvonų vls. Apušynų kaime. Apdovanojimo liudijimas Nr. 6671, išduotas 1931 10 41.

**Antanas Pačiūnas**, Juozo, gim. 1899 08 18 Balninkuose. Metrikuose – Pociūnas. Tarnavo savanoriu 1919 04 08–1921 11 02. 1929 m. gyveno Giedraičių vls. Bekupės dvare. Apdovanojimo liudijimas Nr. 3781, išduotas 1929 10 21.

**Alfonsas Paukštys**, Lauryno, gim. 1893 08 17 Balninkuose. Tarnavo savanoriu 1919 06 12–1920 07 18. 1928 m. gyveno Kaune. Apdovanojimo liudijimas Nr. 844, išduotas 1928 08 29.

**Juozas Pilka**, Marijonos, gim. 1896 02 26 Dapkūniškių k., Balninkų vls. Tarnavo savanoriu 1919 05 27–1921 08 21 I pėstininkų pulke. Dėl sveikatos paleistas į atsargą. 1931 m. gyveno Kurklių vls. Antanavos vnk. Apdovanojimo liudijimo Nr. 7607, išduotas 1931 11 16. Asmens byla, LCVA, f. 930, ap. 3, b. 29721.

**Silvestras Plaktukas**, Vincento ir Uršulės Narušytės s., gim. 1894 12 22 Pabarų k., Balninkų parapijoje. Tarnavo savanoriu 1919

05 05–1921 10 28 I pasienio pulke. Gyveno Grúodžių kaime. Nevedęs. Mirė 1928 07 09. Apdovanojimo liudijimas Nr. 9094, išduotas 1933 03 31. Asmens byla, *LCVA*, f. 930, ap. 3, b. 2965.

**Ignas Pociūnas**, Stasio, gim. 1896 07 31 Balninkuose. Metrikuose – Paciūnas. Tarnavo savanoriu 1919 05 08–1919 10 16. Paleistas dėl sveikatos. 1931 m. gyveno Pabaisko vls. Deltuvėlės k. Apdovanojimo liudijimo Nr. 6629, išduotas 1931 04 02.

**Stasys Pociūnas**, Vlado, gim. 1895 05 01 Labėlių k., Balninkų vls. Tarnavo savanoriu 1919 06 05–1920 06 15, pašauktiniu – 1921 02 15–1921 11 15. 1931 m. gyveno Želvos vls. Adomāvos dvare. Apdovanojimo liudijimas Nr. 5907, išduotas 1930-ųjų, Vytauto Didžiojo metų, lapkričio 11 d.

**Adolfas Pusvaškis**, Jono ir Uršulės Baranauskaitės s., gim. 1892 04 30 Kildišių k., Balninkų vls. Įstojo savanoriu į artilerijos pulko 3 bateriją. Tarnavo eiliniu 1919 04 05–1920 04 06. Mirė 1929 11 07 Pāvirciuvės k., Jōniškio vls. Liko sūnus Jonas. Apdovanojimo liudijimas Nr. 9145, išduotas 1933 04 26. Asmens byla, *LCVA*, f. 930, ap. 4, b. 2496.

**Jonas Ražinskas**, Augustino ir Marijonos Ivanauskaitės s., gim. 1899 12 16 Plaštakos k., Balninkų vls. Įstojo savanoriu į atskirą Panevėžio batalioną 1919 03 26. Vėliau tarnavo IV pėstininkų pulke. 1921 10 23 išėjo į atsargą puskarininkiu. 1937 m. tarnavo Kauno policijoje. Apdovanojimo liudijimas Nr. 3498, išduotas 1928 08 21. Asmens byla, *LCVA*, f. 930, ap. 3, b. 3154.

**Konstantinas Sėjūnas**, Antano ir Jadvygos Seniūnaitės s., gim. 1894 05 21 Dragaudžių k., Balninkų vls. Tarnavo savanoriu Pirmajame Didžiojo Lietuvos kunigaikščio Gedimino pėstininkų pulke, ketvirtoje kuopoje 1919 05 20–1920 05 27. Atsargos grandinis. 1929 m. gyveno Gelvonų vls. Būdų palivarke. Apdovanojimo liudijimas Nr. 2782, išduotas 1929 05 31. Asmens byla, *LCVA*, f. 930, ap. 3, b. 3590.

**Kazimieras Sėjūnas**, Antano ir Jadvygos Seniūnaitės s., gim. 1891 09 21 Dragaudžių k., Balninkų vls. Tarnavo savanoriu Pirmajame Didžiojo Lietuvos kunigaikščio Gedimino pulke, 9 kuopoje eiliniu 1919 05 27–1920 06 11. 1919 08 25 pasižymėjo kautynėse su rusais bolševikais ties Asavýtų kaimu Zarasų apskr. ir kitose kautynėse su bermontininkais. 1920 m. kovose su lenkais pasižymėjo drąsa ir sumanumu. Už tai apdovanotas pirmos rūšies I laipsnio Vyčio kryžiumi. Už narsumą įtrauktas į Karžygių sąrašą\*. 1929 m. gyveno Gelvonų vls. Miezėnų kaime. Apdovanotas savanorio medaliu. Apdovanojimo liudijimas Nr. 2466, išduotas 1929 05 31. Asmens byla, *LCVA*, f. 930, ap. 3, b. 3589.

**Jonas Steikūnas**, Kazio, gim. 1894 07 15 Dejūnų k., Kurklių vls. Atsargos vyr. ltn. Tarnavo 1919 02 15–1923 11 26, paleistas į atsargą gyv. Balninkų dvare. 1940 m. suimtas. Birželio sukilimo Balninkuose organizatorius. 1949 m. ištremtas, teistas. Mirė tremtyje. Apdovanojimo liudijimas Nr. 153, išduotas 1928 05 30.

**Jonas Šepetys**, Mykolo ir Kotrynos Valiaugaitės s., gim. 1899 01 01 Kazliškių k., Balninkų vls. Tarnavo eiliniu VIII pėstininkų pulke

\* *LCVA*, f. 930, ap. 7, b. 287, p. 114.

1919 06 12–1921 02 12. Dalyvavo mūšiuose prieš lenkus ir bolševikus. 1923 06 30 vedė Benediktą Mikalajūnaitę. 1929 m. gyveno Gelvonų vls. Durbėnų kaime. Apdovanojimo liudijimas Nr. 2835, išduotas 1929 06 26. Asmens byla, LCVA, f. 930, ap. 4, b. 3424.

**Rapolas Šepetys**, Jono ir Julijonos Pociūnaitės s., gim. 1900 10 02 Kazliškių k., Balninkų vls. Tarnavo VIII pėstininkų pulke 1919 06 19–1921 10 15. Kovose su okupantais sužeistas. 1931 m. gyveno Liepų k., Jonišio vls., Šiaulių apskr. Apdovanojimo liudijimas Nr. 7990, išduotas 1932 02 29. Asmens byla, LCVA, f. 930, ap. 4, b. 3425.

**Vaclovas Šepetys**, Baltraus, gim. 1899 04 08 Daugūdžių vnk., Balninkų vls. Tarnavo 1919 05 09. 1929 m. gyveno Panevėžyje. Apdovanojimo liudijimas Nr. 5223, išduotas 1930-ųjų, Vytauto Didžiojo metų, birželio 25 d.

**Petras Širvinskas**, Vinco ir Marijonos Voverytės s., gim. 1900 12 10 Balninkuose, 19 m. raštininkas. Tarnavo eiliniu III artilerijos pulke 1919 04 08–1921 10 23. 1930 m. gyveno Kurklių vls. Desiūkiškių dvare. Apdovanojimo liudijimas Nr. 6705, išduotas 1931 04 21. Asmens byla, LCVA, f. 930, ap. 4, b. 3632.

**Jonas Tamulis**, Mykolo ir Onos Križanauskytės s., gim. 1899 02 12 Balninkėlių k., Balninkų vls. Tarnavo savanoriu Didžiojo Lietuvos kunigaikščio Vaidoto pėstininkų pulke 1919 06 07–1921 03 01. Vedė Oną Židonytę 1925 06 01. Gyveno Labelių k., Balninkų vls. Apdovanojimo liudijimas Nr. 5881, išduotas 1930-ųjų, Vytauto Didžiojo metų, lapkričio 11 d. Asmens byla, LCVA, f. 930, ap. 3, b. 4104.

**Stepas Urbanavičius**, Jurgio, gim. 1899 12 26 Balaždžių k., Balninkų vls. Tarnavo 1919 06 05–1921 06 05. 1931 m. gyveno Añtalaušių k., Balninkų vls. Apdovanojimo liudijimas Nr. 8786, išduotas 1932 10 01.

**Bolius Užga**, Juliaus, gim. 1904 01 02 Martnonių k., Balninkų vls. Tarnavo 1919 05 23–1920 10 20. 1931 m. gyveno Kaune. Apdovanojimo liudijimas Nr. 5181, išduotas 1930-ųjų, Vytauto Didžiojo metų, birželio 25 d.

**Simas Užga**, Juliaus, gim. 1887 11 25 Balninkuose. Adm. vyr. ltn. 1918 11 23 paskirtas I p. p. valdininku kvartirmeisteriu. Tarnavo intendantūroje ir aviacijoje. 1931 m. – drausmės karininku. Paleistas 1931 11 01. Apdovanojimo liudijimo Nr. 388, išduotas 1928 06 09.

**Juozas Žotkevičius**, Anupro, gim. 1887 11 25 Balninkuose. Mirė 1929 05 12 Jonišio vls., Žagārėje. Metrikuose – Žetkevičius. Tarnavo savanoriu 1919 05 07–1920 06 02. Apdovanojimo prašė motina Zofija, gyv. Žagārėje. Jos sūnus Jonas tarnavo policininku, persišaldė, susirgo džiova ir mirė. Apdovanojimo liudijimas Nr. 5531, išduotas 1933 11 30.

LCVA, f. 383, ap. 7, b. 3, l. 37.

Toliau išvardytos 6 pavardės rastos savanorių sąrašuose, tačiau nei gimimo, nei gyvenimo vietų dokumentuose nerasta. Prašome artimųjų patikslinti šių vyrų gimimo vietą ir patvirtinti, kad jie tarnavo Lietuvos kariuomenėje savanoriais.



**Steponas Kiaušinis**, Antalaušių k., Balninkų vls., 20 m., liudies mokytojas.

**Tomas Kukta**, Aīmoniškių k., Balninkų vls., 19 m., 5 kl. mokinys.

**Kazys Repečka**, Parudinės k., Balninkų vls., 21 m., žemdirbys.

**Vladas Petronis**, Balninkų miestelis, 22 m., siuvėjas.

**Mečislovas Petronis**, Balninkų miestelis, 6 kl. mokinys.

**Juozas Sakalis**, Plaštakos k., Balninkų vls., 23 m., žemdirbys.

**Julius Banevičius**, Skerdimų k., Balninkų vls.

Rengiant savanorių sąrašą remtasi LCVA esančia medžiaga ir „Versmės“ leidyklos sudarytu savanorių sąrašu.

## Prisiminimai apie savanorius

*Stanislava Juodienė*

Savanoris **Kazys Slavinskas (Daugvydas)**. Kazio Slavinsko prosenelis buvo Daugvydas. Prosenelis dalyvavo 1863 m. sukilime. Numalšinus sukilimą, prosenelis Daugvydas pabėgo į Karaliaučių, nusipirko pasą Slavinsko pavarde ir kurį laiką ten gyveno. Nuo to laiko Daugvydai tapo Slavinskais.

K. Slavinskas buvo vedęs, turėjo sūnų ir dukrą. Per Antrąjį pasaulinį karą, traukiantis vokiečiams iš Lietuvos, K. Slavinskas (Daugvydas) pasitraukė į JAV. Jis dirbo fabrike, o sūnus prie raketų paleidimo, duktė mokytojavo. K. Slavinskas mirė JAV.

Savanoris **Alfonsas Paukštys**. Alfonsas Paukštys augo daugiavaikėje šeimoje: buvo 4 broliai ir 3 seserys. Tėvas buvo geriausias Balninkų batsiuvys. Anksti mirus motinai, vaikai vargingai augo prie pamotės.

Kaip savanoris, Petrašiūnuose prie Kauno gavo 10 ha žemės sklypą, kurį vėliau pardavė ir išvyko į Rygą mokytis siuvėjo amato. Grįžęs į Kauną vedė, praturtėjo, nusipirko Juozapavičiaus prospekte (Šančiuose) didelį medinį namą, kuriame atidarė savo siuvelyklą. Iš pradžių dirbo ne-daug darbininkų, vėliau – apie 30 ir daugiau žmonių.

Paukštys Kaune buvo pagarsėjęs talentingas siuvėjas. Jo siuvelykla siuvo drabužius aukštuomeinei, uniformas karininkams ir skautams. Šis verslas A. Paukščiui labai sekėsi. Šalia seno medinio namo jis nusipirko dviejų aukštų mūrinį gyvenamąjį. Vėliau Kauno rajono Rokų seniūnijos Girininkų kaime nusipirko žemės, pasistatė namus, užvedė nemažą ūkį, kuriame įsikūrė iš Balninkų atvažiavusi sesuo Cicilija su šeima ir kitos sesers duktė. Dirbo samdyti darbininkai.

Alfonsas augino sūnų Joną ir dukterį. Sovietams okupavus Lietuvą, A. Paukštys nepabėgo į užsienį, nes jo žmona ir jis pats buvo dideli Lietuvos patriotai.

Sūnus Jonas išėjo partizanų į mišką kovoti su okupantais. Tėvai išvažiavo į Panevėžį ir slapstėsi



*Alfonsas Paukštys su žmona*



svetima pavarde. Sūnų savo sodyboje aptiko rusai ir nušovė, motiną ir dukterį areštavo. Motiną nuteisė kalėti Sibire 10 metų be teisės grįžti į Lietuvą. Duktė, saugumo uždaryta, gavo atvirąją džiovą. Paleista namuose mirė.

Po Stalino mirties motina, išbuvusi tremtyje 11 metų, grįžo į Lietuvą. Kadangi visas turtas ir namai buvo sovietų valdžios nusavinti, apsigyveno Panevėžyje, kur slapstėsi jos vyras.

Pokario metais daug iškentėjęs A. Paukštys mirė dar besislapstydamas Panevėžyje ant žmonos rankų. Iš visos šeimos liko tik anūkė Regina ir močiutė Paukštienė.

*A. Paukštys su žmona savo ūkyje*

*A. Paukštys (antroje eilėje ketvirtas iš kairės) su siuvyklos darbininkais*

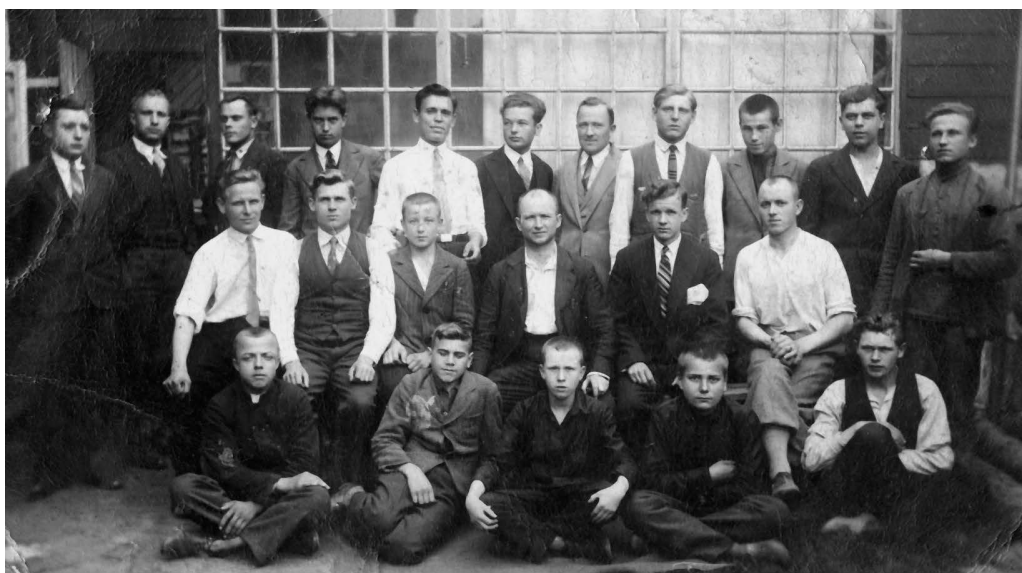

A. Paukštys labai mylėjo savo tėviškę Balninkus. Lengvuuoju automobiliu atvažiuodavo į Balninkus pas brolius. Sukviesdavo buvusius pažįstamus neturtin- gus balninkiečius, juos sušelpdavo pinigais, drabužiais. Labai daug padėjo savo broliams Juozui ir Jonui, seserims ir jų vaikams. Paauglį sesers sūnų Vaclovą Šir- vinską, dar paauglį, pasiėmė į Kauną ir išmokė siuvėjo amato. Grįžęs į Balninkus, Vaclovas tapo garsiausiu siuvėju ne tik Balninkuose, bet ir kituose miesteliuose.

Savanoris **Jonas Katinas** du kartus kovojo su lenkais, o trečiajį...

*Algirdas Meilus*

1918 m. Lietuvos savanoris Jonas Katinas į kovą su lenkų generolo Liucia- no Želigovskio armija stojo prie Pūsnės (Molėtų r.). Lenkai lietuvius stūmė nuo Giedraičių Anykščių link. J. Katinas su kitais savanoriais atsitraukdami pražygiavo pro Želvos miestelį (Ukmergės r.). Prie Siesartiės upės ties Kazliškiais įvyko susi- šaudymas. Lietuviai buvo vienoje upės pusėje, lenkai – kitoje. Savanoriai neatlaikė priešų spaudimo ir vėl traukėsi.

J. Katinas, eidamas pro gimtąjį Kildišių kaimą (Balninkų vls.), užsuko namo, susitiko su tėvais ir žygiavo tolyn. Jis pažadėjo saviškiams netrukus grįžti. Sava- noris pažadą ištesėjo.

Lietuvos jaunuoliai, gimę 1898–1902 m., ir vyresni, kurių buvo mažiau, jautė patriotinę pareigą ir, paėmę ginklus į rankas, ėjo ginti šalies nepriklausomybės. Savanorių gretos sustiprėjo. Jie ėmė atakuoti priešų armiją prie Balninkų, Žemaitkiemio, Kavarsko, Kurklių. Lenkai buvo sulaukyti ir pradėjo trauktis atgal. J. Katinas vėl pražygiavo pro savąjį Kildišių kaimą ir buvo pasiryžęs nu- galėti priešą.

Tuomet jam buvo 20 metų. Jau- nuolio svajonė išsipildė. Prie Giedrai- čių ir Širvintų Lietuvos savanoriai ge- nerolo L. Želigovskio armiją nugalėjo, o lenkai, užgrobę Vilnių ir rytinę Lietuvos dalį, pasitraukė.

J. Katinas, baigęs tarnybą Širvin- tose, grįžo namo į Kildišių kaimą. Lie- tuvos vyriausybė savanoriams skyrė žemės, sudarė sąlygas ūkininkauti. Jonas gavo žemės sklypą Ambraziškių (Mo- lėtų r.) galulaukėje. Sklypas prastas, žemė įmirkusi, apžėlusis krūmais. O svarbiausia, kad arti nebuvo jokio kelio. Savanoris nusprendė statyti namus, kurti sodybą nuošalioje vietoje neverta. Pardavė jis žemę kaimynui Meškai ir nusipirko žemės iš Bareišio prie gero kelio į Bijūtiškį, Giedraičius. Praplėte

*Paminklas Giedraičiuose žuvusiems kariams kovoje su lenkais ties Giedraičiais 1920 m. 2012 m. J. Aukštaičio nuotr.*



svirną ir jame įsirengė neblogą trobą. Netrukus pasistatė kitus pastatus ir sėkmingai ėmė ūkininkauti.

Darbštus ūkininkas J. Katinas augino javus, laikė gyvulių. Jo ūkis tapo vienu pavyzdgingiausių Giedraičių–Molėtų krašte. Jis buvo maždaug pusiaukelėje tarp Molėtų ir Giedraičių. Šių apylinkių gyventojai buvo aplenkėję, nes netoli ėjo demarkacinė linija.

Buvęs savanoris J. Katinas ypač puoselėjo lietuviybę. Jis platino lietuviškas knygas, laikraščius, bendravo su kunigais, kurie buvo tautiškai nusiteikę, tarėsi, kaip apsaugoti paprastus kaimo žmones nuo sulenkėjimo. Nepriklausomos Lietuvos metais jis ne tik ūkininkavo, bet ir dirbo seniūnu. Buvo susitikęs su prezidentu Antanu Smetona, kai atidarė tiltą per Asvejės ežerą Dubingiuosė.

Tautos patriotui J. Katinui teko didelis smūgis, kai 1944 m. lenkų Armija Krajova šaudė nekaltus Dubingių, Bijūtiškio kaimų žmones. Buvęs savanoris pirmasis paėmė ginklą į rankas ir stojo antrąkart į kovą gindamas kaimiečius. Jis subūrė vyrus kovoti prieš Armijos Krajovos karius. Lenkai, išžudę daugybę lietuvių (vaikų, moterų, senelių), pasitraukė. Šaudė tik lietuvius. Įėję į trobą, lenkai prašė duoti maldaknygę. Jei šeimnininkai paduodavo lietuvišką, be gailėsčio prapliupdavo šūviai.

Kai 1944 m. sovietai antrąkart okupavo mūsų šalį, savanoris J. Katinas trečią kartą paėmė šautuvą ir išėjo ginti tėvynės su sūnumi Gediminu ir kitais jaunais vyrais. Tarp Molėtų ir Giedraičių Kazokų miške susibūrė patriotiškai nusiteikę laisvės kovotojai, kuriems vadovavo J. Katinas. Jie kėlė baimę sovietų okupantams ir vietos stribams. NKVD pareigūnai ir kiti komunistai bijojo į Vilnių važiuoti keliu per Molėtus, nes Kazokų miške juos pasitikdavo gerai ginkluoti partizanai. Buvo išlaisvinti iš Utenos kalėjimo į Vilnių vežami politiniai kaliniai, sunaikintas į Giedraičius važiuojantis būrys stribų. Vadovaujant savanoriui J. Katinui, vyko daug susišaudymų. Utenos apskrities sovietų valdininkai į Vilnių važiuodavo per Ukmergę – nors kelias tolimesnis, bet saugesnis.

Čekistai negalėjo taikstyti su tokia padėtimi. Jie nusprendė imtis visų priemonių, kad sunaikintų J. Katino vadovaujamą partizanų būrį, kuris miške turėjo



*Čia buvo  
J. Katino būrio  
partizanų slėptuvė.  
Iš K. Maciulevičiaus  
albumo*

gerai įrengtą slėptuvę. Iš gretimo Girėlės ir kitų kaimų nemažai vyrų (rusų tautybės) buvo sribų gretose. Jie užverbavo saviškius, kad sektų J. Katiną. Pavyko išsiaiškinti, kad partizanų vadas slepiasi Kazokų miške. NKVD pareigūnai į talką pasikvietė didelį sovietinės armijos dalinį, apsupo miškus nuo Bijutiškio iki Ambraziškių, Giedraičių. Bunkeryje tuomet J. Katino nebuvo. Jis nakvojo pamiškėje esančiame klojime. Kai žmonės pastebėjo, kad apylinkė apsupta kareivių, J. Katinas ir trys jauni partizanai broliai Mateikos traukėsi. Nedaug trūko, kad vyrai būtų tyliai pabėgę, bet buvo išduoti. Pakrūmėje įvyko susišaudymas. Partizanai gyvi nepasidavė, narsiai gynėsi. Bet jėgos buvo nelygios. Vadas J. Katinas ir du broliai Bronius ir Jonas Mateikos žuvo. O trečiasis sužeistas liko po krūmais.

Sušaudytuosius sribai užmetė medžių šakomis ir pasitraukė bijodami kitų partizanų puolimo. Ruošėsi atvažiuoti kitą dieną ir kūnus nuvežti į Molėtų turgaus (dabar savivaldybės) aikštę ir čia išniekinti.

Bet naktį vietos žmonės paėmė partizanus ir palaidojo suartame lauke prie Deveikio daržinės. Kaip prisimena tų įvykių liudytojas Jonas Rukšys, dabar gyvenantis Utenoje, partizanams laidoti karstų nedarė. Kad būtų greičiau, suvyniojo nušautuosius į šiaudų kūlius ir užkasė. Vietą dirvoje, kur buvo užkasti partizanai, išlygino ir užakėjo.

Kilo didelis triukšmas, kai kitą dieną iš Molėtų atvažiavę sribai neberado sušaudytų partizanų. Ieškojo visur, vaikščiojo po kapines, bet jokios žymės, kad būtų palaidoti žmonės. Po šio įvykio Molėtų igulos viršininką iškelė į kitą vietą ir turbūt nubaudė.

Kur palaidotas J. Katinas ir du Mateikos, žinojo tik artimieji ir keli kaimynai.



*Paminklas žuvusiems partizanams ir jų vadui J. Katinui Kazokų miške. Iš K. Maciulevičiaus albumo*



*Liudininkas pasakoja partizanui Kaziui Maciulevičiui apie partizanų būrio vadą J. Katiną. Iš K. Maciulevičiaus albumo*



*Straipsnio autorius  
Algirdas Meilus  
su partizanu Kaziu  
Maciulevičiumi prie  
Jono Katino kapo*

J. Katinui vadovauti partizanų būriui padėjo Lietuvos kariuomenėje prezidento Antano Smetonos laikais aukštas pareigas ėjęs Jonas Tumėnas (1908–1992). Gimė Rokiškio rajone, baigė Rokiškio gimnaziją ir Kauno karo mokyklą. Vedė merginą, kilusią nuo Alantos (Utenos apskr.). 1944 m., kai sovietai antrą kartą okupavo Lietuvą, pasitraukė į uošvį ir slėpėsi Pavirinčių kaime. Sunaikinus J. Katino partizanų būrį, J. Tumėnas prisijungė prie Alantos krašto partizanų, bet buvo išduotas ir įkalintas Vorkutoje. Kalėjęs 17 metų, 1962-aisiais grįžo ir iki mirties gyveno Pavirinčių kaime. Palaidotas Alantos kapinėse.

J. Katino sūnus Gediminas, žuvus tėvui, partizanavo. Bet neilgai. Pateko į pasalą ir buvo suimtas. Kalėjo. Jo motiną ir jaunesnį brolių Mindaugą išstrėmė į Sibirą. Sodybą sunaikino.

Grįžęs iš tremties Gediminas prisiglaudė Tauragėje, o Mindaugas su motina įsikūrė Ukmergėje. Savanorio J. Katino, kuris net tris kartus buvo paėmęs šautuvą į rankas gindamas Lietuvos nepriklausomybę, abu sūnūs jau mirę. Bet Katinų giminė iš Balninkų parapijos Kildišių kaimo gyvena pasklidusi Vokietijoje, Anglijoje, Vilniuje, Kaune, Panevėžyje, Klaipėdoje, Tauragėje, Ukmergėje, Balninkuose, Tverėčiuje ir kitur.

Kai 1990 m. kovo 11 d. Lietuva tapo nepriklausoma, sūnus Gediminas iškasė tėvo ir kartu su juo žuvusių brolių Mateikų palaikus ir perlaidojo Molėtų parapijos kapinėse. Pastatė paminklą. Tačiau atsirado tokių, kuriems lietuviybės puoselėtojas, kovotojas už nepriklausomybę nepatiko. Paminklą nuvertė, sudaužė. Tačiau nesunaikino narsaus kovotojo savanorio nuopelnų šalies laisvei ir nepriklausomybei.

## Lietuvos armijos savanoris gydytojas Simonas Čemeška

*Algirdas Meilus*

2010 m. lapkričio 17–21 d. sukako 90 metų, kai Giedraičių (Molėtų r.) laukuose vyko įnirtingos kautynės. Gruodo sukaustyta ir balto sniego paklote pasidabinusi žemė raudonavo. Buvo daugybė sužeistų ir žuvusių jaunų vyrų, narsių nepriklausomos Lietuvos savanorių ir Lenkijos L. Želigovskio armijos karių. Ypač didelės kautynės vyko Bekupės, Dūdėnų kaimų laukuose. Bet prie Pūsnės lietuviai lenkus sulaikė ir sustabdė jų veržimąsi į mūsų šalį. Okupavę Vilnių ir rytinę Aukštaitijos dalį, lenkai nurimo.

Telksnys, Petrauskas, Kazlas ir daug kitų aštuoniolikmečių, dvidešimtmečių paguldė galvas dėl mūsų Tėvynės laisvės. Vladas Zurza (kai kur rašoma Miškinis) iš Pėrkalių kaimo, Jonas Tamulis iš Balninkėlių, Kazys Bobelis iš Paažuolių, Steponas Višumirskas iš Anykščių, Jonas Katinas iš Kildišių, Jurgis Tarėla iš Krūmiškių ir kiti Lietuvos savanoriai liko gyvi. Jiems tuometinė šalies vyriausybė davė žemės sklypus (nuo 10 iki 20 ha) Bijūtiškio, Pėrkalių, Bálninkų, Sėsesikų, Leliūnų ir kitų dvarų teritorijose.

Šiandien Lietuvos savanorių, narsiai kovojusių dėl šalies nepriklausomybės ir laisvės prie Giedraičių, nebėra tarp mūsų. Jie Amžinybėje. Tačiau pamiršti jų mes negalime.

Savanorių gyvenimo keliai susiklostė labai įvairiai. Nemažai jų sovietų okupacijos metais buvo uždaryti lageriuose, kalėjimuose, kiti su šeimomis ištremti į Sibirą. Maždaug prieš 15 metų man, šių eilučių autoriui, važinėjant tremties keliais, Krasnojarsko krašte teko sutikti Lietuvos savanorio vaikus.

Šįkart plačiau parašysiu apie Lietuvos 1918–1920 m. savanorį Simoną Čemešką, kurio gyvenimas buvo vingiuotas. Simono tėvas Stanislovas Čemeška (kai kuriuose senuose dokumentuose rašoma Morkūnas, bet tai ne tikra jo pavardė, o pravardė) gyveno Pėrkalių kaime, Balninkų valsčiuje. Jis buvo beraštis, tačiau siekė, kad ne tik jo, bet ir visi kiti didelio Pėrkalių kaimo vaikai mokytųsi. Lietuviškos raštijos draudimo metais S. Čemeška kvietė į kaimą daraktorius, kurie mokė vaikus skaityti ir rašyti. Tačiau kažkas įskundė Ukmergės nuovadai, kad Pėrkaliuose vyksta nelegalus lietuvių kalbos mokymas. Atvykęs pristavas su uriadnikais rado daraktorių Gabriį Matijošų, S. Čemeškos (Morkūno) pirmoje mokantį 5 mergaites tikybos ir lietuvių kalbos. Buvo ir berniukų, bet jie spėjo pabėgti ir pasislėpti. Tarp jų ir šeimnininko sūnus, būsimasis Lietuvos savanoris Simonas Čemeška.

Stanislovo Čemeškos (Morkūno) šeimoje augo dukros Cecilija ir Marija, sūnus Feliksas ir Simonas. Tėvas turėjo valaką žemės (apie 23 ha). Vėliau dar kelis hektarus nusipirko ir tapo vienu iš turtingiausių Pėrkalių kaimo ūkininkų. Stanislovas nusprendė vieną sūnų mokyti, o antram palikti žemę, duodant dalį ir dukroms.

Simono tėvas Stanislovas Čemeška ir nepriklausomoje Lietuvoje rūpinosi, kad Pėrkalių kaimo vaikai mokytųsi. Kai kaimiečiai ruošėsi skirstytis į vienkiemius, Stanislovas Pėrkalių kaimo centre nupirko hektarą žemės ir šiame sklype pastatė didelį medinį namą. Jame įrengė dvi erdvas klases. Į jas vaikai ėjo ne tik iš Pėrkalių,



bet ir iš Rūtėnų, Valiū, Raudoklės, Júodpurvių, Kuliabridos, Paraísčių, Skerdimų, Pavinkšnių, Pagirėlės ir kitų kaimų.

Simonas Čemeška mokėsi Ukmergės gimnazijoje, kai 1918 m. Lietuva tapo nepriklausoma. Pakvietus jaunuolius burtis į Lietuvos savanorių armiją, jis išėjo ginti šalies laisvės ir nepriklausomybės. 1920 m. rudenį su kitais savanoriais Si-

monas stojo į mūšį su lenkais prie Širvintų ir žygiavo Giedraičių link. Lapkričio 20 dieną kautynėse tarp Bekupės (Molėtų r.) ir Júodiškių (Širvintų r.) Simonui smarkiai sutrenkė galvą. Mūšio lauke paplūdusi krauju, be sąmonės jaunuolį rado giedraitiskės, sužeistųjų gelbėtojos, kurioms vadovavo Giedraičių mokyklos direktorė Malvina Valeikienė. Moterys suteikė Simonui pirmąją medicinos pagalbą (jis atgavo sąmonę) ir išsiuntė į Ukmergės ligoninę. Kiek laiko po sužeidimo vaikas kraujuojančia galva gulėjo ant šaltos šlapios žemės, niekas neskaičiavo, bet šaltis jau buvo sustingdęs rankas ir kojas. Iš kilo pirštų amputavimo grėsmė. Gydytojas dėjo daug pastangų, kad pirštų nereikėtų pjauti. Juos išsaugojo. Bet staiga kilo pavojus Simono gyvybei. Čiupo stiprus plaučių uždegimas, tačiau jaunas organizmas nugalėjo ligą.

Simonas, pailsėjęs gimtajame Perkalių kaime, tęsė mokslą Ukmergėje. Baigė gimnaziją ir nusprendė studijuoti Kauno Vytauto Didžiojo universitete. Pasirinko medicinos studijas.

Studijoms įpusėjus, Simonas susirgo sunkia galvos smegenų liga. Kaip teigė medikai, susirgimui įtakos turėjo sunki galvos trauma, patirta kovoje su lenkais prie Giedraičių 1920 m. rudenį.

*1920 m. žuvusių  
karių kapinės  
Giedraičiuose.  
2012 m.*

*J. Aukštaičio nuotr.*



Gabiam studentui teko nutraukti studijas universitete. Simonas grįžo į gimtąjį Perkalių kaimą ir nutarė pailsėti. Keletą metų jis gyveno tėvo sodyboje ir stengėsi nugalėti sunkią ligą. Po penkerių metų pertraukos vėl pravėrė universiteto duris ir jį sėkmingai baigė sulaukęs beveik 40 metų. Pardavęs žemės sklypą, kurį gavo kaip savanoris, Simonas Čemeška įsikūrė Ukmergėje ir visą gyvenimą dirbo šio miesto ligoninėje.

Neseniai Giedraičių Antano Jaroševičiaus vidurinėje mokykloje vyko kovų su lenkais 90-mečio minėjimas. Konferencijoje dalyvavo buvęs Lietuvos kariuomenės vadas, atsargos generolas majoras Jonas Algirdas Kronkaitis, Seimo narys Gintaras Songaila, „Vilnijos“ draugijos pirmininkas Kazys Garšva, Krašto apsaugos ministerijos, Molėtų rajono savivaldybės ir kiti darbuotojai.

Lapkričio 19–21 dienomis šauliai organizavo Giedraičiuose stovyklą, kurios dalyviai vaikščiojo 1920 m. mūšio vietomis.

## Karininkai

*Parengė Julius Aukštaitis*

Prieškariniais laikais Lietuvos kariuomenės karininkus rengė Karo mokykla. Karininkais galėjo mokytis asmenys, baigę vidurinę mokyklą, tinkami rikiuotės tarnybai, nevedę, ne jaunesni kaip 18 ir ne vyresni kaip 25 metų. Stojamieji konkursiniai egzaminai buvo lietuvių kalba ir Lietuvos istorija. Pirmenybė teikiama liktiniams puskarininkiams, tikrosios tarnybos puskarininkiams, atsargos puskarininkiams ir atsargos kareiviams. Mokyklos kursas išeinamas per trejus metus.

Iš Bálninkų valsčiaus kilę šie Lietuvos kariuomenės karininkai.

**Augustas Krašinskas** gimė 1897 07 15 Aňtalausių k., Bálninkų vls., Utenės apskr. Mokėsi Ukmergės m-kloje, 1936 baigė g-ją Kaune. 1912–1916 dirbo pas advokatą Ukmergėje, 1916–1919 – Bálninkų liaudies m-kloje. 1919 05–1920 04 Atskirojo pėstininkų bataliono (nuo 1919 12 10 – 8 pėst. pulkas) Ukmergėje raštvedys. 1920 03 05 suteiktas karo valdininko laipsnis, perkeltas į Kauną 1 lengvosios baterijos ūkio dalies v-ku. 1925 11 20 – į Karo technikos tiekimo skyrių. 1926 baigė Karo valdininkų kursus karininko laipsniui įgyti. 1927 02 16 suteiktas administracijos (B) vyr. leitenanto laipsnis. 1930 10 18 paskirtas Ginklavimo valdybos išdininku raštvedžiu. 1930 11 23 pakeltas į kapitonus. Nuo 1935 07 01 artilerijos dirbtuvių ūkio v-kas. 1936 11 23 pakeltas į majorus. 1936–1938 studijavo VDU Ekonomikos f-te. 1938 11 01 paskirtas Ginklavimo v-bos Kauno ginklų dirbtuvių ūkio dalies vedėju. Sovietų Sąjungai okupavus Lietuvą ir likviduojant Lietuvos kariuomenę, 1940 10 24 iš kariuomenės atleistas.

Apdovanotas Lietuvos didžiojo kunigaikščio Gedimino V laipsnio ordinu (1930), Lietuvos nepriklausomybės medaliu (1928).

Žmona – Valerija Ivanovskaja, įdukra Leokadija (1928).



*Augustas Krašinskas  
Jonas Matelis*

**Jonas Matelis** gimė 1898 01 14 Plaštakės k., Bálninkų vls., Ukmergės apskr. 1915 Ukmergėje baigė 4 klases. 1915–1916 mokytojavo Plaštakos ir Vyžuonų liaudies m-klose. 1916–1918 mokėsi Kauno kunigų seminarijoje, iš 3 kurso 1918 12 01 savanoriu įstojo į Lietuvos kariuomenę, paskirtas Vilniaus m. komendantūros raštvedžiu, vėliau vyr. adjutantu. 1919 07 06 baigus Karo mokyklą (I laida), suteiktas karužo laipsnis ir paskirtas 3 pėst. pulko jaun. karininku. 1919 09 29 pagal Lietuvos kariuomenės laipsnių įstatymą karužo laipsnis pakeistas į leitenanto. 1919 12 16 paskirtas Joniškėlio bataliono žygio kuopos vadu. 1920 01 10 batalioną reorganizavus į 9 pėst. pulką, paskirtas pulko adjutantu. Dalyvavo Nepriklausomybės kovose prieš bolševikus ir lenkus. 1920 12 22 paskirtas 3 raitelių pulko adjutantu. 1922 10 13 baigė Aukštuosius karininkų kursus (II laida). 1923 05 18 pakeltas į vyr. leitenantus, perkeltas į 1 kavalerijos diviziją, 1924 01 01 – į 1 husarų pulką mokomosios komandos karininku. 1924 03 05 paskirtas mokomojo eskadrono, 12 15 – 2 eskadrono vadu. 1927 02 16 pakeltas

į kapitonus, 1927 03 14 perkeltas į Kariuomenės teismą, vėliau į LŠS. Buvo Telšių, Rasėnių, Alytaūs, Seinų apskr. Šaulių rinktinės vadu. Sovietų Sąjungai okupavus Lietuvą, 1940 06 28 paskirtas Rokiškio apskr. kariniu v-ku. 1940 08 24 pakeltas į majorus. Likviduojant Lietuvos kariuomenę, 1940 12 11 iš kariuomenės atleistas. Dirbo Rokiškio r. gyvulių supirkimo punkto buhalteriu. 1941 06 14 NKVD suimtas, išvežtas į lagerį Rešiotuose, Nižnij Ingašo r. (Krasnojarsko kr.). Šeima 1941 ištremta į Čirikovą, Kalmankos r. (Krasnojarsko kr.). 1941 10 03 perkeltas į Kansko kalėjimą Krasnojarsko kr., kur 1944 05 30 žuvo.

Apdovanotas Šaulių žvaigždės ordinu (1933), Savanorių (1928), Lietuvos nepriklausomybės (1928) ir Šaulių žvaigždės ordino (1939) medaliais, ugniagesių III laipsnio kryžiumi „Artimui pagalbon“ (1937), Latvijos išsivadavimo karo 10-mečio medaliu (1929).

Žmona – Veronika Pivoraitė (1902–1984), sūnūs Kęstutis Albertas (1926–2000) ir Algimantas Teodoras (1927).

**Petras Narušis** (slap. Skiltuvus) gimė 1917 07 08 Kazėviškio k., Balninkų vls., Ukmergės apskr. 1938 10 pašauktas į Lietuvos kariuomenę, tarnavo Ryšių bataliono mokomojoje kuopoje Kaune. Suteikęs puskarininkio laipsnį, perkeltas į 1 pėst. pulko ryšių kuopą Ukmergėje, paskirtas instruktoriumi, vėliau ryšių prižiūrėtoju. Sovietų Sąjungai okupavus Lietuvą ir likviduojant Lietuvos kariuomenę, iš kariuomenės pasitraukė, dirbo savo ūkyje. 1944 05 įstojo į VR. Antrosios sovietų okupacijos pradžioje mobilizuotas į RA. Žygiuojant iš Vilniaus į Ukmergę, ties Širvintomis pateko į minų lauką, buvo kontūzintas ir paguldytas į ligoninę. 1945 04 pabėgo iš ligoninės, įstojo į Didžiosios Kovos Beržo apygardos, vėliau į Plieno partizanų būrį. Dalyvavo kautynėse su NKVD kariuomene prie Balninkų, Giedraičių, Žėlvos, paskirtas būrio vadu, laikinai ėjo 3 bataliono vado pareigas. 1946 05 30 kautynėse su enkavėdistais prie Kiūdiškių k. (Balninkų vls.) sužeistas ir pateko į nelaisvę. Kalintas Ukmergės kalėjime. 1946 11 04 SSRS MVD karo tribunolo nuteistas 10 metų lagerio ir 5 metams tremties. Išvežtas į Kargopolą Archangelsko sr., vėliau į Pesčianlagą Karagandos sr., kur išbuvo iki 1955 04 21, iki 1956 05 30 tremtyje Karagandos sr. 1961 grįžo į Lietuvą, dirbo „Lietkoopsąjungos“ statybos kilnojamojoje kolonoje Kaune. 1990 08 14 LR Aukščiausiojo Teismo reabilituotas. 1998 12 02 pripažintas kariu savanoriu, 1998 12 21 suteiktas dimisijos kapitono laipsnis. Apdovanotas Savanorių medaliu (2001).

Žmona – Stasė Valiaugaitė (1923–1988, susituokė 1955), duktė Ona (1956–1959 tremtyje), sūnūs Gintautas (1960) ir Gediminas (1962).

**Alfonsas Pusvaškis** (slap. Robinzonas) gimė 1921 01 26 Kibiūdžių k., Balninkų vls., Ukmergės apskr. Baigė Lyduokių prad. m-klą, vėliau išmoko staliaus amato, dirbo įvairius staliaus darbus. Kilus Vokietijos–SSRS karui, buvo Birželio sukilimo dalyvis Lyduokiuose. Vokiečių okupacijos metais dirbo Reicho darbo tarnyboje Vokietijoje.

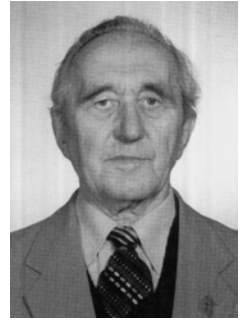

*Petras Narušis  
Alfonsas Pusvaškis*

Antrosios sovietų okupacijos pradžioje, 1945 įstojo į Didžiosios Kovos apygardos Plieno partizanų būrį (vadas Alfonsas Morkūnas, slap. Plienas), buvo žvalgybos ir ryšių grupės vadovas. 1946 sužeistas. 1948 08 29 žuvo Pijorų k., Dėltuvos vls., Ukmergės apskr. NKVD ataskaitoje minimas kaip partizanų jaun. leitenantas, Plieno rinktinės 1 bataliono štabo žvalgybos ir ryšių būrio vadas. Palaidojimo vieta nežinoma. 1998 iš Pivonijos šilo į Dukstynės kapines Ukmergėje perkelta daugiau kaip 200 partizanų palaikai. Atminimo lentoje įrašytas ir Alfonsas Pusvaškis. 1998 11 23 pripažintas kariu savanoriu ir 2000 01 31 suteiktas leitenanto laipsnis (po mirties).

Apdovanotas Savanorių medaliu (2001, po mirties).



Majoras **Kazys Slavinskas** (slap. Daugvydas) paminėtas S. Juodienės tekste „Prisiminimai apie savanorius“.

*Vladas Rinkūnas*

**Vladas Rinkūnas** (slap. Vėtra) gimė 1929 08 01 Daubariškių k., Balninkų vls., Ukmergės apskr. Vokiečių okupacijos metais tarnavo VR. Sovietų Sąjungai antrą kartą okupavus Lietuvą, 1944 08 įstojo į partizanų gretas, tapo Didžiosios Kovos apygardos „B“ rinktinės 2 bataliono vado adjutantu, vėliau bataliono vado pavaduotoju. Dalyvavo kovose prieš okupantų kariuomenę, du kartus sužeistas. 1949 04 23 žuvo kovoje prieš okupantų kariuomenę Vidėniškių k., Ukmergės apskr. 2001 06 28 pripažintas kariu savanoriu ir 2001 09 05 suteiktas vyr. leitenanto laipsnis (po mirties).

**Balys Steikūnas** gimė 1896 11 26 Dėjųnų k., Kurklių vls., Ukmergės apskr. 1918 baigė Panevėžio „Saulės“ g-jos 6 klases. 1919 02 15 savanoriu įstojo į Lietuvos kariuomenę, 03 10 pasiūstas į Karo mokyklą. 1919 07 06 ją baigus (I laida), suteiktas karužo laipsnis, paskirtas 1 art. pulko 3 baterijos jaun. karininku. 1919 09 13 pagal Lietuvos kariuomenės laipsnių įstatymą karužo laipsnis pakeistas į leitenanto. 1919 08–1919 10 dalyvavo Nepriklausomybės kovose prieš bolševikus, 1919 10–1919 12 – prieš bermontininkus, 1920 02–1920 08 – prieš lenkus. 1920 08 05 perkeltas į 1 haubicų bateriją. 1920 09 22 mūšyje prie Seinų pateko į nelaisvę, iš kurios 11 05 pabėgo. 1921 10 15 paskirtas 1 sunkiosios baterijos vyr. karininku. 1923 03 30 pakeltas į vyr. leitenantus. 1923 10 15 baigė Aukštuosius karininkų kursus (III laida). 1925 10 03 paskirtas eiti 3 baterijos vado pareigas. 1926 02 16 pakeltas į kapitonus. 1928 09 01 paskirtas art. grupės vadu. 1929 02 09 baigė Aukštųjų karininkų DLk Vytauto kursų Artilerijos skyrių (II laida). 1929 11 23 pakeltas į

majorus. 1931 08 29 baigė Aukštesniųjų karininkų kursus. 1935 05 22 perkeltas į 4 artilerijos pulką. 1936 04 01 paskirtas 4 art. pulko 1 grupės vadu Tauragėje, 1936–1940 tarnavo artilerijos grupėje Kupiškyje. 1940 06 04 perkeltas į 1 art. pulką vado padėjėju. Sovietų Sąjungai okupavus Lietuvą ir likviduojant Lietuvos kariuomenę, 1940 09 11 paskirtas RA 29 Šaulių teritorinio korpuso (ŠTK) 179 šaulių diviziono 618 lengvosios artilerijos pulko štabo v-ku. 1941 06 13 išsiųstas tobulintis į Dzeržinskio artilerijos akademiją Maskvoje, 06 19 išvyko į karo poligoną Gorochovecke, Ivanovo sr. Kilus Vokietijos–SSRS karui, 1941 06 28 naktį suimtas, išvežtas į Gorkio kalėjimą, iš jo – į lagerį Krasnojarske, vėliau į lagerį Lamoje, į Norillagą, Krasnojarsko kr. 1942 09 05 SSRS NKVD Ypatingojo pasitarimo nuteistas 10 metų. Vėliau kalintas lageryje Potmoje (Mordovija). 1945 12 4 žuvo lageryje.

Apdovanotas Lietuvos didžiojo kunigaikščio Gedimino IV laipsnio ordinu (1932), Savanorių (1928), Lietuvos nepriklausomybės (1928), Latvijos išvadavimo karo 10-mečio (1929) medaliais.

Žmona – Kamilė Kristina Holiušaitė (1900–1973), dukterys Regina Čiuberkienė (1930) ir Lilija Ramonienė (1932).

**Jonas Steikūnas** gimė 1894 07 15 Dėjūnų k., Kurklių vls., Ukmergės apskr. 1913 baigė Ukmergės g-jos 4 klases. 1919 02 15 savanoriu įstojo į Lietuvos kariuomenės 2 pėst. pulką, tarnavo eiliniu. 1919 03 10 pasiųstas į Karo mokyklą. 1919 07 06 ją baigus (I laida), suteiktas karužo laipsnis, paskirtas Ukmergės bataliono (nuo 1919 12 10 – 8 pėst. pulkas) 2 kuopos jaun. karininku. Vyksiant nepriklausomybės kovoms prieš bolševikus Daugpilio fronte, 1919 08 18 paskirtas Zarasų apskr. Sālako komendantu, 08 27 – Smālvų komendantu. 1919 09 13 pagal Lietuvos kariuomenės laipsnių įstatymą karužo laipsnis pakeistas į leitenanto. 1919 08–12 dalyvavo Nepriklausomybės kovose prieš bolševikus, 1920 08–11 – prieš lenkus. 1920 02 01 paskirtas 8 pėst. pulko 6 kuopos jaun. karininku, 1921 09 01 – 4 kuopos, 1922 08 15 – mokomosios kuopos jaun. karininku, 1923 01 01 – eiti 1 kuopos vado pareigas. 1923 01 su 8 pėst. pulku dalyvavo Klaipėdos išvadavime (slap. Kaulinis). 1923 05 18 pakeltas į vyr. leitenantus. 1923 11 26 dėl šeimyninių aplinkybių paties prašymu paleistas į pėstininkų karininkų atsargą. Gyveno ir ūkininkavo Balninkų dvare Ukmergės apskr. LŠS narys, įsteigė Balninkų šaulių būrį, vėliau kuopą, ilgametis jos vadas. 1931 01 01 pagal karininkų laipsnių įstatymą ats. vyr. leitenanto laipsnis pakeistas į ats. leitenanto. Sovietų Sąjungai okupavus Lietuvą, 1940 07 12 suimtas, kalintas Ukmergėje, kilus Vokietijos–SSRS karui išlaisvintas. 1941 Birželio sukilimo Balninkuose organizatorius. Šeima 1941 ištremta į Katunskoję, Smolenskojės r. (Altajaus kr.). Antrosios sovietų okupacijos metais 1949 03 25 ištremtas į Irkutsko sr. 1957 04 25 paleistas, grįžo į Lietuvą. 1959 12 22 vėl suimtas, kalintas Vilniuje, išvežtas į lagerį Potmoje, Zubovo Polianos r. (Mordovija). 1960 04 23 Aukščiausiojo Teismo nuteistas 15 metų. 1970 10 01 žuvo lageryje.



*Jonas Steikūnas*

Apdovanotas Vytauto Didžiojo V laipsnio ordinu (1938), Savanorių (1928) ir Latvijos išsivadavimo karo 10-mečio (1929) medaliu, Klaipėdos išsivadavimo bronzos medaliu.

Žmona – Emilija Lapinaitė (1898–1989), dukterys – Janina Laimutė Miklajūnienė (1926), Gražina Akelaitienė (1929), Birutė Domašauskienė (1930) ir Rita Razemskienė (1939).

**Pranas Strazdas** gimė 1909 08 31 Armoniškių k., Balninkų vls., Ukmergės apskr. 1930 06 23 baigė Ukmergės g-ją. 1930 11 07 pašauktas į Lietuvos kariuomenę, paskirtas į 1 pėst. pulką. 1931 11 07 pasiūstas į Karo mokyklą. 1931 10 29 ją baigus (VI asp. laida) suteiktas pėst. ats. jaun. leitenanto laipsnis ir paleistas į pėstininkų karininkų atsargą. 1934 07–08 atliko karo pratybas 8 pėst. pulke, 1935 10–1935 11 7 pėst. pulke. Baigė ŽŪA Dotnuvoję, mokytojavo Joniškėlio žemės ūkio m-kloje. Nuo 1933 05 30 LŠS narys. Nuo 1937 10 01 Vėprių žemės ūkio m-klos mokytojas. 1940 02 16 pakeltas į ats. leitenantus. Sovietų Sąjungai okupavus Lietuvą, 1941 06 14 suimtas, ištremtas į lagerį Rešiotuose, Nižnij Ingašo r. (Krasnojarsko kr.). Šeima 1941 ištremta į Kutašą, Oirot Tūros r. (Altajaus kr.). 1943 01 02 SSRS NKVD Ypatingojo pasitarimo nuteistas 10 metų. 1945 04 06 žuvo lageryje.

Žmona – Teklė Balsytė (1909–1989), susituokė 1939, duktė Danutė Šipailienė (1940).

**Antanas Šantaras** gimė 1910 06 12 Kibildžių k., Balninkų vls., Ukmergės apskr. 1930 06 23 baigė Ukmergės g-ją, studijavo VDU Teisės f-to Ekonomijos skyriuje. 1931 09 pašauktas į Lietuvos kariuomenę. 1933 09 15 baigus Karo mokyklą (XV laida), suteiktas kavalerijos jaun. leitenanto laipsnis, paskirtas į 1 husarų pulką. 1936 12 31 pakeltas į leitenantus. 1938 04 14 paskirtas 1 eskadrono būrio vadu, 07 08 – eiti pulko adjutanto pareigas. Sovietų Sąjungai okupavus Lietuvą ir likviduojant Lietuvos kariuomenę, 1940 10 03 paskirtas RA 29 ŠTK 26 kavalerijos pulko kardų būrio vadu. 1941 03 likvidavus 26 kavalerijos pulką, perkeltas į 184 šaulių divizijos 617 haubicų artilerijos pulką. 1941 06 14 suimtas Pabradėjė, išvežtas į lagerį Norilske, Krasnojarsko kr. 1942 09 05 SSRS NKVD Ypatingojo pasitarimo nuteistas 8 metams. 1948 grįžo į Lietuvą. Dirbo Ukmergės r. Žemaitkiemio m-klos ūkvedžiu. Mirė 1953 07, palaidotas Žemaitkiemyje.

**Antanas Šantaras** gimė 1911 02 08 Plaštakos k., Balninkų vls., Ukmergės apskr. 1930 06 23 baigė Ukmergės g-ją, įstojo į VDU Matematikos–gamtos f-tą. 1932 10 12 pašauktas į Lietuvos kariuomenę. 1933 09 15 baigus Karo mokyklą (VIII asp. laida), suteiktas artilerijos ats. jaun. leitenanto laipsnis ir paleistas į artilerijos karininkų atsargą. Studijavo ŽŪA Dotnuvoje. Karo pabaigoje pasitraukė į Vakarų, vėliau emigravo į JAV. Mirė 2002 03 Čikagoje. Žmona – Natalija Bartaševičiūtė (1914–1987), duktė Dalia Mardon.



*Pranas Strazdas  
Antanas Šantaras  
Antanas Šantaras*

**Stanislovas Šantaras** gimė 1909 01 25 Plaštakos k., Balninkų vls., Ukmergės apskr. Mokėsi Ukmergės g-joje. 1934 baigė Telšių kunigų seminariją, Išventintas į kunigus. Tarnavo vikaru Plūngės parapijoje. 1934 09 06 paskirtas eiti 4 artilerijos pulko Plūngėje vicekapeliono pareigas. Nuo 1935 11 01 tarnavo 6 pėst. pulko vicekapelionu. 1936 11 01 iš tarnybos atleistas. 1937–1943 Renavo ir Užvenčio parapijų klebonas, 1944 Trýškių klebonas. 1944 pasitraukė į Vokietiją, kunigavo Oberelsbecho, Viurcburgo, Zéligenštato, Dármštato lietuvių pabégėlių stovyklose. 1945–1946 studijavo Viurcburgo u-to Teologijos f-te. 1950 emigravo į JAV, gyveno Čikagoje. 1955–1960 Čikagos apskr. BALF'o p-kas, 1961–1964 JAV LB tarybos narys ir Kultūros fondo p-kas. Mirė 1976 06 19 Čikagoje, palaidotas Šv. Kazimiero lietuvių kapinėse.

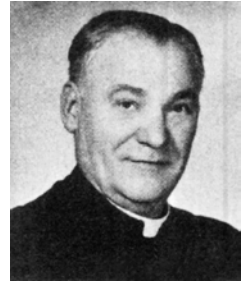

*Stanislovas Šantaras*

**Juozas Šibaila** (slap. Diedukas, Merainis) gimė 1905 Vadėnų k., Varėnės vls., Alytaus apskr. Baigė Alytaus mokytojų seminariją, mokytojavo Ukmergės apskr. Panoterių, Staškúniškio, Bařbininkų prad. m-klose. Sovietų Sąjungai okupavus Lietuvą, su šeima 1941 06 išstremtas į Katunskoję, Smolenskojės r. (Altajaus kr.). Vokiečių okupacijos metais mokytojavo Ukmergės apskr. Balninkų m-kloje. 1944 tarnavo VR. Antrosios sovietų okupacijos pradžioje 1944 10 10 įstojo į partizanus, vėliau tapo Didžiosios Kovos apygardos (DKA) „B“ rinktinės štabo v-ku, redagavo partizanų laikraštį „Tėvynė šaukia“. 1948 08 04 Šiaurės rytų Lietuvos partizanų vadų sąskrydyje deleguotas į Vyriausiąją partizanų vadovybę. 1948 09 01 DKA vado Alfonso Morkūno (slap. Plienai) paskirtas apygardos štabo v-ku. 1948 11 10–1948 12 dalyvavo Šiaulių apskr. Dukto miške vykusiame Vakarų ir Rytų Lietuvos partizanų vadų pasėdyje atkuriant pagrindinę Vyriausiąją vadovybę ir paliekant jai BDPS pavadinimą, paskirtas jos visuomeninės dalies v-ku. 1949 02 02–22 dalyvavo Visos Lietuvos partizanų vadų suvažiavime, kuriame įkurtas Lietuvos laisvės kovos sąjūdis, sudaryta vyriausioji partizanų vadovybė – LLKS prezidiumas, tapo prezidiumo nariu, suteiktas partizanų pulkininko laipsnis. 1949 02 16 pasirašė suvažiavime priimtą Deklaraciją dėl Lietuvos valstybingumo atstatymo principų. Dalyvavo rengiant LLKS politinę programą, LLKS leidinį „Sutemų keleivis“, partizanų maldyną „Rūpintojėlis“. 1950 03 13 LLKS p-kui Jonui Žemaičiui (slap. Vytautas) nustačius naują partizanų Vyriausiosios vadovybės struktūrą, paskirtas 2 sekcijos (Vakarų Lietuvos) vadovu. 1952 06 07–09 Šiaurės rytų partizanų vadų sąskrydyje iš Jono Kimšto (slap. Žygūnas) perėmė vadovavimą 3 (Rytų Lietuvos) sekcijai. 1953 02 11 žuvo Ramýgalos r. Dovydų k. įrengtame bunkeryje. 1997 12 22 pripažintas kariu savanoriu ir 1998 01 15 suteiktas majoro laipsnis (po mirties).

*Juozas Šibaila su sūnumis Vytautu, Rimvydu ir Kęstučiu*





*Žygis į Vilnių. 1939 m. spalvis*

*Lietuvos kariuomenė Vilniaus priegose.  
1939 m. spalvis*





*Karių pratybos*

Apdovanotas Vytauto Didžiojo ordino II laipsnio medaliu (1938), „Jaunosios Lietuvos“ Trijų liepsnų III laipsnio ordinu (1937), partizanų I, II, III laipsnių Laisvės kovos kryžiais, Vyčio kryžiaus ordino Didžiuoju kryžiumi (1998, po mirties). Žmona – Ona Augustinaitė (1902–1993), sūnūs – Vytautas (1930), Rimvydas (1931–1968, į Lietuvą negrižo), Kęstutis (1935–1993).

Parengta pagal leidinį *Lietuvos kariuomenės karininkai*, Vilnius, 2001–2008, t. 8.

## Atgimimo laikų dienoraštis (1988–2014)

*Julius Aukštaitis*

### 1988 metai

**Birželio 3 d.** Lietuvos mokslų akademijos centrinių rūmų didžiojoje salėje susirinko apie 500 aktyviausių techninės ir humanitarinės inteligentijos atstovų. Išrenkama 35 įgaliotinių žmonių grupė, kuri morališkai įpareigojama imtis organizacinių priemonių persitvarkymui Lietuvoje spartinti. Taip atsiranda Lietuvos Persitvarkymo Sąjūdžio grupė.

**Birželio 24 d.** Sąjūdžio mitingas Vilniaus Gedimino aikštėje. Į mitingą, paskatintas Lietuvos respublikinės profesinių sąjungų tarybos sekretoriaus Ivano Andrijanovo (tada dirbau LRPST darbo apsaugos skyriuje),ėjau apsižvalgydamas. Gal kas stebi, filmuoja, kaip būdavo iki šiol. Nepastebėjau nieko įtartino. Tūkstančiai žmonių rinkosi į aikštę nepakviesti nei spaudos, nei radijo, televizijos. Prie tribūnos plaukštėsi Lietuvos trispalvės, žmonių rankose irgi buvo matyti tautinės vėliavėlės. Plakatai su įrašais: „Mitkinas – Lietuvos generalgubernatorius“, „KGB = SS“ ir kt. Vaizdas neregėtas. Sąjūdžio iniciatyvinės grupės narių kalbos daro didelį įspūdį. Dar niekada taip viešai ir atvirai nebuvo kalbama apie Lietuvos suverenitetą, lietuvių kalbą, tautinį atgimimą. Rašytojas Vytautas Petkevičius perskaito Lietuvos mokslų akademijos visuotinio susirinkimo rezoliuciją, kuria išreiškiamas nepasitikėjimas LKP antruoju sekretoriumi N. Mitkinu. Rašytojas asmeniškai pareiškia nepasitikėjimą žmogui, kuris negerbia mūsų tautos, jos tradicijų, nemoka kalbos ir siūlo jo neįtraukti į konferencijos delegatus. Užaina lietus. Per Jonines visada palyja; bet argi lietus gali sugadinti sueigą žmonių, kurie patys atėjo – ne varu suvaryti. Nė vienas žmogus nepalieka aikštės. Nepažįstama šeima priglaudžia po skėčiu. Mitingas, prasidėjęs 19 val., baigiasi apie 22 val. Lietuvos himnu. Tautinė giesmė nuvilnijo Šventaragio slėniu, akordai didingai pakilo į Gedimino pilies bokštą. Sulaukęs 50 metų amžiaus, pirmą kartą girdžiu laisvą „Tautišką giesmę“. Susirinkusiųjų džiaugsmo ašaros kartu su lietumi laisto mūsų šventą Katedros aikštę. Taip palydimi delegatai į TSKP XIX partinę konferenciją, jiems įteikiami Sąjūdžio priesakai. Mitinge dalyvauja daugiau kaip 20 tūkstančių žmonių.

Visas peršlapęs, nežinau pas ką bėgti, kam pirma papasakoti apie negirdėtą, neregėtą reginį. Pasuku pirmiausia į namus.

Ši diena tebūnie Didžiųjų įvykių pradžia, ligi pamatų sudrebinsianti TSRS imperiją.

**Liepos 9 d.** Vilniaus Vingio parke pasitikome iš Maskvos grįžusius TSKP XIX partinės konferencijos delegatus. Į aikštę suplaukia apie 100 tūkst. žmonių

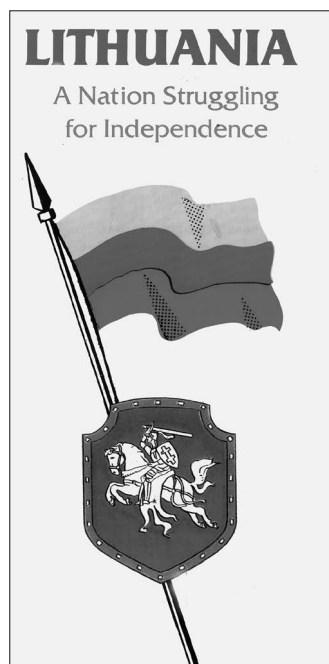

*Lankstinukas anglų k.*

su Lietuvos trispalvėmis. Įnešama raudona vėliava su Vyčiu. LKP CK pirmasis sekretorius Algirdas Brazauskas praneša, kad respublikos vadovybė linkusi oficialiai pripažinti tautinę vėliavą ir tautinę simboliką. Nuo estrados aukščiausios vietos išskleidžiama Lietuvos trispalvė. Žiūriu į ją ir bijau, kad giliai jaudinantis renginys nedingtų.

**Liepos 20–rugpjūčio 2 d.** Sajūdžio dviratininkų žygis per Lietuvą.

**Liepos 28–rugpjūčio 7 d.** Roko maršo ir Sajūdžio agitacinis žygis per 8 Lietuvos miestus.

**Rugpjūčio 23 d.** Sajūdis Vilniaus Vingio parke surengia Molotovo–Ribentropo pakto 49-ųjų metinių minėjimą. Į gedulingą mitingą iš tėviškės atsivežiau brolius Steponą ir Aleksandrą su brolienėmis. Įsitaisome estrados viršutinėje dalyje. Visa aikštė kaip ant delno. Žmonės į aikštę eina iš visų pusių su tautinėmis vėliavomis, perrištomis juodais kaspinais, su transparantais, žvakėmis. Aikštė, kur tik akys užmato, pavirsta žmonių jūra, rimta, susitelkusia. Minėjime dalyvauja apie 25 tūkst. žmonių. Iš visos Lietuvos susirinko žmonės išgirsti tiesos žodžio apie šį pakta, kuris beveik 50 metų morališkai ir fiziškai naikino mūsų tėvynę. Renginys broliams Steponui, Aleksandruui ir man išpūdingas, neapsakomai jaudina buvusio Lietuvos užsienio reikalų ministro Juozo Urbšio įrašyta į magnetofono juostelę kalba, rašytojo Justino Marcinkevičiaus žodžiai apie Stalino ir Hitlerio suverenių valstybių dalybas, baisių karo ir okupacinių laikų žmogėdrių juodus kruvinus darbus. Tarp kalbėtojų – LKP CK sekretorius L. Šepetys. Atverčiamas naujas Lietuvos istorijos interpretavimo puslapis.

**Rugsėjo 16 d.** Pasirodo pirmasis oficialus Sajūdžio leidinio „Atgimimas“ numeris.

**Rugsėjo 19 d.** Pirmasis Sajūdžio iniciatyvinės grupės pasirodymas LTV forume.

**Spalio 7 d.** Iš ryto, apie 8 val., važiuodamas pro Gedimino aikštę, pastebėjau nematytą reginį. Nuo Gedimino pilies bokšto dingo sovietinė Lietuvos vėliava. Neįprastas vaizdas. Žmonės, eidami per aikštę, šypsosi ir rodo į kalną. Vėliava buvo nuleista naktį, kad niekas jos dingimo nepastebėtų.

10 val. vilniečiai skubėjo į aikštę pamatyti, kaip Gedimino kalne suplevėsuos Lietuvos trispalvė. Susirinko minios žmonių.

Dešimta valanda. Į pilies bokštą pamažu pradėjo kilti Lietuvos vėliava. Žmonės su ašaromis giedojo Vinco Kudirkos „Tautišką giesmę“. Visų žvilgsniai ir mintys Gedimino kalne. Šiame renginyje nebuvo teorinio sovietų Lietuvos prezidento Astrausko. Mitingą pradėjo Vilniaus meras A. Vileikis. Netikę mūsų prezidentai. Vienas, palikęs tautą, bėga į Vakarus, kitas nedrįsta ateiti į Gedimino aikštę dalyvauti vėliavos pakėlimo iškilmėse. Istorinė nepamirštama data. Džiaugiuosi, kad gimiau laiku, galiu dalyvauti istoriniuose įvykiuose ir renginiuose.

**Spalio 8 d.** Sajūdžio programos redakcinė komisija baigia rengti Sajūdžio programos projektą, kuris spalio 12 d. paskelbiamas respublikinėje spaudoje.

**Spalio 22 d.** Nuo 7 val. ryto į Sporto rūmus Vilniuje renkasi Sajūdžio pirmojo suvažiavimo delegatai ir svečiai. Prieš 9 val. ateiname palydėti delegatų į salę.

Devintą valandą – suvažiavimo atidarymo ceremonija. Žmonių daugybė. Visi šventiškai nusiteikę, su tautinėmis vėliavomis ir transparantais. Daug jaunimo. Tuo laiku iš Gedimino pilies bokšto kyla raudonos, žalios, geltonos raketos.

**1991.01.13. 4.15 val.**  
**Vyriausybės informacijos tarnyba praneša:**

ką tik baigėsi Vyriausybės posėdis. Jame buvo aptarta Vyriausybės veikla susiklosčius naujoms aplinkybėms.

Sutinkamai su Lietuvos Respublikos Vyriausybės 1991 m. sausio 11 d. nutarimu Nr.26 Lietuvos Respublikos užsienio reikalų ministrui Algirdui Saudargui suteikti įgaliojimai užsienyje atstovauti Lietuvos Respubliką. Šiuo metu jis yra Jungtinėse Amerikos Valstijose.

Sutinkamai su Lietuvos Respublikos Vyriausybės 1991 m. sausio 11 d. nutarimu Nr.27 Vyriausybė nenutraukia savo veiklos ir aktyvios TSRS okupacijos sąlygomis. Visos Lietuvos Respublikos vykdomosios valdžios institucijos, savivaldybės ir gyventojai privalo vykdyti tik šios Vyriausybės nurodymus. Kiekviena kita valdžia Lietuvoje yra neteisėta ir jos nurodymai Lietuvos žmonėms yra neprivalomi.

Vyriausybės  
informacija

„Lietuviais esame mes gimę“ giesmės motyvais pilies bokšte skamba fanfaros. Sporto rūmų terasoje atsiliepia lietuviški ragai. Giedant „Tautišką giesmę“, kyla Lietuvos vėliava. Delegatai eina į vidų, o mes su dukra Jūrate skubame į namus prie televizoriaus stebėti suvažiavimo. Dvi dienas, kol vyko suvažiavimas, sėdėjome prie televizoriaus, klausėmės delegatų kalbų, džiaugėmės visi. Sujaudinti jautrių kalbų dažnai braukėme džiaugsmo ašaras. Tokio tiesos žodžio viešai dar neteko girdėti. Steigiamasis suvažiavimas baigėsi spalio 24-ąją apie 6 val. ryte.

**Lapkričio 18–19 d.** Vyko LTSR Aukščiausiosios Tarybos sesija. Svarstant 6-ąją dienotvarkės klausimą „Dėl Lietuvos TSR Konstitucijos“, padaryta pažeidimų. Kai kurie deputatai (J. Marcinkevičius, A. Meilus, V. Statulevičius, J. Požėla ir kiti) siūlė, kad Lietuvos TSR santykiai su TSRS būtų grindžiami sutartimis, o normatyviniai aktai išgalėtų juos ratifikavus tik LTSR Aukščiausiajai Tarybai. Pasiūlyta rezoliucija dėl sąjunginės sutarties ir LTSR AT kreipimasis į Lietuvos liaudį, TSRS tautas ir pasaulį. Klausimai buvo iškelti, bet nepateikti balsuoti. Nebuvo priimta nauja LTSR Konstitucija – atidėta svarstyti.

Gaila, kad praleista proga siekti išsvajoto suvereniteto, ekonominės nepriklausomybės ir savarankiškumo.

Priimtas įsakas dėl Lietuvos tautinės vėliavos, himno – V. Kudirkos „Tautiškos giesmės“ ir lietuvių valstybinės kalbos statuso.

**Gruodžio 11 d.** Profsąjungų kultūros rūmuose įvyko Lietuvos sporto federacijos, organizacijų ir visuomenės atstovų suvažiavimas, kuris paskelbė pasauliui, kad Lietuvos olimpinis komitetas beveik po penkiasdešimt metų priverstinės pertraukos atnaujina veiklą. Įkuriamas Lietuvos tautinis olimpinis komitetas. Olimpino komiteto prezidentu išrenkamas A. Poviliūnas.

**Gruodžio 13 d.** Pasirodo pirmieji tautinės veiklos rezultatai. Iš Valstybinės automobilių inspekcijos gaunu respublikos eismo įvykių suvestinę. Biuletenis išleidžiamas kiekvieną mėnesį. Jis ypatingas tuo, kad atspausdintas vadovaujantis LTSR AT įsaku – lietuvių kalba. Beje, vairuotojo asmens kortelė irgi buvo rašoma tik rusų kalba. Asmens kortelėje akcentuota – pildyti tik **rusų kalba**.

**1988 m. palydint.** Tokių išpūdingų metų dar neteko išgyventi. Susikūrė negirdėta visuomeninė jėga – Lietuvos Persitvarkymo Sąjūdis. 1988 m. minint Vasario 16-ąją, Radijo ir televizijos pastate iš tualetų lango buvo iškelta tautinė

trispalvė. „Kaltininkas“ buvo ieškomas su šunimi. Bet jis tai numatė. Nežinomasis, išpylęs chlorkalkių, panaikino kvapą ir liko nenubaustas. Lukiškėse liko laisva vieta, jeigu tų laisvų vietų imperinėje valstybėje būna. Birželio 24 d. prie šios vėliavos stovėjo LKP CK sekretoriai. Stovėjo ir jos nekliudė. Priešingai, trispalvė kėlė jų autoritetą. KGB baimė, surakinusi tautą, staiga pradėjo atsileisti. Žmogus atsitiesė. Rudeniop į Respublikinę profesinių sąjungų tarybą iš Sąjunginės profesinių sąjungų centro tarybos atvyko juridinio skyriaus vedėjo pavaduotojas. Sukvietęs darbuotojus, pradėjo mus auklėti. Mes jam priminėme, kad prieš kelionę reikia pasižvalgyti, kur važiuoji. Mes ne Krasnojarsko kraštė. Jam net akys iššoko išgirdus priminimą.

Nuvilnijo per kraštą žinia apie rugsėjo 28 d. mitinguotojų išvaikymą. Į mitingą atėjau pavėlavęs. Katedros aikštė buvo apjuosta kariuomenės ir policijos. Į ją nieko neįleido. Apie 20 val. nuo Pilies kalno kareivių gyvatvorei prasiskleidus, patekau į aikštę. Žmonių buvo likę apie 2 tūkst., kurie susispietę prie Arkikatedros karštai sakė kalbas. Praėjus porai dienų po mitingo, ant Arkikatedros kolonų buvo prilipdyta vidaus reikalų ministro Lissausko karikatūra. Stebino, kad karikatūrų niekas neliesdavo ir neplėšydavo. Tai man buvo neįprasti viešumo pavyzdžiai.

## 1989 metai

**Sausio 25 d.** Pats viduržiemis. Kaip įprasta, rytais apie 7 val. einu į stadioną, esantį prie mokyklos, pabėgioti ir pasimankštinti. Rytmetis šiltas. Nusivilkau treningą, nusiėmiau beretę, kaimynas nusiavė. Sniego nuo Naujųjų metų nematyti. Žemės ūkio ekonomikos institute dalyvavau susitikime su Sąjūdžiu. Kalbėta apie pasiruošimą švęsti Nepriklausomybės šventę vasario 16 d. Arkikatedroje vasario 5 d. bus laikomos pirmosios šv. mišios. Šventovės klebonu paskirtas buvęs tremtinys kunigas Kazimieras Vasiliauskas. Jis dalyvavo institute vykusioje vakaro diskusijoje.

**Vasario 5 d.** Eidamas į Arkikatedros pašventinimą, pirmą kartą mieste girdėjau skambinant varpais Šv. Rapolo bažnyčioje. Oras nuostabus, giedra, sniego nė kvapo. Prie Katedros aikštės stovi du Vidurinės Azijos kareivėliai. Taip ir norisi paklausti: „Kada pas jus taip bus?“

Aikštėje žmonių minios. Vyko prekyba keraminiais medaliais, suvenyrais, kryželiais, rožiniais.

**Vasario 9 d.** Iš ryto pasklido kalbos, kad Maskvą nušalino Algirdą Brazauską. Žmonės su nerimu klausėsi žinių. Vėliau paaiškėjo, kad netiesa. Į Māskvą išvežtas Konstitucijos projektas. Rastas 41 netikslumas. Įdomu, kas liks po tokios revizijos. Pristabdytas Konstitucijos projekto skelbimas spaudoje. Laukiame.

**Kovo 10 d.** Grįžau iš pietų Vietnāmo. Į šią šalį vykau su 20 žmonių grupe. Graži ir turtinga šalis, bet žmonės gyvena vargingai. Visi važiuoja dviračiais, automobilių matyti vienas kitas. Mačiau, kaip moteris su vaikučiu, pasiklojusi skarą, miega gatvėje prisiglaudusi prie šaligatvio. Žmonės kuklūs, mandagūs, sveitingi. Labai įdomi gamta. Teko matyti, kaip sodinami į vandenį ryžiai, daržuose auginami ananasai, ant kokių medelių auga kavos pupelės. Grupė skubėjo grįžti namo. Visiems įdomu, kaip sekasi mūsų Sąjūdžiui, ar jis dar nepasmaugtas.

**Gegužės 18 d.** Pirmą kartą Gegužės pirmosios minėjimas vyko be demonstracijos. Tarpautinė darbo žmonių ir sovietinė šventė paminėta mitinge Lenino aikštėje.



Simbolinis atvirukas

**Gegužės 18 d.** Šiandien Lietuvai istorinė diena. LTSR 11-ojo šaukimo Aukščiausiosios Tarybos sesija priėmė pakeitimus LTSR Konstitucijoje. Nuo šiandien Lietuva – ekonomiškai savarankiška sąjunginė respublika. Įstatymai galios tik priimti Lietuvoje, o sąjunginiai – tik patvirtinti LTSR Aukščiausiosios Tarybos ir įregistruoti nustatyta tvarka. Priimta LTSR Aukščiausiosios Tarybos deklaracija dėl Lietuvos valstybinio suvereniteto. Prieš šį nutarimą pasisakė tik žurnalo „Kommunistas“ redaktorius A. Viršulis.

**Liepos 5 d.** Balandžio 25 d. TSRS susisiekimo ministras išakė geležinkelyje vartoti tik rusų kalbą. Liepos 5 d. LTSR Aukščiausioji Taryba priėmė nutarimą sustabdyti sąjunginį išakymą, nes Respublikoje veikia jau Lietuvos įstatymai ir todėl privaloma vartoti valstybinę lietuvių kalbą.

**Liepos 12 d.** Prieš 69 metus Tarybų Rusija visiems laikams atsisakė pretenzijų į Lietuvą. Šiai sukakčiai paminėti Kalnų parke suorganizuotas mitingas. Jame dalyvavo apie 10 tūkst. žmonių. Po mitingo dalis žmonių nuėjome į Gedimino prospektą ir nužygiavome prie Lenino paminklo. Eidami skandavome: „*Okupacinė kariuomenė! Lauk iš Lietuvos!*“

Autoinspektoriai stabdė automobilius ir netrukdė eisenos dalyviams žygiuoti prospekto važiuojamąja dalimi. Mitingą organizavo Laisvės lyga.

Grįždamas į namus, užsukau į Šeškinės parduotuvę. Sūrio jokio, mėsos skyriuje kiaulių kojos ir galvos, cukrus pagal talonus.

**Rugpjūčio 1 d.** Išvykau į Molėtų rajono kolūkius darbų saugos ir darbo sąlygų tikrinti. Rajono agropramoninio susivienijimo pirmininkas A. Budrys pasakojo, kad žmonės neskuba imti žemės ir eiti ūkininkauti. Rajone išikūrė tik du ūkininkai. Vienas paėmė 15 ha, kitas 30 ha žemės. Kolūkiuose pjaunami javai, derlius geras, vidutiniškai iš 1 ha prikuliama 30 cnt.

Slėniuose labai šlapia, pradeda pūti bulvės. Matyti daug šermukšnių uogų. Šermukšniai pranašauja, kad antra vasaros pusė bus lietinga.

**Rugpjūčio 23 d.** Atostogauju Balninkuose. Rytas išaušo liūdnas, ūkanotas. Iš brolio Stepono dviračiu atvykau į Dapkūniškius pas antrą brolių Aleksandrą.

Pas jį suradome juodą kaspiną, perrišome vėliavą ir iškėlėme. Dapkūniškiuose ši vėliava vienintelė priminė žmonėms apie tragišką mūsų tautai dieną, kai prieš 50 metų buvo pasirašytas pražūtingas Lietuvai TSRS ir Vokietijos susitarimas.

Su broliais sutariau, kad po pietų važiuosime dalyvauti Baltijos kelio renginyje. Balninkuose gedulo vėliavos buvo iškeltos dvi: pas brolių Steponą ir pas mokytoją.

Apie 18 val. dangus pragiedrėjo, pro debesis pasirodė saulė. Su Steponu ir Aleksandru pro Žemaitkiemį išvažiavome į Vilniaus–Pānevėžio autostradą. Sustojome geroje vietoje. Autostrada leidosi į Šventėsios upės slėnį, iš jo kilo į kalną. Vaizdas gražus ir tolimas. Žmonių prie autostrados pulkai. Kai įsitaisėme prie jos 19 val., stovėjo ne viena, o šešios eilės žmonių. Priekyje apie 3 km į Vilniaus pusę ir apie 3 km Ukmergės kryptimi matyti pilna automobilių ir žmonių. Žmonės su gelėmis, žvakutėmis. Nuo Ukmergės pusės virš autostrados žemai praskrido „kukurūzininkas“, barstydamas gėles ant žmonių. Vaizdas išpūdingas. Uždegę žvakutes ir paklausę lietuviškų dainų, tautinės giesmės, sugrįžome į Bálninkus pažiūrėti televizijos laidos apie Baltijos kelią nuo Vilniaus iki Rygės ir Tālino.

**Gruodžio 1 d.** Lapkričio 22 d. pasnigo. Iki šiol buvo gražus šiltas ruduo. Lapkričio 13 d. Profsajungų tarybos susirinkime išrinko Profsajungų tarybos aparato profsajungos pirmininku. Tai visuomeninės pareigos. Galiu pasidžiaugti, kad visuomeninėmis pareigomis nesu nuskriaustas.

Šiandien įvyko Lietuvos komunistų partijos Centro Komiteto XXII plenumas. Į plenumo atvyko TSKP sekretorius, politinio biuro narys V. Medvedevas ir dar keli iš TSKP CK įkalbėti, kad nereikia atsiskirti Lietuvos komunistams nuo TSRS. V. Medvedevas perskaitė M. Gorbačiovo laišką Lietuvos komunistams. Tačiau laiško tekstas nieko naujo nepasakė. Mintys senos – dirbkime drauge, varkime kartu.

**Gruodžio 19 d.** 10 val. Operos ir baletų teatre prasidėjo Lietuvos komunistų partijos XX suvažiavimas. Jame numatyta svarstyti atsiskyrimą nuo Tarybų Sąjungos komunistų partijos įkuriant savarankišką Lietuvos komunistų partiją.

**Gruodžio 23 d.** Lietuvos komunistų partijos XX suvažiavimas baigė darbą. Dabar LKP turi savo statutą ir programą. LKP savarankiškumas daugelį siutina. Vilniaus televizija parodė tarsi alkano šuns Ligačiovo veidą. Jis tik pasakė: „*Rytoj Tarybų Sąjungos komunistų partijos plenumė įvertinsime.*“

Su nerimu laukiame rytdienos.

Šiandien pirmą kartą profsajungos vardu pasveikinau Profsajungų tarybos centrinio aparato darbuotojus su šv. Kalėdomis. Nors Kūčių išvakarės, turėtų spiginti šaltis, už lango lyja lietus, 5 laipsniai šilumos. Iš Neries išėjo ledas. Su žmona Vanda buvome centrinėje universalinėje parduotuvėje. Norėjome nupirkti šventinių dovanėlių, bet parduotuvė tuščia. Nematyti pirštinių, baltinių, kaklaraiščių, moteriškų rankinukų. Šventėms kas antras žmogus gavo šampano, o kam jo nekluiavo – pirkto sausą vyną. Prognozuojama, kad ateinantys metai bus sunkūs.

**Gruodžio 25 d.** Radijas ir televizija paminėjo Kalėdų šventę, kaip pride-ra ją minėti. Pirmą kartą darbo dieną leido švęsti namuose. Gaudėme žinias iš Maskvos, nes šiandien vyko TSKP plenumas. Viskas laimingai baigėsi. Paruošti tankai iš garažų nepajudėjo.

## 1990 metai

**Sausio 1 d.** Naujuosius metus sutikome Milagainyse. Pas svainių Bronių iš mano medžioklinio šautuvo paleidome penkis šūvius į visus žemynus, pranešdami, kad iš užmaršties ir okupacijos keliasi savarankiška Lietuva.

**Sausio 30 d.** Šiąnakt budėjau prie Saugumo komiteto. Sąjūdis organizavo budėjimą prie pastato, kad neišvežtų archyvų. Aplinkui ramu, tik viduje palaidas sargybinis šuo nerimaudamas kažko suloja. Budėjimas praėjo ramiai. Prie abejų pastato durų iš Vasario 16-osios ir nuo Aukų gatvių budėjo po 8 žmones.

**Vasario 12 d.** Profsajungų tarybos centriniame aparate įsikūrė Sąjūdžio grupė. Grupės nariai įsitraukė į bendrus atgimimo veiklos darbus.

**Vasario 15 d.** Kelias dienas bėgiojau, kol suradau lektorių Tautiškos šventės minėjimui vesti. Susitariau su Pedagoginio instituto prof. mokslų daktare Gaigalaite, kad vasario 16 d. 12–13 val. darbuotojams primins svarbiausius Lietuvos istorijos momentus. Profesorė pažadą ištesėjo. Paskaitą parengė įdomią ir turiningą.

**Kovo 23 d.** Pro kabineto langą mačiau karinį sovietų malūnsparnį, kuris virš Aukščiausiosios Tarybos pastato mėtė provokacinius lapelius.

Juose rašoma lietuvių ir rusų kalbomis:

*„Tėvynainiai! Politinės įtampos didėjimas respublikoje darosi vis pavojingesnis. Lietuvos Aukščiausioji Taryba intensyviai veda kursą atplėšti Lietuvą nuo TSRS.*

*Tarybų Sąjungai – būti! Kokią vietą joje užims Lietuva, priklauso nuo mūsų visų!*

*Šiandieninės Respublikos vadovybės sąjunginės sutarties pa- neigimas reiškia katastrofišką socialinę-ekonominę padėtį, skurdą ir nedarbą.*

*Pasirašė: Pilietinis komitetas, Lietuvos KP (TSKP), Lietu- vos LKJS, Dirbančiųjų federacija, Veteranų taryba, Įgulos kariai, Lietuvos internacionalinis judėjimas“.*

Šiandieną buvo formuojamas Lietuvos ministrų kabinetas. Miškų ministru paskirtas Vaidotas Antanaitis. Posėdis baigėsi 2 val. nakties.

Su nerimu laukiame sekmadienio.

**Balandžio 11 d.** Švenčiame pirmąjį nepriklausomybės mėnesį. Jis praėjo su mitingais, pastatų užgrobimu, tankų važinėjimu ir malūnsparnių skraidymu, agita- cinių lapelių mėtymu. Sovietų armija ieško priešų Lietuvoje, bet neradusi blaškosi ir nežino, ką daryti. Ne tik Lietuvos, bet ir Užkaukazės respublikų jaunuoliai bėga iš šlovingosios taikos balandžių armijos. Pasakoja, kad studentai apstojo buvusį profesorių jedinstveninką M. Burokevičių. Jeigu eidamas rasčiau taip darančius studentus, tai ir aš padėčiau, nors ir viduryje dienos, ir nieko nepasigėdyčiau. Rašytojas J. Baltušis per Maskvos radiją kalbėjo apie federaciją ir smerkė nepri- klausomybės siekius. Dar vienas stribas tempia mano tautą imperijos padugnėn.

**Balandžio 27 d.** Devintoji blokados diena. Eidamas į darbą, pamačiau kelių automobilių spūstį prie tunelio ties Profsajungų tarybos pastatu. Paaiškėjo, kad širyt jedinstveninkai išstatė piketus ant visų tiltų. Blokuodami transporto eismą,



jedinstveninkai norėjo sukelti mieste maišatį. Jiems nepavyko. Autoinspektoriai apie jų kėslus buvo išpėti. Žmonės ir praeiviai išstumė užskersuotus automobilius iš važiuojamosios gatvės dalies. Į piketą buvo išvažiavę 1, 3, 8 autotransporto įmonių rusakalbiai ir lenkiškai kalbantys vairuotojai. Lietuviai jų nepalaikė.

**Birželio 26 d.** Šiandien paleido Profsajungų tarybos centrinio aparato darbuotojus. Sugrįžtu dirbti į Miškų ministeriją.

**Rugpjūčio 9 d.** Apsisprendžiau. Į savarankiškos Lietuvos komunistų partijos eiles nestosiu. Pradėjau sisteminti savo dokumentus ir informaciją apie Bálninkų kraštą ir Aukštaitijos nacionalinį parką.

**Rugpjūčio 13 d.** Nuo Miškų ministerijos pastato autokranu nuimti pjautuvo ir kūjo ženklai, tarybinis herbas. Žemaitijos nacionaliniame parke, apleistose sovietinių raketų šachtose, planuojama įkurti suvežtų Lenino ir kitų sovietinių paminklų – reliktų muziejų.

**Lapkričio 7 d.** 73-iosios spalio socialistinės revoliucijos metinės Vilniuje paminėtos kariniu paradu, tikriausiai paskutiniu. Žmonės, stovėdami balkonuose, šaukė: „*Okupantai, namoooo!*“ Parado kareiviai buvo apmėtyti popieriniais pieno ir kefyro pakeliais.

Minske buvo suorganizuotas alternatyvus paradas – demonstracija. Demonstrantai nešė užrašus: „*Proščai, kommunizm!*“ (Sudie komunizmui!)

Miesto savivaldybės kultūros skyriuje dalyvavau pasitarime dėl ateinančių metų renginių Gediminui pagerbti. Su istoriku R. Batūra dalyvavome Mokslų akademijos organizuotame renginyje – Lietuvos ateities forume.

**Lapkričio 8 d.** Su kultūros paminklų apsaugos darbuotojais aptarėme kultūros paminklų apsaugą nacionaliniuose parkuose. Informavau apie paminklų apsaugą Dzūkijos nacionaliniame parke. Pasiūlyta nacionaliniuose parkuose rengti etnines šventes, atlaidus. Pasiūlymui pritarta.

Aukščiausiosios Tarybos rūmuose vyko eilinė sesija. Apie 8 val. vakaro transporto ministras J. Biržiškis skaitė pranešimą apie transporto problemas; stokoama nacionalinių kadru geležinkelio, aviacijos, laivyno šakose. Sesijos salė buvo pustuštė. Stebint deputatų reakciją į šios dienos klausimus, matyti, kad jie abejingi – vieni skaitė laikraščius, kiti nusižiovaudavo, R. Gajauskaitė su Z. Vaišvila tarpusavyje šnekučiavosi, K. Uoka kalbėjosi su trimis deputatais.

**Lapkričio 12 d.** Kartu su Kultūros ir švietimo ministerijos Etninės kultūros skyriaus darbuotoju Mikailioniu važiuodami dalyvauti Trākų nacionalinio parko veiklos aptarime, užsukome į Senuosius Trakus. Ant piliakalnio, kur gimė Vytautas Didysis, XIX a. pastatyta katalikiška bažnyčia ir vienuolynas. Vienuolyno pastate įsikūrusi Afonino (nežinia, iš kur atsibasčiusio) vardu pavadinto kolūkio kontora. Kolūkis turi du kambarius, patalpas turi ir bažnyčia, jose gyvena kunigas.

Važiuojant į piliakalnį, matyti senas, apšiuręs, be langų pastatas, kuriame kažkas sandėliuojama. Atskirai pastatytas lauko tualetas. Ant piliakalnio ganosi dvi gyventojų karvės, gynybiniame griovyje taip pat vaikšto dvi karvės. Piliakalnis didingas, vieta išpūdinga. Šiaurinėje piliakalnio dalyje, prie pat gynybinio griovio pakraščio, traktoriaus išvažinėtas kelias ardo apsauginę sankasą. Gynybiniame griovyje priaugę krūmų, senų žilvičių, kuriuos reikia skubiai išvalyti. Primėtyta šiukšlių. Bažnyčios šventoriuje švaru, tik sukrautas čerpes reikia išvežti. Bažnyčioje

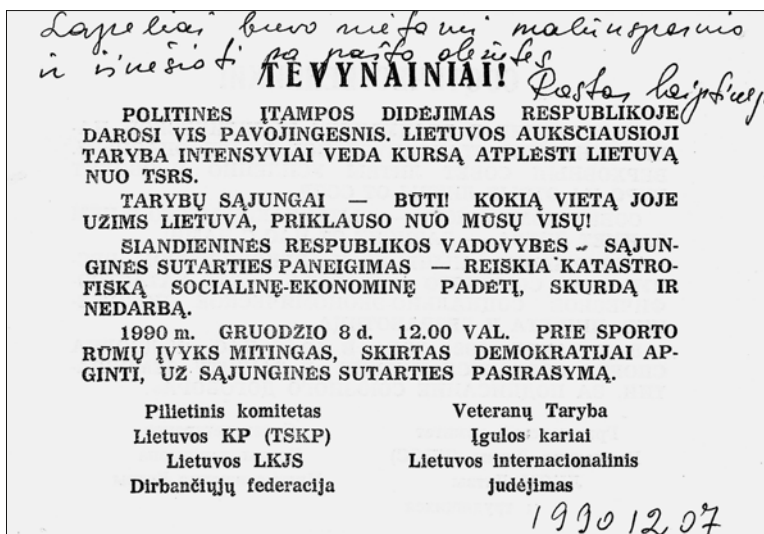

Antivalstybinė  
proklamacija

pamaldos vyksta tik lenkų kalba. Pagarbos Vytauto gimtinei su žiburiu nepamatsi. Baisus, nuo sovietų laikų tebesitęsiantis, mūsų kultūros paminklų naikinimas. Jokio ženklų ar užrašo, kad čia garbinga vieta.

Apie šiuos ir kitus dalykus, artimiausius ateities darbus ir kalbėjome Trakų nacionaliniame parke.

**Lapkričio 15 d.** Perskaičius Petro Gaučo straipsnį „Kokia lietuviškų mokyklų ir darželių ateitis pietryčių Lietuvoje“, kilo mintis kreiptis į Respublikos Aukščiausiosios Tarybos Prezidiumą tokiu laišku.

*„Gerb. Aukščiausiosios Tarybos Prezidiumui*

*Mums kelia susirūpinimą Petro Gaučo straipsnis „Kokia lietuviškų mokyklų ir darželių ateitis pietryčių Lietuvoje“ („Tėvynės šviesa“, 1990 11 09, Nr. 45). Ar yra kita šalis pasaulyje, kurioje negalima mokytis gimtąja kalba, leisti vaikų į darželius. Tokia situacija yra susidariusi Lietuvoje:*

*Avižieniuose, Dūkšte, Gulbinuose, Danilavoje, Lavoriškėse, Tetėnuose, Sudervėje, Sužionyse. Pietryčių Lietuvoje susidarė ne-normali padėtis todėl, kad Respublikos Aukščiausioji Taryba priėmė trumparegišką savivaldybių įstatymą, kurio 24 str. 15 punktą nurodo:*

*– Tik savivaldybei suteikta teisė steigti ir plėsti švietimo ir kitas kultūros įstaigas ir užtikrinti jų funkcionavimą.*

*Kadangi Vilniaus ir Šalčininkų rajonų savivaldybės valdo lenkai, tai bet kokia veikla, susijusi su lietuvių kalba, yra blokuojama.*

*Negana to, ir naujai ruošiamo Lietuvos Respublikos įstatymo „Dėl Lietuvos vietos savivaldos pagrindų pakeitimo“ projekte ši nedovanotina klaida neištaisoma. Savivaldos išimtinėi kompetencijai priskiriama:*

*– Steigti, reorganizuoti ir likviduoti nuosavas švietimo, kultūros bei kitas socialines įstaigas ir organizacijas.*

*Esant tokiai situacijai ir veikiant prolenkiškiems įstatymams, pietryčių Lietuva artimiausiu metu bus visiškai baigta nutautinti.*

*Kad taip neatsitiktų, mes reikalaujame:*

– Švietimą turi valdyti valstybinės įstaigos.

– Mokymas Lietuvoje turi būti formuojamas pagal vieną Valstybės programą, t. y. turi būti parengta ir įgyvendinta Lietuvos mokyklos samprata.

– Lietuvos mokykla turi paruošti sąmoningą Respublikos pilietį.

*Baigęs mokyklą, privalo mokėti valstybinę kalbą, žinoti Lietuvos istoriją ir etnografiją, gerbti lietuvių tautą ir kitas tautybes, gyvenančias Lietuvoje.*

*Kad šie mūsų pasiūlymai būtų įgyvendinti, prašome patikslinti veikiančius įstatymus, pirmiausia išbraukti švietimo klausimus iš savivaldybių kompetencijai priskiriamų veiklos sričių.“*

Pasirašė: Julius Aukštaitis, Čiobiškio g. 13–73.

Kazimieras Aidietis, Vilniaus r., Dūkštos.

Vitalija Danelienė, Šalčininkai, Panerių g. 21–54.

Iš viso 35 Šalčininkų ir Vilniaus rajono gyventojų parašai.

*Lenkų tikslas –  
autonomija*

Kiedy autonomia?

Opublikowano 19 marca 2011, autor: tomasz [www.kurierwilenski.fr](http://www.kurierwilenski.fr)

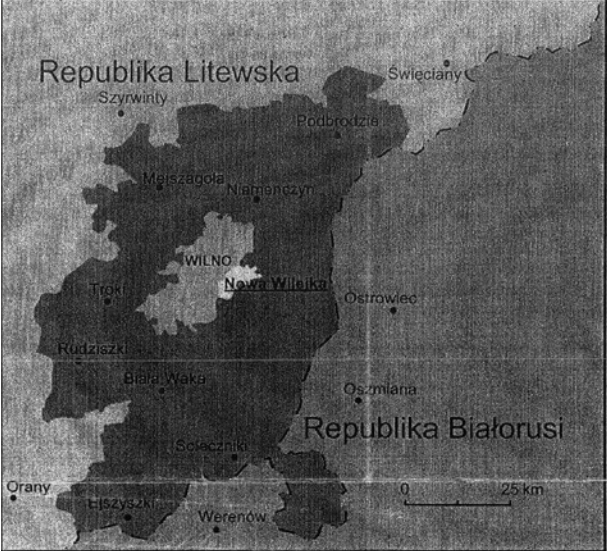

Proces ten z całą pewnością ogarnie Wileńszczyznę. Litwa konstytucyjnie jest wprawdzie państwem unitarym, ale każdą konstytucję można zmienić lub odpowiednio zinterpretować. W historii RL był zresztą precedens w postaci autonomii Kraju Kłajpedzkiego. Dzisiaj nikt jeszcze nie zgłasza oficjalnie postulatu autonomii Wileńszczyzny. Mieszkańcy regionu oraz wszyscy obywatele Litwy pamiętają niewyważone i nieudolne próby utworzenia autonomii na początku lat 90. Ponowne i bardziej przemyślane zgłoszenie tego postulatu jest jednak tylko kwestią czasu. Wyzwania i trendy dominujące we współczesnym świecie są tego rodzaju, że pytanie o utworzenie autonomii Wileńszczyzny powinno brzmieć nie „czy”, lecz „kiedy?”.

Jeremi Sidorkiewicz

**Lapkričio 24 d.** Šiandien dalyvavau Rytų Lietuvos atstovų suvažiavime. Suvažiavimas vyko Profsąjungų kultūros rūmuose nuo 11 iki 18 val. Jame dalyvavo daugiausia Vilniaus ir Šalčininkų rajonų atstovai. Atvyko delegacijos iš Ignalinos, Švenčionių, Zarasų rajonų, Pelesos (Baltarusija). Suvažiavimo svečiai: Aukščiausiosios Tarybos Prezidiumo pirmininkas Vytautas Landsbergis, Ministrų Tarybos pirmininkė Kazimiera Prunskienė, pavaduotojas Romualdas Ozolas, sveikatos apsaugos ministras Juozas Olekas. Suvažiavimas vyko organizuotai. Kalbėjo 23 delegatai. Pelesos delegatė Kruopienė kreipėsi į TSRS Aukščiausiąją Tarybą su prašymu Pelėsą ir Gervėčius prijungti prie Lietuvos. Prašymas nepatenkintas. Vilniaus rajono sąjūdžio pirmininkas Raila pasakojo apie lietuvių atleidimą iš darbo Vilniaus rajone už tai, kad jie lietuviai. Suvažiavimo metu surinkau 32 parašus kreipimuisi į Aukščiausiąją Tarybą dėl tebesitęsiančio Rytų Lietuvos lenkinimo.

Visi sunerimę. M. Gorbačiovas atvirai grūmoja Lietuvai. Artimiausiomis dienomis gali būti įvestas prezidentinis valdymas.

**Gruodžio 1 d.** Dalyvavau Romuvos suvažiavime, kuris vyko Moksleivių rūmuose. Romuva yra tautinė kultūros draugija, vienijanti žmones, siekiančius pažinti lietuvių etninę kultūrą. Šis dvasinis judėjimas remiasi baltiškais papročiais. Įdomų pranešimą perskaitė Vaclovas Bagdonavičius. Jis vadovaujasi Vydūno filosofija. Romuva kviečia sukurti vidines tvirtoves, kurios padėtų atsispirti šių dienų negandoms. Senoji tikėjimo simbolika: ugnis, medis, žaltys. Tai ne stambeldystė, bet gyvenimo simboliai.

Ugnis – gyvybės pagrindas.

Medis – dvasinis tobulėjimas, augimas.

Žaltys – evoliucija, formų kaita.

**Gruodžio 23 d.** Būdamas medžioklėje, iš Dūkštosės (Vilniaus r.) gyvenančio Kazimiero Aidiečio sužinojau, kad Vilniaus rajone renkami parašai už sąjunginės sutarties pasirašymą. Popieriaus lape rašoma: „*Mes Lietuvos gyventojai už sąjunginės sutarties pasirašymą. Lietuvai prideramą vietą atnaujintoje sąjungoje.*“ Toks pats tekstas rusų kalba. Pasirašė rajono gyventojai: Reksindaks Pavel, Ginevič Juzef, Kavaliauskas Leon, Stanievič T., Evič A., Zdanovič T., Juchnevič F., Nutuch Č., Butkevič V. ir t. t.

Žmonės gąsdinami karinės padėties įvedimu. Televizija vakare pranešė, kad iš Kaliningrādo srities į Lietuvą įvažiavo daugiau kaip pusantro šimto kovinių automobilių. Aukščiausiosios Tarybos Prezidiume įvestas budėjimas. Perdavė telefonų numerius: 628423 ir 616816, kad pastebėjus ką nors įtartina, būtų galima pranešti Prezidiumui.

## 1991 metai

**Sausio 2 d.** Mieste pabrango kelionė autobusais ir troleibusais nuo 4 kapeikų iki 16. Pabrango bilietai ir užmiesčio autobusuose.

Sužinojome, kad maisto produktai pabrango tris kartus. Dešra kainavo 2 rublius, dabar 14 rb, vištos kainavo 3 rb, dabar 7 rb, cukrus nuo 78 kp šoktelėjo iki 2 rb. Užėjau į Šeškinės maisto prekių parduotuvę. Salė graži, lentynos tuščios. Buvo tik šlapios dešros, pieno ir duonos. Baisu, kad duona nedingtu.

Iš ryto prie Aukščiausiosios Tarybos būriais rinkosi Vilniaus miesto darbininkai. Nuėjau pažiūrėti. Negirdėjau lietuviškai kalbant. Buvo plakatų ir lietuviškais užrašais, bet aiškiai matyti, kad rašyta jedinstveninkų. Apie 9 val. minia šūkavo ir reikalavo *atstavkos*, o ne kainų sumažinimo. Jie į AT pastato langus pradėjo mėtyti akmenis, į Vytį – purvą. Išmušė keturis langus, išlaužė pastato duris. Jedinstveninkai rėkė *atstavka*, o aš – „Lietuva“. Manęs klausė, kiek man už tai moka. Buvau priekinėse linijose. Mes dainavome „Ant kalno mūrai“ ir kitas dainas. Minią ramino R. Ozolas, bet jo neklausė. V. Landsbergis pranešė, kad maisto produktų pabrangimas atšaukiamas, bet minia vis tiek rėkė. Jiems ne kainos rūpėjo, jų tikslas buvo sukelti sąmyšį ir pasilikti sovietų imperijoje. Kai susirinko daugiau lietuvių, jedinstveninkai, nepakęsdami mūsų dainavimo, pradėjo skirstytis.

Vakare, grįžusi iš susitikimo su M. Gorbačiovu Maskvoje, K. Prunskienė pareiškė, kad jos vyriausybė atsistatydina.

**Sausio 9 d.** V. Landsbergis per radiją kreipėsi į žmones, kad rinktųsi prie AT, nes jedinstveninkai 16 val. bandys įsibrauti į pastatą. Jedinstveninkų kvietimai į mitingą buvo išmėtyti laiptinėje, universitete, viešajame transporte. Skubiai nuėjau prie AT. Buvo neramu matyti važiuojančius pilnus žmonių autobusus. Tai Naujosios Vilnios, „pašto dėžučių“, Kuro aparatūros įmonių rusakalbiai darbininkai. V. Landsbergis įspėjo, kad šarvuočiai pasirodė prie Respublikinės bibliotekos. Šarvuočių nebuvo, bet suskaičiavau septynis autobusus, pilnus kareivių, perrengtų milicininkais. Kareiviai montavo garso aparatūrą. Mitingą pradėjo Burokevičius. Mes jį nušvilpėme. Abiejų stovyklų žmonių buvo apie 10 tūkstančių. Jų oratoriai pasakojo sugalvotas istorijas apie labai blogą gyvenimą, kitataučių priespaudą ir engimą. Jedinstveninkai šaukėsi Maskvos pagalbos, kad įvestų prezidentinį valdymą, kad atsistatydintų AT, apie kainų pakėlimą nekalbėjo. Mes rėkėme, švilpėme. Užkimau visiškai. Mitingas truko neilgai. Kolonas su garsiakalbiu rikiavo nedidelis žydelis iš O. Burdenkos „pašto dėžutės“ (karinės gamyklos).

**Sausio 10 d.** Iš užsienio sužinojau, kad ir šiandien mitingą rengia jedinstveninkai. Eidamas į darbą, mačiau budinčius žmones prie AT. Apie pietus K. Motieka vėl kvietė žmones į Nepriklausomybės aikštę. Jedinstveninkų kolonos buvo išrikiuotos prie Burdenkos įmonės T. Ševčenkos gatvėje ir ruošėsi žygiuoti į Nepriklausomybės aikštę. Bet sužinojė, kad mūsų žmonių pilna aikštė, nebesiryžo žygiuoti. Jėgas kaupė rytdienai.

M. Gorbačiovas atsiuntė Lietuvos AT ultimatumą, kad būtų laikomasi TSRS konstitucijos. Žmonės budėjo prie AT jau kelinta naktis. Dukra Jūratė grįžo į namus apie 4 val. Pasakojo, kad buvo smagu. Jaunimas šoko, dainavo.

Aukščiausioji Taryba Ministrų Pirmininku paskyrė A. Šimėną.

**Sausio 11 d.** Vėl pavojaus signalai. Vėl žmonės kviečiami į Nepriklausomybės aikštę. Išgirdęs kvietimą, apie 9 val. atskubėjau į aikštę. Pranešė, kad jedinstveninkų kolonos pajudėjo nuo O. Burdenkos ir Kuro aparatūros gamyklų. Rikiavosi apie 20 mūsų policininkų su plastmasiniais skydais ir šalmais. Žmonių ir policijos suėjo daug. Pagaliau Gedimino prospekte pasirodė kolona su dviem raudonomis vėliavomis ir trimis trispalvėmis. Eina tarsi žvėrys draskyti beginklio gyvūno. Minia užstojo kelią. Jedinstveninkai sustojo prie bibliotekos. Jų kolonoje buvo apie porą tūkstančių žmonių. Prasidėjo pasikeitimas replikomis ir kalbomis,

švilpimu ir šūksniais. Jedinstveninkai stovėjo iki gerų pietų. Dar jiems būnant aikštėje, prasidėjo aktyvūs desantininkų veiksmai. Apie 12 val. keli šarvuočiai ties kariniu Šiaurės miesteliu užblokavo gatves, kad galėtų nekliudomai išvažiuoti automobiliai su ginkluotais kareiviais. Pirmas smūgis – Krašto apsaugos departamento būstinės Viršuliškėse šturmas. Toliau – Spaudos rūmai. Pirmi sužeistieji. Apie 18 val. nuvažiavau pažiūrėti užpultų rūmų.

Languose jau buvo tamsu. Prie pagrindinio įėjimo stovėjo mūsų policija. Pažiūrėjau per langą į vidų. Vestibiulyje vaikščiojo du ginkluoti kareiviai, ant grindų gulėjo dvi priešgaisrinė žarnos ir metaliniai strypai. Grindys šlapios, telkšo balutės. Prie kitų durų, nuo automobilių stovėjimo aikštelės pusės, stovėjo keturi tankai, juose ginkluoti kareiviai. Į vidų nieko neleido. Visi darbuotojai jau buvo išvaryti iš pastato. Viduje baisi netvarka, sudaužyti durų stiklai, kai kurios durys išlaužtos, mėtėsi popieriai. Nutrauktas visų ten spausdintų laikraščių leidimas. Spaudos rūmų užėmimo metu sužeisti Lietuvos pirmojo žuvusio savanorio Lukšo giminaitis Vytautas Lukšys ir dar keli aktyvūs rūmų gynėjai.

23 val. 55 min. užgrobtas Krašto apsaugos departamento Vilniaus miesto skyrius T. Kosciuškos gatvėje.

Vėliau per spaudos konferenciją informavo, kad netvarką sukėlė patys darbuotojai. Pasak žurnalisto V. Martišausko, Spaudos rūmai nusiaubti: telefono rageliai sulaužyti, baldai išdarkyti, išmėtyti, sulaužyti.

Paaikškėjo, kad jedinstveninkai prie AT agituoti pradėjo nuo 6 val. Žmonėms ruošiantis į darbą, kvietė prisijungti. Piketui vadovavo TSKP Vilniaus miesto komitetas. Piketotojų jedinstveninkų tikslas buvo inscenizuoti gyventojų nepasitenkinimą, kad desantininkams būtų atrištos rankos. Sena išbandyta okupantų priemonė.

Deputatas K. Antanavičius apie 17 val. pasakė, kad AT liko egzistuoti tik kelios valandos.

Jedinstveninkų mitingo metu priėjau prie dviejų jaunų vyrų, kurie rėkė „daloj“, ir paklausiau: „Kodėl taip žiauriai reikalaujate kraujo?“ „Tai va, uždarinėjamos lenkų ir rusų mokyklos, persekiojami kitataučiai...“

Žodžiu, kalba pramanytus dalykus arba kas pakliūva ant liežuvio.

**Sausio 12 d.** Atsikėliau 5 val. ryto. Įjungiau televizorių – veikia, radijas irgi dar lietuviškai kalba. Išklausiu žinias. Žmona Vanda man ir sūnui Vaidotui pasiuvo po trispalvę. Sužinojau, kad Aukščiausioji Taryba sudarė laikinąją gynybos vadovybę. Pasirodė 13 redakcijų išleistas laikraštis „Laisva Lietuva“.

Atvažiavau į Nepriklausomybės aikštę, žmonių minios. Apie 20 val. dvasi-ninkai laikė mišias. Meldėmės visi. Kunigas palaimino visus susirinkusius. Apie 22 val. grįžau į namus. Radijas pranešė, kad TSRS federacijos posėdyje nuspręsta nenaudoti jėgos, spręsti klausimus politinėmis priemonėmis. Apie 24 val. ramus nuėjau miegoti. Sūnus Vaidotas ir dukra Jūratė liko budėti per naktį.

**Sausio 13 d.** Prabudau apie 4 val. Įjungiau televizorių – jau neveikia, puo-liau prie radijo. Radijas dar pranešinėjo Respublikos žinias. Tačiau neilgai. Jau 6 val.??? įsijungė jedinstveninkų „Nacionalinis gelbėjimo komitetas“ ir paskelbė, kad Vilniuje įvedama komendanto valanda nuo 22 iki 6 val. Apie vidurnaktį (1 val. 45 min.) prie televizijos bokšto pasirodė tankai. Jie važiavo tiesiai, nepaisydami stovinių žmonių. Televizijos bokšto šturmas vyko 2 val. Susirėmimo metu žuvo

ir mirė nuo žaizdų 14 žmonių, sužeisti keli šimtai gynėjų. Kauno radijas ir televizija pranešė pasauliui apie kruvinąjį sekmadienį Lietuvoje.

Į Tāliną atvyko Rūsijos AT pirmininkas B. Jelcinas. Čia pasirašytas Lietuvos, Latvijos, Estijos ir Rusijos AT pirmininkų pareiškimas.

Dukra Jūratė grįžo iš Nepriklausomybės aikštės. Pasakiusi, kad nieko ypatingo neįvyko, nuėjo miegoti. Sūnus Vaidotas irgi buvo prie AT.

Maskva, skelbusi, kad nebus pavartota jėgos, klausta norėjo pasmaugti Nepriklausomybės daigus.

Apie 9 val. Kauno radijas pranešė, kad Aukščiausiosios Tarybos link važiuoja tankai. Apsirengiau ir išlėkiau į aikštę. Tankų aikštėje nebuvo, pravažiavo pro šalį. AT buvo aptverta barikadomis. Perėjose ir gatvėse pastatyti traktoriai ir cementovežiai, sudėtos betoninės plokštės, armatūra ir kitokios statybinės medžiagos. Paskaičiuota, kad prie AT susirinko apie 150 tūkstančių žmonių. Autobusais dar važiuoja iš rajonų.

Apie 12 val. grįžtu į namus. Pirmoji radijo programa – jau jedinstveninkų. Kaunas kalba antrosios programos bangomis. Ties Saltoniškių sankryža iš dviejų tankų per garsiakalbius aiškinama, kad valdžia jedinstveninkų rankose ir kad įvesta komendanto valanda. Komendanto valanda įvedama, nes mieste žudomi žmonės, naudojamos dujos, vyksta teroro išpuoliai ir apiplėšimai. Tankai pastovėjo ir nuvažiavo į dešinę Ukmergės kelio pusę, prie gyvenamųjų rajonų.

Palaikyti Lietuvai vyksta daugiataukstantinis mitingas Rygojė.

**Sausio 11–13 d.** Už ištikimybę Lietuvos nepriklausomybės idealams, parodytą narsą ir pavyzdingai atliktą profesinę pareigą 1991 m. sausio 11–13 dienomis, kai sovietų armija, liedama taikių žmonių kraują, grobė Vilniuje Spaudos rūmus, Lietuvos radijo ir televizijos pastatą, televizijos bokštą, Lietuvos žurnalistų sąjungos premijomis apdovanojami žurnalistai: Ala Asovskaja, Eglė Bučelytė, Janina Stašauskienė, Nijolė Steiblienė (TV „Panorama“), Liubovė Čiornaja (savaitraštis „Soglasije“), Aleksandras Juozapaitis („Žurnalistų žinių“ atsakingasis sekretorius), Bernadeta Lukošiuūtė, Algimantas Sadukas (radijo diktoriai), Hansas Stainfeldas (Norvegijos TV), Virginijus Usnavičius („Švyturio“ fotokorespondentas), Vytautas Vitkus (TVR sporto redakcija), Edmundas Ganusauskas („Lietuvos ryto“ apžvalgininkas), Aleksandras Demčenka (Rygos KS).

**Sausio 13, 14 ir 15 dienomis skelbiamas gedulas dėl žuvusių Laisvės gynėjų.**

Dingo premjeras A. Šimėnas, naujai patvirtintas G. Vagnorius, jo pavaduotojais – Z. Vaišvila ir V. Pakalniškis. Grūzijoje vyksta mitingas, palaikantis Lietuvą. Gruzijos televizija 15 min. tylėjo – taip solidarizavosi su mumis.

Lietuvos televizija nutraukė laidą apie 2-ą val., desantininkams užėmus televizijos bokštą. Kauno televizijos stotis veikia. Rodė tiesioginę laidą apie bokšto šturmą.

13 val. Leningradė, Žiemos rūmų aikštėje, vyko masinis mitingas paremti Lietuvai. Jame dalyvavo apie 200 000 žmonių. Reikalavo išvesti sovietų kariuomenę iš Lietuvos, iš M. Gorbačiovo atimti Nobelio taikos premiją.

V. Landsbergis triskart kalbėjo su N. Jelcinu. Tariamasi dėl susitikimo.

Į morgą sostinės Polocko gatvėje 2 val. 30 min. atvežta pirmoji raudonojo teroro auka, iki 3 val. 40 min. atvežti dar devyni lavonai su šautinėmis žaizdomis. Vieną jaunuolį pervažiavo tankas.

*Dėl šaunamųjų ginklų naudojimo, darbo žmonių mušimo naudojant dujas* – tokiu demagoginiu pagrindu įvedama komendanto valanda Vilniuje. Komendantu skiriamas generolas majoras Vladimiras Uschopčikas.

**Sausio 14 d.** Eidamas į darbą, pasukau pro Aukščiausiąją Tarybą. Prieigos prie AT užstatytos galingais traktoriais, kranais, betonvežiais, aptvertos armatūra. Ant armatūros prismaigstyta tarybinių pasų, kareivių bilietai, TSRS ir LTSR pažymėjimų, medalių, garbės raštų – visa tarybinė atributika, taip pat Jermalavičiaus, Burokevičiaus, Kuolelio, Švedo iškamšos. Ant vieno tarybinio partinio sukabinta daug medalių, o vienas puošnus kabo ant prarėžo. Daugybė plakatų, įvairių šūkių. Nupieštas trigalvis slibinas su Stalino, Hitlerio ir Gorbačiovo galvomis. Ant stulpų prilipdyta judošiaus Boleslovo Makutinovičiaus nuotrauka. Jis buvo Lietuvos policijos ypatingosios paskirties būrio vadas, išdavęs bendražygius desantininkams.

AT – kaip tvirtovė, besiruošianti gintis nuo sovietų agresoriaus.

Atėjęs į darbą, nubėgau pas profsąjungos pirmininką Stanislovą Žebrauską. Pas jį buvo užėję ministro pavaduotojai Jurgis Gečys ir Gintautas Kovalčikas. Jiems papriekaištavau, kodėl miškininkai pasyvūs ir nereiškia protesto. J. Gečys sukvietė kolegijos narius ir nutarė išsiųsti laiškus įvairioms miškininkų organizacijoms apie Vilniuje įvykdytas žudynes. Užsakytas vainikas žuvusiesiems, gėlės sužeistiesiems. Pasiūliau naktį organizuoti budėjimą ministerijos vestibulyje, kad budintys prie AT žmonės galėtų ateiti sušilti, pailsėti, kilus pavojui – per ministerijos pastatą pereiti kiemais į saugesnę vietą. Užsirašiau pirmuoju budėtoju. Kartu su Petru Bareika budėjome nuo 21 iki 9 val.

Pagal Vandos Aukštaitienės parodymus (dirbo Prekybos ministerijoje) pro langą ji matė, kaip apie 11–12 val. atvykęs ginkluotų desantininkų dalinys įsiveržė į Vilniaus miesto radijo mazgą. Darbuotojai buvo išvaryti laukan, neleista net apsivilkti paltais, o buvo žiema, šalta, moterys tik su palaidinukėmis. Smogikams vadovavęs majoras paaiškino, kad radijo stotis skleidžia melagingą informaciją. Mieste radijo taškai išjungti.

Būriai žmonių Gedimino prospektu judėjo visą naktį. Žmonės ėjo į Nepriklausomybės aikštę ir iš jos. Norintys pailsėti, ateidavo į vestibulį. Ypač aktualu žmonėms telefonas ir tualetas. Pastebėjęs pavargusius, pakviesdavau pailsėti.

Prie AT buvo kūrenami laužai. Vaizdas neregėtas. Prie laužų susėdę žmonės tyliai šnekučiuojasi, laužo dūmai, kvapai, aplinka rimta, buvo justai, kad čia visi reikalingi. Daug jaunimo, yra ir vyresnio amžiaus žmonių. Išėjau į aikštę apie 5 val. Žmonių praretėjo, bet dar daug. Ant armatūros, AT sienų prismaigstyta trirublių, penkrublių banknotų. Ant betoninės sijos sėdi sulinkusi sena močiutė, tikriausiai buvusi tremtinė. Senyvo amžiaus moteris žingsniuoja aikšte apsiraišiojusi šalikais, skaromis, kaip Napoleono kareivis. Atėję jaunuoliai pasakojo, kad sulaikyti du persirengę desantininkai, turėję kovinius peilius. Iš ryto paskambinau J. Gečui, kad budėjimas praėjo ramiai, jis reikalingas žmonėms. Ateinančiai naktiai reikia pasirūpinti vaistinėlių, tvarščių, jodo, žvakučių.

Ignalinos AE vadovai pranešė, kad streiko atominėje elektrinėje nebus.

**Sausio 15 d.** Prie AT ant metalinių vielų greta M. Gorbačiovo paveikslo, kuriame jis išvadintas budeliu, pakabinau du plakatus lietuvių ir anglų kalbomis: „M. Gorbačiovai, sutepei Taikos premijos laurus Lietuvos žmonių krauju!“



Po pietų, eidamas į darbą mačiau, kaip kasamos tranšėjos aikštėje link Pedagoginio instituto ir nuo Neries upės. Bendradarbiai visi sunerimę, klausomės žinių, diskutuojame. Vilniaus televizija neveikia, pažiūriu „Vremia“. Baisi dezinformacija. Sakoma, neva Lietuvoje sudaromi sąrašai komunistų, kurie bus žudomi.

Minios žmonių su gėlėmis lanko žuvusiuosius, pašarvotus Sporto rūmuose. Rytoj laidos Antakalnio kapinėse.

Štai jie, Lietuvos didvyriai:

**Asanavičiūtė Loreta**, gim. 1967 m., Vilnius, pervažiuota tanko.

**Druskis Virginijus**, gim. 1969 m., Vilnius, nušautas.

**Gerbutavičius Darius**, gim. 1973 m., Vilnius, nušautas.

**Jankauskas Rolandas**, gim. 1969 m., Vilnius, pervažiuotas tanko.

**Juknevičius Rimantas**, gim. 1966 m., Marijampolė, mirė sužeistas sausio 13 d.

**Kanapinskas Alvydas**, gim. 1952 m., Kėdāiniai, sužalotas sprogimo metu.

**Kavoliukas Algimantas**, gim. 1939 m., Vilnius, pervažiuotas tanko.

**Maciulevičius Vidas**, gim. 1966 m., Vilnius, nušautas.

**Makulskas Alvydas**, gim. 1955 m., Rōkiškis, infarktas.

**Masiulis Titas**, gim. 1962 m., Kaūnas, nušautas.

**Povilaitis Apolinaras**, gim. 1937 m., Vilnius, nušautas.

**Vaitkus Vytautas**, gim. 1943 m., Vilnius, nušautas.

**Šimulionis Ignas**, gim. 1973 m., Vilnius, nušautas.

Karininkas, žuvęs neaiškiais aplinkybėmis nuo žaizdų.

Estų A. Riuitelis, latvių A. Gorbunovas, V. Landsbergis ir B. Jelcinas kreipėsi į JTO dėl sausio 13 d. įvykių Lietuvoje. B. Jelcinas kreipėsi į kareivius tėvynainius, tarnaujančius Pabaltijo respublikose, kad jie nešaudytų į civilius gyventojus.

Pagal tą patį scenarijų įvykiai klostosi Latvijoje ir Estijoje.

**Sausio 16 d.** Iš pat ryto žmonės rinkosi į laidotuves. 11 val. iš Sporto rūmų išnešami karstai. Kartu su Rimantu Klimu atsistojome prie Sajūdžio būstinės pastato. Apie 12 val. atėjo laidotuvių procesija. Tautiniais drabužiais apsirengusios mergaitės nešė daug gėlių, vainikų. Arkikatedroje Šv. mišias laikė arkivyskupas Julijonas Steponavičius. Prieš Šv. mišias kalbėjo J. Steponavičius, Chrizostomas ir kunigas Grigas, po mišių kalbėjo pasauliečiai. Įdomiausios kalbos buvo stačiatikių archijerėjaus Chrizostomo, kunigo Grigo ir rašytojo J. Marcinkevičiaus.

Chrizostomas: lietuviams, ginantiems laisvę, – garbė, rusams, mano tautiečiams, žudantiems beginklius žmones, – gėda.

Iš Katedros aikštės apie 15 val laidotuvių procesija pajudėjo Antakalnio kapinių link.

**Sausio 17 d.** Lietuvos Aukščiausiosios Tarybos nutarimu žuvusieji apdovanoti Vyčio kryžiaus ordinu. Jie priskiriami pasižymėjusiems didvyriškumu, narsumu ir ištverme ginant Lietuvos Respublikos laisvę ir nepriklausomybę.

**Dingusiųjų be žinios sąrašuose užregistruotos 25 pavardės.**

TSRS Tarybos 2-osios sesijos posėdis pasmerkė antikonstitucinės jėgos naudojimą prieš beginklius gyventojus ir pritarė B. Jelcino pasisakymams apie Pabaltijo respublikas.

22 val. kartu su Valdu Bukelskiu atvažiavome į Nepriklausomybės aikštę. Aukščiausiosios Tarybos Prezidiumo rūmai kasdien darosi panašesni į tvirtovę.

Stiprinama apsauginė siena, atvežama gelžbetonio plokščių, akmenų, armatūros. Situacija, nors kiek sušvelnėjo, vis tiek nerami. Šiaurės miestelyje pastebėtas kariškių judėjimas. Nepaisydami ankstesnių susitarimų su Lietuvos Respublikos vyriausybe, kariškiai intensyviai patruliavo sostinės gatvėse, stabdė ir krėtė automobilius. Ukmergėje karo pareigūnai atėmė iš autoinspektorių ginklus, išdraskė racijas.

0 val. 45 min. prasidėjo karas Pėrsijos įlankoje. Pasaulio spauda, radijas ir televizija daugiausia kalba apie Lietuvą ir karą Pėrsijos įlankoje.

**Sausio 18 d.** Pažiūrėti diena buvo rami, bet taip tik atrodė. Neramios žinios iš Latvijos ir Estijos rodo, kad mūsų nepriklausomybės klausimas nepamirštas, ieškoma, kaip mus pasmaugti.

Paaikėjo, kad „Lietuvos nacionalinis gelbėjimo komitetas“ neegzistuoja. Yra koordinacinė taryba, kuri su Kremliaus komunistais dirba kartu. Turimomis žiniomis, į tarybą įeina LKP TSKP CK informacijos, propagandos ir organizacinio skyriaus vedėjai Jermalavičius, Gureckas, rajonų pirmieji sekretoriai Butrimovičius, Agofonovas, Fadejevas, Dobyčinas, miesto partijos sekretoriai Nagornas, Chadunkinas, KGB pareigūnai Caplinas ir kt., buvęs kariškis Šurupovas, viena iš pagrindinių figūrų – Viktoras Nikolajevičius Kazakovas. Jis kalba tik rusiškai ir yra aktyviausias, kolegų vadinamas pilkuoju kardinolu.

**Sausio 19 d.** Su reikalais buvau Ukmergėje. Kelionės autobusu bilietas pabrangęs dvigubai (nuo 1,70 iki 3,40 rb). Ukmergės autobusų stotyje patruliuoja trys ginkluoti desantininkai. Stovi kariškių automobilis, tikriausiai gauda jaunuolius į sovietų armiją. Iš laikraštyje „Respublika“ įdėtos Judo nuotraukos paaikėjo, kad tai pulkininkas Edmundas Kasperavičius. TSKP Lietuvoje lyderis V. Švedas išdūmė į Parįžių, jo žmona Ina ir keturiolikmetis sūnus pasislėpė viename Maskvos viešbutyje. Ina pritarė nepriklausomybei ir nori grįžti į tėvynę.

Vakare Lietuvos radijui interviu davė buvęs vidaus reikalų kariuomenės karininkas Olegas Kriučioakas. Jis paviešino, kad sausio 9 d. kariškiai buvo sukviesti ir informuoti, jog bus įvykdytas perversmas arba įvestas prezidentinis valdymas ar kitu būdu išvaikytas Lietuvos parlamentas. Dar paaikino, kad kariškiams gerklėje įstrigęs „kaulas“ – mūsų žmonių beginklis pasipriešinimas. Generolai neturi prieš, o su beginkliais žmonėmis kariauti nėra kaip.

**Sausio 22 d.** Kraštotyros draugijos patalpose, Trakų g. 2, su Vanda matėme kruvinuosius įvykius prie Spaudos rūmų, televizijos bokšto ir televizijos komiteto. Vaizdo įrašas smulkiai užfiksavo įvykius, nukautuosius, tankų pervažiuotus, sužalotus. Išpūdis slegiantis. Aukos Vilniuje nušlavė komunizmą į sąšlavyną, melui ir apgaulei padarė pabaigą, žmonėms atsivėrė akys. Pasaulis pamatė ir pamatys, kaip mes beginkliai tankui galime priešpriešinti daina ir skanduodami „fašistai“. M. Gorbačiovas perskaitė pareiškimą, kad nieko nežinojo apie Vilniaus įvykius. Laikraštis „Respublika“ jį pavaizdavo taikliai: užsirišęs skarelę, su kalašnikovo automatu. Budelis, kitaip nepavadinsi.

Vaidas atsisveikino su namais. Obuoliui atėjo laikas nukristi.

**Sausio 25 d.** Rygoje laidotuvės. Į paskutinę kelionę palydėti keturi kritusieji už Latviją.

**Sausio 31 d.** Paskelbtas Aukščiausiosios Tarybos nutarimas dėl tautinių mažumų. Nutarimu pavedama Respublikos vyriausybei iki gegužės 31 d. nustatyti

Vilniaus apskrities kitataučių statusą. Apskritį sudaryti iš Vilniaus ir Šalčininkų rajonų. Landsbergis, Čepaitis, Motieka, Tumelis pardavė Rytų Lietuvą lenkams.

**Vasario 2 d.** Palaidotas Jonas Tautkus. Jis buvo sužalotas sovietų kariuomenės, kai iš jos bėgo, buvo sugražintas, bet ir vėl bėgo. Antrą kartą bėgant kulka pataikė į galvą. Palaidotas prie Sausio 13-osios žuvusiųjų Antakalnio kapinėse.

Valstybinė komisija nustatė, kad TSRS armija padarė Lietuvai beveik 36 milijonus rublių materialinių nuostolių.

**Vasario 3 d.** Nutariau pasekti brolio Stepono pavyzdžiu ir pradėti švesti sekmadienius. Dieną praleidau namuose, mokiausi anglų kalbos, vakarop su Vanda aplankėme sausio 13 d. žuvusiųjų kapus Antakalnio kapinėse. Kapai skendi gėlėse, dega žvakės. Žiemos tylą ir kapų rimtis. Pagalvojau, sovietai neišveiks žmonių valios laisvai gyventi savoje žemėje. Nors temo, žmonės vis ėjo į kapines. Eidami pro karinių dalinių, pastebėjome, kaip iš jo išėjo du jauni vyrai, persirengę civiliniais darbužiais, netrukus grįžo du jaunuoliai, tikriausiai kareiviai. Mieste dabar pilna visko, nežinau, su kuo kalbi, su kuo susitinki.

**Vasario 16 d.** Su Vanda atvažiuojame prie televizijos bokšto. Bokštas aptvertas aukšta tvora. Už tvoros stovi tankai, budi ginkluoti automatais kareiviai su neperšaujamomis liemenėmis. Tankų kulkosvaidžiai nukreipti į žmones. Tvora iškaišyta gėlėmis. Prie Kosmonautų prospekto paremtas (statyti neleido) didžiulis metalinis kryžius. Prie turistams skirto pastato iš gėlių ir žvakių iškaišyta širdis. Iš rytų pusės išlaužta tvora, pro čia važiuoja tankai. Už tvoros išlaužyti medeliai. Televizijos bokšto daug langų išdaužyti, dabar užkaišyti fanera. Kruvini pėdsakai palikti, matyt, žmonėms įbauginti. Žmonės eina ir eina būriais su gėlėmis, žvakėmis. Nežinau, ką galvoja sargybinis su automatu.

Pakeliui į namus užsukome į Katedros aikštę ir įkopėme į Gedimino pilį.

**Vasario 5 d.** LDDP delegacija susitiko su M. Gorbačiovu kalbėtis dėl Spaudos rūmų.

**Vasario 9 d.** Lietuvoje vyko visuotinė gyventojų apklausa. 90,47 proc. apklausos dalyvių pritarė, kad Lietuva būtų nepriklausoma demokratinė respublika.

**Vasario 12 d.** Islandijos altingas pripažino Lietuvos Respubliką *de jure*.

**Vasario 28 d.** Po ilgų svarstymų Aukščiausioji Taryba priėmė Pirminio privatizavimo įstatymą.

Baigėsi karas Persijos įlankoje. Kuveitas išvaduotas.

**Kovo 1 d.** Danijos vyriausybė pripažino Lietuvos Vyriausybę *de facto*.

**Kovo 3 d.** Latvijoje ir Estijoje atlikta gyventojų apklausa. Už nepriklausomą Estiją pasisakė 77,93 proc., už demokratinę nepriklausomą Latviją – 73,58 proc. dalyvavusiųjų apklausoje.

**Liepos 29 d.** Maskvoje Vytautas Landsbergis ir Borisas Jelcinas pasirašė Lietuvos Respublikos ir Rusijos Federacijos tarpvalstybinę sutartį.

11 val. Tu-134 nusileido vyriausybiniame Vnukovo aerodrome. Valstybinių automobilių kortėžas, papuoštas Lietuvos ir Rusijos vėliavėlėmis, milicijos lydimas „žaliąją gatvę“ pajudėjo Rusijos Federacijos Aukščiausiosios Tarybos rūmų link. Rusijos Federacijos televizijos žinių laidoje parodytas Lietuvos delegacijos sutikimas ir sutarties pasirašymas. Objektiviai, su komentarų priminti ir parodyti sausio 13 d. įvykiai. B. Jelcinas kalbėjo, kad tai dviejų lygiateisių savarankiškų respublikų dialogas.

Pasirašyti trys dokumentai: Sutartis dėl valstybinių santykių tarp Lietuvos Respublikos ir Rusijos Federacijos, Susitarimas dėl bendradarbiavimo plėtojant ekonomiką ir kultūrą Kaliningrado srityje ir užsienio reikalų ministrų parašais patvirtintas protokolinis susitarimas dėl pasikeitimo įgaliotomis atstovybėmis.

Sutartyje abi šalys pripažįsta viena kitos suverenitetą kaip kiekviena yra paskelbusi savo Nepriklausomybės deklaracijoje.

Tai istoriniai dokumentai. Sutartį pasiekėme kruvinoje kovoje su okupantu. Amžina garbė didvyriams.

Praėjus daugiau kaip dviem dešimtmečiams, tenka prisiminti poeto Juliaus Janonio eiliuotus prasmingus žodžius:

*Neverkit pas kapą narsiųjų draugų:  
Kas krito kovoje, tie didvyriai.  
Kiekviena kova reikalinga aukų –  
Laimingi už laisvę numirę...*

O tiems, kurie gyvena ir džiaugiasi laisvoje Tėvynėje, lieka didelis įpareigojimas, pasakytas paskutiniu eilių posmu:

*Geresnio paminklo didvyriams nebus,  
Kaip vykdymas jų idealo.*

Prabėgo jau daugiau kaip du nepriklausomybės dešimtmečiai. Galiu drąsiai sakyti – didvyrių idealai sutrypti. Prieškario Antano Smetonos laikais Lietuva atsistojo ant kojų ir sutvirtėjo, o dabar? Valstybė yra ties išnykimo ir išsivaikščiavimo, išsisklaidymo po margą pasaulį riba.

## Juozo Šibailos asmenybė mokinio akimis

Kazys Strazdas

Rusų okupacijos išvakarėse Ukmergės apskritys Bálninkų, Kurklių ir Kavarsko valsčių partizanų veiklos pasipriešinimo faktinis vadovas buvo Balninkų pradžios mokyklos vedėjas Juozas Šibaila (slap. *Diedukas, Merainis*), gimęs 1905 m. kovo 18 d. Varėnės rajono Nedingės apylinkės Vadėnų kaime. Jis buvo aktyvus Balninkų šaulių būrio vado Steikūno pavaduotojas, veiklus Šaulių rinktinės vadas, žvejys mėgėjas, mano mokytojas. J. Šibaila Balninkų valsčiuje turėjo didelį autoritetą ir vadovavimo patirtį. Jam nepatiko visos okupacijos. Pirmąją sovietų okupaciją jis sutiko nupiešęs raudono ožio su Stalino galva portretą ir laikė jį mokykloje užkištą už malkomis kūrenamos koklinių krosnies. 1941 m. birželio 12 d. jo šeimą ištremė į Sibirą, o jis liko. J. Šibailos pasakojimu, jo šeimą trėmė Balninkų žydai, neradę šeimos galvos namie, nuvyko jo ieškoti į pamėgtą žvejybos vietą. J. Šibaila, matyt, jausdamas pavojų, buvo ginkluotas pistoletu, bet, pastebėjęs ateinantį žydų būrelį, pasislėpė tankiame miškelyje lazdyno kelme, ir jo nerado. J. Šibaila turėjo ryšį su sukilėlių štabu Kaune ir buvo 1941 m. sukilimo Balninkų valsčiuje organizatorius ir aktyvus dalyvis. Karo išvakarių naktį balninkiečių sukilėliai išlaisvino Balninkų valsčių ir, pašalinę komunistų aktyvistus, išlaikė Bálninkus iki vokiečių atėjimo.

Įpusėjęs vokiečių okupacijai, kai į Balninkus atvyko vokiečiai gaudyti darbus į Vokietiją vyrų, visą savaitę mums nebuvo pamokų. Mokykla buvo Steikūno dvare Žėlvos kryptimi, miestelio pakraštyje už Pirseno ežero ant stataus aukšto šlaito, nuo kurio gerai matyti slėnyje išsikūręs Balninkų miestelis. J. Šibaila ir mes, jo mokiniai, stovėdami ant šlaito, stebėjome vokiečius ir jų veiksmus. Vokiečiams išsirikiavus gaudyti vyrų, J. Šibaila prasarė: „O, kad čia būtų kulkosvaidis!“ Traukiantis vokiečiams, jis antrąją sovietų okupaciją sutiko su ginklu rankose, pradėjęs organizuoti Balninkiečių rinktinę.

„< ... > J. Šibailos rinktinės būriai tris kartus (1944 m. rugsėjo 4 bei 9 d. ir 1945 m. balandžio 3 d.) puolė Balninkų vykdomąją komitetą ir okupantų karių bei strībų įgulą. Užėmė Balninkų miestelį, išlaikydavo jį iki paryčių, tačiau akmeninio dviejų aukštų įgulos pastato nė karto nepavyko užimti. 1944 m. rugsėjo 4-osios naktį puolimas buvo nesėkmingas, nes miestelyje buvo apsistojusi operatyvinė grupė. Per puolimą žuvo vienas partizanas, du buvo sužeisti.“

Ištrauka iš publikacijos Strazdas K. Balninkiečių rinktinės Nikodemo Liškausko-Beržo būrio laisvės kovos, *Laisvės kovų archyvas*, 2001, nr. 30, p. 58–63.

Ryšininės Janinos Tamulytės archyvinėje byloje Nr. 39127/3 randame (paitektą slaptos agentės Bronės Karvelytės) pieštuku J. Šibailos-*Dieduko* ranka parašytą laišką-padėką mokytojams už paramą. Jis toks:

*„Mielas Broli,*

*Kad mūsų pasiryžimas aukotis savo tėvynei randa tokių gražių atgarsių, mus daro dar tvirtesnius savoį kovoj.*

*Broli, supranti mūs dalią, dėkui, nors aš per silpnas reikšti padėką, kurią mums brangi Lietuva gali duoti. Jūsų kilnus pasiryžimas ne tik dvasiškai mus sustiprina, bet suteikia ir paties darbo galimybę. Tiesa, atsiranda pasišventėlių, bet ant jų vienu pečių suversti visos naštos negalima, be to, per maži ir vaisiai. Mes norėtume reikštis plačiau, o jūsų medžiaginė parama mums ir leis tokiais likti. Jūs negausit mūsų padėkų, bet liekat pripažintas mūsų broliu, tad jos ir nenorėkit, kaip ir mes jos iš niekur neieškome. Visiems tiems, kurie per Jus mus suranda, broliškas rankos paspaudimas.*

*Telaimina visus Gerasis Dievas, kurie, Jo keliais vedami, tautą nemirtingą daro.*

*Jūsų brolis – Diedukas.*

*Formalų kvitą prisiųsiu kiek vėliau.*

*„B“ R. št. Viršininkas“*

## Pokario vaikai

Juozas Čereška

Bálninkų miestelyje veikė pradžios mokykla, kuriai vadovavo mokytojas Juozapas Šibaila, parduotuvė, paštas, pieninė. J. Šibaila artimai bendravo su mano tėveliu Rapolu Čereška, buvusiu šauliu. Per karą miestelis nukentėjo. Prie Alaušų ežero stovėję namai buvo subomborduoti. Prie A. Petniūno namo buvo likę mokyklos pamatai ir laiptai. Kitoje gatvės pusėje stovėjo labai išvaizdus paminklas su Vyčiu, aptvertas metaline tvorele, kurią nuolat draskė ir niokojo sribų vaikai. Vėliau sribai paminklą, skirtą Lietuvos nepriklausomybės dešimtmečiui atminti, nugriovė. Jo pamatus išdraskė traktoriumi ir užvertė žemėmis. Aplinkui riogsojo griuvėsiai ir šiukšlių krūvos. Daug vokiečių kareivių paskendo traukdamiesi valtimis per Alaušų ežerą. Po karo vaikai ežere rado šautuvą, kuri nunešė į įgulą ir atidavė sribams.

Karui pasibaigus, Balninkai atrodė liūdnei. Namų, kurių nenušlavė karo ugnis, šiaudiniai stogai apirę, apšepę, apsamanoję, tvoros išklypusios, gatvės, prieškariu grįstos akmenimis, suiro, buvo duobėtos, kai kur grindinio nė pėdsako nelikę. Telefono stulpai apdegę, vietomis ant jų styrojo vielos. Žmonių veidai pilni nerimo ir baimės, nes vakarais partizanai puldavo sribus ir jiems talkinančių sovietinės armijos kareivių įgulą. Dėl to ir kareiviai, ir nuo jų neatsiliekančios kolaborantai nakvodavo Rapolo Čereškos klojime ant šieno ir šiaudų *prėsmų*. Kiekvieną dieną šio ūkininko pirtyje jie prausdavosi. Į pirtį atsivesdavo ir savo šeimas. Čereškų (mano tėvų) name apgyvendino rusų karininką ir sribą Pilypą Morozovą. Mano motina Kazė Čereškienė gamino maistą ir skalbė jų drapanas. Maitinosi jie tuo, ko prisiplėsdavo iš žmonių...

Po kiek laiko kitame namo gale apgyvendino sribą Stasį Aukštuolį su žmona, dukterimi Gražina ir sūnumi Ipolitu. Na, ir prasidėjo neramios dienos ir naktys. Šio „liaudies gynėjo“ žmona buvo be galo pikta ir bjauri, nepatenkinta viskuo, keikdavosi niršiau už vyrą, nuolat ižeidinėdavo mano tėvą ir motiną. Mes augome keturi vaikai: Veronika, Angelė, Stasė ir aš (po karo gimė dar trys: Laima, Stasys, Birutė). Apie mus sukiojosi sribų ir kareivių vaikai.

Miestelio įgulos kareiviai sėsdavo į automobilius, kuriuos vadindavo *polutarkomis*, suvirsdavo į vežimus sribai ir visi traukdavo į Gėliogalių kaimą arba Júodpurvių mišką ieškoti partizanų. Tame miške bunkeriuose slėpėsi partizanai. Priešais mūsų namą stovėjo žydo Rukės namas, kuriame apgyvendino daugybę sribų ir kareivių. Jie kėlė mums didžiulę baimę, nes dažnai girtaudavo, o paskui šlitinėdavo iš vieno namo į kitą reikalaudami lašinių, kiaušinių ar kitų maisto produktų.

Nuožmiausi sribai buvo A. Šmigelskas, S. Vaizgelys, jo sūnus Kazys iš Pūsvažkių kaimo, Makarovas, pravarde Papėnas, Jonas Pečiulis, broliai Stasys ir Vladas Petroniai, pravarde Melnikai, Šalgunovai: Grigorijus (Griška), Savelijus, Artomas, Amosas ir Andriejus, Stasys Malinauskas, Šlekys, žydu vadinamas Mingaila, Jonas Virbalas. Vėliau prie jų prisidėjo Stasys Vikužas, Stasys Aukštuolis (vadinti bizais), Juozas ir Bronius Sejūnai, Vincas ir Stasys Petroniai, pravarde Kavaliokai. Įguloje viešpatavo nepaprasto žiaurumo sribas Vladimiras Korablikovas. Labai



*Juozas Čereška su  
Naste Makarovaite  
valtyje Piršeno ežere*

sename name gyveno sribai Baranovas su žmona ir trimis vaikais, Ševeliovas su žmona ir dviem vaikais. Su jo vaikais Aleksejumi (Alioša) ir Genovaite teko lankyti Balninkų pradinę mokyklą.

Buvo nacionalizuoti bažnyčios pastatai: klebonija, svirnas, paukštidė ir klojimas. 1950 m. klebonijoje įsikūrė progimnazija. Svirną rekonstravo ir jame įkūrė klubą, kuriame buvo rodami filmai, vykdavo vaidinimai, vakaronės. Sueidavo karininkai su žmonomis, kareiviai ir sribai. Žmonių veiduose nebuvo džiaugsmo, kamavo nerimas ir rūpestis.

Napalio Širvinsko namas buvo be langų ir durų. Kareiviai užkalė langus lentomis, privežė šiaudų, šieno ir dauguma jų buvo ten apgyvendinti. Per miestelį nuolat dardėdavo arkliais pakinkyti vežimai, pilni ginkluotų kareivių ir sribų. Miestelio gyventojus kankino baimė dėl savo šeimos narių, niekas nežinojo, kas gali nutikti. Slėgė baidi neveltis ir skurdas, nuolatinis nepriteklius, nes sribams valdžia atlyginimo nemokėjo, todėl jie išūliai reikalavdavo aprūpinti juos maistu – bulvėmis, mėsa, sūriais, lašiniai ir daržovėmis.

Balninkų bažnyčios klebonija prie Piršeno ežero buvo tikrai išpūdinga. Prie ežero stovėjo pirtis, šalia jos – graži aikštė, kurią puošė baltos skulptūros, gėlynai, viską juosė daili gyvatvorė. Į bažnyčią vedė takas, taip pat apsodintas gyvatvore. Kai klebonijoje įsikūrė mokykla, viską išdraskė, iškasė ir įrengė sporto aikštelę. Namas, kuriame gyveno Baranovas ir kiti, buvo nugriautas, o jo vietoje pastatyta nauja klebonija. Tuo laiku bažnyčią aptarnavo klebonas Juozas Susnys.

Partizanų persekiojimas tęsėsi ir darėsi vis baisesnis. Žuvusiųjų kūnai buvo atvežami ir išmetami prie šventoriaus. Jie būdavo apdegę, drabužiai nuplėšyti, batai nutraukti nuo kojų. Miestelio gyventojams, tik ką pergyvenusiems karą, gaisrus, tokio žiaurumo, nežmoniško elgesio ir pasityčiojimo iš žuvusiųjų dar neteko matyti. Esu matęs, kaip sribo Stasio Aukštuolio žmona, būdama nėščia, spardė išniekinto partizano kūną ir vis taikėsi į lytinius organus. Tą įvykį matė šalia gyvenanti Urbanavičienė. Ji gėdino Aukštuolienę. Vėliau Stasio Aukštuolio žmona pagimdė apsigimusį kūdikį su atvira pilvo ertme. Kūdikis mirė. Žuvusiųjų aplankyti tėvams, broliams, seserims, artimiesiems nebuvo galima, nes sribai



stebėjo. Jeigu kas išsiduoda, tam gresia areštas ir tremtis. Dar šiandien šiurpas krečia tai prisiminus.

Dauguma „liaudies gynėjų“ buvo beraščiai, tinginiai, kurie nenorėjo dirbti ir todėl nuėjo į sribus. Su Lietuvos priešais nuėjo ir Juodpurvių miško eigulys Vincas Petronis. Jis gerai pažinojo mišką, žinojo ir partizanų slėptuves. Vieną ankstų rytą mano tėvas Rapolas Čereška pamatė V. Petronį labai skubantį įgulos link. Nieko nelaukdamas tėtis pasiuntė mano seserį Verutę į Juodpurvių mišką, kad praneštų partizanams, jog turi trauktis toliau.. Verutė žinojo, kur slepiasi partizanai, laiku išpėjo juos. Tašyk partizanai pasitraukė ir nebuvo staiga užklupti. V. Petronio sūnus Juozas bendravo su partizanais, kaip ir jo žmona. Tėvas V. Petronis išdavė partizanų bunkerį. Jame žuvo keturi partizanai. Už išdavystę partizanai paklupdė Vinčą Petronį, jo sūnų Juozą ir Juozo žmoną prieš šventuosius paveikslus jų pačių namuose ir pagaliais užmušė. Sužinoję sribai lėkė į pagalbą, bet pavėlavo. Petronių troboje rado tris lavonus. Kiti šeimos nariai, Petronio vaikai: Vincas, Stasys, Kazys, Stasė ir Marytė, su visu turtu buvo perkraustyti į žydo Rupkės namą. Partizanai pasitraukė į kitus miškus, bet Juodpurvių ir Gėliogalių kaimų miškus vis dar šukuodavo kareiviai ir sribai.

Sribas S. Aukštuolis (Prūdinas) išviliojo iš miško du savo brolius. Atvedė į tėvo pirtį, nuprausė, nukirpo ilgus plaukus, nuskuto barzdas ir ankstų rytą atvedė į įgulą. Ten pastatė prie sienos. Sribas Vladimiras Korablikovas įdavė pistoletą sribui S. Aukštuoliui į rankas ir liepė nušauti savo brolius. Įsakymas buvo įvykdytas. Stasys melavo, o gal pats buvo suklaidintas ir tikėjo tuo, ką sakė savo broliams, kad pasidavę liks gyvi, parašys pareiškimą ir galės laisvai gyventi. Šios brolių žudynės dar kartą parodė „išvaduotojų“ tikslą, kurio neįgyvendino carizmas, – sunaikinti lietuvių tautą.

Po metų sribų Aukštuolio, Baranovų ir Ševeliovų šeimos išvyko gyventi į Vilnių.

*Juozas Čereška (pirmoje eilėje antras iš kairės) su Jonu Klevinsku budėjimo metu prie Parlamento. 1990 m. sausis. Iš J. Čereškos albumo*



Vieną dieną į mūsų namus atėjo sribas Simonas Vaizgelys, pasmirdęs namine, su šautuvu rankose ir pareikalavo, kad tėtis atiduotų telyčią arba avelę. Būdamas kambaryje viską mačiau ir girdėjau. Sribas įrėmė tėčiui į krūtinę šautuvą ir pagrasino šausias. Tėtis taip spyrė sribui į tarpukojį, kad tas susmuko. Atėmė šautuvą, gerai apkūlęs ir užsivertęs ant pečių nunešė girtą į igulą. Ten papasakojo, kas nutiko. Tėvas buvo 2 m 7 cm ūgio, labai stiprus. Sribas gavo 15 dienų arešto. Sribas tuokart gyveno pas Oną Motiejūnaitę. Po arešto sugrižęs vėl prisigėrė ir naktį užsimanė parūkyti. Ieškodamas tabako, netyčia užkliuvo už užtaisyto šautuvo. Kulka pataikė tiesiai S. Vaizgeliui į kaklą ir mirtinai sužalojo. Džiaugėsi visi miestelio žmonės, kad niekšas gavo negarbingą galą.

P. Morozovas, gyvenęs pas mus, išpėdavo, ko galima tikėtis iš okupantų, apie viską smulkiai papasakodavo. Gal buvo padoresnis ir sąžiningesnis nei kiti jo sėbrai. Vieną vėlyvą vakarą miestelio kryžkelėje prieš mūsų namus sutratėjo automatų ir kulkosvaizčių šūviai. Tėtis visiems liepė gultis ant grindų ir ramiai gulėti. Kai partizanai atsitraukė, sribai su kareiviais šaudydami juos persekiojo kapų link. Bet kapinėse partizanai suruošė jiems pasalą. Automatų ir kulkosvaizčių šūviai išguldė nemažai kareivių ir sribų. Sribas Jonas Pečiulis neteko rankos ir akies. Po susišaudymo partizanai pasuko savo keliais. Prieš puolimą partizanai nukirpo telefono laidus, kad kareiviai neprisišauktų pagalbos.

Dauguma miestelio žmonių džiaugėsi partizanų narsa ir sumanumu, kad drįso atkeršyti už žuvusius kovos draugus. Sribams vadovavo Sinicovas, Aleksandras Polekovas, su jais išvien dirbo viršaitis Meškutavičius. Stribo A. Šmigelsko vadovaujami sėbrai plėšė geriau gyvenančių ūkininkų turtą – gyvulius, kiaules, drobės rietimus, avių kailius, skilandžius, aukso dirbinius ir visus kitus brangius daiktus. Sugrobtą turtą veždavo į netoli Alaušų ežero esantį šiaudais dengtą svirną. Naktį jį saugodavo sribai. Saulėtą dieną svirnas suliepsnojo ir sudegė su visu jame esančiu turtu ir gėrybėmis... Subėgę gesinti sribai sakė, kad svirną padegė banditai. Iš tikrųjų dar ir dabar nešioju širdy šį skausmą, o tada džiaugiausi, kad pakenčiau sribams... Dar ilgai naktimis šokdavau iš lovos šaukdamas, tačiau tėvai nesuprato kodėl. O aš jiems nieko nesakiau, nes bijojau...

Miestelis atrodė vargingai, žmonės slėgė nežinia dėl rytdienos ir baimė užkliūti naujajai valdžiai, tik viena bažnyčia stovėjo tarsi tvirtovė, raginanti nenusiminti ir tikėti, kad blogį turi įveikti gėris...

Miestelyje atsirado dar vienas nuožmus sribas Bronius Bagdonas. Jis landžiojo po miestelio gyventojų namus, gąsdino žmones. A. Šmigelskas su kitais sribais nesiliovė šantažuoti Plaštakės kaime gyvenančio ūkininko Kopūstino. Vėliau šis darbštus ir pasiturintis ūkininkas su šeima buvo ištremtas į Sibirą. Jo visą turtą pasigrobė A. Šmigelskas.

Savelijus Šalgunov su žmona ir dviem vaikais apsigyveno mūsų name, kartu su jais ir jo motina, sesuo Irina, brolis sribas Amosas. Su jais gyventi buvo savotiškai saugiau.

Kovose su partizanais žuvusiems kareiviams ir sribams laidoti buvo paruošta aikštelė prieš igulos fasadą. Vėliau tas kapines panaikino ir žuvusiųjų palikus pergabeno į Balninkų ir Migiškių kapines. A. Šmigelską palaidojo Balninkų kapinėse. Tą dieną lijo lietus, dangus buvo apsiniaukęs, žmonių nedaug. Užtat



*Juozui Čereškai įteikiamas Sausio 13-osios medalis prie Laisvės paminklo Ukmergėje. Apdovanojimą įteikia Česlovas Stankevičius. Iš J. Čereškos albumo*

daugybė sribų ir kareivių. Karstas buvo raudonai dažytas, atidengtas. Galvos vietoje išvydau kažkokį gumulą. Šalia karsto stovėjo žmona Vitalija su sūnumi Pranu. Aš ir kiti žmonės pasijutome nekaip. Parėjęs viską papasakojau tėvams.

Vieną dieną sribai gavo pranešimą, kad Dapkūniškiuose pas Tamulį slepiasi partizanai. Trys vežimai, pilni kareivių ir sribų, išrūko į Dapkūniškius. Vakare apdegė ir kraujuoti septynių žmonių kūnai buvo atvežti į Balninkus ir numesti prie šventoriaus. Einantys į bažnyčią žmonės su širdgėla tik iš tolo žiūrėjo į išniekintus lavonus. Tai buvo 1945 m. rugsėjis. Stribas S. Šalgunov labai džiaugėsi, kad Tamulio sodyboje sunaikino net septynis savo priešus. S. Šalgunov (vietinis rusas) gyveno kaimyniniame Kuliabrėdos kaime, todėl gerai pažinojo žuvusiuosius.

Prasidėjo neramumai, kalbos apie masinį žmonių trėmimą į Sibirą. Prie trėmimo prisidėjo ne tik sribai, bet ir užverbuoti miestelio žmonės. Tokių, deja, irgi buvo...

Debesys dengė dangų, diena buvo apniukusi ir negraži, kaip prieš audrą. Miestelio centre, kryžkelėje, pasirodė penki vežimai su verkiančiais žmonėmis. Išlaipinti žmonės su vaikais ir ryšuliais buvo grūdami į sunkvežimius ir vežami į Vilnių. Vaizdas buvo klaikus: žmonės raudėjo, aimanavo, vaikai klykė iš baimės. Ginkluoti sribai dirbo savo juodą darbą.

Pavakariais sribai pradėjo vežti išvežtų žmonių turta. Tai buvo gražūs baldai, geri drabužiai, įvairūs rakandai, inventorius. Viską krovė į R. Čereškos klojimą. Man įstrigo retas daiktas kaime – juodos spalvos rojalis.

Kitą dieną sribai su žmonėmis suėjo dalytis turto. Vyko muštynės, nes kai kurių daiktų negalėjo pasidalyti. Žmonių turta kasdien vis veždavo ir veždavo. Turto dalybę šurmulytė ilgai nesibaigė. Žmonės stebėjosi sribų gobšumu, noru



*Karolis Čereška su  
anūkėliu Dainiumi  
prie savo namų.  
Iš J. Čereškos albumo*

kuo daugiau gauti ištremtų žmonių prakaitu uždirbtų daiktų. Klojimą saugojo sribai, kad kas nors neateitų vogti. Norinčiųjų neatsirado.

Stribai džiaugėsi gavę įvairių gėrybių, girtavo ir net uždainuodavo rusiškų dainų, kiti ginkluoti šlitenėdavo po miestelį gąsdindami žmones. Visi bijojo išeiti iš namų.

Balninkų viršaitis Meškutavičius nuolat šantažavo tėvelio seserį Rachelę Augutienę: jeigu neklausys jo nurodymų, bus ištremta į Sibirą. Stribas P. Morozovas perspėjo mano tėtį, kad R. Augutienę tikrai žada ištremti. Sovietų okupacija suluošino tetos Rachelės gyvenimą.

Okupavus Lietuvą ir pradėjus tvirtinti naują tvarką, natūraliai kilo žmonių pasipriešinimas. Žmonės pradėjo jungtis į pagrindines organizacijas. Pasipriešinimo kuopelė išsikūrė ir Vargūlių kaime, kuriame gyveno tetos šeima. Kuopelei vadovavo Bonifacas Kukta iš gretimo Aŕmoniškių kaimo. Tarp pasipriešinusiujų buvo ir tokių, kurie išėjo tarnauti okupantams. Iš Vargūlių į stribus išėjo du kaimiečiai, vieno iš jų byloje randame Mečislovo Augučio pavardę. Prasidėjo suėmimai, tardymai, enkavėdistų smurtas. M. Augutis buvo suimtas ir kelis mėnesius laikytas Balninkų įgulos kalėjime. Buvo tardomas naktimis, neduodant poilsio ir naudojant smurtą. Norėta palaužti žmogų fiziškai ir morališkai. Reikalauta išduoti pasipriešinimo dalyvius, atnešti ginklą. M. Augutis nepalūžo, nieko neišdavė ir buvo paleistas, tačiau jautė, kad jo nepaliks ramybėje. Taip ir atsitiko. 1945 m. liepos 15 d. pas M. Augutį užėjo rusai, kurie nesuprato nė vieno žodžio lietuviškai. Su jais buvo vienas sribas iš Kurklių ir vertė į lietuvių kalbą. Kareiviai darė krata, ieškojo ginklų, besislapstančiųjų. M. Augutį atskyrė nuo šeimos, kad negalėtų su ja bendrauti. Du sargybiniai jį laikė lauke. Viską apvertę ir nieko neradę, šeiminką išsivedė. Žmonai paklausus, kur jį veda, sribas pasakė, kad vešis į Kurkliūs, ten patardys ir paleis. Tai buvo paskutinis kartas, kai šeima jį matė gyvą. Tą patį vakarą, nusivedę į Pābaldonės miškingą pakriūtę, M. Augutį nušovė. Dabar toje vietoje pastatytas paminklas. Sovietų metais vietos komunistai vis liepdavo paminklą nugriauti, nes badė akis sribų darbai.

Nepriklausomybės metais Lietuvos ypatingajame archyve apie M. Augutį buvo renkami dokumentai. Paaiškėjo, kad jo bylos nėra, galbūt sunaikinta. Įrašų

apie M. Augučio dalyvavimą pasipriešinime randame stribo A. Leitos byloje, žmogaus, kuris jį išdavė, nors pats buvo teisiamas už tai, kad buvo sukilėlis.

Po M. Augučio žūties žmona su dviem mažamečiais vaikais: 8 metų dukryte Stanislava ir 3 metų sūnumi Alvydu, buvo išbuožinta. R. Augutienės nuolatiniai svečiai buvo sribai, kurie ateidavo bet koku paros laiku ir vertė gyventi nuolatinėje įtampoje ir baimėje. Rachelę slėgė ūkio rūpesčiai, didžiuliai mokesčiai. 1949 m. teko bėgti iš namų, gelbėtis nuo tremties. Po trejų metų slapstymosi sugrįžo į gimtuosius namus. Čia vėl rūpesčiai: namai išdraskyti, be langų, durų. Visur apaugę kiečiais, piktžolėmis. Teko daug pavargti, kad tėviškė vėl taptų jauki ir miela.

Daug negandų patyrė ir mūsų – Kazės ir Rapolo Čereškų – šeima. Net du kartus teko bėgti tėveliui, mamytei ir vyriausiajai seseriai Verutei. P. Morozovas pranešė, jog sribai broliai Stasys ir Vladas Petroniai pasirašė, kad mus ištremtų į Sibirą. Gyvenome tarytum ant adatų. Tėvai Petronius šelpė lašiniais, bulvėmis ir duona. O jie... Tėvelį ne kartą areštavo, kankino, daužė, liepė pasakyti, kur slepiasi partizanai. Tėvelis buvo Šaulių sąjungos narys, daug žinojo, tačiau nieko neišdavė. Daug teko išgyventi, matyt, mus Dievas saugojo.

## Paminklai Lietuvos Nepriklausomybės dešimtmečiui ir Balninkų 650 metų sukakčiai

Irena Pusoškienė



1928 m. Lietuva šventė pirmąjį Nepriklausomybės dešimtmetį. Visur vyko įvairūs renginiai šiai sukakčiai paminėti. Patriotiškai nusiteikę balninkiečiai nusprendė pastatyti paminklą. Miestelio centre pastatė betoninį obeliską su kryžiumi viršūnėje, jį puošė Gedimino stulpai, skydas su Vyčiu ir akmeninė plokštė su įrašu: „Šaulių ir Balninkų visuomenės auka Lietuvos dešimtmečiui“. Paminklą aptvėrė metaline tvorele. Jo projektą sukūrė tapytojas ir skulptorius Eduardas Vilkučinskas. 1928 m. gegužės mėnesį kunigas Adomas Jusys paminklą pašventino (Vlado Miškinio atsiminimai).

Sovietams okupavus Lietuvą, „Lietuvos nepriklausomybės dešimtmečiui atminti paminklą nuolat draskė ir niokojo stribų vaikai“, – rašė balninkietis Juozas Čereška.<sup>1</sup>

Piktavalių nuniokotas paminklas (numuštas kryžius, sunaikintas įrašas, Gedimino stulpai, Vytis) 1944 m. sovietų valdžios nurodymu buvo nugriautas ir užkastas<sup>2</sup>. 1964 m. paminklo vietoje statant užkandinę, paminklas atkastas, nutemptas prie Alaušų ežero, įmestas į šiukšlyną duobę ir užkastas. Tačiau balninkiečiai ištikimai saugo senolių ir tėvų atminimą. Žmonės žinojo, kurioje vietoje jis palaidotas. 1988 m. Sąjūdžiui vos pradėjus klibinti imperijos pamatus, paminklas atkastas, restauruotas pagal

*Paminklas Lietuvos Nepriklausomybės dešimtmečiui.*  
1928 m.

<sup>1</sup> Čereška J. *Prie Piršeno ir Alaušų Balninkai*, antra knyga, p. 269.

<sup>2</sup> Skirmantienė M., Varnauskas J. *Nukentėję paminklai*, V. 1994, p. 114. Leidinyje apibendrinama sovietų nuostata Lietuvos kultūros paveldo atžvilgiu.

mokytojo Vlodo Miškinio projektą ir pastatytas netoli ankstesnės stovėjimo vietos. Tais pačiais metais balninkiečiai suskubo minėti 650-ąsias Bálninkų miestelio, istorijos šaltiniuose ne kartą minėto, metines. Šia proga pastatytas paminklinis akmuo, ženklinantis Balninkų 650 metų sukaktį.

*„Sovietiniai okupantai beveik 50 metų naikino Lietuvos kultūros vertybes: paminklus, skirtus daugiausia LDK Vytautui, valstybės, visuomenės, kultūros veikėjams. Kad nebeprimintų Lietuvos valstybingumo laikų, buvo griauamos koplyčios, pakelės kryžiai, bažnyčios paverčiamos sandėliais, niokojamos dvarų sodybos, griaujami smulkiosios architektūros paminklai, skulptūros.“*

Apie Balninkų paminklo, skirto Lietuvos nepriklausomybės dešimtmečiui paminėti, nugriovimą ir išniekinimą šiame leidinyje rašė N. Stalnionienė.

1988 m. gruodžio 25 d. į paminklų atidengimą atvyko rajono vadovai, miestelio gyventojai ir tie, kurie dabar gyvena kitur, kaimyninių ūkių, įmonių ir organizacijų atstovai. Žmonių minia su jauduliu stebėjo, kaip kilo miestelio veteranų J. Pociūno ir V. Ališausko keliama trispalvė, neseniai tapusi valstybine vėliava, ir buvusi Balninkų miesto žydra vėliava su miesto herbu. Balninkų kolūkio pirmininkas Pranas Smalskys perkirpo juostelę. Jubiliejinio paminklo akmenyje buvo iškaltas Balninkų miesto herbas ir skaičiai 1338–1988. Paskui visi nuėjo prie atstatyto Nepriklausomybės paminklo. Šventiniame renginyje į susirinkusius žmonės kreipėsi Balninkų apylinkės pirmininkas R. Skebas. Jis priminė, kad Bálninkai yra viena iš seniausių rajone gyvenviečių, turėjusi Magdeburgo teises. Pasidžiaugė, kad nei maras, nei gaisrai, nei karai nesunaikino Balninkų. Žmonės kilo ir vėl gyveno. Balninkiečiai tiesė kelius į mokslą ir šviesą, saugojo lietuvišką žodį, puoselėjo lietuvišką kultūrą. Su pagarba minimos Jurgio Bielinio, Marijonos Pusvaškytės, Simono Bakanausko, Vincento Rakausko ir kitų ano meto švietėjų pavardės. Apie mokslą, švietimą, senuosius kaimo mokytojus daraktorius Oną Kulevičiūtę, Marijoną Pusvaškytę ir kitus papasakojo Bálninkuose gimusi, augusi ir 50 metų Balninkų vidurinėje mokykloje dirbusi Stasė Juodienė. Kalbėjusieji pasidžiaugė, kad daugiau kaip po 40 metų vėl ant postamento pakilo Nepriklausomybės paminklas. 650 metų jubiliejaus proga balninkiečius sveikino Pabėržės parapijos klebonas Algis Narušis, kuris Bal-



*Paminklas Balninkų 650 metų sukakčiai. 2010 m. A. Petrašiūno nuotr.*

ninkuose mokėsi, „Vagos“ leidyklos vyresnysis mokslinis redaktorius Vytautas Rakauskas, dailininkas Stasys Aukštuolis, buvęs mokytojas Leonas Vainikonis, buvęs Balninkų bažnytinio choro vadovas Vytautas Četkauskas, Vytautas Šiukščius ir kiti. Šventės proga veikė rankdarbių ir dailės parodos. Įdomių audinių ir mezginių pateikė Emilija Žiogienė, Eugenija Narušienė, Emilija Zukienė, Alma Čereškienė, Marytė Pusvaškytė ir kitos moterys. Medžio raižinius, drožinius parodoje demonstravo Balninkų vidurinės mokyklos mokytojas Martynas Kulakauskas. Didelę parodos dalį sudarė ilgamečio Balninkų vidurinės mokyklos mokytojo Vlodo Miškinio tapybos darbai. Surengtos ir literatūros parodos iš kunigo Jono Girdzevičiaus, vaistininko Aniceto Leipaus, mokytojo Vlodo Miškinio ir Alfredo Petniūno asmeninių bibliotekų. Gausiai susirinkusiems balninkiečiams ir svečiams koncertavo Lietuvos mokslų akademijos choras, vadovaujamas Vytauto Četkausko.



## Knygnešiai ir daraktoriai

Parengė Julius Aukštaitis

1795 m. Lietuva, prievarta įjungta į Rusijos imperiją, kentė caro didžia-valstybinio šovinizmo politiką. Tautinė priespauda ypač sustiprėjo numalšinus 1863 m. sukilimą. Kelerius metus liko karo padėtis. Gyventojams buvo apribotos socialinės, ekonominės, kultūrinės, politinės teisės. Vilniaus ir Kauno gubernijų gyventojai ne stačiatikiškai negalėjo eiti valstybinių pareigų, išskyrus žemiausią valdymo grandį, viršaitį ir seniūną. Generalgubernatoriaus rankose buvo visa karinė ir civilinė valdžia. 1864 m. birželio 5 (17) d. pradėtas iki tol pasaulio istorijoje nežinomas tironiškas spaudos persekiojimas. Buvo įsakyta perimti rusišką raidyną (*graždanką*) vietoje lotyniško. Vykdamas caro užmačias, uždarytos visos nevalstybinės mokyklos, pašalinti vietinės kilmės mokytojai, į jų vietas paskirti rusai. Rusiško rašto išmokymas reiškė lietuvių asimiliaciją (nutautinimą). Kova dėl savo rašto buvo kova dėl lietuvių tautos išlikimo. Lietuviški laikraščiai ir knygos buvo spausdinami Mažojoje Lietuvoje – Prūsijoje, iš kur knygnešiai juos slapta gabeno į Lietuvą.

Lietuvišką žodį gaivino daraktoriai, slapta kaimo gryčiose mokydami vaikus iš atneštų lietuviškų maldaknygių ir elementorių, o tėvai saugojo, kad netyčia neužkluptų žandarai. Į Bálninkų apylinkes gabeno lietuviškas knygas ir iš jų mokė šie knygnešiai ir daraktoriai.

**Simonas Bakanuskas. Pauparis<sup>1</sup>, knygnešys.** Vienas žymiausių knygnešių Lietuvoje ir Bálninkų krašte. Nuo 8 iki 22 metų tarnavo pas ūkininkus. 1889 m. apsigyveno Raudondvaryje (Kauno r.), plukdė į Vokietiją sielius. Grįždamas parsigabendavo knygelių, religinių paveikslėlių, Gyvojo rožančiaus brolijos kortelių. Vėliau užsiėmė vien tik lietuviškos spaudos platinimu ir taip darbavosi 16 metų – iki spaudos draudimo panaikinimo. Nusisamdė arklį ir vežimą. Susipažino su knygnešiais iš Eišvilko apylinkių Petru Urbučiu, Jurgiu ir Vincu Gajauskais, gelgaudiškietiu Juozu Stasiulaičiu. Platino draudžiamą lietuvišką spaudą Kauno, Ukmergės, Pānevėžio apskrityse. Vėliau tų apskričių knygnešiai (R. Slavinskas, J. Pusvaškis, Gabrielius ir kt.) patys

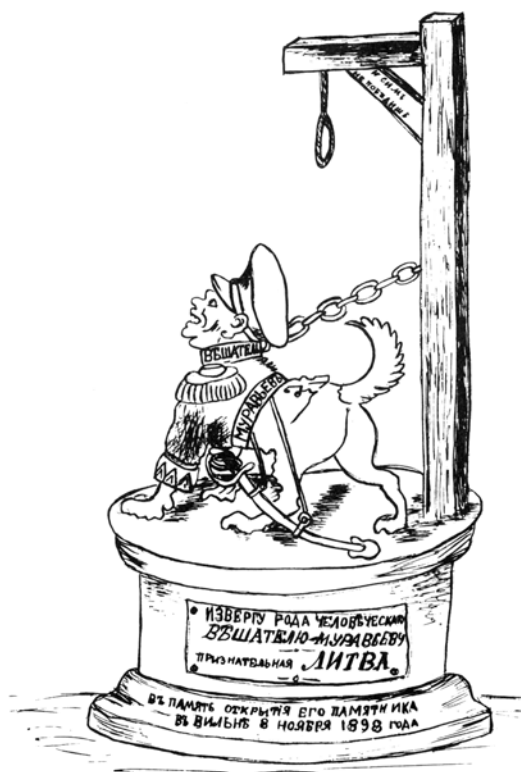

Karikatūra, plitusi Vilniuje 1898 m. atidengiant paminklą Muravjovui Korikui. LVIA

<sup>1</sup> Pauparis – po atlaidus keliaujantis smulkių daiktų pardavinėtojas.



atvažiuodavo lietuviškos spaudos. Parsineštą spaudą dažniausiai slėpdavo Vanagų ir Luciūnų sodžiuose. Su lietuviška spauda įkliuvo du kartus. 1895 m. rudenį ją sulaikė *uriadnikas* karčemoje, Dasiūnų k., Bābtų vls., su 91 lietuviška knyga: 45 elementoriais, 15 kalendorių, 31 religiniu leidiniu. Vilniaus generalgubernatoriaus 1895 m. gruodžio 28 d. nubaustas 2 mėn. arešto policijos areštinėje. 1897 m. liepos mėn. vėl sulaikytas Virbālio muitinėje, nes jo palte rastos 35 lietuviškos maldaknygės ir 279 religiniai paveikslėliai su lietuviškais tekstais. Už tai Vilniaus generalgubernatorius 1898 m. lapkričio 17 d. jį nubaudė 3 mėn. arešto policijos areštinėje. 1898 m. kartu su Adomu Gustu nešė lietuvišką spaudą ir Krakių miške sutikę policininką pradėjo bėgti. Buvo apšaudyti. A. Gustą sužeidė. S. Bakanauskui pavyko pabėgti. 1903 m. nusipirko Balninkų vls. Navasiūdlkos vnk. 16 dešimtinių žemės ir ten apsigyveno. Mirė 1951 m., palaidotas Vanagų k. kapinėse (dabar Anykščių r.).<sup>2</sup>

*Knygnešio Simono Bakanausko sodyba*

*S. Bakanausko kapas*



<sup>2</sup> Merkys V. *Draudžiamosios lietuviškos spaudos kelias*, Vilnius, 1994, p. 39.

**Marijona Gribulytė. Daraktorė.** Iki 17 metų gyveno pas tėvus. Skaityti išmoko savarankiškai. Vėliau išėjo daraktoriauti. Iki 1917 m. mokė vaikus įvairiuose parapijos kaimuose. Nuolatinės mokymo vietos neturėjo. Mokė iš lietuviškų maldaknygių ir elementorių. Mokslas trukdavo 1–3 žiemas nuo lapkričio 2 d. iki Velykų, kol vaikai išmokdavo skaityti ir priedavo išpažinties. Grupėje būdavo nuo 10 iki 30 vaikų. Caro žandarų kratų nepatyrė, nebausta. Nuo valdžios pareigūnų saugodavosi pati, saugojo ir mokinių tėvai. Už mokymą per mėnesį gaudavo po 20 kp ir maisto. Žiemą pragyvendavo iš vaikų mokymo, o vasarą dirbdavo pas ūkininkus.<sup>3</sup>

**Adomas Jusis. Kunigas, draudžiamosios lietuviškos spaudos platintojas.** Mokėsi Rygos gimnazijoje, 1883–1886 m. Kauno kunigų seminarijoje. 1886 m. paskirtas vikaru į Skāpiškį, 1888 m. perkeltas į Salantūs, 1889 – į Pūmpėnus, 1890 – Žeimiūs, 1897 – Trýškius. Nuo 1904 m. – Pajūrio kuratas, nuo 1908 m. iki mirties – Balninkų klebonas. Spaudos draudimo metais parapijoje platino lietuvišką spaudą, vėliau užsiėmė kooperatine, savivaldybių ir kt. visuomenine veikla.<sup>4</sup>

**Jonas Kazlas, Jono. Pauparis, knygnešys.** Bálninkuose turėjo krautuvėlę. Važiudamas prekių parsiveždavo ir lietuviškos spaudos. Jos gaudavo iš Stanislovo Didžiulio, V. Laskausko ir kt. Platino aplinkiniuose miesteliuose ir kaimuose. Keletą kartų iškustas, buvo daromos kratos, žandarai, norėdami gauti degtinės ar kyšį, iš anksto įspėdavo, kad iš Ukmergės atvyks policijos nuovados viršininkas daryti kratos. Atvykusius policininkus taip pat gausiai vaišindavo. Spaudą paslėpti padėdavo ir ūkyje dirbti pasamdytas bernas Albinas (pavardė užmiršta). Turėjo sukaukęs lietuviškų knygų bibliotekėlę, bet per karą 1944 m. sudegė namas ir visas turtas. Palaidotas Balninkų kapinėse.<sup>5</sup>

**Jurgis Krivickas. Knygnešys.** 1891 m. baigė Kurklių (Anykščių r.) pradinę mokyklą. 1893 m. pas vietos vargonininką Igną Konišauską susipažino su Stanislovu Didžiuliu, kuris pasiūlė platinti lietuvišką spaudą. Platino savo apylinkėse, nunešdavo Balninkų vargonininkui ir kt., dalyvavo 1905 metų revoliucijoje, platino atsišaukimus, padėdavo organizuoti mitingus. Keletą kartų areštuotas. Vengdamas tremties buvo pasitraukęs į JAV.<sup>6</sup>

**Ona Kulevičiūtė. Knygnešė, daraktorė.** Savamokslė, mokėjo tik skaityti. Žiemą pragyvendavo tik iš mokymo, vasarą uždariaudavo pas ūkininkus. Platino lietuvišką spaudą, apie 30 metų mokė vaikus Balninkų ir Alantės parapijų kaimuose. Turėdavo 7–22 mokinius (7–15 m. amžiaus). Mokė iš elementorių ir maldaknygių, taip pat poterių. Kursas trukdavo 1–3 žiemas. Du kartus areštuota už vaikų mokymą. Mokinių tėvai nenukentėjo. Buvo tik viena krata pas ūkininką Balninkuose, bet lietuviškos spaudos nerado.

Tėvai mokėdavo po 20–25 kp už mokinį, duodavo valgyti, butą ir marškinius. Nustojusi daraktoriauti, nuo 1917 m. gyveno Bálninkuose.<sup>7</sup>

**Matijošius Gabrieliūs Matiejaušis, Motiejaus. Daraktorius.** Policija, gavusi Žemaitkiemio (Ukmergės apskr.) valdinės mokyklos mokytojo skundą, 1893 12 10 5 val. ryto Pėrkalių k., vals tiečio Stanislovo Čemeškos (dokumentuose nurodoma ne Čemeškos, o Mor kūno pravardė) namuose, rado slaptą

<sup>3</sup> Kaluškevičius B., Misius K. *Lietuvos knygnešiai ir daraktoriai, 1864–1904*, Vilnius, 2004, p. 155.

<sup>4</sup> *Ten pat*, p. 198.

<sup>5</sup> *Ten pat*, p. 222.

<sup>6</sup> *Ten pat*, p. 242.

<sup>7</sup> *Ten pat*, p. 248.

mokyklą, kurioje mokėsi 5 šio kaimo mergaitės (8–12 m.). Mokyklos daraktorius buvo Matijošius, mokė lietuviško rašto ir tikybos. Pamokos būdavo nuo 12 val. nakties iki 8 val. ryto, saugiausiu paros metu, kai mažiausia tikimybė sulaukti policijos kratų. Dienos metu mokėsi 16 berniukų. Mokyklą kilnodavo kas dvi savaites. Tėvai daraktoriui už kiekvieną mokinį mokėdavo po 10 kp per savaitę, duodavo pastogę, valgio ir drabužių. Per kratą rastos 8 lietuviškos knygos, 2 elementoriai ir 6 maldaknygės. Nubaustas 3 mėn. arešto policijos areštinėje (etapu išsiųstas į Molėtų vls., iš kurio buvo kilęs). Valstietis S. Čemeška (Morkūnas), kurio namuose buvo mokykla, nubaustas 50 rb bauda, kitų dviejų mokinių tėvai – po 14 d. arešto policijos areštinėje.<sup>8</sup>

**J. Pusvaškis. Knygnešys.** Lietuvišką spaudą platino Balninkų apylinkėse. Spaudos dažniausiai gaudavo iš Simono Bakanausko. Gyveno Balninkuose.<sup>9</sup>

**Marijona Pusvaškytė. Knygnešė, daraktorė.** Mokė vaikus slaptose mokyklose ir platino lietuvišką spaudą apie Balninkus, Ąlantą, Lyduokiùs, Žėlvą, Žemaitkiemį ir Kurkliùs. Mokė apie 20 metų nuo 1898 iki 1918 m. Mokė žiemą apie 3–4 mėn. tik lietuviškai skaityti ir rašyti iš lietuviškų maldaknygių. Nuolatinės mokymo vietos neturėjo, kilnojosi iš vieno kaimo į kitą. Rinkdavo iki 20 vaikų. Nors skundžiama ir persekiojama, bausta nebuvo. Pamokų metu gyventojai eidavo sargybą. Už mokymą per mėnesį gaudavo po 20 kp ir nuolatinį butą bei maistą. Lietuviškos spaudos gaudavo iš Šiluvos knygnešių. Nuo 1938 06 01 paskirta 20 Lt valstybinė pensija kaip pasižymėjusiam asmeniui.<sup>10</sup>

**R. Slavinskas. Knygnešys.** Lietuvišką spaudą platino Balninkų krašte. Dažniausiai jos gaudavo iš knygnešio Simono Bakanausko.<sup>11</sup>

**Mikalojus Baltramiejus Šeižys-Dagilėlis. Kunigas, poetas, knygnešys.** Tėvai – pasiturintys ūkininkai. Baigęs Švóbiškio pr. mokyklą (Pásvalio r.), mokėsi Kuldygos ir Jėlgavos gimnazijose ir dar privačiai Panevėžyje. 1898 m. baigė Kauno kunigų seminariją. Čia mokydamasis aktyviai dalyvavo lietuvių klierikų būrelio, Lietuvos mylėtojų draugijos veikloje. Draugija gaudavo lietuviškos spaudos. 1898–1902 m. vikaravo Laižuvoje. J. Tumo paragintas išitraukė į lietuviškos spaudos platinimą, pradėjo

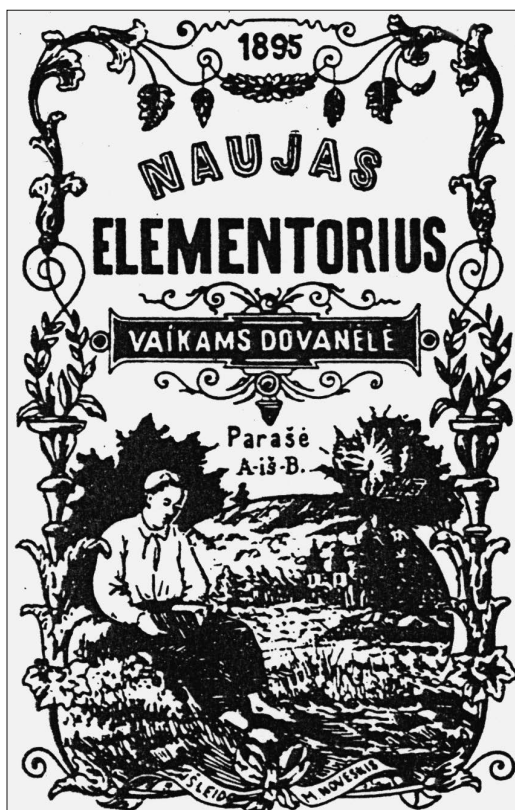

*Elementoriaus viršelis*

<sup>8</sup> Kaluškevičius B., Misius K. *Lietuvos knygnešiai ir daraktoriai, 1864–1904*, Vilnius, 2004, p. 294.

<sup>9</sup> *Ten pat*, p. 382.

<sup>10</sup> *Ten pat*, p. 382.

<sup>11</sup> *Ten pat*, p. 427.

rašyti eilėraščius, vertė pasakėčias, M. Dagilėlio slapyvardžiu spausdino „Tėvynės sarge“, „Žinyčioje“ ir kt. Pirmas eilėraščių rinkinys „Dainos ir sakmės“ išleistas Tilžėje 1902 m. Dar vikaravo Vilkijoje iki 1904 m. 1904–1907 m. gydėsi neurastenija Lenkijoje. Grįžęs iki 1907 m. vikaravo Balninkuose, nuo 1910 m. iki Pirmojo pasaulinio karo buvo Smaliniūnų (dabar Maironių, Kelmės r.) kuratas prie Kelmės parapijos. Dar klebonavo Grūžiuose, Pandėlyjė, Pakruojojė. Išleido poezijos leidinį, vertė originalias pasakėčias, bendradarbiavo spaudoje.<sup>12</sup>

**Pranciškus Vasiliauskas. Kunigas, knygnešys.** Mokėsi Šiaulių gimnazijoje. Baigęs 5 klases, įstojo į Kauno kunigų seminariją, baigė 1893 m. Vikaravo Dotnuvoje, Krāžiuose, Balninkuose, Betýgaloje, Vařniuose. Parapijose platino lietuvišką spaudą (religinę ir pasaulietinę). Skleidė blaivybę, rūpinosi lietuviybės išlaikymu. Sulenkėjusiose Dotnuvės, Betýgalos parapijose susiremdavo su vietos bajorais dėl lietuvių kalbos vartojimo bažnyčioje. Klebonaudamas rūpinosi rengti daraktorius, kurie mokydavo vaikus, rengė kultūrinės pramogas, vaidinimus. 1905 m. dalyvavo Didžiajame Vilniaus Seimo darbe. 1910–1913 m. dirbo Glazge (Škòtija). 1913 m. grįžęs Lietuvon, klebonavo Mažeikiuose ir kitose parapijose. 1937 m. išvyko į JAV, ten buvo lietuvių vienuolių kapelionas. Bendarbiavo JAV lietuvių laikraščiuose, leido religinio turinio knygeles.<sup>13</sup>

**Motiejus Zališka. Daraktorius.** Neturtingas raštingas valstietis iš Vanaginės k. (mano prosenelis) pagal spaudos darbuotojo žurnalisto Algirdo Meilaus liudijimą, mokė Perkalių ir aplinkinių kaimų vaikus: Igną Kiaušą, Kazį Čemešką, Igną Kraujūną ir kitus. Žiemą mokė, o vasarą vertėsi amatais, eidavo uždarbiauti į Balninkų dvarą. Su Vanaginės, Kampų, Gėliógalių, Čerėškų kaimų valstiečiais pėsčiomis eidavo į didžiuosius Kalvarijos atlaidus Vilniuje. Vadovaudavo religinių giesmių giedojimui, litanijų skaitymui.

<sup>12</sup>Kaluškevičius B., Misius K. *Lietuvos knygnešiai ir daraktoriai, 1864–1904*, Vilnius, 2004, p. 458.

<sup>13</sup>*Ten pat*, p. 517.

## Antaplaštakio pradžios mokykla (iš archyvų ir prisiminimų)

Julius Aukštaitis, Vytautas Rakauskas



*Antaplaštakio pradžios mokyklos mokiniai. Pirmoje eilėje iš kairės penktas – Vincas Ališauskas; trečioje eilėje pirma iš kairės – Adelė Narušytė, trečia – Leitaitė, šešta – mokyt. Dragūnaitė, septintas – mokyt. Kostas Skyrelis, aštunta – Janina Šomtaraitė, devinta – Vlada Baranauskaitė; ketvirtoje eilėje iš kairės trečias – Algimantas Gervinskas, Karvelis, Levutė Šlepikaitė, Sabaliauskaitė, Liuda Kutkaitė, dešimta – Emilija Šlepikaitė; viršutinėje eilėje iš kairės aštuntas – Šantaras. Iš M. Bakšienės 1943 m. albumo*

Mokykla įsteigta panaikinus Karališkių ir Plaštakės pradžios mokyklas 1929 m.<sup>1</sup>

1929 m. spalio 28 d. Karališkių pradžios mokyklos vedėjas Kostas Skyrelis perkeliamas į Antaplaštakio mokyklą vedėju. K. Skyrelis 41 metų, dirba mokytoju 20 m., nevedęs, baigęs mokytojų kursus. Plaštakos mokyklos vedėja Kotryna Juodytė perkeliama į Antaplaštakio mokyklą mokytojos pareigoms. Mokytoja dirba penktus metus, baigusi dvimečius mokytojų kursus, moka latvių, rusų kalbas.

1931 m. mokyklą lankė 114 vaikų: I skyriuje – 27 berniukai, 22 mergaitės, II skyriuje – 20 berniukų, 11 mergaičių, III skyriuje – 13 berniukų, 8 mergaitės, IV skyriuje – 6 berniukai, 7 mergaitės.

Mokyklos bibliotekoje yra 130 knygų (69 pavadinimų), mokinių biblioteko-

<sup>1</sup> LCVA, f. 1690, ap. 1, b. 110, l. 84.

je – 155 knygos (125 pavadinimų), beturčių vaikams – 29 vadovėliai (5 pavadinimų); turima 31 mokslo priemonė.

1934 m. sausio 11 d. mokyklų inspektoriaus P. Cibulsko lankymo pažymoje apie mokyklą pateikti šie duomenys. Mokyklos vedėjas K. Skyrelis, mokytoja K. Juodytė. Mokykloje įrašyta: pirmame skyriuje – 23 berniukai ir 17 mergaičių, antrame skyriuje – 16 berniukų, 25 mergaitės, trečiame skyriuje – 10 berniukų, 12 mergaičių ir ketvirtame skyriuje – 9 berniukai, 4 mergaitės, iš viso 58 berniukai ir 58 mergaitės. Mokykloje nerasta 10 berniukų ir 10 mergaičių (4 sirgo, kiti atostogavo). Vidutiniškai mokyklą lanko pavasarį–rudenį 27 berniukai ir 24 mergaitės, o žiemos metu 42 berniukai ir 47 mergaitės. Mokykloje ruošiamas herbaras, renkamas mineralų rinkinys, mokyklos kronika rašoma nuo 1932 m. rugsėjo 1 d. Mokyklos biblioteka turi 138 knygas (77 pavadinimų), mokinių biblioteka – 717 knygų (249 pavadinimų), 86 beturčių mokinių vadovėlius (12 pavadinimų). Yra 32 pavadinimų mokslo priemonės (56 egz.). Mokinių bibliotekos knygos ir laikraščių komplektai įrišti. Kursų suaugusiesiems nėra. Mokslas papildomas karpymu, lipdyba, kartonažo darbais, pynimu, siuvinėjimu, nėrimu. Tėvų komitetas išrinktas 1933 m. lapkričio 21 d. Mokykloje yra dvi klasės: viena – 34 m<sup>2</sup>, kita – 39 m<sup>2</sup>.

Mokykla turi 3 ha žemės, kuri išnuomota iš varžytinių. Pirmo skyriaus mokymui skirtas „Sakalėlis“ ir „Sparneliai“ (II d.), antram skyriui – „Žibutė“ (II d.), Juozo Damijonaičio „Uždavinynas“ ir Igno Malinausko „Lietuvių kalbos gramatika“, trečiam skyriui – Antano Rinkūno „Mūsų kraštas“, „Gimtieji laukai“, „Aukuras“, J. Damijonaičio „Lietuvių kalbos gramatika“, ketvirtam skyriui – „Sakalėlis“ (IV d.), Damijonaičio „Lietuvių kalbos gramatika“ ir „Aritmetikos uždavinynas“ (III d.). Pirmą ir trečią skyrių moko vedėjas K. Skyrelis. Pirmas skyrius skaito beveik visai gerai. Iš skaičiavimo einama daugyba iki 20. Einamą dalyką dar ne visi gerai moka. Rašomieji darbai nešvarūs. Trečias skyrius išėjęs reikiamą programos dalį, tik krašto mokslo išeitą kursą nestipriai moka. Antrą ir ketvirtą skyrių moko K. Juodytė. Antras skyrius daiktų pažinimą išėjęs pakankamai. Išeitą kursą mokiniai moka, tik rašo ne visai švariai. Ketvirtas skyrius nestipriai moka lietuvių kalbą ir gamtos kursą. Iš kitų dalykų mokiniai turi pakankamai žinių. Auklėjimo trūkumų nepastebėta. Abiem mokytojams reikia rimčiau pasiruošti pamokoms.

1936 m. mokykla turėjo 3,3 ha žemės. Mokėsi 89 mokiniai: 47 berniukai ir 42 mergaitės.

1939 m. mokyklą baigė<sup>2</sup>: Domicelė Goštautaitė, Valentinas Grybas, Petras Grybas, Vytautas Alfonsas Jogėlas, Jonas Leita, Genoefa Leitaitė, Stasys Misiūnas, Elena Pileckaitė, Stasė Irena Pusvaškytė, Kazimieras Vytautas Rakauskas, Valentina Rakauskaitė, Uršulė Subaitė, Simonas Šlepikas, Stasys Švelnikas. Penki šios grupės mokiniai egzaminu neišlaikė, jie neištraukti į sąrašą.

1940 m. gegužės 14 d. mokyklos vedėju buvo K. Skyrelis, mokytoja – Marija Jučytė, 32 metų, netekėjusi, darbo stažas 9 metai, baigusi mokytojų seminariją. Mokyklą lankė 62 mokiniai.

1941 mokslo metų pradžioje mo-

kyklos vedėjas ir mokytoja nepasikeitė. <sup>2</sup> LCVA, f. 1690, ap. 1, b. 86, l. 186.



*Pradžios mokyklos mokytojai ir mokiniai. Pirmoje eilėje (iš kairės): Stasys Leita, Sonia Karablikovaitė, Kazys Misiūnas, Jonas Misiūnas, Anelė Seniūnaitė, Albertas Semėnas. Antroje eilėje (iš kairės) Latvytė, Janina Pileckaitė, Aldona Burbulytė, Bronė Misiūnaitė, Danutė Aukštuolytė, Stasė (?) Apolonija Šantaraitė. Trečioje eilėje: mokyt. Latvytė, Stasė (?) Anelė Leitaitė, Algis Grybas, Stasys Augutis, Giedrė Rakauskaitė, mokyt. Bronė Ylienė. 1947 m. II klasė*

*Antaplaštakio pradinės mokyklos I–IV kl. mokiniai. Viduryje mokytoja Anelė Mickevičiūtė. 1948 m. Iš Giedrės Leonavičienės albumo*





Mokyklą lankė 64 mokiniai. Pastatai nuomojami mediniai. Viena klasė 34 m<sup>2</sup>, kita – 39 m<sup>2</sup>. Mokykla dviejų komplektų. Komplektai veikė atskirose patalpose. Klasės pakankamai erdvios ir šviesios, sienos išbaltintos, pakabinta nemažai paveikslų. Nors vadovėlių trūko, bet mokiniai pasiekė gerų rezultatų.

1942 m. rugpjūčio 6 d. M. Jučytė perkeliama į Kėdainių apskritį, o į jos vietą skiriama mokytoja Elžbieta Dragūnaitė iš Balninkų.

#### Antaplaštakio pradžios mokyklos mokiniai 1931–1941 metais

Metai	Mokinių skaičius	Baigusiųjų skaičius
1931	114	10
1932		9
1933		10
1934	116	
1935		12
1936	89	
1937		11
1938		30
1939		14
1940	62	16
1941		21

Antaplaštakio pradžios mokyklą prisimena kraštiečiai, poetas, prozininkas, laisvės kovų dalyvis, buvęs šios mokyklos mokinys Vytautas Rakauskas.

*„Tėvynės pažinimo – istorijos, gamtos, geografijos – vaikus mokė iš „Sakalėlio“, vėliau „Spindulėlio“. Kartą per savaitę iš Balninkų (apie 5 km) brika (žiemą važiu) į tikybos pamokas plėške kinkytu arkliu atvažiuodavo kunigas vikaras. Jis paragindavo užsisakyti vaikų katalikišką spaudą – „Žvaigždutę“, „Kregždutę“, „Šaltinėlių“. Mokiniai aukodavo Prisikėlimo bažnyčios Kaune statybai į tam reikalui išdalytas knygeles įklijuodami po 5 ar 10 ct ženklelius. Šasiuvinių, rašalo, pieštukų parduodavo mokytojai. Retkarčiais mokytojos M. Jučytės pamokos vykdavo gamtoje – miškelyje ar kitur. Be mokslo dalykų, vaikai buvo mokomi šokių („Kalvelis“, „Sėjau rūtą“, suktinis ir kt.). Veikė nuolatinė darbėlių ekspozicija (medžio ir iš šiaudų pinti daiktai). Mokiniai buvo tikrinami, kaip perskaitė mokyklos bibliotekėlės knygas. Kaip ir daugelyje to meto kaimo mokyklų už netinkamą elgesį vaikams suko ausis, liniuote užduodavo per delną, statydavo į kampą, klupdė ant žvyro. Mokė sporto. 1938 m., minint Lietuvos Nepriklausomybės 20-metį, pavasarį įvyko puošnus visos mokyklos patriotinių sporto pratimų renginys. Prie kalėdinės eglutės (be dovanėlių) ir kitomis progomis (pavasari) būdavo rengiamos vaikams ir jų tėvams programos – vaidinama Aleksandro Fromo-Gužučio pjesė „Gedimino sapnas“, Lazdynų Pelėdos apsakymo „Motulė paviliojo“ inscenizacija, komiški veikaliukai, po jų – pasilinksminimai; juose grieždavo Dragaudžių kaimo žmonės – klarnetu kalvis Požarskas ir armonika ilgametis mokinių tėvų komiteto pirmininkas Rakauskas.*



Pradžios mokyklos mokytoja Bronė Ylienė (antroje eilėje ketvirta) su IV kl. mokiniais. Pirmoje eilėje (iš kairės sėdi): antra – Verutė Leitaitė, trečia – Vladė Šimonytė, ketvirta – Irena Misiūnaitė, penkta – Janina Goštautaitė; antroje eilėje: pirmą – Vanda Misiūnaitė (stovi); trečioje eilėje: Stasė Leitaitė, Rožė Švelnikaitė, Vladas Miškinis, Žiogas, Mečys Leita, Feliksas Ališauskas, Elvyra Vasilkovaitė; ketvirtoje eilėje: Danutė Pileckaitė, Bronius Burbulis, Eleonora Augutytė, Stasė Leitaitė, Danutė Leitaitė, Palmyra Misiūnaitė, Vytautas Leonavičius. 1950 m. Iš Vytauto Leonavičiaus archyvo

Buvo atvykę medikai – vaikus skiepijo nuo raupų. Apsilankė cirko artistas, už nedidelę kainą mokiniai pamatė jo fakyrišką programėlę: plika nugara gulėjimą ant stiklų, kardo rijimą ir pan.

Kartą (1938) per sausio pūgą mokykloje apsilankė buvusi knygnešė Marijona Pusvaškytė. Atėjo iš Balninkų elgetaudama. Vilkėjo nestora nudryžusia rudine, kurios, atrodo, nenusiūvilkdavo nei žiemą, nei vasarą. Prie durų persižegnojo, ėmė poteriauti. Mokytoja M. Jučytė davė pinigą. Elgeta padėkojusi atsisėdo į laisvą tą dieną galinį suolą ir neprašoma šnekėjo, kad vaikams dabar labai gera – gali mokytis iš gražių knygų, niekas nedraudžia kaip seniau. Paskui papasakojo, kaip ji pati, skaityti nemokanti, kitiems iš Rytprūsių nešdavo knygas, tamsiomis naktimis viena su jomis brisdavo per šaltą Nemuno brastą. Apšilusi, išsipasakojusi buvusi knygnešė atsistojo ir su elgetos maišeliu, lenkiama senatvės, išėjo į sniegą draikančią pūgą...



*Šiame name buvo Antaplaštakio pradžios mokykla*

*Mokyklos langas jau niekada nebus atvertas.  
2010 m. J. Aukštaičio nuotraukos*

*Okupacijų metais pakito mokslo ir auklėjimo programa ir pobūdis. Pasikeitė ir mokytojai: K. Skyrelis antrosios sovietų okupacijos pradžioje išvyko į Alantos mokyklą, Antaplaštakyje mokytojavo Anelė Mickevičiūtė, Ylienė, Petras Aukštuolis, Jonas Darulis, Danutė Andriukaitytė, Vanda Misiūnaitė-Rimienė, Vilė Mažeikaitė, turintys pedagoginį išsilavinimą. Aštuntajame XX a. dešimtmetyje, sumažėjus mokinių skaičiui, mokykla uždaryta.“*



## Karališkių pradžios mokykla

Julius Aukštaitis, Vytautas Rakauskas

Karališkių sodžiaus mokykla įsteigta 1894 m. 1918 m. gruodžio 15 d. mokyklos vedėju buvo Petras Pusvaškis, 29 metų, baigęs Marijampolės mokytojų kursų. Į mokyklą susirinko 41 berniukas ir 26 mergaitės. Vaikų amžius nuo 8 iki 13 metų. Jie rinkdavosi iš aplinkinių kaimų. 3 vaikai į mokyklą turėjo eiti 7 km. 1919 m. mokslas prasidėjo rugsėjo 20 d. su 9 mokiniais. Rugsėjo mėn. įstojo 18, spalio – 26, lapkričio – 20, gruodžio – 2 vaikai. Išstojo vienas – nenori mokytis. Pamokos prasideda 8 val., baigiasi 3 val. Pamoka trunka 45 min. Pertraukos trukmė nenurodyta. Kasdien įvyksta 5 pamokos. Mokyklos namas samdytas, medinis, ilgis – 15 m, plotis – 9 m, aukštis – 3 m. Yra mokymo klasė, mokytojui vieno kambario butas, mokyklos turtui irgi vienas kambarys. Iš viso trys kambariai. Yra padaryti penki tinkami suolai, vienas – netinkamas. Žemėlapių, gaublio, paveikslų, vaizdinių priemonių nėra. Lėšų ūkio išlaidoms negauta. Mokykla žemės neturi. 1920 m. sausio 15 d. mokytojo P. Pusvaškio mėnesio alga buvo 400 auksinų<sup>1</sup>. Mokykla – vieno komplekto. Mokyklai patalpos nuomojamos mediniame name. Klasėje yra viena rašymo lenta, vienas stalas, dvi spintos. Mokyklai reikia Europos žemėlapių, keturių suolų, dviejų stalų, dviejų kėdžių. 1920 m. balandžio 13 d. mokykloje mokėsi 67 mokiniai, iš jų 41 berniukas ir 26 mergaitės, visi lietuviai. Septynerių metų amžiaus vaikų nėra, aštuonerių metų – 13, devynerių – 19, dešimties – 8, vienuolikos – 12, dvylikos – 7 ir trylikos – 8. Penkiems mokiniams į mokyklą reikia eiti 4 km. 1921 m. kovo 1 d. statistikos žiniose šitaip rašoma apie Karališkių pradžios mokyklą:

*„Nori mokytis ir lankyti mokyklą labai daug. Mokykla randasi labai apgyvendintoje vietovėje. Bet priimti mokyklon daugiau nebegalima iš priežasties neerdvaus namo. Reikalas įkurti artimoje ateity kaimiškuose kaimuose naują mokyklą“<sup>2</sup>.*

1921 m. kovo mėn. 16 d. instruktorius, aplankęs mokyklą, surašė tokius faktus. Mokytoju dirbo P. Pusvaškis. Mokyklą lanko 57 mokiniai: 33 berniukai ir 24 mergaitės. Sąsiuviniai tikrinami, tik praleidžiama daug klaidų. Pirmo skyriaus vadovėliai sunešioti, skaitymo pamokas mokytojas veda prastai, pats taiso mokinių klaidas ir kai kurių nepastebi, praleidžia. Mokytojo tarmė ne literatūrinė, o vietinė (žosis, bolos). Pirmame skyriuje yra vaikų, nemokančių visų raidžių, trečias skyrius gerai nemoka numeracijos. Tikriausiai mokytojas buvo atleistas, nes kitais metais mokykloje dirbo jau kitas. Vadovėliai: Augustino Jakučionio „Kelias į šviesą“, „Žiupsnelis“, Mečislovo Vasiliausko „Mūsų dirva“.

1922 m. balandžio 6 d. mokyklų instruktorius pasiūlė mokytojai Janei Senplinskaitei, kaip neturinčiai pedagoginių žinių, atsisakyti nuo einamų pareigų. Ji taip ir padarė. Atleista liepos 1 d.

1922 m. spalio 15 d. mokytoju skiriamas Jonas Gribulis, baigęs Ukmergės

<sup>1</sup> LCVA, f. 1690, ap. 1, b. 43, l. 6.

<sup>2</sup> LCVA, f. 391, ap. 3, b. 2318, l. 17.

metinius mokytojų kursus. Jo mėnesio alga 130 Lt, ūkio išlaidos sudarė 40 Lt. 1923 m. mokykla turėjo nuosavą namelį (viena klasė ir mažas kambariukas). Klasės grindys apdulkęjusios, grindys ir langai neplauti. Mokyklai reikia naujo stogo, taip pat tvoros sodeliui ir darželiui, nes kaimo gyvuliai laužo obelis, vyšnias, tačiau mažai vilties, kad darbus atliktų valsčiaus valdyba. 1924 m. mokykla turėjo 1 ha žemės mokyklos ir mokytojo reikmėms. 1924 m. spalio mėnesį mokyklą aplankęs instruktorius pripažino, kad darbas atliekamas sąžiningai, bet rezultatai silpni, nes mokytojui J. Gribuliui trūksta pedagoginio išsilavinimo. Suprasdamas situaciją J. Gribulis atsisakė mokytojauti. 1924–1925 m. m. buvo keturi skyriai. Mokėsi 58 mokiniai. Pirmame skyriuje – 32, antrame – 9, trečiame – 10, ketvirtame skyriuje – 7. 1925 m. balandžio 7 d. mokyklų instruktorius, lankydamas Karališkių mokyklą, konstatavo, kad mokyklos vedėja Emilija Taralytė baigusi Ukmergės gimnazijos šešias klases ir išėjusi Marijampolės pedagoginius kursus 1924 m. Mokykloje registruota 49 mokiniai, lankymo dieną buvo 39. Dėl šventės nebuvo devynių rusų, vienas sirgo. Pirmame skyriuje buvo 27, antrame – 6, trečiame – 9 ir ketvirtame – 7 mokiniai. Pirmas skyrius skaito gerai, aritmetikos išmokę visus veiksmus, sveikais skaičiais skaičiuoja iki 100. Antras skyrius skaičiuoja iki 1 000, iš gramatikos eina daiktavardį. Trečias skyrius mokosi matinių skaičių veiksmus, iš gramatikos eina įvardžius. Ketvirtas skyrius jau išmokęs etimologiją, dabar eina sintaksę. Gamtos ir krašto mokslas einamas iš „Vaikų darbų“ (III d.).

Trečias ir ketvirtas skyriai silpnai moka lietuvių kalbą, kiti dalykai išeita patenkinamai. Inventoriaus knyga rašoma netiksliai. Tėvų komitetas išrinktas 1923 m. rudenį, 1924–1925 m. m. naujų rinkimų nebuvo. Mokytoja nežinojusi, kad tėvų komitetas perrenkamas kasmet. Įsakyta griežtai laikytis įstatymų. Sargui ir ūkio reikmėms nemokėta nuo 1924 m. sausio 1 d. Tuo reikalu pasiūsta apskrities valdybai paraginimas.

1926 m. mokykla buvo aplankyta du kartus: kovo 21 d. ir spalio 26 d. Po apsilankymų konstatuota tokie faktai. Mokykloje veikia trys skyriai. Žiemą lankė 60 mokinių, po Velykų liko 40. Mokyklos namai nuosavi, juos reikia remontuoti. Vėluoja pinigai ūkio išlaidoms ir sargo atlyginimui. Trečio skyriaus mokiniai nusimano apie Lietuvos sutvarkymą, atskiria vyriausybės ir savivaldybės organus. Mokykla daro neblogą išpūdį. Klasė gana švari, jauki, raštinės dokumentai tvarkingi. Mokymo darbas atliekamas gerai. 1928 m. mokykla turėjo inventoriaus: suoluose vietų – 45 (sėdėjo 48 mokiniai), 2 spintos, stalas, 2 krėslos, rašymo lenta, 12 sieninių paveikslų, 2 Europos žemėlapiai, 3 Lietuvos žemėlapiai, gaublys, laikrodis, smuikas, fisharmonija; kitų mokslo priemonių – 7, knygų mokiniams pasiskaityti – 80, beturčiams vaikams vadovėlių – 20 ir 52 knygos mokytojų reikalams. Klasės dydis – 36 m<sup>2</sup>. Mokyklos nuomai 1928 m. išmokėta 420 Lt, atlyginimas mokytojui – 3 878 Lt. 1927 m. lapkričio 11 d. įvyko tėvų susirinkimas. Dalyvavo 31 žmogus. Tėvų komiteto pirmininku išrinktas Karolis Pileckas, nariai: Jonas Purlis, Grigorijus Čiulnininkas, Jonas Strazdas, Jonas Talačka. 1928 m. spalio 5 d. Karališkių mokyklos vedėja E. Taralytė perkeliama į Antākalnio mokyklą. 1929 m. mokyklą lankė 39 mokiniai. Buvo trys skyriai. Vaikai nemokomi mandagumo, įėjus į klasę mokiniai nepagerbia svečio atsistodami. Vaikai rankų ir kaklo neplauna, sąsiuviniai netikrinami. Mokyklos vedėjas Kazimieras Antulis rašė:

„Mokyklos pagerinimui siūlau iškelti Karališkių mokyklos buto bylą, iš naujo peržiūrėti. Nes vietos gyventojų parodymas, kad Karališkių mokyklos butas nėra rusų popo Jono Kaštelianovo nuosavybė, o tai valdiškas, kas aiškiai matyti iš šių parodymų; piliečiai sako, kad rusų valdžia variusi apylinkės gyventojus vežti medžius mokyklos statymui, o kalbamas popas buvo tos mokyklos statymo pirmininkas, o vėliau mokytojas, kuris ir pasisavino šią mokyklą.

Arba reikia paimti valdžios žinion Karališkių stačiatikių bažnyčios kleboniją, kuri stovi išdaužytais langais, be jokios priežiūros, atremontavus būtų gera mokykla, nes namas didelis ir tam reikalui tinka“<sup>3</sup>.

1929 m. birželio 27 d. Karališkių mokyklos vedėjas K. Antulis atleistas iš einamų pareigų. 1929 m. rugpjūčio 28 d. Tatkūnų mokyklos vedėjas Kostas Skyrelis perkeliamas Karališkių mokyklos vedėju. 1929 m. spalio 28 d. panaikinus Karališkių mokyklą, jos vedėjas K. Skyrelis skiriamas naujai įkurtos Antaplāštakio mokyklos vedėju, o panaikintos Plaštakės mokyklos vedėja Katrė Juodytė perkeliama į Antaplāštakio mokyklą mokytoja.

Karališkiuose prie cerkvės veikė rusiška parapiinė mokykla (*cerkovnaja pri-chodskaja škola*), mokė popas Jonas Kaštalianovas. Kuliabrėdos kaime buvo Karališkių mokyklos filialas, mokė iš Sankt Peterburgo atvykęs mokytojas Šveliovas. Prie Karališkių lietuviškos mokyklos veikė suaugusiųjų kursai. Mokymas kursuose prasidėjo 1919 m. lapkričio 1 d. Vyrų susirinko 11, moterų 16. Mokymas vyko 13 dienų, pamokų buvo 39. Mokymo dalykai: lietuvių k. (skaitymas, gramatika, diktantas, dailėraštinis), geografija, istorija, skaičiavimas. Mokė P. Pusvaškis. Kursams skirta 81 auksinas.

<sup>3</sup> LCVA, f. 1690, ap. 1, b. 43, l. 6.

## Ažuoliukai Lietuvos tūkstantmečiui paminėti

Jonė Maniuškienė



*Pirmąjį ažuoliuką sodina tėviškėnai Julius Aukštaitis ir Vytautas Narušis. R. Laniausko nuotr.*

„Geriems darbams žodžių daug nereikia. Darbai kalba patys...“ – tą saulėtą penktadienio popietę sakė Virginija Pusvaškienė, Bálninkų seniūnijos seniūnė, pradėdama šventinę ažuolų sodinimo akciją.

Per skambiai pasakyta „ažuolai“. Jie, kaip ir didžioji dauguma sodintojų, dar ažuoliukai, kai kurie sprindžiu kitu pastaruosius praaugę...

... Dar tada, kai paežerės tapo nemaža vertybe, bendruomenės centras ir seniūnijos seniūnas a. a. Petras Lunys išsaugojo nuo privatizacijos dalį paežerės. Pasąmonėje vis kirbėjo mintis: ją sutvarkius, kokia puiki poilsio zona galėtų būti vietos žmonėms ir svečiams... Vis trūko lėšų. O gal tikro šauksmo... Dabar galbūt ne vienas pasvarstys: ko reikia, kad pajudintum mintį. Ar iš tiesų svarbiausia – piniginis indėlis?

O kraštietis Julius Aukštaitis su žmona Vanda, kaip balninkiečiai vadina, Bálninkų martele, susisieki su medelynu, pasitikrino kainas, suskaičiavo savo – pensininkų – išgales, dar pridėjo gerų žmonių geriems darbams daromas nuolaidas ir nusprendė... Taigi ponas Julius pasiūlė atvežti ažuoliukų, parūpinti net kuolų, kad tik gimtinėje po daugelio metų pro buvusias naujojo tūkstantmečio negandas šviesą, stiprybę, vienybę skleisti ošiantis ažuolynas, kuris būtų praėjusio ir jau žengiančio tūkstantmečių jungtis. „Kai seniūnė parodė vietą, man akys nušvito. Visoj Lietuvoj geresnės nerasi“, – neslėpė džiaugsmo J. Aukštaitis. O entuziastės – seniūnė V. Pusvaškienė, mokyklos direktorė V. Budrionienė ir bendruomenės centro pirmininkė A. Skarulienė – tuoj pat numatė savo indėlį. Seniūnijos žmonės iškirto krūmus, sutvarkė aplinką, ponas Julius paženklino vietas, parodė, kaip ir kokias iškasti duobes, vadovaujami klasės vadovų mokiniai iškasė.



*Talkininkų daina ažuolui. Iš kairės: kun. R. Laniauskas, seniūnė  
V. Pusoškienė, kraštiečiai J. Aukštaitis ir bendruomenės pirmininkė  
A. Skarulienė*

Šventės dieną pirmąjį ažuolą gimtinės žemėje iškilmingai, lyg atlikdami apeigas, sodino ir mokė, kaip tai taisyklingai daryti, tėviškėnai Julius Aukštaitis ir Vytas Narušis. Ir atrodo, sodiname ne į žemę, o į savo širdį, sodiname ne medį, o daug daugiau – atsakomybę, pareigą, meilę... Nejučia prisimeni poetą Justiną Marcinkevičių, kurio Martynas Mažvydas, pirmosios lietuviškos knygos autorius, parašęs knygą, taip pat sodina ažuolą, o lūpos taria:

*Ak, dangau, kodėl taip sunkiai skleidžias mūsų sielos,  
Kodėl jos tokios baugščios?*

(J. Marcinkevičius. „Mažvydas“)

Skambant Nelės Gribulienės vedamai „Žemėj Lietuvos ažuolai žaliuos“, tegalime sakyti: tegul visų mūsų prižiūrimi ir saugomi ažuolai prigyja, tegul stiebiasi, tegul auga. Tegul iškalbingai ošia.



## Iš kaimo mokytojo kasdienybės

Vytautas Rakauskas

Girsteitiškis. Aštuonmetė mokykla... Ten aš paskirtas. Nuvažiuosiu apsižvalgyti.

Tėveliai patenkinti, kad dirbsiu netoli, galėsiu dažnai parvažiuoti į tėviškę – juk neilgai buvau su jais: mokslai, lageriai neleisdavo mums pabendrauti, pasidžiaugti kartu. O kiek esu jiems skolingas.

Mus džiugina ir prieš kelias dienas vieškeliu du kartus – rytą ir vakarą – pradėjęs šiuo maršrutu kursuoti iš Ukmergės į Molėtus nedidelis autobusas. Man iki tarpinės stotelės visai netoli, du ar trys šimtai metrų.

Eidamas per sodą į keliuką nuo mūsų namų, prisiminiu tas dienas, kai, grįžęs iš lagerių, Ukmergėje vakarais pradėjau lankyti vidurinę mokyklą, norėdamas ją baigti. Tai sužinojusi, kolūkio sunkvežimio kėbule sirgdama atvažiavo mama.

– Mesk mokslą, – pasakė, – dirbti ir mokytis bus labai sunku – lageriai sugadino tavo sveikatą. Mes tau padėti niekuo negalėsime.

Žinojau, mama, kad negalėsit, – Julei (mano seseriai), ligos sukaustytai, nepasikeliančiai iš lovos, labiau reikia – iš kuklaus vyro atlyginimo šeimai lengva pragyventi.

– Mokytis man nesunku, – atsakiau. – Matysim, jei nebepajėgsiu, mesiu, – paguodžiau. Nutylėjau, kad tinkuotojo mokinio atlyginimas menkas ir tik vieną kartą per dieną teišgaliu bent kiek duonos – sausos ar su vandeniu – užvalgyti.

Apžiūrėjusi mano buveinę, patalą – ant grindų numestus tėvelio atiduotus kailiniokus, – tarė:

– Ir *šieniko* (taip ji vadindavo čiužinį) neturi. Liepsiu tėvui, kai kolūkio mašina važiuos, kad atvežtų. Jei pats negalės, kieno nors paprašys.

Dabar, jeigu reikės, nusivešiu tuščią maišą – kaime šiaudų vis tiek gausiu.

Ir šiandien ji mane išlydėjo rūpestingu žvilgsniu. Stovėjo su melsva dryžuota prijuoste prie durų, ką tik pamaitinusi namiškius, ir stebėjo mano judesius, bet jos veidas ramus, jame nėra skausmo. Supratusi, kad mano vargas turi būti kitoks ir gyvenimas lengvesnis.

Prisiminiu rusų poeto Nikolajaus Nekrasovo žodžius iš eilėraščio:

*Aš žinau, kieno ašaros, maldos*

*Nukreipė strėlę lemties nuo manęs.*



Vytautas Rakauskas

Tėvelis paaiškino, kur išlipti – vaikystėje šiuo keliu iš Bálninkų jo vaikščiota ir važiuota. Dingtelėjo – ar jis nepamiršo tos dienos, kai, beveik po metų mane įkalinus, sužinojęs, kur esu, atvyko traukiniu apie du tūkstančius kilometrų ir už kyšius prižiūrėtojai leido penkias minutes pro pusiau apšalusį langą pasimatyti ir

rusiškai kai ko paklausti. Įsiminė sukresto tėvelio žvilgsnis į mane, septyniolikos metų, už spygliuotų vielų. Grįžęs namo, jis patikimam žmogui Antanui Narušiiui prasitarė: „Toks žmogus gyventi negali. Bet savas – reikia padėti.“ Vėliau, kai buvo leista susirašinėti gimtąja kalba, mama laiške klausė: „Vaikeli, parašyk, ar tu ten buvai, tėvas nepažino. Ar gavai maistą, kurį tėvas nuvežė, ar kas kitas už tave nepaėmė.“ Nepažino jie abu manęs ir grįžusio.

Į naują gyvenimą iš tėviškės išeinu nelyginant legendinis Egipto paukštis feniksas, atgimęs iš pelenų. Išeinu netoli, kad į ją dažniau galėčiau sugrįžti...

Namuose ramiau: abu broliai iš kariuomenės grįžę, nors gyvena kitur, jauniausioji sesuo dar mokosi, bet į jos charakteristiką niekas neberašys, kad brolis įkalintas.

Naujoje vietoje apie kalėjimus ir lagerius nusprendžiau nutylėti – visada geriau, kai apie tave mažiau žino. Manau, nejausiu nei alkio, nei pažeminimo, būsiu kaip žmogus, normaliai užsidirbantis duoną.

Autobusiuko teko palaukti – per anksti atėjau.

Dangus žydras. Pro langus – nokstantys rugiai ir vasarojus, reti toliau nuo kelio vienkiemiai – mano kraštas, bet apie jį už Balninkų nieko nežinau. Pagaliau – Grūdžiai, vienintelis kaimas, kaip tėvelis aiškino, mano kelyje. Sušvokštė aukšti medžiai pro juos važiuojant ir netrukus kairėje subaltavo miško fone dvi aukštė mokykla.

Girsteitiškis. Eiti netoli, gal trys šimtai metrų.

Leidžiuos į mažą pakalnėlę...

Mokykloje remontas, rengiamasi naujiems mokslo metams.

Pro atviras duris įeinantį mane pasitinka direktorius, vasariškai apsirengęs, su basutėmis. Neaukštas, šiek tiek gunktelėjęs, gal dvejais trejais metais už mane jaunesnis, beveik šviesiaplaukis. Maloniai šypsosi.

Prisistatau. Klausiu:

– Gal be manęs, direktoriau, galite apsieiti? Mano buvimas čia nebūtinai?

– Litanisto mums labai reikia, nes mokytoja lituanistė ištekėjo ir išvyko, – pasakė direktorius ir pakvietė į savo butą kito medinio namo, taip pat mokyklos, mansardoje.

Išsikalbėjom. Sunkiausia bus, sakė, su butu: ūkininkai nenori priimti mokytojų, be to, jie gyvena toliau nuo mokyklos. Pažadėjo padėti susirasti butą.

Nuolaidžiu keliu mažais kalneliais, slėniu palei ežerą kalbėdamiesi nuėjome apie kilometrą. Šeimnininko neradome. Po ilgos direktoriaus šnekos šeimnininkę pavyko palenkti – sutiko priimti.

Namas atrodė nesenas, neblogai tvarkomas. Mane džiugino, kad ant stogo kaip vėjarodis įrengta dinamą, gaminanti šviesą, pakeitusi žibalinę lempą.

Laukti vakarinio autobuso ilgu ir nuobodu – kojas pamiklinsiu, kas tie penkiolika ar šešiolika kilometrų jaunam, nors daug esu prisivaikščiojęs Archangelsko lageriuose, būdamas silpnas. Eidamas geriau pažinsiu aplinką.

Sutartą dieną prieš mokslo metų pradžią atvykstu. Atsivežu patalynę, bet šeimnininkas nenori priimti: kaltina žmoną, kad pažadėjo nepasitarusi mane priimti.

– Kur man dabar dėtis, – pasakiau. – Mokslo metų pradžia, o neturiu kur gyventi, mokykloj nenakvosiu!

Po ilgo nuolankaus prašymo sutiko priimti, bet tik vieneriems metams.

Mokykloje direktorius pasakė, kad posėdis įvyks po pietų, trečią valandą. Iki to laiko esu laisvas. Kur eiti? Keliu paeinu šiaurės kryptimi į miškelį. Radęs pliką vietelę, pakraščiais apaugusią vilkžole, ant beržo kelmo atsisėdau. Diena šilta, anksti atsikėlusį apima snūdas.

Nubundu gal po valandos. Atsistojęs žvalgausi. Prie to kauburėlio – gyvatės išnara. Vadinasi, šiose vietose jų esama. Prisiminiau, kad kitoje mokyklos pusėje mačiau melioruojamą nedidelį raistą.

Gyvačių karalystė...

Rugsėjis. Mokslo metai pradedami rajono mokytojų konferencija. Anksti rytą direktorius mane veda į švietimo skyrių pristatyti vedėjui.

– Štai šitas vyras, vedėjau, – taria direktorius, kai įėję į kabinetą pasisveikinom, – apie kurį jums kalbėjau ir žadėjot skirti mokymo dalies vedėju.

– Palauk, palauk..... neskubėk... – mostelėjo ranka vedėjas Albinas Vilkas stodamasis. – Gal jį kitur skirsiu.

Direktorius nenusileido.

– Susitarėm, vedėjau.

– Bet mokymo dalies vedėju, – įsiterpiau, norėdamas šių pareigų atsikratyti, – ką tik baigęs mokslus nesugebėsiu dirbti.

– Aš, dar nebaigęs studijų, švietimo skyriui vadovauju, o jis, baigęs universitetą, nesugebės aštuonmetėje būti mokymo dalies vedėju, – atrėžė vedėjas.

Pašaipus tonas man nepatiko. Tikrai atrodė kvaila prieštarauti. Žiūrėjau į aukštoką vedėjo figūrą ir matydamas, kad ima nuo kėdės ir velkasi švarką, supratau, kad vizitas baigtas.

– Nebijok, – padaršino direktorius, išėjęs iš švietimo skyriaus, – pamokų tvarkaraštį iš pradžių padėsiu surašyti.

Ėjau kaip aplietas šaltu vandeniu. Nejauku – kaip aš, neturintis patirties, aptarinėsiu patyrusių mokytojų pamokas. Konferencijoje nesidomėjau, kaip rajono ar vadovaujančių įstaigų vadovai moko gyventi ir dirbti komunistiškai auklėjant jaunesniąją kartą. Reikės priprasti, raminu save; apsilankęs pamokose, turėsiu ką nors pasakyti. Svarbiausia, manau, kad kolegoms nebūčiau baubas ir tai, ko reikalaujama, neprieštarautų mano įsitikinimams.

Mokytojai daugiausia jauni, iki 30 metų, priartėję prie pensinio amžiaus tik Antanas Biliūnas su žmona Kunigunda. Tai buvę nepriklausomos Lietuvos mokytojai, pedagogų keliu žengę, kai aš gal dar negimęs buvau.

Antanas Biliūnas – rašytojo, mūsų klasiko Jono Biliūno brolio sūnus. Pavardė ir giminystė su žymiu rašytoju, nors ir seniai mirusiu, kelia pagarbą.

Rugsėjo pradžioje kelias dienas talkininkaujame kolūkyje. Turime laiko pasikalbėti. Kalbamės kultūros temomis. Jaučiu, kad mokytojas Biliūnas nori pažinti mano būdą, suvokti, koku oru alsuoju – juk esu šioks toks jo viršininkas. Savo praeities neatskleidžiu, mano biografija tebus nežinoma, – aišku, taip man saugiau, bet atrodo, kad šis mokytojas neturėtų manęs bijoti.

Buvo šilta rugsėjo diena. Klasėje stovėjau prie lango ir klausiau prie lentos atsakinėjančio mokinio. Ryto saulė per stiklą maloniai šildė nugarą. Išgirdęs mašinos burzgesį, žvilgtelėjau pro langą – kariška lengvoji mašina įsuko į mokyklos

keliuką ir sustojo. Gal pasiklydo, manau, ir nori paklausti kelio. Iš jos iššoko trys kariškiai, vieno pastebėjau laipsnį – papulkininkis. Jie supa mokyklą, ją stebi ir siaurina apsupties ratą. Saugumiečiai.

Nutirpau. Aišku, jie atvažiavo manęs – kas kitas gali kliūti, juk mokytojai nenauji, žinomi. Savisaugos instinktas ragina bėgti. Bet kur? Vis dėlto susitvardžiau, tik pajutau pakitusį – prikimusį savo balsą. Saulė tebešvietė į langą ir šildė nugarą. Tebeklausinėjau mokinį, kad mažiau kalbėčiau. Jaučiuos lyg įsikirtęs į koją – negalėčiau pabėgti.

Nusiraminau: niekur neišbėgsiu ir kodėl turėčiau bėgti, jei nesu kaltas. Gal čekistų nagai šį kartą ne į mane nukreipti. Tačiau laikiu, kad šie uniformuoti vyrai įeis į klasę ir pasiūlys su jais pašnekėti.

Skambutis pertraukai. Einu į mokytojų kambarį, jaučiu kitokią atmosferą, bet nė viena mokytoja nieko man nesako, direktoriaus nematau – jis tikriausiai pakviestas prie tų vyrų. Biliūno irgi nematau. Dirsteliu pro langą – kieme prie rūšio stovi lengvoji mašina, vaikai iš tolo ją apžiūrinėja. Čekistų nematyt, bet jie nedingo.

Skambutis pamokai... Tik baigiantis pamokoms mašina suūžia ir išvažiuoja. Matau – išsiveža mokytoją Biliūną.

Supratau: žmogaus pareiga nelaimėje guosti.

Kambarys buvo sujauktas, kažkokie prirašyti lapai iškritę ant grindų. Ašaromis apsipylusi sėdėjo mokytoja Kunigunda Biliūnienė ir pakūkčiodama pasakojo, kaip čekistai viską vertė, kaip ją terorizavo radę prieškarį laikų maldaknygę.

Išėjau temstant.

Man virtuvėje vakarienėjant, grįžo iš darbo šeimnininkas. Klausiamai tarė:

– Biliūną suėmė?

– Taip, – atsakiau.

– Žmonės šneka, kad direktorius paprašė Biliūną suimti. Mokykla buvo septynmetė. Šįmet prisidėjo aštunta klasė – vietos maža, o Biliūnai gyvena mokykloj – reikia, kad atlaisvintų kambarį klasei.

– Nesąmonė, – paaiškinau, – ne tik direktorius, bet nei švietimo skyriaus vedėjas, nei rajono partijos sekretorius negali saugumo prašyti – jų neklausys. Čia visai kita įstaiga. Biliūną, jei jis nekaltas, paleis.

– Biliūnas nekaltas.

– Nežinau...

– Žmonės sako, kad Biliūnai, baigiantis karui, traukėsi su vokiečiais, paskui apsigalvojo ir iš Vokietijos sugrįžo. Jei Biliūnas būtų kaltas, būtų negrįžę. Bet jis nepasitraukė.

– Šito nežinau. Gal kuo kitu kaltas. Išsiaiškins.

Supratau, kad Biliūnus aplinkiniai žmonės gerbė. Šie mokytojai su mokinių tėvais ir kitais kaimiečiais mokėjo sugyventi.

Po kelių dienų per pertrauką direktoriaus kambaryje suskambo telefonas. Direktorius dar iš pamokos neatėjęs. Pakeliu ragelį. Grėsmingu tonu kalba rajono antrasis kompartijos sekretorius.

– Jūs visiems norite būti geri, – manė, kad kalba su direktorium. – Mokyklon priimate liaudies priešus.

Dar kažką piktai sako. Nežinau, ar jis turi galvoje tik mokytoją Biliūną, ar ir mane. Man nepatinka žodis „priimate“ – lyg būtų man taikomas, nes esu naujas mokytojas. Antrasis sekretorius rūpinasi ideologiniais klausimais. Ką gali žinoti, gal prasta mano charakteristika iš universiteto komjaunimo jau atsiūsta ir sekretorius su ja susipažinęs – ją rašęs filologijos fakulteto partinės organizacijos sekretorius sakė, kad nebus švelni.

Persakau direktoriui antrojo sekretoriaus mintis apie Biliūną.

– Neimk į galvą, – ramina direktorius. – Šitas skystalas... Aš su juo pakalbėsiu, paskambinsiu.

Turiu didelį pamokų krūvį. Mokau gimtosios kalbos ir literatūros penktoje–aštuntoje klasėse. Suėmus A. Biliūną ir atleidus jo žmoną mokytoją Kunigundą, jų pamokas išsidalijom, nes mokslui prasidėjus rasti mokytoją sunku. Man atiteko auklėjamoji klasė bent laikinai, mat aš, kaip mokymo dalies vedėjas, jos negalėjau turėti. Prisidėjo piešimo pamokos – jų niekas nenorėjo imti. Turime ir vakarinę klasę – keli jaunuoliai, anksčiau baigę septynias klases, panoro baigti aštuntąją.

Su piešimu vargo niekada neturėjau, todėl šitų pamokų nesikračiau. Mokydamasis pradinėje mokykloje ir draugams, ir vyresniesiems ką nors nupiešdavau. Be to, Ukmergės statybos-remonto kontoroje dirbdamas tinkuotoju, išsikalbėjau su tos įstaigos dailininku Stasiu Taručiu. Jis pasiūlė man dirbti jo mokiniu. Iš jo išmokau rašyti parduotuvių iškasas ir lipdymo bei liejimo iš gipso darbus. 1955 m. man keliantis iš Ukmergės, jis nulipdė iš molio mano biustą, o aš jį išsiliejau iš gipso – bendro mūsų darbo ir bičiulystės atminimui.

(Stasys Tarutis – 1923 12 01 Bernotiškyje, Veprių sen.–1994 08 30 Ukmergėje. 1944 m. baigė Ukmergės gimnaziją, studijavo daile Kaune ir Lvove. Grįžo į Ukmergę. Palaidotas Vepriuose.)

Apsipratau. Kaime pragyvenimas pigus, tik liūdnas.

Brolis Kęstutis iš Ukmergės atvežė sukonstravęs baterinį radijo imtuvą.

– Žinių reikia, – sako jis.

– Reikia, – pritariu.

– Neišvaizdus – mažesnės tuščios dėžutės parduotuvėj neturėjo. „Rodinos“ vis tiek negausi. Vilniaus žinių galėsi pasiklausyti.

– Daugiau ir nereikia – laiko nebus.

Su mokyklos direktorium Vaclovu Tručinsku kol kas sutariam; gal ir toliau sutarsim. Atrodo, nepiktavalis. Į jo vietą nepretenduosiu – manau, jis jaučia, kad man nerūpi nei ūkiniai, nei administravimo reikalai – aš filologas. Svarbu, kad sugyventume. Kur rietenos, nieko gera nelauk. Pykstamasi dažnai, nes norima vadovauti, geriau gyventi. Duona ir garbė koja kojon žengia, o idėjos ir kiti dalykai atokesnėje vietoje.

Ilgais rudens ir žiemos vakarais laisvalaikiu, kurio maža, užsisėdžiu virtuvėje. Taip būna sekmadieniais. Virtuvėje ir valgau, šnekamės – šeimnininkai ir aš.

Dažnai ateina kitoje kelio pusėje gyvenantis ir namie nuobodžiaujantis kaimynas Jonas, keleriais metais vyresnis už mane ir šeimnininką. Tada kalbos atsiranda daugiau – apkalbami kaimynai ir kiti šio krašto žmonės. Sužinau apie

buvusio dvaro (iki 1935 m.) ponią Oną Vileišienę, nepriklausomos Lietuvos veikėjo, ėjusio aukštas pareigas Kaune ir retai į savo dvarą parvažiuojančio Jono Vileišio žmoną, tvarkiusią dvaro reikalus, jos poniškus įpročius.

Man, kaip mokytojui, pažintis su kaimiečiais ir šiomis apylinkėmis įdomi ir naudinga, nes daug šio krašto vaikų lanko Girsteitiškio mokyklą.

Vieną vakarą šeimininkas užkabino Joną, priminė, kad jis iš namų buvo dingęs.

– Kelias dienas *motka* ieškojo tavęs, klausinėjo, ar kas nematė. Kažkas pasakė, kad tu su Vale miške ganai gyvulius. Motka, nežinodama, kur esi, vaikščiojo pamiške šūkaudama: „Janok, Janok, atnešiau prikepus blynų, eik valgyt, nusilpsi nevalges.“ Buvo taip?

– Buvo, – šypsodamas patvirtina Jonas. Tik labiau susigūžia prie stalo – matyt, jam nepatinka, kad priminama.

– Na ir kiek laiko tu su Vale ganei? – klausia šeimininkė, į krosnį atrėmusi nugarą.

– Gal porą savaitių.

Juokiamės.

Valės nepažįstu. Vaizduojuos, kad kažkurioje pamiškėje gyvena.

Kartą pusryčiaudamas girdžiu – takšt, takšt, takšt...

Ranka brūkšteliu per palangę – sausa. Žiūriu į priekį durų link. Ant prieždos – kibiro talpos skardinis bakelis, iš jo lašnoja į žemėje stovintį didelį butelį pilkšvas skystis.

Naminė...

Iš lauko įėjęs šeimininkas žiūri į indus ir į mane.

– Kalėdos netoli.

– Netoli, – pritariu.

Šeimininkė, taip pat iš lauko išengdama, pradare duris, už jų pamačiau kaimyną iš pakalnės. Norėjo įeiti, bet, pastebėjęs mane, liko lauke.

– Atėjo prietaisų skolintis, – tarė.

– Šeimininke, aš atsidūriau keblioje būklėje: jūs žinote, kad gaminti naminę draudžiama. Kaimynui, – jis matė mane, – sakykite ką nors, pavyzdžiui, kad gaminate aliejų ar dar ką kitaip...

– Nustebo, – sugrįžus šypsojo. – Pasakė: „Kaip jūs nebijot prie komunisto?“

– Aš ne komunistas, – pertraukiau.

– Iš kur jam žinoti. Sakiau, kad gaminam aliejų.

– Ir patikėjo?

– Taip... Stebėjosi, kad lengvai *apšmutijom* mokytą žmogų.

Degtinės reikia. Toks čia gyvenimas. Reikia pagirdyti kolūkio pirmininką, brigadininką, palikti svečiams, kontrolieriams iš rajono, sostinės ir sau.

Pamiršau, kad antroji Kalėdų diena – šeimininko Stepono vardadienis, nes sovietų valdžia draudžia švęsti vardo dieną kaip atgyveną. Išvelgdama sąsają su vienavardžių šventųjų pagerbimu, leido minėti tik gimtadienius.

Iš mažens jautęs dailės ir literatūros trauką, šiais dalykais domėjausi toliau: vaikystėje ir gimnazijoje mokydamasis lankydavau meno parodas, nuo trylikos metų už sutaupytus pinigus pirkdavau knygų (pirmąją – Jurgio Baltrušaičio eilė-

raščių rink. „Ašarų vainikas“, 1942). Studijų metais buvau nemažai sukomplektavęs literatūros ir meno straipsnių, sukaupęs knygų ir lietuvių, rusų, italų tapytojų reprodukcijų, kur portretuose ryškūs charakteriai ir net likimai. Tačiau nedaug tų žinių aštuonmetėje mokykloje galėjau pritaikyti, bet, kur galima, pamokose jas panaudodavau. Piešimo pamokose daugiau dėmesio skyriau praktikai, o ne teorijai: mokiau piešimo pagrindų, lipdymo iš plastilino ir gipso liejimo. Kai kuriems mokiniams tai patiko.

Buvo gerų, gabių mokinių, su vienu kitu dirbta individualiai, bet pasitaikydavo ir apsileidusių, netgi bėglių iš sunkesnių pamokų. Tokius mano įpareigoti sienlaikraštėje aprašydavo draugai, retkarčiais paįvairindavome karikatūra, kurią, aišku, nupiešdavau – svarbu, kad būtų atpažintas.

Kai užpustydavo kelius, nevažiuodavo autobusas ir aplinkybės neversdavo į tėviškę per pusnis bristi, švenčių dienomis atsirasdavo laisvalaikio. Vydamas šalin nuobodulį, rašydavau eilėraščius, apsakymus (ne vieno prototipai – šio krašto žmonės) arba imdavausi skulptūros.

Keli mažosios plastikos darbai:

Mikalojus Konstantinas Čiurlionis;

Anglų poetas Džordžas Baironas;

Adelė (1897–1968), Antanas (1889–1955) Tručinskai;

Paminklinis bareljefas Adomynės kapinėse;

Teta Veronika Rakauskaitė (1897–1961). Paminklinis bareljefas Balninkų kapinėse;

Giminaitis Juozas Sližys (1912–1985).

Prieš Naujuosius metus rajono karinis komisariatas sukviėtė atsargos karininkus. Šį statusą turiu (to meto universitetuose ir kai kuriose aukštosiose mokyklose pagal mokymo programą būdavo einamas ir sutrumpintas karo mokyklos kursas, jį išėjusiam ir išlaikiusiam egzaminus karo prievolinkui Krašto apsaugos ministerija suteikdavo atsargos karininko statusą).

Rytą šeimininkei pasakau, kad pietų nepareisiu ir autobusu išvažiuoju.

Iš Rygės karinės apygardos atvykęs prelegentas papulkininkis. Įpusėjęs paskaitai, ėmė gausiai snigti. Stambiais dribsniais lyg skepetom greitai aplipdė langą. Salėje ir lauke aptemo. O dar tik pietų metas. Išsigandęs prelegentas, pasitaręs su rajono kariniu komisaru, paskaitą nutraukė.

Pėstieji ir ūkių vadovai, atvykę savo įstaigų „viliukais“, skubėjo namo.

Išėjau piktas – niekas nepaveža. Atplumpsėjau apie keturis kilometrus, lieka dar aštuoni. Žiūriu – „viliukas“ pusnyje įklimpęs, sniegu užverstas kelias. Žmonių nematyti – aišku, jie patraukė į namus pėsti: nenakvosi šaltą žiemos naktį lauke. Galėjo bent porą kilometrų pavėžėti ta pačia kryptimi einantį žmogų, bet pralėkė kriokdamas, ratais į šalis drabstydamas sniegą, ir sustojo, o aš pasidžiaugiau tų žmonių ir savo nelaime.

Suku į kairę. Rodos, čia turėtų būti kelias. Sunkiai keliu kojas, lišdamas iki pusės į ką tik iš debesų supiltą pusnyną, – pirmyn judu po kelis centimetrus. O naktis čia pat.

Miškas. Dar labiau ir žemė, ir dangus aptemo. Ką darysiu, jeigu atbėgs vilkas? Neturiu net peilio, – kaip ginsiuos? Žvėrys ugnies bijo, bet nerūkau, neturiu degtukų ir kažin ar jie degtų, kai taip drebiama sniegu.



**Keli Vytauto Rakausko mažosios plastikos darbai:**

Mikalojus Konstantinas Čiurlionis; Anglų poetas Džordžas Baironas; Giminaitis Juozas Slyžys (1912–1985); Teta Veronika Rakauskaitė (1987–1961). Paminklinis bareljefas Balninkų kapinėse; Adelė (1897–1968) ir Antanas (1889–1955) Tručinskai (apačioje). Paminklinis bareljefas Adomynės kapinėse





Panašu į Archangelsko pusnynus. Ten mes, miškakirčiai, brisdavom proskyna taip pat aštuonis kilometrus, tik eidavom ne po vieną ir ginkluoti kirviais bei pjūklais, o mus lydėdavo su šautuvais ir automatais sargybiniai. Kalinius akylai saugojantys vilkšniai tokiu oru ilsėdavosi šiltose būdose.

Permirkęs išėjau iš miško. Artėju prie kaimo – galutinės stoties šią naktį. Iki mano buto – apie kilometrą.

Jau po antros... Laimė – krosnis šilta. Ant jos sudžiaustau drabužius ir krintu į lovą.

Pusryčiaudamas apšnekėjau su šeimininke blogą orą ir kokią vargą patyriau. Priduriu: džiaugiuos, kad nėra vilkų.

– Nėra, – pritaria ji, bet jai kažkokia moteris sakiusi, kad Kūčių išvakarėse girdėjusi už jų tvarto miške staugiantį vilką. Gal atklydusį.

– Gal atklydęs, bet jis tau nei „laba diena“, nei „labas vakaras“ nepasakys.

– Nepasakys...

Vasaris ne geresnis už sausį – verčia ir verčia sniegą. Ant laukų ir keliuose pusnys. Autobusas ne kasdien kursuoja.

Rūpi aplankyti tėvus. Direktorių prašau duoti mokyklos arklį.

Sekmadienio rytą jis iš klojimo išstumia plačias roges, iš tvarto išveda juodį.

– Mokėsi pasikinkyt? – klausia.

– Mokėsiu...

Ankstyvas rytas, bet važiuoju žingsniu – lyg laivelyje supuos per pusnis.

Svečiuojantis pradėjo gausiai snigti. Trumpinu viešnagę. Oras nešaltas, juodis buvo apdengtas gūnia ir pašertas, tačiau vis dėlto žiema ir didina baimę neišvažinėtas šešiolikos kilometrų kelias.

Tėvelis išlydi. Atriša juodį, ūkininko žvilgsniu apžiūri, ar gerai arklys pakinkytas. Lyg klausdamas sako:

– Ką darysi, kai jis atguls pusny?

Tyliu – nežinau, ką atsakyti. Stebiu, ką tėvelis taiso.

Važiuoju atgal irgi žingine – kitaip neįmanoma. Kelias pamažu trumpėja. Bálninkai. Suku į kairę. Miestelis, kitados garsus, tarsi išmiręs. Langai apšalę. Vienur kitur iš kamino kyla dūmai. Pamaldos baigėsi, kas bažnyčioje meldėsi, jau namuose. Mokiniam ir mokytojams bažnyčioje melstis draudžiama. Tačiau tikėti reikia. Tikėjimas moko kilnių siekių. Netikėsi – nebus kur kilti.

Važiuojančiu nesidomima.

Kelias tiesus, bet ne lengvesnis – nugrimzdęs į pusnis, tik snigti nustojo. Lieka vos keli kilometrai.

Juodis pavargo – nėrėm į didelį minkšto sniego volą ir išsipildė tėvelio pranašystė – arklys atgulė pusnyje. Lipu iš rogių, raginu juodį, tačiau jis neklauso. Senas jis, bijau, kad nenugaištų. Balta dykuma ir šventiška ramybė – vienkiemiai toli, kada juos savo kojom pasieksi ir ar surasi supratingą žmogų, kuris tau padėtų.

Juodis nesikelia.

Prisiminiau senų žmonių šneką, kad gyvuliai žmonių kalbą supranta, ypač arkliai – moka jie užsisipirti, todėl jiems pykčio nereikia rodyti.

Leidžiu juodžiui kelias minutes pailsėti. Matau, kaip virpa jo šonai, gaillestis akyse. Šone praminu poros žingsnių taką, kad galėčiau atšokti, ir juodžiui paglostęs sprandą sakau:

– Nebetoli, pasistenk, juodi, – atsistojęs prieš jį, imu už ienų galų, kilsteliu ir raginu.

Pavojinga. Bet ką daryti? Su jaunesniu arkliu nebūčiau taip rizikavęs.

Turbūt ilgamete gyvulio patirtimi ir nuojauta juodis suvokė, kad yra namai – tvartas, – juos pasiekti būtina, – žmogus, nuėmęs krūtinę slegiančius pavalkus, įves į tą šiltą buveinę. Tad matydamas, kaip jam padedu, sukaupeš jėgas šoktelėjo, ir – laimė – iš pusnies šiaip taip išsikapanojam. Laiku atšoku į šalį, kad nepatekčiau po kanopom.

Pamokos baigėsi. Mokykla ištuštėjusi – išėję ir mokiniai, ir mokytojai. Direktorius kabinete, kuriame man duota stalas ir spinta, likome trise – aš ir dvi mokytojos: Birutė ir Marytė. Tvarkome straipsnių iškarpas – metodinę literatūrą, įvairius dokumentus.

Į mokytojų kambarį nesibeldęs įeina aštuntos klasės mokinys. Verkia.

Pro pravertas kabineto duris prieinu. Klausiu:

– Kas yra? Ko verki?

– Tėtė miršta, – iškukčioja.

Gyvena jų šeima menkoje trobelėje priešais mokyklą, kitoje kelio pusėje. Reikia skubiai eiti – pažiūrėti, kaip ten iš tiesų yra, nes šaukiamasi pagalbos.

Dienų rodyklė krypsta į pavasarį, bet sniego dar daug. Kadangi netoli, palta palieku mokykloje. Su manim eina ir mokytojos, tartum jausdamos pareigą, tačiau į trobelę neina, pasirengusios žiūrėti pro pusiau apšalusį langą.

Įeinu su mokiniu.

Trobelė maža, jos dalį užėmusi atitverta avis su keliais ėriukais. Čia pat medinė lova, po ja krūvelė bulvių.

Šeimininkas sėdi užstalėje atsilošęs į sieną. Buvo pietaujama. Medinis šaukštas numestas ant stalo šalia vienintelio visai šeimai molinio dubens.

Prieinu. Žmogus miręs. Paimu ant rankų, nešu į lovą.

– Mokytojau, ar gyvens? – klausia apsiašarojusi velionio žmona. Jos ir trijų vaikų – dviejų mergaičių ir sūnaus, mano mokinių, akys žiūri į mane laukdamas palankaus atsakymo.

– Mokytojau, ar gyvens? – kelintą kartą klausia.

Ką atsakyti? Lyg nuo manęs priklausytų žmogaus lemtis. Sunku ištartį tiesą.

– Nežinau, – kelintą kartą atsakau, kad jiems ir man būtų lengviau. – Aš ne gydytojas. Reikia pašaukti felčerę.

Pagaliau ir velionio žmona, ir vaikai įsitikina, kad jis išėjęs iš šio pasaulio. Aš čia bejėgis. Verksmo jūroje nereikalingas. Išėinu.

Vakaro prieblanda užgula žemę.

Kitą dieną atėjus į pamokas, direktorius taria:

– Gal nueik į Ąlantą – vyriausias jų sūnus kariuomenėje, reikia duoti telegramą, kad tėvas mirė.

Paimu iš jo velionio sūnaus adresą. Suprantu, kad mokytojos nesiųs. Septyni kilometrai žiemos keliu – moteriškėms per sunku. Ten ir atgal – keturiolika. Be to, telegramą siųsti būtina rusų kalba. Autobusas į Molėtus nuvažiavęs, dabar jis važiuos tik vakare, o į Alantą per Girsteitiškį nekursuoja, ir lieka eiti pėsčiomis. Tvarkaraštyje sukeičiu šios dienos pamokas ir išėinu.

Juodžiu direktorius važiuoti nesiūlo, gal po pamokų pas mokinius važiuos, o gal rogės ar pakinktai nesutvarkyti.

Pašte neužtrunku. Grįžtu. Eiti nesunku, nes kelias labiau negu rytą pravažinėtas, bet tuščias, nuobodus, niekas juo dabar nevažiuoja, nepavėžės. Šonuose sniego gilų. Pakeleję trobų nėra, tik miškeliai, tarpais retesni, tarpais tankesni.

Galų gale paskutinis miškelis. Toliau nuo kelio viena kita sniegu apdrėbta sodyba.

Pagaliau baltuoja mokykla. Pamokos baigėsi.

Staiga – vilkai. Trys vilkai, išlaikydami tarp savęs keliolikos metrų nuotolį, sunkiai per pusnis šuoliuoja iš vieno miškelio krašto į kitą kitoje kelio pusėje. Nuo manęs ne toliau kaip du šimtai metrų. Jei būčiau dešimt minučių vėlavęs, būčiau susidūręs su bėgančiais skersai kelią.

Nežinai, ką žvėrys sumanys. Dirsteliu į šonus – dešinėje miškelis baigiasi, kairėje – neaukštos pušelės, tačiau ligi jų nubridęs per sniegą, su paltu neilipsi. Jei jie pasuktų į mane, vienintelė išeitis – bėgti keliu mokyklos link. Prie namų jie nesivytų. Bet vilkams nerūpėjau, nors žiemą jie visada alkani.

Kitos dienos popietę sutikau raitą eigulį Pranciškų Misių. Jojo į mišką. Jau buvo girdėjęs, kad mačiau vilkus. Tarė:

– Joju pasižvalgyti. Čia jų nėra, nepastebėta. Matyt, jie išgąsdinti atklydo iš kito miško, čia būdavo ramu.

Dažnai užsisėdžiu. Pamokų daug. Gerai, kad klasės nedidelės, bet sąsiuvinį susikaupia – penktos–aštuntos klasių rašomieji, namų ir klasės darbai, nejučia ir dvylikta valanda nakties ateina. Išjungiu brolio sukonstruotą prekių dėžėje radiją, išklausęs paskutines vakaro žinias. Tokiu laiku daug kas ilsisi. Mokyklos mansardoje, direktoriaus bute, dar šviečia žibalinės lempos žiburėlis. Ten, apsikrovusi mokinių matematikos sąsiuviniais, mokytoja Salomėja. Miega jau turbūt ir mano tėvai ne per toli nuo čia, ilsisi kiti artimieji kitose pastogėse. Susimąstau. Prisimenu kai kuriuos lagerių ir mokslo draugus, likusius gyvus. Kiekvienas kabinamės į gyvenimą. Apmąstau vargus ir išgyvenimus, ateitį. Kas manęs laukia? Ką reikėtų daryti? Nejaugi kaip čigonui teks kilotis po svetimus namus? Jaučiuosi kol kas reikalingas ir patenkintas esu, kad duoną užsidirbu, nes jos man neretai trūkdavo. Bet į kurią pusę bus nutiesti mano gyvenimo bėgiai?

Pavasario, kaip ir gyvenimo, nesulaikysi. Juo visi džiaugiamės, nes saulės spinduliai kasdien šiltesni. Sniego danga ant laukų plonėja.

Grįžtu iš mokyklos. Suku į parduotuvę, šiaip pasižvalgyti. Ji netoli buvusio dvaro – kolūkio centro, – beveik jo pašonėje, Saločio pakrantėje. Kadaisė čia buvo pradinė mokykla. Dabar viename šio medinio namo gale gyvena mokytojos Stasės šeima, kitame gale – parduotuvėlė. Jos šeimininkas – pardavėjas ir vedėjas – mokytojos Stasės vyras Algis.

Sustoju ir žiūriu į Salotį. Ji kaustęs ledas sutrūkinėjęs, plūduriuoja ledo lytys, kurioms išplaukti iš čia nelemta – jos mažės ir plonės, tik virtusios vandeniu siauru grioviu galės susiliesti su Duōbio ir Grúodžio ežerų vandenimis.

Parduotuvėje visuomet žmonių būna. Daugiausia vyrai. Girdžiu, du kolūkiečiai prašo Algį vyno. Pardavėjas pyksta, barasi, kad jie pinigų neturi, skolon duoti atsisako, nes jie negražina. Pagaliau, jiems įkyriai prašant, sako:

– Duosiu aš jums abiem butelį vyno veltui, jei pereisit per Salotį.

Prašytojai džiaugsmingai sutinka.

Man šiurpu. Iš parduotuvės išeinu – nenoriu būti liudytoju, jei jie abu ar vienas kuris nuskęs.

Kopdamas kalnelin, dirsčioju į ežerą. Matau, kaip tie kolūkiečiai šokinėja nuo vienos ledo lyties ant kitos, kaip lyties kraštas pasikelia, o kitas paskęsta vandenyje.

Atsisuku atgal – keli vyrai, išėję iš parduotuvės, kvatoja patenkinti reginiu.

Lengviau pasidaro, kai pamatau šokinėtojus išlipusius į kitą Saločio krantą.

Man pavasaris sukelia rūpesčio – mokslo metai baigiasi, pagal susitarimą su šeiminkais turėsiu išsikelti kitur. Kur gauti butą? Šeiminkai Steponas ir Kostutė man geri.

Nutirpus sniegui, atgijo žiemą apmiręs gyvenimas – prasikalė žolė, nubudo gyviai.

Netikėtumų atsiranda: vieną rytą atėjusius į mokyklą nustebino viešnia – mokomojoje dirbtuvėje tarp varstotų rangėsi gyvatė.

Vaikai lazdomis puolė ją varyti. Klausiu basą pradinuką:

– Nebijai gyvatės?

– O ko? Pagaliu, pagaliu...

– O jei basam įkirs?

– Nueisiu pas Rutkauską ir atkalbės.

Nežinojau, kad šiame krašte atkalbėtojų ar burtininkų esama.

Gyvatė – universalus gyvis. Juo bet kas iškeikiama ir medicinos emblemoms tinka. Ji priminė man dar vieną atvejį.

Penktame universiteto kurse mane iš bendrabočio į sovietų saugumo rūmus išsivedė saugumietis. Kopdamas į antrą aukštą, pastebėjau ant sienos kabančią emblemą: į gyvatės žiotis smeigiamas durklas. Nereikia didelio išmanymo, kad suprastum, kas sovietų pareigūnams šia emblema primenama – kas tos gyvatės ir kaip su jomis elgtis.

Baigiantis mokslo metams, sutikau ūkininką, gyvenantį netoli mokyklos. Užkalbinau:

– Ieškau buto, nes su dabartiniais šeiminkais buvau susitaręs pas juos gyventi metus – nenori laikyti.

– Nežinau, mokytojau, – atsakė. – Dėl manęs būtų galima, vietos užtektų, bet norėsi, kad ir valgyti gamintų šeiminkė. Valgyti ji verda. Pakalbėk su ja.

Kitą dieną priėjau prie daržą ravinčios jo žmonos. Palinkėjęs Dievo pagalbą, išsaciau savo norą.

– Oi, ne... Nieko mes nepriimam. Mes – seni žmonės, kam mums nereikalingas rūpestis.

Įtikinėjau, kad vargo su manim nebus – esu kaimiečių sūnus, valgysiu tą, ką jie valgo. Moteris nenorėjo apie tai kalbėti. Baigdamas beviltišką šneką, paklausiau:

– Tai pasakykite, kur man dėtis? – Antriems savininkams, nenorintiems priimti, užduodu tokį patį klausimą.

Tartum ji tik dabar pažvelgė į mane, žemėtas rankas nusibraukė į sijoną ir tarė:

– Jeigu neturi, kur gyvent, kurgi žmogui dėtis? Ateik, priimsim...

Susibičiuoliavome greitai. Per pietus pasėdžiu virtuvėje, kol išverda. Paštininkė čia palieka mano laikraščius.

Šeimininkai beraščiai. Šeimininkas Ignas spauda nesidomi: pavalgo ir išeina į darbą. Jaunystėje bernavęs, laisvalaikiu dažnai pasakoja apie tarnavimą kitiems, skurdžią vaikystę, pokario stalinizmą, tautiečių tremtis. Iš liaudiškos jo kalbos išsirašau retesnę žodį ar posakį. Jis – žmogus nuolaidaus būdo.

Šeimininkė Marija klauso, kai, peržiūrėdamas laikraščius, įdomesnę žinią garsiai perskaitau.

Po kelinto mėnesio, mokant už butą, ji sako:

– Pinigų neduok, neimsiu: kiek mums, seniems, reikia. Pragyvenam. Būk ir toliau. Atėjai, savas pasidarei, kaip sūnus. Mums linksmiau. Mūsų vaikai retai atvažiuoja.

– Ne, šeimininke, gaudamas algą veltui gyventi nenoriu. Jeigu sutiksite, mokėsiu tiek pat, kiek ligi šiolei mokėjau.

– Daryk taip, kaip tamstai išeina.

Jų vaikai – šeimininkės du sūnūs ir duktė, o našlio šeimininko trys sūnūs – gyvena nuo tėvų tolokai, beveik visi turi savo šeimas.

Neilgai pas šiuos šeimininkus sėdėjau prisiknaibęs vakarais prie žibalinės lempos – artėjant į rudenį, prieš kalnelį išsirikiavo betoniniai stulpai, laikantys laidus, kuriais tekėjo elektra: nušvito mokykla, jos aplinka, gyventojų sodybos, kolūkio centras.

– Mes elektros nesivesim, – pasakė šeimininkė man, parėjusiam iš mokyklos.

– Kodėl?

– Neįprasta, labai viskas matyti.

Išsigandau: negi kirmysiu prie žibalinės lempos, kvėpuosiu žibalo smarvę, kai aplinkui švies elektra.

Kitą dieną, grįžus iš pamokų, vos išengus šeimininkė prašneko:

– Įsivesim ir mes elektrą. Liepsiu tėvui.

– Vakar nenorėjot.

– Buvau pas kaimynus. Patogu.

Per vieną pertrauką mane aplankė rajono komunistų partijos instruktorius. Aptiko direktoriaus kambaryje. Maloniai šypsodamas, galvos linktelėjimu pasveikino ir prašneko:

– Noriu paagituoti, kad įstotumėte į partiją. Komunistų partijos eilės rajone neauga, o reikėtų, kad augtų.

Ką man atsakyti? – dingtelėjo. Nepasakysi – tėvai neleidžia, draudžia, kaip į pionierius ar komjaunuolius. Akimirka šmėkstelėjo vienos rajono aštuonmetės mokyklos direktoriaus stojimas į komunistų partiją.

Po pamokų, į pavakarį pas jį atvažiavo aukštesni rajono tarnautojai. Numanydamas, ko iš jo norima, spėjo įlįsti į drabužių spintą. Paklausus, kur direktorius, žmona atsakiusi, kad išvykęs. Jai išėjus į virtuvę ar kitą kambarį, vienas iš atvykusių pravėrė spintos duris, ir direktorius turėjo išlįsti.

Instruktoriui ramiai atsakiau, tartum į ausį kas būtų pakuždėjęs netikėtai atėjusią mintį:

– Suprantu. Bet jaučiuosi nepriaugęs: kai paanalizuoju save, matau, kad mano sąmonėje dar yra smulkiaburžuazinių nuosėdų. Žinoma, su jomis kovuju. Kada jas nugalėsiu, neaišku. Gal greitai.

– Ar neatrodo jums, kad kai kurie komunistai neverti to vardo?

– Jūs labai teisingai supratot.

– Viso gero, – instruktorius apsisuko ir išėjo.

Savais reikalais rengiausi vykti į Vilnių. Rytą priėjo šeimininkė.

– Ar negalėtum sužinoti. Marti buvo atvažiavus. Girdėjom, kad Henka (šeimininko jauniausias sūnus) su Vale užsiverbavęs miško darbuos. Gal galima būtų sutrukdyti – irsta šeima, trys maži vaikai lieka. Tėvas nervinasi.

Ak, ta Valė, – pagalvojau, su vienu ganė, dabar kitas užkibo.

Verbavimo punktą prie Žaliojo tilto susiradau. Prieinu prie juodu kostiumu žmogaus, tvarkančio dokumentus ir kalbančio su keliais jaunuoliais. Spėju, kad tai vadovas ar registratorius, ir sakau, kad noriu sužinoti, ar užsiverbavę (ištariu Henriko ir Valės pavardes).

Vadovas neklausia, kas aš – vieno kurio giminaitis ar atsakingas tarnautojas iš rajono, bet žaibuodamas akimis taria:

– Šitiek galiu pasakyti, – pažiūrėjęs į sąrašą, patvirtina. – Taip, į Karelijos miškus. Greitai turės išvykti.

– Gal galima sutrukdyti?

– Negaliu.

– Bet irsta šeima. Jo trys vaikai dar maži.

– Nieko negaliu – toks vyriausybės įsakymas ir nepasakyta, kam draudžiama vykti. Duoti šaliai kuo daugiau miško, ir viskas.

– Bet irsta šeima, reikia į tai atsižvelgti.

– Aš tamstai sakau, kad nieko negaliu.

Matyt, įkyrėjau sekiodamas paskui jį, išdidžiai su popieriaus lapu vaikštanti, kad irzliai tarė norėdamas mūsų pasimatymą baigti:

– Ką aš tamstai dar galiu pasakyti – tegul dokumentus pavagia. Be dokumentų neišvažiuos.

Šį patarimą, mažai teikiantį vilties, persakau šeimininkams.

Nedelsdamas tėvas nuvažiavęs pas sūnų ir pamokęs marčią, ką reikia daryti. Be dokumentų Henrikas neišvažiavo.

Mokyklos direktoriaus rūpesčiu prie mokyklos pastatytas bendrabutis. Sunčiausiais žiemos mėnesiais jame apsigyvena toliau gyvenantys mokiniai. Į vieną mansardos kambarį direktorius pasiūlė man persikelti. Gaila buvo palikti gerus žmones, pas kuriuos išgyvenau ketverius metus. Tačiau gyventi prie mokyklos patogiau.

Mano butis pagerėjo. Nuvažiavęs į Alantą nusipirkau radiolą. Turiu prisipirkęs daugiausia operinės ir simfoninės muzikos plokštelių, kurios rudens ir žiemos laisvalaikiu paguodžia, palinksmina.

Vėlyvą rudens vakarą į mano duris pabeldė kitame mansardos kambaryje gyvenanti mokytoja Anelė.

– Nežinau, kas palei bendrabutį, – tarė įėjusi, – vaikšto, lyg rauda, dejuoja. Aš bijau. Gal nueikite pažiūrėti.

Atidedu knygą į šali. Laiptais leidžiuosi žemyn. Mokytoja paskui mane. Atrakiniu bendrabučio duris. Lapkričio tamsa ir lietus. Girdžiu dejavimą.

– Kas čia? – klausiu.

Bendrabučio elektros šviesoje prie durų prieina verkianti, apsigobusi skara senutė iš trobelės anapus kelio priešais mokyklą.

Išeinu į lietu.

– Duktė išvarė, – iškukčioja. – Pasakė: „Eik, aš tavęs neturiu kuo maitinti. Aš savo vaikų turiu.“

Įvedu moterį į bendrabutį, tuo laiku dar tuščią, be mokinių. Mokytoja Anelė jai pataiso patalą, padeda nusirengti.

Prisiminiau šios moters duktės skausmingai tariamus žodžius prieš kelerius metus, kai atskubėjom prie jos mirusio vyro: „Mokytojau, ar gyvens?“

Ši moteris, jos motina, beveik iki paskutinių dienų padėdama dukrai dirbo kolūkio kontoroje, kūreno krosnis.

Rytą direktorius telefonu skambino rajono vadovybei. Vidurdienį moteris buvo išvežta į senelių namus.

Žiemos dienos buvo pailgėjusios, tačiau šaltos. Sniego pusnys greito pavasario nepranašavo. Prieblanda sekmadienio vakarui teikė ramybės.

Sėdėjau direktoriaus bute, aptarėme mokyklos reikalus. Siaurame koridoriuke radijas tyliai transliavo koncertą.

Išgirdome skubius žingsnius į mansardą. Įėjo pradinių klasių mokytoja Aldona su dviem dar nedideliais vaikais ir padusdama kreipėsi į direktorių.

– Direktoriau, skubiai eikit. Zenonas su šeiminku gerė ir susimušė. Bijau... gali pasipjauti...

Zenonas – mokytojos Aldonos vyras, ar tik ne prie kelių dirbantis, išeidavo dirbti kartais savaitei. Iš nuomojamo buto šeiminko visko gali sulaukti – žmonės kalbėjo, kad, jam patikusiai merginai atsisakius už jo tekėti, persipjovė pilvą. Laiku nuvežtą į Molėtus gydytojai išgelbėjo. Taip privertė merginą už jo tekėti.

Išgirdęs nerimą keliantį mokytojos Aldonos pranešimą, direktorius pašoko ir mane paragino:

– Bėgam...

Skubiai apsilikę paltais, per pusnis, nepravažinėtu keliu apie pusę kilometro leidomės prieš kalniuką.

Prie durų stabtelėjom.

– Eik, – tarė direktorius, leisdamas mane pirma savęs.

– O pats kodėl neini?

– Tu atsargos karininkas, o aš baltabilietis, – pasiteisino.

Įeinam. Peštukai, apsidrasę, kruvini, atrėmę nugaras į sieną, už švarkų atlapų vienas kitą nutvėrę, kapojasi kaip gaidžiai. Pavargę, sulinkę, vos laikosi ant kojų.

Imu Zenoną už sprando, įstumių į jų nuomojamą kambarį, paskui mus atskubėjusiai mokytojai liepiu užrakinti ir ligi ryto neišleisti. Tada už sprando paimu jo šeiminką, įstumių į kambarį priešingoje pusėje, liepiu žmonai neišleisti.



*Stasys Tarutis (dešinėje; 1923 12 01 Bernotiškyje, Veprių sen.–1994 08 30 Ukmergėje). 1944 m. baigė Ukmergės gimnaziją, studijavo dailę Kaune ir Lvove. Grįžo į Ukmergę. Palaidotas Vepriuose.*

Pavasaris dar nerodė savo ženklų. Direktorius paprašė, kad nuvažiuočiau į Aklušę ir išsiaiškincčiau, kodėl mergaitė jau kelios dienos nelanko mokyklos. Pasikinkęs juodį, išvažinėtu rogių keliu nuvykau apie tris kilometrus į kaimą.

Vieno kambario troboje, kurios didelę dalį užima krosnis, prie durų stovėjo medinė plati lova, joje gulėjo mūsų mokinė su mažesne sesute, prie jų lovos gale sėdėjo vidutinio amžiaus tėvas.

Buvo aišku: mergaitė serga – gripas.

– Reikia atskirti, ligonę atitverti nuo sveikosios, – sakau, – kad neužsikrėstų.

– Kur ją atskirsi, mokytojau, – paaiškino tėvas. – Susergam vienas – visi turim persirgti, – palingavo galva.

Sėdęs į roges, pliaukšteliu vadelėmis juodžiui per šonus, paraginu. Prisiminiau dar kelias skurdžiai gyvenančias mūsų mokinių šeimas. Važiuodamas ir žvelgdamas į apniukusį dangų, svarsčiau, ką galiu padaryti, kad nors tų vaikų gyvenimas būtų šviesesnis.

Niūrų, vienodą kaimo mokyklos gyvenimą paįvairina vasaros ekskursijos, turistiniai žygiai. Atmintyje vaizdai iš dviejų žygių.

Su kultūrinio ir istorinio paveldo šūkiu „Pažinkime ir pamilkime savo kraštą“ išėjome į trijų dienų žygį. Aplankėme Alantės žemės ūkio technikumą buvusiam dvare, šį tą sužinojome apie rūmus, gerai tvarkomą biblioteką, apžiūrėjome nebeveikiantį seną Klabinių vandens malūną (1829).

Sutiktas šios apylinkės žmogus papasakojo apie Velnio tiltą, prie kurio sutemus retkarčiais pasivaidendavo. Pāraudinėje per Virintą ieškojome Napoleono tilto, kuris, matyt, tuo laiku buvo ilgoje patvinusios upės žolėje. Buvome Laičių kaime prie, spėjama, švedų pilkapio. Nužygiavome prie miškų aplinkoje rymančių



senovės laisvės kovų dalyvių – Janonių ir Pāraudinės piliakalnių, kopėm į juos, į Kučiūškę (Klabinių piliakalni).

Kitas mokinių turistinis žygis – Vidėniškių link. Jam vadovavo pažištanti šias apylinkes mokytoja Salomėja Tručiėnskienė.

Pro Baltādvarį ir Lentokę (tarmiškai Lintokę) nužingsniavome prie Lėisėnų piliakalnio, papasakojome mokiniams apie Vidėniškių senovę, ketinome aplankyti renesanso architektūros paminklą – bažnyčią, joje pamatyti dailininko ir 1863 m. sukilėlio Mykolo Elvyro Andriolio tapytą paveikslą „Palaimintas Mykolas Giedraitis“, tačiau bažnyčia buvo užrakinta.

Grįždami į Girsteitiškį, pailsėti sustojome pusiaukelėje prie Lentokės ežerėlio. Ėjęs pakrante žmogus panorė su mumis pabendrauti. Pasveikinęs tokiais žodžiais prabilo: „Ieškojau žolėje paslėptos užburtos grandinės, kurią radus būtų galima prisitraukti nuskendusią su auksu skrynią. Dažnai jos paieškau. Jeigu sakoma, turi būti.“ Ir papasakojo padavimą.

Bet po vasaros ir mokytojo atostogų – ruduo, užgriūva žiema su tais pačiais kasdieniškais ir naujais rūpesčiais.

Susirgo motina. Ilgiau kaip dvi gruodžio savaites išgulėjo Vilniaus ligoninėje. Po pamokų skubu į molėtiškį autobusą – lankau mamą. Iš Vilniaus važiuoju į tėviškę. Namuose tėvelis vienas, laukia žinių iš ligoninės. Šiuo metu šeimoje tik aš esu informatorius. Tačiau autobusas iš Vilniaus kursuoja iki Žėlvos, į Bálninkus sunkiu sniego keliu juodą bežvaigždį vakarą einu pėsčias devynis kilometrus ir tris su puse į tėviškę. Rytą atsikėlęs Ukmergės–Molėtų autobusu važiuoju į pamokas. Vėl viskas ratu. Kasdien.

Nuovargis... Iš Rūsijos šiaurės lagerių parsivežtos ligos atsinaujina. Prisideda naujos negalės... Būtinās sanatorinis gydymas.

Vasarą, grįžęs iš sanatorijos, gydytojų patartas nusprendžiu keisti darbą ir gyvenamąją vietą.

Čia, Girsteitiškyje, prabėgo mano, kaimo mokytojo, devyneri metai (1961–1970).

## Senolių mokslus prisiminus

*Rytas Tamašauskas*

Petro Rimšos skulptūra „Lietuvos mokykla 1864–1904“ primena lietuviškos spaudos lotyniškais rašmenimis draudimo metą. Ne vienam vaikui mokslas prasidėdavo ir baigavosi namuose. Tėvas ar motina pamoko skaityti, o toliau pats mėgini. Kai kur veikė slaptos mokyklos, į mūsų istoriją įėjusios daraktorinės mokyklos vardu. Leidus steigti lietuviškas mokyklas atokesnėse vietose, vaikams raides pažinti dažnai padėdavo koks samdytas mokytas žmogus.

Apie tai ir šis pasakojimas, sudurstytas iš pusiau užmirštų atsiminimų. Beveik visi atsiminimai susiję su Dapkūniškių apylinkėmis. Valių kaimo gyventojas Petras Čiuta (gim. 1910 m.) pasakojo, kaip žiemą mama, pasodinusi jį šalia ratelio, supažindino su raidėmis. Išmokiusi jas tarti skiemenimis, liepė pačiam skaityti.

Dažniausiai tėvai rašyti nemokėjo, tad ir vaikams rašto neparodydavo. Perskaitei maldaknygę kelis kartus – tiek to ir mokslo. Kai kurie tėvai ne tik savo, bet ir svetimus vaikus pamokydavo. Dapkūniškių gyventoja Apolonija Augutienė (gim. 1889 m.) prisiminė vaikystę Čerėškų kaime. Tėvas Jurgis Čerėška turėjo žemės sklypelį, bet duoną šeimai daugiau amatu pelnydavo. Išėdavo savaitei ar dviem su krepšiu į tolimus kaimus drabužių žmonėms siūti. Ne vieną žiemą, kai ilgiau namuose būdavo, kokie šeši kaimynų vaikai rytais sulėkdavo į Čerėškų namą, valgyti atsinešdavo. Aplink stalą susėsdavo ir savi vaikai. Kiekvienas iš savo elementoriaus lietuviškai skaitė. Kol vaikai mokosi, šeimininkas ką nors siuva, batus taiso. Tėvai dažniausiai atsilygindavo vasarą. J. Čerėška arklio neturėjo, o ūkely reikalų atsirasdavo. Tad kaimynai duodavo arklį žagarams, šienui atsivežti. J. Čerėška ir draudžiamus lietuviškus laikraščius skaitė.

1894 m. gruodžio 10-osios naktį Pėrkalių kaimo valstiečio S. Morkūno namuose carinės valdžios atstovai užklupo daraktorių Gabrielių Matiejaušį slapta bemokantį vaikus. Konfiskuotos aštuonios knygos. Kvotos metu nustatyta, kad mokyta vėlai vakarais arba anksti rytą. Per savaitę – tik vienintelė pamoka. Už ją tėvai mokėdavo po 10 kp. Suimtas mokytojas nubaustas areštu. Apie slaptas lietuviškas mokyklas Dapkūniškių apylinkėse menama ne tik Pėrkalių kaime. Gretimame Valių kaime vienu metu mokė senyvas vyriškis Apanavičius, kilęs iš Aklūšės kaimo. Į Valių kaimą trys keliai vedė. Kai vaikai mokėsi, tėvai pakelėse saugodavo, ar nepasirodys koks nepažįstamas žmogus ar žandaras. Svetimi besimokančiųjų nebuvo aptikę.

XX a. pradžioje Dapkūniškiuose slaptai nemokė, nes kaimas išsidėstęs prie didelio kelio, žandarai dažnai apsilankydavo. Netoliese, Galų kaime, buvo daraktorinė mokykla. Tarp pelkių gyveno vien mažžemiai, *desincininkais* vadinami. Bet ir varguose jie vaikams šviesos troškė. Apie 1903–1904 m. Galų kaime mokė 60-metė Barbora Ališauskienė, Balninkėlių kaime turėjusi 2 dešimtines žemės. Mokėsi padieniui – kiek vaikų iš kaimo susirenka, tiek ten dienų išbūna. Sueidavę 3–4 vaikai, prie stalo atsisėsdavę. Mokytoja, vaikų *bobute* vadinama, iš elementoriaus mokė raides pažinti, jas sudėti. Tėvai pinigais ar linais, ar vilna atsilygindavo.

Libertāvos dvaro šeimininkas Anupras Makarskas dar prieš 1914 m. samdė žmogų, kad mokytų dvaro kumečių vaikus lietuviškai skaityti ir rašyti. Vėlu rudenį, suginus gyvulius į tvartus, iš Libertavos ir VeŅgrių kaimų sueidavo 6–7 vaikai. A. Makarskas buvo nupirkęs rašymo priemonių. Vienas vaikas elementoriuje pirštu vedžioja, kitas sėdi su maldaknyge ar lietuvišką kalendorių varto. Pasimokę vienoje sodyboje, eidavo į kitą. Taip pakeliui apkeliaudavo visų besimokančių vaikų namus. Čia mokytojas ir gyvendavo. Tėvams už mokslą mokėti nereikėjo. Pinigais atsilygindavo dvarponis.

Vieną žiemą mokė Kuoka. (Caro laikais Kuoka gyveno Vanaginėje, jo vardu ir dabar vadinamas raistas, ties kuriuo jis gyvenęs. Vėliau į Ukmergę išsikraustė.) Antrą žiemą – dėl pavardės tiksliai nesutariama – Karvauskas ar Korsakas. Tai buvo pagyvenę vyrai, nevietiniai. Perkalių kaime vaikus mokė Zališka Motiejus iš Vanaginės kaimo.

Apie 1914 m. Labėliuose ir Janaukoje mokė senyva daraktorė Katryna Sipavičiūtė. Ji ateidavo iš Kryžiuokų kaimo, kur pas brolių gyveno.

Vieną žiemą iš Labėlių kaimo kasdien į namus ateidavo Ona Kulevičiūtė. Ši sena moteris Balninkėliuose apie šešias dešimtines žemės turėjo, pas brolių glaudėsi. Prieidavo vaikų – net ūžia prie stalo. Kurie prie jo netelpa, prie sienų ant suolo sėdėdavo. Nuo ryto iki vakaro mokėsi skaityti. Tėvai mokytojais mokėjo ir pinigais, ir maistu.

Po Pirmojo pasaulinio karo vieną vasarą Balninkėlių kaime giminaičių ir artimųjų žmonių vaikus lietuviškai skaityti ir rašyti mokė Simonas Pilka su dukra Gertrūda (Simonas Pilka – žymaus prieškarinio lietuvių aktorius Stasio Pilkos tėvas).

Dapkūniškiuose apie 1916–1918 m. vienu metu mokė vyras, kitu – moteris. Atrodo, buvę bežemiai, iš toliau atvykę. Jauni buvę – apie 30–40 metų. Šiandieną jų beveik neatsimena. Vienu metu mokėsi apie 20 ūkininkų vaikų ir tik viena kumečio duktė. Kadangi daug vaikų sueidavo, trobos didžiajame kambaryje susitardavo 2–3 stalus, vaikai ant suolų susėsdavo. Mokytojas aplink vaikščiojo. Iš elementoriaus slebizuoti mokė, atskirus žodžius skaityti. Mokė ir rašyti. Jei kuris blogai mokėsi ar neklausydavo, mokytojas ausį nusukdavo, su liniuote per delną suduodavo. Kartais vaikus kampe ant papilto žvyro paklupdydavo, ranką reikėjo iškelti aukštyn ir joje laikyti kokią nors daiktą. Vieną savaitę mokėsi pas vieną vaiką, antrą pas kitą. Ir mokytojas ten gyvendavo, valgyti gaudavo. Tėvai kas pinigais, kas maistu atsilygindavo, o kas ir ilgesniam laikui apsiimdavo mokytoją išlaikyti.

Žinoma, jog Dapkūniškiuose ir Pābaldonėje samdyti žmonės vaikus skaityti ir rašyti mokė. 1926–1928 m. rašytoje Dapkūniškių aštuonmetės mokyklos istorijoje užfiksuota, kad vieną žiemą dirbusi moteris (pavardė nežinoma), kitą žiemą mokė vyras, pavarde Panava ar Panavas. Susirinkdavo apie 25 vaikus. Pamokydavo tik slebizuoti, į skiemenis raides sudėti patiems vaikams reikėjo išmokti.

Žmonių, panorusių leisti vaikus į mokslą, vis daugėjo. Todėl 1927 m. sudarytas tėvų komitetas, kurio pastangomis 1928 m. Dapkūniškių kaime įsteigta valstybinė pradinė mokykla.

## Plaštakos pradžios mokykla

*Julius Aukštaitis*

Vykstant karo veiksmams su lenkais ir bolševikais dėl Lietuvos nepriklausomybės, kilo nemažai sunkumų išmokant mokytojams atlyginimus. Kad galėtų pragyventi, jiems reikėjo ne tik prašyti, bet net reikalauti atlyginimo už atliktą darbą. 1919 m. Plaštakos mokyklos mokytojas Petras Žibas reikalauja išmokėti atlyginimą už birželio mėnesį – 400 auksinų<sup>1</sup>.

1921 m. kovo 16 d. Ukmergės apskrities pradžios mokyklų instruktorius S. Češiūno lankymosi metu pažymėta, kad mokytoja Veronika Pivoraitė, baigusi Kauno mokytojų padėjėjų kursus, 20 metų amžiaus, mokykloje dirba pirmus metus. Mokyklą lanko 58 mokiniai: 38 berniukai ir 20 mergaičių.

*„Mokytoja pamokas veda gyvai, bet daro daug metodinių klaidų, duoda netinkamų klausimų, pati taisy mokinių klaidas, diktoduodama neiškina rašybos. Į vieną sąsiuvinį rašomi įvairių mokslo dalykų rašiniai. Mokinių sąsiuviniai labai nešvarūs. Tačiau mokytojai trūksta ne darbštumo ar gabumo, bet teorijos ir praktikos žinių“<sup>2</sup>.*

Dar beveik po metų, 1922 m. balandžio 5 d., instruktorius konstatavo, kad Plaštakoje dar prieš Pirmąjį pasaulinį karą buvo įsteigta rusų mokykla. Joje buvo daug mokslo priemonių, bet karo metu jos beveik visos dingo. Instruktoriui dar pavyko atimti iš vieno ūkininko buvusią mokyklos sieninį laikrodį. Mokytoja V. Pivoraitė dirba su antru ir trečiu skyriumi, nes į pirmą skyrių dėl mažos klasės vaikai nebuvo priimami. 43 vaikų mokymas vyksta gerai, nors klasė mažame tamsiame kambaryje, kuro nėra, trūksta baldų, mokymo priemonių. Vakare instruktorius sušaukė tėvų susirinkimą ir paaiškėjo, kad tėvai labai patenkinti mokytoja. Bedievybės mokymų mokytoja neorganizavusi (buvo skundas). Visą triukšmą buvo pakėlęs vienas asmuo<sup>3</sup>.

1923 m. Plaštakos mokyklos vedėjos V. Pivoraitės mėnesinis atlyginimas buvo 130 Lt, įvairioms mokyklos išlaidoms skirta 40 Lt. Mokykloje visi keturi skyriai. Kovo mėnesį mokinių telikę pusė, kiti išėję dirbti pavasario darbų. Ketvirtame skyriuje iš keturių mokinių du visai silpnai moka lietuvių kalbą. Mokykloje per daug rašoma tikrinamųjų diktantų. Už mokytojos gyvenamą kambarį 1922 m. valsčiaus valdyba nesumokėjo, neatsilyginta ir mokyklos sargui. 1923 m. žiemą vyko suaugusiųjų kursai. Jiems prarastos 36 pamokos – lietuvių k., aritmetikos, krašto pažinimo, istorijos, geografijos.

1924 m. spalio mėnesį mokykloje priskaitoma 50 mokinių. Mokytoja Ona Andrijauskaitė. Pirmo ir antro skyriaus mokiniams žinios teikiamos nesistemiškai, be iš anksto sudaryto plano. Trečio ir ketvirto skyriaus mokiniai be klaidų nesugeba parašyti trumpų sakinių, nemoka skaičiavimo veiksmų, nepagauna svarbiausios minties trumpuose straipsneliuose. Pastebėta, kad mokytoja važinėja darbo metu į Ukmergę be inspektoriaus žinios, dėl to ji griežtai išpėta. O. Andrijauskaitei

<sup>1</sup> LCVA, f. 1690, ap. 1, b. 87, l. 7.

<sup>2</sup> LCVA, f. 391, ap. 3, b. 1369, l. 16.

<sup>3</sup> LCVA, f. 391, ap. 3, b. 1379, l. 4.

išsikėlus iš Plaštakos mokyklos, jos vietoje 1925 m. dirbo mokytojas Stasys Grušas, baigęs Kėdainių gimnazijos 6 klases, jokių pedagoginių kursų nelankęs. Mokslo metų pradžioje buvo 42 mokiniai, vėliau kas mėnuo jų mažėjo. Daug mokinių sirgo tymais, o po ligos mokyklos nebelankė. Inspektorius S. Grušui pasiūlė išigyti cenzą arba atsisakyti mokytojo darbo. Matyt, jis atsisakė toliau dirbti, nes 1926 m. balandžio 21 d. mokytoja Marija Širvytė mokė pirmą, antrą ir ketvirtą skyrius. Mokinių klasėje buvo tik 13, nors žiemą mokyklą lankė 31. Egzaminams rengiami keturi mokiniai. Pirmas skyrius skaito iš „Vaikų darbų“ (I d.), skaičiuoja iki 100. Antrojai išmokę daiktavardžius, būdvardžius ir veiksmažodžio paprastas taisykles, skaičiuoja iki 1 000, supažindinti su paprastų trupmenų veiksmis. Ketvirtas skyrius mokosi etimologijos, visus veiksmus sveikais ir matiniais skaičiais išmokę. Programoje nurodytos žinios bus iki galo išeit. Raštinė menkai sutvarkyta, nėra raštams bylų. Tėvų komiteto protokolai nerašyti. Šiomet nesugebėta perrinkti tėvų komiteto, nes triskart šauktas tėvų susirinkimas neįvyko. Ateidavo tik vienas kitas. Inventorius neperkainotas iš auksinų į litus. Vartojimui netinkami baldai iš inventoriaus knygos nenurašyti. Nuoma, sargui alga ir ūkio išlaidoms pinigai nesumokėti nuo 1924 m. balandžio 1 d. Tuo reikalu valsčiaus savivaldybei pasiūstas raginimas. Inspektoriui teko patirti, kad mokytoja nuo kitų metų ketina tarnybos atsisakyti. Ji nori tęsti mokslą. Plaštakos mokykla nuo Karališkių apie 3 km. Plaštakos ir Karališkių mokyklas būtų tikslinga panaikinti ir steigti naują mokyklą to rajono kaimų centre – Antaplāštakyje. Ten galėtų būti dviejų komplektų. Mokytojų darbas būtų daug naudingesnis. Jei pavyktų susitarti su namų savininku buto reikalu, tai projektą reikia įgyvendinti nuo 1926–1927 mokslo metų. Projekto įgyvendinti nepavyko, nes dar 1926 m. spalio 26 d. mokyklų instruktorius Plaštakos mokykloje rado 8 mokinius, nors jų įregistruota 29. Mokyklos vedėja M. Širvytė pirmoje klasėje mokė penkis, antroje vieną ir trečioje du mokinius. Pirmo skyriaus mokiniai dar nemoka nei skaityti, nei rašyti. Antro skyriaus mokinė šiaip taip skaičiuoja iki 100, skaito sunkiai. Trečias skyrius skaito patenkinamai. Trūksta vaikams drąsumo, švelnumo. Įsakyta mokytojai surinkti vaikus į mokyklą ir sutvarkyti inventoriaus knygą.

1928 pilietinių metų apyskaitoje konstatuojama, kad mokykloje mokosi 39 mokiniai. Sukomplektuoti trys skyriai. Visos suolų vietos užimtose ir dar dviejų trūksta. Klasės plotas 39 m<sup>2</sup>. Mokykloje yra 2 spintos, 3 stalai, 4 krėslai, rašomoji lenta, 35 sieniniai paveikslai, du Lietuvos, vienas Europos ir vienas kitų kraštų žemėlapis, gaublys, sieninis laikrodis. Mokytojų reikalams skirti 2 stalai ir 4 krėslai. Bibliotekėlėje yra 105 knygos vaikams pasiskaityti, 9 vadovėliai beturčiams vaikams, 52 knygos mokytojams.

1928 m. lapkričio 8 d. išrinktas tėvų komitetas. Dalyvavo 18 tėvų. Pirmininkas – J. Baškauskas, nariai: K. Černiauskas, A. Rapkauskas, S. Skapas, A. Norkūnas. Iš Švietimo ministerijos mokytojų algoms skirta 3 490 Lt, iš valsčiaus kitiems reikalams – 170 Lt.

M. Širvytė nuo 1928 m. liepos 9 d. perkeliama į Kurklių mokyklą. Tų metų rugpjūčio 23 d. į jos vietą paskirta Kotryna Juodytė dirbo vienus mokslo metus. 1929 m. gegužės 1 d. mokyklą lankė 33 mokiniai. Spalio mėn. Plaštakos ir Karališkių mokyklos buvo panaikintos, o jų vietoje, atsižvelgiant į kaimų išsidėstymą, įsteigta Antaplāštakio pradžios mokykla.

## „Jie skęsta, skubėkim!..“

Vladas Miškinis

Išaušo gražus balandžio rytas. Oras buvo tyras, gairvus nuo atbundančios saulės. Tik vienintelis Alaušų ežeras, it ligotas nukaršęs senis, dar liko kurčias ir nebylus. Jį dar laikė kietai surakinęs ledas.

Vieškeliu iš Martnoniū į Bálninkus skubėjo penktokai Algis ir Rimantas. Iki skambučio – laiko dar marios, bet jie norėjo kuo greičiau pasiekti Ālaušus. Juos viliojo dar kartą, galbūt šiais metais jau paskutinį, pereiti jo ledu, nors vietomis jau gerokai suskirdusiu ir aplūžusiu... O klasėje ir vėl bus galima pasigirti, girdi, ledas baisiai traškėjo ir linko, o mes vis tiek perėjom!..

Viena kita kalvelė, pora vienkiemų pakelej, status šlaitas, ir jo papėdėje – Alaušų ežeras. Toks tylus, didingas. Tai ne ežeras, o didžiulė balta lyguma. Ledas pakraščiais plonas, pavandenijęs, o toliau, tarsi gavęs keletą stiprių rimbo kirčių, suskirdęs, supleišėjęs...

Mokinukai valandėlę sustojo. Truputį lyg baugu. Juo labiau kad ir žmonių niekur nematyti, bet ko čia daug galvoti – juk ne kokios bailios mergaitės, o vyrai! Tačiau pirmieji žingsniai netikri, atsargūs. Tik dabar neaiškus ledo krebždesys jiems priminė namiškių išpėjimą: „Saugokitės ežero, neikite ledu – nepamatysit, kaip atsidursit po juo.“ Tačiau jie nesustojo. Ėjo atsargiai, laikydamiesi arčiau kraštų. O aplinkui – tik vienas ledas – tylus, grėsmingas. Daugiau nė gyvos dvasios.

Žingsnis po žingsnio jie įsidrąsino. O čia kuo toliau, tuo gražiau: šviesos nužertas ledas akinančiai mirga ir raibuliuoja šimtais žėrinčių ugnelių – net veria akis!

Bet kas tai? Berniukai staiga pašoka vietoje, skubiai puola į šalį, suklumpa, dar pakyla, vėl klumpa ir... dingsta nuo ledo paviršiaus... Pasigirsta išgąstingas riksmas. Nuaidi jis ežero paviršiumi vieną kartą, kitą ir nutilsta... O ežeras kaip nušluotas – tylus ir kurčias...

Lauko keliu eidamos į mokyklą, dvi mergaitės kartkartėmis žvilgčiojo į ežerą, kur išdykaudami, pačiuoždami, kažką apeidami arba atsargiai peršokdami, ėjo du berniukai. Jau netoli Gaudiškės intakas. Jos vėl pažvelgė į ežerą. Berniukų nebemaityti. Mergaitės sustojo ir atidžiai išžiūrėjo. Ant ledo kažkas sujuodavo. „Tikriausiai išdykauja“, – pagalvojo mergaitės, tačiau žvilgsnio nuo ežero neatitraukė. Tamsi dėmė pradėjo judėti, persiskyrė į du taškus... Pasigirdo šiurpus šauksmas. „Jie skęsta, skubėkim!“ – sušuko mergaitės ir kaip įgeltos šoko bėgti. Nuo ežero vėl atklydo pagalbos šauksmas. Pagaliau, vos beatgaudamos kvapą, jos pasiekė įlūžimo vietą. Prieš jų akis – plati, aplūžinęsiais kraštais properša, kurioje visiškai išsekę, užmetę ant ledo briaunų sustingusias rankas, paskutinėmis, jau visai silpnomis pastangomis berniukai stengėsi išsilaikyti vandens paviršiuje. Jėgos buvo visai išsekusios. Kiekvienu momentu nuo ledo galėjo nuslysti sustingę pirštai... Mergaitės nusviedė į šalį knygu krepšelius ir puolė prie skęstančiųjų. Viena skubiai nusitraukė lengvą paltuką ir, laikydama rankoje vieną skverną, numetė jį įlūžusiems vaikams. Į paltuką įsikibo Algis. Jį palyginti be didelio vargo mergaitės ištraukė iš vandens. To paties paltuko skvernas tuoj pat nukrenta ir prie Rimanto. Jis mėšlungiškai griebiasi už



„Kiekvieną kartą, praeidami pro šią vietą, su šiurpu prisimename aną rytmetį...“ Iš kairės: R. Katlioris, A. Aukštuolis ir jų gelbėtojos E. Šmigelskaitė ir A. Zablackaitė

skverno, bet tas išslysta iš bejėgiškų, įmirkusiomis pirštinėmis suvaržytų rankų – ir Rimas lieka vandeny. Mergaitės pasikeisdamos vėl ir vėl jam meta palta, bet visos pastangos nueina veltui. Rimas dar labiau nuvargsta, jo rankos ima virpėti – dar akimirka, ir jos nuslys nuo ledo kraštelio. Jo pečiai kaskart grimzta gilyn, ir šalto vandens pliūpsniai artėja prie lūpų, siekia ausis...

Mergaitės mato, ilgiau delsti negalima – reikia ką nors skubiai daryti. Bet ką? Staiga Emilijai švysteli į galvą drąsi mintis. Aldonos prilaikoma, kniūbsčia ji prišliaužia prie Rimo ir viena po kitos jam nuo rankų nutraukia užbrinkusias pirštines. Rankos išlaisvintos! Ji vėl skubiai paduoda paltuko skverną. Rimas sugriebia ją abiem rankom, įsitveria dantimis... Iš vandens išnyra pečiai, krūtinė... Išgelbėtas!



Emilijai Šmigelskaitei  
įteiktas medalis  
„Už skęstančiųjų  
gelbėjimą“. 1958 m.

Už drąsų žygi, kuriam ryžtūsi ne kiekvienas suaugęs žmogus, aštuntos ir dešimtos klasių moksleivės Emilija Šmigelskaitė ir Aldona Zablackaitė buvo apdovanotos rajono švietimo skyriaus garbės raštais ir asmeninėmis dovanomis. Jų krūtinės papuošė garbės ženklas – medalis „Už skęstančiųjų gelbėjimą“.

Aldona šiais metais baigė mokyklą. Po metų jos pėdomis išeis Emilija. Jos abi kartu su garbingu abituriento atestatu iš mokyklos dienų dar išsineš drąsaus ir kilnaus poelgio atminimą.

## Komentaras

*Ritonė Šalkauskienė*

Šis gražus Balninkų vidurinės mokyklos mokytojo V. Miškinio straipsnis publikuotas 1958 m. žurnale „Švyturys“. Praėjus daugiau kaip 50 metų po įvykio, Emilija Latvienė (Šmigelskaitė) ir Aldona Kazėnienė (Zablackaitė) nesureikškina tada atlikto žygdarbio. Atsimena, kad išgelbėjusios berniukus paklausė, ar patys nueis iki artimiausios, ant kalno gyvenančios Purlienės trobos.

*„Dabar manom, gal reikėjo juos palydėti, apgaubti savo paltais. Tada skubėjom, kad nepavėluotume į pirmąją – lietuvių kalbos kontrolinio darbo pamoką.“*

Tą dieną mokykloje apie šį įvykį žinojo gal tik Rimo Katliorio sesutė, kurios knygos drauge su broliu permirko ežero vandenyje. Emilija, geraširdiškai šypsodamasi, papasakoja gelbėjimo eigą:

*„Aldona numetė savo lengvą paltuką, skęstantysis įsitvėrė jo skverno, aš (mažesnė, lengvesnė) – už kito skverno, Aldona man už kojos ir tempia kniūbsčių tolyn nuo įlūžimo vietos. Tuo metu mes abi ne-jautėme jokios baimės, tik atsakomybę už jaunesnių berniukų gyvybę.*

*Tos dienos vakare Algio Aukštuolio mama atėjo į mūsų namus ir nuoširdžiai dėkojo už išgelbėtų vaikų gyvybę. Algio tėvai visą gyvenimą mums rodė prielankumą ir pagarbą. Ir dabar tebeturime jos dovanotus albumus nuotraukoms su tikrais dėkingumo žodžiais.“*

Emilija, prisiminusi šį įvykį ir vėlesnį įvertinimą mokykloje garbės raštu už drąsą ir pasiaukojimą, pasinaudojo gera proga nuoširdžiai ir garsiai padėkoti Balninkų vidurinėje mokykloje dirbusiems mokytojams: Marijonui Griniui, lietuvių kalbos ir literatūros mokytojui, ir mokyklos direktoriui Antanui Juršiui (fizikos mokytojui) – už netradicinį gebėjimų vertinimą, moksleiviško idirbio supratimą ir daugiopų pastangų vaisius. Šių mokytojų geraširdiškumas, psichologinė išvalga, mokinio pastangų vertinimas suformavo dėkingumą jauno žmogaus širdyje visam gyvenimui. Ačiū mokytojams už jų kilniadvasiškumą.



## Perkalių pradžios mokykla (Iš archyvų)

*Julius Aukštaitis*

1926–1927 mokslo metais Rūtėnų–Veňgrių mokykla perkeliama į Pėrkalių kaimą ir pavadinama Perkalių pradžios mokykla<sup>1</sup>.

1928 m. rugpjūčio 23 d. Perkalių vedėjas A. Juodis pereina dirbti į Peslių mokyklą. Į jo vietą skiriamas Antanas Genius. 1928 pilietinių metų apyskaitoje nurodyta, kad mokyklos suoluose 32 vietos, yra stalas, spinta, rašomoji lenta, gaublys, 80 knygų mokiniams, 4 vadovėliai beturčiams vaikams, 7 sieniniai paveikslai, trys Lietuvos, vienas Europos žemėlapis.

1929 m. mokykloje buvo trys skyriai, juos lankė 27 vaikai. Klasė tinkama, švari, vaikai mandagūs.

1931 m. vasario 2 d. mokyklos vedėju dirba Kazys Adašiūnas, 26 metų, vedęs, dirba šeštus metus, baigęs gimnaziją ir pedagoginius kursus. Mokėsi 17 vaikų: I skyriuje – 8, II – 4, III – 5. Ketvirtas skyrius nesusidarė. Žiemą mokyklą lankė tik 9 mokiniai. Kalbėtasi su tėvais, kodėl mokykloje mažai vaikų. Pagrindinės priežastys – tėvų nesupratimas ir daugelio neturtas. Be to, šiemet siaučia vaikų liga. Klasė 30 m<sup>2</sup>. Buto nuomai skirta 35 Lt, švarai – 15 Lt, šviesai – 3 Lt 50 ct. Žemės mokykla neturi. Kadangi mažai vaikų, mokytojas nuo vasario 15 d. siunčiamas į Lyduokių mokyklą, kurioje yra 3 komplektai ir daug vaikų.

1932 m. mokyklos vedėja buvo S. Jurevičienė. Keturiuose skyriuose 42 mokiniai, o suolų tik 16. Klasėje yra gaublys, o paveikslų ir žemėlapių tiek pat, kiek buvo prieš 4 metus. 1931 m. buto nuomai išleista 440 Lt, ūkio – 163 Lt, kitoms reikmėms – 99 Lt, mokytojų algoms – 4 372 Lt. Valsčiaus valdyba skyrė 603 Lt. Vaikams pasiskaityti yra 130 knygų, beturčiams – 4 vadovėliai.

1934 m. lankymo apyskaitoje rašoma, kad mokyklos vedėju buvo Pranas Kačkus, 28 metų, mokytoju dirba devintus metus, nevedęs, baigęs mokytojų seminarijos du kursus. Iš viso mokosi 50 vaikų: I skyriuje – 9 berniukai, 6 mergaitės; II skyriuje – 16 berniukų, 12 mergaičių; III skyriuje – 1 berniukas, 3 mergaitės; IV skyriuje – 1 berniukas, 2 mergaitės. Lankymo dieną nerasta 18 berniukų ir 16 mergaičių. Mokyklą lanko 9 rusų tautybės mokiniai. Vaikai apygeriai moka išeitą kursą. Vidutiniškai mokyklą lanko pavasarį–rudenį 9 berniukai, 6 mergaitės, žiemą – 18 berniukų ir 17 mergaičių. Mokyklos klasė – 30 m<sup>2</sup>. Mokinių bibliotekoje yra 172 knygos, 5 vadovėliai (16 egz.) beturčių vaikams. Apskritis skyrė 30 Lt beturčiams paremti. Švietimo ministerija mokytojo algai skyrė 699 Lt, valsčius mokyklos nuomai – 45 Lt, švarai – 10 Lt 50 ct, kitoms išlaidoms – 12 Lt.

1939 m. birželio 12 d. mokyklą baigė: Leontina Kiaušaitė, Anisimas Marčėnkovas, Algirdas Tvarijonas, Nadiežda Romanovaitė, Izaida Romanovaitė, Damutė Piščikaitė, Juozas Piščikas, Bronė Šeštokaitė, Enrikas Višumirskas.

1939 m. spalio 23 d. mokyklos vedėja – Gertrūda Gudolaitytė, 37 metų, ištekėjusi, mokytoja dirba 17-us metus, baigusi lietuvių mokytojų seminariją

<sup>1</sup> LCVA, f. 391, ap. 3, b. 835, l. 52.

ir išlaikiusi lenkų reikalaujamus valstybinius egzaminus, moka lenkų, rusų, gudų, ukrainiečių, vokiečių kalbas. Mokykloje du skyriai. I skyriuje 36, IV – 7 mokiniai. Mokosi 5 rusų tautybės vaikai iš gretimų rusakalbių kaimų. Dėl vietos stokos mokytoja atleido I skyriaus vyresniųjų grupę, kurie jau parengti II skyriui. Klasė 27,5 m<sup>2</sup>, maža ir žema. Tinkamo namo mokyklos nuomai apylinkėje nėra. Mokykla numatyta statyti nauja, sklypas mokyklai parinktas tinkamoje vietoje.

1939 m. rugsėjo 28 d. mokyklos vedėja G. Gudolaitytė inspektoriui rašė:

*„Šiuomi pranešu, kad Perkalių mokykloje III-ias skyrius dėl vietos stokos pradės eiti tik nuo š. m. lapkričio 1 d. Mokykloje vietų yra tik 30-iai vaikų. Dabar turiu 47 vaikus. Sodinu po 3 į dviem sodinti suolą. 3-iam skyriuje bus apie 18 vaikų ir kol nepraleisiu I skyriaus, III skyriaus negaliu imti“<sup>2</sup>.*

Grįžus Vilniui ir Vilniaus kraštui iš okupantų lenkų, Perkalių pradžios mokyklos vedėja G. Gudolaitytė parašė prašymą švietimo ministru ir paprašė, kad ją perkeltų į bet kurią Vilniaus pradžios mokyklą. Mokytojos prašymą praėjusio amžiaus pabaigoje pacitavo Molėtų rajono laikraštis „Vilnis“:

*„Esu gimusi ir gyvenusi pačiame Vilniuje, Vilniaus „Ryto“ draugijos mokyklose dirbau trylika metų. 1933 m. buvau paskirta pradžios mokyklon prie Vytauto Didžiojo gimnazijos. Nuo 1934 m. dirbau nepriklausomos Lietuvos mokyklose, bet oficialiai išvykau iš Vilniaus 1939 m. liepos 17 d., kai visos mano pastangos ten dirbti nuėjo niekais“.*

Lietuviui lenkų okupuotame krašte darbo susirasti buvo neįmanoma.

Į sulenkintą Vilniaus kraštą savo noru dirbti nedaug kas skubėjo. Čia ir paaikškėjo mūsų bedvasiai šūkių „Mes be Vilniaus nenurimsim“.

1941 m. rugsėjo 23 d. mokyklos vedėjas – Viktoras Keturka, 22 metų, darbo stažas vieni metai, baigęs mokytojų seminariją. Mokyklą lanko 37 mokiniai. Vaikai mokomi iš Stasio Matjošaičio „Sakalėlio“, Juozo Domijonaičio „Matematikos uždavinyno“ ir „Lietuvių kalbos gramatikos“. IV skyriaus mokiniai pamiršę skaičiavimą ir lietuvių kalbą, pamirštos žinios nuosekliai kartojamos, nes vedėjas tik pradėjo darbą ir dirba atsidėjęs. Mokyklos nuomojami pastatai mediniai, labai blogos būklės. Klasė 28 m<sup>2</sup>, drabužiai kabinami nešildomame priangyje, lauko tualetai sugriuvę, vaikams žaisti aikštė 720 m<sup>2</sup>, žemės yra 1,8 ha.

1942 m. spalio 14 d. mokytojas Leonas Vainikonis apie nepakenčiamą mokyklos būklę apskrities inspektoriui rašė:

*„Prieš keletą mėnesių pranešiau apie Perkalių mokyklos tiek visų patalpų, tiek mokytojo buto blogą būklę. Taip pat ir dabar tai liko nepasikeitę (stogas vietomis linais dengtas, kiauras, \_\_\_\_\_  
krosnys suirę, lauko tualetai beveik sugriuvę. <sup>2</sup> LCVA, f. 1690, ap. 1, b. 16, l. 231.*

*Nei namo savininkas, nei valsčius jokių pastangų sutvarkyti mokyklą nedaro. Mokykla atrodo landynė. Sužinojau, kad valsčiaus mokykloms yra plytų, bet jų negavom. Bijau, kad nekiltų gaisras“.*

Vykstant karui, apskritis, negalėdama padėti, 1942 m. lapkričio 1 d. mokyklą laikinai uždarė, o mokytoją perkėlė į kitą mokyklą<sup>3</sup>.

Mokyklą 1935 m. baigė 4, 1937 m. – 4, 1938 m. – 8, 1939 m. – 9 mokiniai.

---

<sup>3</sup> LCVA, f. 1690, ap. 2, b. 5, l. 272.

## Rūtėnų pradžios mokykla

*Julius Aukštaitis*

Žinoma, kad atkūrus Lietuvos nepriklausomybę 1918 m. Rūtėnuose veikė pradžios mokykla. 1922 m. sausio 15 d. Antanas Janukėnas paskirtas Rūtėnų mokyklos vedėju. Spalio 8 d. mokykla perkelta į gretimą Veňgrių kaimą ir pavadinta Rūtėnų–Vengrių pradžios mokykla.<sup>1</sup> 1923 m. mokyklos vedėja buvo Apolonija Kunevičiūtė. Mokykloje trys skyriai. Kovo 26 d. mokyklą aplankęs instruktorius klasėje rado tik 5 mokinius. Kiti išėję pavasario darbų dirbti.

III skyriuje vos 2 mokiniai, ir tie išėję arti. Žiemą prie mokyklos veikė suaugusiųjų kursai, kuriuos lankė 24 klausytojai. Jiems pravestos lietuvių kalbos, aritmetikos, istorijos, krašto pažinimo pamokos. 1924 m. Rūtėnų–Vengrių pradžios mokykla turėjo 1 ha žemės. 1925 m. pavasarį mokytoju dirbo Mikas Bružas, baigęs Ukmergės metinius mokytojų kursus 1922 m. veikė trys skyriai. Mokyklą lankė 38 mokiniai. Net 29 mokiniai sirgo tymais. Vienas jų mirė. Į mokyklą dėl vietos stokos nepriimti 7 vaikai. Apie sunkią mokyklos būklę instruktorius 1925 m. balandžio 7 d. lankymo apyskaitoje rašė:

*„Švaros atžvilgiu mokykla apverktinam stovy – grindys, matyt, seniai mazgotos, langai apdulkęje. Sargui alga, buto nuoma, ūki išlaidoms pinigai nemokėti nuo 1924 m. sausio 1 d. Taip pat dar nesumokėta ir už kuro gaminimą 1924 m.“<sup>2</sup>*

1926 m. pavasarį mokykla buvo vieno komplekto. Vedėjas – M. Bružas. Mokyklai butas samdomas. Klasės langai siauri, kambarys tamsus, nejaukus, darė nemalonų išpūdį. Trijuose skyriuose mokėsi 42 mokiniai. Gegužės pabaigoje jų liko 8. Žmonės apylinkėse labai neturtingi, todėl anksti pavasarį vaikus leisdavo tarnauti ir dauguma jų iš mokyklos išstodavo. I skyrius rašyti ir skaityti išmokę, II skyrius išmokę daiktavardį, būdvardį, linksniavimus ir asmenavimus, III skyrius įsisavinęs etimologijos kursą. Kraštui pažinti ir gamtai tirti pavasarį mokytojas organizavo kelias ekskursijas. Mokiniai buvo padarę iš medžio gražių rankdarbių. Apžiūrėjęs mokyklos sąsiuvinius ir knygas, instruktorius lankymo apyskaitoje parašė, kad mokytojo darbu patenkintas. Vietos gyventojai taip pat mokytoju nesiskundė. Ieškant mokyklai tinkamesnių patalpų, rudenį gretimame Pėrkalių kaime apžiūrėtas ūkininko A. Šeštoko namas, kuris labiau tinka mokyklai. Klasei kambarys ir mokytojui butas vietoje. Valsčiaus taryba nutarė perkelti minėtą mokyklą į Pėrkalių kaimą, kur ir rajonas tinkamesnis. Į Pėrkalių mokyklą įsirašė 6 mokiniai. Patarta mokytojui paraginti tėvus, kad leistų vaikus į mokyklą.

1926–1927 m. Rūtėnų–Vengrių pradžios mokyklos vedėjas buvo Aloyzas Juodis. Mokyklą lankė 40 mokinių: I skyriuje – 21, II skyriuje – 9, III skyriuje – 4, IV skyriuje – 6. Tais mokslo metais mokykla perkelta į Pėrkalių kaimą ir pavadinta Pėrkalių pradžios mokykla.<sup>3</sup>

<sup>1</sup> LCVA, f. 1690, ap. 1, b. 37, l. 38.

<sup>2</sup> LCVA, f. 391, ap. 3, b. 1419, l. 16.

<sup>3</sup> LCVA, f. 391, ap. 3, b. 835, l. 52.

## Gėliogalių pradžios mokykla

*Julius Aukštaitis*

Mokyklos įkūrimo istorija prasidėjo nuo Gėliogalių, Pabėržės, Pāpiškių, Ščiūrio, Vanaginės kaimų ūkininkų prašymo, pateikto Ukmergės apskrities I rajono pradžios mokyklų inspektoriui 1927 m. liepos 11 d. Sutikimą steigti mokyklą davė švietimo ministras 1927 m. rugsėjo 9 d. Valsčius rekomendavo ją steigti Paberžės kaime, bet gyventojų pageidavimu ji įsteigiama Gėliogaliuose. Valsčiaus valdybos nutarimą pasirašė valdybos pirmininkas (viršaitis) J. Karalius, nariai P. Gervinskas ir J. Grybauskas, sekretorius J. Četkauskas<sup>1</sup>.

Mokykla įkuriama ūkininko Kazio Petniūno namo antrajame gale. 1937 m. ūkininkas K. Petniūnas pastatė iš rąstų naują namą, kurį nuomojo mokyklos patalpoms. Mokykla buvo graži, su stikliniais priebučiais. Joje buvo įrengtas ir butas mokytojui – vienas kambarys ir virtuvė. Klasę nuo mokytojo buto skyrė koridorius, jame buvo paliekami viršutiniai drabužiai. Klasė šviesi ir erdvi, grindys lentų, dažytos. Vienu metu mokėsi dvi klasės – pirmą ir ketvirtą, antrą ir trečią. Mokykla buvo pastatyta gražioje vietoje, netoli Gėlio ežero rytinio kranto.

Pirmuoju mokyklos vedėju buvo Karolis Ruzgys, pradėjęs dirbti 1927 m. spalio 19 d.

Į pirmą skyrių susirinko 21 berniukas ir 16 mergaičių, į antrą skyrių – 6 berniukai, 4 mergaitės, į trečią – 4 berniukai, 1 mergaitė, iš viso 52 mokiniai. Dėl vietos stokos nepriimta 17 vaikų. Po metų mokyklos vedėju laikinai skiriamas Juozas Cimblas. 1929 m. sausio 1 d. suoluose buvo 33 vietos, sėdėjo 51 mokinys. Klasėje buvo rašomoji lenta, spinta ir 2 Lietuvos žemėlapiai. Mokykloje trys skyriai. Pirmas ir antras skyrius gerai skaito ir skaičiuoja, rašo švariai. Trečias skyrius rašo su klaidomis, negali parodyti Lietuvos miestų. Klasė švari, mokiniai mandagūs. Mokyklos nuomai skirta 240 Lt, mokytojo algai – 3 111 Lt.

1928 m. lapkričio 11 d. išrinktas tėvų komitetas: A. Pusvaškis, K. Petniūnas, J. Stalnionis, A. Stasiūnas.

1930-aisiais, Vytauto Didžiojo metais, birželio 7 d. Bálninkų pradžios mokykloje įvyko Gėliogalių mokyklos mokinių egzaminas. Egzaminų komisiją sudarė Gėliogalių pradžios mokyklos vedėjas J. Cimblas, inspektoriaus skirtas komisijos narys, Antaplāštakio mokyklos vedėjas Kostas Skyrelis, Bálninkų valsčiaus valdybos atstovas (viršaitis) Stepas Urbanavičius ir tėvų komiteto pirmininkas Andrius Pusvaškis. Egzaminus laikė Albina Katinaitė, Stasė Pusvaškytė ir Bronius Stalnionis. Visi išlaikė gerais ir labai gerais pažymiais<sup>2</sup>.

1931 m. mokyklos vedėju buvo Justinas Žiūraitis, 26 metų, nevedęs, dirbo pirmus metus, baigęs mokytojų seminariją. Mokėsi 53 mokiniai. Pirmame skyriuje – 15, antrame – 18, trečiame – 15, ketvirtame – 5. Vidutiniškai mokyklą lanko 35 mokiniai. Žiemą mokinių sumažėja dėl šalčių. Mokyklos bibliotekoje yra 13 pavadinimų knygų, mokinių bibliotekoje – 83, beturčiams skirtų knygų nėra. Mokykla turi 6 mokymo priemones. Buto nuomai išleista 420 Lt, mokymo priemonėms – 40 Lt, kitiems reikalams – 180 Lt, algoms – 4 372 Lt.

<sup>1</sup> LCVA, f. 391, ap. 3, b. 836, l. 114.

<sup>2</sup> LCVA, f. 1690, ap. 1, b. 10, l. 55.

Ukmergės apskr. Ir.  
 prad. mokyklų inspektor.  
 GAUL: A  
 1924 m. VI m. d.  
 36 Nr.

G. Ukmergės Apskritys Ir. Pradžios Mo-  
 kyklės Inspektorius. 9/11-1924m.



Užimimus Gėliogalių, Paberžės, Pa-  
 grėšis ir Šturio gyvenų Jalmi-  
 kų valsčiaus, Ukmergės grom.

Pr. a. i. v. m. a. b.

Nesant apylinkių Pradžios mokyklų mums  
 varpams priėmus šiemet meto gelianti lau-  
 kymai mokyklų po 6-7 kilometrų, įsio  
 nepajengiamai apomusina mūsų rajone  
 apylinkių kaimus. Vairių propantone virgė  
 apylinkių virs 100. Štai del virs išduotyto  
 kvotolaimis prašome Pono Inspektorius  
 padaryti atitinkamus žygius išnųrimini  
 virs metais ir tudeus prad. mokyklų Gėlio-  
 galių k., jei nemustu buto, turmet gėliog.  
 Paberžės k. (by) Paberžės k. yra buto pa-  
 mams po tikimima pr. A. Šturis, juri  
 atitinka mokyklai išnųrimini.

- Pasirašė: jučėnas ~~...~~  
 A. Simaitis C. Stupurys J. Šturis  
 J. Miškinis ~~...~~  
 P. Šturis ~~...~~  
 J. Šturis J. Miškinis P. Klaušinis  
 J. Šturis S. Šturis O. Čiurėnas  
 Šturis, Čiurėnas  
 J. Šturis - K. Šturis

Gėliogalių, Paberžės, Vanaginės ir kt. kaimų  
 ūkininkų prašymas steigti pradžios mokyklą  
 Gėliogalių k.

-114- Numeris

! Ši Balninkų valsčiaus Valdybos nutarimo sąlygos 24/IV. 27m.  
 Protokolai Nr. 6

Eilės Nr.	Protokolas Nr. ir data	Svarstyta	Nutarata.
1	Nr. 6. 24/IV. 27m.	Purpalingu- mas Pradi- mokyklos Gėlių k.	<p>Valstiaus Valdyba paėmėmsi šauvald.      Įstat. 587, sąstati pirmimimo į šauvald.      kalis: P. gerimimo ir į gybcausyo; šemola      mowi plikemengė gyoni. Ir. pradzi. mox.      Importovaus R. ii. In. 857vi. del rest. cingū-      mo šos nutarimo isteigt Gėlių galiū      y. Pradi. mox. Valdyba aptvarėliui m-      tans, kad Pradi. mokyklos vėnu kompl      Gėlių galiū k. bei apyarny būtnai rest. cingū      isteigti šiais metais. Valdyba pirmimo      aprupinti isteigtas mokyklos gūm, šie-      ka ir kitomis reikal. išlaidomis. Del ap-      ceipimo mokyklos ėime valdybos nuomu-      ne gatovrau būtu isteigti R. mox. Paberėj      mox., nes greičiai esams Petrovopolis de-      ševimms Langaviciūs gali perleisti mokyk-      los reikalams rekravms greji žėmis.      Atotumas Gėlių galiū link Paberėj k. kilometr.      Pirmimms. ju. G. Paraliūs. Nasrai: juo. P. G.      omov. juo. G. Gybcausyo. Šmectovus juo.      G. Čeravimys. Nuovais šikū. Šmectovus</p>

Balninkų valsčiaus valdybos nutarimas steigti  
 Gėlių galiū k. pradžios mokyklą

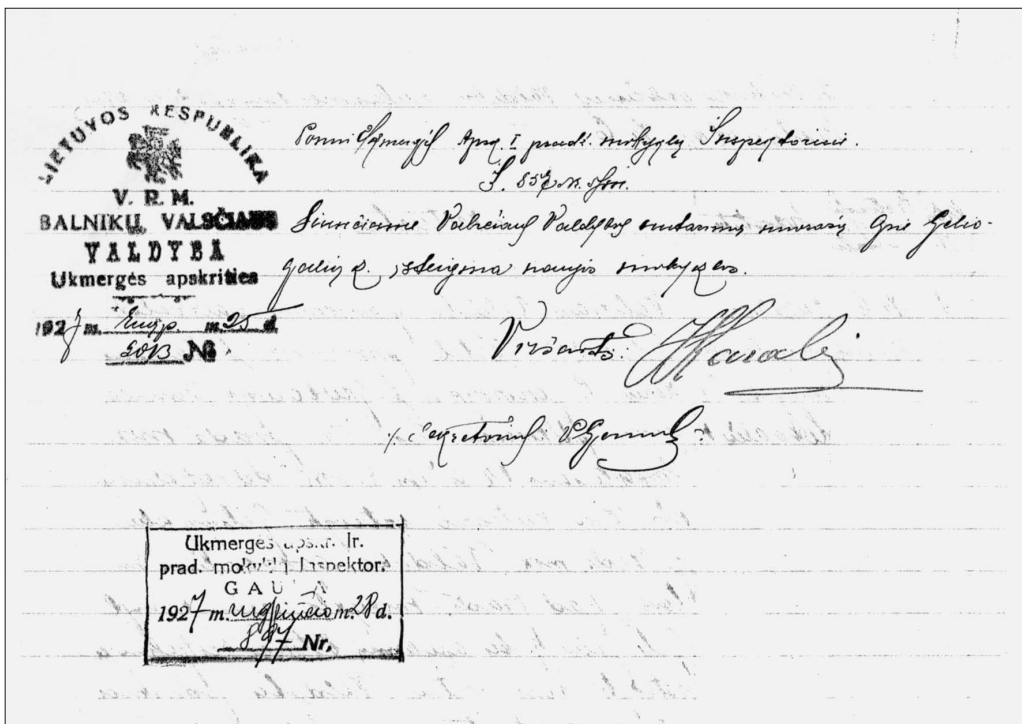

Ukmergės apskr. mokyklų inspektorius leidimas  
 Gėliogalių k. steigti pradžios mokyklą

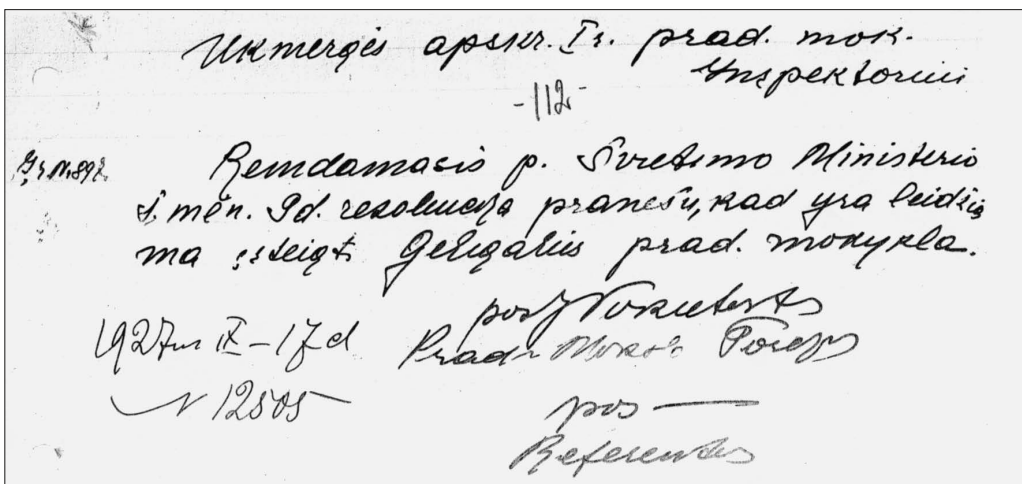

Švietimo ministro leidimas steigti Gėliogalių k.  
 pradžios mokyklą



1932 m. mokyklos vedėju vėl grįžta J. Cimblas. Mokyklą lanko 61 mokinys.

1933 m. vasario mėn. buvo organizuoti suaugusiųjų kursai. Juos lankė 8 vaikinai ir 6 merginos. Buvo mokoma lietuvių kalbos, skaičiavimo, krašto mokslo. Kursus finansavo Švietimo ministerija – skyrė 70 Lt 55 ct. Kursus vedė mokyklos vedėjas.

1934-aisiais mokslo metų pradžioje mokyklos vedėju buvo Vaclovas Čižūnas, 24 metų, nevedęs, dirbo antrus metus, baigęs mokytojų seminariją. Mokėsi 48 vaikai: Pirmame skyriuje – 3 berniukai ir 7 mergaitės, antrame atitinkamai – 5 ir 12, trečiame – 9 ir 3, ketvirtame – 3 ir 6. Mokslo metų pabaigoje V. Čižūną pakeitė Stasė Sartaitytė, 21 metų, dirbo pirmus metus, baigusi mokytojų seminariją. Vidutiniškai pavasarį–rudenį mokyklą lanko 3 berniukai, 7 mergaitės, žiemą – 17 berniukų, 21 mergaitė. Mokyklos biblioteka turi 17 pavadinimų knygų. Mokinių biblioteka – 124 knygas, beturčių vaikai – 11 vadovėlių. Kronika rašoma nuo 1930 m. lapkričio 29 d.

1935 m. mokyklos vedėja buvo Stanislava Kačkuvienė, 21 metų, dirbo antrus metus, baigusi mokytojų seminariją. Mokėsi 64 mokiniai: Pirmame skyriuje – 26, antrame – 16, trečiame – 13, ketvirtame – 9.

1936 m. mokykloje mokėsi 38 mokiniai: 15 berniukų ir 23 mergaitės.

1939–1940 m. m. pradžioje mokyklos vedėju buvo Petras Jurkėnas, 32 metų, nevedęs, baigęs Ukmergės dvejų metų mokytojų seminariją. Tuo laiku mokykloje mokėsi 100 mokinių: 46 berniukai ir 54 mergaitės. Mokykla vieno komplekto. Klasė kaimo sąlygomis labai gera, šviesi, erdvi, švari.

Lietuvos ypatingajame archyve (byla Nr. 37045) yra duomenų apie rusų imperializmo kankinį, Gėliogalių pradžios mokyklos vedėją P. Jurkėną.

Petras Jurkėnas, gim. 1907 08 21 Vaivadiškių k., Kavarsko vls. 1926 m. Ukmergėje baigė dvejų metų mokytojų kursus, nevedęs. Priklausė Šaulių sąjungai, Tautininkų sąjungai ir Jaunosios Lietuvos sąjungai. Nuo 1938 m. buvo Jaunosios Lietuvos sąjungos Balninkų apylinkės vadas. 1941 m. birželio 10 d. Ukmergės operatyvinis NKGB įgaliotinis Maksimov padarė kratą ir areštavo mokytoją P. Jurkėną kaip „socialiai pavojingą elementą“. Areštui sutikimą pasirašė Valstybės saugumo ltn. V. Karpačiov. Mokytojas buvo ištremtas į Krasnojarsko krašto Rešiotų lagerį. P. Jurkėnas išsekęs mirė Kraslage 1942 m. balandžio 11 d.

1941 m. rugsėjo 1 d. mokyklos vedėja buvo Anelė Gribulytė, dirbanti antrus metus, netekėjusi, baigusi mokytojų seminariją. Mokytoja dirbo Bronė Stančikaitė, baigusi vasaros mokytojų kursus. Mokykloje įregistruoti 54 mokiniai. Tų metų rugsėjo 24 d. mokyklos lankymo apyskaitoje inspektorius K. Jurgutis rašė, kad mokykla dviejų kompleksų. Viena 44 m<sup>2</sup> klasė naujame mediniame name, kita – 37 m<sup>2</sup> – sename mediniame. Klasės švarios, suolai tvarkingi, mokyklos tvarka daro malonų išpūdį. Naudojami vadovėliai: Stasio Matjošaičio „Sakalėlis“, Igno Malinausko ir Jurgio Talmanto „Lietuvių kalbos gramatika“, Juozo Domijonaičio „Uždavinynas“. Mokiniams žaisti yra 23 × 20 m aikštė. Mokykla turi 1,07 ha žemės. Vykstant Antrojo pasaulinio karo veiksams, darbo sąlygos sunkios dėl vadovėlių, popieriaus ir kredo stokos.

A. Gribulytė, ištekėjusi už Balio Dubiečio – Dubietienė, 1942 m. rugpjūčio 1 d. perkeliama į Balninkų pradžios mokyklą. 1942 m. rugsėjo 1 d. buvusi mokyklos vedėja Stasė Zalagaitė pačios prašymu perkeliama į Biržus, o į jos vietą skiriama Elena Rinkūnaitė. E. Rinkūnaitė, kilusi iš neturtingos šeimos, labai mylėjo vaikus. Lankydamą namus skatino neturtingus tėvus leisti vaikus į mokyklą.

1947–1948 m. m. Gėliogaliuose mokytojav Vytautas Rakutis ir A. Širvinskas. Mokytoją V. Rakutį ištiko panašus likimas kaip P. Jurkėną. V. Rakučio asmens byloje, arešto dokumentuose, rašoma:

*„Paieškų grupė (saugumiečiai) Juodpurvių miške sulaikė dviračiu važiuosį Gėliogalių pradžios mokytoją Vytautą Rakutį su laikraščiu „Tėvynei šaukiant“ Nr. 15/68, datuotą 1948 m. spalio 1 d. Tai Didžiosios Kovos apygardos leidinys. Jį gavo iš Dapkūniškių mokytojos Veronikos Misiūnaitės, d. Vlado, gim. 1922 m.“*

Mokytojas kankintas ir ištremtas į Sibiro konclagerius.

Pokario metais pamokos vykdavo ir gamtoje. Kartais mokytojai V. Rakutis ir A. Širvinskas vedavo mokinius į Jūodpurvių mišką. Vaikus palikdavo žaisti, o patys dingdavo miške. Tik po V. Rakučio arešto supratome mokytojų dingimo priežastį – jie susitikdavo su šiame miške besislapstančiais partizanais.

Mokykloje buvo tradicija rengti jaunimo vakarus. Kaimo jaunimas kartu su mokiniais ruošdavo lengvesnio turinio linksmus vaidinimus. Ukmergėje leistas savaitraštis „Rytų Lietuva“ (1935, Nr. 4) rašė:

*„1935 m. sausio 13 d. Gėliogalių pradžios mokykloje įvyko mokinių vakaras. Suvaidinta vieno veiksmo komedija „Lapė gudragalvė“. Vėliau mokiniai padainavo keletą dainelių, padeklamavo. Po to svečiai turėjo progos pašokti ir pažaisiti“.*

Ši tradicija gyvavo ir pokario metais. Didelį pasisekimą turėjo suvaidinta „Pelenė“, Lazdynų Pelėdos „Motulė paviliojo“, Žemaitės „Petro Kurmelio“ spektakliai. Buvo statomi ir kitų rašytojų lengvesnio turinio veikalai. Kaimo ir mokyklos „artistai“ stengdavosi kuo geriau išmokti vaidmenis, žiūrovų visada susirinkdavo gausiai iš atokiausių apylinkės kaimų.

Pokario metais mokykloje beraščiai ir mažaraščiai kaimo žmonės buvo mokomi skaityti ir rašyti. Į mokyklą vietos gyventojus suvarydavo propagandistai ir aiškindavo apie sovietinės santvarkos „rojų“.

Didelį susidomėjimą sukėlė pirmą kartą (apie 1949–1950 m.) mokykloje rodytas filmas, rodos, „Tarzanas“. Pažiūrėti filmo atėjo daug žmonių, buvo sausakimša klasė. Kiti, nepatekę į vidų, iš kiemo pro langus stebėjo nematytą reginį.

Mokykla bendravo su Pėrkalių pradine mokykla. Per pertraukas mokiniai labai mėgo žaisti kvadrata. Tais laikais nebuvo pripučiamo kamuolio, jis buvo daromas iš sudėvėtų drabužių, skudurų.

Be minėtųjų, mokytojais dirbo: Adatyte, Pociūnas, Rokaitė, 1949 m. – Apolonija Girnytė, 1951–1952 m. Aldona Uselytė. 1956 m. vos vieną mėnesį dirbo



*Gėliogalių pradžios mokyklos II–IV skyrių mokiniai su mokyt. Vytautu Rakučiu ir A. Širvinsku prie mokyklos. Antroje eilėje trečias iš kairės – J. Aukštaitis. 1948 m. birželis. Iš J. Aukštaičio asm. archyvo*

po 7 metų tremties iš Sibiro lagerių sugrįžusi buvusi politinė kalinė Veronika Misiūnaitė-Meilienė. Už tai, kad nesutiko bendradarbiauti su saugumu, buvo nedelsiant atleista iš darbo.

1976 m. dėl nedidelio mokinių skaičiaus (jų teliko 10) mokykla buvo uždaryta. Jos uždarymo dokumentus tvarkė ir su Gėliogalių mokykla atsisveikino mokytoja Viktorija Jucevičienė.

#### Mokinių skaičius 1929–1941 metais

Metai	Mokinių skaičius	Mokyklą baigė
1927	52	
1929	28	
1930	33	3
1931	53	2
1932	61	
1933	39	8
1934	48	9
1935	64	6
1936	38	5
1937		5
1938		8
1939	100	6
1941	54	

Mokykla per beveik 50 metų padėjo pagrindus nemažam jaunimo būriui baigti mokslus, įsilieti į okupuotos ir atkurtos valstybės gyvenimą. Tai prof. ha-

*Vaikai su mokytoju*

bilituotas mokslų daktaras Jonas Mackevičius, matematikos *Vaikai su mokytoja*  
 mokslų daktaras Stasys Čirba, pramoninės ir civilinės statybos  
 inžinierius Algis Šimaitis, inžinieriai mechanikai Stanislovas Žvinys ir Romas Mus-  
 nikas, pedagogės Danutė Grybaitė ir Janina Pragaravičiūtė, medikė Janė Grybaitė,  
 prekybininkė Birutė Žvinytė, Nijolė Petniūnaitė, miškininkas Stasys Petniūnas,  
 agronomas Jonas Grybėnas, zootechnikas Juozas Kazlas, agronomas Vytas Žvinys,  
 miškų ūkio inžinierius Julius Aukštaitis ir daugelis kitų.

## Daubariškių pradžios mokykla

*Danutė Mazūrienė*

Mokykla Daubariškių kaime buvo jau 1917 m.<sup>1</sup> Iš pradžių pradinė III skyrių mokykla priklausė Bálninkų, vėliau – Žėlvos valsčiui. Abu valsčiai įėjo į Ukmergės apskritį. Specialiai mokyklai namą pastatė turtingas kaimo ūkininkas Vladas Aukštuolis. Tik nežinia kodėl mokykla iš Vlado Aukštuolio buvo perkelta pas Igną Butką, vėliau pas Viktorą Miltienį. Daubariškių mokykla turėjo 1 ha žemės. Mokytojai žemę naudojo mokyklos ir savo reikmėms, tik reikėjo mokėti žemės mokesį. Mokyklai, kurią 1923 m. lankė vos 8 mokiniai, išlaikyti skirta 40 litų per mėn. 1923 m. vedėja dirbo Marė Zabukaitė. Mokytojos mėnesinė alga – 130 litų. Prastos buitinės ir materialinės sąlygos mokytojos netenkino, todėl dirbo tik keletą metų.

1923 m. gruodžio 16 d. mokykloje buvo organizuoti suaugusiųjų mokymo kursai. Užsirašė 23 lankytojai. Pravestos 25 lietuvių kalbos, kraštotyros, gamtos, aritmetikos, dainavimo pamokos. Kursai vyko ir 1926, 1928, 1929 m.

1925 m. mokytojavo Ona Lauskoronskytė, baigusi Biržų gimnaziją ir Marjampolės vasaros pedagoginius kursus. 1924–1925 m. m. mokėsi 45 mokiniai. I skyriuje – 30, II – 11, III – tik 4 mokiniai. Po Velykų mokyklos nebelankė 17 neturtingų tėvų vaikų. Aplinkinių kaimų žmonės turėjo nedaug žemės, gyveno vargingai, todėl pavasarį buvo priversti leisti vaikus tarnauti pas ūkininkus – ganyti gyvulius, dirbti pavasarinius darbus arba padėti tėvams ūkiuose.

Pirmas skyrius buvo mokomas sveikųjų dešimčių daugybos iki 100. Skaityti mokėsi iš „Vaikų darbų“ (I d.). Antras skyrius iš gramatikos baigė daiktavardžių, būdvardžių (be įvardžiuotinių) programą, mokėsi veiksmažodžių, asmenavimo. Išmokę aritmetikos veiksmų – sudėti, atimti ir dauginti iki 1 000, sprendė 3–4 veiksmų uždavinius. Trečias skyrius mokėsi dalyvių, iš aritmetikos sprendė paprastųjų trupmenų veiksmus. Gimtinės, krašto ir gamtos mokslų mokyta iš „Vaikų darbų“. Jokių gamtos rinkinių mokykloje nebuvo. Mokyklą kamavo finansinės bėdos. Jos nuoma: klasė, prieškambaris vaikams nusirengti, mokytojo butas, sargui alga ir kitos smulkios išlaidos neapmokėtos nuo 1924 m. sausio 1 d.



*Mokytoja Danutė Mazūrienė. Iš D. Mazūrienės asm. archyvo*

<sup>1</sup> Lietuvos aidas, 1918, nr. 7.

1926 m. balandžio 19 d. mokytojavo Pranciška Seneckytė, baigusi Kėdainių mokytojų seminarijos du kursus. Žiemą mokykloje buvo 40 mokinių, o į pavasarį liko 23. Kadangi liko mažai vaikų, apskrities mokyklų inspektorius patarė mokytojai priimti nelankiusius 6–8 metų vaikus. Inspektorius atsiliepė, kad pirmo skyriaus vaikai gražiai paskaito, skaičiuoja iki 20. Antro ir trečio skyriaus mokiniai programos nespės išmokti, nes mokytoja paskirta nuo šių metų sausio 1 d. Mokyklos inventorių neįkainotas. Nuoma už mokyklos patalpas nesumokėta nuo 1926 m. sausio 1 d. Dėl šių nesklandumų 1926 m. rugsėjo 11 d. mokytoja P. Seneckytė atsisakė dirbti Daubariškių mokykloje. Laikinais į jos vietą dirbti paskirtas mokytojas Jurgis Lasauskas.

Nuo 1926 m. spalio 15 d. mokyklos vedėju dirbo Micevičius. Mokslo metų pradžioje mokinių įregistruota 53, lankė mokyklą 38 vaikai. Iš inspektorių ataskaitų aiškėja, kad mokytojui pedagoginių gabumų netrūko. Pirmokėliai jau bandė skaityti. Mokinių sąsiuviniai švarūs, tvarka mokykloje gera. Mokykloje rankdarbių (mezgimo, siuvinėjimo darbelių) ir dainavimo vaikai nemokomi, bet mokymo priemonių pasigamino patys. Už tai mokykla buvo pagirta 1925 m. birželio 1–2 d. Ukmergėje pirmą kartą vykusioje apskrities 48 pradžios mokyklų darbų parodoje.

Nuo 1927 m. rugpjūčio 18 d. mokyklos vedėju buvo Petras Jurkėnas. Mokykla išaugo iki keturių skyrių, juose mokėsi 54 mokiniai. I skyriuje – 10 berniukų, 13 mergaičių, II skyriuje – 8 berniukai, 4 mergaitės, III skyriuje – 6 berniukai, 5 mergaitės, IV skyriuje – 4 berniukai, 4 mergaitės.

1928 m. mokyklos nuomai išleista 600, inventoriui pirkti – 35, mokymo priemonėms ir knygoms – 27, mokytojo algai – 3735 litai. Mokyklai trūksta suolų, stalo, svarstyklių.

Dėl įvairių priežasčių mokytojai dažnai keitėsi. 1929 m. mokyklos vedėjas P. Jurkėnas buvo perkeltas į Šalnų pradžios mokyklą, o į jo vietą paskirta Ona Misiūnaitė iš Žemaitkiemio pradžios mokyklos. Mokyklos keturis skyrius lankė 31 mokinys. Trūko suolų, mat buvo tik 24 sėdimos vietos.

1930–1931 m. m. pradžioje mokytoju dirbo Radzevičius. Imta rašyti mokyklos kronika. Mokytojui išsikėlus į Vilkaviškio apskritį, mokyklos darbas nutrūko. 1931 m. vasario 6 d. mokytojauti pradėjo Antanina Galiauskaitė, turinti 7 metų pedagoginę patirtį, baigusi metinius mokytojų kursus. Mokyklos keturiuose skyriuose mokėsi 20 vaikų. I skyriuje – 13, II – 4, III – 3 mokiniai. Mokykla toliau veikė privačiame name, klasė užėmė 34,2 m<sup>2</sup>.

1931 m. mokyklos bibliotekoje buvo 80 pavadinimų knygų, mokinių bibliotekoje – 109 knygos, mokslo priemonių – 29.

1936 m. mokyklos vedėja Pranciška Zilnytė prašė perkelti į Želvos pradinę mokyklą. Mokytoja savo darbo sąlygas apibūdino šiais žodžiais:

*„Daubariškių mokykloje dirbau dvejus metus. Vieta nepavydėtina. Keliai neišbrendami. Pavasarį ir rudenį sunku pasisamdyti arklį nuvažiuoti į miestelio (Želvos) paštą. Dažnai tenka pėsčiai eiti ir kiekvieną kartą reikia nusiauvus kojas perbristi kokių 200 metrų balą. Nuo šalto vandens aš net reumatizmą gavau. Todėl labai prašyčiau perkelti mane į Želvos miestelį.“<sup>2</sup>*

<sup>2</sup> LCVA, f. 1690, ap. 1, b. 51, l. 44.

P. Zilnytės prašymą patenkinus, į jos vietą paskirta Bronė Jakštienė.

1938 m. spalio 6 d. mokyklos vedėja paskirta Marija Sabaliauskaitė, 24 metų, baigusi mokytojų seminariją. Tuo laiku mokykloje mokėsi 56 mokiniai. Pirmas skyrius padalytas į dvi grupes. Mokyklos patalpos samdomos, klasė pakankamai gera. 1939 m. birželio 12 d. 17 mokinių laikė egzaminus, iš jų 5 egzaminų slenkščio neperžengė.<sup>3</sup>

Mokykla toliau veikė ūkininko name, bet klasė buvo gan erdvi, trūko tik šildomo prieškambario vaikams nusirengti. 1941–1942 m. m. mokyklos vedėja buvo dvidešimtmetė Vitalija Palubinskaitė, baigusi Ukmergės mokytojų seminariją. 1942 m. sausio 16 d. mokyklą tikrino Ukmergės apskrities I rajono pradžios mokyklų vyr. inspektorius J. Žemaitaitis. Tikrinimo metu turėjo būti 41 mokinyš – buvo tik 25. Vaikų nelankymo priežastis aiškinta stoka šiltų drabužių. Paskaitos, vakarėliai mokykloje neorganizuojami. Vaikai mokomi iš Stasio Matjošaičio (Esmaičio) „Sakalėlio“ pirmam, antram, trečiam ir ketvirtam skyriams, Juozo Damijonaičio „Aritmetikos uždavinyno“, Jurgio Talmanto ir Igno Malinausko „Lietuvių kalbos gramatikos“. Inspektorius pažymėjo, kad ketvirto skyriaus mokinių labai menkos skaičiavimo žinios. Dauguma mokinių nesugeba be klaidų atlikti net sveikųjų skaičių veiksmų. Bendros išeitos programos žinios taip pat labai silpnos. Matyti, kad ketvirto skyriaus mokiniai neišėję trečio skyriaus programos. Trečio skyriaus mokinių skaičiavimo žinios labai menkos. Antro skyriaus mokiniai skaityti sugeba. Skaičiuoja ir rašo patenkinamai.

1939 m. birželio 12 d. egzaminus laikė:

1. Jonas Aukštuolis
2. Bronė Bareikytė
3. Janė Čereškaitė
4. Edvardas Grigas
5. Kazys Grigas
6. Vytautas Grigas
7. Stasys Guzelis
8. Bronius Virbalas
9. Viktorija Hoppenaitė
10. Apolonija Karalytė
11. Stepas Karalis
12. Valė Karalytė
13. Angelė Sakalytė
14. Regina Sakalytė
15. Viktorija Sakalytė
16. Juozas Stancelis
17. Stasys Stancelis.

Penki mokiniai neišlaikė egzamino.<sup>4</sup>

1942 m. rugpjūčio 1 d. V. Palubinskaitė perkelta į Antanāvos mokyklą, į jos vietą nuo 1942 m. liepos. mėn. 31 d. paskirtas mokytojas Antanas Urbanavičius.

Pedagoginis darbas nebuvo itin sėkmingas. Pradžios mokyklą 1929 m. baigė 3, 1938 m. – 11, 1939 m. – 12, 1940 m. – 5 mokiniai<sup>5</sup>.

<sup>3</sup> LCVA, f. 1960, ap. 1, b. 86, l. 158.

<sup>4</sup> LCVA, f. 1960, ap. 1, b. 86, l. 158.

<sup>5</sup> Mokyklų lankymo apyskaitos, LCVA, f. 391, f. 1690.

Daubariškių kaimo ūkininkas Vladislovas Šepetys prisimena, kad mokyklą baigė 1948 m. Jį mokė Stasė Šmigelskaitė iš Laičių, Zigmas Kvarinskas iš Ukmergės, Anelė Lapkutė nuo Vidiškių. Mokykla valdiško namo visą laiką neturėjo ir patalpas nuomodavo pas ūkininkus.

Mokinių nuolat mažėjant, apie 1950 m. Daubariškių pradžios mokykla buvo uždaryta.

Daubariškių kaimo vaikams liko artimiausia Želvos mokykla.

Danutė Mazūrienė (Augutytė), gim. 1959 m. Dapkūniškių k., pedagogė. Mokėsi Dapkūniškiuose, baigė Balninkų vidurinę mokyklą, Vilniaus pedagoginiame institute įgijo istoriko specialybę. Mokytojauja Naujosios Vilnios vidurinėje mokykloje, po reorganizacijos Vilniaus – „Laisvės“ gimnazijoje. Aktyvi visuomenininkė, su mokiniais dalyvauja mokyklos, mūsų šalies ir tarptautiniuose projektuose.



## Dapkūniškių mokykla

*Julius Aukštaitis*

Caro laikais, kai buvo draudžiama rašyti, net kalbėti lietuviškai, Dapkūniškių kaime veikė daraktorinės mokyklos. Gretimų kaimų vaikai rinkdavosi valstiečių sodybose. Kad rusų žandarai nesusektų, kurioje sodyboje mokoma lietuviško rašto, kas savaitė keisdavosi mokyklos šeimininkas, valstietis, kuris priimdavo mokinius ir savo namuose apgyvendindavo daraktorių. Mokyklos inventorius buvo menkas – stalas, prie kurio šeima valgydavo, ilgi suolai (*uslanai*), lentutės ir grifeliai (juodojo skalūno lazdelė – rašiklis, ja rašydavo specialioje juodojo skalūno lentelėje). Daraktorius mokydavo 25–30 vaikų iš lietuviškų elementorių ir maldaknygių. Pasirodžius kaime žandarams, knygos būdavo slepiamos krosnyse, o mokiniai išsiskirstydavo. Daraktorius valgydavosi pas šeimininką. Atlyginimą jam mokėjo mokinių tėvai. Mokinių žiemą susirinkdavo daugiau, o pavasarį likdavo mažai, nes dauguma išeidavo piemenauti pas turtinguosius. Daraktorinėse mokyklose mokėsi Ignas, Jonas, Petras Karaliai, Angelė ir Veronika Platkevičiūtės, Jonas Tamulis, s. Augusto, ir kt.

1927 m. Dapkūniškiuose organizuotas tėvų komitetas. Jo organizatorius – Augustas Tamulis, Jono. Tėvų komitetas rūpinosi neturtingais vaikais, kad jiems būtų skiriama pašalpa. Tie vaikai gaudavo vadovėlius nemokamai. Tėvų komitetas veikė iki 1942 m.

1928 m. mokinių tėvai paprašė valstiečio Mykolo Staškevičiaus, kad išnuomotų patalpas mokyklai. Gavus patalpas, tais pačiais metais įkurta valstybinė Dapkūniškių pradžios mokykla. 1928 m. spalio 13 d. mokykla dar neveikė. Mokyklos iniciatoriai buvo Augustas Tamulis, Gabrys Puodžius, Kazys Tamulis, Simonas Aukštuolis. Mokinių tėvai padarė mokyklinius suolus, stalą, Augustas Tamulis – mokyklinę lentą. Mokyklos savininko namas tebestovi ir dabar, tik perstatytas kitoje vietoje. Pirmasis Dapkūniškių pradžios mokyklos mokytojas buvo Jonas Garbšys. Mokinių buvo apie 40. Mokėsi visos klasės kartu. 1932 m. išleista pirmoji laida – 4



*Šiame ūkininko Mykolo Staškevičiaus name buvo įkurta Dapkūniškių pradžios mokykla. 2010 m. J. Aukštaičio nuotr.*



*Dapkūniškių mokyklos I klasė. Pirmoje eilėje (iš kairės): neatpažinta, Dalia Čemeškaitė, Stasė Kildišytė, neatpažintas, Regina Kairytė, neatpažintas, Danutė Augutytė, Aldona Banevičiūtė; antroje eilėje: K. Petras Lunys, neatpažintas, Stragolis, neatpažintas, Tadas Skobas, neatpažinti, Steponas Staškevičius, Alfredas Karalius. 1967 m. Iš Danutės Augutytės asm. archyvo*

mokiniai: Bronė Tamulytė, Augusto, Albertas Puodžius, Gabrio, Vincas Aukštuolis, Simono, Alfonsas Tamulis, Kazio. Vokiečių okupacijos metu mokykla tebeveikė Staškevičių name. Į mokyklą vokiečiai nekreipė dėmesio. Rusų okupacijos metais mokykla pamažu ėmė plėstis. 1949 m. buvusiame Libertāvos dvare atidaryta Dapkūniškių septynmetės mokyklos V klasė. Mokykla augo ir per trejus metus tapo pilna septynmete. 1949–1950 m. čia mokėsi 53 mokiniai (apie tai žr. šiame leidinyje V. Rakausko ir A. Meiliaus str. „Libertava“). 1961 m. septynmetė Dapkūniškių mokykla reorganizuota į aštuonmetę. Kadangi dvaro patalpos buvo prastos, 1965 m. pastatyta nauja mūrinė mokykla Dapkūniškių kaime. 1960–1965 m. mokykloje mokėsi 120 moksleivių. 1989 mokykla perorganizuota į devynmetę. 2001 m. vėl beliko aštuonmetė mokykla ir 40 moksleivių. 2003 m. sumažėjus mokinių, mokykla tapo pradine, priklausančia Balninkų pagrindinei mokyklai, pavadinta Balninkų pagrindinės mokyklos Dapkūniškių pradinio ugdymo skyriumi.

2003–2004 m. mokėsi 15 vaikų. Dirbo dvi mokytojos. Buvo ikimokyklinio amžiaus grupė, kurioje mokėsi 5 vaikai. Mokytoja Ina Žiogienė. Tais mokslo metais II klasėje buvo 4, III – 3, IV – 3 mokiniai. Mokytoja – Vida Čereškienė, kuri dirbo iki mokyklos uždarymo. 2004–2005 m. I, III ir IV klasėse liko 12 vaikų. Nuo 2005 m. iki 2008 m. kasmet mokėsi 10 vaikų. Mokykla turi olandų dovanotus kompiuterius. Vaikai mokosi su jais dirbti, žaisti.

Dapkūniškių mokykla, XX a. devintajame dešimtmetyje sušvitusi kaip žvaigždė, 2009 m. staiga užgeso. Iš nykstančio Lietuvos kaimo pradingo dar vienas švietimo ir kultūros židinys.

Iki 1960 m. Dapkūniškių mokykla neturėjo bendrabučio. Vėliau jis buvo nupirktas Kavarsko švietimo skyriaus lėšomis iš Naviko ir, atlikus kapitalinį remontą, įkurti miegamieji, darbo kambarys ir laisvalaikio patalpa. 1981 m. jame gyveno 16 mokinių.

Dapkūniškių mokyklos direktoriai buvo:

Danguolė Mikulėnaitė-Repšienė 1950–1951 m.

Napoleonas Kryžanauskas 1952–1953 m.

Anelė Vaitkūnaitė-Gervienė 1953–1954 m.

Vytautas Varnas 1954–1958 m.

Juozas Šilinskas 1958–1977 m.

Bernarda Čičinskienė 1977–1984 m.

Sigitas Obelevičius 1984–1988 m.

Pranas Norkus 1988–1989 m.

Zenė Kildišienė 1989–2000 m.

Vilija Dubauskienė 2000–2003 m.

Nuo 2003 m. pradžios mokyklos vedėja dirba Vida Čereškienė.

*Dapkūniškių mokyklos mokytojai. 1981–1982 mokslo metų išleistuvės. Stovi (iš kairės): Vladas Černius – istorikas, Zenė Kildišienė – anglų k. mokytoja, direktoriaus pavaduotoja Morta Černienė – geografė, mokyklos direktorė Bernarda Čičinskienė – rusistė, Danutė Sabaliauskienė – muzikė, Danutė Viburienė – matematikos mokytoja, Aldona Maslauskienė – biologijos ir chemijos mokytoja, Bronius Kiaulevičius – fizinio lavinimo ir darbų mokytojas; tupi: A. Markauskienė – lituanistė, Zigma Radzevidžiūtė, Vilma Mickevičiūtė – I, II klasių mokytojos. Iš D. Augutytės asm. archyvo*





*Milda Marija Peeters-Čemeška*

*Milda Peeters-Čemeška su  
Dapkūniškių kaimo žmonėmis*



Daugiau kaip 20 metų mokykloje dirbo Danutė Viburienė, Danutė Sabaliauskienė, Vida Čereškienė, Zenė Kildišienė.

1945 m. čia mokytojavęs *Steponas Satkevičius* (gim. 1925 m. Alantės vls. Janonių k., mokėsi Ukmergės mokytojų seminarijoje) pasitraukė į partizanus. Turėjo slapyvardį Gintvytis. Vienas iš partizanų laikraščio „Tėvynei šaukiant“ redaktorių.

Žuvo 1951 m. kovo 19 d. Labanoro girioje, prie Kiauneliškių.

1947–1948 m. mokytojavo *Veronika Misiūnaitė*, vėliau politinė kalinė, 7 metus kalinta Sibiro lageriuose.

Mokytojas *Rytas Tamašauskas*, kraštotyrininkas. 1983–1985 m. Balninkų apylinkėse kartu su mokiniais keliavo ir rinko pasakojimus apie šio krašto kaimus. Išleido leidinėlius: „Literatūriniai Molėtai“ (1991), „Dapkūniškių apylinkės padavimai ir pasakojimai“ (1992), „Literatūrinis Kėdainių rajonas“ (1994), „Alantos teatras. 1907–1917 m.“ (1995), paskelbė publikacijų.

## Ryšiai su Olandijos kolegomis

Nuo 1998 m. mokykla palaiko ryšius su kolegomis iš Olandijos. Jie užmegzti Mildos Marijos Peeters-Čemeška dėka. Į Lietuvą atvykusi aplankyti tėvo kapo, Milda Marija susirado mokyklą, kurią būtų lankiusi, jeigu būtų gyvenusi Lietuvoje. Nuo 1998 m. Milda su kolegomis kiekvienais metais atvažiuoja į Dapkūniškių mokyklą. Vesterbiko mokyklos, kurioje mokytojauja Milda, bendruomenė mokyklai dovanojo kompiuterį su visa įranga (galima naudotis interneto ryšiu), televizorių ir kt. Mokyklos nuolat bendradarbiauja.

## Iš archyvų

Mokykla pradėjo dirbti nuo 1928 m. gruodžio 1 d., kada jos vedėju buvo paskirtas Jonas Garbšys, 1927 m. baigęs Zarasų dvejų metų mokytojų kursus. J. Garbšys buvo pirmasis Dapkūniškių pradžios mokyklos mokytojas, rūpinęsis pradžios mokyklos finansais.

1928 pilietinių metų apyskaitoje apie mokyklą pateikiama ši informacija. Mokykla įsteigta 1928 m. Klasė samdomame name, suoluose 29 vietos, sėdėjo 40 mokinių. Rašomoji lenta, viena spinta, stalas. 1929 m. sausio 1 d. jokio finansavimo iš apskrities ir valsčiaus valdybos nebuvo. Švietimo ministerijos skirta atlyginimui 240 Lt. Buvo du skyriai, mokinių – 40. 1930 mokslo metai prasidėjo nuo lapkričio vidurio, nes pirmasis mokytojas J. Garbšys vasarą perkeltas į Zarasų apskritį Užvinčių mokyklos vedėju. Jo vietoje mokyklos vedėja paskirta Juzė Šlikaitė, 22 metų, dirbo mokytoja pirmus metus, netekėjusi, baigusi mokytojų seminarijos 4 kursus, mokėjo vokiečių kalbą. Mokykloje įrašyta 22 berniukai ir 12 mergaičių. Lankymo metu nebuvo 12 mokinių. Nelankymo priežastis – blogas oras (buvo vasario 13 d.). Mokykloje trys skyriai, IV skyriaus nėra, nes 1930 m. nebuvo III skyriaus. Klasės dydis 30 m<sup>2</sup>. Mokytoja, nors pagal programą atsilikusi, dirbo sąžiningai. Mokytojos mėnesio atlyginimas – 240 Lt. Mokykla turėjo 76 pavadinimų knygų biblioteką

1932 m. pradžios mokyklos vedėja – Šlikaitė.

1934 m. sausio 13 d. mokyklos vedėju dirbo Romualdas Kuzmickis, 23 m., mokytojavo antrus metus, nevedęs, turėjo mokslo cenzą. Mokėjo vokiečių, len-

kų, lotynų kalbas. I skyriuje mokėsi 13 berniukų, 8 mergaitės, II skyriuje – 14 berniukų, 8 mergaitės, III skyriuje – 5 berniukai, 5 mergaitės, IV skyriuje – 5 berniukai, 4 mergaitės. Lankymo dieną nerasta 23 mokinių. Visas I skyrius – 21 mokinys – atleistas, tačiau inspektorius P. Cibulskas nepaaiškino, dėl kokių priežasčių. Mokyklos biblioteka turėjo 127 knygas, beturčiams 11 vadovėlių, buvo 7 mokslo priemonės. Kursų suaugusiesiems, spec. darbo ir žemės ūkio klasių nebuvo. Švietimo ministerija atlyginimams skyrė 2 275,50 Lt, apskrities valdyba knygoms ir mokymo priemonėms – 1 107 Lt, beturčiams šelpti 40 Lt, valsčiaus valdyba mokyklos nuomai – 360 Lt, švarai – 180 Lt, smulkiems reikalams – 48 Lt. II skyrius skaitė gerai, skaičiavo iki 1000, programos kursą mokėjo. Rašomieji darbai nepakankamai švarūs. III skyrius ne visai gerai skaičiavo, kiti dalykai išmokti patenkinamai. IV skyriaus mokiniai išeitą kursą mokėjo pakankamai. Namas, kurį nuomojo mokykla, statytas 1922 m. ir mokyklai netiko. Mokiniai auklėjami gerai, mokytojas dirbo sąžiningai.

Ukmergės apskrities valdybos skirtos pašalpos Dapkūniškių  
pradžios mokyklos neturtingiems mokiniams

Atskaitomybės lapas<sup>1</sup>

Pranešu Ukmergės apskrities valdybai, kad Dapkūniškių pradžios mokyklai 40 Lt pašalpa sunaudota įsigyti vadovėlius skirtus neturtingiems mokiniams. Nupirkti vadovėliai įrašyti į inventoriaus knygą ir skolinami neturtingiems mokiniams mokytis. Atsiskaitydamas siunčiu nurašęs iš inventoriaus knygos reikalinga ištrauką, esančią „Beturčių mokinių vadovėlių“ skyriuje (43–44 lapai).

Pašalpos skyrimo data	Vadovėlio pavadinimas	Vadovėlio aprašymas	Vadovėlių skaičius	Kaina, Lt	
				vnt.	suma
1933 m. rugsėjo 6 d.	Sakalėlis II skyriui	Esmaičio, 7 leidimas	1	2	2
	Sakalėlis III skyriui	Esmaičio, 7 leidimas	2	5	10
	Lietuvių kalbos gramatika pratimais II skyriui	Igno Malinausko ir J. Talmanto	4	1	4
	Lietuvių kalbos gramatika pratimais III skyriui	Igno Malinausko ir J. Talmanto	2	1,5	3
	Aritmetikos uždavinynas I dalis	J. Damijonaičio	1	1,5	1,5
	Aritmetikos uždavinynas II dalis	J. Damijonaičio	1	1,5	1,5
	Sakalėlis IV skyriui	Esmaičio, 5 leidimas	2	8	16
	Aritmetikos uždavinynas	J. Damijonaičio	1	2	2

Dapkūniškių pradžios mokyklos vedėjas R. Kuzmickis

<sup>1</sup> LCVA, f. 1261, ap. 3, b. 2, l. 5.

Tikriausiai mokyklos vedėjas buvo apsukrus, nes pašalpa neturtingiems mokiniams remti jis gavo ir 1935 m rugsėjo 9 d. Skirti 35 Lt išdalyti 20 mokinių. Už juos pirkti sąsiuvinių, rašalo, rašymo plunksnų, trintukų, vieni žemiški batai ir „Sakalėlio“ elementorius.<sup>2</sup>

1936 m. mokykloje mokėsi 23 berniukai ir 20 mergaičių. Mokykla žemės neturėjo.

1940 m. gegužės 16 d. mokyklos vedėja Elžbieta Dragūnaitė, 20 metų, dirbo pirmus metus, turėjo jaunesniojo mokytojo mokslo cenzą. Mokyklos inspektoriaus apsilankymo dieną turėjo būti 63 mokiniai, buvo 40. Mokinių nebuvo dėl vietos stokos. I skyriuje buvo dvi grupės, kurios lankė padienius. Jaunesnioji grupė pažino kelias raides ir bandė rašyti bei skaičiuoti. IV skyrius kartojo išeitą programą. Klasei reikėjo didesnės švaros ir remonto. Didelė dalis mokinių namuose kalba rusiškai. Dėl vietos stokos daug mokinių mokyklą lankė ne kasdien.

1941 m. rugsėjo 23 d. mokyklą lankė inspektorius K. Jurgutis. Lankymo apyskaitoje pateikiamos šios žinios. Mokyklos vedėja Stefa Piščikaitė, 18 m., darbo stažas vieni metai, baigusi mokytojų seminariją. Mokinių lankymo dieną turėjo būti 44, buvo 41. Trys sirgo. Mokyklos pastatai mediniai, statyti 1936 m. Mokyklos klasė 36 m<sup>2</sup>. Prie mokyklos – 7 m<sup>2</sup> aikštelė. Drabužiai kabinami koridoriuose. Mokyklą lanko I skyriaus A ir B grupės ir IV skyrius. Mokytoja mokyklos darbu domisi ir pamokoms ruošiasi. Mokykloje žiūrима švaros ir tvarkos. Mokytojos darbas daro gerą išpūdį.

#### Mokinių skaičius 1928–1941 metais<sup>3</sup>

Metai	Mokinių skaičius	Baigusiujų skaičius
1928	40	
1929	40	3
1930	34	
1932	4	
1933	5	
1934	62	
1935		7
1936	43	
1937		8
1938		14
1939		6
1940	63	12
1941	44	13

1942 m. mokyklos vedėja buvo S. Piščikaitė.

<sup>2</sup> LCVA, f. 1261, ap. 3, b. 6, l. 213.

<sup>3</sup> LCVA, f. 1690, ap. 1, b. 43, l. 3.

## Balninkų valsčiaus mokyklos

*Parengė Julius Aukštaitis*

1676 m. ant neaukštos kalvos, šalia miestelio, buvo sena begriūvanti bažnyčia, sena klebonija ir mokytojo namelis<sup>1</sup>. Toks istorinių šaltinių įrašas duoda pagrindą teigti, kad mokytojo namelis buvo prie pirmosios parapinės Balninkų mokyklos, nes 1528 m. Vilniaus vyskupystės statute reikalauta, kad kiekvienoje parapijoje būtų mokykla. Prie kiekvienos bažnyčios turėjo būti mokytojas vaikams mokyti, o kunigai privalėjo statyti tinkamas mokyklas ir namus mokiniais gyventi<sup>2</sup>. Todėl Balninkų mokykla yra senesnių laikų nei 1676 metai. Mokyklos įsteigimo pradžios reikėtų ieškoti nuo tada, kai buvo įkurta parapija ir pastatyta bažnyčia.

1918 m. atkūrus Lietuvos nepriklausomybę, Balninkų valsčiuje veikė Balninkų, Daubariškių, Karališkių, Plaštakės ir Rūtėnų pradžios mokyklos. Balninkų, Plaštakos, Karališkių, Daubariškių mokyklos veikė ir cariniais laikais. Kai kurios jų buvo pertvarkytos perkeliančios į kitą kaimą, kuris buvo gyvenamųjų vietovių viduryje, kad vaikams į mokyklą būtų artimesnis kelias. Mokyklai pavadinimas buvo suteikiamas pagal kaimą, kuriame ji įsikūrė.

Nuo 1919–1920 m. normali pradžios mokykla nustatoma 4 metų kursu, keturiais skyriais ir dviem klasėmis.

Įpratusieji mokytojai, pradedamųjų mokyklų instruktoriams leidus, gali mokyti vienaklasėje mokykloje ir 4 skyrius.

Mokinių vienam mokytojui skiriama nuo 40 iki 60.

Normali pradžios mokykla steigama ne mažiau kaip 500 gyventojų. Švietimo ministerijai sutikus, leidžiamas ir mažesnis gyventojų skaičius. Į pradžios mokyklą eina visi bet kurios lyties vaikai 7–14 metų amžiaus. Jaunesniems (6–9 metų) gali būti steigiamos tam tikros mažų vaikų mokyklos.

Pradžios mokykloje mokoma tikybos, gimtosios kalbos, skaityti, rašyti, aritmetikos, gimtinės krašto ir gamtos, geografijos, Lietuvos istorijos, rankų darbų. Mokomųjų dalykų programą nustato Švietimo ministerija.

Sunki buvo mokyklų darbo pradžia. 1922 m. Ukmergės apskrities I rajono pradžios mokyklų instruktorius, applankęs Balninkų ir kitų valsčių mokyklas, parašė išvadą:

*„Dauguma mokyklų neturi tinkamų klasių, suolų, mokymo priemonių. Reta mokykla turi laikrodį, termometrą, Lietuvos žemėlapi, net nėra kibiro, puodelio vandens atsigerti. Daugumoje vietos savivaldybės norėtų šį tą pagelbėti, bet lėšų stoka trukdo visą darbą“<sup>3</sup>.*

Trūkstant klasėje vietos ir suolų, vaikai nepriimami į mokyklą (Gėliogalių, Plaštakos, Pėrkalių), mokiniai anksti pavasariį palieka mokyklas ir išeina

<sup>1</sup> LVIA, f. 694, ap. 1, b. 3970, l. 164.

<sup>2</sup> Kurczewski J. *Biskupstwo Wilenskie*, p. 271–274.

<sup>3</sup> LCVA, f. 391, ap. 3, b. 1379, l. 4.



tarnauti pas turtingesnius žmones. Vargana ir mokytojų butis. Ieškodami tinkamesnių buitinių sąlygų, mokytojai beveik kasmet keičia mokyklas. Nepakankamas mokytojų išsilavinimas.

1924 m. rugsėjo 6 d. buvo parengtas Ukmergės apskrities pradžios mokyklų tinklo projektas<sup>4</sup>. Be esamų Balninkų, Plaštakos, Karališkių, Vingrių, Daugūdžių (Daubariškių) mokyklų, įsteigti: Traupio 3 komplektų Traupio palivarke, Papiškių 2 komplektų Pāpiškių kaime, Perkalių 2 komplektų Perkalių dvare. Projektas įgyvendintas. Tik mokyklos buvo įsteigtos kituose kaimuose, nei planuota. Vietoje Traupio palivarko mokykla įsteigiama Martnoniū kaime, jos išlaikymas pavestas Žemaitkiemio valsčiui, tėvų pageidavimu mokykla steigiama ne Pāpiškiuose, o Gėliógaliuose, o į Pérkalius atkeliama Rūtėnų–Vingrių mokykla. Be to, įsteigiama nauja Dapkūniškių mokykla to paties pavadinimo kaime. Apie kiekvieną jų pateikiamos išsamesnės žinios, surinktos iš Lietuvos centrinio valstybės archyvo.

1927 m. Ukmergės apskrities mokytojų konferencija nutarė rašyti pradžios mokyklų kronikas. Tam bus paruoštos knygos. Vienos knygos kaina 8,5 Lt. Jose turėtų atsispindėti mokyklų įkūrimo istorija (iniciatoriai), mokyklos turtas, savivaldybės parama, mokytojai, mokyklos šventės, mokiniai, tėvų komitetai, nepaprasti atsitikimai, mokyklos aplinka, kova už lietuviybę, tikrinimo medžiaga ir kt. Šią iniciatyvą patvirtino 1932 m. rugpjūčio 28 d. Švietimo ministerijos aplinkraštis. Toks aplinkraštis, pavedantis rašyti mokyklų kronikas, būtų aktualus ir šiandieninėje Lietuvoje. Beje, per karus, pokario suirutę, sovietų okupaciją kronikos dingo. Kol kas nė vienos mokyklos kronikos nepavyko surasti.

<sup>4</sup> LCVA, f. 391, ap. 3, b. 56, l. 272.

## Balninkai ir Vilniaus vienuoliai

*Algirdas Meilus*

Vilniaus universitetas, įkurtas 1579 m., – seniausia aukštoji mokykla Lietuvoje. Balninkai tuo metu buvo vienas iš didesnių ir augančių miestelių. Maždaug tada jam buvo suteiktos Magdeburgo miesto teisės, antspaudas, herbas. Kaip ir Anykščiai, Kėdainiai, Tauragė mokėjo 10 kapų grašių sidabrinės mokesčio (Molėtai – tik 5 kapas). Teigiamos įtakos Balninkų miestelio plėtrai turėjo Giedraičių didikų dvarai. 1597 m. kunigaikštis Jurgis Giedraitis Balninkų dvarą pardavė, bet Giedraičių giminė pasiliko didelį Pėrkalių dvarą netoli miestelio. Giedraičiai palaikė ryšius su Radvilomis, kurie turėjo dvarą kaimyninėje Žemaitkiemio parapijoje (Ukmergės r.).

Kardinolas Jurgis Radvila, gyvendamas Rõmoje, Žemaitkiemio dvarą patikėjo vienuolynui. Vienuoliai, iš dvaro sukaukę lėšų, 1578 m. nusprendė Vilniuje įkurti Teologijos fakultetą, kuris po metų susijungė su jau veikusia Humanitarine mokykla ir Filosofijos bei laisvųjų menų fakultetu, duodamas pradžią Vilniaus universitetui. Manoma, kad steigiant Teologijos fakultetą lėšomis rėmė ir Balninkų bei Perkalių dvarai, nes vėliau Vilniaus universiteto teologai ir vienuoliai atvykdavo į Balninkus.

Istorikas, popiežiaus Grigaliaus universiteto Romoje vicerektorius, Vilniaus universiteto garbės daktaras jėzuitas Paulius Rabikauskas (1920–1998) knygoje „Vilniaus akademija ir Lietuvos jėzuitai“ (2002) rašo, kad pirmieji vienuoliai jėzuitai Vilniuje atsirado 1570 m. Netrukus tarp jų pasirodė jaunuolis Jokūbas Lavinskis (Lavinius, Lavinski, Lawiszki), gimęs apie 1557 m. Gimimo vieta senuosiuose dokumentuose nurodyta Kavarsko parapija, Lāviškio kaimas.

Į Vilnių J. Lavinskis pateko 13–14 metų. Tėvai jį atvežė mokytis į *rutėnų* – stačiatikių (lot. *Ruthenia* – Rusija) mokyklą, kad išmoktų rusų kalbos bei rašto ir galėtų gauti valdininko vietą. Kur tuomet gyveno Jokūbo tėvai ir iš kur berniukas buvo atvežtas mokytis į Vilnių, neaišku.

Pasimokęs *rutėnų* mokykloje, jis įstojo į besikuriantį prie Vilniaus akademijos jėzuitų vienuolyną ir buvo vienas iš pirmųjų vienuolių jėzuitų Lietuvoje.

1571 m., kai Vilniuje prasidėjo maro epidemija, J. Lavinskis grįžo pas tėvus. Tuo metu jis dar nebuvo vienuolis, bet grįžęs į Vilnių netrukus juo tapo (1573 06 01) ir pradėjo katalikišką veiklą lietuvių kalba Vilniaus ir kitose parapijose. Jau būdamas klieriku ir studijuodamas ką tik įkurtame Vilniaus universiteto Teologijos fakultete, Jokūbas Lavinskis su grupe kunigų vyksta apaštalauti į gimtąją Aukštaitiją. Apsistoja Žemaitkiemio dvare.

Nuo Žemaitkiemio iki Balninkų apie 10 km. Universiteto auklėtiniai dažnai pasirodydavo klestinčiame Balninkų miestelyje (kartais vadinamame miestu) ir jo apylinkėse.

Įdomu, kad Balninkų parapijoje yra Rūtėnų kaimas (7 km nuo miestelio). Iš kur kilo šis pavadinimas? Turint omenyje, kad Balninkų apylinkėse senovėje gyveno daug rusų<sup>1</sup>, galima prielaida,

kad čia veikė rusiška stačiatikių mo- <sup>1</sup> *Lietuviškoji enciklopedija*, Kaunas, 1934, t. 2.

kykla, kuri vadinosi *rutėnų* mokykla. Jų buvo Vilniuje ir kitose Lietuvos vietose. Gal nuo šios mokyklos vardo ir liko Rūtėnų kaimo pavadinimas?

Istorikas kunigas Paulius Rabikauskas archyvuose surado išsamų ir įdomų tų laikų dokumentą (dienoraštį ar pranešimą), kurį rašė J. Lavinskis apie Balninkų, Žemaitkiemio krašte atliekamą veiklą nešant į tamsius kaimus tikėjimą, šviesą, kultūrą. Tada Jokūbas buvo dar tik klierikas, bet apaštalavo kartu su kunigais, vienuoliais, dvasininkų vadovais su provincijolu J. P. Compano, broliu A. Hogendorfu ir kitais jauno Vilniaus universiteto Teologijos fakulteto dėstytojais bei darbuotojais. Pabrėžiama, kad J. Lavinskis buvo tuomet patyręs misionierius. Baigęs universitetą (kunigo šventinimus gavo apie 1583–1584 m.), jis dar uoliau įsijungė į pastoracinę misijų veiklą.

Išlikęs dokumentas, kuriame J. Lavinskis rašo, kaip jis su kitais dvasios tėvais 1583 m. lankėsi Bálninkuose, Žemaitkiemyje, Vidiškiuose (Ukmergės r.). Neaišku, ar jis tuomet buvo kunigas, ar dar klierikas. Pažymima, kad su kitu kunigu pėsčias atėjęs iš Žemaitkiemio į Balninkus, kuriuose buvo Šv. Jokūbo atlaidai (dabar Šv. Jokūbo atlaidai vyksta kaimyninėje Alantės parapijoje liepos 25 d.). Turbūt prieš 400 metų, kai misionieriavo jėzuitai, tuo pat laiku jie daug kur buvo švenčiami.

Katalikų dvasininkų tada labai trūko. Balninkuose kunigavo neįgalus kunigas (aklas ir kurčias). Tikinčiųjų buvo nedaug.

Kai 1583 m. Šv. Jokūbo atlaidų dieną minėti misionieriai iš Vilniaus universiteto atėjo į Balninkus, aklas ir kurčias klebonas buvo jau paaukojęs šv. Mišias, bet žmonės iš miestelio neišsiskirstę. Vienuoliai kreipėsi į parapijos vadovą, kad jiems leistų laikyti kitas šv. Mišias, tęsti šventę. Iškilmės vyko iki vakaro.

Išlikusiam J. Lavinskio rašte provincijolui J. P. Compano rašoma, kad misionieriai turėjo savo bažnytinius (apeiginius) drabužius, kieliką ir kitus reikmenis, kad galėtų atlikti bažnytines apeigas. Kas tuomet aukojo šv. Mišias, klausė išpažinčių, neaišku, nes nenurodyta, ar Jokūbas Lavinskis buvo dar bebaigiantis universitetą klierikas, ar jau kunigas. Tačiau prie bažnyčios didelei tikinčiųjų miniai jis pasakė jaudinantį pamokslą.

Vienuoliai kunigai dirbo išsijuose. Jie sutuokė daugiau kaip 50 porų, gyvenusių be Moterystės sakramento. Pakrikštijo apie 100 didesnių ir mažesnių vaikų. Žmonės, sužinoję apie jėzuitų misiją, plūdo į Balninkus iš visų kaimų.

Vienuoliai jėzuitai ir kiti Vilniaus universiteto darbuotojai ne kartą rengė panašias misijas Balninkų krašte. Kad jos buvo reikalingos žmonėms, liudija ir Broniaus Kviklio enciklopediniame leidinyje<sup>2</sup> jėzuitų istoriko S. Rostovskio pateikiami duomenys: 1585 m. švenčiant Velykas, į Balninkų bažnyčios šventorių susirinko daug parapijiečių, tačiau kunigo nebuvo (sirgo, buvo išvykęs ar iškeltas kitur?). Zakristijonas atrakino bažnyčios duris, bet šv. Mišių niekas negalėjo aukoti.

Žmonės nesiskirstė. Jie meldėsi, kaip kas mokėjo, garbino prisikėlusį Jėzų Kristų. Bažnyčioje buvo iš nedidelio kaimelio kilęs valstiečio sūnus, kuris priklausė Vilniaus jėzuitų vienuolijai. Jis prisipažino mokąs skaityti. Tikintieji pradėjo prašyti, kad perskaitytų šv. Evangeliją. Skiemenuodamas žodžius, jaunuolis ją perskaitė. Po to pasakė pamokslą apie Dievo

Sūnaus Jėzaus Kristaus kančias, mirtį <sup>2</sup> Kviklys B. *Mūsų Lietuva*, Vilnius, 1991, t. 2, p. 497.

ant kryžiaus ir stebuklingą prisikėlimą. Jėzuitų mokinys pakartojo viską, ką buvo girdėjęs iš Jokūbo Lavinskio ir kitų pamokslininkų, vienuolių.

Jėzuitai, davę pradžią Vilniaus universitetui, didelę įtaką turėjo Balninkų kraštui. Ypač aktyviai čia tuomet reiškęsi brolis, vėliau kunigas, Vilniaus universiteto dėstytojas, pamokslininkas Jokūbas Lavinskis. Svarbu tai, kad jis daug dėmesio skyrė lietuvių kalbai. J. Lavinskis nuolat rūpinosi kalbos taisyklingumu, jos praturtinimu (žodynu, gramatika). Pamokslininkas, turėdamas retą Dievo dovaną – iškalbingumą, kėlė tautą, žadino ją. Mirė J. Lavinskis 1598 04 27, sulaukęs tik 41 metų.

Kai kuriuose Vilniaus universiteto istoriniuose leidiniuose randama teiginių, kad kunigas J. Lavinskis buvo lenkas, gerai mokėjęs kalbėti lietuviškai. Tačiau tai netiesa. Jo kilmė ir darbai rodo, kad jis buvo tikras lietuvis ir dirbo ne tik katalikų misionieriaus darbu, bet ir rūpinosi lietuvių kalbos, kultūros gaivinimu Lietuvoje, ypač Aukštaitijoje... ir Balninkuose. Tai turėjo šiam kraštui neabejotinos ir tautinės, kultūrinės reikšmės.

## Bibliotekos

*Irena Pusvaškienė, Marija Ažubalienė,  
Leonora Regina Čereškaitė-Kiaušinienė, Julius Aukštaitis*

### Balninkų biblioteka

Pirmosios žinios apie bibliotekas siekia XIV a. pabaigą, kai Lietuvoje buvo įvesta krikščionybė. Knygų reikėjo bažnyčios reikalams ir pradiniam mokslui. Iki XVI a. vidurio Krókuvos universitete mokėsi studentai net iš 54 Vilniaus vyskupijos parapijų (vyskupijai priklausė ir Balninkai). Pradini išsilavinimą jie galėjo įgyti šių parapijų mokyklose.

Bažnyčių bibliotekos buvo negausios. XVIII a. pabaigoje turėjo po 10–30 knygų.

1782 m. Pabáisko dekanato bažnyčiose buvo: Bálninkuose – 21, Žemaitkiemyje – 8, Molétuose – 13, Giedraičiuose – 7, Širvintosė – 12 knygų<sup>1</sup>. Taigi Balninkų bažnyčios biblioteka turėjo daugiau knygų nei kaimyninės ir gretimos parapijos. Kai kur buvo klebonijų bibliotekos (Šešuoliuose – 37 knygos), tačiau klebonas šių knygų į inventorių neįtraukdavo, o išvykdamas pasiimdavo, parduodavo arba jas išsidalydavo giminaičiai.

Balninkų parapijos knygynėlių, veikusių nuo 1921 m., tvarkė kunigas Antanas Ivaška<sup>2</sup>. Jis aktyviai dalyvavo kuriant valsčiaus savivaldybę 1918–1921 m. ir jos veikloje.

1932 m. Balninkų šaulių sąjungos skyriaus knygynėlyje 26 skaitytojai galėjo skaityti 110 knygų. Šaulių knygynėlis buvo nuolat papildomas. 1934–1936 m. knygynėlyje buvo 124, 1939 m. – 150 knygų, kurias skaitė 40 skaitytojų. 1940 m. rugpjūtį Balninkų valsčiaus savivaldybė knygynėliui perdavė 270 egz. 146 pavadinimų knygų bei „Kario“ ir „Trimito“ žurnalų komplektus<sup>3</sup>.

1935 m. pradėjo veikti Jaunųjų ūkininkų Balninkų ratelio knygynėlis (reg. Nr. 597). 1936 m. knygynėlis turėjo 49, 1938 m. – 90 knygų. 1937 m. ratelį lankė kilnojamasis knygynėlis.

Jaunųjų ūkininkų rateliai knygynėlius kūrė norėdami kelti jaunų žmonių kvalifikaciją, pritaikyti mokslo žinias, kad palengvintų sunkų žemdirbio darbą, padarytų jį našesnį ir patrauklesnį<sup>4</sup>.

Vienas pirmųjų bibliotekininkų Alfredas Petniūnas prisiminimuose rašo:

*„... į pirkią įeina kailiniais apsirengęs žmogus, krikščioniškai pasisveikina ir rodo atvežtas knygas. Motina išsirenka „Baisuji senelį“, autoriaus neprisimenu, sumoka 20 centų ir gauna teisę skaityti dvi savaites. Knyga gražiai įrišta, turėjo antspaudą „Jaunosios Lietuvos knygynas“. Vakarais, kai pas mus susirinkdavo moterys su rateliais verpti, motina man prisako tą „romaną“ skaityti. Tą knygą skaičiau 7 ar 8 vakarus.“*

Nuo 1936 m. Balninkuose pradėjo veikti pirmoji mokyklos bibliotekėlė,

<sup>1</sup> Lietuvos Didžiosios Kunigaikštijos kultūra, Vilnius, 2001, p. 100.

<sup>2</sup> Pauperelytė A. Nepriklausomos Lietuvos knygos įstaigos, *Knygotyra*, 2001, t. 37, p. 15.

<sup>3</sup> Sinkevičius K. Lietuvos šaulių sąjungos bibliotekos 1920–1940 m., Vilnius, 2007, p. 81.

<sup>4</sup> Sinkevičius K. *Jaunųjų ūkininkų ratelių (JŪR) knygynėliai ir seklyčios (1930–1940; 1941–1944 m.)*, Vilnius, 2008, p. 90.



*Plaktuko namas,  
kuriame 1940 m.  
buvo įkurta  
1-oji biblioteka.  
J. Aukštaičio nuotr.*

tačiau čia buvo literatūros tik vaikams. Tai P. Mašioto, S. Zaborsko, V. Haufo, Brolių Grimų, S. Lagerliof, A. Kazanavičienės ir kitų rašytojų kūriniai. Suaugusieji, jaunimas ir toliau naudojosi Šaulių sąjungos, JŪR, Jaunosios Lietuvos knygynėliais.

1940 m. rugpjūčio pabaigoje mūriniame Plaktuko name atidaryta skaitykla, o lapkričio 7 d. – ir viešoji biblioteka. Lietuvos švietimo liaudies komisariato Suaugusiųjų švietimo valdyba 1941 m. sausio 27 d. rašė Balninkų komjaunimo komitetui jo žinioje esančias uždarytų organizacijų bibliotekų knygas perduoti viešajai bibliotekai.

*„Pirmojo bibliotekos vedėjo pavardės nežinau, nes visi kreipėsi į jį tik „tamsta vedėjau“. Matydavau, kaip jis žiemą pėsčias, o pavasarį dviračiu atvažiuodavo nuo Valų pusės, 14 val. atidarydavo skaityklą ir biblioteką. Visos knygos buvo įrištos. Iki 1940 m. gautos knygos buvo įrištos žaliai, tai yra žalia nugarėlė ir žaliu popierium apklijuotas kietviršis. Po 1940 m. knygos buvo įrištos raudonai“, – prisimena A. Petniūnas.*

1941 m. liepos mėn. iš privataus Plaktuko namo biblioteka laikinai perkelta pas Juozą Paukštį. Leidinyje *Lietuvos viešosios bibliotekos 1943 metų duomenimis* rašoma, kad Balninkų viešoji biblioteka įsteigta 1941 m. Joje 1 099 tomai, skaitytojų – 207. Per mėnesį išduota 700 tomų. Skaitykla neveikė. Patalpos patenkinaimos. Vedėjas Vytautas Četkauskas (1942 05 01). Jis tuo metu dirbo ir Balninkų bažnyčios vargonininku. Po kelių mėnesių biblioteka perkelta į kitas patalpas, kurias paliko išvaryti žydų tautybės žmonės. Vokiečių okupacijos metais skaitytojų sumažėjo iki 65<sup>5</sup>.

1944 m. į biblioteką atėjo dirbti A. Petniūnas.

*„Surinkti knygas buvo sunkoka, jas jaunimas buvo išnešiojęs. Ukmergės centrinėje*

<sup>5</sup> *Lietuvos viešosios bibliotekos 1943 metų anketos duomenimis*, Vilnius, 1996, p. 29.

*bibliotekoje gavau inventorinę knygą, sudėjau dvi lentynas ir pradėjau inventorinti surinktas knygas. Jas padėjo rinkti ruskeliai, kurie dirbo milicininkais. Pamatę raudonais viršeliais knygas, liepdavo pristatyti į biblioteką. Tokiu būdu sugrąžinom apie 700 knygų. Dar atvežė konfiskuotas knygas iš dvarininko Kazio Steikūno ir viršaičio Stepo Urbanavičiaus bibliotekų. Konfiskuotų knygų sąrašus reikėjo pristatyti į Ukmergės partijos komitetą Karablikovui ir tik po to inventorinti. Skaitytojų buvo apie 40“, – prisiminimuose rašo A. Petniūnas.*

1945 m. balandžio mėnesį A. Petniūnas išvyko mokytis, bibliotekos fondą perdavė tuometiniam Balninkų progimnazijos direktoriui Leonui Vainikonui, tačiau jis bibliotekoje dirbo labai trumpai, nes buvo paskirtas Ukmergės rajono laikraščio atsakinguoju sekretoriumi ir išvyko iš Balninkų.

Nuo 1947 m. į biblioteką atėjo dirbti Antanina Petronienė (Lapkauskaitė). Bibliotekininkė rengdavo knygų parodas, turėjo 50 skaitytojų. Nuo 1949 m. prie bibliotekos pradėjo dirbti skaitykla, jos vedėja buvo paskirta Olga Lipinskaitė.

1951 m. bibliotekoje pradėjo dirbti Julė Mingailaitė. Bibliotekininkė organizavo gegužines, knygų parodas, sutelkė per 100 skaitytojų.

1954 m. vėl keitėsi darbuotojai. Pradėjo dirbti Aldona Šilinskienė. Ji studijavo lietuvių kalbą ir literatūrą Vilniaus pedagoginiame institute. Bibliotekos darbas pagerėjo. Bibliotekininkė kūrė renginių scenarijus, pati aktyviai dalyvavo kultūrinėje veikloje. Veikė klubas-skaitykla, kurios direktoriumi dirbo Algis Narušis.

1958 m. biblioteką perėmė Stasė Liškauskaitė. Jauna, tik ką baigusi Balninkų vidurinę mokyklą, noriai kibo į darbą. Bibliotekos patikrinimo žurnalo įrašai rodo, kad pradėta rengti žurnalų ir laikraščių straipsnių kartoteką, įpusėti sisteminis ir abecėlinis katalogai, darbui gerinti išrinkta bibliotekos ir kultūros namų taryba (15 žmonių), organizuojamos skaitytojų konferencijos, knygų aptarimai, literatūros vakarai. Sutelkta per 300 skaitytojų, jiems išduota per 5 000 leidinių.

1961–1963 m. bibliotekoje dirbo Dana Mackevičiūtė, 1963–1966 m. Stasė Razmaratienė, kuri skaitytojų patogumui įsteigė 5 kilnojamasias bibliotekėles mikrorajone, tačiau tų metų bibliotekos patikrinimo žurnalo įrašai rodo bibliotekos darbo sąstingį.

1966 m. į biblioteką atėjo energinga pedagogė Bronė Aukštuolienė. Ji aktyviai dirbo su skaitytojais, buvo daromi standai, teminiai aplankai, literatūros parodos, pradėta kraštotyros kartoteka, veikė 6 kilnojamosios bibliotekėles. Kartu su kultūros namais organizuojami vadinamieji masiniai renginiai. Žinoma, jie buvo persmelkti sovietų propagandos, tačiau turėjo ir nemažą kultūrinį poveikį. 1968 m. pradžioje fondas padidėjo iki 5 911 spaudinių, biblioteka sutelkė 499 skaitytojus, jiems išdavė 6 794 spaudinius.

1968 m. lapkričio mėn. B. Aukštuolienę pakeitė Elvyra Paulauskaitė. Neakivaizdžiai ji studijavo bibliotekininkystę Vilniaus valstybiniame universitete. Gal todėl ir bibliotekos pagrindiniai rodikliai kilo. 1970 m. pradžioje biblioteka turėjo 600 skaitytojų, išduota gerokai daugiau spaudinių – 7 677. Biblioteka turėjo 9 knygnešius. Bibliotekininkė buvo gera skaitovė, todėl aktyviai dalyvavo kultū-



*Bibliotekininkė  
Irena Pusvaškiene*

rinėje veikloje, kartu pristatydavo ir biblioteką, knygą. Bibliotekos veikla buvo ryškiai ideologizuota, nes tuo metu kultūros įstaigos turėjo tarnauti ideologiniams valdžios tikslams.

Nuo 1972 m. vasario 1 d. iki 2005 m. gruodžio 1 d. (su poros metų pertrauka) dirbo Irena Pusvaškiene. Motinystės atostogų metu ją pavadavo Regina Kiaušinytė, Aldona Kiaušinytė, Rimutis Pusvaškis. 1974 m. biblioteka persikėlė į naujas erdvas patalpas, gavo naujų stalų, kėdžių, lentynų, televizorių. 1976 m., panaikinus Gėliogalių biblioteką, jos knygos perduotos Balninkų bibliotekai. 1977 m. Balninkų biblioteka įjungta į centralizuotą rajono bibliotekų sistemą.

Per dešimtmetį skaitytojų padaugėjo iki 701, jiems išduota 12 000 spaudinių. Šie skaičiai neparodo tikrojo to meto žmonių apsiskaitymo, nes vyko socialistinis lenktyniavimas ir „kova“ už aukštesnius rodiklius. Bibliotekos veikloje turėjo atsispindėti oficialioji partijos ir vyriausybės politika, kuri ragino bibliotekas populiarinti visuomeninę-politinę literatūrą, organizuoti renginius, atspindinčius to laikotarpio reikalavimus. Tačiau žmonės sugebėjo atskirti, kur tikroji kultūra, o kur privalomoji propaganda.

Biblioteka pasirinko labai palankią tuo laiku kraštotyros kryptį: organizuojant įvairius renginius remtasi savo krašto istorija, tautosaka, tautodaile ir kt. Buvo renkami žmonių atsiminimai, nuotraukos, įvairūs buitines rakandai, sudaromi kraštotyros apylankai įvairiomis temomis, rašomas bibliotekos metraštis, pildoma kraštotyros kartoteka. Ši kraštotyros medžiaga buvo panaudota leidiniui apie Balninkų seniūniją ir parapiją „Balninkai. Prie Piršeno ir Alaušų“. Kraštotyros akcentai, išradingai pritaikyti politizuotuose renginiuose, suintriguodavo žmones. Buvo įrengtas ir įdomiai apipavidalintas kampelis vaikams. Organizuotos tradicinėmis tapusios vaikų knygos ir pirmosios knygos šventės, susitikimai su rašytojais ir aktorais. 1988 m. bibliotekoje veikė lėlių teatrėlis, kuriam vaikai noriai talkino siūdami lėles J. Vaičiūnaitės pjesei „Skersgatvio pasaka“. Gal šiame teatrelyje vieną iš pirmųjų savo vaidmenų suvaidino aktorė Eglė Driukaitė.

1983 m. Balninkų kolūkio bendradarbiavimo sutartis su Meno darbuotojų rūmais pagyvino ir balninkiečių kultūrinį gyvenimą.





*Sekmadieninė popietė  
Balnininkų  
bibliotekoje. Kraštiečių  
knygas pristato Irena  
Pusvaškienė. 2003 m.*



*Jaunosios bibliotekos  
bičiulės (iš kairės):  
D. Misiūnaitė,  
I. Aukštuolytė,  
R. Misiūnaitė,  
R. Bareišytė su  
bibliotekos vadove  
I. Pusvaškiene.  
1982 m.*



*Pradinukai  
bibliotekoje.  
Nuotraukos iš  
I. Pusvaškienės  
archyvo*

Nuo 1988 m. skaitytojų pradėjo mažėti, nes mažėjo ir gyventojų.

1987 m. bibliotekoje skaitė 410 žmonių, jiems išduota 5 094 spaudiniai. 9-ąjį dešimtmetį bibliotekos darbo rezultatai kasmet buvo vertinami prizinėmis vietomis.

Nuo 1988 m. kartu su atgimstančia Lietuva ir Balninkų biblioteka, kaip ir visos kitos, įgavo naują turinį, atsikratė ideologinės įstaigos statuso. Visą dėmesį sutelkė į grožinės literatūros populiarinimą, jaunųjų skaitytojų ugdymą tautine dvasia, istorinės atminties gaivinimą, etninės kultūros puoselėjimą.

1988-ieji balninkiečiams išimtinai ne tik kaip tautos atgimimo metai. Tais metais Balninkų miestelis vienas iš pirmųjų Lietuvoje šventė 650 metų jubiliejų. Buvo išleistas jubiliejui skirtas lankstinys, pašventintos Balninkų ir Lietuvos vėliavos, atstatytas Nepriklausomybės paminklas, pastatytas jubiliejui skirtas paminklas, per Kalėdas surengta didelė jubiliejinė šventė. Šventės metu veikė ir didelio susidomėjimo sulaukė Nepriklausomos Lietuvos knygų parodos iš asmeninių Balninkų šviesuolių mokytojo Vlado Miškinio, vaistininko Aniceto Leipaus, kunigo Jono Girdzevičiaus bibliotekų.

1990–1992 m. bibliotekoje dirbo Aldona Grigelevičienė ir Jūratė Kerulienė.

1992 m. į biblioteka grįžo dirbti I. Pusvaškienė. Tų pačių metų birželio mėnesį kaimo ir mokyklos bibliotekos teoriškai buvo sujungtos, o iš tikrųjų liko kaip ir anksčiau atskiros: viena mokykloje, kita seniūnijos pastate. Tik 1998 m. bibliotekos fondas iš seniūnijos buvo perkraustytas į mokyklą. Bibliotekų sujungimą lėmė sunkios ekonominės sąlygos. Iš fondų pašalinus pasenusią ir propagandinę literatūrą, nebuvo kuo užpildyti atsiradusių spragų. Naujų knygų ir periodinių leidinių gaudavome mažai.

1996 m. kartu su I. Pusvaškiene bibliotekoje pradėjo dirbti Rasa Dudėnienė, ją pakeitė Lauryna Pusvaškytė.

Bibliotekoje įkurta žaisloteka, kartu su mokykla įrengtas kraštotyros kambarys.

2001 m. įsikūrė Balninkų bendruomenės centras. Centro pirmininke išrinkta mokytoja Jonė Maniuškienė. Pagal jos parašytą projektą 2002 m. gautas pirmasis kompiuteris, 2003 m. įvestas nemokamas internetas. Taip bibliotekoje pradėtas kurti bendruomenės informacinių technologijų centras. Žmonės domėjosi, mokėsi.



*Suaugusieji mokosi naudotis internetu. 2002 m. Iš I. Pusvaškienės archyvo*



*Bibliotekoje. Prieš išvykstant į Gėliogalius filmuoti apie tautosakininką prof. Norbertą Vėlių. Iš kairės: Irena Pusvaškienė, ekspedicijos vairuotojas, dr. Vacys Milius, operatorius, Julius Aukštaitis, prof. Angelė Vyšniauskaitė, Kraštotyros draugijos pirmininkė Irena Seliukaitė, prof. Libertas Klimka. 2001 m.*

Tuo metu daug padėjo Balninkuose kunigavęs Virgilijus Rutkūnas, informatikos mokytoja Janina Mickonienė, pirmąją Balninkų svetainę sukūrė Alvydas Katinas. Bibliotekoje buvo 4 kompiuteriai.

Nuo 2005 m. bibliotekoje dirbo Rūta Katinienė. Nuo 1990 m. pagrindiniai rodikliai mažai kito: skaitytojų buvo per 200, išduota per 3 000 spaudinių. Vykdyta nemažai etninės kultūros puoselėjimo ir knygos populiarinimo projektų, bibliotekoje veikia lėlių teatro vaikų grupė.

Bibliotekininkė rūpinasi šios įstaigos tradicijų tąsa ir naujovių diegimu, nes biblioteka – ne vien knygų pasikeitimo punktas. Išlikusi visais laikais, ji yra geriausias rodiklis, ko labai trūksta mūsų kultūrai.

## Perkalių biblioteka

Perkalių biblioteka įkurta 1957 m. Molėtų viešosios bibliotekos kraštotyros archyvo duomenų bazėje pavyko surasti įrašą, kad 1965–1969 m. Perkalių bibliotekoje dirbo Jadvyga Paškevičienė.

Nuo 1969 m. biblioteką perėmė Valentina Bučiūnienė. Ji buvo baigusi Ukmergės Vlado Žvirblio mokytojų seminariją. Bibliotekininkė prisimena, kad tuo metu biblioteka vykdė daugiau kultūros namų negu bibliotekos funkcijas. Įvairioms valstybinėms šventėms reikėjo parengti programas, dažniausiai dramos kūrinių inscenizacijas, literatūrinius-muzikinius montažus. Vaidindavo patys perkaliečiai.

Parengę programas, važiuodavo pas kaimynus į Janónis, Dapkūniškius, Laičius ir kitur. Bibliotekoje buvo organizuojami knygų aptarimai, parodos. Biblioteka ir pradinė mokykla buvo viename pastate, todėl dauguma renginių ir švenčių vykdavo kartu su mokytojais ir mokiniais. 1972–1976 m. biblioteka turėjo 175 skaitytojus, kuriems skaityti buvo išduotos 3 643 knygos. Fondą sudarė per 4 000 spaudinių. 1987 m. biblioteka sutelkė 190 skaitytojų, jiems buvo išduota per 5 000 spaudinių.

Perkaliai ir šio kaimo apylinkės priklausė „Bangos“ kolūkiui. Kaimas buvo kolūkio centras, todėl ir gyvenimas vyko aktyviai. „Bangą“ sujungus su Dapkūniškio kolūkiu, kaimas nebesiplėtė, daug žmonių išsikėlė kitur. Sumažėjus gyventojų, 1988 m. Perkalių biblioteką teko uždaryti.

## Dapkūniškių biblioteka

1947 m. ūkininko Broniaus Bagočiaus namuose atidaryta biblioteka. Pirmuoju jos vedėju dirbo prasilavinęs valstietis Vincas Maslauskas.

1953 m. biblioteka įsikūrė pas Liudą Tamulienę. Vedėja dirbo Danutė Žegūnaitė. Fondą sudarė 2 500 knygų. Nuo 1956 m. bibliotekai ėmė vadovauti Julė Statauskaitė. Knygų skaičius augo iki 4 000 egz. Knygas skaitė 102 skaitytojai. 1957 m. J. Statauskaitę pakeitė Jadvyga Savickaitė. Bibliotekos vedėjai dažnai keitėsi. 1959 m. dirbo Aldona Burbulytė, 1962 m. į darbą grįžo J. Savickaitė-Paškevičienė. Biblioteka buvo perkelta pas Albiną Miškinį į Balninkėlių kaimą. Fondas padidėjo iki 5 333 knygų. Neatsiradus patalpų Dapkūniškių kaimo, biblioteka perkelta į gretimą „Bangos“ kolūkį ir pavadinta Pėrkalių kaimo biblioteka. 1966 m. atkurta Dapkūniškių kaimo biblioteka. Vedėja paskirta Stasė Maslauskaitė, 1969 m. ją pakeitė mokytoja Zuzana Staškevičienė. 1970 m. biblioteka perkelta į naujas patalpas kolūkio kontoros pastate. Aktyviausios bibliotekos skaitytojos buvo Bronė Tamulytė, A. Šilinskienė ir Danutė Dūdėnienė. 1989 m. bibliotekos vedėjos pareigas pradėjo eiti Regina Dievižytė, po trejų metų – Marija Ažubalienė. Vėliau ją laikinai pavadavo Jadvyga Pociūnienė.



1969–1989 m.  
bibliotekai vadovavo  
mokyt. Zuzana  
Statkevičienė

Dapkūniškių  
bibliotekininkė  
Marija Ažubalienė.  
Popietė su pirmokais





1999 m. gegužės mėnesį bibliotekoje lankėsi mūsų kraš- *Dapkūniškių moterų*  
tietė Milda Čemeška-Peeters. Su ja ir jos draugais palaikomi *ansamblis*  
glaudūs ryšiai.

Biblioteka turi 200 skaitytojų. Knygų skaičius pasiekė 10 tūkst. egz. Kiekvienais metais bibliotekoje švenčiamos Užgavėnės, Joninės, organizuojami advento vakarai. Minimos Motinos, Vaikų gynimo, Mokytojo dienos ir kitos šventės. Biblioteka bendrauja su kaimo bendruomenės centru. Susikūrusiam moterų ansamblui vadovauja Nelė Gribulienė. Ansamblis dalyvauja ne tik savo kaimo šventėse, bet išvažiuoja paviėšti pas kaimynus. Veikia atvirukų gaminimo būrelis. Jie gaminami pagal olandų technologijas.

Aktyviausi bibliotekos lankytojai ir skaitytojai yra Zuzana Staškevičienė, Irena Gylienė, Morta ir Vladas Černiai, Valė Narušienė. Nuolatiniai lankytojai – pradinės mokyklos mokiniai, nes mokykla ir biblioteka yra po vienu stogu.

2005 m. biblioteka laimėjo viešąjį interneto prieigos tašką (VIPT) ir įsigijo tris kompiuterizuotas darbo vietas: spausdintuvą, skenerį ir kopijavimo aparatą, baldus. Ši įranga išplečia informacijos gavimo ir teikimo paslaugas, tuo ir domisi kaimo žmonės.

2011 m. biblioteka savo pavyzdžiu parodė, kad pasitelkusi vietos bendruomenę ir aktyviai bendradarbiaudama su partneriais kaimo teritorijoje esanti biblioteka gali tapti reikšmingu kultūros centru.

Gavusi finansavimą iš ilgamečio bibliotekos partnerio Mildos Čemeškos-Peeters fondo, biblioteka su bendruomenės pagalbininkais ir savanoriais atnaujino bibliotekos patalpas. Visi remonto darbai atlikti savarankiškai. Už vaisingą bendradarbiavimą su partneriais Dapkūniškių biblioteka buvo paskelbta partneriškiausia 2011 m. gegužės mėnesio biblioteka Lietuvoje, taip pat viena aktyviausių 2011 metų „Savanorystės maratono“ bibliotekų. Biblioteka džiaugiasi kiekvienu geranoriškai nusiteikusiu žmogumi, nes jų indėlis reikšmingas ne tik bibliotekai,



*Atminimo lenta 1919–1920 metų Nepriklausomybės karo Balninkų valsčiaus Vyties kryžiaus kavaliereiams Kaziui Sėjūnui ir Petruui Tarasenkai. Balninkai. 2019 m. K. Driskiaus nuotr.*



*Petro Tarasenkos gimtosios sodybos vieta Karališkių k. Balninkų sen. 2019 m. K. Driskiaus nuotraukos*



*Bibliotekos remontas  
(iš kairės): Irena  
Rinkevičienė, Jadvyga  
Pociūnienė, Laimutė  
Skoblienė*

*Bibliotekos remontas:  
Boleslovas Pociūnas,  
Petras Rinkevičius,  
Tadas Skobas*

*Biblioteka po remonto*

bet ir visai kaimo bendruomenei. Savanoriams veiklos niekad nepristinga. Jie organizuoja renginius, tvarko aplinką, puošia biblioteką. Bibliotekoje – kaimo kultūros centre – nuolat verda gyvenimas, čia kiekvienas bendruomenės narys randa nišą savo veiklai ir saviraiškai. Biblioteka su Dapkūniškių gyventojais subūrė 10 žmonių komandą. Ji 2011 m. dalyvavo „Skaitmeninių bendruomeninių pasakojimų“ konkurse. Komandos sukurtame filmuke, kuris buvo paskelbtas interneto svetainėje „YouTube“, įamžintos Dapkūniškių bendruomenės centro moterys ne tik dainuoja, gieda, bet ir siuvinėja atvirukus, veria karolius, vaidina, fotografuoja Dapkūniškių apylinkių gamtą.

### Vanaginės biblioteka

Biblioteką į kaimą atkėlė iš Gėliogalių apie 1953 m. Biblioteka kaime buvo neilgai, apie porą metų. Ji buvo įkurta Serapino Žvinio namo antrame gale. Knygų buvo apie 100 egzempliorių. Kambarys nedidelis. Tarp dviejų langų vos tilpo didelis Stalino portretas, apjuostas vainiku. Iš pašto parnešdavau suaugusiesiems „Komjaunimo tiesą“, vaikams „Žvaigždutę“, žurnalų. Knygas ir spaudą skaitė gretimų Gėliogalių, Kampų, Pāpiškių, Pabéržės, Aklūšės, Čerėškų kaimų jaunimas ir suaugę žmonės. Mėgstamiausios knygos buvo Petro Cvirkos apsakymai „Ažuolo šaknys“, „Cukriniai avinėliai“, Motiejaus Lukšio „Naujakuriai“, Levo Tolstojaus „Karas ir taika“, Dostojevskio leidiniai. Išėginėmis dienomis susirinkęs jaunimas labai gražiai linksmindavosi. Nebuvo išgėrusių, triukšmadarių, piktų išdaigininkų. Dainuodavo mėgstamas liaudies dainas. Gražų balsą turėjo mano vyras Kostas Kiaušinis, jo brolis Juozas, Ubertas Yla, Jonas Narušis. Jie vesdavo dainas. Mėgstamiausios jų buvo „Saulutė tekėjo“, „Augo kieme ažuolėlis“, „Ant kalno mūrai“. Vasarą kieme miklino ranką mėtydami į trikojį taikinį. Buvo atsitikimų, kai nepataikė į taikinį kliudė šeimininko langą ir jį iškūlė. Žviniai buvo geri žmonės, labai nepyko. Jie skatino jaunimą žaisti gražius žaidimus. Jaunimas labai mėgo imtis. Vasarą imdavosi ant dirvonėlio, o žiemą šeimininkai trobos aslą išklodavo





*Bibliotekos vedėja  
Eleonora Regina  
Čereškaitė-Kiaušiniene*

nežinia iš kur gautais kailiniais, ant kurių jaunimas eidavo imtynių. Žaidė „aklą vištą“, šaškėmis, domino, dalino „žiedą“. Gretimo namo muzikantai Juozas ir Jonas Petroniai šokiams pagrodavo akordeonu. Laisvalaikiu su Žvinio vyresniąja dukra Malvina eidavom į Ežeraitį žuvų gaudyti. Nors ir nedaug, bet pagaudavome.

### Slaptoji Antano Kadelsko biblioteka

Antāmakių kaimo gyventojas Antanas Kadelskas labai mėgo knygas, jas skaitė, dalinosi su kaimynais. Prasidėjus antrajai sovietų okupacijai, slapta surinko sovietų valdžios išmestas prieškarinės laidos knygas iš Gėliogalių, Daubariškių, Činėlių pradžios mokyklų bibliotekų ir dalino jas skaitytojams. Kai kurios knygos buvo draudžiamos. Pavyzdžiui, vokiečių

*Slaptosios  
Antamalių bibliotekos  
globėjas ūkininkas  
Antanas Kadelskas.  
Apie 1967 m.  
Iš Kadelskų archyvo*



laikais išleista J. Petruičio knyga „Kaip jie mus sušaudė“ apie enkavėdistų žudynes 1940 m. Enkavėdistams išsiaiškinus šios knygos šeiminką, grėstų Sibiro gulagai. Šios slaptos bibliotekos skaitytojai buvo Gėliogalių, Papiškių, Vanaginės, Verėjimų, Pūsvažkių, Ščiūrio ir kitų gretimų kaimų gyventojai: Andriaus Pusvažkio žmona, Angėlė Grybaitė, Julius Calka. Danutė Žvinytė keisdavosi su kitais savomis bei gautomis iš Petronopolio dvaro knygomis, Olė Bujavičiūtė platino partizanų spaudą, atsišaukimus, skaitė uždraustas knygas. Antanas Kadelskas knygų duodavo visiems, kas paprašydavo. Jis neužsirašydavo gavėjo pavardės. Kai kurie knygų šeiminkui negražino. Taip pamažu jos buvo išnešiotos.

Antanas Kadelskas rašomąja mašinėle rašė užrašus apie savo gyvenimą. Labai gaila, kad juos pradangino giminaičiai. Visuomenei liko nežinomi, tikriausiai įdomūs pamąstymai apie sovietų laikus, tremtį, partizanus.

## Prieškario spauda apie Balninkus

*Julius Aukštaitis*

### 1926–1928 metai

1926 m. „Ukmergiečių balsas“ (Nr. 2) rašė, kad Balninkų valsčiuje žieminių javų pasėta 2 087 ha, neužsėta dėl šlapio rudens 39 ha. Tai mažiausias neužsėtų ha skaičius lyginant su kitais Ukmergės apskrities 19 valsčių. Didesnei daliai valsčių pavasario sėjai trūksta sėklų. Balninkų valsčiaus ūkininkai javų, bulvių, sėmenų, dobilų sėklomis apsirūpinę.

Laikraštis kritikuoja Balninkų jaunimą. Jo yra daug, tačiau snaudžia ir laukia vieversėlio. Tiesa, yra „Pavasario“ kuopelė, bet jos nesigirdi.

Šiais metais įsteigtas Blaivybės draugijos skyrius. (Ten pat, Nr. 10).

1926 04 18 mokytojai Seneskytė ir Korsakas įsteigė Lietuvos katalikių Moterų draugiją. Įstojo apie 50 narių.

Pastatytos mūrinės bažnyčios vidus dar neįrengtas. (Ten pat, Nr. 11).

Numatoma išparceliuoti Libertavos dvarą, plotas – 96 ha. Savininkas A. Makarskis.

1928 m. minint Valstybės Nepriklausomybės dešimtmetį, balninkiečiai visuomenės aukomis pastatė paminklą šiai sukakčiai pažymėti.

### 1932–1933 metai

Spalio 14–15 dienomis Balninkuose ir jo apylinkėse lankėsi žymiausias lietuvių tautosakos rinkėjas mokytojas Jurgis Dovydaitis. Tais metais Lietuvos Raudonojo Kryžiaus vaikų laikraštis „Žiburėlis“ Nr. 4 rašė, kad Balninkuose yra 9 parduotuvės, tačiau tik dvi iš jų yra lietuvių: viena bendrovės, o antra privati. Septynios parduotuvės žydų. Visi miestelio žydai verčiasi tik prekyba. Nuo 1932 m. įsteigta pašto įstaiga, veikia dviejų komplektų pradžios mokykla. Žydai sinagogos namuose laiko savo negausią pradžios mokyklą, nes dauguma žydukų lanko lietuvišką pradžios mokyklą. Buvo ūkininkų smulkaus kredito draugija, vartotojų bendrovė „Varpa“. Didžioji gatvė pavadinta karininko Prano Telksnio vardu, kas pavasarį, o ypač rudenį, skęsta purvuose ir būna sunkiai išbrendama. Mediniai gyventojų trobesiai, dengti šiaudais, susmukę, sudarė liūdnoką reginį, kurį pagyvino tik nauja raudonų plytų bažnyčia.

Laikraštis „Rytų Lietuva“ 1932 m. Nr. 4 praneša, kad miestelis ir daugelis aplinkinių kaimų skirstosi į vienkiemius. Dirba net keli matininkai. Ūkininkai tik apie savo sklypus tekalba. Matavimo darbai eina į pabaigą. Žmonės džiaugiasi gautais sklypais, sakydami, kad nuo ateinančių metų tikrai pradės ūkininkauti.

Spalio 16 d. valsčiaus salėje šaulių būrys surengė vakarą. Buvo suvaidinta „Brangus pabučiavimas“ ir „Vienas iš mūsų turi apsig vesti“.

Miestelis toli nuo centro (Ukmergės) ir susisiekti galima tik arkliais. Miestiečių sodybas supa du ežerai – Alaušų ir Piršeno. Juodu jungiasi siaura vagele, per kurią nutiestas medinis tiltelis. Į Želvą praveistas vieškelis. Aplinkinis kelias taip išklampotas, kad ratai vietomis lenda iki stebulių, o taisyti jo niekas netaiso.

Miestelio gyventojai švenčių ir kitomis progomis rinkdavosi parapijos ir valsčiaus patalpose.

Turguje karvė kainuoja 80 Lt, prastesnė – 40 Lt.

1933 m. Balninkuose buvo 97 namai, iš jų tik 3 mūriniai (LE, t. 2, p. 877). Namų ir gyventojų sumažėjo, lyginant su 1923 m., nes išdalijus žemę dalis žmonių išsikėlė į viensėdžius.

1934 m. Balninkų viršaičiu buvo Stepas Urbanavičius.

1934 m. rugsėjo 16 d. vienuolikos šaulių būrys šventė 15 metų sukaktį. Kalbą pasakė šaulių bataliono vadas Jonas Steikūnas, mokyt. S. Kerutis ir kiti. Atsargos ltn. J. Steikūnas išrinktas į Ukmergės apskrities tarybą. Šaulių būrys (10–11 narių) surengė daug paskaitų, iškilmų, vaidinimų ir pramogų. Aktyvūs nariai: Kazys Steikūnas, U. Steikūnaitė, S. Stasiūnas, mokyt. S. Kerutis.

Balninkų dviejų komplektų pradžios mokyklai paskirta nauja mokytoja M. Kuzmaitė-Šerkšnienė.

Balninkuose ketvirtadieniais veikė nedidelis turgus. Turgaus kainos: sviesto kg 2,25 Lt, 10 kiaušinių 70 ct, rugių cnt 6,5 Lt, kviečių 8 Lt, bulvių cnt 2,2 Lt.

## 1935 metai

Sausio 20 d. įvyko Lietuvos tautininkų sąjungos Balninkų skyriaus susirinkimas.

K. Steikūnas darė pranešimą iš visuotinio apylinkės suvažiavimo. Išrinkta nauja valdyba iš mokytojo S. Keručio, valsčiaus sekretoriaus J. Bukausko ir A. Urbanavičiaus. Susirinkimas baigėsi tautos himnu. Klaipėdiečiams pasiūstas pasveikinimas dvylikos metų išsilaisvinimo proga.

1935 m. sausio 27 d. Balninkų pradžios mokykloje įvyko šaulių susirinkimas. Mokytojas R. Kuzmickis skaitė paskaitą „Klaipėdos kraštas ir jo išvadavimas“.

1935 m. vasario 16 d. valsčiaus salėje šaulių būrys surengė vakarą ir suvaidino „Brangus pabučiavimas“ ir „Vienas iš mūsų turi vesti“.

Įgyvendinant Lietuvai pagražinti draugijos (draugija įkurta 1921 m. miškininko prof. Povilo Matulionio, kanauninko ir rašytojo Juozo Tumo-Vaižganto ir kt.) programą, Balninkuose buvo nugriauta keliolika sukrypusių medinių pastatų, akmenimis išgrįsta pagrindinė gatvė (CVAK, f. R-18, ap. 6).

1936 m. Balninkų viršaičiu buvo Stepas Urbanavičius, jo padėjėjas – Balninkų dvaro valdytojas Jonas Steikūnas. Valsčiuje buvo 9 seniūnijos: Balninkų, Dapkūniškių, Gėliogalių, Kibildžių, Kildišių, Libertavos, Pagrindos, Plaštakos, Zapaškos.

1937 12 19 Ukmergės laikraštis „Aukštaičių žemė“ pranešė, kad Balninkų šauliai smulkaus kredito draugijos patalpose organizuos skaityklą. Skaitykla veiks 5 d. savaitėje nuo 5 iki 8 val. vakaro. Miestelyje veikia jaunųjų ūkininkų ratelis, kuriame daug jaunesnio amžiaus narių.

Valsčiaus metinė sąmata sudarė 19 400 Lt (1936–21 200). Tai viena iš mažesnių valsčiaus sąmatų Ukmergės apskrityje.

Dvare veikė jaunųjų ūkininkų būrelis. Užsiėmimų metu buvo atrenkami geriausi referatai.

1939 m. kainos (remiantis spauda). Darbinis arklys kainavo apie 375 Lt, melžiama karvė – 220, penėta kiaulė – 45 Lt/cnt (50 kg), 1–2 savaičių veršelis – 18, avis – 22, kalakutas, žąsis – 7, antis, višta – 3 Lt.

*Augalininkystės produkcija.* 1 cnt (50 kg) rugių 8–9 Lt, kviečių – 10, miežių – 7,50–8,50, bulvių – 2, sėmenų – 13,50 raudonųjų dobilų sėklų – 50 Lt.

*Maistas.* 1 kg jautienos – 1 Lt, kiaulienos – 1,60, rūkytų lašinių – 2,70, rūkytos dešros – 2,70, lydytų taukų – 2,10, silkų – 1, olandiško sūrio – 2,30, pieninės sviesto – 3,65, naminio sviesto – 3,30, medaus – 3, ruginės duonos – 0,24, rafinuoto sėmenų aliejaus – 2, smulkaus cukraus – 1,18, 1 litras pieno – 0,25, grietinės – 1,5, dešimt pirmos rūšies kiaušinių – 1,15 Lt.

*Drabužiai ir medžiagos.* Vyriškas vilnonis kostiumas apie 90–100 Lt, vyriški pusbačiai – 20, moteriška perkelinė suknelė – 8, vienas metras geros vilnonės medžiagos – 18, satino – 1,60, perkelio – 1,70 Lt.

Pragyvenimo minimumas. Kaune – 86 Lt, Marijampolėje – 69, 50, Alytuje – 64, 50, Zarasuose – 61, 40.

*Tarnautojų atlyginimas.* Tarnautojų atlyginimai buvo I–XIV kategorijų. Mažiausia alga, kai neturima 3 metų darbo stažo, buvo 153 Lt. Kas treji metai alga buvo didinama. I kategorijos tarnautojo, išstarnavusio 16 ir daugiau metų, alga apie 300 Lt. 3 metų neištarnavusiam XII kategorijos tarnautojui mokėdavo 540 Lt, o turinčiam 16 metų darbo stažą – 810 Lt. Tarnautojai gaudavo švenčių, aukštojo mokslo ir kitus priedus. Daug lengvatų turėjo mokytojai ir kiti kaime dirbantys inteligentai.

## Lėlių istorija

*Irena Pusvaškienė*

Lėlės buvo žmonijos dalis nuo priešistorinių laikų. Senovėje lėlės buvo naudojamos vaizduoti dievybėms ir dalyvaudavo net religinėse ceremonijose bei ritualuose. Ankstyviausios lėlės buvo gaminamos iš paprastų medžiagų, pavyzdžiui, molio, kailių ir medienos. Deja, jų neišliko. Vėliau naudotos įvairesnės medžiagos – akmuo, kaulas, audeklas, popierius, porcelianas, kaučiukas, plastikas.

Archeologų manymu, pirmasis seniausias žinomas žaislas ir yra lėlė, surasta Egipto kapuose. Šis radinys datuojamas 2000 m. pr. Kr. Lėlių, daugiausia medinių, keraminių, rasta ir vaikų kapuose Graikijoje ir Romoje. Jos buvo palaidotos su turtingesnių šeimų vaikais, ir manoma, kad buvo branginamas turtas.

Suaugusios merginos su lėlėmis nebežaisdavo, todėl šie žaislai būdavo paaukojami deivėms. Dauguma senovės lėlių buvo labai primityvios ir tik itin retos pagamintos iš dramblio kaulo ar vaško. Svarbiausias tikslas buvo sukurti lėlę, kuri panėšėtų į gyvą padarą.

Europoje ankstyvaisiais amžiais šie žaislai taip pat buvo gaminami iš medžio. XVI–XVII a. Anglijoje sukurtų lėlių šiuo metu yra išlikę apie 30. Medienos pakaitas atrastas tik 1800 m., kai sumanyta ypatinga technika, kurią lėlių gamintojai kaip įmanydami slėpė. Iš popieriaus ir medienos buvo pradėti naudoti lėlių užpildai, detalės gamintos papjė mašė technika.

Mados keičiasi ne tik drabužių spintose, bet ir lėlių gamyboje. Atėjus *R. Aukštaitijos lėlininkų parodos Balninkuose atidarymo šventė. D. Grigienės nuotr.*



XVIII amžiui, išpopuliarėjo vaškinės lėlės. Pagrindiniai vaško lėlių gamybos centrai Europoje buvo Miuncheno miestas ir Anglija, todėl ten ir atsirado vienos pirmųjų lėlių, vaizdavusių kūdiki.

XIX a. pradėtos gaminti porcelianinės lėlės. Patobulinus porceliano gamybą, lėlių kūno spalva atitiko odos spalvą ir jos atrodė tarsi gyvos. 1880-aisiais Prancūzijoje pradėtos gaminti porcelianinės lėlės buvo unikalios tuo, kad skyrėsi nuo savo pirmtakių ir vaizdavo ne suaugusius žmones, o mažus vaikus. Prancūzijoje pagamintos lėlės buvo labai meniškos.

Dar viena medžiaga, iš kurios buvo gaminamos lėlės, – audinys. Lietuvoje tokios lėlės vadinamos skudurinėmis Onutėmis. Pramoniniu būdu lėlės iš audinio pradėtos gaminti 1850 m. Anglijoje. Nors ir nebuvo skudurinės lėlės labai įmantrios, bet vaikai jas mėgo. Po Antrojo pasaulinio karo lėles pradėjo kurti iš kietojo plastiko.

Lėlės madingos, mylimos ir šiandien. Vienos mergaitės džiaugiasi iš lino ar medvilnės pagamintomis lėlytėmis, kitos žaidžia su popierinėmis, plastikinėmis, guminėmis ar porcelianinėmis. Lėlės – ne tik vaikų žaislas. Šiuolaikiniai lėlininkai sukuria lėles, kurios kainuoja net po keliolika tūkstančių litų, puošia daugelio kolekcionierių fondus, puikuoja muziejuose ir galerijose.

## Stiklo muziejus ir paveikslų galerija

*Viktorija Kazlienė*

Kažkada žodis „muziejus“ Molėtų rajone buvo retas kaip knygų spinta M. Valančiaus laikais. Tačiau Bálninkuose gyvenęs tapytojas, dailės mokytojas Vladas Miškinis ankstyvoje jaunystėje 1928 m. buvo šiek tiek dirbęs Kauno Vytauto Didžiojo muziejuje. Tų laikų jo darytos fotografijos pateko į 1935 m. Kaune pradėtą leisti „Lietuviškąją enciklopediją“. Manau, ten susiformavo tvirta viso gyvenimo moralinė nuostata ir pabudo prigimtinis žinojimas, kas yra vertybė. V. Miškinis visais įmanomais būdais kaupė žinias, dažnai reikiama medžiagą kopijuodamas... pieštuku ar akvarele, labai panašiai, kaip šiais laikais kopijuojame spalvoto kopijavimo aparatais. Tik toji medžiaga „perėjo per širdį“, savaime suprantama, palikdama ryškų pėdsaką. Muziejuje saugome 34 tokias 70 metų senumo kopijas Lietuvos nepriklausomybės tematika: vėliavas, herbus, kunigaikščių portretus... Taip, matyt, prieita ir prie kūrybos aliejumi, galvota apie darbų išlikimą.

Prisimenu pirmą pažintį su garbaus amžiaus mokytoju. Buvau informuota apie daug paveikslų turintį neeilinį inteligentą mokytoją. Skubėjau ir daug ko nežinojau. Iki dabar išliko brangus prisiminimas apie nepaprastą žmogų. Pajutau didelę jo pagarbą ir daug jaunesnei, ir mažiau žinančiai pašnekovei. O gal tai buvo telepatinis bendrumo jausmas, davęs pradžią būsimam muziejaus skyriui Bálninkuose. Privalėjau pateisinti V. Miškinio pasitikėjimą.

V. Miškinio paveikslų galerija atidaryta 1998 m. spalio 24 d., ją sudarė 151 tapybos darbas. Viskas eksponuota nebeveikiančių nešildomų kultūros namų antrojo aukšto trijose salėse. Patalpose padarytas remontas: baltai dažytos sienos, lubos, pilka grindų spalva. Muziejaus prižiūrėtoja paskirtas pats artimiausias ir mieliausias žmogus – Danutė Grigienė. Žinau, tą dieną išsipildė didžioji V. Miškinio svajonė: darbus palikti Bálninkams išlaikant kolekcijos vientisumą. Spėliuju,



*Stiklo muziejaus  
mecenatai prof. Juozas  
Adomonis, Emilija  
ir Kazys Strazdai  
susitiko Bálninkuose.  
2014 m.*



ko daugiau buvo toje svajonėje: noro išlikti ar noro palikti. Vis dėlto noro palikti. Tai rodo begalinę seno žmogaus – tada V. Miškiniui buvo 88 metai – išvalgą. Jis žymiausias, reikšmingiausias ir reikalingiausias čia, savo Balninkuose.

V. Miškinis visada buvo laikomas tolerantišku žmogumi, imponavusiu asmenybės šviesa, meile tiek mažam mokinukui, tiek kolegoms mokytojams, tiek pokario laikais buvusiems „miškiniams“... V. Miškinis imponuoja ir šiandien: 2001 m. rugsėjo 1 d. taip pat pasielgė kita kraštietė, vienuolė, P. Galaunės premijos laureatė grafikė Ona Pusvaškytė, papildydama Bálninkų galeriją 39 dovanotais darbais.

Visiškai atsitiktinai per radiją apie tai išgirdo dar vienas kraštietis Kazys Strazdas, pasiryžęs kurti Stiklo muziejų, kad ir Balninkuose. Taip gražūs poelgiai vijo vienas kitą, ne be Danutės ir Balio Grigų šeimos rūpesčio. Dovanoti juk visi sutinka tik su sąlyga, „jeigu...“ Reikia pripažinti, kad sąlygas įvykdyti niekada nebuvo paprasta. Stiklo muziejui nebūtų buvę vietos, jeigu ne Grigų privačios patalpos. Tik dėl D. ir B. Grigų begalinio darbštumo, geranoriškumo, kantrybės, kūrybingumo, vidinės inteligencijos, materialinės paramos viskas radosi, prigijio, susigyveno, klostėsi.

2002 m. lapkričio 8 d. į atokų Molėtų rajono Balninkų miestelį atidaryti pirmojo Lietuvoje stiklo muziejaus atvyko Lietuvos Respublikos Prezidentas Valdas Adamkus. Iškilmės, žinoma, buvo didelės – J. E. Respublikos Prezidento asmenybė tą šaltą rudens dieną subūrė daugybę žmonių.

Sumanymui įgyvendinti neatsiradus lėšų nei sostinėje, nei kituose didžiuosiuose Lietuvos miestuose, K. Strazdas ėmėsi stiklo muziejų kurti gimtinėje. Norai sutapo su galimybėmis. Maloniai sutiktas galerijos prižiūrėtojų B. ir D. Grigų, Molėtų mero Valentino Stundžio, Molėtų muziejaus darbuotojų, K. Strazdas įgyvendino savo idėją. Muziejuje galima pamatyti senojo stiklo šukių ir dabartinių Lietuvos stiklą, gaminamą Panevėžio, Kauno ir Vilniaus stiklo fabrikuose, ir devynių savo darbus padovanojusių dailininkų stiklo dirbinius. Stiklo muziejaus fonde atidarymo dieną įrašyti 367 stiklo dirbiniai ir septynios knygos. 136 dirbiniai čia atkeliavo iš privačios stiklininkų Strazdų šeimos kolekcijos. Ekspozitai originaliai išdėstyti trijose erdvėse. Ekspozicijos projekto autorė – Emilija Strazdienė, K. Strazdo žmona, Kauno kolegijos J. Vienožinskio menų studijos centro dėstytoja. Stendus sumeistravo muziejininkas B. Grigas.

Per muziejaus atidarymą Prezidentas V. Adamkus sakė, kad pirmuoju Lietuvoje stiklo muziejumi Balninkai įsitvirtina ne vien šalies istorijoje, bet ir platesnėje sferoje. Tai pavyzdys, kaip nuo didžiųjų miestų atitolusios vietovės gali tapti patrauklios žmonėms ir vertingai prisidėti prie šalies kultūros istorijos. Visi, kurie turi sukaupę vertybių, sakė Prezidentas, turėtų pasielgti panašiai kaip K. Strazdas – gražinti jas ten, iš kur patys yra kilę. O brangiausiu muziejaus eksponatu tapo stiklinis Lietuvos Respublikos prezidentūros suvenyras su viduje išgraviruotu Vyčio ženklu ir Prezidento V. Adamkaus parašu. Gražu ir simboliška, kad šis suvenyras pateko į muziejų atidarymo dieną iš Prezidento rankų.

Atidarymo dieną pristatyta K. Strazdo parengta ir su parama išleista 75 puslapių knyga „Bálninkų stiklo dirbinių muziejus“ apie stiklo istoriją, gamybą, stiklo meną, apie Balninkų miestelį, apie Molėtų krašto muziejaus skyriaus Balninkuose įkūrimo kaltininkus menininkus V. Miškinį ir O. Pusvaškytę bei naujo-



jo stiklo muziejaus kūrimą ir kūrėjus. Knygoje pristatomi devyni savo darbus muziejui dovanoję dailininkai: Loreta Pilinkaitė-Butauskienė, Antanas Gerlikas, Viačeslavas Gibovskis, Sigita Grabliauskaitė, Jonas Jusys, Remigijus Kriukas, Živilė Pociūtė, Artūras Rimkevičius, Edmundas Unguraitis, stiklo muziejaus rėmėjai, pateikiamas visų darbų katalogas.

Nuo 1999 m. muziejui vadovauja B. Grigas. Muziejus Balninkuose vis auga, plečiasi, atranda vis naujų darbo formų. Kasmet, minint V. Miškinio gimimo metines, rengiamas tradicija tapęs piešinių konkursas.

2006 m. vasarą Molėtų krašto muziejaus dailininkė, galerijos „Akcija M“ vadovė Aistė Černiūtė surengė pirmąjį profesionalių menininkų piešinių plenerą dailininko V. Miškinio gyvenimo ir kūrybos atminimui. Menininkus priėmė ir savo namuose, tiksliau, buvusiuose V. Miškinio namuose apgyvendino D. ir B. Grigai, išsaugoję Vlodo ir Lionginos Miškinių namus kaip memorialinį muziejų ir nieko nedrįsę keisti. Aistė Gabrielė Černiūtė, Vidas Poškus, Rūta Eidukaitytė-Gvozdiuvienė, Kostas Poškus, Andrius Zakarauskas, Milda Leonavičiūtė, Airida Rekštytė, Julija Čistiakova – aštuoni menininkai gyveno ir kūrė V. Miškinio temomis. Peizažai, kompozicijos, pirmieji stiklo paveiksiai – viskas dedikuota Balninkams.

Stiklo muziejus ir paveikslų galerija – toks juridinis Molėtų krašto muziejaus skyriaus pavadinimas. Žmonės linkę muziejų vadinti šiek tiek savaip, sutrumpintai.

2007 m. liepos 6 d. iškilmingai atidarytas tas pats Stiklo muziejus ir paveikslų galerija naujose patalpose. Muziejininkų ir kolekcijų autorių pastangomis patalpų dizainas ir ekspozicija įrengta išties profesionaliai. Tai labai reikšmingas įvykis Balninkų ir rajono istorijoje. Nereikia manyti, kad savivaldybė privalo įrengti erdvius muziejus, kur tilptų visi be išimties tautodailininkų sukurti paveiksiai. O kiek

*Su J. Adomonių parodos atidaryme. Iš kairės: prof. J. Adomonis, Danutė Grigienė ir parodos lankytojai. 2014 m. D. Grigienės nuotr.*



vertybių didžiųjų muziejų saugyklose, kurioms niekada nebus suteiktos patalpos nuolatinei ekspozicijai! Balninkai šiuo atžvilgiu daug ką jau pranoko, todėl galime tuo didžiutis.

Miela dalytis kūrybiniu džiaugsmu su Strazdų šeima. K. Strazdas, atsidėkodamas už deramą kolekcijos įvertinimą ir globojimą, pakvietė rajono merą V. Stundį kartu perkirpti atidarymo juostelę. Pirmajai šventinei ekskursijai naujose patalpose vadovavo muziejininkas B. Grigas su žmona Danute. Jie pristatė pačių surinktą Balninkų etnografijos ir buities eksponatų rinkinį ir giminaičio V. Miškinio tapybos ekspoziciją. V. Miškinis tapė žymių Lietuvos žmonių portretus: M. K. Čiurlionio, Žemaitės, K. Petrausko, V. Mykoliaičio-Putino, S. Daukanto, K. Donelaičio, J. Basanavičiaus, gimtojo kaimo vaizdus, pilis, piliakalnius ir kitus istorinius paminklus. Didžiausią darbų dalį sudaro Balninkų apylinkių ežerų pakrančių, tėviškės gamtos vaizdai.

P. Galaunės premijos laureatė O. Pusvaškytė kukliai kalbėjo apie savo grafikos raižinius. Šie darbai galėtų tapti puikiausia kiekvienos etnografinės ekspozicijos iliustracija. Čia ir audimas, ir verpimas, ir kiti darbai, ir visa šių darbų dvasia.

Aštuoni profesionalūs menininkai: Ina Budrytė, A. G. Černiūtė, R. Eidukaitytė-Gvozdiovienė, V. Poškus, Monika Maziliauskienė, Ričardas Milukas, Jovita Skrickytė, A. Zakarauskas – savaitę gyveno V. Miškinio sodyboje ir kūrė dailininko gyvenimo ir kūrybos atminimui. Antrojo piešinių plenero organizatorė A. Černiūtė supažindino su naujų darbų kūrybos paroda.

Įdomiausiai ir ilgiausiai ekskursijai vadovavo Stiklo muziejaus ikūrėjas K. Strazdas, visą gyvenimą skyręs stiklui. Regis, K. Strazdui trukdė tik per didelis žinių kiekis, kurių niekaip nesudėsi į vieną pasišnekėjimą. Šalia tėvų darbavosi

*Prof. respublikinės premijos laureatas*

*J. Adomonis su žmona parodos atidaryme*

*Balninkų stiklo muziejuje ir paveikslų galerijoje.*

*2014 m. D. Grigienės nuotr.*

dukra Aušra ir sūnus Saulius. Stiklo muziejuje nėra nė vieno piršto eksponato – visi dovanoti draugų ar Lietuvos stiklių.

Stiklo muziejus ir paveikslų galerija atidaryti Valstybės dieną, Lietuvos karaliaus Mindaugo karūnavimo dieną. Lygiai prieš dešimt metų atidaryta pirmoji Molėtų krašto muziejaus ekspozicija Molėtuose. Minint šią dvigubą šventę, specialia Karaliaus Mindaugo grandine buvo apdovanotas K. Strazdas, O. Pusvaškytei įteikta angelo skulptūrėlė, o D. ir B. Grigams įteiktas aukščiausias Molėtų krašto muziejaus apdovanojimas – Palaimintojo Mykolo Giedraičio skulptūrėlė.

Šventėje dalyvavo Balninkų moterų vokalinis ansamblis, vadovaujamas Anelės Gribulienės, Balninkų bendruomenė, kraštiečiai, svečiai. Muziejus tviska naujumu, o stiklo eksponatai žiūri pro langus ir tarytum kviečia: „Žmogau, ateik ir Tu į mus pažiūrėti, savo sielą praskaidrinti.“

## Meilės kaina

### Novelė

*Algirdas Meilus*

Į universitetą studijuoti medicinos Ieva atvažiavo iš Lietuvos pakraščio. Paprasta kaimo mergaitė daug ko nežinojo, nes šeimoje buvo vienturtė. Neturėjo su kuo bendrauti. Tėvai ją saugojo lyg brangiausią turtą, sekė kiekvieną žingsnį.

Gimė Ieva kolūkių klestėjimo laikais. Jos mama – karvių melžėja, o tėvas – mechanizatorius. Standartinė kolchozinio gyvenimo šeima. Susituokė jie gyvenimo saulei kryptant vakarop. Santuoka buvo ne tik metrikacijos biure, ko tuomet reikalavo ateistai ir komunistai, bet jų bendrą gyvenimą palaimino ir kunigas nedidelėje vietos parapijos bažnytelėje.

Viešpats Dievas padėjo Dauškių (tokia mergaitės ir jos tėvų pavardė) šeimai, kuri meldė vaikelio. Sulaukė moteris dukters, kai artėjo prie penkiasdešimties. Tėvas dešimčia metų vyresnis.

Daug džiaugsmo, labai daug džiaugsmo buvo. Dar laimingesni tėvai tapo, kai Ieva pradėjo bėgioti, kalbėti. Dar labiau mergaitės gabumai atsivėrė, kai pradėjo lankyti mokyklą. Jau būdama penkerių, Ievutė skaitė ir rašė. O vėliau tapo miestelio mokyklos pažiba, pedagogų talkininkė, silpnesniųjų užtarėja. Ypač daug ji padėjo apylinkės senukams, vienišiams, neįgaliems žmonėms.

Tokiai geraširdei mergaitei – kelias tik į mediciną, nors abiturientei prie širdies buvo ir literatūra, dailė, aktorinis menas. Visur Ieva galėjo studijuoti, nes jos atestate puikavosi tik geriausi pažymiai. Vis dėlto abiturientė nusprendė studijuoti mediciną, nes būdama gydytoja daugiau galės padėti tiems, kuriems skauda ir reikia pagalbos.

Į universitetą priėmė be stojamųjų egzaminų. Paskyrė Ievą į miestiečių grupę, į kurią specialiai buvo surenkami įtakingų tėvų vaikai. Jie turėjo įvairių privilegijų. Į tokią grupę buvo įrašomi 2–3 gabūs studentai, atvykę iš provincijos, kad ne tik mokytusi, bet ir dirbtų vadinamąjį juodą darbą.

Ieva tapo juodadarbe, aktyvia visuomenininke. Jos studijoms tai netrukdė. Egzaminus laikė puikiausiai, dirbo už visą grupę. Darbštuolė krito į akį vienam tuometinio komunistų partijos centro komiteto funkcionieriaus sūneliui Vladimirui, kurį studentai tiesiog Vladu vadino. Vaikinas išvaizdus: aukštas, šviesiaplaukis, garbanius, didelėmis mėlynomis akimis žvelgiantis į supantį pasaulį. Įdomi pora – ji nedidukė, apkūni, tamsiaplaukė, o jis krepšininko stoto vyras. Nors su krepšininkais nėra ko jo lyginti. Jis kaip lepšė, išaugusi minkštose miško samanose. Nuo kūdikystės namuose jokio darbo nedirbo. Jam buvo samdoma tarnaitė. Įprato Vladas tinginiauti ir savo įpročio keisti nesiruošė. Vidurinę baigė per įtakingo tėvo protekciją. Ir į universitetą pateko tik tėvo pastangomis. Būsimojo chirurgo studijas, egzaminus irgi reguliavo tėvas.

Tačiau universitete „šlovingosios“ partijos balsas ne visuomet visagalis. Čia reikia ir paties studento pastangų, bet Vladas jų nerodė. Susirado jis Ievą, naivia, darbščią ir gabią mergiotę iš kaimo. Susuko jai galvelę. Įsimylėjo ji išvaizdų grupioką. Visur jie abu, visur kartu. Toks jų bendravimas kai kuriems studentams net

pavydą kėlė – nuo pirmo kurso. Ar pakaks jėgų išlaikyti šventą meilės jausmą? Be to, dar neaišku, kokia to vėjo botago Vlado meilė.

– Šįvakar mano gero draugo gimtadienis, norėčiau, kad jame dalyvautume abu, – pasibaigus paskaitai prašneko Vladas.

Ieva nemėgo ginčytis. Sutiko. Atsidūrė restorane, apie koki studentė net nesapnavo. Jaunimo buvo nedaug. Tik elitas. Jie gėrė, rūkė. Apsvaigusiai studentei irgi pasiūlė patraukti kažkokios žolelės. Pabandė. Patiko. Pasaulis sušvito naujomis spalvomis. Ir tai buvo tik pradžia. Toliau viskas rutuliojosi nepastebimai. Juolab kad Vladas kišenėje visuomet turėjo to stebuklingo rūkalo. Ir ne tik žolelių, bet ir tablečių, kurias pats gėrė ir Ievai pasiūlydavo. Darbščiai studentei tai buvo trumpalaikė palaima po sunkios dienos, nes ji daug ką dirbo ne tik už save, bet ir už kavalierių Vladą.

Praslinko, nuvingiavo dvejį nelengvų studijų metai. Ievos talentas ir gabumai vis ryškėjo. Ji beveik įstengė atsisakyti žolelių. Tačiau Vlado, būsimo chirurgo, reikalai krypo kiton pusėn. Ne visus universiteto dėstytojus partiečiui, Vlado tėvui, pavyko papirkti, kad jie sūnui per egzaminus suraitytų trejetuką. Atsirado tokių, kurie sakė:

– Koks jis bus gydytojas, kaip jis operuos žmones nieko nemokėdamas?

Profesorius šią mintį galėjo pratęsti dar ir taip: „Tegu tėvo sūnelis eina dirbti į partkomą, kur nei žinių, nei sugebėjimų nereikia.“ Bet susilaukė, nes tuomet dar veikė braškančio komunizmo programa.

Dėstytojas nesileido į kalbas. Tegu mokosi. „Kai viską išmoks, parašysiu“, – griežtai pasakė profesorius, – ne tik trejetuką, bet ir penketuką.“ Kaip viską išmokti, kai dvejus metus sūnaus studijas reguliavo tėvas. Nepatiko partijos ideologui toks profesoriaus principingumas. Jo galvoje brendo mintis, kaip sudoroti kietakaktį. Bet atsirado Sąjūdis ir komunisto autoritetas žlugo. Tačiau savo sūnaus jis nenustojė gelbėjęs. Sutvarkė dokumentus ir išsiuntė į užsienį.

Sunkiausiai atsisveikino su Vladu Ieva, nes tarp jų jau liepsnojo meilės ugnis. Išvyko Vladas į Lamontą (JAV), šalia Čikagos besikuriančią lietuvių koloniją. Metęs medicinos studijas, jis tapo verslininku tėvo dėka ir per pinigų. Su Ieva metus įvairiomis komunikacijos priemonėmis gražiai bendravo, bet kitąmet įsimylėjusių jaunuolių ryšiai ėmė silpnėti, nors Ieva visokiausiais būdais stengėsi juos gaivinti.

Vieną dieną studentė gavo tokią Vlado žinutę: „Atleisk, sutikau Amerikoje nuostabią juodukę, ją pamilau. Mes tuokiamės. Būk laiminga.“

Po tokios žinios Ievai dingo noras ne tik studijuoti, bet ir gyventi. Tada ji vėl prisiminė žoleles ir tabletes. Jomis ramino širdies skausmą. Netrukus rankinėje atsirado ir švirkštas. Ieva tapo narkomane. Ne taip, kaip kiti priklausomi nuo kvaišalų žmonės, ji surado jėgų tęsti studijas universitete ir tapti gydytoja. Pasirinkdama specializaciją daug galvojo: būti chirurge, kaip svajojo jos mylimasis Vladas, ar mokytis moteriškesnės specialybės?

Pasirinko akis, kurios viską mato ir daug ką pasako.

Ievai, baigusiai universitetą su pagyrimu, buvo siūlomas darbas didžiosiose šalies akių klinikose Vilniuje ar Kaune, bet ji išvyko į nedidelio rajono centrą, norėdama pakeisti aplinką ir atsikratyti priklausomybės nuo kvaišalų. Deja, tai

padaryti nėra paprasta. Ir labai stiprios valios žmogus tampa psichotropinių medžiagų vergu.

Daktarę Ievą tuoj pat pripažino puikia akių ligų žinove. Ją, švelnią, nuoširdžią, jautrią, pamėgo ligoniai. Prie jos kabineto durų rikiavosi ne tik šio, bet ir kitų rajonų, netgi miestų gyventojai. Visus ji priimdavo, visiems padėjo. Bet sau padėti negalėjo. Be švirkšto, be nors ir minimalios narkotikų dozės, gydytoja gyventi nebegalėjo. Bandė viską, bet įveikti savęs neįstengė.

O metai skuba, bėga. Gydytoja kukliai atšventė keturiasdešimtmetį, įkopė į penktą dešimtį, jau senokai palaidojo tėvus, liko vieniša. Labai vieniša. Daktarei ranką siūlė ne vienas vyras. Buvo visokiausių: išsiskyrusių, našlių ir nevedusių, bet Ieva nė su vienu į artimesnius santykius nesileido. Nenorėjo, kad išryškėtų jos silpnybė, kad žmonės ją vadintų narkomane.

Po ilgos ir įtemptos darbo dienos daktarė prie savo darbo stalo užsnūdo (ji rašė mokslinį darbą) ir per miegą išgirdo graudų vaiko verksmą:

– Mama, nepalik manęs!..

Ieva pašoko ir nesuprato, kas tai – sapnas ar tikrovė? Netgi pažvelgė pro langą į vieną ir kitą pusę, bet nieko nepastebėjo. Iš kur tas vaikiškas balselis? Ką jis reiškia? Kodėl ją šaukia vaikas? Kilo šimtai klausimų, bet į juos daktarė negalėjo atsakyti. O tas šauksmas ją skatino mąstyti, svarbiausia – gyventi.

... Ir padarė išvadą, kad jei vartos narkotikus, teks netrukus palikti šį pasaulį. Ne!.. Reikia gyventi. Blaiviai gyventi. Bet kaip? Su tokiomis mintimis Ieva gulė ir kėlėsi. Dirbo ir vis suko galvą, kaip padėti ne tik šviesą prarandantiems ligoniams, bet ir sau.

Atskriejo, atplasnojo išganinga mintis, lyg ją būtų siuntusi Švenčiausioji Mergelė Marija – gimdyti, reikia gimdyti!..

Vėl maišatis ir nerimas Ievos galvoje. Per 40 peržengusi moteris, neturinti vyro, privalo gimdyti. Ar tai ne per sunki užduotis moteriai, skęstančiai narkotikų baloje? „Bet jeigu tai bus išsigelbėjimas, viską padarysiu“, – nusprendė moteris ir pradėjo ruoštis dar vienam gyvenimo išbandymui.

Atsikėlusį ankstų rytą, trenkė ji į tualetą kvaišalų atsargas, suklypo prieš kryžių ir prašė Viešpaties Dievo dovanoti už padarytas klaidas ir leisti pasiekti užsibrėžtą tikslą. Neramiai slinko dienos, kolegos ir pacientai pastebėjo daktarės pasikeitimą. Netrukus ji pakeitė aplinką – išvažiavo į didelį miestą, atsidūrė tarp naujų žmonių. Pasijuto nėščia. Pagrindinis siekis – pagimdyti sveiką kūdikį.

Gimė mergaitė. Silpnutė. Didžiausias motinos rūpestis, kad ji augtų, būtų sveika ir laiminga. O daktarė Ieva laiminga jau dabar. Apsisprendusi gimdyti ir susilaukusi dukters, moteris palaužė baisų savo vidaus priešą, kuris kamuoja visą šių dienų žmoniją, – narkomaniją. Jėgų jai suteikė meilė savo vaikeliui ir visam pasauliui.

## Vyskupo Motiejaus Valančiaus laiškas Balninkų parapijai

*Algirdas Meilus*

Žemaičių vyskupas Motiejus Valančius (1801–1875) gyveno ir dirbo sudėtingomis epochos sąlygomis. Rusijos carų valdžia visapusiškai spaudė Lietuvą. Buvo draudžiama spauda, kalba, raštas, vyrai imami į rekrūtus, savivaliavo gubernatorių parankiniai, kaip įmanydami skriaudė ir išnaudojo Lietuvos kaimo varginguosius. Jausdami baudžios pabaigą, caro valdinių pėdomis ėjo ir vietiniai ponai, bajorai. Baudžiauninkai ir laisvi valstiečiai girtuokliavo. Lietuvių tauta smuko žemyn. Ypač susvyravo šalies gyvenimas po 1831 ir 1863 m. sukilimų. Vyskupas, matydamas tai, ėmė gelbėti Lietuvą.

1850 m. jis pradėjo Žemaičių vyskupystės parapijoms siuntinėti ganytojiškus laiškus. Kadangi tada buvo mažai žmonių, mokačių skaityti ir rašyti lietuviškai, M. Valančius laiškus siųsdavo kunigams, kurie per pamokslus juos skaitydavo. Toks vyskupo laišku skaitymas turėjo didžiulę įtaką kaimų ir miesto žmonėms.

Rašė jis įvairiomis temomis: blaivybės, baudžios panaikinimo, sukilimų, lietuviškos išsaugojimo, dėl atskirų parapijų ir dvasininkų darbo, dėl švietėjiškos ir kultūrinės veiklos ir t. t. Bendro pobūdžio laišškai ėjo iš vienos parapijos į kitą. Po baudžios panaikinimo (1861) ir po 1863 m. sukilimo vyskupas M. Valančius ganytojiškų laišku parapijoms beveik neberašė. Organizaciniais, dalykiniais klausimais raštai buvo siunčiami dekanams, kunigams ir kitiems asmenims. Žinoma, kad vyskupas 1861 m. parašė 8 ganytojiškus laiškus, 1862 m. – 7, 1863 m. – 3, 1864 m. – 1, 1867 m. – 1. Paskutinis ganytojiškas laiškas, rašytas 1867 m. kovo 8 d., buvo išsiųstas į Balninkų parapiją ir skirtas tik jos gyventojams.

Kuo buvo tuomet Balninkai ypatingi, kad vyskupas M. Valančius ryžosi sporadiniam ir lokaliniam žingsniui? Žemaičių vyskupas vertino tuos klebonus ir parapijas, kuriose gerai prižiūrimos, remontuojamos arba statomos naujos bažnyčios, kur buvo pavyzdiniai tvarkomi klebonijų ūkiai, kur pamaldūs ir dori parapijiečiai.

Tačiau vyskupas M. Valančius gavo balninkiečių skundą, kuriame parapijiečiai reišė nepasitenkinimą dėl klebono Dominyko Opulskio santykių su šeimininke. Jie reikalavo ją iškelti iš Balninkų ir neleisti klebonui priimti šeimininke jaunos moters. Į tokius signalus vyskupas greitai reagavo. Niekur neparašyta, kaip buvo išspręstas kunigo šeimininės klausimas.

Bet vyskupas M. Valančius ryžosi parašyti balninkiečiams paskutinį ganytojišką laišką. Jis nenorėjo toleruoti klebono neleistino poelgio ir nepažymėti jo gerų darbų. Kunigas D. Opulskis buvo nepaprastai darbštus ir tvarkingas. Jis rūpestingai tvarkė klebonijos beveik 100 ha neblogos žemės ūkį, kaupė lėšas, naudojo asmeninėms reikmėms, bet viską skyrė bažnyčiai, klebonijai tvarkyti. Jo pastangomis suremontuota bažnyčia, statyta 1773 m. Tai trečioji Balninkų bažnyčia, po remonto stovėjusi iki 1911 m., kol buvo pastatyta dabartinė. Šventorių klebonas aptvėrė akmens mūro tvora (galbūt ji paremontuota išliko iki šiol). Pastatydino naują kleboniją, ūkinius pastatus, įveisė sodą. Šiems darbams sukauptė apie 1 600 caro aukso rublių. Tai buvo labai dideli pinigai.



Vyskupas M. Valančius šias kunigo pastangas didžiai vertino ir kunigui D. Opulskui 1864 m. patikėjo Utenos dekaną pareigas.<sup>1</sup>

M. Valančius ganytojiškame laiške balninkiečiams išdėstė savo mintis apie kunigo D. Opulskio padarytus darbus ir ragino parapijiečius tęsti blaivybės sąjūdį, būti dorus, mylėti Dievą.

Vyskupo laiškas balninkiečius tikriausiai įtikino ir jų skundžiamas klebonas liko Bálninkuose, nes parapijos šventoriaus sienoje vėliau įmūrytame akmenyje įrašas liudija, kad klebonas D. Opulskis palaidotas šventoriuje.

### Vyskupo Motiejaus Valančiaus ganytojiškas laiškas Balninkų parapijai

*Aš, Motiejus Valančiauskis, iš Dievo ir Sosto Apaštaly mylistos Žemaičių vyskupas, gyventojams Balninkų parapijos pasveikinimą ir palaiminimą siunčiu.*

*Pasakysiu jums tikrą teisybę, todėl klausykit priderančiai. Atėmęs iš Balninkų kunigą Bačauskį, negalėjau atrasti Lietuvoj kunigą, norintį būti jūsų klebonu. Dėlei ko tai? Dėlei to, joguei kunigai žinojo nedorybę žmonių tos parapijos. Vos Žemaičiuose atradau šios dienos dzezoną Opulskį, kurs ir nenorėdamas manęs paklausė.*

*Atvažiuovęs į Balninkus dzezonas Opulskis atrado bažnyčią apleistą, todėl apklojo jos stogą, įstatė naujus langus, pribudavojo naują zokristiją, padirbino ir paauksijo altorius, davė naujas lubas, išmaliovojo visą bažnyčią, apmūrijo šventorių, pastatė Kalvariją, įvedė atpuskus ir išmūrijo varpyčią. Visa tai dirbant, brostvininkai su parapija padėjo, bet gyventojai miestelio Balninkų ne tik nepadėjo, bet dar naktimis grobstė plytas su kalkėmis, fabrikui bažnyčios pirktas.*

*Dar dzezonas Opulskis pastatė kleboniją, klėtis, ledaunę, kluoną ir uždiegė sodną. Tuos budinkus dirbant, niekas nepadėjo. Kiek vargo datyrė dzezonas, kiek rozų išalo važinėdamas į miškus kirsti materijolo, – žino jo berniukai, kurie paprastai drauge su juo dirbo.*

*Vis tai dirbdamas išleido savo pinigų 1 000 r., kad dar tų neužteko, pažyčio daugiau nei tūkstantį, ką tik prieš jūsų uždirbo, vis tai įdėjo į fabriką bažnyčios. Padaugino šventas drapanas bažnyčiai jūsų, kaipo tai arnotus, kapas ir teip toliau. Išmokino daugel vaikų skaityti, davinėjo knygeles be pinigų, išmokino katekizmo ir pažinimo vieros. Bet kaip jūs išsimokėjot jam už jo proces ir viską ką gerą per trylika metų jums padarytą?*

*Šitai sarmata ir sakyti: paklausė vieno neišmintingo jauno kunigėlio, kurs jums arielką davė, iškėlė ant klebono savo neteisingas apkalbas, skundė man daugel rozų be kokio reikalo, nurašė nebūtus daiktus, išvarė gospadinę ir kitą šeimyną, dar sakot, joguei klebonas tuos tegal turėti berniukus, kuriuos jūs duosit, žadat iškirsti dar sodną klebono. Taip tad klebonas, jūsų piemuos, jūsų mokytojas ir tėvas, bajoru gimęs, turi būti mažesnis už jūsų bernus, už jūsų pijokus, už jus, artojus. Jūs galit pasamdyti kokį norit berniuką ar mergaitę, o klebonas to negali. Kame tai regėjot? Kurioj parapijoj girdėjot taip žmones darant su klebonu savo? Argi jums ne sarmata? Žinot, joguei jus myliu, vienok taip nedorų vaikų savo mylėt negaliu. Žinau, jog tarp jūsų yra ir gerų parapijonų, bet užvis negeri yra Balninkų gospadoriai. Štai dzezonas nebiori prieš jūsų būti, meldžia, kad jam duočiau kur kamendoriaus vietą – jeigi, paklausęs atimsiu jį ir duosiu kitur*

<sup>1</sup> Petreikis T. Žemaičių vyskupas Motiejus Valančius – sodininkas. *Lietuvių katalikų mokslo akademijos metraštis*, 2011, t. 35, p. 51.

*jam vietą, kame rasiu dėl jūsų kunigą? Jūs tuojaus sakysit – išmetėm vieną, išmesime ir kitą. Oi, vaikai, taip darydami, bijokitės koronės Dievo. Žinom, joguei tie prie smerties neturi kunigo, kurie sveiki būdami jo nešėnavojo.*

*Todėl dabar perprašykit dėkonoą, rasi susimils ir paliks prie jūsų: jei nepaliks, ilgai būsit be kunigo.*

*Brostvininkai vyrai išmintingi, dėlei jūsų honoro nelaikykit brostvoj pijokų – išmeskit juos iš draugystės savo. Patys būdami protingais, nedaleiskit, kad pikti žmonės krividyty kleboną jūsų. Nedaleiskit, kad jo pievas nuganyty, kad į jo javus leisty galvijus savo. Tūrėkitės visuomet vienybės su klebonu savo ir ginkit jį nuo neprietelių. To nuo jūsų nori jūsų vyskupas ir piemuo. Pakajus Viešpaties tegul bus su jumis. Amen.*

*Motiejus Vyskupas.*

*Kaune*

*1867 m. kovo 8 dienoj.<sup>2</sup>*

---

<sup>2</sup> Valančius M. *Ganytojiški laišakai*, sud. V. Merkys, Vilnius, 2000, p. 183.

## Balninkų parapija

*Julius Aukštaitis*

### Senovėje

Krikščionybė į Bálninkų apylinkes atėjo pavėluotai, daugiau nei po šimtmečio nuo jos įvedimo Lietuvoje 1387 m. Parapija<sup>1</sup> įsikūrė tik XVI a. pradžioje, kai buvo pastatyta pirmoji medinė bažnyčia 1507 m.<sup>2</sup>

Iki tol seniūnija ir Lietuvos didžiojo kunigaikščio Balninkų dvaras buvo priskirti Dubingių parapijai, nes 1449 m. didysis kunigaikštis Kazimieras davė aprūpinimą javais (dešimtinę) Dubingių bažnyčiai iš Balninkų dvaro.<sup>3</sup>

Įvairūs autoriai bažnyčios pastatymo datą nurodo skirtingą. Ji nukeliama ir į 1570 m. Tačiau Žygimanto Augusto laikais 1544–1572 m. būta bažnyčios, nes jai skirta lėšų.<sup>4</sup>

1549 m. bažnyčiai žemės sklypas buvo skirtas Pīršeno ežero šiauriniame krante. 1570 m. karalius Žygimantas I pastatė Balninkuose pirmąją Romos katalikų medinę bažnyčią. Apie Balninkų bažnyčią XVI a. šiek tiek žinių pateikia jėzuitų istorikas S. Rostovskis. Jis rašo, kad per 1585 m. Velykas iš vieno Vilniaus jėzuitų kolegijai priklausiusio kaimelio į Bálninkų bažnyčią atvykęs valstietis. Tada Bálninkuose nebuvo kunigo. Nesant mišiu, parapijiečiai panorėję, kad bent evangelija būtų perskaityta. Pasikalbėjus išaiškėję, kad tas kaimietis (jėzuitų mokinyš) mokąs kiek skaityti (skiemenuoti). Jis ne tik perskaitęs evangeliją, bet pasakęs ir pamokslėlį apie Kristaus prisikėlimą, pakartodamas mintis, anksčiau girdėtas iš jėzuitų pamokslininkų. Galima padaryti išvadą, kad 1585 m. Balninkuose buvo lietuviškai skaitoma evangelija ir sakomi pamokslai. Apie 1585 m. Balninkų klebonu buvo aklas ir kurčias kunigas.<sup>5</sup>

1570 m. bažnyčia jau turėjo reikalingą inventorių. Tuo laiku nebuvo nuolatinio kunigo. Bažnyčioje patarnaudavo vienuoliai, greičiausiai iš Baltādvario (Vidėniškių). Vienas iš pirmųjų Balninkų kunigų minimas Stanislovas Liublinas. Jis čia kunigavo apie XVII a. pradžią. Balninkų parapija priklausė Vilniaus vyskupijai. Pagal 1559 m. registrą iš 259 Vilniaus vyskupijai priklausiusių parapijų Balninkų parapija buvo neturtingiausia. Jos turtingumas priklausė nuo turimos žemės ploto ir jai priskirtų žmonių, kurie turėjo duoti duoklę ir dirbti klebono žemę.

Konstancos bažnytinis susirinkimas (1416–1418) pareikalavo atiduoti parapijų bažnyčias tiems, kurie moka liaudies gimtąją kalbą. Tridento bažnytinis susirinkimas 1563 m. reikalavo iš kunigų teikiant sakramentus vartoti žmonių gimtąją kalbą.<sup>6</sup>

1647 m. birželio 21 d. Vladislovas Vaza Balninkų parapiją pavedė kun. Juozapui Lipnevičiui, Karmėlavos klebonui.<sup>7</sup>

1648 m. kovo 10 d. jis buvo įvesdintas. Nesant kurį laiką klebono,

<sup>1</sup> Žodis „parapija“ kilęs iš graikų kalbos: *para* – artimas, *oikos* – namas. Parapija reiškė paženklintą teritoriją su joje gyvenančiais žmonėmis.

Parapijos institucijos: klebonija, mokykla, prieglauda, brolija.

<sup>2</sup> Gimbutas J., Kviklys B. *Lietuvos bažnyčios*, Čikaga, 1983, p. 181.

<sup>3</sup> Jurginis J. *Baudžiavos išgalėjimas Lietuvoje*, Vilnius, 1962, p. 97.

<sup>4</sup> Kviklys B., *Lietuvos bažnyčios*, Čikaga, 1983, p. 182.

<sup>5</sup> Kviklys B. *Mūsų Lietuva*, Vilnius, 1991, t. 2, p. 497.

<sup>6</sup> Jučas M. *Lietuvos parapijos XV–XVIII a.*, Vilnius, 2007, p. 108.

<sup>7</sup> Kviklys B. *Lietuvos bažnyčios*, Čikaga, 1983, p. 182.

parapijos fundo Balninkų dvaro nuomininkas nepripažino. Naujasis klebonas tuo reikalu parašė raštą karaliui Vladislovui IV. 1646 m. liepos 9 d. karalius išpėjo Balninkų seniūną atitaisyti klebonui padarytą skriaudą dėl fondo ir dešimtinės.<sup>8</sup>

Bažnyčiai iš seniau priklausė keletas valakų žemės, Naŕkuškių palivarkas, Alaušų ežeras, smuklė prie Balninkų ir miestelio bažnytinė gatvė su 13 gyvenamųjų namų (dūmų). Seniūnas Halčiura nenorėjo nusileisti: jam nereikalingas atvažinėjas klebonas, jis ir bažnyčią uždarysias. Klebonui dar teko kreiptis į naująjį karalių Joną Kazimierą. Iš vėlesnių dokumentų matyti, kad turėto fondo ir dešimtinės neatgavo.

1655 m. Balninkus žiauriai sunaikino Maskvos kariuomenė. Bažnyčios turtas buvo išgrobstytas, dokumentai sudeginti, kunigai išvaikyti.

1672 m. parapija atiteko kun. Jendžejevskui, Žemaitkiemio klebonui, Pabáisko dekanui.<sup>9</sup>

Balninkų parapija priklausė Pabaisko dekanatui. 1676 m. kun. Jendžejevskis aplanko Balninkų parapiją, randa ją sunykusią. Ant kalno prie miestelio sena medinė bažnytelė, kurioje vienas altorius, ties altorium pieštas ant lentos krucifiksas ir šv. Stanislovo paveikslas. Bažnyčia turi dvejus duris, varpą bokšte, skambaliuką, seną mišiolą, porą kryželių, alba, porą rankšluostėlių, bursą, du korporalus, ir bemaž viskas. Fondo jokio. Parapijos turtas žuvęs per karus, dalį užgrobęs dvaras. Iš trobesių buvo sena klebonija, namukas mokytojui (bakalaurui) ir klojimas. Trobesiai, kaip ir bažnyčia, begriūvantys. Kun. Jendžejevskis parapiją ėmėsi atstatyti iš naujo. Neradęs dokumentų, įrodančių, kas priklausė parapijai, kunigas rėmėsi liudytojais. Pagal juos parapijai priklausė žemės sklypas už bažnyčios, už malūno Nevierų (Čerėškų) kaimas, kur buvę 6 baudžiauninkai, kurie ar išmirę, ar išbėgioję. Tik vienas Čereška palikęs. Klebonijai dar priklausė Petrikiškių k., Narkutiškių (kitur Narkuškių) palivarkas, Lapis (Alaušų) ir Piršeno ežerai ir laisva prieiga prie visų Balninkus siekiančių ežerų. Valdinių (baudžiauninkų) klebonija turėjusi 12 ir dešimtinę iš dvaro.

Dėl parapijos turto klebonas kovojo ilgiau kaip 10 metų. 1688 m. dėl turto jis dar kreipėsi į karalių Joną Sobieski. Tuo laiku nors ir buvo skiriami parapijai klebonai, bet tikriausiai nuolatos jie Balninkuose negyveno. Gal buvo laikomas komendorius arba dvasios reikalai pavedami artimiausiems vienuoliams. Parapijai įsikurti trukdė krašto suirutė ir karai.

Reguliariai parapija pradėjo veikti apie XVIII a. vidurį. 1830 m. parapijos inventoriaus dokumente gimimo aktų knygos yra nuo 1734 m. Ankstyvesni dokumentai galėjo žūti per karus.

1744 m. vaivada Zybergas, kuriam priklausė Balninkų dvaras, buvo pašauktas į Vilniaus diecezijos sinodą pasiaiškinti dėl skriaudų Balninkų parapijai. Tada bažnyčia neturėjo klebono. Buvo laikoma kapelianija (namų bažnyčia). Joje patarnaudavo kunigai augustinai iš Videniškių. Sinodas pareiškė, kad Balninkų bažnyčia nėra kapelianija, bet nuo Zigmanto I laikų yra parapija. Tada vyskupas Zienkovičius uždraudė kunigams augustinams lankytis Balninkuose ir komendą (pavedimą) davė kun. Mot. Bernatavičiui. J. Zybergas sinode pažadėjo klebonui

<sup>8</sup> Jučas M., *Lietuvos parapijos XVI–XVIII a.*, Vilnius, 2007, p. 76.

<sup>9</sup> *Lietuviškoji enciklopedija*, Kaunas, 1934, t. 2, p. 878.

mokėti vieną tūkstantį zlotų per metus, o vargonininkui 80 zlotų. Dvaras ši išipareigojimą ilgus metus vykdė. 1763 m. dokumente nurodoma, kad Balninkų parapiją atnaujinęs Pabaisko dekanas Jastrzemskis. 1765 m. dokumente parašyta, kad kun. Jastrzemskis rūpinos atgaivinti parapiją ir atgauti jai skirtą turtą. Nuo to laiko bažnyčios nebuvo: ji sudegė ar pati sugriuvo.

1771 m. Anykščių ir Balninkų seniūnas Juozapas Zybergas pastatė naują medinę bažnyčią.<sup>10</sup>

1772 m. parapija sutvarkoma ir į ją paskiriamas nuolatinis kunigas Tomas Polujanas.

1772 01 28 sudarytame inventoriniame akte aprašyta parapijos būklė įteikiant kunigui patikėjimo aktą. Bažnyčia dar be langų, durų ir papuošalų. Klebonija sena, su pristatytu mažu flygelium. Kunigo kambaryje koklių krosnis su židiniu, keturi langai neseniai įtaisyti, stalas, 3 staleliai, 2 suolai prie stalo, trejos durys be užraktų ir t. t. Iš kitų trobesių minima špitolė ir spirito varykla (*bravoras*) 20 zlotų vertės, įsteigta kunigo Girdausko, kurio anksčiau Balninkuose gyventa ir klebonauta. Nei žemės, nei daržų nėra.

Klebonas sutvarkė bažnytėlę ir ją pašventino 1773 m.

1777 m. Balninkus smarkiai sunaikino gaisras.<sup>11</sup>

Sudegė klebonijos trobesiai, liko tik klebonija. Kun. T. Polujanas suorganizavo bažnyčios fundą. 1789 m. dokumente nurodoma, kad klebonas turi Gėliųgalių palivarką (laikiniai?), 9 dūmus ir 58 žmones. Dvaras kunigui moka 1 080 zlotų ir pasėja 18–23 pūrus rugių. 1783 m. vasario 20 d. Vilniaus vyskupo Igno Masalskio pavedimu Balninkų parapiją vizitavo Pabaisko dekanas Vilčinskis. Jam buvo pavesta aplankyti dvasininkus, gyvenančius parapijoje ir prie bažnyčios, bei parapijos gyventojus. Šis vizitas buvo kartu ir ataskaita apie dekanato bažnyčių būklę. Vizito metu nustatyta, kad Balninkų bažnyčia pastatyta karaliaus Žygimanto Jogailaičio laikais. Nauja, medinė, statyta Balninkų seniūno J. Zybergo lėšomis, taip pat Juozo Erdmano, Vilkmergės apskrities arklaino, lėšomis, skirta šv. Stanislovui, vyskupui ir kankiniui.

Bažnyčioje rasta lenkiška ir lietuviška evangelija. Manoma, kad pamokslai buvo sakomi lietuviškai. Prie bažnyčios buvo špitolė, kurią pastatė klebonas T. Polujanas. Vizitacijos metu joje gyveno vienas senelis ir senelė. Seneliai gyveno iš parapijiečių malonės.

Balninkų klebonas T. Polujanas kilęs iš Lydės apskrities. 1734 m. Balninkuose palaimintas, nuo 1772 m. išventintas į kunigus kun. Remikevičiaus, Dusetų klebono, 1763 m. dėl menkų pajamų vikaro nėra.

Veikia Šv. Juozapo brolija, įsteigta Videniškių prelado Vidimanto 1775 m. Tikrų pajamų neturi, pats klebonas išsiunčia broliją rinkti aukų, parenka žmones rimtus, teisingus, pagyvenusius, prideramai besielgiančius su aukotojais. Brolijos pajamos išleidžiamos bažnyčiai, altoriui, žvakėms, drabužiams. Jokių taisyklių brolija neturi. Vėliavininko, raštininko pareiga iškilmių metu stebėti, kad visi brolijos nariai ateitų į sueigas. Sueigose renkasi rimti, dievobaimingi žmonės. Jie renka aukas, per atlaidus, prižiūri

tvarką bažnyčioje. Tų išipareigojimų, kaip jų klebonas patvirtina, brolijos

<sup>10</sup>Ten pat.

<sup>11</sup>Ten pat.

pareigūnams visiškai pakanka. Brolijos nuosavybė yra Šv. Juozapo altorius. Savo turta brolija ypač saugo, jis yra specialiai aprašytas.

Šv. Juozapo brolija turi savo iškilmes su atlaisdais, nuo 1774 m. duotais Klemenso XIV ir patvirtintais Karolio Karpio, katedros vykdytojo ir Vilniaus generalinio oficiolo šv. Lauryno dieną, šv. Simono Judo dieną.

Be klebonijos ir miestelio, parapijai priklausė šie dvarai ir kaimai:

Balninkų dvaras už 1/8 mylios, kaimai Palumėnų – 1/4 mylios, Užūsienio – 1/2 mylios, Kildišių – 1/4 mylios, Balañdzių – 1/4 mylios, Martnonių – 1/4 mylios, Añtalaušių – 1/4 mylios, Rūtėnų – 1 mylia, Aklušės – 1/2 mylios, Čerėškų – 1/4 mylios, Karališkių – 1/4 mylios, Gėliogalių – 1/2 mylios, Ščiūrio – 1/2 mylios, Antāmakių – 1/2 mylios, Petriškių – 1/2 mylios, Basčio vienkiemis – 1/4 mylios, kaimai Miškinių – 1/2 mylios, Anforiškių – 1/2 mylios, Rūtiškių – 1 mylia, Verėjimų – 1/2 mylios. Anksčiau paminėtas dvaras yra karališkas, priklauso Zybergui, krašto vaivada, Balninkų seniūnui. Ařmoniškių dvaras, kaimai Vanagų – 1/2 mylios, Dragaūdžių – 1/2 mylios, Vargūlių – 1/2 mylios, vienkiemis (Pisneta) – 1/2 mylios, Balninkų [Balninkėlių] dvaras, kaimai Labėlių už 1 mylios, Dapkūniškių už 1 mylios, Januvkos palivarkas už 1 mylios, Pābaldonės dvaras, kaimai Veñgrių už 1 mylios, (Chramiszki) [Krūmiškių ?] už mylios, Kuliabridos viensėdija – 1/2 mylios. Pėrkalių dvaras su Pavinkšnių kaimu ir viensėdija – 1/2 mylios, Plaštakės dvaras ir Antaplaštakio palivarkas – 1/2 mylios, Plaštakos kaimas – 1/2 mylios, Vilkiškių – 1/2 mylios, Pagojaus viensėdija – 1/4 mylios, Zapolio ir kitos viensėdijos prie Plaštakos upės – 1/2 mylios, Kuliabridos kaimas – 1/2 mylios, Kibildžių – 1/4 mylios, Laumėnų (Laumenkos) palivarkas – 1/4 mylios, Sodėnų kaimas – 1/4 mylios, Kazliškių dvaras, Vederų dvaras, Virbalų kaimas ir Labelių viensėdija už 1 mylios, Kazliškių palivarkas – 1/2 mylios ir Rutiškių viensėdis už 1 mylios, Oginčių (Ogincė) kaimas – už 1 mylios, Antaplaštakio palivarkas, Avižėlės kaimas – 1/4 mylios.

Balninkų miestelyje prekymečiai būdavo 3 kartus metuose: per šv. Lauryną, per šv. Stanislovą, šv. Stanislovo perkėlimo dieną.

Balninkų parapijoje buvo žydų – 61, bogomolų<sup>12</sup> vyrų (rusų) – 213, moterų – 122, čigonų (vyrų) – 3, moterų – 1. Bogomolai turėjo cerkvę Karališkių kaime. Neturėjo leidimo iš vyskupo, tik iš Balninkų dvaro.

1781 m. Balninkų parapijoje gyveno 1 873 gyventojai. Kaimyninėse Alantos ir Žemaitkiemio parapijose gyventojų buvo atitinkamai 2 249 ir 1 145. Balninkų parapinėje mokykloje mokėsi 31 mokinys: 8 šlėktų, 4 miestelėnų ir 19 valstiečių vaikų.

1800 m. kun. Pranui Kryvcai atsisakius vykti į Balninkų parapiją, skiriamas kun. Butkevičius. Jis parapijos klebonu išbuvo iki 1826 m. Nuo šių metų klebonu skiriamas Juozapas Čechavičius. Paklebonavęs 4 metus, mirė. Po netikėtos kunigo mirties klebonu skiriamas Vincentas Sinkevičius.

Parapijos perdavimo akte 1830 m. gegužės 18 d. nurodoma, kad ji turi 10 margų (1 margas – 0,73 ha) žemės, kurioje yra bažnyčia ir klebonijos trobesiai, 7 trobelės, daržai, sodas, kapinės. Be

<sup>12</sup>Turėtų būti – bogomilai. Tai X a. Bulgarijoje kilusio ir į kitas valstybes išplitusio religinio socialinio sąjūdžio nariai. Jo pradininku laikomas bulgarų dvasininkas Jeremijas, vadintas Bogomilu. Gyveno bendruomenėmis, atmetė sakramentus, tikėjimą prisikėlimu iš numirusių, santuoką, mėsišką valgi ir kt. Ilgiausiai išsilaikė Bulgarijoje ir Karališkių kaime.



*Balninkų bažnyčia. 2014 m. J. Aukštaičio nuotr.*

to, Rudovinoje prie ežero yra parapijos pievos ir žemės 5 pūrų (1 pūras – 59 l) sėjos. Gėliogalių palivarkas, rodos, užgrobtas dvaro. Sena klebonija stovi nuo bažnyčios į Piršeno ežero pusę.

Balninkų parapijiečiai buvo menkai apsišvietę. 1841 m. iš 3,5 tūkst. gyven-tojų skaityti mokėjo tik 291.<sup>13</sup>

1906 m. parengtas naujos mūrinės bažnyčios projektas. Projekto autorius – ar-chitektas M. Dubovikas. Statybos darbų vertė pagal sąmatą sudarė 17,1 tūkst. rublių.

Miestelėnų pasakojimu, bažnyčią statė inžinierius Andželas, sprendžiant iš pavardės ar vardo, italas, tik žmonės jį laikė vokiečiu. Su klebonu M. Vėžiu (dėl mažo ūgio parapijiečių vadinamu Vėžiuku) jis kalbėdavo vokiškai. Statant šią 35 metrų aukščio bažnyčią, atsirado galimybė užsidirbti, nes žmonės gyveno skurdžiai. Todėl noriai ėjo dirbti: nešiodavo plytas specialiu neštuvu ant nugaros. Mokėjo jiems už užneštų plytų skaičių. Nešdavo po 20–25 plytas. Zabiela iš Anykščių iš karto užnešdavo po 50 plytų. Bene svarbiausia tai, kad plytos buvo neatvežtinės. Molį kasdavo čia pat laukuose, maišė, minkė arkliais kaip manieže. Paskui dėdavo į formas, o iš jų išėmę džiovindavo ir veždavo degti į netoli iškastas duobes. Žmonės sako, kad už Balninkų bažnyčios pastatymą buvo suderėta 3 000 aukso rublių, bet darbininkams statytojas mokėjo popieriniais pinigais.

Pradėjus statyti šią mūrinę bažnyčią, iš laukų pamatams atvežtas akmuo, kurį nuplovus išryškėjęs įrašas, kad po juo paslėptas lobis. Apie tai buvo pranešta to meto valdžiai. Atvykę su žemėlapiu pareigūnai sakė, kad lobį paslėpę prie keliuko pašto tarnautojai, vežę valdišką (caro valdžios) auksą (pinigus) ir su-žinoję, kad jų tyko plėšikai. Šio lobio

<sup>13</sup>Lukšienė M. *Lietuvos švietimo istorijos bruožai XIX a. pirmoje pusėje*, Vilnius, 1970, p. 474.

ieškota, bet keliukas buvo jau suartas, o nuplautas akmuo niekur į paimtų iš lauko akmenų vietas netikęs (V. Rakausko duomenimis, pasakojo Stasys Petronis, Stasys Rakauskas).

Bažnyčios statyba baigta 1910 m. kun. Adomui Jusiui klebonaujant. Ją konsekrovo Žemaičių vyskupas Pranciškus Karevičius 1921 m.<sup>14</sup>

**Architektūra.** Mūrinė bažnyčia yra eklektinė, romaniško ir gotiško stilių mišinys. Stambūs fasadiniai bokštai yra keturių tarpinių, apjuosti smulkių arkučių karnizais. Akustinės angos turi pusapskrites arkas. Frontone dominuoja didelis apskritas langas ir trikampis atikas su arkučių karnizais. Šoninėse sienose matomi truputį išsikišę transeptai ir po šešis aukštus langus su smailiomis arkomis. Langai suskaidyti gotiškai į tris statmenas padalas su apskritais stiklais viršuje. Sienos sustiprintos kontraforsais ir apjuostos arkučių karnizais. Presbiterija yra centrinėje navoje.

**Bažnyčios interjeras** gotiškai suskliaustas ir padalytas į tris navas. Didįjį altorių puošia daug smailių arkų ir pinaklių. Simetriškai sustatytos trys statulos. Ant sienų ir paskliautėse tapyti ornamentai.

**Kultūros paminklai.** Nazaretiečio medinė skulptūra, esanti bažnyčioje, įrašyta į kultūros paminklų sąrašą ir saugoma valstybės. 107 cm skulptūra padaryta liaudies meistro. Gerai įkomponuotas iš vytelių pintas erškėčių vainikas, skulptūros drabužis tamsiai raudonos spalvos. Tai XIX a. kūrinys.

Menininkas skulptorius Silvanas Jakševičius puošė bažnyčią skulptūromis. Darydamas šv. Antano skulptūrą, 1933 m. paskendo Piršeno ežere. Palaidotas Balninkų kapinėse. Silvanas buvo nepaprastai gabus. Jis statė Nepriklausomybės paminklą Ukmergėje. Balninkų altoriai daryti Prūsijoje, Jono Bosko skulptūra atvežta iš Italijos.

Balninkų parapija priklausė Pabaisko, vėliau Ukmergės dekanatams (Kauno vyskupija) ir po Ukmergės šv. Petro ir Povilo parapijos buvo gausiausia pagal katalikų skaičių visame dekanate. Parapijos knygose minimi 106 kaimai, kuriuose gyvena 5 143 katalikai.

1930 m. parapijoje buvo 5 360 katalikų.

1937 m. Balninkų bažnyčia turėjo 41,15 ha žemės su 8 trobesiais. Tais pačiais metais nupirkus 8 ha iš Balninkų dvaro savininko Kazio Steikūno, bažnyčiai priklausė 49,15 ha. Didesnioji dalis ariamos žemės buvo II rūšies. Bažnyčia žemės mokesčio valstybei nemokėjo.

**Draugijos.** 1911–1914 m. veikė Lietuvių katalikų draugijos blaivybės skyrius. 1926 m. įsteigtas Blaivybės draugijos skyrius. Tais pačiais metais įsteigta Lietuvos katalikų moterų draugija. Veikė lietuvių katalikų jaunimo „Pavasario“ sąjungos, nuo 1933 m. federacijos kuopelė. Pavasarininkai telkė Lietuvos kaimo jaunimą ir kreipė jį religine, tautine, visuomenine, kultūrine linkme.

Nepriklausomybės metais (iki karo) bažnyčioje giedojo didelis choras. Dabar jame 19 choristų (vargoninkė A. Grybulienė).



„Nazaretis“,  
XVIII a.

<sup>14</sup>Lietuviškoji enciklopedija, p. 879.



**Parapijos veikla. „Caritas“.** Jam atstovauja Onutė Jurkevičienė, parapijos pagyvenusių žmonių talkininkė. Drauge su parapijos kunigu rengia patarnavimus šiems žmonėms, stengdamasi mažinti socialinę atskirtį.

**Katechetai.** Parapijos sielovadai talkina du katechetai – Virginija Steniulytė ir Antanas Gasparėnas.

**Pastoracinė taryba.** Joje yra įvairaus amžiaus žmonių, kurie savo šaknis nuo jaunų dienų įleidę šiame kašte. Tarybą sudaro šios sekcijos: Liturginė, Jaunimo, Ekonominė. Atnaujinta 2002 m., vadovas administratorius kun. Rimantas Laniauskas, pavaduotojas – Balninkų seniūnas Petras Lunys, sekretorius Arvydas Purlys.

**Kapinės.** Kur buvo pirmosios katalikiškos kapinės, nežinoma. Senovėje mirusiųjų pagonių papročiu degindavo. 1783 m. vasario 20 d. Vilniaus vyskupo Igno Masalskio pavedimu Balninkų parapiją vizitavo Pabaisko dekanas Vilčinskas. Jis teigė, kad kapinių parapijoje nėra. Jos buvo prieš epidemiją (1708–1711 m. marą). Vizitacijos metu parapijiečiai buvo laidojami parapijos kapinėse, t. y. kur dabar bažnyčia. Anksčiau šioje vietoje stovėjusi medinė, panaši į Želvos bažnyčia. Šiai bažnyčiai kasant pamatus, visame kalnelyje rasta daugybė kaulų. Vėlesnės kapinės buvo prie kelio į Molėtus (jas gerai prisimena vyresnio amžiaus žmonės). Jose nemažai būta ir akmeninių paminklų. Jas uždarius, dabartinės kapinės aukštoje Alaušų pakrantėje, Trakų kaimo žemėje, atsirado maždaug prieš 100 metų (XIX a. paskutiniame dešimtmetyje, V. Rakausko duomenimis). Neseniai išplėstos. Kapinėse medinių kryžių likę nedaug, juos keičia akmeniniai ir betoniniai paminklai, dažnai su mirusiųjų atvaizdų raizininiais ir kitomis mažosiomis skulptūros formomis.

Seniau kapines turėjo didesni ar keli kaimai, esantys toliau nuo miestelio. Nykstant kaimams, mažėjant jų gyventojų, kai kurios kapinės sunyko. Be Balninkų kapinių, parapijoje dar laidojama Dapkūniškių, Kazliškių ir Vanagų kapinėse.

Kai kurie parapijos duomenys	2000 m.	2001 m.	2002 m.	2003 m.
Gyventojų	1 500	1 450	1 425	
Katalikų	1 200	1 170	1 125	
Pakrikštyta	27	23	23	
Priėmė Pirmąją komuniją	28	24	15	
Sutuokta porų	9	6	7	
Palaidota	36	29	41	

2020 m. parapijoje yra 60 kaimų. Juose – apie 840 katalikų.

Balninkų klebonai: Mikalojus Vėžys, Adomas Jusius – bažnyčios statytojai, Mikalojus Šeižys, Antanas Braknys, Jurgis Keturakis, Kazimieras Kavaliauskas, Juozas Susnys, Jurgis Kuzmickas, Jonas Petryla, Petras Dimša, Stanislovas Gruodis, Juozas Vaicekaskas, Izidorius Butkus, Jonas Girdzevičius, Jonas Tamonis, Virgilijus Rutkūnas.

Iš Balninkų šv. vysk. Stanislovo parapijos yra kilę šie kunigai: Augustas Gribulis (1928), Juozapas Stasiūnas (1885–1973), Jonas Sadūnas (1891–1964), Antanas Slavinskas (1924–1993), Vytautas Tvarijonas (1924–1995), Algirdas Jonas Narušis (1942–2000), Albinas Grauzinis, gim. 1930 m. Petras Čemeška kunigavo Amerikoje, Antanas Avsenka – Brazilijoje.

## Žmonių atmintyje išlikę šie parapijoje patarnavę kunigai

**Mikalojus Šeižys-Dagilėlis** (1874–1950), poetas, gimė Šiukštėnuose (Pasvalio r.). Baigė Kauno kunigų seminariją. 1907–1909 m. buvo Balninkų vikaras. Išleido patriotinių ir religinių motyvų poezijos rinkinius „Dainos ir sakmės“ (1903), „Dainos dainelės“ (1909), iš kitų kalbų išvertė pasakėčių. Balninkuose parašė eilėraščių. Viename jų – „Piršenas“ – kalba apie gražią apylinkių gamtą, balninkiečių kietą skurdą ir vargus. Mirė Pakruojyje.

**Antanas Braknė (Braknys)** (1883–1972), visuomenės veikėjas, kultūrininkas, gimė Sliėpsišio k., Svėdasų parapijoje. Baigė Kauno kunigų seminariją. Kunigavo Anykščiuosė, Pakruojyje, Balninkuose (vikaras), klebonas Pajūrālyje, Eržvilkė, Vainutė, Žviėngiuose, altarista Kėdāiniuose. Balninkuose vikaraudamas buvo Klojimo teatro organizatorius ir režisierius. Įkūrė valsčių. Mirė Kėdāiniuose.

**Stanislovas Gruodis** (1896–1990), prof., teologijos m. dr., religinis rašytojas, gimė Bagūžiškiuose, Pabaisko parapijoje. Ukmergėje mokytojavo, baigė Kauno kunigų seminariją. 1944–1946 m. šios seminarijos rektorius. Aktyvi rektoriaus veikla nepatiko komunistams. Sovietų saugumas pradėjo jį persekioti. Buvo kilnojamas iš vienos parapijos į kitą. Kovojo dėl tikėjimo laisvės, ateistų buvo laikomas ypač pavojingu socialistinės santvarkos priešū. Pagaliau 1960 m. iki gyvos galvos ištremtas į Balninkus, neskiriant parapijos. Gyveno žmonių išlaikomas, negavęs buto, penkerius metus kaime. Tik senatvėje (1985) saugumas leido grįžti į Kauną. Ten mirė. Yra išleidęs religinio filosofinio turinio knygų: „Negimusios gyvybės panaikinimas“ (1935), „Eutanazija“ (1936), „Laikykis įsakymų“ (1939), „Atsiminimai“ (1980).

**Rimantas Laniauskas**, gim. 1964 m. Vilniuje, poetas, kultūrininkas, teologijos magistras. 1987 m. įstojo į Kauno kunigų seminariją. 1993–2000 m. perėjo Saleziečių draugijos formaciją, 2000 m. Krokuvos Jogailos universitete apgynė dogminės teologijos magistro laipsnį. 2001 m. išventintas kunigu, paskirtas į Ukmergės šv. Petro ir Pauliaus parapiją. Nuo 2002 m. Balninkų šv. vysk. Stanislovo parapijos administratorius. Mėgsta meninę fotografiją, kuria eilėraščių. 2005 m. Balninkuose buvo surengęs fotografijų parodą.

**Ladislovas Baliūnas**, gim. 1952 m. Dvarėliškių k., Pasvalio r., baigęs vidurinę mokyklą mokėsi Kauno kunigų seminarijoje. Išventintas į kunigus Vincento Sladkevičiaus 1986 m. birželio 1 d. Yra surengęs ne vieną fotografijų parodą, keliavęs po Keniją, Tanzaniją, Italiją, Austriją, Šv. žemę ir kt. šalis, užkopęs į aukščiausią Afrikos kalną Kilimandžarą. Balninkų ir Lyduokių klebonas nuo 2010 m. gegužės 31 d.

## Vargonininkai

**Jonas Četkauskas** (1882–1962), gimė Rōkiškio r., vargonininkas, choro dirigentas, visuomenininkas. Vargonininkavo Palėvenėje (Kūpiškio r.), ilgametis Balninkų vargonininkas, subūrė nemažą baž-

nytinį chorą, kelerius metus ėjo ir valsčiaus sekretoriaus pareigas. Jo iniciatyva bažnyčioje įrengti nauji vargonai. Mirė Ukmergėje, ten ir palaidotas.

**Vytautas Četkauskas** (1921–2000) gimė Palėvenėje (Kupiškio r.), choro dirigentas, pedagogas; nusipelnęs artistas (1962). 1935–1944 m. Balninkuose vargonininkavo su tėvu Jonu Četkausku, 1935–1938 m. lankė K. Kavecko vargonininkų kursus Kaune, 1944 m. įstojo į gen. P. Plechavičiaus vietinę rinktinę. 1946–1951 m. mokėsi Kauno J. Gruodžio ir Vilniaus J. Tallat-Kelpšos muzikos mokyklose, 1956 m. baigė Lietuvos konservatoriją. Vilniaus universiteto dainų ir šokių ansamblio choro ir Mokslų akademijos choro vadovas. Dėstė Vilniaus pedagoginiame institute ir Lietuvos konservatorijoje; docentas. Dainų ir švenčių dirigentas. Harmonizavo liaudies dainų, parašė mišias „Missa in honorem Saneta Anna“ (atlikta 1996 m.). Mirė Vilniuje.<sup>15</sup>

Balninkų Šv. vyskupo Stanislovo bažnyčios išlikę dokumentai:

Katalikų sąrašas, 1910 m.

Krikšto metrikai, 1738–1752 m.

Krikšto metrikai, 1752–1772 m.

Santuokų metrikai, 1738–1751 m.

<sup>15</sup>Zubrickas B. *Pasaulio lietuvių chorvedžiai: enciklopedinis žinynas*, Vilnius, 1999, p. 123–124.

## Balninkų kitataučiai

Irena Bražėnaitė



Anuo metu Lietuvoj nebuvo nė vieno miestelio, kuriam *Balninkai. 1943 m.* nebūtų gyventa žydų. Gyveno jie užsidarę, nei savo papročių, nei kalbos, nei įpročių, nei tikybos net skepetos krašteliu neatskleisdami kitatikiam gojam, nors su jais mindžiojo tą pačią juos apgyvendinusios šalies žolę, vaikščiojo tais pačiais takeliais, malė tą pačią juos svetingai priglaudusios tautos laukų išaugintą duoną. Su mūsų krašte gyvenusiais kitataučiais būta vis kitokių susigyvenimo ir bendravimo būsenų, mat nevienoda jų gyvensena, kultūra, suopratis ir gudrumas. Senieji rusai stačiatikiai (sentikiai), viešintys pas mus oi kaip seniai, taip ir neišmoko lietuvių kalbos tarsenos, nors ir susišneka su jiems reikalingais žmonėm, o kito užplaukimo rusai, pragyvenę šičion pusę žmogaus amžiaus, kiti jau ir gimę čia, kalbos neišmoko, tarsi jiems gomurys būtų pakulom apvyniotas, nes nesimokė – nematė reikalo; lenkai, anais laikais niekinę „prasčiokų“ kalbą, šiandien purtosi jos mokymosi būtinumo, manydami, kad ta savo fanaberija išlaikys aukštesnį tautinį *honorą* (mitinguodami prieš siūlymą jų pačių labai išmokti valstybinę kalbą, jie užmiršta, kad Lenkijos lietuviai, gyvendami savo protėvių prigimtinėj žemėj, nė savo namų slenksčio peržengt negalėtų nemokėdami lenkų kalbos, dar gailiau, kad dauguma mitinguotojų yra prievarta lenkų nutautintų mūsų tautiečių palikuonys); vokiečiai, raute išrovę užgrobtosios Prūsijos kalbą, vos išengę mūsų kraštan per abudu didžiuosius karus, elgėsi ir tvarkė žmonių gyvenseną, tarsi čia kitos nei jų kalbos nė būti nebūta; žydai elgiasi kitaip ir suvis atbulai – savo kalbos kitataučiams, kurių krašte jie apsigyvena, neatskleisdami anei vieno žodelio, visas kalbas, kad ir kur gyventų,

nebijodami „susitepti“ svetimom kalbom, puikiausiai išmoksta, nors ir su jidiš tarsenos priegaide: jų neparduosi ir nenupirksi, nes gojai jų kalbos nemoka, o jie, kad ir kuriam kitatikių krašte gyventų, – moka.

Dėl įvairiausių priežasčių, susibėgusių per ilgą istoriją gyvenant pašaliui su žydais, daug kur jų nemėgta, jie buvo pašiepiami, niekinami, jais nepasitikima (buvęs posakis: „Gražu, kaip in žydu kapų“ – akmeniniai jų kapų paminklai vietos žmonėms buvo tiesiog kitokie, *navatni*). Ypač keistoki ir paslaptingi žmonėm atrodė jų tikybos papročiai, juolab kad iškalon kitatikiam prašalaičiam buvo šiukštu net per slenkstį peržergt. Rudenį jie statydavęsi *kučkas* (šėtras vaizduojančias palapines) ir jose gyvendavę savaitę valgydami karčius valgius, taip paminėdami tautos išėjimą iš Egipto. Kaip ir musulmonai, atėjus skirtai valandai, žydai sustoja darbavęsi ir meldžiasi. Vincento ir Katrynos Rakauskų plačiam atšlaime žydas Bjomkė drožė *guntus* (gontus, skiedras, lenteles stogams dengti). Atėjus maldos metui, meistras eina gryčion, atsigręžęs saulės link, dedasi prie kaktos raga, kaip vadino žmonės, pritvirtinęs prie jo ilgą valinį (juostą, kaspina), vynioja jį ant kairės rankos, dešinėsios suglaustais pirštais pasidažydamas nuo lango stiklo rasos ir vis priglausdamas pirštus prie lūpų, ir poteriauja, kaip žmonės sakydavo, barakatinuoja. Miestelio iclius, pramaniūga Širvinskiokas Ladoskas (Vladukas), kur buvęs kur nebuvęs, o iš tikrųjų tai jau ir laukęs Bjomkės maldos meto, lėkte inlėkęs gryčion šukteli: „Us, kiaula“, – ir išdumia laukan. Kiaulė prie žydo poterių nedera, tad ją paminėjus maldininkui tenka poterius pradėt iš naujo. „Ui, Rhakauckien, uždaryk duris na šita bizūnā“, – prašo žydas. (Rakauskų vaikai buvo išmokinti neužgaut jokio žmogaus, tad žydai girdavo ir gėrėdavos jais: „Ui, kad visa mestelia vaikai būtų takie kaip Rhakaucka.“ Marytė padraugaudavus ir su žydukėm, buvo ir keletą jų kalbos žodžių pramokus.)

Prieš šabo dieną žydai išvaro iš namų senąją rūgštį, iššluosto krosnį (*pečių*), net užmūrija jo angą, ištrina indus, išmeta nereikalingus daiktus, kad šventam šabui viskas būtų nauja ir šviežia (tą matydavusios pas žydus tarnavusios balnikietės moterys, nes pačios tą ir padarydavusios). Šabo dieną žydams nevalia ne tik nieko dirbt, užsiimt *gišeftu*, bet ir be reikalo nepakelt jokio daikto, nueit žingsniais tik nustatytą atstumą – dažniausiai ligi *iškalos* (sinagogos), tad šabo metu už švenčiančius žydus dirbančios lietuvaitės prisižiūrėdavusios ir jų apeigų. Jom nuostabu būdavo besimeldžiančių lingučiavimas virš degančių žvakių, tarsi norint apglėbti jų liepsną (gal tai senų seniausias Amžinosios ugnies pagoniškas pagarbinimas, vienokia ar kitokia apraiška užsilikęs visų tautų religinėse apeigose?). Pro neuždangstytus langus vaikams pavykdavo pasižiūrėt ir žydiškų vestuvių. Vaikai stebėdavosi nuotaka, pasodinta kampe skepeta uždengtu veidu, ir ratu šokančiomis ir rankom plojančiomis moteriškėmis, skripkai griežiant vienodą, nuobodoką melodiją.

Užėjus žydo kroman ko nors nusipirkt, apsukrus prekiąs užsiprašydavęs nemažą kainą. Pirkėjui nuspjovus, numojus ranka ir einant per slenkstį, žydas čiupdavęs jį už skverno: „Ui, paliauk, sugrižk, nuloisiu“, – ir mažina kainą ligi tikrosios, kol pirkėjas galop sulygsta su kromelninku. Todėl žmonėse vaikščiojo pamokymas: „Gyvinkim kaip broliai, rakuokimes kaip žydai.“ Žinodami, kad apsukrumu jų nepralenks, prigalvodavo apie juos ir pašiepiamų pasakojimų.



Ėjęs žydas naktį per lietų, nešinas kirviu, pradėję griauti ir žaibuot. Žaibui tvykstelėjus, žydas meta žaibo link kirvį: „Kad tujei sutrūktum.“ Patamsy neberandąs kirvio, tad prašąs žaibo: „Ui, pažibuhriok, kihrvį atadok.“ Vienas netikša sakąs žydui: „Dieva gal nēr, tai parodykim jam špygų.“ Žydas apgalvotai atsakęs: „Jegu ja nēhr, tai kam jam hrodyt, ui, a jegu būs?“

Marytės basųjų dienų draugės batsiuvio (*šaučiaus*) Paukštės mažosios Kaziūnės piemenystės dienų nemygo prėski nepritekliai – šaučius ir siuvėjas (*kriaučius*) buvo reikalingas ne tik miestelėnam, bet ir apylinkės žmonėms, tad meisteris darbo niekuomet nestigo ir dienų dienom jį galėjai matyt sėdintį trobos palangėj su yla ir kūjeliu rankoj, išikandusį medines vinutes čeverykų ar čebatų vidpadžiam sukalt, todėl ant batsiuvio stalo prie duonos pasitaikydavo ir gardesnis papenas. Kaziūnė net ir neganė kartu su miestelio vaikiukais, nes jų kiemas karvės nelaikė. Kaziūnės mamutė buvo mirusi, palikusi savo žmogų su septyniais vaikais našlaut. Vyriausioji duktė vargo ugdydama mažuosius, kol galop pasakė: „Ženykis, tēte, gal bus lingviau.“ Pamotė vaikų neskriaudė, šeimyna nealko, bet ir nedykinėjo. (Mažiausioji mergytė vis tiek jautėsi našlaite: su Maryte eidama vert klevo lapų ant vytelių, kuriuos klodavo ant ližės duoną kepant, praeidama pro senąsias miestelio kapines, Kaziūnė užsiremdavo ant kapinių tvoros ir pasikūčkiodama raudodavo: „Mamutyt, kelkis, mamutyt.“ – „Ainam, Kaziūt, ainam, neprikelsi mamutes“, – ramindavo draugę Marytė. „A jeigu lig vakara teip verkč, gal ir prikelč“). Kaziūnė nors ir neganė, bet ir jai darbo atsirasdavo – mergytė plėšė plunksnas pas Leibienę. Plunksnos būdavo kietai sukišamos puodynėn – neišsiskraidys, neišlakios po gryčią net ir puodynei apvirtus. Plėšytoja užmokestį gaudavo už išdykintą puodynę. Pusę dieneles knirbdama Kaziūnė jau artindavos prie puodynės dugno, bet, išlėkus oran „savo reikalu“, rasdavo vėk papildėjusią puodynę. Kaziūnė pasiskųsdavo pamotei, bet negi kas eis aiškumo ieškot pas žydą – vis tiek teisybės nerasi...

Kailius Balninkuose raugindavo rusai sentikiai (stačiatikiai), o išdirbdavę totoriai. Rūgstantys kailiai skleisdavo miestelyje bjaurą smarvę. Tuo piktindama-

sis tas pats nenuorama Ladokas, pralėkdamas pro sentikių raugyklą, greitakalbe sutalaluoja: „Peku blyn, peku blyn – dam blyn, peku blyn, peku blyn – dam blyn“, – taip neva dindėdavę Karališkių cerkvės varpai. Kailių raugėjas, pagriebęs storą, plačią eglės žievę, naudojamą raugui, taikėsi užgelnyt giedoriui per kinkas, bet kas gi galėjo pavyt tą gyvąjį sidabrą – dumdamas taip, kad ažupinčiai net pakaušį siekė, berniokas taikėsi vėl kam nors debesis pašiaušt – ir atpėdžiai netrunka užkliūt už guntininko, pavarde Gaidys, tad Ladokas nesitaupydamas išdrožia dainušką: „Luokia kiškis par dirvonų, gaidys muša barabonų“, – bet ramus besidarbuojantis žmogus neima domėn besispaigliuojančio gaidžiuko karkyrinių, o Ladokui, žinoma, būt smagiau paaitrinus žmogui gerą ūpą, kad ir gautų už tai per blauzdas.

Po kaimus važinėjantys prekijai žydai vežiojo smulkius, ypač šeiminkėms (gaspadinėm) reikalingus daiktelius: puodus, lėkštes, skareles, kasnykus, valakninius ir vilnelės siūlus, adatas, žirkles, dažus rūbam dažyt (*kvorbą*), mergom pažibinčių, muilo (*prausylo*), prieskonius – imbierą, devyndrekį, činčibierą, vanilę, pipirus, gvazdikėlius, cinamoną, lauro lapelius, o mainais iš šeiminkėjų surinkdavo kiaušinius, kiaulių šerius, arklių ašutus, skudurus (*ryzus*, juos užtat vadindavo ryzelnikais). Vežiodavo ir vaikam kokių nors pagražų zabovų: kartą, kai namiškių nebuvo, o gryčioj palikta buvo tik viena Marytė, užvažiaavęs žydas paklojo prieš mergytę ant stalo „lalytes su čelnytėm“ (lopšiukais): mergytei širdytė sutvaksėjo, akytės sužibėjo, Marytė ant užlų suieškojo mamos panešiotą, bet dar nesudėvėtą skarą ir pateikė prekijui – svečias skarelę sudorojo, bet „lalytes“ mergytei nepaliko... Važiuoklis pakiemiais pavalgydavo, nes nesikuklindavo pasiskųst esąs išalkęs, o ir plekelio pašaro retas kuris kiemas pagailėdavęs numest po žydo arklioko snukiu, tiktai, Dieve gink, žydas nevalgydavęs jį priimančios ir vaišinančios šeiminkės viralo ir iš jos padėto dubenėlio: keliauninkas vežiodavosi savo puodą, dubenį ir šaukštą, pasiprašydavęs jam duoti bulvių, morkų, griežčių, ropių, rūgintų kopūstų, o jei užtikdavo kieme skerstuves (žinoma, ne meitėlio, o tik veršiuko ar aviniuko), prašydavo ir mėsos, jei gospadinės pečius kūredavosi, paprašydavo ir jo puodą prikaist, jan sudėjęs mėsą ir daržoves ir pats savo ranka užpylęs vandeniu, kad ginkdie jo maistas nepasidarytų nekošernas, svetimai rankai prie jo prisilietus. Nepaklususius, insdūkusius vaikus motinos gąsdindavę: „Oi atais Leiba žydas, ataduosiu tavi, insdės kroman ir išsineš“, – ir gryčioj pasidarydavo tyku ir ramu, kaip po angelo sparnu, vaikai sulįsdavo užpečkin ar ant pečiaus, pro koptūrą baukščiai žiūrėdami langan, ar neatklebena kromelnikas su nešuliu. Ant kelio ar vieškelio susitikt važiuojantį žydą buvę nepatartina – jis atimsias tavo dienos darbų skalsą, o jei tas dar vadelėtų baltą arklį, tai tikrai užgirsi pakasynas, o jau mergom susitikt žydą, niūkiantį margą arklį – tai jau pabaiga svieto: septynis metus gali nesulaukt piršlių... O tėvai dukteriai sakydavę: „Tekėk až ko nori, tik ne ažu žyda ir cigona“, – o sūnui: „Ženykis su kuom nori, tik ne su žydauku ir cigoni.“

Viena žmona savo žmogaus drobinus marškinius užmiršus taip suvirino pelenų šarme, kad sagone (ketiniam, variniam katile) teliko tik iš kaulo išdrožti guzikai. Moteriškės vyras buvo požabalis – pjautuvu išsidūrė vieną akį. Gaspadinės nesant namie, užėjo su kromu vingrius – žinoma, jis jau nebebuvo anų

laikų tikrasis prekijas vengras, o tik su vaikštančiais žydais konkuruojantis šlėkta lenkas. Norėdamas pavalgydint pakeleivį, gaspadorius ištraukė iš pečiaus sagoną ir pripylė svečiui pilną dubenį „viralo“. Pavargėlis pakeleivingas žmogelis pradžiugęs skubina persižegnoja, sriubt, sriubt... „Ja taki buzy nie liubliu“, – ir atstūmė patiektą paburnę, supiltą palivotan dubenėlin...

Vieno gaspadoriaus gryčioj buvęs javų kūlimo patalkys. Ilgi stalai nukrauti dubenim su aviena, žąsiena, ant medinių dugnelių (lentelių) padrėbti sūriai su kmynais, sviesto lustai, ašočiai giros ir širdis suminkštinančio miežinio alučio: ruduo – didžiųjų darbų pabaigtuvių, Dievo dovanų sudorojimo ir pasidžiaugimo jomis metas. Gaspadinė pagamino naujamadišką, miestuose nusižiūrėtą tortą, kuris gražiai gulėjo ant dailiai iškarpyto sviestinio popieriaus stalo vidury, kaip tik vieno lenkuojančio talkininko paburnėj. Suėjo kaimynai, po sunkių darbų atsigavę dažė ūsus alutin, gnybo sviesto, raikė sūrį, sočiai kando mėsos, o šitas kaimo senas bernas kabliavo ir kabliavo šaukštu šeimininkės stalo papuošalą – tortą. Moteris neramiai, jau ir piktokai žvilgčiojo kaimyno besidarbuojančion rankon ir priėjus galop tarstelėjo: „Tamista prieteliau, kaštavok gi mėsos, riekis *babkos* (pyrago), kų gi čia vienu patrovu ašsijemei.“ O talkininkas ramiai atsakęs: „Je kad muonenai ir šitoj blyna gerai“, – ir toliau dorojo gardųjų kepinį...

Piemenėlių „generolas“ kerdžius (skerdžius, nes jie ne tik ganydavę ūlyčios bandą, bet ir skersdavę gyvulius ir apie juos daug išmanę) miestely buvęs ne vienas – ustovas. Užga buvęs lenkuojantis, užpykęs ant piemenėlių sakydavo: „Jeragam batagam, kap dosiu pa kojų.“ Laidokas Ladokas ir jam turėdavęs paruošęs prieskonį, skardžiu balsu užtraukdavęs: „Trumpas ragas Mataušą, betriūbuojunt išaušą“, – o trumpas Mataušo ne tik ragas, bet ir botagas šito nenaudos kinkų nepasiekdavęs... Kitas piemenų „vadas“ Trusa atbuvęs japonų karą, grįžęs su medine koja bulvanka, savo ūkį radęs giminių jau išsidalintą, tad betikęs tik piemenų pulkaunyku būt. Pokaičio gyvuliukam sugulus, seniokas porindavęs apie to karo baisumus: „Patrankų buva kaip miški medžių, je krauja ligi blauzdų...“ Žiūrėdamas piemenis ir bandą, jis gaspadinėm parinkdavęs vaistažolių, pririšdavęs untų (vantų), užtatai gaudavęs iš jų gardesnio pavilgo. Apie vaistažoles ir gydymą jomis pasakodavęs ir norinčiom klausyt mergytėm, aiškindavęs, kad degutu, išdegtu iš beržo rietono gumbo, reikia tept gyvuliam ir žmonėm žaizdas, o vaikam duot jo pauostyt, kad askaridės (dėlas) išeitų laukan. Buvęs nepiktas (ne taip, kaip Užga), mylėjęs ir gyvulėlius, ir piemenėlius. Kerdžius žmonės dar laikę ir *čeraunikais* (raganiais, žiniuoniais), nes kai kurie jų mokėję atkalbėt gyvatės kirstą ar nuo persiėdimo išputusį gyvulį. Šito kerdžiaus žmonės klausdavo ir patarimų apie gyvulius. Vienai moteriai jis pataręs nepirkt suderėtos karvės: „Nepirk, žmon, ba ana vilką žymy turi.“ Moteriškei karvytė labai patikusi ir ana patarėjo nepaklausiusi. Dar tą pačią vasarą karvę pripjovęs vilkas...

Didisai karas, kaip jį vadino žmonės, buvo skausmingiausia kraštui Dievo pakeltas rykštė Marytės vaikystėj. Maskoliai surinko vyrus vaiskan, kaizeriškai iššlavė aruodus – našlaitystė ir badas kaip juoda šmėkla slinko per kraštą. Liūdniausios ir skaudžiausios dainos, kurių daug mokėjo mano mama, iš ano meto:



„Girdžiu – dunda vakaruosi patrankų baisyne, až kelių dienų bus žuvus ir mana Tevyne; ūžia, dreba jau laukuosi armotų smarkybe, gulda galvas, lieja kraują jaunumės gražybe; atsiklaupiau pre altoriaus Motinas Švinčiausias, kad padėt kari kintėti vargelius didžiausius; ir užgirdau iš sakyklas graudingus žadelius, kaip ramina mum klebonas jaunus karaivėlius; mum visus suguldė kaip silkes bačkelaj, raitemes par naktį, ažmigti negalim; in Didžia kara dungus raudonas, karaiviai šaukia – Dieve malonus; iškasa duobes be jokių mierų, prigulda kūnų visokių vierų; kur kajalas, kur runkelas, kurgi liemenėlis – nebėra žmagaus paveiksla, tiktai mundierėlis; katram kojų, katram runku par pusiau nutraukė – kad lig širdies nedasieke, smertes nesulauke; da kiek galėdamas pakeliu galvaly, mažu pamatysiu undenia klanelį; sudie, mamute, nebesugrįšiu, in Dievą sūda pasimatysme; atais laiškėlis su juodu kryžiu – žinok, mergela, kad nebegrįšiu; nuo didžia baisuma širdis mėlynava, pilkas kulipkytes veidelius bučiava; oi ciesoriai, oi švysoriai, ar turit išmintį, del ko jūs mum sugalvojat takių baisių mirtį; plėšia, dreskia žmanių kūnus ir su žemem maiše, kas pakliūva pa armotu – kaip unkštį išaižė; namelių vietaj pelanų pusnys, rugelių vietoj siūruoja usnys; kaizeris karalius, ciesorius prūsų, nori sumygti galyby rusų; neiškase mum dabelių trijų aršinėlių, tik suguldė mūsų kūnus kaip kakių žverelių; išgyvenam mės, braliukai, dvidešim metelių, neaždirbam del grabelia nei šešių lintelių; su nekaltu krauju žemely nutaškė, jaunuosius bernelius pa svietų išblaškė; artojam žemely pradėjus vartyti, ariunt brolių kaulus priseis pamatyti; rusas su prūsų kaip liūtai pjovęs – vienu pre kitam juos pakavoja; prieš vienas kitų venoj duobėj guli – kaip tikri broliai, ir ginklų neturi; nesėja in kapa žaliųjų rūtelių, tik prisėja šiaurus vėjas laibųjų smilgelių; nebėr Lietuvoj takelia, kur nebūt krauja lašelia; kruvini kardai iš runku soyra, a mūsų broliai kaip lapai byra; a matinėla galvų linkdama, in savy kryžių užsidėdama; sūnus šaukias matinėlas paskutinėj valundėlaj, kad jo kūnų apraudotų, švinton žemen pakavotų; atajy germanai žydiškai šneka, gišeptus vara, mūs turtus renka; atajame grūdus, baisia štrapavoja, kitus su bizūnais jau nukatavoja; ataja germanai, viskų iškratė, sujėde kiaulas, šunis ir kates; žydai iškirta mūsų miškėlius, nupluskė upėm juos in germanus; bėda mum buva, kai valde rusas, a pre germana valgam be druskas; sauda armotas, dega ūlyčias, be varpų lika mūsų bažnyčias; žmonys ažu šunis pagalvos makeja, pa pinkias markes, kad ir neturėja; vištėlas nabages nustoja kvaksėti – pa du kiaušinėlius raiks germanam dėti; pirkti, parduoti mum yr ažginta, tiktai vieniem žydam skrynja nerakinta; kiaušinius ir sviestų prūsokai išliežia, kur tiktai suranda – ar senų, ar šviežių; duonytį kepam tik bėralyny, su medžia žievi ir pelavinam; jų kalbos negal suprasti – kaip žydeliai knarkia, jiem už šunis raik mokėti

*šešiolika markių; nuvažiauvus turgun neramu stavėti – pasumdyti juodabarzdžiai liepia susmakėti; jų kepurių smailūs kuodai, negali prajoti, liepe sodi abelėlių šakas iškapoti; dieve mieliausias, matyk, kas daras, tegul tik baigias tas baisus karas.“*

Užplūdę kryžiojų palikuonys be ceremonijų rekvizavo arklius, suskaičiavo karves ir visus gyvulius, nustatė prievolių normą, čia pat išsikūlę javus, klojime palikdavo tik pelus. Libertavos dvaran buvo liepta suvežt po vieną girnapusę, kad žmonės, nors ir pasislėpę grūdų, neturėtų jų kuom sumalt (suvežtom gironom dvaro ponas po karo išgrindė savo atšlaimą, nes kas bepasims tas girtas atgalios). Kaimynai susitarę veždavo atiduot vienas apatinę girnapusę, kitas viršutinę, iš likusių sudėję kad ir nelabai suderančias girtas, paslapčia naktį šieno ar šiaudų prėsme, kad ne taip girdėtųsi girtų zurzimas, malė nusislėptus grūdus alkanų vaikų penui. Karves, naktį nusivedę miškan, nusimelždavo nors pavilgui, nes rytykščio pieno pasiimt prisistatydavo atėjūnų parankiniai. Dažnai tai būdavo vietiniai žydai – jie susišnekėdavę su vokiečiais savąja jidiš, kuri ir buvo sudurstyta iš germanų kalbos, prisasukantys žydai bet kurioj šaly gyvendami skubindavos prisitaikyt prie besikeičiančių valdžių ir santvarkų – gražiai globoti ramiu laiku vietos gyventojų, suirutei užėjus jie skundė žmones, slepiančius gyvulius, grūdus ar girtas, taigi per šitą karą žydai su vokiečiais buvo glaudūs, bet bijojo kazokų kaip ugnies: žydės prašydavusios moterų paskolint škaplierių ir rožančių, ir juos užsivėrusios ant rankų, nebijodamos net „susitepti“ katalikų tikėjimu, sėdinėjo priebučiuose vaizduodamos „katalikes“.

Susitarę su žydais, vokiečiai uždraudė jiems pardavinėt druską ir žibalą – kad ir pasiskerstų slapčia žmogus kokį meičiuką, tai nesūdyto ilgam *nepasičėdysi*. Žydai ir patys vokiečiai slapčia pardavinėdavo druską už sviestą, lašinius, kiaušinius. Balnikiečiai ėjo pėsti net už Šventosios, Kavárskan, užgirde, kad ten žydelis slapčia pardavinėja druską. Marytė (jai tebuvo dvylika metų, bet parnešė ant savo peteliukų pūdą druskos – šešiolika kg) su seseria Rozalija ir broliu Rapolu druskos parsinešti ėjo net kelis kartus. Tiltas per upę buvo išgriautas, todėl keliauninkai brisdavo per slaptas brastas arba už sviestą ar lašinius juos perkeldavo keltu, plaustu paromščikai paramu, traukdami jį kitan krantan virvėm. (Kartą brendant per upę brasta, Kaziūnė įsidūrė papadytę – pasirodė, kad jinai, visų pakeleivių nuostabai, buvo užmynusi kūdikio žiaunytę...) Grįžtant tekdavę ir naktavoti pasiprašius naktigulto pas žmones. Kartą keliauninkai apsinakvojo Nuotekose, gryčioj, kur jaunuomenė, nors ir baisiam gaudume kraštui esant, vakaravo – armonika ir klarnetas grojo kadrilius ir valcmanetus, o jaunimas šoko, sustoję dainavo jau naujas, Marytei dar negirdėtas, liūdnas, tik ką iš žmonių skausmo sudėtas dainas apie karo baisumus. Šeiminkės pavalgydintos bulvėm „su mundurais“ (lupynėm) ir *maslionkom* (sviesto pamušom, pasukom), Marytė su Raziute buvo paguldytos už staklių. Marytė, nesileisdama užmigti, vis kilojusi galvytę ir klausiusi dainuojančių...

Karui užgriuvus, balnikiečiai išsikasė už miestelio *akuopą* (žeminę, slėptuvę), namiškiai išėjo ten prisiglaust su kitais miestelėnais, o Marytė su motina likosi saugot namų – kas bus, tas bus. Tik namiškiam išėjus, netruko užgriūt austrijo-

kai su smailiom kepurėm kaip dzidom, apzuję namus ir neradę nei lašinių, nei kiaušinių, nei sviesto, ant pievos išsidriekę susitaisė virtis kavos ir arbatos. Marytė vienas kareivėlis pakalbino, Marytė jam pabėrė rieškutytes laukinių obuoliukų, kareiviukas, gal savo paliktus vaikelius prisiminęs, Marytei davė saldainių (tas pats pasikartojo jau per kitą karą, kai Parudinėj mano tėvams gyvenant užvažiavusi jau kitų kryžievių palikuonių karo virtuvė nudrengė ir nuganė dobilus – tada dar vokietukai linksmi traukė rytuosna ir taisėsi švidru paeit savo blyks krygą, buvo geraširdžiai ir šnekūs – užmokėjo ne kažin ko vertom markėm už nuniokotą dobilų lauką, mano seserį pasisodinęs ant kelių kareiviukas rodė savo vaikų nuotraukas ir visus vaikus apdalino šokoladu: dėl pasaulio nevidonų užmačių klojo galvas motinų vaikai svetimose žemėse, nežinodami, nei už ką, nei kam...). Nespėjus kareivių pulkeliui nė sriūbtelt karštimo, atlėkė jų žvalgas putotu arkliu, sušuko „rasen, rasen“, visi skubinais sukilo, palikdami kavinukus, rindliukus ir kareiviškas gertuves. Marytės mamai vos spėjus sumest tuos rakandus balon, kad nerastų kazokai, tie ir netruko kaip viesulas užgriūt. Ak tu žeme prigimtoji, kas tik tavęs netrypė ir nedrengė, ak jūs mano tėvynainiai, kas tik jūsų širdžių negrudino juodan nuodėgulin...

## Kryžiai

*Irena Pusvaškienė*



*Atstatytas kryžius  
prie Dagilėlio g.*

Kryžiai prie kelio, sodyboje, kapinaitėse yra neatskiriama Bálninkų apylinkių peizažo dalis. Kaime išlikęs gražus paprotys, gaila, kad nykstantis, einant pro kryžių nukelti kepurę, sunkią valandą prie jo pasimelsti, pasiguosti, nusiraminti.

Bálninkų apylinkių kryžių aprašymus ir nuotraukas rasime leidinyje „Molėtų krašto kryžiai“, kurį parengė keliolika autorių ir išleido 2002 m. Aprašyta apie 15 šiame krašte esančių kryžių. Dauguma jų nauji, statyti Atgimimo laikotarpiu. Anot autorių, visi jie palyginti aukšti ir kukliai papuošti.

Kryžiais ir jų meistrais domėjausi seniai. Apie statytus ar atstatytus kryžius pasakojo bálninkiečiai Stasys Ališkauskas ir Alfonsas Liškauskas, kunigai Jonas Tamonis ir Albinas Graužinis, mokytojas Vladas Miškinis, perkaliečiai Valentina Bučiūnienė ir Bronė Tvarijonienė.

Dauguma kryžių padaryta meistro Kazio Stalnionio, kilusio iš Gėliogalių kaimo. Jo padaryti kryžiai stovi bažnyčios šventoriuje, skirti Lietuvos krikšto 600 metų jubiliejui bei Švč. Mergelės Marijos metams (1988) atminti, Grúodžių kaimo kapinaitėse ant brolio kapo, žuvusio 1946 m. nuo okupantų, ir kitose vietose. Be K. Stalnionio, paminėtini ir kiti kryžių meistrai. Tai dapkūniškiečiai S. Žiogas, S. Gilys, J. Viburys, vasaromis Bálninkuose gyvenantis kaunietis skulptorius A. Aleksynas.

Bálninkų miestelyje stovintį kryžių padovanojo kraštiečiams kunigas Albinas Graužinis. Jis pastatytas maždaug toje vietoje, kur buvo ūkininko Povilo Juočečio ant didžiulio akmens pastatytas metalinis kryžius, stribų atplėštas nuo akmens, sušaudytas ir apdaužytas, bálninkiečių vadinamas Akmeniniu kryžiumi.

Dar du kunigo A. Graužinio kryžiai pastatyti Bálninkų kapinėse. Vienas skirtas mirusiems ir žuvusiems Bálninkų mokyklos mokytojams.

Sušaudytą kryžių išgelbėjo Alfonsas Liškauskas, kuris pastebėjo jį buvusios stribų buveinės (dabar mokykla) tualete. Naktį A. Liškauskas kryžių ištraukė,

nuplovė ir paslėpė ant namo aukšto po spaliais. Atėjęs Nepriklausomybei ir pradėjęs rūpintis sunaikintų kryžių atkūrimu, Stasiui Ališauskui pasisekė sužinoti, kur jis slepiamas. Kalvis Kazys Skardinskas ir tekintojas Petras Šikšnys suremontavo ir sutvarkė aplaužytą kryžių. Atvežus senąjį akmenį prie kelio į Ūkmergę ir Mikalojaus Dagilėlio gatvės sankryžos, atnaujintas kryžius vėl buvo pritvirtintas. 1990 m. birželio 3 d., per Sekmines, kryžių atšventino kunigas Jonas Girdzevičius.

Balaždžių kaime stovi iš cemento nulietas kryžius. Jį savo žemėje dar 1943 m. pastatė ūkininkas Vladas Purlys. Postamentą ir kryžių liejo Petras Čereška, balninkiečių vadinamas Mikatka. Kryžius primena Maironio eiles ir žmogų, pastačiusį jį:

*Apsaugok, Aukščiausias, tą mylimą šalį,  
Kur mūsų Tėvynė, kur bočių kapai.  
1943. X. 9 d.  
Vlado Purlio auka.*

Kryžius stovi toje vietoje, kur anksčiau stovėjo medinis kryžius, statytas to paties Vlado Purlio.



I. Kiaušo kryžius  
„Už taiką“



Balninkų partizanams  
R. Šalkauskienės  
pastatytas kryžius

Sovietų metais sunkiai sekėsi statyti kryžių Perkalių kaimo gyventojui Ignui Kiaušui. Vos atvilkus akmenį, ant kurio norėjo pastatyti kryžių, valdžia suuodė ir akmuo buvo išverstas. Antrą kartą atvežė akmenį ir pastatė ant jo kryžių su užrašu „Už taiką. Kiaušas Ignas 1971“. Tačiau ir šis kryžius nepaliktas ramybėje – Molėtų rajono Darbo žmonių deputatų tarybos vykdomasis komitetas 1973 m. rugsėjo 21 priėmė sprendimą „nugriauti savavališkai pastatytą paminklinį akmenį“. Akmuo buvo išverstas. I. Kiaušas jį parsivežė į kiemą, tikėdamas, kad kryžius vis tiek bus atstatytas. Kryžių I. Kiaušas įkėlė į medelį prie paminklo. Platinant kelį, darbų vykdytojai liepė iškelti kryžių iš pakelėje augančio klevelio. Tačiau neatsirado žmogaus, kuris jį iškeltų. Taip jis sulaukė 1989 m. Atgimimo metais akmeninis postamentas ir kryžius buvo sugražinti į senąją vietą.

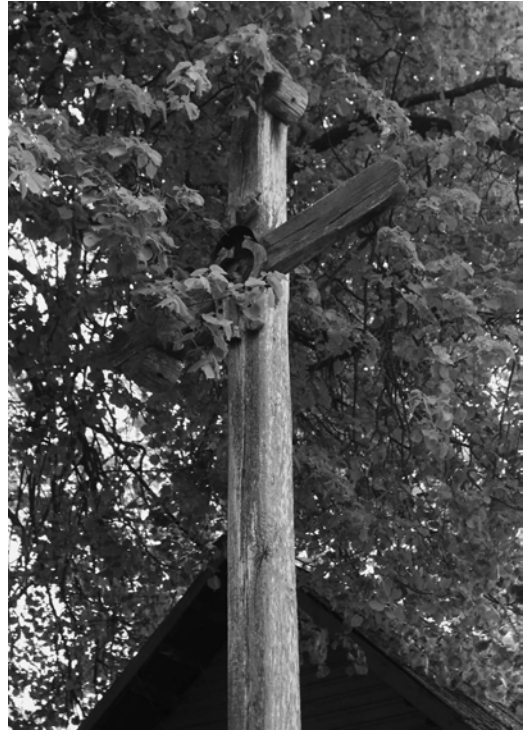

*Vanaginės k. J. Petronio kryžius*

Kaime prie I. Kiaušo sodybos iš seno ir sunykusio kryžiaus išimtas Nukryžiuotasis ir perkeltas į aukštą liepą. Mirus I. Kiaušui, pradėjo džiūti ir liepa. Jai išvirtus, Nukryžiuotasis perkeltas ant perkaliečių kryžiaus.

*Antamakių k. kryžiaus šventinimo akimirka. E. Pranskūnienės nuotr. 2012 m.*



*Čereškų k. kryžius*

Prie kelio Bálninkai–Alantà, ties kryžkele, kur kelias suka į kaimą, vietos gyventojai pastatė naują, gražiai išpuoštą kryžių.

Įdomus kryžius, statytas tarpukario laikais Jokūbo Petronio, yra Vanaginės kaime, Bronės Calkienės (Petronytės) sodyboje. Rūpintojėlių puošia du žalčiai. Tai senojo mūsų tikėjimo, kai buvo garbinami žalčiai, liekana, išiliejusi į krikščionybę.

2011 m. pastatytas ir pašventintas kryžius buvusiose senosiose Balninkų kapinėse. Ažuolą paaukojo Marytės ir Jono Driukų šeima, kryžių darė medžio meistras Antanas Aleksynas ir Linas Burbulis. Šis kryžius žymi buvusią mūsų protėvių amžinąją poilsio vietą.

Dar vienas kryžius sunykusiojo vietoje atgimė buvusiose Antāmakių kapinėse. Antāmakiuose jau nebelikę vietos žmonių – jų sodybose išikūrė vadinamieji vasaros kaimiečiai. Seniausiai šiame kaime vasaras leidžia Dalia, Vladas, Gediminas, Eglė, Gintaras ir Neringa Pranskūnai. Šiai šviesiai šeimai ir kilo mintis atkurti sunykusį kryžių, kuris žymėjo Antamakių kaimo kapinaites. Pranskūnų

*Juodpurvių k. kryžius*



*Plaštakos k. kryžiaus statymas. B. Tvarkūno nuotr.*

sumanyką palaikė Romas ir Laima Masonai, Rimas ir Regina Jurkoniai, Ričardas Sartatavičius. Jiems noriai talkino balninkiečių Jucevičių šeima. 2012 m. rugsėjo mėnesį kryžių pašventino Balninkų parapijos klebonas Ladislovas Baliūnas. Kryžiaus pagerbti buvo pakviesti ir buvę antamakiečiai.

Buvusio partizanų ryšininko Antano Baliūno rūpesčiu prie bažnyčios pastatytas kryžius žuvusiems partizanams ir tremtiniams atminti. Prie šio kryžiaus vyksta Gedulo ir vilties dienos minėjimai.

Sunykę kryžiai vėl atstatomi prie kelių, sodybų, kapinėse, partizanų žuvimo ar laidojimo vietose. Kryžiai – dalis mūsų istorijos, mūsų tikėjimo liudytojai, mūsų papročių ir tautodailės akcentas.



## Medicina

*Stanislava Juodienė*

1918–1941 m. Bálninkų apylinkėje nebuvo jokios medicininės tarnybos. Susirgę balninkiečiai patys kaip išmanydami arba sulaukę kitų patarimų gydėsi naminiais vaistais, įvairiomis žolelėmis, užkalbėjimais, burtais.

Įkandus gyvatei, susirgus *rože* kreipdavosi į užkalbėtojus, kurie gydė užkalbėtu vandeniu, burtais. Sutrikus virškinimui, pirmas vaistas buvo pelynas, kmyną nuoviras, pakilus temperatūrai virdavo liepų žiedų, čiobrelių arbatą, ant iškilusios voties (*furunkulo*) dėdavo žalių lašinių, kiškio taukų ir pan.

Balninkų valsčiaus dvarų ponios, kurios buvo daugiau išsilavinusios, paprastai žmonėms duodavo daug gerų medicininių patarimų. Pirmaisiais pokario metais gyventojus konsultuodavo Kurklių vaistininkė Pulcherija (vaistininkę vadino tik vardu). Ji ne tik parduodavo vaistus, bet ir kaip gydytoja teikdavo patarimų kaip gydytis, kaip sveikai gyventi.

1942 m. Balninkų dvarininkas Jonas Steikūnas savame dvare apgyvendino lenkų tautybės felčerę (pavardė ir vardas nežinomi). Felčerė gydė ne tik Steikūnų šeimą, dvaro gyventojus, bet padėdavo ir aplinkinių kaimų gyventojams.

Antrą kartą sovietams okupavus Lietuvą, J. Steikūnas iš dvaro pabėgo, kartu išvažiavo ir medicinos felčerė.

Pirmaisiais pokario metais buvusiame J. Steikūno sename dvaro pastate sovietų valdžia atidarė pirmąjį felčerių punktą, kuriame dirbo ukrainietės felčerės (vardai ir pavardės nežinomi). Jos dirbo apie porą metų.

1950 m. nuo rusų išbėgusio ūkininko Povilo Juočepio namuose buvo atidarytas naujas felčerių punktas, kuriame pradėjo dirbti akušerė Monika Grumodienė (Darulytė) ir felčeris Bernardas Grumodas, sanitarė Rachelė Petronytė.

Šis felčerių punktas medicininę pagalbą teikė Balninkų apylinkės gyventojams. Grumodai dirbo apie devynerius metus. Jiems išvykus, felčere dirbo Ona Augutytė.

1960 m. Bálninkuose, už Píršeno ežero, buvusios pradinės mokyklos patalpose, buvo atidaryta 15 lovų, vėliau 25 lovų ligoninė. Pirmoji gydytoja buvo Danguolė Šerkšnaitė, akušerė Ona Karanauskienė, medicinos seselės Gertrūda Sejūnienė, Valė Paušonytė, Albina Bernotienė, slaugė R. Petronytė, virėja dirbo Anelė Mackevičienė.

Balninkiečiai ligoninės atidarymu labai džiaugėsi – pagaliau yra kvalifikuota medicinos įstaiga, ir jie galės gydytis savoje ligoninėje. Gydytoja D. Šerkšnaitė buvo labai sumani, darbšti, pareiginga medikė, gerai organizavo ligoninės darbą.

Iki 1963 m. pagrindinė ligoninės transporto priemonė buvo arklys ir pareigingas vadeliotojas Krizostinas Mackevičius, kuris gydytoją veždavo pas ligonius ir iš tolesnių vietų ligonius atveždavo į ligoninę.

Nuo 1960 m. Balninkuose pradėjo veikti ir stomatologinis kabinetas. Pirmoji stomatologė buvo Tatjana Beniušytė. Vėliau stomatologėmis dirbo Olga Šemetienė, Valė Urbonaitė ir kitos.

1961 m. Balninkuose įsteigta vaistinė. Pirmuoju vaistinės valdytoju pradėjo dirbti provizorius Vytautas Kurklėnas. 1962 m. V. Kurklėnui išvykus, vaistinės valdytoju iki 1991 m. dirbo Anicetas Leipus.



*Prie Balninkų  
ligoninės*

1967 m. Balninkų ligoninėje įsidarbina medicinos seselės Valė Sabalienė (Dudėnaitė), Virginija Piragytė, felčeriai Aloyzas Sabalys, Jonas Vilimas, Marytė Zinkevičiūtė, vaikų patronažo sesuo Ona Šiaučiukėnienė. 1963 m. ligoninė gavo greitosios pagalbos automobilį. Ligoninės personalo darbas gerokai palengvėjo, greičiau buvo galima nuvykti pas ligonį ir į rajono centrą.

Ligoninėje nuo jos atidarymo iki 1977 m. dirbo šie gydytojai: Povilas Kožėninkovas, A. Žvirblis, Judaškinas, Regina Aukštuolienė, Vytautas Fokas ir kiti. Dauguma jų buvo geri specialistai.

Sanitarėmis daug metų dirbo Monika Čirbaitė, R. Petronytė, Janė Blažienė, Genė Rinkevičiūtė. Šeiminkės virėjos – A. Mackevičienė, Domicelė Purlienė, skalbėjos – O. Širvinskienė, Stefa Pusvaškytė, Antanina Žalalienė, ūkvedys – Algis Naušis.

1977 m. spalio 15 d. Balninkų ligoninė buvo uždaryta, liko tik felčerių punktas. Jame dirbo vedėjas A. Sabalys, mokyklos medicinos seselė V. Sabalienė, vai-



*Donorai*



Su gydytoju

kų patronažo sesuo O. Šiaučiukėnienė, akušerė Rita Katinienė, medicinos seselė M. Zinkevičiūtė. Felčerių punktas daug padėjo suteikdamas medicinos pagalbą ypač senyvo amžiaus žmonėms.

1991 m. miestelio centre atidaryta nauja ambulatorija. Joje dirbo gydytojas Jonas Galinauskas, laborantė G. Sėjūnienė, felčeris A. Sabalys, medicinos seselė Danutė Purlienė, mokyklos medicinos seselė V. Sabalienė, vaikų patronažo sesuo O. Šiaučiukėnienė. Veikė stomatologinis kabinetas, kuriame dirbo kruopšti stomatologė Nina Babelienė. Išvykus J. Galinauskui, ambulatorijai vadovauja medicinos mokslų daktaras Rimantas Skarulis.

Nuo 2003 m. lapkričio mėn. Balninkų ambulatorija pavadinta Balninkų bendrosios praktikos gydytojo kabinetu. Jame pradėjo dirbti jaunas gydytojas Saulius Gobužas, triūsė bendruomenės slaugytoja D. Purlienė, laborantė G. Sėjūnienė, valytoja Diana Pusvaškienė. Gydytojo kabinete atliekamas gydymasis ir preventcinis darbas, suteikiama pirminė medicininė pagalba, po pietų ligoniai lankomi namuose. Gydytojui S. Gobužui avarijoje sunkiai susižalojus ir išėjus iš darbo, bendrosios praktikos gydytojo kabinetas liko be nuolatinio gydytojo. Dabar į kabinetą atvažiuoja du kartus per savaitę Alantos gydytojas Raimondas Morkūnas.

Ilgamečiai Balninkų medicinos veteranai yra felčeris A. Sabalys, medicinos seselė V. Sabalienė, laborantė G. Sėjūnienė, vaikų patronažo sesuo O. Šiaučiukėnienė. Jie dirbo nuo 1960 m., kai tik buvo atidaryta ligoninė. Gydytojas R. Skarulis dirbo apie dešimt metų.

Nors šie žmonės jau nebedirba, balninkiečiai juos prisimins kaip sąžiningus medikus, teikusius pirmąją medicinos pagalbą, gydžiusius ir žadinusius viltį džiaugtis gyvenimu.

Nemažą medicinos darbo stažą turi bendruomenės slaugytoja D. Purlienė (17 m.), stomatologė N. Babelienė, sėkmingai dirbančios medicinoje ir tarnaujančios žmonėms.

## Vaikų darželis

*Stanislava Juodienė*

Tarpukario laikais vaikų darželio Bálninkuose nebuvo. Jaunos mamos turėjo pačios prižiūrėti ir auklėti vaikus. Labai sunku buvo toms mamoms, kurios gyveno kaime ir vertėsi žemės ūkiu. Pjaunant javus mažus vaikus motinos nešdavosi kartu į lauką, paguldydavo juos guboje ir taip dirbdavo visą dieną. Vaikai nebuvo lepinami nei maži, nei paaugę. Mažyliai keliaudavo visur, kur eidavo mama, o paaugę vaikai prižiūrėdavo mažuosius.

Pirmaisiais pokario metais mamos negalėjo eiti dirbti, nes neturėjo kur palikti mažų vaikų. Vaikų darželio Bálninkuose nebuvo. 1973 m. Bálninkų kolūkio pirmininkas Vladas Lapukas prie Píršeno ežero pastatė medinį dviejų aukštų vaikų darželį. Pirmosios vaikų darželio darbuotojos buvo vedėja Jogelienė, auklėtoja Irina Nikitina, valytoja Elena Pusvaškienė, virėja Anelė Mackevičienė. 1974 m. sausio 1 d. darželio vedėja pradeda dirbti Laima Lapukienė, auklėtoja muzikė Danutė Čereškaitė. Į darželį susirinko apie 20 vaikų. Vaikai buvo atvežami iš gretimų kolūkių. Vaikams darželyje sąlygos buvo geros. Pirmame aukšte buvo didelis žaidimų kambarys, virtuvė, valgykla. Vaikus maitino labai gerai. Maisto produktais aprūpindavo kolūkis. Miegamieji buvo antrame aukšte, iš kur matėsi graži Píršeno ežero ir jo vaizdingų krantų, apylinkių panorama. Darželyje buvo šilta, jauku, vaikams pritaikyti baldai. Po trejų metų darželyje kilo gaisras, bet pastatas greitai vėl atstatytas. Darželio auklytėmis ilgą laiką dirbo Elena Pusvaškienė, Elena Aukštuolienė, Jūratė Kerulienė, Jūratė Pileckienė ir kitos. Darželio auklėtojos keitėsi dažnai. Auklėtojomis dirbo Elvyra Balčiūnienė, Jūratė Deksnienė, Ona Švilpaitė. 1978 m. vedėja L. Lapukienė perėjo dirbti į Bálninkų vidurinę mokyklą. Vedėja ėmė dirbti Julija Ališauskienė (Bedunkevičiūtė). Ji buvo griežta ir sumaniai tvarkė vaikų auklėjamąjį ir ūkinį darbą. 1981 m. vaikų darželio auklėtoja pradeda dirbti Laima Subkienė (Leišytė), muzikos specialistė. Tėvai darželio personalu buvo patenkinti. Darželio auklėtoja sugebėjo vaikus sudominti įvairia veikla. Vaikus mokė



*Darželio pastatas*

dainuoti, rengė į mokyklos pirmą klasę. 1987 m. L. Subkienei išėjus motinystės atostogų, ją pakeitė Irena Paškevičienė (Meilūnaitė). Darželyje vaikų padaugėjo iki 24. Buvo du miegamieji, gera valgykla. Nuo 1984 m. darželio valgykloje dirbo Viktorija Jurevičienė, kuri šias pareigas ėjo iki 2008 m.

1991 m. darželis perkeliamas į naują pastatą miestelio centre. Čia patalpos dar geresnės, erdvesnės, tik bėda, kad turint geresnes sąlygas vaikų kasmet mažėja. Jų lieka tik 15. Po J. Ališauskienės vedėja dirba I. Paškevičienė, auklėtoja Laima Paškevičienė, auklyte Regina Paškevičienė. 2006 m. darželio patalpos paskirtos kitam tikslui, o darželinukai perkelti į dešimtmetės mokyklos patalpas. Vaikų liko tik 10. Veikia dvi grupės – ikimokyklinė ir priešmokyklinė. Priešmokyklinės grupės vaikai rengiami į mokyklą. Jie mokomi pažinti raides, jas parašyti, skaičiuoti ir rašyti skaičius. Vaikai maitinami mokyklos valgykloje. Darželyje liko pusė virėjos ir auklėtojos etato. Darželis dirba nuo 7 val. 30 min. iki 13 val.



*Vaikai prie eglutės*

## Ilgaamžiai

*Stanislava Juodienė*

Nuo ko priklauso žmogaus amžius? Į šį klausimą atsakymo neturime. Medicina aiškina, kad žmogaus sveikata, ilgas gyvenimas 20 % priklauso nuo paveldėtų genų, 20 % nulemia aplinka, 50 % pats žmogus ir tik 10 % priklauso nuo medicinos.

XXI a. vis greitėjantys gyvenimo rūpesčiai neleidžia tinkamai maitintis, valgo-me įvairius pusfabrikačius, labai kaloringą ir neretai sintetinį maistą. Labai mažai judame, nesportuojame, daug laiko praleidžiame prie televizorių ir kompiuterių. Kaloringo maisto energija lieka nepanaudota, todėl dažnas nutunka. O nutukimas yra viena iš mūsų gyvenimo blogybių.

Mūsų tėvai, seneliai, proseneliai maitinosi savo rankomis pagamintais maisto produktais, kuriuose kenksmingų sveikatai priedų nebuvo. Prieš didžiąsias šventes ilgai pasninkaudavo ir daug dirbo. Liaudies patarlė ne veltui sako, kad tinginys nesulaukia ilgo amžiaus.

Bálninkų apylinkėje dauguma žmonių mirė turėdami 80 metų ir daugiau. Ilga-amžė Domicelė Virbalienė, gyvenusi miestelyje, mirė 2001 m., sulaukusi 96 metų. Ji niekada nesirgo, jokių vaistų nevartojo, ligoninėje negulėjo. Senatvėje pati prisižiūrėjo ir dar aptarnavo neįgalią dukrą. Šviesų protą turėjo iki pat mirties. Jaunystėje labai skurdžiai gyveno, šeima turėjo tik 4 ha žemės, todėl tarnavo pas ūkininkus. Visą gyvenimą labai sunkiai dirbo ir prastai valgė. Buvo ištekėjusi, užaugino 3 vaikus. Sulaukusi pensinio amžiaus, daugiau valgė, nevengė ir mėsiško maisto.

Jonas Stragolis gyveno Pėrkalių kaime, mirė sulaukęs 99 metų. Niekada nesirgo, vaistų nevartojo, buvo optimistas, ramių nervų. Visą laiką dirbo, tik prieš pat mirtį 3 mėnesius mažai vaikščiojo. Gyveno su ketvirtąja žmona, vaikų neturėjo.

Anicetas Leipus, gim. 1916 m., Bálninkuose gyveno apie 30 metų. Dirbo Bálninkų vaistinės valdytoju. A. Leipus, jau būdamas 92 metų, dar judrus, atvykęs į Bálninkus aplanko draugus, bažnyčią. Jo gyvenimo būdas – judėjimas, mėgo sportuoti, saviveiklą, buvo optimistas. Laikėsi dietos, mėgo augalinį maistą, nevalgė riebiai. Mėgstamiausias valgis – dilgėlių sriuba.

Veronika Čereškaitė, gim. 1916 m., gyvena viena gražiame name Bálninkų miestelyje. Dar pajėgia užsikurti krosnį, pasigaminti maistą, ateiti į ambulatoriją pas gydytoją išsirašyti vaistų. Jaunystėje Veronika gyveno Aparū kaime. Turėjo žemės, vyrų šeimoje nebuvo, todėl jai teko dirbti visus žemės ūkio darbus. Jaunystėje valgė labai prastai. Paėmusi pensiją, suvalgo ir riebesnį kashnį.

Bronė Juodienė, gim. 1911 m., gyvena miestelyje. Gyvenime labai daug ir sunkiai dirbo. Iš mažens pas ūkininkus ganė gyvulius, o paaugusi dvaruose



*Bronė Juodienė (98 m.) ir sesė Janina (80 m.)*



*Feliksui Calkai – 90 m. 1995 m.*

*F. Calka ir jo sūnūs (iš kairės):  
Steponas, Aleksas, Julius*

*Šimtametė Anastazija Marcinkevičienė*



dirbo įvairius žemės ūkio darbus kaip padienė darbininkė: tvarkė šieną, ravėjo daržus, kūlė kultuvais javus ir kt. Ilgesnį laiką tarnavo ponui Stanislovui Koskai priklausančiame Bugėniškio dvare (Taujėnų vls.). Dvare Bronė ne tik ėjo kambarinės pareigas, bet reikėjo padėti ir šeimininkei virtuvėje. Ponia buvo labai pikta, todėl tekdavo ne kartą nubraukti ašaras. Būdama 92 metų, susirgo insultu. Mirus vyrui, gyvena pas sūnų. Senutė mažai vaikšto.

Jaferosija Makarova, gim. 1911 m., gyvena Libertāvos kaime kartu su sūnumi pensininku, kuris jai mažai ką padeda. Pati apsitarnauja. Visą gyvenimą dirbo fizinių darbų.

Stasys Pileckas, gim. 1911 m., jaunystėje ilgai tarnavo netoli Kurklių pas ūkininkus. Buvo sveikas, sunkių fizinių darbų užgrūdintas jaunuolis. Buvo papišėrimo sovietiniams okupantams dalyvis. 1945 m. pabaigoje su suklastotais dokumentais išsidarbino Utenos lietuvių sąjungos paruoštą sandėlio darbininku. 1947 m. KGB susektas ir lapkričio 20 d. suimtas. Nuteistas 10 metų kalėjimo. Kalėjo Kazachstane, dirbo statybose. 1956 m. sugrįžo į Lietuvą. Atvažiavo į Balninkus, vedė Daratą Pociūnaite, užaugino dukrą. Mirė eidamas 94 metus.

Feliksas Calka, gim. 1905 m., gyveno Vanaginės kaime. Jaunystėje tarnavo pas ūkininkus, vargingai gyveno. Buvo labai ramaus būdo, visada ir visur. Užaugino 4 sūnus. Mirė eidamas 91 metus.

Anastazija Marcinkevičienė buvo seniausia Balninkų valsčiaus gyventoja. Pagal pasą senutė gimusi 1900 m., nors jos dukra mano, kad motina jaunesnė ketveriais metais. Anastazija su šeima gyveno Antāmakių kaime. Užaugino 6 vaikus. 1987 m. persikėlė į Balninkus. Tais metais mirė vyras, vėliau trys sūnūs, tik pati nepalūžo. Anastazija buvo smulkaus sudėjimo, judri ir labai darbšti. Turėjo gerą balsą, buvo kaimo giesmininkė, mokėjo gražiai bendrauti su žmonėmis. Būdama 98 metų dar tvarkydavo kapines. Mirė eidama 101 metus.



## Ilgaamžis Jonas Stragolis

*Algirdas Meilus*

Pėrkalių kaimas pačiame Molėtų rajono pakraštyje. Iš Perkalių šiek tiek arčiau į Anýkščius, Ukmergę negu į Molėtus. Prieškariniais laikais kaimas buvo didžiausias Bálninkų valsčiuje. Jame gyveno daugiau kaip 300 žmonių. Ežero pakrantėje stovėjo didelis Perkalių dvaras, kurį iki 1936 m. valdė garsiosios Giedraičių giminės palikuonys Vansevičiai. Tik sovietų okupacijos metais Pėrkaliai labai sunyko. Mažai beliko senbuvių.

Vienas iš jų buvo Jonas Stragolis. Jis kopė į šimtmetį, bet 2007 m. pabaigoje mirė. Pritrūko kelių dienų iki šimto metų 2008-aisiais. Ilgaamžių Perkaliuose buvo nemažai: Barbora Čemeškienė, Kazimieras Lunys, Ona Čemeškienė, Kazys Čemeška, Sebastijonas Čemeška, Petronėlė Kiaušienė, Marijona Čemeškienė, Marijona Kraujūnienė, bet Jonas, kaip sako vietos gyventojai, išgyveno ilgiausiai.

Jono Stragolio senelio šeimą po 1863–1864 m. valstiečių sukilimo caro žandarai iš Žemaitkiemio valsčiaus (Ukmergės r.) atitrėmė į nuošalų ir neturtingą Perkalių kaimą. Joje buvo (tuomet dar paauglys) ir Jono tėvas Andrius Stragolis, kuris dalyvavo sukilime prieš carizmą. Kiti Andriaus broliai išsisklaidė po pasaulį, o jis liko Perkaliuose.

Liko ir tvirtai įsikūrė. Andriaus Stragolio šeima buvo gausiausia Perkalių kaime. Joje augo 13 vaikų – Nikodemas, Stasys, Viktoras, Apolonija, Uršulė ir kiti. Visi seniai mirė. Tik Jonas po gimtąjį kaimą ieškojo laimės.

Didelei šeimai namuose nebepakako vietos. Kiekvienas ėmė ieškoti savojo gyvenimo. Kai kurie broliai ir seserys išsikraustė toliau, bet Joną traukė gimtasis kraštas. Jis toli neišėjo. Kaimyniniame Rūtėnų kaime susirado merginą, susituokė ir persikėlė į jos namus gyventi. Užkurio dalia Jono nebaugino.

Viktorijos ir Jono Stragolių šeima kūrė gražų gyvenimą, bet staiga žmona susirgo sunkia, nepagydoma liga (vėžiu) ir mirė. Tada Jonas vedė jaunesnę Viktorijos seserį Stasę, kuri buvo dar netekėjusi. Stragolių namus vėl aplankė liga ir mirtis.

Kai prasidėjo sovietinis laukų melioravimas ir vienkiemių griovimas, graži J. Stragolio sodyba Rūtėnų kaime buvo sunaikinta. Jam siūlė keltis į centrinę Dapkūniškių kolūkio gyvenvietę. Kaimynai Steponas Čereška, Vaclovas Aleksandravičius, Algirdas Gervinskas pasistatė namus Dapkūniškiuose. Bet Joną labiausiai traukė Pėrkaliai.

Kazys Čemeška, išvykdamas gyventi į Šiaulius, sumanė parduoti savo sodybą pačiame Perkalių kaimo centre, šalia dviejų ežerų. Jonas ją nupirko ir persikėlė gyventi į gimtąjį kaimą. Dauguma žmonių iš Perkalių bėgo, nes verstis kolūkyje buvo labai sunku. Jonas tada trečią kartą vedė ir nusprendė gyventi kaime.

Bet vėl žmonos mirtis ir nuobodus našlio gyvenimas. Jau septyniasdešimtmetį peržengęs vyras ilgai nenašlavo. Sutiko jis moterį, kurios vyras Latvys buvo žuvęs partizaninėje kovoje dėl Lietuvos laisvės ir nepriklausomybės, ir ją vedė. Su ketvirtąja žmona Stase kartu išgyveno apie 30 metų.

Įdomu, kad trys Jono žmonos buvo Stasės. Nė su viena žmona Jonas vaikų nesusilaukė. Aplankydavo senuką ketvirtosios žmonos, kuri dar gyva, anūkė su

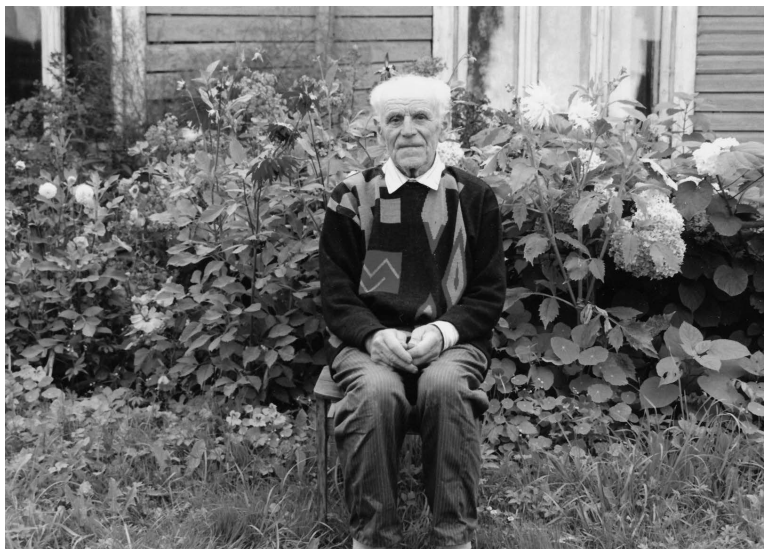

*Jonas Stragolis.  
2005 m.  
J. Aukštaičio nuotr.*

vaikais, gražiai bendravo jis su žmonos sesers Veronikos sūnaus Vytauto Širvinsko šeima ir kitais kaimynais.

Perkalių kaimas vis tuštėja. Šalia jau kelinti metai stovi tuščia Onos Čemeškaitės troba, išsikėlė Angelės Purlienės šeima, mirė Kęstutis Čemeška. Sodybas perka ir jose rengia poilsia vietas miestiečiai iš Ukmergės, Kauno, Panevėžio, Kėdainių.

Vasarą aš, šių eilučių autorius, su Jonu buvau susitikęs. Ilgokai kalbėjomės. Jis viską puikiai prisiminė. Lygino praeitį su dabartimi. Šimtametį stebino automobilių gausa, dideli važiavimo greičiai, jaudino avarijos keliuose, beprasmiškos žmonių žūtys. Senolis papasakojo istoriją iš savo gyvenimo, kuri šiandieniam žmogui atrodytų kaip pasaka.

... Jonui tuomet buvo 16 ar 17 metų. Sunegalavo jo motina. Gydytojai nustatė, kad 13 vaikų pagimdžiusiai moteriai vėžys. Gydytis siuntė į Kauną. Ligonę į tuometinę laikinąją sostinę lydėjo vyras Andrius, Jono tėvas. Iki Ukmergės (apie 30 km) jokio transporto nebuvo. Reikėjo važiuoti arkliu. Jonas nuvežė tėvus į Ukmergę ir grįžo atgal. Andrius su sergančia žmona sėdo į siauruką (tuomet siaurasis geležinkelis ėjo iš Ukmergės į Jonavą) ir išvažiavo į Kauną. Gydytojai liepė moteriai gultis į ligoninę ir laukti rytdienos, kad galėtų padaryti tyrimus.

Kai Andrius išėjo iš ligoninės į gatvę, buvo jau tamsu, mat rudens metas. Reikėjo nakvoti ir laukti ryto, kad galėtų grįžti namo. Sumanė ryto nelaukti, bet pėsčias eiti. Užsukęs į žydo parduotuvę, nupirko cukraus kilogramą, virtinę riestainių lauktuvėms ir išėjo.

Rytą susirinę gydytojai patikrino ligonę ir nusprendė, kad operuoti per vėlu. Moterį paleido namo. Ji sėdo į pirmą pasitaikiusią mašiną ir išvažiavo į Jonavą. Iš Jonavos – į Ukmergę traukinuku. Ukmergėje sutiko kaimyną Juozapą Čemešką, kuris atvežė brolių Rapolą į Ukmergės gimnaziją. Juozapas Stragolienei parvežė į Pėrkalius. Sugrįžusi moteris nustebė, kad namie dar nėra vyro.

Tik gerokai sutemus į duris pasibeldė Andrius. Jis pėsčias parėjo iš Kauno į Pėrkalius (apie 100 km). Stiprus vyras buvo Jono tėvas Andrius Stragolis. Tuomet jam jau buvo apie 60 metų. Mirė jis sulaukęs beveik 100 metų. Nenuostabu, kad

ir sūnus Jonas sulaukė gilos senatvės. Jono motina, palaužta onkologinės ligos, mirė jauna. Tėvas antrąkart nevedė. Gyveno kartu su vaikais.

J. Stragolis visą amžių nerūkė, nepiktnaudžiavo alkoholiu, daug dirbo, judėjo. Ypač jis mėgo gamtą. Kai tik pradėdavo dygti grybai, skubėdavo tiesiai per liūną tarp dviejų ežerų į Júdopurvių mišką. Kiti grybautojai sakydavo, kad grybai nedygsta, o Jonas visuomet namo grįždavo su pilnu krepšiu jaunų baravykų. Žinojo jis vietas jaunuolynuose, po ažuolais, kur dygsta grybai.

Buvo ir aistringas uogautojas, riešutautojas, bet ne medžiotojas. Netgi meškerioti nemėgo, nes, anot Jono, tai žuvelės kankinimas, pavėrus ją ant kabliuko.

Valgė šimtametis viską. Jaunystėje mėgdavo rūkytus lašinius, nes tai, pasak Jono, energijos šaltinis.

Iš gausios Stragolių giminės liko tik Jono sesuo Leokadija Stragolytė. Jai irgi apie 90 metų. Gyvena ji tėvų namuose viena. Mirus broliui Jonui, L. Stragolytė seniausia Perkalių kaime, o gal ir visoje Balninkų seniūnijoje.

# ETNINĖ KULTŪRA. BUITIS. PAPROČIAI

## Kalendorinių papročių rate

*Libertas Klimka*

Ledynmetis Balninkų apylinkėms padovanojo išpūdingą kraštovaizdį: kalvos, raguvos, tarp jų įdubę ežerai. Tačiau žemdirbystei ši žemė nelabai lengva. Žmogus turėjo parodyti nemažai išradingumo, kad čia prasigyventų; reikėjo visapusiškai išnaudoti ūkininkavimo galimybes parenkant tinkamiausias žemės ūkio naudmenas, prisiderinant prie gamtos ritmų. Ilgametė žemdirbystės patirtis priskirtina etnožinijos sričiai.

Šio straipsnio tikslas – apžvelgti tradicinio kalendoriaus metų rato papročius, susiklosčiusius Balninkų apylinkėse, iškeliant subtilias kaimo žmonių išvalgas gamtos reiškinių sąsajose. Pateikėjų žinios rinktos naudojant liaudies astronominių žinių anketą.<sup>1</sup>

### Pavasaris

Žemdirbiui metų pradžia – sulig pirmąją vagą. Tačiau pavasario fenologiniai požymiai būdavo kuo atidžiausiai stebimi nuo pat gamtos atbudimo pradžios. Iš jų spėjama darbų sėkmė, būsimojo darbų sezono orai. Sniegas sugūra ir žiemos kelio „pavaža krypsta“ apie šv. Kazimierą (kovo 4-ąją). Jei vieversys parskristų prieš šią datą, pavasaris nebūtų geras (4, 15). Spėdavo orus ir pagal pirmąsias kovo mėnesio dienas: kokia kovo 1-oji, toks ir pavasaris; antroji pranašauja vasarą; trečioji – rudenį (1, 3, 14, 21). Jei kovo 10-oji, vadinama keturiasdešimties paukščių diena, būtų šalta, šilumos tektų laukti dar 40 dienų. Per *Bloviėščius* (kovo 25-ąją, Apreiškimo Švč. Mergelei Marijai dieną) parskrenda gandas. Svarbu, kaip jį pirmą kartą pamatysi. Mergina norėtų skrendantį arba iškart jų porą – tada greit ištekės (15, 20). Šeimininkai irgi džiaugiasi skrendantį pamatę – darbai spėriai suksis. O piemenukams vis tiek pat, bet kūliu reikia verstis. Pasirodžius gandrui, privalu šeimyną maitinti keturis kartus per dieną, nes laukia sunkūs pavasario darbai. Gandro vaisėms keptavo pačių įvairiausių javų bandeles (1). Būta ir draudimų, pavyzdžiui, merginos plaukų nešukavo, kad vištos daržų nekapstytų (1). Visuma papročių rodo ištis labai su-

<sup>1</sup> Klimka L. Rinkime senąsias astronomines žinias, *Mūsų kraštas*, 1995, nr. 2 (7), p. 141–144.



*Kraštotyrinė ekspedicija Balninkuose. Iš kairės: Vanda Aukštaitienė, prof., habil. dr. Angelė Vyšniauskaitė, kraštotyrininkė Irena Seliukaitė, prof., habil. dr. Libertas Klimka pas Domicelę Pusvaškieneį. 2007 m. J. Aukštaičio nuotr.*

reikšmintą datą. Tatai pabrėžia ir posakis, kad per *Blovieščius* net paukščiai lizdų nesuka (15). Tikėtina, kad visa tai yra išlikę prosenovinės Lygiadienio šventės aidai.<sup>2</sup> Kai kuriuos šios ypatingos pavasario šventės ritualus galėjo paveldėti ir lietuviški Velykų papročiai. Beje, čia galiojo tas pats draudimas merginoms plaukus šukuoti (20). Graži yra velykinės ugnies apeiga: parneštą šeštadienį iš bažnyčios įkuriamas namų židiny, verdami šventiniai valgai. Įdegama ir pirties pakura (20). Šventinto vandens įpilama šulinin (20). Saulėtas pirmosios Velykų dienos rytmetis pranašauja derlingus metus (3). Vaikai kiaušiniuoti eidavo tik antrąją Velykų dieną – taip pabrėžtinai atribojamos šeimai ir bendruomenei skirtos šventės dalys. Trečioji Velykų diena vadinta Ledų diena (1, 9). Ir jeigu kas iš kaimo išeitų tądien arti, kaimynai jėga jam arklį iškinkytų, dar ir sprandinių pridėtų (15). Jeigu per didžiąją pavasario šventę dar būdavo sniego, merginos juo prausdavosi veido skaistumui (15). Įdomu, kad sutapus stačiatikių ir katalikų Velykų datoms, kaimynus su giesmėmis aplankydavo rusai (20).

Jurginės Bálninkų apylinkėje vadinamos arklių diena (1, 9). Taip pat būta reikšmingos tradicinio kalendoriaus šventės. Net ir dabar pasakoma: „*Kas razumnas – per Jurgines nedirba*“ (9). Pirmą kartą į ganiavą išleidžiami gyvuliai apsmilkomi verbos spygliukais. Kitados čia būta ir tokios retai kitur aptinkamos apeigos: moterys ant išgenamų karvių per sietą pildavo vandenį, kad būtų pieningos.<sup>3</sup> Jeigu per Jurgines lyja, spėdavo, kad pievos būsiančios vešlios (15). Šeimnininkė pietums privirdavo dubenį kiaušinių (20). Dvaruose nuo Jurginių būdavo samdoma šeimyna (9); tokia tvarka bus atėjusi iš Rusijos.

Štai gegutė užkukavo; ir jeigu „*juodu mišku – laukia blogi metai, žaliu – geri*“ (20). Ant stogo nutūpusi arba sausame medyje kukuoja – kas nors iš

<sup>2</sup> Klimka L. Tradicinių kalendorinių papročių jungtys, *Etninė kultūra ir tapatumo išraiška*, Vilnius, 1999, p. 179–186.

<sup>3</sup> *Lietuvių tautosakos archyvas*, 1278/298.

kaimo ar giminės mirs (20). Antai aną metų kukavo netoli namų – sodas iššalo (2). Iki gegutės užkukavimo reikia gyvatę susigauti; *morčinė* – geri vaistai ir gyvuliui, ir žmogui (20). Pataiso apetitą, sutvarko virškinimą (9). Svarbu ir iš kurios pusės pirmą kartą pavasarį nuaidi griaustinis. Jei iš pietų – laukia karšta vasara; jei iš šiaurės – gero oro nedaug tebus (2, 21). Ir jeigu pirmą kartą griaudžia neišsprogus medžiams – negeras ženklas, laukia blogi metai (7). Griaudžia ant ežerų ledui neištirpus – bus šalta vasara (4, 5, 13). O jeigu dar ir sniego yra, tai reiškia, kad pristigs net ir duonos (7). Tačiau griaustinis pažadina žemę, ir žolė tuojau sužels (3).

Grižęs iš lauko po pirmojo arimo artojas namiškių būdavo apliejamas vandeniui – visų sezono darbų sėkmei (15, 20). Arba tariant „*kad arkliai geriau šokinėtų*“ – būtų eiklūs darbuose (1).

Mūsų permainingo klimato juostoje labai svarbu viską laiku pasėti, pasodinti. O tinkamą laiką šiems darbams nurodo mėnulio fazė, dangaus debesuotumas, vėjo kryptis.<sup>4</sup> Nelengva būdavo laikytis visų reikalingų sąlygų. Todėl taip ir sakoma: „*Sėmenija yr, sėmenijos nēr*“ (11). Bálninkų apylinkių žmonių atmintyje tokia senolių praktika giliai įsirežusi, ji nebuvo užmiršta ir per kolūkinės santvarkos metus. Fazių įvardijimai arba kvodros kiek skiriasi nuo dabar astronomų vartojamų: jaunatis arba jaunikis, pjautuvas (jaunas), priešpilis, pilnatis, delčius, senagalys arba sename gale, suvartas arba tamsiosios naktys (jaunatis) (1, 3, 4, 7, 14). Tarpus tarp fazių pavadina apyvartais (6).

Javus sėdavo dažniau mėnuliui esant priešpilyje arba pilnatyje (2). Aiškinama taip: „*Kai jaunas, nesėdavo, nes bus ir šiaudas silpnas, ir grūdas mažas*“ (1, 6); „*Javus sėdavom per pilnatį, kad geriau derėtų*“ (14). Ir dar svarbu, koks vėjas pučia: „*Pasėti pučiant šiaurės vėjui bus nežolėti, jų kirminai neės, pasėjus pietų vėjui – išdygs vien smilgos, o vakarų vėjui – dirsės*“ (1). Miežiams sėti tinkanti tik jauno fazė (4, 13, 19). Neatsižvelgus į tokį patarimą, sėmenys, anot senolių, „*lyg dirvon, lyg balon*“ (10). Ir linų sėjai ta fazė gera (14). Avižoms sėti laiką nurodo pražydušios ievos (12).

Mėšlo į laukus neveždavo žiemų vėjui atsisukus (6, 11). Tinkamiausia mėnulio fazė šiam darbui – senagalys. Tada mėšlas ilgiau nesupūva, yra skalsesnis augalams (1).

Nuo seno paežerių kaimuose žinoma, kad žuvys neršia per jauną mėnulį (4). Gal todėl manoma, kad ir gyvuliams kergti toji fazė palanki, – prieaiglis stipresnis bus (3).

Daržoves reikia sėti skirtingai: jauname – morkas, ridikus, ridikėlius, pupeles, petražoles; pilnatyje – svogūnus, česnakus, burokus, agurkus, žirnius (2, 5, 7, 19). Ir dar būtų gerai, kad *cibuliams* pilnatis būtų arti šv. Stanislovo dienos, gegužės 8-osios (20). Į žyduolius jie neišvirs, jeigu sodinant dangujė bus tik vienas šviesulys – arba mėnulis, arba saulė (4, 13, 17, 19). Ir agurkai nemezga, abiejų šviesulių paveikti sodinant (3). O ridikėlius sėdavo tik naktį (14). Morkas reiktų sėti šv. Morkaus dieną, balandžio 24-ąją (7). Pomidorai neseniai Lietuvoje auginami, bet pastebėta, kad geriau juos sodinti pilnatyje (13). Jauname persodindavo gėles (1), sėdavo tabaką, kanapes (19), grikius (5). Kopūstų naudai toks patarimas: „*Ant jauno nesodink – supus*“

(11). Nors augantis mėnulis apskritai skatina lapų augimą ir sklaidą (6, 15).

<sup>4</sup> Klimka L. Mėnulis etnožiniijoje, *Darbai ir dienos*, 1999, t. 11 (20), p. 121–130.

Bendra taisyklė tokia: priešpilny sodinamos virš žemės augančios daržovės, delčioje – šakniavaisiai (7, 21). Bulvės, pasodintos jaunam mėnuliui esant, „išlakis bulvienosna“ (20). Bulvių sodinimui reiktų palaukti dar ir kamuolinių („galvotų“, „krūmuotų“) debesų danguje (2, 11, 12, 21). Ir kad kregždės būtų parsukridusios (7). Tik ne per Kryžiaus dienas (trys dienos prieš Šeštines), nes bulvių lauke priaugs žolių (4), jos bus kūlėtos (15), bulvienojų virkščios susipynusios (20). Agurkų ir pomidorų taip pat tada nesodindavo, nes jų stiebai susikryžiuoja (20), žiedai vaisius blogai mezga (2, 3). Tos ypatingos dienos netinkančios „viščiokams leist“ – pradėti juos perinti. Sakydavo, išskils kreivakojai (15). Tam reikalui būtina palaukti pilnaties – visi kiaušiniai išsiperės (8). Prieš Šeštines nekirpdavo avelių (15). Šiaip jau jos kerpamos per metus triskart; tie kirpimai turi ir savo pavadinimus: pavasarinis, avižinis, kalėdinis (1, 15). Pirmojo kirpimo vilna tinkanti veltiniams ir milui, antrojo – gerai verpiasi, trečiojo – pati prasčiausia, labai susivėlus. Kaimo žmonių atmintyje iširėžęs gražus paprotys lankyti per Šeštines papuoštus ažuolų ir klevų lapų bei uogienojų vainikais kryžius. Giedodavo prie jų susirinkę į pavakarę, nes pavasario dienos kupinos darbų (15). Ketvirtadienį dar būdavo lankomi kapai. O armonika jau padėta ant tvoros – jaunimas paskui iki saulės laidos linksmindavosi. Ir dar atmenama, kad seniau didelės šeimos per Šeštines vaišindavosi išvirtomis šešiomis kiaulės kojomis (15). Šia švente užbaigiama pavasario sėja.

## Vasara

Sekminės – jau vasariška, piemenėlių ypač laukiama šventė. Vaikai, pargindami iš ganyklos karves, vainikuodavo jas pienių vainikais (13, 15). Jeigu kurios nepadabintų vainiku, pieno sumažėtų (8). Namuose jau rasdavo beržiukais papuoštus pirkios prieaugį, seklyčią, jų šakelių prikaišyta ir kitur po sijom (12, 13). Tikra augmenijos suvešėjimo šventė! Piemenuką šeiminkas tądien prie stalo pasisodindavo šalia savęs (15). Atmenamas ir senoviškas paruginių paprotys, kai sugrįžus iš bažnyčios arba antrąją šventės dieną būdavo lankomas rugių laukas. Pasėdima prie jo tai šen, tai ten, pasivašinama alumi (1, 2) ar koku šlakeliu stipresnio gėrimo (20). Vaikams džiaugsmo, kad po Sekminių jau galima maudytis, vanduo nebepavojingas (15).

Bažnyčioje po Sekminių mišių šalia altoriaus palikdavo beržiukus; išstovėjusius devynerius mišparus, juos pašventindavo per Devintines. Tuomet žmonės lauždavosi jų šakelių parsivežti namo. Kadangi visi skuba, tai „apipuldavo kai ožkos“ (16). Per Devintines bažnyčioje šventinamos ir gėlės; dažnai Sutvirtinimo sakramentas teikiamas vaikams (15). Puokštę padarydavo iš pievų ir darželio gėlių, įdėdavo ir kietį (17). Vartodavo jas vaiką gydant nuo nemigos, kokių nervinių negalavimų, verksmų – apnešdavo smilkydami aplink lopšį, dar ir švylių pridėdavo (15). Šventindavo per Devintines ir lazdyno rykštelę, tikėdavo jos galia saugoti namus nuo perkūno įtrenkimo (1, 21).

Šienapjūtę pradėjus jaunam mėnuliui esant, galima tikėtis gero atolo (1, 3). Tačiau žolė geriau džiuva nupjauta delčioj (5). Jaunas mėnulis ir miške grybus iš samanų ištraukias (1, 3). Vaistažoles patartina rinkti irgi atsižvelgiant į mėnulio fazę – jauname ir senagalyje, mat svarbu, ar bus vartojami žiedai, ar šaknys (1).

Jonines jaunimas sutikdavo linksmindamasis pernakt prie laužo (8). Joninių rytą tekanti saulė labai graži – ji „žydi“, iš džiaugsmo šoka (1). O šeiminkams rūpestis, kad karvių pieno raganos neatimtų. Kol rasa nenukrito, saugodavo jas nuo burtų tvarte (15). Šie daromi taip: ragana velka per rasotą pievą apynasrį ir kalba: „*Šio margoji, šio žaloji!*“ Namuose iš to apynasrio prisivarvina atimtojo pieno (15).

Rugius kirsti pradėdavo pilnatyje, kad arudai būtų pilni grūdų (1). Rugiapjūtės talkai prapjaudavo *kindziuką*, čia dar vadinamą puslaliu (20). O ant pabaigtuvių stalo šeiminkė nešdavo kiaušinię, blynus su dažiniu, bandelių. Šeiminkas statydavo ašotį alaus (2). Rugiapjūtės pabaigtuvių vainikas būdavo pinamas iš varpų pramaišiu su gėlėmis (8).

Iki Žolinės negalima obuolių valgyti, ypač jeigu šeimoje yra mirusių vaikų (1, 15). Tai aidas labai archajiško tikėjimo, sietino su pirmojo vaisiaus magija. Tokios tradicijos labai laikydavosi ir vietos rusai (1).

Bažnyčioje pašventintos Žolinių gėlės būdavo sudžiovinamos ir laikomos gyvulių vaistams. Jų dedama ir į mirusio žmogaus karstą, po pagalvėle (15, 20). Papročio kilmės aiškinimas toks: taip daroma todėl, kad ir Švč. Marijos kape surasta gėlių (15). O štai papročio dėti į Žolinių puokštę javų varpų, kaip daugelyje kitų Lietuvos vietovių, čia jau besilaikė viena kita šeima (2).

Pirmasis rudens priminimas – pradingsta įkyriosios musės. Tai būna apie šv. Lauryną, rugpjūčio 10-ąją. Per Baltramiejų, rugpjūčio 24-ąją, išskrenda gandrai (21). Išsineša jie kartu ir *sniedonį* – sumažėjus sunkiems darbams, šeiminkė pavakarių neberuošia (15, 20). Sunokino pamiškių šermukšniai daug uogų – ruduo būsias šlapias (3, 4, 13).

## Ruduo

Rudens pradžia laikoma Šilinė (rugsėjo 8 d., Švč. Mergelės Marijos gimimo diena). Bažnyčioje tądien pašventinama žiemkenčių rugių sėkla – netrukus prasidės jų sėja (20).

Iš rudens darbų su mėnulio faze derinami kopūstų raugimas ir meitėlio skerdimas. Kai kopūstus „*sackavoja diečkon*“, žiūri, kad būtų senagalys. Tada bus kieti, neištežę (7, 10, 13, 18), o jaunam esant – „*minkšti kaip šūdas*“ (8). Lygiai ir agurkai (3).

Jaunam mėnuliui stojus nepatartina kiaulę skersti (18); nebent greitai mėsa suvartoti (15). Priešpilny skersto gyvulio verdama mėsa „*pučias*“, yra minkšta, skani valgyti. „*In senagalį ar antroj kvodroj – tvirtesnė mėsa, geriau laikos*“ (10). Ir „*kindziukas gerai dedas*“ (15). Iš kiaulės kasos spėdavo, kokia bus žiema: kur ploniau, ta dalis šiltesnė, su atodrėkiais (5, 17).

Sodo vaismedžius sodinti taikydavo per mėnulio pilnatį – šakos lūžinės nuo obuolių (20). Kūlimą irgi pradėdavo per pilnatį – gerai byra grūdai (7).

Po sunkesnių darbų, ypač orui atšalus, gera pirtelę pasikurti. Vėlgi reikia žiūrėti, kad nebūtų jaunas mėnulis. Nes po tokios maudynės odą niezti; tad reikia palaukti bent jau pilnaties (4, 10, 15). Jaunam ar priešpilniui esant tinka pasikirpti plaukus – stipresni atauga (1, 5, 21).

Kad kuo greičiau žiema ateitų, piemenėliai aplink beržą triskart vesdavo baltą ožką ar oželį, aviną (18). Sakydavo: „*Tysia ožkų apie beržų*“ (8) arba „*tris rozus baroną*“ (16). Vaikai dar ir šaukdavę ragindami: „*Snig, snig!*“ (1). Su kokia



nors konkrečia kalendorine data ši apeiga nebesiejama. Kerdžių (*ustovą*) kaimas samdydavo iki Visų šventųjų, lapkričio 1-osios (8).

Būta gražaus bendruomeniško papročio Visų šventųjų dieną po mišių eiti į kapus bendrai melstis. Poteriai būdavo kalbami visuose keturiuose kapinių kampuose. Vėlinių pamaldos vykdavusios bažnyčioje (15).

Oro atšalimą pranašauja išskrendantys paukščiai. Jeigu jie skrenda aukštai, žiema būsianti gili (11). Rudens darbų laikrodis – Sietynas (Sietinis). Pagal šio žvaigždžių spiečiaus padėtį dangaus skliaute būdavo keliamasi ankstyviesiems kūlimo ar linų darbams (3). Toks laiko nustatymo būdas paliko žinomas ir iš anekdoto. Šeiminkė žadina berną: „*Kelkis, Sietynas jau ant stogo! – Vakar padėjau ant girnų, kaip jis atsirado ant stogo?*“ (10). Patys šeiminkai keliasi, kai „*gaidys antrų rozų gieda*“ (17). Žiūrėdavo ir į Grižulo (Grigo) Ratų padėtį, kai reikėdavo ypač anksti atsikelti; kad ir „*Ukmergėn į jomarką važiuoti*“ (9). Balninkų apylinkių žmonės dar žino tokius žvaigždynų vardus: Šienpjoviai arba Dalgis (7, 9), Artojo žvaigždės (dvi ryškios – Jaučiai, viena aukščiau – Artojas) (1).

## Žiema

Pirmoji žiemos šventė – šv. Andriejus, lapkričio 30-oji, dažnai sutampanti su advento pradžia. Tačiau pagrindinė, be abejo, yra saulėgrįža, Kalėdų šventė. Kūčių vakarienei ant stalo turi būti patiekta dvylika valgių (16). Tradiciniai šios apylinkės valgiai – burokėlių sriuba su grybais, avižinis kisielius, silkė su bulvėmis, virtinukai, įdaryti grybais, bruknių košė, virtos *čielos* pupos, kviečiai, užpilti miešimu (vandeniui su medumi), rauginti obuoliai, spanguolių kisielius, kučiūkai (*slizikai*) ir degtienė (šutinti ruginiai miltai, parauginti dvi dienas). Valgiai įvairūs, nes reikia, kad ir ateinančiais metais visos auginamos kultūros gerai derėtų (15). Prie stalo sėsdavo Vakarinei patekęs (1, 3). O tas Kūčių vakaras – pilnas pranašišku ženklu. Jei snigtų – būsimieji metai būtų geri, derlingi (17, 20). Žvaigždės matosi – vištos bus dėslios (15), riešutai ir obuoliai užderės (1). Šaltos ir sniegingos Kalėdos pranašauja gerą javų derlių (3).

Nuo Kalėdų iki Trijų karalių tarpas vadintas šventavakariais (20). Trys karaliai – vaikų labai laukiama šventė. Persirengėliai ateidavę iš toli, kito kaimo, dažnai nuo Žėlvos pusės (9). Juos vesdavusi Švč. Marija baltais rūbais, smilkydama smilkytuvu (*kadlubu*) (17). Nešdavosi ir kelrodę žvaigždę, padarytą iš spalvoto popieriaus, su įstatyta žvakele (9). Pasisveikindavo: „*Trys karaliai atajo, dovanas atanešė. Ar galima namus palinksminti?*“ (15, 17). Šeiminkai už pagerbimą „karalius“ vaišindavo virtinukais (15), atsilygindavo ir pinigais (16).

Viduržiemis – sausio 25-oji, „*kai barsukas arba meška ant kito šono persiverčia*“ (1, 16, 21). Apie viduržiemį pats laikas ruošti medieną statyboms. Būtent žiemą nukirstų medžių „*kirmėlės negrauzia*“ (15). O kad sienojai sausesni būtų, juos reikia kirsti mėnulio senagalyje (1, 8).

Moterų darbai ilgais žiemos vakarais – verpimas, audimas. Manoma, kad pradėti juos geriau pilnatyje. Ir audeklo nemesdavo vėjuotą dieną, antraip siūlai pisis, trūkinės (1).

Gavėnios vidurys, arba Juozapinės (kovo 19-oji), – jau su pavasario nuojauta, nes gali ir paukščiai pasirodyti. Per Juozapinės išimties tvarka būdavo galima ir kuklias vestuves atšvęsti (20).

Žiemą išvaro linksmosios Užgavėnės. Įdomu, kad Balninkų apylinkėse būdavusios tokios persirengėlių vaikštynės, kokios kitur Aukštaitijoje nebežinomos.<sup>5</sup> Jos skiriasi pirmiausia personažų įvairove – vaikštynėse dalyvauja čigonai, velniai, *žydaukos*, Kilbačiauskas (Lašininis) (2). Per Užgavėnės būtina važinėti, – kad linai gerai augtų. Ir visai šaunu į pusnį iš rogių išvirsti. O verpti tądien draudžiama (15).

### Senujų tikėjimų aidai

Mėnulio magija, taikyta tiek senajame medžiotojų kalendoriuje, tiek ir žemdirbystės praktikoje, paliko ryškių pėdsakų Balninkų apylinkių papročiuose. Su ja sietinas ir savaitės dienų sureikšminimas įvairiais socialiniais žmonių gyvenimo aspektais. Pirmadienis laikomas tuščia diena; ji netinkanti pradėti darbus (20). Geriau tądien namuose tvarkytis (15). Bet koks darbas neprailgs ir seksis jį atlikti, jeigu bus pradėtas šeštadienį, kad ir popietę (15). Antradienis irgi gera diena, tinkanti darbų pradžiai, nes ne turgaus diena (20). Apskritai geresnės esančios porinės dienos (12, 13). Penktadienį gimęs žmogus būna pamaldus (15), tačiau šykštus (4). Sekmadienį – nors tinginys (1), bet dalingas, „*su marškinėliais gimęs*“ (11, 21). Gimęs ketvirtadienį – pilnas, riebulis, o penktadienį, pasninko dieną – liesas (*kūdas*) (5). Gimęs per jauno mėnulio atmainą auga gražus ir sveikas (1). Tačiau stipresnis yra pilnaties kūdikis (5). Ir būdas jo labai geras (19). Jeigu mergaitė gimtų motinai gaisro išsigandus, būtų *pazaruota* – su įgimta dėme ant veido. Kad tos dėmės neatsirastų, pribuvėja trindavo veidelį nuovalu (2).

Būsimojo gyvenimo sėkmei į piršlybas važiuodavo per mėnulio pilnatį (19). Ir krikštynomis tas laikas tinkamas (1). Pilnaties šviesa laikyta kenksminga, ypač vaikui miegant (1, 7, 21). Šviečiant mėnuliui drausta verpti – tai jau retai befikuojamo papročio nuotrupa (1).

Neomenija – plono mėnulio pjautuviuko pasirodymas vakaro žaroje būdavo pasveikinamas nustebimo šūksniu ar malda (1, 7); archajiškų mėnulio pagerbimo formulių šiose apylinkėse neteko išgirsti.

Kai stato pirkia, ant visų keturių pamato kampų padeda po kuokštelį šventintų žolių – „*kad velnias į namus neįeity*“ (15). Šventintų arba per Devintinį, arba per Žolinę. Dėdavo ir po metalinį pinigą (2). Pastačius, prieš įnešant baldus, į vidų būdavo įmetamas gaidys, višta (20) arba katė (2). Šventinto lazdyno šakelę laikydavo kur prie lango – kad perkūnas neįtrenktų (20, 21). Ir šv. Agotos duoną, ginančią nuo gaisro, būtina namuose turėti (5, 14, 17).

Gana skirtingų tikėjimų ir mitologinių įvaizdžių kamuolys susidaro gavus atsakymus į klausimą, kas gi matyti mėnulyje. Čia ir „*Tvardauckas kabinėjasi*“ (8), ir kažkas „*malkas pielavoja*“ (2), matyti žmogaus veidas (4, 7, 12) ir netgi „*garsiai bliuanantis jautis (griaudžia)*“ (14). Pastarasis tikėjimas ir *pielavojimas* yra visai saviti, nežinomi kitose Lietuvos vietose.<sup>6</sup> Pirštu į mėnulį vaikams drausdavo rodyti (18). Sakydavo: „*Dievui akis išdursi*“ (21).

Įdomi ir tokia trumputė saktė: „*Mėnulyje matas mergiotė su naščiais. Kūčių naktį ji ėjo undenio. Atsigėrė ir pamatė, kad unduo saldus. Tada ana norėjo jo parsinešti namo su naščiais. Užtu tai anų*

<sup>5</sup> Vaicekauskas A. *Lietuvių žiemos šventės. Bendruomeninės kalendorinio ciklo apeigos XIX a. pab.–XX a. pr.*, Kaunas, 2005, p. 192.

<sup>6</sup> Klimka L. Tikėjimai Mėnulio poveikiu: archajiškojo kalendoriaus reliktai? *Liaudies kultūra*, 2000, nr. 1, p. 15–19.

*Mėnuo pritraukė*“ (1). Tai aiški samplaika tikėjimo Kūčių vidurnaktį šulinyje vandenį pavirstant į vyną bei prosenoviško Mėnulio, kaip našlaičių globėjo, įvaizdžio.

Manyta, kad pilnatyje susapnuoti sapnai pildosi iš tikrųjų, o jauno sapnais tikėti negalima (2). Išimtis toji naktis, kai pasirodo neomenija. Merginos gali tada susapnuoti savo likimo skirtą (4).

Griaustinį vaikams paaiškino, esą „*Alijošius per dangų važiuoja, ir iš po ratų ugnis piliasi*“ (11). Šioje formuluočioje, tikėtina, susiplakę senosios baltų religijos ir slavų krikščionybės įvaizdžiai. Nes šv. Ilja (Alijošius) yra populiarus liaudyje stačiatikių šventasis, saugotojas nuo įtrenkimo.

Su gyvosios gamtos reiškiniais derinti ir tokie šeimyniniai rūpesčiai kaip kūdikio atitraukimas nuo motinos krūties. Buvo tikima, kad tai reikia padaryti iki paukščiams parlekiant, kad vaikas užaugęs netaptų svieto perėjūnu, būtų prierašus prie gimtųjų namų (15). O jeigu neapsikentusi verkimo motina vėl imtų maitinti krūtimi, toks atžinduolis užaugęs turės blogą akį (15).

## Išvados

Balninkų apylinkėse senesnioji gyventojų karta yra neblogai išlaikiusi atmintyje daugelį etnožinijos dalykų. Tai ne tik pagarbos duoklė protėvių paveldui, bet ir praktiškai vertingos ūkininkavimo žinios. Senujų papročių išvalgose užfiksuotos subtilios gamtos reiškinų ir žemės ūkio darbų sąsajos.

Sudėjus pateikėjų žinias į visumą, ryškėja žemdirbystės praktikoje naudoto fenologinio kalendoriaus bruožai. Jame apstu mėnulio kalendoriaus relikto, priderintų prie sezoninio saulės ciklo. Jų išlikimo priežastis – objektyvus liaudiškų tikėjimų ir papročių, kitados buvusių žemdirbystės taisyklėmis, pobūdis, išreiškiantis mėnulio fazių kaitos įtaką augmenijos ir gyvūnijos biologiniams procesams.

## Pateikėjai

1. Vaclovas Aleksandravičius, gim. 1922 m. Rūtėnų k.
2. Zofija Aleksandravičiūtė, gim. 1921 m. Libertavoje.
3. Janina Aukštuolienė, gim. 1927 m. Šimaičių k.
4. Michalina Aukštuolienė, gim. 1929 m. Vederų k. (Žėlvos vls.).
5. Anastazija Baranauskienė, gim. 1911 m. Vanagų k.
6. Uršulė Čemeškie, gim. 1925 m. Pėrkaliuose.
7. Veronika Čereškaitė, gim. 1918 m. Aparų k.
8. Elena Grybienė, gim. 1924 m. Gėliogalių k.
9. Jonas Karalius, gim. 1915 m. Pėbaldonės vnk.
10. Kostas Kiaušinis, gim. 1924 m. Petrikiškėse.
11. Anastazija Marcinkevičienė, gim. 1904 m. Gilūzių k.
12. Petras Mozūras, gim. 1921 m. Ažūbalių k. (Alantės vls.).
13. Marijona Mozūrienė, gim. 1921 m. Laičių k. (Alantos vls.).
14. Domicėlė Pusvaškienė (Petronytė), gim. 1927 m. Antāmakių k.
15. Domicėlė Pusvaškienė (Žvynytė), gim. 1930 m. Pėpiškių k.
16. Jonas Stragalys, gim. 1908 m. Pėrkaliuose.
17. Leokadija Stragalytė, gim. 1920 m. Pėrkaliuose.
18. Eleonora Šimaitienė, gim. 1914 m. Kėlviuose.
19. Afrozinja Vasilevska, gim. 1929 m. Vanagų k.
20. Bronė Vedrickienė, gim. 1923 m. Rūtėnų k.
21. Pranė Žiogienė, gim. 1922 m. Pagėjų k.

Pateikėjų žinias užrašė Vilniaus pedagoginio universiteto studentai V. Zlatkutė, R. Dauškienė, A. Šimaitienė, D. Bagačienė, D. Bratkauskaitė, L. Kavaliauskas (2000–2004 m.) ir dėstytojas dr. L. Klimka (2001 m.). Anketos saugomos Lietuvos etnokosmologijos muziejaus bibliotekoje.

## Amatai ir verslai

*Algirdas Meilus, Stanislava Juodienė, Stasys Ališauskas*

Bálninkų miestelis tolokai nuo didesnių miestų. Todėl XX a. pirmoje pusėje čia klestėjo amatai. Nemažai ūkininkų ėmėsi papildomo verslo. Tarp verslininkų daug buvo žydų, jie dažniausiai prekiaudavo. O amatais, kuriems reikėdavo daugiau fizinių jėgų ir gebėjimų, vertėsi kaimiečiai. Visi didesnieji kaimai turėjo savo specialistų.

### Kalviai

Nė vienas kaimietis negalėjo išsiversti be kalvio paslaugų. Reikėjo kaustyti arklius, nukalti ir smailinti plūgų noragus, daryti akėčvirbalius, ratlankius (*šinas*), rogėms pakalti pavažas, paploninti kirvių ašmenis, nusmailinti kuolus galvijams rišti ir t. t. Daug daiktų kalviai padarydavo vietoje: pasagas arkliams kaustyti, netgi pasagines kaldavo. Ūkininkas, eidamas pas kalvį, dažnai maišelį anglių nešdavosi. Eglinės arba pušinės nelabai tiko. Geriausios beržo, ažuolo, uosio, klevo.

Visiems kalviams pakako darbo. Vieni geriau arklius kaustydavo, kiti daugiau važius, brikas apkaldavo, tretį geriau plūgus, akėčias darė, javų kuliamąsias, arpus ir kitokią techniką konstravo.

1928–1940 m. žymiausieji Bálninkų kalviai buvo Skripka ir žydas Ickus. Jų kalvė stovėjo netoli Juozo Bareišio namo, važiuojant keliu į Molėtus. Maždaug tuo laiku kalvystės darbus dirbo ir Vladas Širvinskas. Jo kalvė buvo priešais Želvos kalną, kairėje pusėje. Šie kalviai kaustydavo arklius, taisė ūkininkams žemės ūkio padargus.

Kalviais dirbo Pusvaškis, Vladas Čereška Bálninkuose, Viktoras Narušis Pagrindės kaime, Jonas Zelmenavičius ir Jonas Šmigelskas Zapāškos kaime, Juozas Plaktukas Júodpurvių kaime, Antanas Narušis Kibiłdžių kaime, Vincas Žiogas Krūmiškių kaime, Pėrkalių kaime kalviais dirbo Stasys Čemeška, kurio giminė nuo senovės buvo kalviai (pravarde Kavaliokai), Ignas Kiaušas, Kazys Strazdas, o Petras Maslauskas, Vincas Čereška Dapkūniškių kaime. Kalviai iš pradžių dirbo savo kalvėse individualiai, o susikūrus kolūkiams privalėjo dirbti kolūkio dirbtuvėse. Jose remontuodavo traktorius, kultivatorius, plūgus, darydavo akėčias, apkaustydavo ratus, kaustė arklius ir dirbo kitus su metalu susijusius darbus. Nunykus kolūkiams, Vladas Čereška iš nupjautos azoto statinės išsirengė kalvę. Kausto arklius, padaro noragus ir įvairius metalo dirbinius vietos gyventojams.

### Siuvėjai

Įdomus buvo siuvėjų, vadinamų *kriaučiais*, amatas. Jie savo dirbtuvių neturėjo. Pakako tik adatos. Vėliau atsirado siuvamųjų mašinų, su kuriomis jie keliavo pas žmones. Siūdavo viską: patalynę, apatinius drabužius, kostiumus, sermėgas, paltus, kailinius... Naudojo namudinę medžiagą – drobę, pakulnį, čerkesą, milą, kailius. Kol neaprengdavo visos šeimos, siuvėjas iš tų namų neišeidavo. Šeimininkė meistrą maitino, nakvindino. Būta ir konkurencijos. Laimėdavo tie siuvėjai, kurie pigiau ir geriau dirbo. Jų darbas sezoninis – rudenį ir žiemą.



*Siuvėjas Vaclovas  
Širvinskas*

Tarpukariu Balninkuose pirmieji siuvėjai buvo žydai. 1938–1940 m. pas Juozą Paukštį apsigyveno du siuvėjai, pavarde Maišeliai (vardai nežinomi). Jie turėjo dvi siuvamąsias mašinas. Vyriškus ir moteriškus drabužius siūdavo nuomojamame bute. Pas juos siuvimo amato mokėsi balninkiečiai Vladas Petronis ir Alfonsas Razmaratas. Vėliau savo namuose kailinius, vyriškas kelnes, vatinukus siuvo Viktoras Petniūnas. Moteriškus drabužius – sukneles, palaidines – siuvo Albina Skripkaitė ir Šeduikienė.

Pokario metais atsirado daugiau siuvėjų, individualiai siuvančių savo namuose. Tai Alfonsas Razmaratas, Vladas Petronis, Stasys Goštautas, Valė Tursienė, Domicelė Petronytė. Jie nebuvo aukštos klasės meistrai, bet darbo drabužius pasiūdavo.

1944 m. iš Kauno į Balninkus atvyko buvęs balninkietis siuvėjas Vaclovas Širvinskas. Jis siuvimo amato išmoko iš savo dėdės Alfonso Paukščio.

1946 m. Balninkuose buvo suorganizuota siuvimo artelė, kurios vedėju paskirtas Vaclovas Širvinskas. Iš pradžių artelė įsikūrė žydo Bijomino namuose. Vėliau artelė nuomojo patalpas iš Juozo Urbanavičiaus, Rapolo Driuko, Juozo Paukščio, Stasio Burbulio ir kitų žmonių. Siuvimo artelėje siuvo nemažai siuvėjų: Algis Narušis, Vytautas Bratkauskas, Feliksas Gyža, Ipolitas Razmaratas, Mykolas Grybauskas, Domicelė Petronytė, Ona Pakalnienė.

Vaclovas Širvinskas buvo aukštos kvalifikacijos siuvėjas. Kostiumus, paltus, kelnes ir kitus drabužius siūti jam veždavo iš įvairių Lietuvos miestų ir aplinkinių miestelių. Jis savo auksinėmis rankomis aptarnavo balninkiečius ir svečius iki gyvenimo pabaigos. V. Širvinskas mirė 2007-aisiais, eidamas 87 metus. Palaidotas Balninkų kapinėse.

Rūtėnuose drabužius siuvo Steponas Čereška, Dapkūniškiuose Bronė Tamulytė, Raudoklėje Karolis Miškinis, Pėrkaliuose Petras Zurza... Nelengva siūti kailinius iš avies kailių. Buvo pagarsėję kailinių siuvimo meistrai Lunys iš Perkalių, Adomas Navickas iš Dapkūniškių...

1955 m. miestelyje pastatytame namelyje įsikūrė siuvimo ir batsiuvių artelės. Čia surinkdavo nešvarius drabužius skalbti, du kartus per mėnesį atvykdavo televizorių, radijo imtuvų taisymo meistrai, kirpėjai. Čia buvo parduodami karstai.

## Batsiuviai

Vasarą balninkiečiai paprastomis dienomis vaikščiojo basi. Tik šventadieniais, eidami į bažnyčią, pasiimdavo išėiginius batus, bet jais apsiaudavo prie šventoriaus. Išėję iš bažnyčios, vėl nusiaudavo ir nešdavosi rankoje. Dažniausiai taip darydavo moterys. Vyrai būdavo batuoti (*čėbatuoti*). Gegužinėse, pasilinksmimuose panos šokdavo basos. Šio rašinio autoriaus senelė Salomėja Strazdienė (Tamulytė) pasakojo, kad piemenukams niekas jokio apavo neduodavo. Nuo ankstyvo pavasario iki vėlyvųjų rudens šalnų gyvulius ganydavo basi. Todėl šaltais rytais jie laukdavo, kad karvės dažniau „darytų blynus“. Vaikai stodavosi į juos ir gyvulių mėšle šildydavo kojas. Taip buvę ne tik Dapkūniškių, kur augo senelė, bet ir kituose Vanaginės, Raudoklės, Pagirėlės kaimuose. Kitas liūdnas pavyzdys. Autoriaus motinos brolis Povilas Strazdas, 13 metų paauglys, praganė avinėlį. Rudenį basą išvarė jo ieškoti. Vaikas vaikščiojo iki pusiaunakčio, sušalo, bet avino nerado. Parėjęs susirgo plaučių uždegimu ir staiga mirė.

Apavas svarbus žmogaus gyvenime. Pirmos vyžos buvo iš karnų, virvelių, paskui siūdavosi nagines iš odos. Balninkų krašte daugelis nešiojo medpadžius, vadinamus mediniais. Tai auliniai batai, kurių aulas iš odos, o padas iš medžio. Taip pat buvo daromos ir basutės, kurių padas medinis. Balninkiečiams batus siuvo, taisė Pranas Grigas, Jurgis Čemeška, Aleksas Juoteika, Jonas Gudėnas ir kt.

Prieškario laikais batsiuvio amato ėmėsi žydai. Batsiuvyis žydas Binka gyveno prie Alaušų ežero, kur šiuo metu yra kaimo turizmo pastatas. Jis siūdavo naujus ir taisydavo panešiotus batus. Vėlesniais laikais geresnis batsiuvyis už Binką buvo Laurynas Paukštys, gyvenęs šalia dabartinės dešimtmetės mokyklos. Jis turėjo odos siuvamąją mašiną, su kuria pagamindavo batams ruošinius. Siūdavo aulinius batus, sandalus, basutes. Pas jį dirbo keli mokiniai, kurie norėjo išmokti batsiuvio amato. Tai Stasys Paškevičius, Vytautas Skripka ir kiti. Mirus Laurynui Paukščiui, mokiniai užėmė mokytojo vietą. Pokario metais batus siuvo balninkietis Pranas Grigas.

Kada buvo pastatytas siuvimo artelės pastatas, jame įsikūrė ir batsiuviai. Ilgą laiką su tėvu Pranu Grigu batus siuvo ir jo sūnūs Jonas ir Balys. Pranas Grigas buvo labai geras batsiuvyis. Jis dailiai siuvo chromo batus, batelius, basutes moterims, taisydavo panešiotus batus.

Dabar batsiuvių Balninkuose nebėra. Balninkiečių buitį apskritai pablogėjo. Avalynę taiso tik Molėtuose arba už 25 km Ukmergėje. Balninkuose, kaip ir kituose miesteliuose, vadinamieji bedarbiai galėtų mokytis amato, bet jie nenori dirbti, nes valstybė veltui duoda pašalpas. Kam dirbti?

## Statybininkai

Panašiai kaip ir siuvėjai dirbo statybininkai. Jie irgi būdavo pas gyventoją tol, kol pastatydavo namą ar kitą pastatą. Dirbo ne po vieną, bet grupėmis. Ypač daug darbo turėjo statybų meistrai po kaimų reformos, kai kūrėsi atskiros sodybos, žmonės namus ir kitus pastatus kėlė iš kaimų į vienkiemius. Trobesiams perstatyti ir naujiems statyti reikėjo statybininkų. Tai buvo kaimiečiai, kurie turėjo po 2–3 ha žemės arba visai jos neturėjo. Nedideliuose ūkeliuose šeimininkavo žmonos, vaikai, o vyrai statė namus. Balninkų krašte kaip geri statybininkai pasižymėjo



*Gyvenamasis namas  
Balninkuose. 2011 m.  
A. Petrašiūno nuotr.*

Šalgunovai, Makarovai iš Kuliabridos kaimo, Avsejevai iš Galubòvkos, Karabli-kovai iš Karāliškių, Morozovai, Leontjevai, Strelcovai iš Pavinkšnių, Ševeliovai, Kavaliauskai, Kozlovskiai, Kazys Karolis (Žygelis) iš Aklùšės ir kiti.

## Staliai

Netrūko darbo ir staliams. Jie darė ne tik langus, duris, bet ir kraičio skrynias, kryžius ir kitus dailius darbus. 1938 m. aukštos kvalifikacijos stalius buvo Stasys Stancelis. Jis mėgo humorą, žinojo daug pasakojimų, anekdotų. Laisvalaikio vaka-rais jo namuose rinkdavosi balninkiečiai paklausti jo būtų ir pramanytų istorijų, pasakojimų, nutikimų. Jis darydavo medines duris, langus, ratus, spintas ir pan.

Kitas geras stalius, gyvenęs Čerėškų kaime, paskui Balninkų miestelyje, buvo Antanas Stalnis. Jis Kazlo mokyklai, kuri stovėjo prieš Nepriklausomybės paminklą ir sudegė per karą, padarė visus langus, sudėjo grindis.



*Lango skliautas  
A. Augučio  
gyvenamajame name  
Dapkūniškių k.  
2010 m.  
J. Aukštaičio nuotr.*

Vėlesnės kartos stalius Balys Liškauskas išmokė staliaus amato Praną Petronį, Juozą Pusvaškį, Vytautą Goštautą. Balys Liškauskas su padėjėjais visiems Balninkų valsčiaus gyventojams darydavo duris, langus, suolus, spintas, karstus, dėdavo grindis ir atlikdavo kitus staliaus darbus.

Daug kruopštumo į savo dirbinius įdėdavo balninkietis Juozas Urbonavičius, nagingi buvo Rakauskas (Staliokas) ir Juozas Saugūnas iš Juodpurvių kaimo. Jie darydavo ratelius siūlams verpti, stakles drobėms austi ir kitus ūkininkui reikalingus daiktus. Kaime ypač mėgstami buvo priebučių, langų, skliautų ir kiti dekoratyviniai, etnografiniai puošimo elementai, kuriuos darydami meninius gebėjimus rodė staliai.

## Lentų pjovėjai

Atskirą grupę statybininkų sudarė lentų pjovėjai. Jie imdavo storą rąstą, užkeldavo jį ant specialių pastolių (*kazlų*) ir du stiprūs vyrai, vienas stovėdamas aukštai, kitas – ant žemės, traukdavo ilgą pjūklą. Daug lentų išpjovė perkaliečiai Šlekys, Pieškus, Kraujūnas, Čemeška ir kiti.

## Mūrininkai

Ūkininkų namai ir pastatai buvo mediniai. Tik Plaštakės dvaras, Balninkų bažnyčia sumūryta iš plytų. Be mūrininkų balninkiečiai negalėjo apsieiti. Kiekvienoje troboje buvo didelė krosnis duonai kepti ir kaminas – nenorėjo kaimiečiai gyventi dūminėse. Darbo pakako Platkevičiui, Čereškai, Kiaušiniui, Čeberekui, Grybui, Melnikui... Moterys kūreno krosnis, kepė pyragus, vaišino svečius.

Prieš karą žymiausias mūrininkas buvo žydas Irša Šmuilis. Jis iš plytų mūrydavo krosnis, pamatus ir kitką. Vėliau mūrijimo darbus dirbo Antanas Pusvaškis, kilęs iš Pūsvaškių kaimo.

Geras mūrijimo specialistas buvo Mykolas Plaktukas. Jis iš molio pagaminavo visas degtas plytas, skirtas Balninkų bažnyčios statybai. Plytos iki šiol gerai laikosi. Iš išbrokuotų ir likusių nuo bažnyčios statybos plytų pasistatė mūrinių namą miestelio centre, Gedimino gatvėje. M. Plaktukas buvo ir geras stalius, labai darbštus, gabus savamokslis įvairių darbų meistras. Mėgo pajuokauti, buvo savotiško būdo žmogus. Savo namuose laikė įvairių svaigiųjų gėrimų monopolį.

Pigiai ir gan gerai paprastas krosnis iš plytų sumūrydavo, išvalydavo kaminus, baltindavo kalkėmis kaimiškas gryčias Jonas Išaras ir jo tėvas. Vėlesnės kartos mūrininku dirbo Jonas Pociūnas. Jis iš koklių, plytų statė krosneles, mūrį kaminus. Tai buvo reto darbštumo žmogus. Balninkų vidurinėje mokykloje ilgą laiką dirbo ūkio dalies vedėju.

## Malūnai

Kad būtų miltų, reikėjo malti grūdus. Prie upių stovėjo vandens malūnai. Balninkiečiai malti grūdų važiuodavo į Klabiniūs, Kazliškiūs, Siesartį, Petrauskūs, Meilėlę, Vyliaūdiškį... Malūnuose, ypač rudenį, žiemą, būdavo didelės eilės. Kad nereikėtų gaišti, nagingi balninkiečiai ėmė statyti vėjinius malūnus. Gerą vėjinį sumontavo Kazimieras Žvinys Pāpiškių kaime. Kitą malūną, sukamą vėjo, Krūmiškiuose pastatė Vincas Žiogas. Tačiau linksmiausias nuotykis atsitiko Per-



kaliuose, kur Pranas Šlekys sukonstravo tokį vėjo malūną, kad, paleidus jį suktis, visi aplinkinių pastatų šiaudiniai stogai nuskraidė. Malūnas, nesumalęs nė maišo grūdų, buvo išardytas, o jo konstruktorius pateko į teismą. Tačiau P. Šlekiui pavyko išvengti bausmės, nes jis įrodė, kad papūtė per stiprus vėjas, kurio galimumo jis nepaskaičiavo.

## Audimas

Kai vyrai triūsė prie statybų, moterys sėdėjo prie ratelių, staklėse ir verpė, audė. Verpti ir austi mokėjo visos kaimo moterys, nes turėjo aprengti šeimas, susikrauti kraitį. Tačiau ne visoms vienodai sekėsi suverpti lygų ir ploną siūlą arba išausti raštais išmargintą drobę. Daug raštuotų aštuonianyčių lovatiesių, staltiesių, rankšluosčių išaudė balninkietės Pusvaškytės, šauniai verpė linus ir vilną Salomėja Strazdienė, Petronėlė Kiaušienė iš Perkalių kaimo ir daug kitų moterų.

Kad moterys galėtų austi ir verpti, krauti kraičius, reikėjo turėti linų, vilnų. Anksčiau linus verpti ruošdavo rankiniu būdu. Mindavo specialiais mintuvais, paskui brukdavo, šukuodavo. Tačiau tai varginantis, nespirtus darbas. Sumanūs dapkūniškiečiai broliai Jonas, Petras, Povilas Maslauskai sukonstravo linaminę, kurioje įrengė specialią patalpą šiaudeliams džiovinti, sumontavo mašiną linams minti. Jos maniežą suko arklys. Darbas paspartėjo ir palengvėjo šimteriopai. Linaminė dirbo ištisą parą nespėdama visų norinčiųjų patenkinti, o jos šeimininkas Petras Maslauskas vis tobulino įrenginius, didino našumą.

Netrukus dideles linamines pastatė Juodpurvių kaime broliai Antanas ir Petras Čirbai, jų kaimynas Alfonsas Čirba. Čirbų linaminėmis patogiu buvo naudotis Perkalių, Čereškų, Balninkų, Vanaginės, Raudoklės, Krūmiškių ir kitų aplinkinių kaimų ūkininkams. O Maslauskų linaminėse, kurias vadino jaujomis, mynė linus Labėlių, Balninkėlių, Libertavos, Vargūlių, Karališkių, Veňgrių kaimiečiai.

Visi Balninkų krašto ūkininkai laikė avių, kurios žemdirbiams tiekė ne tik mėsą, bet ir vilną, kailius. Avis moterys kirpdavo rankinėmis žirkėmis tris kartus per metus. Rudenį, šią vilną Balninkų kraštas vadino kalėdine, pavasarį, prieš išleidžiant į ganyklas, – velykine, vasarą – nuobarine. Vilnas, skirtas verpimui, plaudavo (kai kas maudydavo avis prieš kirpimą). Tačiau velykinį kirpimą dėdavo atskirai ir skirdavo veltiniams. Šių vilnų neplaudavo, nes iš plautų nesuvelsi veltinių.

*Prie ratelio Marijona Rakauskaitė-Bražėnienė*



Prieš ką nors darant iš vilnų, reikėjo jas sukaršti, t. y. išlyginti ir sujungti į vieną pluoštą. Moterys, vaikai sausas vilnas iškedendavo, po to lygiu sluoksniu tiesdavo ant stalo ar ant kito lygaus paviršiaus ir prislėgdavo mediniais dangčiais, kuriuos po paros nuimdavo, o vilną susukdavo į kuodelį. Kai atsirado vilnakaršių, šis darbas palengvėjo.

Išgijo vilnų karšimo mašinų ir pirmieji pradėjo karšti vilnas žydai. Balninkų miestelyje vilnakaršę turėjęs Rickus ar Ickė (visaip vadino). Kiti Balninkų krašto žmonės vilnas karšti veždavo į Ąlantą, kur didelėje žydų karšykloje dirbo neišgalusis (nesveikos kojos) Vincas, į Kurklius, kur karšykloje šeiminkavo Zavaliauskas, ir kitur.

## Mezgėjos

Ne visos moterys mokėjo dailiai megzti. Pirštines, kojines nunerdavo visos šeiminkės, bet megztinus sijonus, dideles madingas skaras, dailiai raštuotas pirštines nerdavo meistrės Marijona Čemeškaitė, Tamulytės, Narušienė, Danutė Augutienė.

## Vėlimo meistrai

Beveik kiekviename kaime buvo veltinių vėlimo meistrų: Juozapavos kaime Domicėlė Matulionienė, Juodpurvių – Juozapas Saugūnas, Perkalių – Viktoras Meilus, Ona Čemeškienė, Balninkuose – Pusvaškis, Rakauskas...

## Kailiadirbystė

Dabartinės Gedimino gatvės kairėje pusėje, prieš pat dešimtmetę Balninkų mokyklą, daugiau nei prieš septyniasdešimt metų gyveno Vaclovas Visockas su gausia šeima. Jis buvo ne vietinis, o atvykęs iš kitur, lenkų tautybės, žmona totorė. Šeimoje augo penkios dukros ir sūnus. Visockai buvo geri kailiadirbiai. Užsakymus kailiams išdirbti priimdavo iš aplinkinių ir tolimesnių gyventojų.

Išdirbdavo avių, karvių, veršelių ir arklių odas. Iš išdirbtų avikailių balninkiečiai siūdavo kailinius, o karvių, arklių odas naudojo batams, pakinkams ir kitiems reikalams.

Kailių dirbimas prasidėdavo nuo rauginimo. Iš pradžių juos rauginavo savo namo patalpose įrengtuose katiluose, o kai kailių paklausa padidėjo, juos pradėjo rauginti šalia esančioje kūdroje.

Išraugintus kailius tempdavo tam tikru prietaisu, kurį sukdamo arklys. Pasakui rankomis kailius skusdavo ir pašalindavo riebalinį sluoksnį. Atlikę šį darbą, kailius įtrindavo kreida, nugaruntuodavo ir tik po to dažydavo. Kailius dažydavo juodai ir rudai (*dubliavai*). Tėvai ir viena duktė mirė džiova. Tikriausiai bjaurus dvokiantis dirbamų kailių kvapas pakenkė meistrų plaučiams.

## Odadirbiai

Balninkuose buvo ir savų odadirbių. Vienas iš jų Lionginas Leontjevas. Jis rauginavo arklių, karvių, veršelių odas ir iš jų darė juchtą (paprastą storą odą), chromą, netgi odinius padus. Lionka, taip jį vadino vietos žmonės, Jurgis Nazarovas ir kiti kailiadirbiai ruošdavo avikailius kailiniams siūti.

## Pribuvėjos

XX a. pirmoje pusėje kaimuose gimdavo daug vaikų. Daugelyje šeimų augo po 5–6 atžalas. Kiekviename kaime buvo moterų, kurios priimdavo naujagimius. Jas vadino pribuvėjomis. Daug mažylių Perkalių kaime priėmė Antanina Čemeškienė, Marijona Kraujūnienė, Justino Čemeškos žmona Teresė, kurią visi vadino Justiniene, Dapkūniškiuose – Platkevičienė, Tamulienė, Gėliogaliuose – Petniūnienė, Šmigelskienė, Rūtėnuose – Narušienė, Vanaginės kaime – Apolonija Petronienė (Jokūbienė) ir kt.

Jei kūdikis gimdavo silpnas, pribuvėja tuojau jį pakrikštydavo. Pasitaikydavo ir sunkių gimdymų, kai mirdavo ir motina, ir vaikelis.

## Užkalbėtojai

Balninkų parapijoje gyveno būrėjų, užkalbėtojų, kurių paslaugomis naudojosi kaimiečiai. Į Rimienę, gyvenusią Karališkiuose, Purlienę – Rūtėnuose, Petniūnienę – Gėliogaliuose, Saugūnienę – Zapaškoje ir kitus užkalbėtojus kreipdavosi žmonės, kai iškasdavo gyvatę, kai sutindavo veidas, koja ar ranka (šį susirgimą vadino rože), kai maži vaikai nemiegodavo naktimis, verkdamo ir pan. Užkalbėtojos duodavo miltų, krakmolo barstyti ant pažeistos vietos, cukraus, vandens gerti. Padėdavo.

Dar vieną kategoriją žmonių verta skirti prie kaimo medikų – be jų pagalbos nė vienas ūkininkas neapsieidavo. Tai gyvulių kastruotojai. Jie kastruodavo erziliukus, paršiukus, ėriukus...

## Kiti verslai

Balninkų krašte daug ežerų, todėl buvo žmonių, kurie pynė tinklus žuvims gaudyti. Garsėjo Vladas Zubelis, Šmigelskai, Aukštuoliai, Plaktukai kaip geriausi tinklų pynėjai.

Stikliai pjaustydavo stiklą ir stiklindavo langus. Puodžiai lipdydavo ir paroduodavo puodus. Labėliuose, Libertavoje gyveno žmonės, kurie turėjo Puodžių pavardes. Puodus žiedė ir čerpes gamino Aklušės kaimo gyventoja Liškauskienė (Riaubienė).

Buvo aliejaus spaudyklų, jos žaliavai naudojo sėmenis ir kanapių sėklas.

## Savamoksliai meistrai Ildefonsas, Balys ir Augustas Miškiniai

Daugiau nei prieš septyniasdešimt metų netoli Balninkų, Trakų kaime, gyveno trys broliai Miškiniai: Ildefonsas, Balys ir Augustas. Kaip liaudis sako, jie buvo „visų galų meistrai“. Ildefonsas ilgiausiai išgyveno gimtajame kaime, net iki pokario. Balys išvyko gyventi į Trumponių kaimą netoli Alantos, o Augustas išvyko į Panevėžio miestą.

Šie broliai nebuvo mokyti, gal tik baigę pradžios mokyklą, tačiau labai nagingi. Jeigu sugesdavo dviratis, motociklas, fotoaparatas, radijo imtuvas, laikrodis ar kitas prietaisas, visi aplinkiniai gyventojai kreipdavosi pagalbos į brolius Miškinius.

Balys Miškinis vyrams darydavo žiebtuvėlius. Jiems ištekindavo ratukus, iš titnago padarydavo akmenuką ugniai įžiebti. Balys galėdavo sumažinti ar padidinti

vestuvinių žiedą. Prietaisą šiam darbui jis sumontavo pats. Tai buvo paprastas iš kieto medžio stovas su skylute. Į ją įdėdavo žiedą ir kito medinio stovo smūgio jėga žiedą sumažindavo arba padidindavo. Mokėjo padaryti ir šaunamąjį ginklą.

Broliai pasidarė stakles (*zeimeri*) lentoms pjauti, pjūklui iškirto dantis. Ildefonsas šiomis staklėmis pjaudavo lentas ne tik balninkiečiams, bet ir aplinkinių kaimų gyventojams.

Ildefonsas buvo įdomus, bet nekalbus, užsidares žmogus. Svarbiausias jo pomėgis buvo konstruoti įvairius mechanizmus, juos tobulinti, išrasti ką nors nauja. Seniau žmonės vargdavo kuldami javus rankomis su kultuvais. Ildefonsas pirmasis Balninkų valsčiuje sumontavo kuliamąją mašiną, kurią suko motoras.

Arklinė kuliamoji, kurią jau turėjo pasiturintys ūkininkai, Ildefonso netenkino. Jis kažkur dvare nupirko seną nenaudojamą anglišką motorinę kuliamąją. Suremontavo sugedusį variklį, jį rekonstravo, patobulino aušinimo sistemą. Nebereikėjo nešti kibirais šalto vandens – jis pastatė metalinę statinę su šaltu vandeniu, sujungė su motoru, ir vanduo iš statinės aušino variklį. Pertvarkė, kad grūdai byrėtų ne į dėžę, kurią vis reikėdavo išpilti, o tiesiai į maišus. Šia kuliamąja (vadinama *paraviuku*) iškuldavo javus visiems aplinkiniams ūkininkams.

Ildefonsas savo vaikams padarė namų kiną, nes kaimuose tuo laiku kino dar nebuvo. Jo kinas buvo be garso. Iš pradžių jo sukonstruotą aparatūrą reikėjo sukurti rankomis ir vaizdą stebėti ant baltos sienos. Vėliau šią aparatūrą suko elektra, gaunama iš akumulatoriaus.

Kai Balninkų valsčiuje dar nebuvo elektros, žmonės pasišviesdavo žibalinėmis lempomis. Ildefonsas pirmasis padarė vėjo malūnelį, kuris jam gamino elektrą.

Ildefonsas buvo laisvamanis, netikėjo Dievo, nevaikščiojo į bažnyčią, nešventė švenčių, jų dienomis dirbo savo darbus. Jis uždirbdavo gerai, buvo labai taupus, negėrė, pats nekeldavo vaišių, todėl turėjo sutaupęs daug pinigų. Santaupas slėpė specialioje paties pagamintoje metalinėje dėžutėje su metaliniu dangteliu ir užraktu.

Vieną dieną prireikus pinigų, Ildefonsas atrakino dėžutę ir atkėlęs dangtelį labai nustebė. Pinigų banknotai buvo sukapti pelių. Kaip galėjo įlįsti pelės į metalinę dėžutę, jeigu ši buvo sandari, nekiaura ir užrakinta?!

Nuo to laiko jis įtikėjo, kad tai stebuklas, nes pro metalą pelės negalėjo patekti į dėžutės vidų. Taigi pasaulyje yra kažkas daugiau ir mus veikia nežinomos antgamtinės jėgos.

Įdomu buvo užėti pas Ildefonsą į jo kambarį, nors jis svečių nepageidavo. Visuose jo kambario kampuose kalbėjo ir grojo išmėtytos pavienės radijo detalės, buvo daug įvairių nematytų mechanizmų.

Kada Ildefonsas išvykdavo, prie durų rankenų prijungdavo elektros laidus iš akumulatoriaus, kad išdykę Trakų kaimo vaikai neišbrautų į jo dirbtuves ir neišneštų mechanizmų. Laidus prijungdavo ir prie sodo vaismedžių, kad vaikai nelįstų į sodą. Žodžiu, buvo keistas, išradingas ir įdomus žmogus.

## Fotografija Balninkų krašte

Vytautas Rakauskas

Bálninkų krašte fotografų, kuriems šis amatas būtų verslas, teiktų pragyvenimą, rodos, nebuvo, bent profesionalios fotografijos pėdsakų neaptikta. Tikriausiai fotografijos pradžia šiame krašte reikėtų laikyti Pirmąjį pasaulinį karą, kai vokiečių okupacinės valdžios įsakymu turėjo būti vokiškiems pasams nufotografuoti visi suaugę žmonės prie savo gyvenamojo namo, valdžios nurodymu paženklinto numeriu. Tiesa, ir prieš Pirmąjį pasaulinį karą užklysdavo fotografų mėgėjų. Kas fotografavo vokiškiems pasams, nežinoma, turbūt tai vyko centralizuotai.

Lietuvai tapus nepriklausoma valstybe, iš to meto užsilikusių daugiausia vestuvių nuotraukų galima teigti, kad tam reikalui fotografai būdavo kviečiami iš miestų.

Fotografija domėtis skatino ir iš JAV grįžę išeiviai, parsivežę nuotraukų, ir visokeriopa technikos pažanga XX a. trečiąjį dešimtmetį.

Tos senos išlikusios nuotraukos įdomios žmonių buičiai pažinti (muzika – armonika, smuikas, žmonių šventinė apranga).

Pereidavo keliaujantys fotografai, užeidami į pradžios mokyklas (kitokių mokyklų šiame krašte nebuvo), dažniausiai pavasariais baigiantis mokslui, siūlydami savo paslaugas – nufotografuoti atminčiai.

Bene ryškiausias fotografas mėgėjas šiame krašte ilgą laiką buvo dailininkas ir mokytojas **Vladas Miškinis** (1910–1999), kilęs iš Traūpio kaimo. Imtis fotografijos meno jį skatino ne tik polinkis į dailę, bet ir apie 1922 ar 1923 m. Bálninkuose demonstruojama atvežta begarsė kino kronika iš Lietuvos gyvenimo (garsinis filmas Lietuvoje pasirodė 1927 m.). Filmo vaizdai sužavėjo vaiką ir vėliau jis, mokydamasis Kauno dailės mokykloje, gyvendamas mieste, įniko į šį meną. Iš pradžių tai buvo buitines vaizdeliai. Kiek laiko dirbdamas Vytauto Didžiojo muziejuje, plėtė žinias, nufotografuotus vaizdelius siuntinėjo leidžiamai Lietuvių enciklopedijai. Vėliau studijuodamas Dailės institute, plėtė akiratį daugiau įgydamas žinių ir fotografijos srityje.

Apsigyvenęs tėviškėje (Traūpyje), mokytojavo Bálninkuose (paskui čia ir gyveno), Žėlvoje. Kaip fotografas jis buvo reikalingas žmonėms, norintiems įamžinti nuotraukose palydimus amžinam poilsiui artimuosius.

Kita kryptis – buitiniai ir gamtos vaizdai. Dailininkas, paklaustas, ar jo tapyti gamtos paveikslai atitinka tikruosius vaizdus, atsakė:

– Ne visai. Kai kuriuos medžius ar krūmus „iškertu“ – jų nepiešiu. Man svarbu kompozicija.

Kompozicinės harmonijos ieškota ir fotografuojant gamtoje, nes šios krypties nuotraukose ryški kompozicinė dermė, atspindžių ir šešėlių žaismas.

Sudėtingas buvo Vlodo Miškinių gyvenamasis laikotarpis: ėjo karas, Lietuva išgyveno vokiečių ir dvi sovietines okupacijas, vyko partizanų kova su antrąkart okupavusiais rusais ir kolaborantais bei sribais.

Lietuvos ypatingajame archyve yra agento „Briedžio“ pranešimas sovietų saugumui, kad Vladą Miškinį lanko partizanai, jis turi fotoaparata ir juos fotogra-

fuoja<sup>1</sup>. O Ukmergėje gyvenantis agentas „Bronys“ 1946 12 11 teigia, kad Avižiėnių kaimo valstietis jam sakęs, kad kaimo apylinkėse yra bunkeris, jame trys partizanai, du iš jų Morkūno-Plieno broliai iš Žemaitkiemio valsčiaus Berželių kaimo. Ryšį su jais palaiko Traupio kaimo mokytojas Vladas Miškinis<sup>2</sup>.

Apie tai jau Nepriklausomybės metais paklaustas V. Miškinis tik iš dalies patvirtino:

– Netiesa. Morkūnų nepažinau. Aš bendravau su Skapais.

Senatvėje nusilpus regėjimui ir sveikatai, fotografija remtasi ir tapant gamtos bei kultūrinius objektus.

Ne vienam jaunuoliui fotografijos menas buvo jaunystės pomėgis, o ne būtinybė, sąlygojama darbo specifikos ar specialybės.

Pokario metais kaip fotografas reišėsi ir **Jonas Leita** (1924–?), gimęs Dragaūdžių kaime. Mokėsi Antaplāštakio pradžios mokykloje, po karo pusantrų metų kalintas, įkalčiams nepasitvirtinus, paleistas. Dirbdamas Ukmergės amatų mokykloje meistru, laisvalaikiu parvykęs į tėviškę, apylinkės žmonių pageidavimu fotografuodavo jų šeimas namų aplinkoje ir dirbančius. Vėliau J. Leita išvyko gyventi į Sovietų Sąjungos pietus, prie Juodosios jūros. Ten mirė ir palaidotas.

**Kęstutis Rakauskas** (1932–1989), gimęs Karališkių kaime, mokėsi Balninkų septynmetėje, Žėlvos vidurinėje, Kauno meno mokykloje, tačiau dėl susiklosčiusių aplinkybių po kelių mėnesių čia mokslą nutraukė, grįžo į tėviškę ir tik po kariuomenės mokėsi Vilniaus elektromechanikos technikume. Gyveno Júodšiliuose (prie Vilniaus), Ukmergėje. Čia mirė ir palaidotas.

Apie jo gebėjimą dailės srityje dailininkas ir mokytojas V. Miškinis privačiame pokalbyje prisiminė:

– Tai gambiausias buvo mano mokinys, ypač stiprus kaip grafikas.

Polinkis į dailę K. Rakauską patraukė nuo buitinės fotografijos (pirmosios jo nuotraukos žinomos nuo 1949 m.) į gamtos tematiką, nuotraukose atsirado erdvės, o kai kuriose fotografuojami asmenys gamtos aplinkoje, atitrūkę nuo kasdienės buities ir rūpesčių, sakytum ieškančios nusiramino, atgavos ar žvilgsnį viltingai nukreipę į tolumą.

**Feliksas Čereška** (1929–2009) iš Zapāškos kaimo – vienas pirmųjų jaunuolių, šiame krašte susidomėjęs fotografija. Baigė Ukmergės žemės ūkio mokyklą (1955), dirbo mašinų-traktorių stotyje (MTS), 1959 m. išvyko į Irkutsko (Rusija) sritį, dirbo miškų ūkio įmonėje vairuotoju, po 2 metų grįžo, 1960–1962 m. dirbo Balninkų parduotuvėje, 1962 m. išvyko į Karagandą (Kazachija), 1990 m. sugrįžo, gyveno Jonavoje. Remontavo automobilius, kitą techniką. Palaidotas Jonavoje.

*Feliksas Čereška. 1955 m.*

*Vytauto Leonavičiaus nuotr.*



<sup>1</sup> LYA, K-1, ap. 3, b. 1593, l. 122.

<sup>2</sup> Ten pat, b. 1576, t. 2, l. 637.



*Tėvų aplankymas:  
Kazimiera, Vytautas  
ir Jonas Leonavičiai.  
Apie 1988 m.  
F. Čereškos nuotr.*

Fotografija susidomėjo 1953 m., būdamas sovietinėje kariuomenėje Omsko (Rusija) srityje, pramokęs fotografuoti iš kraštiečio Gaidamavičiaus. Įsigijo fotoaparatažą Moskva-2, bet didintuvui neturėjo lėšų, dėl to jo nuotraukos mažo formato. Fotografavo draugus, artimuosius, mėgo techniką, todėl nemažai jo fotografijų iš darbinės veiklos.

**Vytautas Leonavičius**, gim. 1938 m. Naujāsodžio kaime, baigė Ukmergės žemės ūkio mokyklą, mokėsi Darbo jaunimo vidurinėje mokykloje, baigė Ukmergės žemės ūkio technikumą (mechaniko spec.), dirbo „Ukmergės statyboje“ ekspeditoriumi.

Fotografuoti pramoko iš Felikso Čereškos. Fotografuojami draugai, giminės, buities vaizdai, darbas laukuose; taip pat tautos atminties objektai (pvz., knygnešio Simono Bakanausko kapas Vanagų kapinėse).

**Povilas Navikas**, gim. 1940 m. Runionių kaime (Alantės seniūnija), baigė Alantos vidurinę mokyklą, Vilniaus elektromechanikos technikumą, mokytojavo Girsteitiškio aštuonmetėje mokykloje, vėliau apsigyveno Naujāsodyje (prie Alantos), dirba Alantos technologijos ir verslo mokykloje.

Daug yra fotografavęs mokyklos reikmėms ir savo pomėgiui. Nuotraukoms būdinga fotografuojamojo veido raiška. Kai kurie buities ir gamtos vaizdai fotografuoti per nemažą atstumą – juos pritraukiant.

**Julius Aukštaitis**, gim. 1938 m. Vanaginės kaime, mokėsi Balninkų septynmetėje mokykloje, Vilniaus miškų technikume, Lietuvos žemės ūkio akademijoje, dirbo girininku, Miškų ūkio ministerijoje, Vilniaus miškų urėdijoje. Būdamas miškų ūkio inžinierius, lankydamasis įvairiose vietovėse, domisi gamta, etnokultūra. Pirmosios nespaltotos (vėliau ir spalvotos) nuotraukos iš Balninkų krašto: giminės, pažįstami, gamtos vaizdai. Turėdamas tikslą platesnei visuomenei parodyti Lietuvos grožį,



*Stepono ir Marijonos  
Aukštaičių šeimos vaikai  
(iš kairės): Laimutė, Stepukas,  
Petras, Antanas, Stasytė ir  
Aliutė. Vanaginės k.  
1960 m.*

*Kalba Ministrų Tarybos  
Pirmininkas Algirdas  
Brazauskas: „Valdovų rūmai  
bus atstatyti“. 2002 05 10.  
Juliaus Aukštaičio nuotraukos*





*Gėliogalių k. statant filmą  
apie prof. Norbertą Vėlių.  
Kalba habil. dr. akad.  
prof. Vacys Milius.  
2001 m.*



*Miško poilsivietėje.  
2004 m.  
J. Aukštaičio nuotraukos*

jos istorines vietas, domisi kaimų bei miestelių architektūra, kultūriniais objektais. Išleido knygas, kuriose gausu spalvotų nuotraukų – „Lietuvos nacionaliniai parkai“ (Vilnius, 1996) ir išplėstą tuo pačiu pavadinimu (2 leid., 2006), „Vilnijos girios“ ir kt. Jose išspausdinta nemaža ir jo paties nuotraukų. Leidiniuose daug informacijos: nurodomos lankytinos vietos, skatinama grožėtis gimtuoju kraštu, gamta, papročiais, kultūriniu paveldu iliustruojant nuotraukomis, saugoti jo grožį, kitas vertybes.

Polinkį fotografuoti paveldėjo sūnus Vaidotas, kuris domisi menine fotografija. Dalyvauja parodose, yra surengęs kelias personalines fotografijos parodas. Jo nuotraukomis iliustruota ne viena knyga.

**Rimantas Laniauskas** gimė 1964 m. Vilniuje. Baigė Kauno kunigų seminariją, 2000 m. Krokuvos Jogailos universitete apsigynė dogminės teologijos magistro laipsnį. Kunigavo Ukmergėje, nuo 2002 m. – Balninkuose. Mėgsta meninę fotografiją. Akiratyje – sakraliniai objektai, teikiantys dvasinės šilumos, sodybų grožis, spalvų deriniai, tarsi raginama su meile gamtai susikurti malonią aplinką.

2005 m. kunigas buvo surengęs parapijiečiams fotografijų parodą.

## Senelių, tėvų ir mūsų gyvenimas 1890–1965 metais

*Petras Gervinskas*

*Šiame rašinyje fantazijos nėra nė krislo. Kas parašyta, tai ir pergyventa. Nieko nekaltinu. Tik keista, kad prieškario Lietuvoje buvau bedievis, bolševikas, sovietų laikais liaudies priešas, fašistas, vokiečių laikais buvau raudonasis, grįžus sovietams vėl persekiojamas kaip fašistas. Čia turbūt mano negalėjimas taikytis su blogiu. O galbūt Dievo pridėtas pirštas.*

1965 m. balandžio 2 d.

Aš, Petras Gervinskas, Kazio, gim. 1890 m. liepos 1 d. Valių kaime, Bálninkų valsčiuje. Papasakosiu, kaip mūsų tėvai ir seneliai gyveno.

Mano seneliai gyveno baudžiavos laikais. Pagal jų pasakojimą baudžiauninkas buvo visiškoje pono valdžioje. Ponas elgėsi su juo, kaip jam tiko. Užėjo noras – nubaudė, užėjo pyktis – užplakė. Ponas buvo visagalis, jeigu nepatiko tavo veidas, tai ir pliekia tave, kiek tik jam norisi. Nori vesti, atsiklausk pono. Gausi leidimą – vesi, o jeigu nuotaka ponui patinka, tai jam pirmoji naktis... Baudžiauninkas buvo pono nuosavybė. Ponas baudžiauninkui davė šiek tiek žemės, jeigu tas jos norėjo, už ją turėjo ponui mokėti ir jam dirbti. Tą duotą žemę reikėjo dirbti atlikus visus darbus ponui.

1863 m. baudžiava panaikinta, žemė padalyta baudžiauninkams. Ponai šeimai davė po 16–18 dešimtinių (dešimtinė – 1,09 ha). Valdiškos žemės šeimai skyrė po 24–28 dešimtines išsimokėtinai per 40 metų. Toji žemės reforma vadinama liustracija. Žemės duota dideliais plotais keliolikai šeimų, kurios išsidalijo rėžiais ir mokėjo už ją iki 1905 m. vadinamaisiais *rindais*. Mano tėvai mokėjo tokius mokesčius.

Mano senelis gyveno baudžiavos laikais, o mano tėvas Kazys, gimęs 1859 m., motina 1861 m., baudžiavos jau neprisimena. Tik perpasakodavo savo tėvų, mūsų senelių pasakojimus apie jų kentėjimus ir ponų žiaurumus. Mūsų tėvas senelio valaką padalijo į tris dalis, tris rėžius. Tėvai ir mes gyvenome be galo vargingai, skurdžiai, tikėjome prietarais, buvome tamsūs. Mūsų kaimas turėjo tris pavadinimus. Valsčiuje vadino Miškinių kaimu, bažnyčia rašė – Senobės kaimas, visuomenė vadino Valių kaimu. Kaimas buvo iš trijų valakų, gyveno trys šeimos senelių, o jau mūsų tėvai turėjo po trečdalį valako – *trecinką*. Kaime buvo devyni kiemai – devynios šeimos. Mano tėvų šeimą sudarė trys sūnūs ir keturios dukros. Mūsų tėvai ir kaimo žmonės žemę pavasarį ardavo, vėliau akėdavo, pasėję apardavo, „padegindavo“, o kai pradeda javai dygti – paakėdavo ir laukdavo derliaus. O žemelė išdžiovinta, atversta velėna, o derlius?.. Dabar gerai žinome, kad reikia taupyti drėgmę, pavasarį supurenti žemę, kad neperdžiūtų. Žinome, kad reikia iš rudens suarti, o pavasarį anksti sėti *po drapakū*, jokiū būdu neatarti, nedžiovinti. Avižos, miežiai, grikliai užaugdavo maži kaip šeriai. Javai pjaunami vien pjautuvais, kur nesugriebia pjautuvus, ten raunama, o šaknys nupjaunamos pjautuvu. Pėdai kaip degtukų dėžutės. Žemės ūkio padargai iš medžio. Arklas

medinis, du jo noragai ir verstuvai iš geležies. Akėčios medinės, šakės medinės, kastuvo pakraščiai apvesti geležimi. Ratai visi mediniai. Jau buvo praktikuojama ratus daryti su geležinėmis apsaugomis. Kūlimo įrankiai – spragilai, kultuvai iš medžio. Klojimuose įrengiamos jaujios, kurias kūrendavo, kad džiuūtų javai, paskui kuldavo. Kuldavo dažniausiai naktimis prie mažos žibalinės lemputės kaip vilko akis. Grūdus valydavo vėtykle arba saują grūdų mesdami prieš vėją. Ruginių grūdų, skirtų duonai, nevėtydavo. Grūdus su pelais supila į piestą, sugrūda, mala rankinėmis girnomis ir kepa bėralinę duoną. Kiaules šerdavo bėralu, kuris trinamas piestoje ir malamas girnomis. Karvių veislė prasta. Vasarą iš karvės primelždavo po 2–5 kg pieno, o žiemą karvių nemelždavo. Telyčias sukergdavo 4–5 metų. Raguočius šėrė ruginiais šiaudais, kuriuos paversdavo ant mėšlo. Girdydavo apyšilčiu vandeniu, į kurį pridėdavo pelų ar kitokių pamazgų. Nuo prarūgusių pamazgų gyvuliai išpusdavo. Kaltę dėl to suversdavo geležinei – piktajai gyvatei. Gyvulius gydydavo vaistažolėmis. Ligas sukeldavusios daugiausia gyvatės, blogos žmonių akys, raganių nužiūrėjimai ir t. t. Kiaules žiemkentes žiemą laikydavo palaidas, beveik nepenimas. Pačios kiaušės ieškojo pašaliuose įvairių išmestų atmatų. Kiaules šerdavo priemenėse arba gryčioje. Vasaros metu visus gyvulius ganydavo laukuose. Aš pas senutę Bareikienę ganiau dvejus metus. Ji turėjo pusę valako žemės.

Reikėjo ganyti kas antrą dieną. Šimėnų kaime, kuriame gyveno Bareikienė, buvo keturi valakai žemės. Nuo valako – po piemenį. Vienas ūkininkas Prancėvičius turėjo valaką žemės, o kitą valaką turėjo prie kaimo. Jis, dviejų valakų ūkininkas, turėjo 15 raguočių gyvulių, 4 arklius. Kitas ūkininkas Grigas, bevaikis, turėjo valaką žemės ir laikė tik vieną karvytę. Piemenį samdė po lygiai. Prievolės valstybei ir bažnyčiai dydis priklausė nuo valako.

Pirkia sudarė gyvenamoji dalis, priemenė ir kamara. Gryčioje 4 langai, be antrangių žiemai, molinė asla, krosnis plūkto molio be kamino. Žmonių įnamiai – vištos, tarakonai, blakės, blusos, utėlės. Parazitus naikindavo pirtyje, krosnyje ir šukomis. Pirtyje praustis stovėjo vienas kubilas vandens, sušildyto kaitintais akmenimis. Pirtis be grindų. Žinomos ligos buvo gumbas – votis (pūlinys), uždegimai. Kraujui iš žaizdos sulaukyti naudojo voratinklius, arklių išmatas ir nuo patvartės purvą. Kitas įvairias ligas gydydavo švėstu vandeniu, bažnyčioje pašventintomis žolelėmis ir atsiduodavo Dievo valiai. Moterų ligas gydydavo burtais, užkalbėjimais, šventintomis žolelėmis. Gimdyti padėdavo pribuvėja. Gimdydamos su tokiomis „akušerėmis“, moterys dažnai mirdavo. Mūsų Valių kaime M. Čiūta tris žmonas palaidojo. Tokie atvejai buvo dažni. Kai numirdavo žmogus, reikėjo vykti pas kleboną, sumokėti už varpus ir po paros – galima laidoti. Jeigu sukrapštydavo pinigų – kunigas atlaikydavo pamaldas, palydėdavo į kapines. Jei beturtis, kaip sau nori. Be pinigų neišganytas. Mūsų senelių, tėvų ir mūsų laikais moterys pagal bažnyčios įsakymus jokių teisių neturėjo. Tėvai apvedsina sūnų ir moteris tampa vyro nuosavybe. Vyras elgėsi, kaip jam tinka. Moterystė neišardoma. O jeigu vyrui nepatinka žmona, tai jis žino, ką daryti. Jei vyras su žmona sutaria, gyvenimas pusė bėdos. Jeigu charakteriai skirtingi, žmonai buvo blogai. Upeliškių kaime gyveno smuikininkas. Jam žmona netiko, panoro ją nusikratyti. Visaip ieškojo progos. Vieną sykį žiemą nuvežė ją į Šiekštėlio ežerą skalbti. Baigiant skalbti, jis pastūmė žmoną į eketę. Tuo metu iš krūmų išėjo J. Čiūta ir pastebėjo nedorą

vyro elgesį. Moteriškę ištraukė iš eketės ir parvežė namo. Smuikininko, išgeriančio muzikanto, namas buvo apleistas. Jis nakčia žmoną pririšo prie krosnies ir padegė gryčią. Žmonės, pamatę gaisrą, subėgo gesinti ir suspėjo išgelbėti nelaimingąją.

Mūsų seneliai ir tėvai gyveno be galo skurdžiai. Maistas prastas, duona bėralinė, bulvės šutintos su lupynėmis. Mėsa ir pienas tik retkarčiais, nes ir pasninkai buvo griežti. Vaikai nuo 7 metų pasninkaudavo kartu su suaugusiais. Sausi pasninkai buvo 7 savaitės prieš Velykas, 4 savaitės prieš Kalėdas. Pasninkaudavo penktadieniais ir šiaip prieš kai kurias šventes. Pasninko metu paragauti mėsos ar pieno – mirtina nuodėmė. Prietarų buvo aibė. Naktimis klajodavo įvairios piktos dvasios, pasivertusios gyvuliais, paukščiais, vadinamos *pajakais*. Žmogus, pardavęs savo sielą velniui, pralobdavo. Aitvaras naktimis pardavėjui nešė visokias gėrybes. Nepaklusniems žmonėms padarydavo blogybių: apkėsdavo juos pačius ar jų gyvulius ligomis, išmelždavo karves. Savižudžius laidėjo su didžiausia neapykanta. Jiems laidoti nusamdydavo girtuoklius, prigrirdydavo degtine. Tie, nuvežę į mišką ar į raistą, savižudžiui nukerta galvą, išspraudžia tarp kojų ir užkasa, kad niekas nerastų. Taip palaidotas savižudis naktimis nevaikšto. Piktoji dvasia ypač mėgdavo apsigyventi mažuose vaikuose ar gyvuliuose. Velnią išvarydavo rūkydami šventintomis žolelėmis ir vandeniu. Jeigu šios priemonės negelbsti, vaiką veža į bažnyčią, kad kunigas už jį pasimelstų ir pašlakstytų šventintu vandeniu. Jeigu velnias negiliai vaiko kūnelyje susirangęs gulėjo, tai išbėgęs vaiko sveikatai žalos nepadaro. Vaikas pasveiksta. Jeigu giliai, vaikas neišlaiko ir numiršta. Ir suaugusį žmogų velnias apsėda. Jo išvaramui reikia užpirkti šventas mišias. Nakčia susitikai velnią (*pajaką*) – peržegnoj jį. O kad tavęs nepersekiotų piktosios dvasios, būk uolus katalikas, bažnyčios lankytojas ir šelpėjas...

Pavasario darbų pradžioje arklį ir artoją šventintomis žolelėmis aprūkydavo ir prie pavalkų pririšdavo ryšuliuką šventintų žolių. Mano senelių ir tėvų visi drabužiai buvo namų darbo: sermėga, kailiniai, trinitys – pakulinis apsiaustas, pakulinis vatinukas. Marškiniai ir kelnės pakulinės. Vyrai nešiojo vienas pakulines baltas kelnes. Žiemą apsirengia dar pusvilnonėmis kelnėmis, o moterys žiemą ir vasarą su sijonu. Apatinių kelnaičių nežinojo. Bažnytiniai drabužiai buvo švaresni – sermėga, apvedžiota juodais kaspinais, ar švaresni kailiniai. Šiokiadieninis darbinis autuvas – karnų vyžos, odinės naginės, mediniai. Maži vaikai žiemos ir vasaros metu basi. Jeigu reikia pas kaimyną nubėgti per sniegą, tai bėga pasipardydami. Vaikus už mažiausią nusižengimą auklėjo *beržine koše*. Jeigu motina mokėjo skaityti maldaknygę, tai verpdama vaikus mokė iš elementoriaus: t-ė-te, t-ė-vo, va-r-da-n, Die-vo ir t. t.

Jeigu motina nemokėjo, samdydavo daraktorių. Vaikams be galo mokslas nuobodus. Mokydavo vaikus tik pasiturintys ūkininkai, kad bažnyčioje mokėtų skaityti maldaknygę. Didelė garbė tam, kuris bažnyčioje skaito iš maldaknygės. Vaikai nuo 8–9 metų jau gano gyvulius laukuose, krūmuose ar miške, basi iki didžiųjų šalnų. O kai rytais šalna, šalančias kojas sukiša į šiltą karvių mėšlą. Vaikų ir piemenų kojų oda suskirdusi, sutrūkinėjusi, kraujuoja. Kai nakčia nuo skausmo nebegali užmigti, tai piemenų šeiminkė kojas nuplauna ir riebiu pienu ištepa. Beturčiai tėvai savo vaikus nuo 14–17 metų leidžia tarnauti pas ūkininkus *pusberniais*, *pusmergėmis*, o kai sukanka 18–19 metų – bernais, mergomis. Tarnų

buitis panaši į katorgininko. Piemeniu tarnauji – kiekvieną dieną ganai, kelkis ir gulk be saulės, o bulves nukasus eik nakčia su suaugusiaisiais kulti, dienos metu ganyti.

Samdinius žodiniu susitarimu samdo per gavėną iki Kalėdų, o jei visiems metams, tai nuo Jurgio iki kitų Jurginių. Jeigu dėl blogų sąlygų susirgsi ir pamesi anksčiau sutarto laiko, negausi jokio atlyginimo. Darbų ūkyje buvo be galo ir krašto vasarą ir žiemą. Žiemą – linų mynimas rankiniu būdu mintuvais, jų brukimas, kūlimas, bėralų trynimas, malimas, malkų kirtimas, jų vežimas ir kapojimas. Taip be pabaigos darbas seka darbą. Pačiam teko tarno bėralinės duonytės valgyti ir vyžas nešioti. Pasiguosti sunkumais nevalia, tuojau šeimininkas ar šeimininkė atkirs, kad dirbame sau, niekas už užpakalio nestovi, rykščių nežinote, ir baigta filosofija. Mūsų tėvai bažnyčią statė, teko ir man – akmenis, plytas ir vandenį bažnyčios statybai vežiau. Neturtėliai pastatė bažnyčias, vienuolynus, klebonijas, išpuošė jas, kad kunigams žemėje būtų rojus. Štai Balninkų bažnyčia turėjo 36 ha. Ir kam klebonui žemė? Jis iš parapijiečių ėmė pinigų už įvairius patarnavimus: santuoką (*šliūbą*), krikštą, laidotuves, bažnyčioje buvo renkamos aukos, valstybė mokėjo didelį atlyginimą, kalėdodamas rinko rinkliavą. Ir važiuoja rinktiniai *ubagai*: klebonas, vargonininkas, zakristijonas, varpininkas, du klebono žemės ūkio darbininkai, prieglaudos žmogus – ir visiems reikėjo duoti, nes visi „tarnauja“ tau. Duodama visiems, pradedant klebonu. Ima viską, ką tik duosi, tik murzinių vaikų neima. Kalėdotojai moka juokaudami ir patys pasiimti ką geresnio nužiūrėję. Iš tų didžiulių bažnyčios pajamų buvo galima pastatyti akušerijos punktą, kad moterys, gimdydamos didžiulėse kančiose, nemirtų ir nepaliktų mažų našlaičių. Taip kunigai gyveno paskendę turtuose, per atlaidus keldami puotas, patys sėdavo bedievybės sėklą.

Rusų carams buvo paranku, kad liaudis tamsi ir prietaringa. Mužiką niekindavo sakydami: „*Durnių darbas myli.*“ Nikalojaus I laikais, kai ponas rekrūtu paskiria, reikėjo tarnauti 25 metus. Aš tarnavau paskutinio caro Nikalojaus II laikais. Kareivių dauguma buvo beraščiai, o statusas painus. Pagarbos atidavimas sudėtingas pagal rangą, beraščiu kareiviui sunku išmokti. Kareiviui pirmiausia reikėjo žinoti visų karininkų titulus ir savo dalies karininkų pavardes, jų einamą tarnybą.

Žmogus gyvena neilgai, bet įvykių pergyveni aibę. Dar vaikas būdamas mačiau, kaip skrido *cepelinas*. Senelė suklupdė vaikus ir pati pradėjo poteriauti sakydama, kad Dievas stebuklus rodo. O kai prie Mākio ežero nusileido ir iš jo išlipo žmonės, taip pat buvo kaip stebuklas.

Prieš bedievi dvasininkai kursto tamsią minią, tegu bedievis jaučia, kad jis visų nekenčiamas. Tais laikais mano tėvai ir kaimynai gyveno skurdžiai, buvo tamsūs ir pažeminti. Žmogus nuskursta, jeigu prisideda kokia bėda. Tada ir duonytės bėralinės nebeužtenka, reikia imti maišą ant pečių, lazda rankon ir eiti šunų lodyti, išmaldos prašyti. Ir tik nebambėk, nes tokia Dievulio valia. Tais laikais buvo posakis: „*Terbos ir kalėjimo neišsižadėk.*“

Grūdus matuodavo gorčiais, sykais, pūrais, statinėmis. Pašarą – pūdais, svarais, birkavais. Atstumus – varstais. Pinigai: skatikas, kapeika, auksinas, grivina, ketvergis, penkelgis, pusrublis, rublis.

Kiekvieno žmogaus gyvenimą dažniausiai nulemia likimas, gebėjimai ir laimė. Daugiau laimi tie, kurie geba prisitaikyti, pataikauti, kaip nendrė: „*Kur vėjas pučia, ten linksta.*“ O juk žmogus turi gyventi kaip žmoniškumas reikalauja, nenusikalsti bendruomenei. Visais laikais kenčia teisybės ieškotojai. Žmogus privalo per savo gyvenimą kovoti su blogiu, valdytis, tramdytis. Ištikus nelaimėi, nepulk keršyti kaltininkui, o atidėk rytdienai – atgausi sveiką protą ir kerštas išnyks kaip dūmas. Ypač šeimoje, vaikams sukėlus nelaimę, nepulk jų bausti, susitramdyk, vėliau suprasi, kad vaikai nekalti. Mano tėveliai su kartėliu kalbėjo apie tragišką įvykį. Buvęs šaltas pavasaris, ūkininkai pristigo pašarų. Vienas ūkininkas, brangiai pardavęs 10 pūdų šieno, gavo 10 rublių. Pinigus padėjo ant lango, kol išeis pirkėjas. O 4 metų dukrytė rado ant lango popierėlį ir suplėšė. Iš kiemo grįžęs tėvas rado suplėšytą pinigą. Jis nutvėrė dukrytę ir kietu daiktu pradėjo mušti. Motina tuo metu prausė mažą vaiką. Išgirdusi vaiko klyksmą, išbėgo į priemenę gelbėti. Mušamas vaikas neteko sąmonės ir numirė, o motina, grįžusi gryčion, rado vaikutį prigėrusį. Tokiai nelaimėi ištikus tėvas pasikorė, o motina išprotėjo. O jeigu tėvas, užuot dukrytę mušęs, būtų išbėgęs į tvartą ir atgavęs sveiką protą, tragedijos galėjo nebūti.

Iš tėvo pusės senelis dar visai jaunas tragiškai žuvo veždamas linus į Šiekštelio ežerą merkti. Nuokalnėje apvirtęs vežimas jį mirtinai prispaudė. Liko du vaikai. Motina ištekėjo už Dragūno. Liustracija davė valaką žemės Gervinskų šeimai, kurioje buvo du broliai. Mano tėvas buvo jaunesnis. Jam vedus, vyresnis brolis turėjo duoti pusę valako, o davė tik trečdalį. Taip ir liko. Mūsų šeimoje augo septyni vaikai, pagal amžių buvau antras. 9 metų išėjau tarnauti pas turtingesnius ūkininkus ir tarnavau beveik iki kariuomenės. 1916–1918 m. tarnavau caro kariuomenėje. Karo metu patekau į vokiečių nelaisvę. Grįžau 1918 m. pabaigoje. 1920 m. nusišypsojo laimė. Įsidarbinau valsčiaus sekretoriumi, bet neilgai. Dirbdamas negalėjau pataikauti dvarininkui ir klebonui. Stojau į priešingą – socializmo pusę. Jiems nepatiko. Valsčiaus sekretoriumi paskyrė vargonininką, mane – jam pavaldžiu raštininku. Būdamas raštininkas turėjau dirbti abu darbus, nes vargonininkas dar buvo ir pašto agentūros vedėjas, visą laiką užsiėmęs.

Nors nepriklausiau jokiai partijai, bet man tiko socializmas. Stodamas už teisybę, netikau nei prieškarinei valdžiai, nei sovietams, vokiečiams, nei vėl sovietams – jie mano gyvenime padarė daug blogybių.

Dabar senatvėje, susumavęs savo gyvenimo klaidas, noriu, kad Jūs išvengtumėte jų. Todėl visų pirma:

Saugokis alkoholio kaip ugnies.

Nebūk kartus, nes išspjaus, nebūk saldus, nes praris.

Nelįsk bet kur, laikykis neutraliai.

Galingųjų, apsukriųjų saugokis, jei prisikabina prie palos, nukirpk tą palą.

Į sudėtingas apsukriųjų kombinacijas nekišk nagų.

Sudėtingą ir painų reikalą nuodugniai išnagrinėk.

## Balninkų parapijos krikšto vardai XX amžiaus 5–7 dešimtmečiais

*Nijolė Aleinikovienė*

Senovėje ypač tikėta magiška vardo galia, manyta, kad vardas gali suteikti ne tik atitinkamų galimybių, bet ir atnešti sėkmę ar lemti likimą. Ir nėra ko stebėtis, kad visi tėvai, kad ir kaip giliai pro istorijos šydą žvelgsime, norėjo, kad jų sūnūs būtų tvirti, ryžtingi, atsakingi, dukros nuovokios, išradingos šeiminkės, geros motinos bei žmonos. Krikščioniški vardai atkeliavo per šventųjų, palaimintų vardų tradiciją – tikėta, kad bendravardžius jie apgaubia nematoma globa.

Krikšto, kaip ir santuokos ir mirties, sąrašų knygos, saugomos kiekvienos bažnyčios archyvuose, buvo rašomos lotynų, vėliau lenkų, rusų, ir tik vėliausiai – lietuvių kalba. Balninkų parapijos bažnyčios krikšto knygoje lietuvių kalba įrašai pradėti rašyti 1940 m. Tyrinėjimų laikotarpio pradžia pasirinkau lietuvių kalba rašytus įrašus, t. y. 1941–1967 metus, nes šis laikotarpis išsiskiria vardų gausa. Kiekvieno įrašo asmens gimimo faktui patvirtinti ir giminystės ryšiams įteisinti krikšto knygoje nurodomos krikštijamojo gimimo ir krikšto datos, abiejų tėvų pavardės, taip pat motinos mergautinė, abiejų tėvų vardai, tėvavardžiai, senelio (iš tėvo pusės) vardas, krikstatėvių pavardės bei vardai.

Iš nurodytų krikštijamojo gimimo ir krikšto datų galima nustatyti, kad kiekvienas „einantis prie kunigo“ kūdikį stengėsi pakrikštyti kuo greičiau – nuo savaitės iki trijų savaičių amžiaus, jeigu silpnas – vos gimusį. Remdamasi etnografiniais tyrinėjimais, nustaciau, kad šioje parapijoje tėvai kūmais kviesdavo daugiausia jaunos žmonės iš giminių, kaimynų. Buvo atsižvelgiama į kūmų moralines savybes: šie turėjo būti geri, teisingi, ne girtuokliai. Turtinė padėtis taip pat buvo ne mažiau svarbi.

Nuo tyrinėjimų pradžios, t. y. pradedant penktojo dešimtmečio pirmais metais, plito tautiniai vardai, o Bažnyčia laikėsi tradicijos vaikus krikštyti tik krikščioniškais, todėl krikšto knygoje ir metrikuose buvo įrašomi du vardai – tautinis ir krikščioniškas, pavyzdžiui, Vytautas Antanas, Danutė Janina.

Nuo 1944 m. sovietų valdžios vykdytą antibažnytinę politiką, jos bandymą patraukti Lietuvos katalikų bažnyčią į savo pusę rodo 1955–1962 m., 1962–1970 m. laikotarpiais gerokai sumažėjęs įrašų skaičius. 1955–1962 m. krikštijami vaikai iš kitų parapijų. Nuo 1967 m. parapijos bažnyčioje krikštijama mažai.

Nesantuokiniai vaikai krikštyti populiariais, tuo laikotarpiu paplitusiais vardais: mergaitės pavadintos Marijona, Stanislova, Veronika, po vieną krikštyta Anelės, Filomenos, Vladislavos Danutės, Gražinos Kazimieros vardais. Berniukams dažnai rinko Stanislovo ir Kazimiero vardus.

Tyrinėjamu laikotarpiu po kartą krikštyta šiais gražiais krikščioniškais vardais: Agota, Liucija, Matilda, Melanija, Mirana, Rozalija. Berniukai: Balys, Henrikas, Ildefonsas, Karolis, Paulius, Sebastijonas, Teodoras.

Iš krikšto knygoje nurodytų kūdikio tėvo ir senelio (iš tėvo pusės) vardų matyti, kad pagal tradiciją pirmagimiui buvo duodamas senelio vardas. Be to, buvo įprasta pasirinkti vardą to šventojo, kurio dieną vaikas gimė. Berniuką pakrikštijus



tėvo ar krikštatėvio vardu, tikėta, kad jis bus labai gudrus ir stiprus, naujagimiui suteikus motinos ar krikštamotės vardus – bus darbštus, sumanus. Pervertusi krikšto knygas, įsitikinau, kad parapijoje giminės vardų tęstinumo dažniausiai laikytasi pagal tėvą, senelį, krikštatėvį. Perduoti motinos, krikštamotės ar senelės vardą mažiau stengtasi. Berniukui vardą iki XX a. vidurio parinkdavo tėvas (arba senelis), mergaitei – motina (kartais senelė). Pagal etnografinį klausimyną nuo šeštojo dešimtmečio vaikui vardą parinkdavo abu tėvai, pasitardami su artimaisiais.

Vartant parapijos krikšto knygas, nelengva pajusti, iš kur vardas atkeliauja į vieną ar kitą šeimą. Parapijos bažnyčios krikšto sąrašuose vienu laikotarpiu vėrauja vieni vardai, po kurio laiko jie užmirštami arba staiga lyg ir be priežasties šalia jų išvirtina nauji, populiarumo nestokojantys net kelerius metus. Retesnis, iš kitur kilęs krikštijamo vaiko vardas galėjo prigyti ne tik giminėje, bet ir parapijoje.

Nagrinėdama praėjusio amžiaus įrašus, išsiaiškinau, kad XX a. 5–7 dešimtmečių tarpiniu gimusiems vaikams buvo suteikiami jau nusistovėję krikščioniški vardai. Beveik visi parapijiečiai krikštyti tuo metu populiariais krikščioniškais vardais. Mergaitėms dažniausiai rinko Angelės, Elenos, Irenos, Janinos, Marijonos, Onos, Stanislovos, Virginijos, Vitalijos vardus. Šalia krikščioniškų vardų populiarumą pelnė Aldonos, Birutės, Danutės, Laimutės, Laimos, Daivos ir Vidos vardai. Vyriškos lyties naujagimiams – Antano, Jono, Juozapo, Kazimiero, Petro, Stanislovo, šalia jų lengvai prigijo tautiški Algirdo ir Vytauto, septintajame dešimtmetyje išpopuliarėjo Alvydo, Rimanto vardai.

Skirtingais laiko tarpais balninkiečiai turėjo ir savo mėgstamus vardus: penktajame dešimtmetyje – Aldona, Angelė, Birutė, Danutė, Janina, Marijona, Stanislova, šeštajame vietoj sumažėjusio populiarumo Birutės, Marijonos vardų balninkiečių vardynas pasipildė Irenos, Nijolės, Vidos, Virginijos, Zitos vardais, o septintajame prigijo Daivos ir Danguolės vardai. Mėgstamiausi vyriški penktojo dešimtmečio vardai buvo Albinas, Algirdas, Antanas, Bronislovas, Jonas, Juozapas, Petras, Povilas, Stanislovas, Vytautas. Šeštajame dešimtmetyje dažniausiai renkamais išliko praėjusio dešimtmečio vardai. Didelio populiarumo sulaukė ir Alvydo vardas. Septintojo dešimtmečio vardyną papildė Arūnas, Rimantas, Valentinas, Virgilijus, bet beveik nebeliko Algimanto ir Algirdo vardų. Didžiausias abiejų lyčių gimstamumas, be abejonės, ir vardų įvairovė buvo penktame dešimtmetyje.

Iš Balninkų parapijos bažnyčios krikšto knygų matyti, kad laikytasi visoje Lietuvoje buvusios dviejų vardų tradicijos. Krikštijamiesiems prie parinkto vardo, dažniausiai krikščioniško, buvo suteikiamas antrasis – šventojo globėjo danguje – vardas. Mergaitėms penktajame dešimtmetyje dažniausiai parinkdavo Irenos, Marijonos, penktajame ir šeštajame dešimtmečiuose – Elenos, šeštajame ir septintajame – Janinos vardus. Marijos, Onos, Stanislovos ir Veronikos vardai buvo mėgstamiausi visais trimis dešimtmečiais. Berniukų vardai visais trimis dešimtmečiais kartojami tie patys: Antanas, Jonas, Petras ir Stanislovas.

## Moterų vardai

Analizuojant naujagimių krikšto vardus, šioje lentelėje surašyta, kiek atskirais dešimtmečiais pakrikštyta moteriškos lyties atstovių ir kiek tuo laikotarpiu joms parinkta vardų.

Dešimtmetis	Pakrikštyta mergaičių	Iš jų suteikta šv. globėjos vardų	Parinktų vardų skaičius	Iš viso parapijoje pakrikštyta vaikų
1941–1950 m.	450	182	94	1 069
1951–1960 m.	205	82	79	487
1961–1967 m.	138	86	80	287

Išanalizavus mergaičių krikšto vardų parinkimą, paaiškėjo, kad 1941–1950 m. dažniausiai naujagimėms suteikiami šie vardai: Stanislova – 39 (8,7 proc.), Aldona – 31 (6,9 proc.), Janina – 30 (6,7 proc.), Danutė – 25 (5,6 proc.), Birutė – 19 (4,2 proc.), Angelė – 18 (4 proc.), Elena – 14 (3,1 proc.), Ona – 13 (2,9 proc.).

Tuo pačiu laikotarpiu populiariausi šventosios globėjos vardai buvo Marijona – 20 (11 proc.), Ona – 19 (10,4 proc.), Stanislova – 15 (8,2 proc.), Irena – 13 (7,1 proc.), Veronika – 12 (6,6 proc.), Elena – 8 (4,4 proc.).

1951–1960 m. populiariausiais vardais išliko Stanislova – 16 (7,8 proc.), Aldona – 11 (5,4 proc.), Danutė – 9 (4,4 proc.), Janina – 8 (3,9 proc.). Šiuo laikotarpiu pamėgti Angelės – 13 (6,3 proc.), Reginos ir Virginijos vardai – po 9 (4,4 proc.).

Parapijoje šventosios Stanislovos, kaip globėjos, vardas duotas 12 kartų (14,6 proc.), Onos – 10 (12,1 proc.), Janinos ir Marijos po 9 (10,9 proc.) kartus.

1961–1967 m. parapijos bažnyčioje krikštyta Vidos vardu – 8 (5,8 proc.), po 6 (4,3 proc.) mergaites pakrikštyta Birutės, Irenos, Janinos, Nijolės, Reginos vardais ir tik 3 (2,2 proc.) Stanislovos.

Šventosiomis krikštijamų mergaičių globėjomis dažniausiai parenkamos Marija ir Stanislova – po 15 (17,4 proc.), Ona – 9 (10,4 proc.), Janina – 8 (9,3 proc.).

## Vyrų vardai

Analizuojant naujagimių krikšto vardus, šioje lentelėje surašyta, kiek atskirais dešimtmečiais pakrikštyta vyriškos lyties atstovų ir kiek tuo laikotarpiu jiems parinkta vardų.

Dešimtmetis	Pakrikštyta berniukų	Iš jų suteikta šv. globėjo vardų	Parinktų vardų skaičius	Iš viso parapijoje pakrikštyta vaikų
1941–1950 m.	525	125	89	1 069
1951–1960 m.	236	74	79	487
1961–1967 m.	137	71	65	287

1941–1950 m. populiariausi berniukų vardai buvo: Stanislovas – 64 (12,2 proc.), Jonas – 53 (10 proc.), Antanas – 37 (7 proc.), Kazimieras – 34 (6,5 proc.), Algirdas – 31 (5,9 proc.), Vytautas – 27 (5,1 proc.), Juozapas – 22 (4,2 proc.), Petras – 20 (3,8 proc.), Albinas – 18 (3,4 proc.).

Tuo pačiu laikotarpiu populiariausi šventojo globėjo vardai buvo Jonas – 17 (13,6 proc.), Antanas – 13 (10,4 proc.), Stanislovas – 12 (9,6 proc.), Petras – 11 (8,8 proc.).

1951–1960 m. populiariausi vardai: Stanislovas – 21 (8,9 proc.), Antanas – 19 (8 proc.), Alvydas – 17 (7,2 proc.), Jonas – 16 (6,8 proc.).

Šiuo laikotarpiu dažniausiai pasirenkami šventojo globėjo vardai buvo Stanislovas – 12 (16,2 proc.), Jonas – 10 (13,5 proc.), Antanas ir Petras – po 7 (0,9 proc.).

1960–1967 m. atsirado naujų vardų, tačiau neatsisakyta sūnus pavadinti seną tradiciją turinčiu Stanislovo vardu – 14 (10,2 proc.). Toliau mėgstamiausių vardų sąrašas išsidėsto taip: Rimantas – 12 (8,7 proc.), Antanas – 8 (5,8 proc.), Virgilijus – 7 (5,1 proc.), Jonas ir Vytautas po 6 (4,3 proc.). Šventuoju globėju rinkosi Antaną – 12 (16,8 proc.), Stanislovą – 9 (12,7 proc.), Petrą – 7 (9,9 proc.).

### Vardo parinkimo kriterijai

Nagrinėdama praėjusio amžiaus įrašus, išsiaiškinau, kad praėjusio amžiaus 5–7 dešimtmečiais gimusiam vaikui buvo suteikiami jau nusistovėję krikščioniški vardai. Polinkį abiejų lyčių naujagimiams suteikti Stanislovo vardą lėmė tai, kad šv. Stanislovas yra Balninkų parapijos globėjas. Vardas rečiau paveldimas, dažniausiai parinktas laisvai (ne pagal gimimo datą). Iš septintojo dešimtmečio duomenų matyti, kad šis vardas suteikiamas mergaitėms daug rečiau, tačiau, kaip ir ankstesniais dešimtmečiais, populiarus išliko šv. globėjos vardas. Lietuvos valdovų vardai vaikams, matyt, buvo duodami norint parodyti tautines nuostatas.

Tyrinėjimų duomenys rodo, kad mergaitėms dažniau suteikdavo tėvų (tėvo) nei krikštatėvių, berniukams – tėvo bei senelio (iš tėvo pusės) ir krikštatėvio vardus, taip išreiškiant ypatingą pagarbą ne tik gimdytojams, bet ir krikšto tėvams. Bažnytinėse krikšto knygose nenurodyta, iš kur kilę krikštatėviai. Bet žinotina, kad dokumentuose atsitiktinumų nebuvo, visi žmonės, atsidūrę šalia krikštijamo vaiko, tapo giminės dalimi. Kartais tėvo, senelio ar krikšto tėvo vardas suteikiamas mergaitei, o moteriškas – berniukui, pavyzdžiui, Pranciškaus dukra krikštijama Pranciška, Stanislovos sūnus – Stanislovu.

Tai tik trumpą laikotarpį apimantys tyrinėjimai, tačiau manau, kad šiuo pavyzdžiu paseks šeimos, sudarančios ar ketinančios sudaryti savo genealogijos medžius.

## Žemės ūkis

*Algirdas Meilus*

Bálninkų valsčiuje buvo Balninkų, Kazliškių, Balninkėlių dvarai. Nuo jų atskilo Traūpio, Antaplāstakio, Dragaūdžių, Jonaukos, Laumėnkos, Pābaldonės ir kiti šio krašto palivarkai. Dar labiau sumenkėję palivarkai arba kortomis pralošti nuskurdę dvareliai virto vienkiemiais (Zapòlė, Plentāuka, Lagesiaĩ, Obelėnė, Antanavà, Siesarka).

Šiems pokyčiams įtakos turėjo žemės reformos. Pavyzdžiui, per Valakų reformą 1554–1566 m. buvo reorganizuotos dvarų valdos, dalis žemės išdalyta žmonėms. Atsirado režinių kaimų. Prie kiekvieno dvaro buvo palikta 150–200 ha geriausios žemės, o kita atmatuojama kaimui, kuris buvo formuojamas didelio sklypo centre. Taip atsirado Gėliógalių, Martnonių, Añtalaušių, Balañdžių ir kiti kaimai. Juos vadino *ūlyčiomis*. Šiose *ūlyčiose* abipus kelio buvo statomos gyvenamosios trobos, šalia klėtys, už jų tvartai, daržinės, klojimai. Pirtį dažniausiai visas kaimas statydavo bendrą.

Rėžinis žemės pasiskirstymas tęsėsi beveik 400 metų. Iki 1940 m. Skerdimų, Galubòvkos, Vanagėnės, Pavinkšnių ir kai kurie kiti Balninkų krašto kaimai liko neišdalyti į vienkiemius.

Rėžinis žemės pasiskirstymas tęsėsi beveik 400 metų. Iki 1940 m. Skerdimų, Galubòvkos, Vanagėnės, Pavinkšnių ir kai kurie kiti Balninkų krašto kaimai liko neišdalyti į vienkiemius.

Per šį laikotarpį buvo ir kitų žemės reformų. Pažymėtina Valstiečių žemės reforma, vykusį po 1861 m. baudžiavos panaikinimo. Anksčiau kiekvienas valakininkas 2 dienas per savaitę turėjo dirbti dvare už gautą žemę. Kai šį lažą panaikino, dvaruose atsirado laisvos žemės, jos ponai nebegalėjo įdirbti. Tada dvarų valdos vėl mažintos. Taip kaimuose atsirado *pridotkai* – žemės sklypeliai, valstiečių papildomai gauti iš dvarų. Plaštakės kaimo gyventojai prie savo rėžių turėjo ir *pridotkų*, o perkaliečiai ne tik *pridotkų*, bet ir *pridotkėlių*. Matyt, Pėrkalių dvaro žemė buvo dalijama kelis kartus ir vis jos duodama kaimiečiams.

1918 m. žemės reforma, kai bolševikai buvo pradėję atiminėti iš dvarų ir stambesnių ūkininkų žemę, balninkiečių nepalietė. Tačiau 1919–1939 m. reforma smarkiai pakeitė Balninkų krašto kaimų vaizdą.

Pagal nepriklausomos Lietuvos vyriausybės dekretą dvarams buvo palikta po 80 ha žemės. Tik išimties tvarka kai kas gavo po 150 ha. Iš dvarų paimtoje žemėje sklypus gavo nepriklausomos Lietuvos savanoriai. Jiems buvo skiriama nuo 8 iki 22 ha, nelygu žemės rūšis ir vieta. Tie plotai, kurie liko nuo savanorių, buvo skiriami naujakuriams.

Apie 1932 m. prasidėjo masinis valstiečių persikėlimas iš kaimų į vienkiemius. Matininkai naikino rėžius ir formavo sklypus atsižvelgdami į žemės kokybę. Valakinėje sistemoje buvo bendrai naudojami (viso kaimo) miškai. Po vienkiemų reformos tokių bendrų plotų beveik nebeliko. Iš jų formuoti atskiri sklypai arba miškai perimti valstybės žinion už juos kompensuojant dirbama žeme, paimta iš dvarų ar palivarkų.



*Algirdas Meilus*



Vienkiemų žemės reformą organizavo Ukmergės apskrities ir Balninkų valsčiaus administracijos. Pirmiausia pradėtas miestelio ūkininkų skirstymas į vienkiemius. Per vienerius metus reforma buvo baigta. Tada prasidėjo didesnių kaimų dalijimas: Gėliogalių, Martnionių, Kazliškių, Dragaudžių, Vanagų, Plaštakos, Perkalių, Dapkūniškių ir kt.

*Dvarininko*

*J. Steikūno laukuose*

Žmonės, išėję iš kaimų, pajuto didelę laisvę, ūkininkavimo efektyvumą. Nors buvo nemažų išlaidų statantis namus, bet jos netrukus atsipirko. Netgi 4–5 ha žemės turėdamas ūkininkas gebėjo normaliai gyventi. Vienkiemiuose ypač klestėjo stambesni ūkiai. Kai kurie Labėlių, Balninkėlių, Veňgrių, Juozapāvos ūkininkai 1939 m. pasiekė europinį ūkininkavimo lygį. Pavyzdinę ūkį Antanāvos kaime buvo sukūręs Mečislovas Narušis, Karāliškių – Stasys Rakauskas, Balninkėlių – Vaclovas Pilka, Labelių – Albertas Puodžius, Rūtėnų – Antanas Paškevičius, Perkalių – Stasys Čemeška, Stasys Liškauskas, Balninkų – Povilas Juocepys ir daugelis kitų.

Deja, 1940 m. gražų ūkininkų gyvenimą sudrumstė sovietų okupacija, paskui prasidėjo Antrasis pasaulinis karas. Pokario metais visi stambesnieji ir darbštieji ūkininkai buvo ištremti į Sibirą, jų ūkiai sunaikinti.

Karo metu žemdirbiams buvo nustatytos maisto produktų duoklės. Ūkininkai pagal žemės kiekį turėjo karo fondui, kurį tvarkė vokiečiai, atiduoti dalį grūdų, mėsos, pieno ir kitų maisto produktų. Šios prievolės buvo nemažos, kai kurie kaimiečiai, jas atidavę, likdavo be duonos. Tie, kurie prievolių nevykdė, buvo vežami į Vokietiją dirbti įvairių darbų.

Dar didesnę priespaudą ūkininkai patyrė, kai sovietų valdžia grįžo į Lietuvą. Balninkiečiai labai nukentėjo 1944 m. vasarą, frontui traukiantis į Vakarus. Iš ūkininkų buvo paimti arkliai, karvės, sunaikintos kai kurios sodybos. Žmonės, neturėdami arklių, negalėjo dirbti žemės. 1944 m. rudenį pasėta mažai žiemenčių. Strigo ir 1945 m. pavasario laukų darbai. Kai kas dirvas kasė kastuvais, kad galėtų pasodinti bulvių. Perkalių kaimo gyventojas Vincas Čemeška į plūgą pasikinkė jautį ir jį išmokė arti.



Tačiau sovietų valdžia į sunkų kaimo žmonių gyvenimą nekreipė dėmesio. Prievolės didino. Reikėjo duoti ne tik grūdų, pieno, mėsos, bet ir kiaušinių, sviesto ir kitų maisto produktų. Būdavo organizuojamos raudonosios gurguolės – kaimiečiai privalėjo iškėlę raudonas vėliavas, su Lenino, Stalino portretais priešakyje vežti grūdus ir bulves iš Balninkų į Ūkmergę. Tokių inscenizacijų metu vietos komunistai dėkodavo SSKP(b) už išvadavimą.

Ypač smarkiai prievolės augo stambesniems ūkininkams. Nebegalintys jų įvykdyti buvo tremiami į Sibirą.

Balninkų, Plaštakos dvaruose buvo pradėti steigti pagalbiniai ūkiai, prie jų kūrėsi mašinų, arklių nuomos punktai (MANP), šiek tiek vėliau – mašinų ir traktorių stotys (MTS). Balninkų krašte šie žemės ūkio padaliniai neišsiplėtė ir buvo likviduoti. Balninkiečius aptarnavo Kurklių MTS.

1948 m. pabaigoje prasidėjo kolūkių kūrimas. Balninkiečiai į juos nestojo. Taikyta prievarta. Pirmieji kolūkiai buvo kuriami atskiruose kaimuose. Ginkluoti vyrai iš Ūkmergės, Kavársko suvarydavo kaimiečius į didesnę ūkininko trobą ir liepdavo rašyti pareiškimus stoti į kolūkį. Nerašančiuosius uždarydavo po dvi tris paras. Kai kuriuos vyrus išsiveždavo į rajono centrą, gąsdindavo, kad ištremis į Sibirą, areštuos. Stipresnis pasipriešinimas buvo jaučiamas didesniuose Gėliogalių, Čerėškų, Martoninių, Kiūdiškių, Perkalių, Dapkūniškių kaimuose. Nemažai kaimiečių pokario ir pirmaisiais kolūkių metais atidavę prievolės neturėjo duonos. Skerdimų kaimo gyventojas Jonas Mickus per parą valgydavo tik vieną kartą šutintų bulvių ar rupių miltų košės. Į duonai minkomą tešlą dėdavo pelų, šutintų runkelių, griežčių. Tokios duonos peiliu neatpjausi. Ją reikėdavo laužti.

*Balninkų jaunimas. Iš kairės (sėdi): Algis Gervinskas, Darulytė, Albinas Petronis, Stasė Paukštytė-Petronienė, Juozas Pusvaškis; stovi: Jonas Goštautas, Jonas Kazlas, Kazys Purlys, Pranas Stankevičius, Stasys Pusvaškis. 1948 m.*

Perkalių kaimo gyventojų Emilijos ir Rapolo Joteikų šeimoje užaugo aštuoni vaikai. Dar penki mirė maži. Šeimoje sunkiais laikais gimė trynukai, iš kurių vieno nepavyko išgelbėti. Du berniukai užaugo. Tėvas Rapolas, turėdamas nemažą plotą, bet labai prastos žemės, nepajėgė aprūpinti gausios šeimos maistu. Vaikai badavo. Matydamas tokį skurdą, R. Joteika išprotėjo ir netrukus mirė.

Pasitaikė atveju, kai kaimiečiai, nepakeldami kolchozinio spaudimo, žudėsi. Tačiau pasipriešinti buvo beveik neįmanoma. Balninkų valsčiaus Dragaudžių kaimo gyventojas Jurgis Augutis neįstojo į kolūkį. Visai jis buvo kankinamas, persekiojamas, bet komunistai nieko jam negalėjo padaryti. Jis buvo neišgalus, žemės turėjo tik apie 2 ha. Kelis kartus konfiskavo menką J. Augučio turta, bet iš kuklios pirkelės neišmetė. Kuprotą žmogų buvo uždarę į psichiatrijos ligoninę, tačiau medikai protiškai sveiką J. Augutį paleido. Į kolūkį neįstojo ir Vanaginės kaimo gyventojas Vitkūnas.

Pirmieji kolūkiai Balninkų krašte atsirado 1949 m. Administracinis centras tada buvo neseniai sukurtas Kavarsko rajonas, jo vadovai kritikavo balninkiečius, kad blogai vykdo komunistų partijos programą, per lėtai įgyvendina žemės ūkio kolektyvizaciją. Tuoj pat maži kolūkėliai buvo stambinami, sujungiami 4–5 į vieną didesnę kolūkį. Jiems vadovauti iš rajono siuntė patikimus žmones, tačiau neturinčius supratimo apie žemės ūkį. Pasitaikydavo kuriozinių dalykų. Iš miesto atvažiavęs ūkio vadovas nubaudė agronomę, kai pamatė, kad bulvės sodinamos tik į vieną vagą, o kita užariama tuščia. Tai, anot pirmininko, kenkimas kolūkinei santvarkai. Kitas ūkio vadovas į karvių ferma įvedė radiją, kad karvės, klausydamos muzikos, duotų daugiau pieno.

Pirmininkai savivaliavo, o paprasti kaimo žmonės pirkti duonos važiuodavo į Kauną, Vilnių, nes pavasarį kolūkio vadovas su brigadininku, partinės organizacijos sekretoriumi, kurį kaimiečiai vadino *politruku*, eidavo per svirnius ir iššluodavo viską iki paskutinio grūdelio. Reikėjo sėklos. Tačiau iš tos sėjos jokios naudos. Pasėdavo daugiau negu prikuldavo.

Iš gyventojų buvo konfiskuoti arkliai, karvės, kiaulės ir įsteigtos visuomeninės fermos, atimti tvartai, klojimai, daržinės. Į juos suvaryti visuomeniniai gyvuliai, sukrautas pašaras.

Gyvuliai fermose atrodė siaubingai. Karvės pavasarį nebegalėdavo atsikelti. Trūko pašarų. Buvo plėšiami nuo stogų šiaudai ir jais šeriami gyvuliai. Karves melžėjos pavasarį kabindavo ant virvių. Tokie vaizdai būdavo dažni buvusiuose „Vienybės“, „Pirmyn“, „Pakeltos velėnos“ ir kituose Balninkų krašto kolūkiuose. Kiaulėms augo tik galvos. Bandyta steigti avių fermas, bet iš jų nei kailių, nei vilnų, nei mėsos.

Komunistai, matydami, kad kolūkiai žlunga, iš miestų į kaimus išsiuntė trisdešimt tūkstantininkus. Tada 30 tūkstančių patikimiausių bolševikų, kurie apie žemės ūkį nedaug ką nutuokė, uoliai įgyvendino komunistų partijos programą. Šie Lietuvos komunistų partijos pasiuntiniai gavo didelius atlyginimus, o žmonės dirbo veltui. Už vienerių metų darbą „Raudonosios žvaigždės“ kolūkyje po ataskaitinio susirinkimo buvo parodytas tik kinas. „Vienybės“ kolūkietis Pranas Žvinys, kurio šeimos 5 asmenys dirbo kolūkyje, metų uždarbio parsinešė maišelį žirnių. Išvirtą žirnieneį didelė šeima sėdusi prie stalo išsyk suvalgė!..

„Raudonosios žvaigždės“ kolūkio moteris, kasdama visuomenines bulves, jų krepšį parsinešė namo, nes trys maži vaikai neturėjo ko valgyti. Moteriai inkriminuota vagystė ir nuteista 10 metų kalėti! Ūkių vadovai visuomeninį turtą vežė mašinomis, bet jų už tai nebaudė, o paprastą žmogų kišo už grotų.

Vėliau vagystės kolūkiuose išplito. Melžėjos iš fermų vogė pieną, miltus, kiaulių šerėjos paršelius, vištų augintojos kiaušinius, mechanizatoriai bulves, grūdus... Kaime prasidėjo girtavimas. Gėrė ne tik vyrai, bet ir moterys (karvių melžėjos, kiaulių šerėjos, veršelių augintojos, brigadininkės, fermų vedėjos, agronomės). Ne viena iš jų girta mirė (taip pat ir vyrai).

Tačiau tokie įvykiai kolūkiuose buvo vėliau, o pirmaisiais metais nebuvo nei ko vogti, nei iš ko gerti. Iš paprastų žmonių pareigūnai išspausdavo paskutinį prakaito lašą. Nieko neuždirbdami kolūkiuose žmonės maitinosi iš sodybinio sklypelio – 0,6 ha. Buvo nustatytas darbo dienų minimumas, kurio bent vienam šeimos nariui neišdirbus be pateisinamos priežasties, sklypelis, balninkiečių vadinamas *sotke*, buvo mažinamas per pusę – iki 0,3 ha. Nedirbantiems kolūkyje kaimiečiams duodavo 0,15 ha. Jei iš kolūkinio kiemo darbingas asmuo išvykdavo į miestą ar išeidavo dirbti į valstybinę tarnybą, *sotkė* taip pat būdavo mažinama.

Laukininkystės darbininkus, namų šeimininkes kolūkių valdžia gąsdindavo darbadienių, kuriuos Balninkų krašto žmonės vadino vargadieniais, minimumu. Jį nustatydavo kolūkio valdyba, bet valdybos nuomonės nepaisyta – kaip ūkio vadovas pasakydavo, taip visi balsuodavo.

Darbadienis priklausė nuo atlikto darbo. Kartais laukininkystėje, grėbdamos šieną ar ravėdamos runkelius, moterys privalėjo dirbti tris dienas, kad joms užrašytų vieną darbadienį, nes darbo įvertinimas buvo siejamas su mechanizacija. Darbadienių skaičius labiausiai priklausė nuo brigadininko, jis galėjo visaip užrašyti, nes šios apskaitos niekas nekontroliavo.

Daugiau kaip 10 metų žemdirbiai piniginio atlyginimo už darbą negaudavo. Visos pajamos šeimoje buvo už parduotą savo karvės pieną, bet šeimai buvo leidžiama laikyti tik vieną karvę. Tik jei šeimoje gyveno daugiau kaip šeši asmenys, galėjo turėti dvi.

Kolūkiečiai slėpė gyvulius. Juos laikydavo pirtyse, klėtyse, vasarą nevesdavo į lauką, kad kas nepamatytų. Valdžia tikrindavo. Po tvartus, sodybas vaikščiodavo komisijos, jose dažniausiai būdavo kolūkio vadovas, apylinkės pirmininkas, *politrukas*, brigadininkas, fermos vedėjas ir kiti pareigūnai.

Nikitai Chruščiovui tapus Sovietų Sąjungos vadovu, paplito kukurūzų auginimo vėjus. Visiems ūkiams buvo įsakyta juos auginti kvadratinio lizdiniu būdu. Tarp daigų – 1 metro atstumas.

Po 1962 m., kai buvo panaikintas Kavarsko rajonas, jo kolūkiai atiteko Anykščių rajonui. Šiek tiek anksčiau Martnonių, Kazliškių apylinkės (beveik trečdalis Balninkų valsčiaus) buvo priskirtas Smėlių rajonui (jo centras Ukmergėje). Šiose vietovėse buvo „Julijos Žemaitės“, „Siesarties“ kolūkiai.

Netrukus Balninkų valsčius buvo dar kartą padalytas. Antaplaštakio DŽDT apylinkė palikta Anykščių rajonui, o Balninkų ir Dapkūniškių apylinkės perduotos Molėtams. Anykščių rajono teritorijoje liko kolūkis „Pirmyn“, kuris ekonomiškai nusmuko. Nusmukę kolūkiai pertvarkyti į valstybės išlaikomus tarybinius ūkius.



Ekonomiškai kolūkiai sustiprėjo, tačiau nebeliko juose darbingų žmonių. Jaunimas išvyko į miestus, jų tėvai, daug metų vargę, išėjo į pensiją. Ūkių vadovai darbininkų pradėjo ieškoti ne tik Lietuvoje, bet ir už jos ribų. Kolūkiuose pradėjo dirbti baltarusiai, rusai. Gyvenvietėse buvo statomi namai ir juose įkurdinami atvykėliai. Į Dapkūniškių kolūkį atvažiavo melžėjų, mechnizatorių iš Vilniaus, Švenčionių ir kitų rajonų. Jie dirbo neblogai, bet girtuokliavo, buvo apsilėdę.

Balninkų kolūkyje darbininkų išliko daugiau. Deja, žmonės dirbdami prarado sveikatą. Anksti mirė mechanizatoriai Steponas Dūdėnas, Algis Čereška, Anicetas Maniuška, Jonas Čereška, Stasys Bakanauskas, Dapkūniškių kolūkyje – Juozas Jasilionis, Antanas Joteika, Petras Kraujūnas, Juozas Petronis, Albinas Žiogas, Juozas Banečius, Juozas Misiūnas ir kiti jauni vyrai, kurie laukuose purkšdavo herbicidus ir kitus chemikalus, terpdavo į dirvas skystą amoniaką.

Žmonių sveikata mažai kam rūpėjo, svarbiausia buvo planų, socialistinių išpareigojimų vykdymas... ir komunistų partijos eilių augimas. Agronomų, zootechnikų, inžinierių, veterinarijos gydytojų SSKP gretose pakako, bet reikėjo komunistų, kurie dirbtų su traktoriais, kombainais, melžtų karves, šertų kiaules, būtų laukininkystės ar kitos sferos paprasti darbininkai.

Partijos sekretoriai, kurių dalis vykdė ir KGB užduotis, turėjo svarų balsą. Su jais netgi ūkių vadovai nedrįsdavo ginčytis. „Ūkis gauna naują traktorių, – sakydavo jie traktorininkui, – jei stosi į partiją, tau duosime su juo dirbti.“ Jeigu fermos karvių melžėja stodavo į komunistų partiją, ji gaudavo piningiausią karvių grupę, nors gyvulius blogiau prižiūrėdavo negu nepartinės moterys.

Didelės žalos kaimui padarė sovietinė žemės melioracija. Visiškai sunaikinti ištisi kaimai, sodybos, išrauti sodai, sudarkytas gamtovaizdis. Buvusios natūralios upelių vagos virto smirdinčiais grioviais. Sunaikinta daug natūralių gamtos vietų, kuriose perėdavo paukščiai, veisėsi maži gyvūneliai, varlės...

Išnyko Plentaukos, Pavinkšnių, Petniūnų, Pagirėlės, Juozapavos ir kitų kaimų pavadinimai, po melioracijos neliko jų nė žymės. Prieš Antrąjį pasaulinį karą Pusvaškių kaime buvo 10 sodybų, jose gyveno 49 žmonės, o 2000 m. šiame kaime buvo likusi tik viena troba ir nė vieno gyventojų. Melioracija išvijo žmones. Panaši Kampų kaimo būklė: buvo 7 sodybos ir 43 gyventojai, liko viena tuščia troba. Po 10 gražiai sutvarkytų sodybų 1939 m. buvo Ščiūrio, Verėjimų kaimuose, kiekvienoje troboje gyveno po 5 žmones, dabar šiuose kaimuose nei pastatų, nei gyventojų. Toks pat likimas ištiko Zapòlę, Laumėnką, Galubòvką, Kuliabrìdą, Pikiėtką, Balninkėlių antrąjį ir kitus kaimus.

Dauguma kaimiečių, gavę kompensacijas už nugriautas sodybas, išvyko į miestus, kiti pasistatė namus Balninkų, Dapkūniškių, Perkalių, Gėliogalių, Martonių ir kitose kolūkinėse gyvenvietėse, kuriose šiuo metu žmonės nenori gyventi. Vėl pradeda atkurti senąsias tėvų ir senelių sodybas.

Kolūkinė žemės ūkio sistema sunaikino daug kultūrinio paveldo objektų. Neišliko modernūs Balninkėlių, Balninkų, Perkalių ir kiti dvarai, sunyko parkai, augę prie jų. Išvežti ir suskaldyti akmenys, kurių Balninkų krašte buvo gausu ir kurie dabar pradėti vertinti. Neliko nė žymės senųjų Čereškų, Rūtėnų ir kitų kapinių. Apgadinti pilkapiai, piliakalniai.

Nepateisinama, kad kolūkių gamybiniai pastatai buvo statomi šalia vandens telkinių. Didelė gyvulininkystės ferma pastatyta ant Pėrkalio pirmojo (Krėgžlio) ežero kranto. Gyvulininkystės kompleksas buvo iškilęs ant kalno už Pėršeno ežero. Gamybinių pastatų buvo ir prie Gėlio, kuriame ne kartą duso žuvis, prie Baldōno, Karāliškių, Plaštakōs ir kitų ežerų. Į juos tekėjo srutos ir kiti teršalai.

Kolūkiams vadovavo įvairūs žmonės. Kai kurie nei rašyti, nei skaityti nemokėjo. Tačiau pagrindinis reikalavimas – ūkio vadovas turėjo būti SSKP narys. Balninkų („Raudonosios žvaigždės“) kolūkio pirmininkais buvo Sevelijus Šalgunovas, Martynas Kulakauskas, Petras Aukštuolis, Vladas Lapukas, Pranas Smalskys. „Bangos“ („Vienybės“) ūkiui vadovavo Juozapas Čemeška, Dimitrijus Afsejevas, Stasys Giedraitis, Bareišis, Kazys Pinkevičius. Dapkūniškių („Pakeltos velėnos“) – Galvydis, Stasiūnas, Krivickas, Vladas Lapūkas, Juozas Marcinkevičius, Petras Jucevičius. „Pirmyn“ (Naujasodžio t. ū.) – Nikolajus Čiuprinikovas, Jefimas Filipovas, Varnas, Vincas Čereška. „Gintaro“ („Naujos vagos“) – Juozas Marcinkevičius.

## Tėviškės takais

*Simonas Vytautas Narušis*

Mano senelis – tėvelio tėtis Simas Narušis buvo kilęs iš Zapāškos kaimo ir turėjo brolių Joną.

Senelis Simas Narušis sukūrė šeimą su Uršule Norgėlaite, tarnavusia prie Bálninkų, kuri turėjo tris seseris ir brolių. Senelės Uršulės sesuo Rozalija ištekėjo už Antano Gleiznio (jų vaikai: Anelė, gim. 1915 m., Zosė – 1917 m., Antanas – 1920 m., Jonas – 1922 m., Kazimieras – 1925 m.); antra sesuo Emilija ištekėjo už Karolio Statausko į Gėliogalių kaimą (jų vaikai: Domicelė, Veronika, Stasys), sesuo Ona ištekėjo už Vlado Uselio (jų vaikai: Alė, Jadvyga, Verutė, Petras), o brolis Augustas Norgėla vedęs gyveno prie Kavársko (jų vaikai: Jonas, Adolfas, Veronika). Mano senelis Simas susilaukė šešių vaikų: dvi dukrytės vaikystėje mirė, užaugo Petras, Anelė, Antanas ir Simonas. Petras vedė Salomėja Deveikaitę (jų vaikai: Janė, Kazys, Antanas, Genė), gyveno Kazėviškyje; Anelė ištekėjo už Felikso Mackevičiaus į Verėjimų k. (jų vaikai: Vladas, Domicelė, Valė, Alfonsas, Stasė, Birutė).

Senelis iš mamos pusės Jonas Purlys turėjo brolių Tada. Jie buvo kilę iš Kibiłdzių kaimo. Tadas vedė Uršulę Vaidakavičiūtę iš Žemaitkiemio ir jų šeimoje gimė trys dukros ir sūnus. Untalia ištekėjo už Stasio Burbulio iš Pagōjų kaimo (jų vaikai: Bronius, Levutė, Albinas, Fabijonas). Rachelė susituokė su Jonu Augučiu iš Vargūlių kaimo (jų vaikai: Levutė, Stasys), o sesuo Ona (Aniutė) gyveno tėvų namuose ir dėl tėvams nepatikusių žentų liko netekėjusi. Sūnus Fabijonas su Stase Petronyte iš Kildišių kaimo sukūrė šeimą (jų vaikai: Jonas, Algirdas, Valė, Stasytė), Kibildžių kaime, ant Karališkių ežero kranto, pasistatė naują namą, kurį pastaruoju laiku renovavo Valė su vyru Vytautu Širvinsku.

Senelis Jonas Purlys sukūrė šeimą vesdamas Prancišką Vaidakavičiūtę (brolio Tado žmonos Uršulės seserį) ir jiems gimė trys dukrytės. Domicelė ištekėjo už Kazio Mimo iš Rūndžių kaimo (jų dukros: Domicelė, Ona, Vlada); Marytė susituokė su Jonu Dauginčiu iš Veňgrių kaimo (jų dukros Janė, Levutė); Teofilė, jauniausioji, likusi gyventi tėvų namuose, sukūrė šeimą su Antanu Narušiu iš Zapaškos kaimo (jų sūnūs: Simonas Vytautas, Jonas Algirdas).

Antroji senelės sesuo Julija Vaidakavičiūtė ištekėjo už Adomo Kuktos į Trakėnių kaimą (užaugo sūnus Steponas, o dukros Stefanija ir Domicelė mirė jau-



*Simonas Vytautas ir Birutė Narušiai. 2002 m.  
Iš Narušių archyvo*



Iš kairės: Teofilė Narušienė, Vytautas Narušis, senelė Pranciška Purlienė, Algirdas Narušis, Antanas Narušis. 1948 m. Iš V. Narušio archyvo

nos). Steponas vedė Marijoną Gudavičiūtę, kilusią nuo Kurklių (jų vaikai: Genutė, Stanislovas, Steputė, Algirdas).

Senelės brolis Vincas turėjo žmoną Oną (jų vaikai: Kastutė, Kazys, Anicetas, Stepas). Vincas Vaidakavičius su sūnumi Anicetu buvo ištremti į Sibirą, ten Vincas ir mirė, o sūnus grįžo į Lietuvą, liko nevedęs. Kastutės Aleknienės šeimoje buvo dvi dukros: Ona ir Pranutė; Kazio, Lietuvos karininko, šeimoje užaugo du sūnūs: Algis ir Vygantas; Stepas su žmona Barbora turėjo dukrą Liucytę ir sūnų Alvydą (abu medikai); Stepas buvo chirurgas, išgyveno beveik 101 metus, palaidotas Žemaitkiemio kapinėse prie savo motinos.

Mūsų tėvelis jaunystėje išmoko kalvio amato Činėliuose pas kalvį Jurgį Sakalį. Iki vedybų samdomu darbininku dirbo keliuose dvaruose. 1940 m. vasarą vedė Teofilę Purlytę iš Kibildžių kaimo. Atėjus neramiam karo laikotarpiui, teko ir slapstytis. Kai legalizavosi, reikėjo kas savaitę registruotis Bálninkuose pas Bykovą ir Poliakovą. Nemalonūs ir kolektyvizacijos prisiminimai: atėmė gyvulius, padargus ir uždėjo mokesčius. Mūsų klojime laikė arklius, kurie, dėl pašaro stygiaus išbadėję, negalėdavo atsikelti. Vėlesniais laikais, kai tėvelis pradėjo dirbti kalviu, o mama buvo padėjėja, padėtis pagerėjo. Susivežus iš Ažumakio miško medžius, meistrai iš Júodikės pastatė namą, kuriame apsigyvenome 1957 m. Turėjome pirtį, dengtą šiaudais, į krosnį buvo įstatyta metalinė statinė vandeniui šildyti. Kas antrą savaitę pirtį kūrendavo vis kitas kaimynas savo malkomis. Pirtį iškūrenę anglis ištraukdavo iš krosnies, vandeniu užgesindavo, išdžiovindavo ir naudodavo kalvėje. Iš pradžių į pirtį eidavo vyrai, kurie mėgdavo gerai pasivanoti. Po vyrų eidavo moterys. Šalto vandens į *ušėtką* vyrai prinešdavo iš upelio sau, paskui ir moterims. Po pirties vyrai, atėję į mūsų namus, suvalgydavo riekutę duonos, užbarstę ant jos druskos, nusiskusdavo barzdas, o kam ant kojų pirštų užaugusios nuospaudos, jas peiliuku nupjaustydavo. Kaime kaimynai viens kitam padėdavo stambesniuose darbuose be užmokesčio, talkomis, nes gyveno draugiškai.



*Antaplaštakio pradžios mokyklos IV klasė. Stovi (iš kairės):  
broliai Vytautas ir Algirdas Narušiai, Alvydas Augutis (ketvirtas).  
Mokytojos – I. Ylienė ir Rimeikytė. 1952 m. Iš V. Narušio archyvo*

Mūsų mama Teofilė buvo mažakalbė, nuoširdi ir jautri. Mokėjo dirbti moteriškus ūkio darbus: verpė linus ir vilnas, ausdavo nesudėtingo rašto audeklus, turėjo savas audimo stakles, megzdavo. Buvo baigusi keturis Karališkių pradinės mokyklos skyrius. Kiek prisimenu, vis sakydavo, kad skauda galvą, mat turėjo aukštą kraujospūdį.

Aš ir brolis – dvyniai. Mūsų mama buvo smulkaus sudėjimo ir, kaip mums tėvai pasakojo, gimus man – Vytautui, pribuvėja sako mūsų mamai: „*Tapiliut, nenusigąsk, bus dar vienas vaikas.*“ O mūsų močiutė Pranciška, stebėjusi gimdymą, pasakė: „*Jei bus berniukas, tegul bus kunigas.*“ Tuo laiku (1942 m. kovo 7 d.) niekas naujagimių nei svėrė, nei ūgio matavo, tik sakė, kad buvome medinio šaukšto dydžio. Aš, gimęs pirmasis, tėvams pasirodžiau labai silpnas, todėl jau kitą dieną, kovo 8-ąją, mus abu pakrikštijo Balninkų bažnyčioje. Krikštijęs kun. vikaras K. Brazaitis pareikalavo, kad, be tautinių, būtų ir šventas vardas, taip ir turime po du vardus. Mano krikšto tėvai buvo Marytė ir Jonas Dauginčiai, brolio – Ona (Aniutė) Purlytė ir Simonas Narušis.

Pirmieji prisiminimai: mus abu su broliu, pasodintus į bulvėms kasti pintines (*kašes*), su naščiais nešiodavo kažkoks vyras. Tai buvo tėvelio brolis Simonas, nes tuo laiku tėvelis slapstėsi klojime esančiame bunkeryje ir mums atvirai nesirodė, bijodamas, kad neprasitartume, jog klojime yra kažkoks dėdė. Norėdamas iš arčiau pro durų plyšį mus pamatyti, per durų pavartę mums išridendavo vištų klojime sudėtą kiaušinį. Paėmę kiaušinį, mes bėgdavome pas mamą. Vėliau, kai buvo prasidėję vežimai į Sibirą, tėvelis turėjo pasirašęs daiktų sąrašą, ką reikėtų paimti su savimi. Naktimis namuose nenakvodavo. Išeidavo pas kaimynus, o dažniausiai nakvodavo ant Smėlinkos ežero kalnelio iškastoje žiemą bulvėms laikyti duobėje,



*Pirmieji metai kolūkyje. Prie S. Narušio klojimo (iš kairės): T. ir A. Narušiai, E. Rinkūnienė, Elena Pileckaitė, Domicėlė Goštautaitė, M. Pusvaškienė, brigadininkas Bolys Pileckas; ant stogo sėdi: V. Narušis, Albertas Saldžiūnas, Marytė ir Laimutė Šantaraitės, stovi A. Narušis. 1950 m. rugsėjis*



*Sėdi Teofilė ir Antanas, stovi Vytautas ir Algirdas Narušiai. 1960 m. Iš V. Narušio archyvo*

turinčioje stogelį. Taip išsisaugojo nuo išvežimo. Buvo neramūs laikai. Daugelis jaunų vyrų pasitraukė į mišką ir tapo partizanais. Tėvelio jaunesnysis brolis Simonas, gimęs 1917 m., buvo nevedęs, irgi partizanavo. Vieno žmogaus išduoti Alantės sribams, 1946 m. lapkričio 29 d. į Makio ežero saloje esantį bunkerį įmetus granatą žuvo Simonas Narušis-Daukantas ir dar du partizanai. Jų kūnai buvo išniekinti – paguldyti Alantos aikštėje prieš bažnyčią. Po kelių dienų juos užkasė žvyruobėje netoli Alantos. Atgimimo metais toje žvyruobėje atkasė 18 žmonių palaikus, kurių kaukolėse žiojėjo kontrolinių šuvių skylės. Šių partizanų palaikai, sudėti į du karstus, dalyvaujant daugybei žmonių, po šv. Mišių, kurias aukojo trys kunigai (tarp jų Simono krikšto sūnus kun. Jonas Algirdas Narušis), buvo palaidoti Alantos kapinėse. 1948 m. į Sibirą išvežė abi mamos seseris – Daugintienę ir Mimienę su šeimomis. 1949 m. mirė mamos mama Pranciška Purlienė, kurią palaidojo Balninkų kapinėse. Mama į Sibirą išvežtiesiems siųsdavo siutinius. Siuntinio dėžutę iš faneros darydamas tėvelis tvirtinimo juostelėje išskaptuodavo griovelį, į kurį įdėdavo tūtelėn suvyniotą laišką. Išardę siuntinio dėžutę, artimieji jį perskaitydavo. Tremtyje visos trys Mimaitės sukūrė šeimas su vyrais lietuviais, kai kurios susilaukė vaikų. Grįžusiems į Lietuvą neleido apsigyventi savuose namuose, vėliau juos sugriovė, neliko net pamatų.

Antaplāštakio pradinėje mokykloje mus mokė mokytoja Irena Ylienė, vėliau tapusi Aukštuoliene. Baigę Antaplāštakio pradinę mokyklą, mokslus tęsėme Balninkų septynmetėje. Baigus septynias klases, tėveliai nusprendė vieną iš mūsų toliau leisti į mokslus, o kitą mokyti amato. Neprisimenu, kas nulėmė, kuriam kokių gyvenimo keliu eiti, bet aš baigiau vidurinę mokyklą, o brolis pas garsų balninkietį siuvėją Vaclovą Širvinską per porą metų išmoko siuvėjo amato. Ban-

*Kun. Jono Algirdo Narušio primicijos. Iš kairės: klierikas Vytautas Kapočius, primicijantas, klierikas Zenonas Potiejūnas; sėdi: tėvai Antanas ir Teofilė Narušiai, brolis Vytautas su žmona Birute, Ona Purlytė. 1973 m. birželis. Iš V. Narušio archyvo*



džiau stoti į Vilniaus universitetą, nepasisekė egzaminai, todėl įstojau į Vilniaus politechnikumą ir po pirmųjų mokslo metų 1961 m. buvau paimtas tarnauti į armiją. Tarnavau Pòlocke, brolis – Maskvoje. Tarnavau kartu su Jonu Šalgunovu. Buvau pirmos, t. y. aukščiausios klasės radistas. Morzės abėcėle priiminėjau ir perdavinėjau radiogramas.

Brolis tarnavo statybininkų batalione (*stroibate*), dirbo siuvėju. Per tarnybos laikotarpį baigė vairuotojo profesionalo kursus ir gavo vairuotojo teises, už tarnybos metu uždirbtus pinigus Maskvoje nusipirko motociklą „Iž-Planeta“, kuri traukinio bagažu atsivežė į Vilnių. 1964 m., grįžęs iš armijos, pradėjo dirbti Molėtų buitinio gyventojų aptarnavimo kombinate iš pradžių siuvėju, vėliau spec. mašinos vairuotoju ir kartu Molėtų vakarinėje vidurinėje mokykloje pirmaisiais mokslo metais baigė 8 ir 9 klases, dar kitais – 10 klasę. Tuo metu tėvelio rūpesčiu ir pinigais Ukmergėje buvo baigtas statyti „Gintaro“ kooperatyve kooperatinis butas ir brolis persikėlė gyventi, dirbti ir mokytis į Ūkmergę. Įsidarbino siuvykloje siuvėju ir 1968 m., baigęs vidurinę mokyklą, įstojo į Kauno tarpdiecezinę kunigų seminariją. Šios svajonės įgyvendinimo kantriai ir tikslingai siekė 8 metus. 1960 m. mano klasės išleistuvių dieną, mums fotografuojantis prie mokyklos (mokykla buvo nacionalizuotoje klebonijoje), jis nuo šventoriaus tai stebėjo ir davė sau įžadą, kad, baigęs vidurinę mokyklą, stos į kunigų seminariją. Mums tarnaujant armijoje, iš laiškų turinio supratau jo gyvenimo tikslą. Į pirmą kursą buvo priimti šeši klierikai ir po penkerių metų visi išventinti kunigais. Nuo pirmųjų mokslo metų saugumas kiekvienam klierikui priskyrė „angelą sargą“. Brolių jis lankydamas dažnai, ypač per atostogas tėviškėje. Vieno tokio atsilankymo metu, jiems grįžus po pasivaikščiojimo prie Smėlinkos paežerės, tėveliai „svečiui“ pasiūlė valgyti ir išgerti.

Jam išvykus, tėvelis pastebėjo paliktus apie brolių surašytus dokumentus. Daug negalvojęs užkūrė stačiamalkę krosnį ir dokumentus atidavė liepsnai. „Svečias“ iš brolio akiračio dingo ir daugiau nepasirodė. Stojant į kunigų seminariją buvo atlikta apklausa apie seminaristą, jo šeimos narius, pažiūras ir veiklą. Tik baigęs kunigų seminariją brolis sužinojo, kad lemiamas žodis priklausė Balninkų apylinkės pirmininkui S. Šalgunovui, kuris neprieštaravo dėl stojimo. Seminarijos vadovybė leisdavo seminaristus lankyti artimiesiems. Man su žmona Birute lankant brolių, keblumų nebūdavo dėl mūsų panašumo – vicerektorius kun. Vaclovas



Laimina tėvelius. 1973 m. birželis.

Iš V. Narušio archyvo



Aliulis dažniausiai ateidavo pasižiūrėti ir sakydavo, kad nėra reikalo klausti, kas apsilankė. Tuo laiku seminarijoje mokėsi Vytautas Kapočius. Brolis buvo paskirtas jo kurso prepozitu, t. y. jų vyresniuoju. Kadangi brolis turėjo vairuotojo teises, tai vienas atostogas vežiojo J. E. vyskupą J. Matulaitį-Labuką, su juo būdavo vienoje valtyje ežere meškeriojant. Vyskupas buvo labai tvarkingas – jo darbo stalo kiekviename stalčiuje dokumentai sudėti į atskirus aplankus, viršuje – tų dokumentų sąrašas.

1973 m. balandžio 16 d. Kauno arkikatedroje J. E. vyskupas J. Matulaitis-Labukas, dalyvaujant J. E. vyskupui R. Krikščiūnui, šešis klierikus iššventino į diakonus. Kitą dieną juos visus iššventino kunigais. Šventinimai padieniu buvo todėl, kad saugumas nespėtų sutrukdyti jau iššventintų diakonų iššventinti kunigais. Nuo įstojimo į seminariją klierikai paskiriami atskiroms vyskupijoms, brolis – Panevėžio vyskupijai. Pirmoji parapija dirbant vikaru, buvo Švč. Jėzaus Širdies bažnyčia (Šančiai) Kaune pas kun. jubil. Alfonsą Lapę, kuris ir davė tvirtus kunigystės, klebonavimo, bažnytinių reikalų tvarkymo ir bendravimo su žmonėmis pagrindus. Šioje parapijoje vikaru dirbo trejus metus.

1974 m., kai tėvelis išėjo į pensiją, pardavė Kibildžių kaime esančią sodybą taujėniškiui Kaziuui Kuojai, kuris po kelerių metų ją perpardavė mūsų kraštiečiams Marytei ir Antanui Kiaušiniams, nuostabiai gražiai besitvarkantiems. Tėveliai apsigyveno Ukmergėje, broliui pastatytame bute. Sode pasistatė namelį, prie jo – dirbtuves, kuriose dirbo staliaus darbus.

1976 m. vyskupų susitarimu brolis tolimesniam darbui buvo paskirtas į Panevėžio vyskupiją, į Panevėžio katedrą vikaro pareigoms. Čia darbavosi trejus metus kartu su vikaru Aleksandru Kaškevičiumi (dabartiniu Gařdino vyskupu). Jie gyveno viename name ir turėjo vieną šeimninę – vienuolę Rožytę Šefeldaitę.

1979 m. Jonas Algirdas paskirtas į Kūpiškio dekanatą Palėvenės parapijos klebonu. Šioje nuostabiai gražioje Šv. Dominyko bažnyčioje darbavosi tik dvejus metus. Nuo Palėvenės parapijos visose kitose parapijose, kur tik dirbo, šeimninė Rožytė kruopščiai ir sąžiningai, atsidavusi kaip motina beveik 25 metus tarnavo ruošdama maistą ir švariai skalbdama visus drabužius. Po brolio mirties dar 7 metus gyveno Panevėžio vienuolyne, sulaukusi 97-erių iškeliavo pas Viešpatį.

1981 m. brolis perkeltas į Biržų dekanatą ir paskirtas Pabiržės parapijos klebonu. Buvusį Pabiržės parapijos kleboną kun. Vytautą Tvarijoną (mūsų kraštietį) paskyrė Palėvenės klebonu. Pabiržėje dirbo ilgiausiai – 10 metų. Beveik dvejus metus dirbo dviese – Pabiržės parapijoje tremtyje buvo J. E. vyskupas Vincentas Sladkevičius, kuris gyveno su šeimninke mažame, ne ką didesniame už pirtį, dviejų kambarių namuke. Tuo laiku silpnėjo ateizmas, buvo ruošiami dokumentai ir leidimai vysk. V. Sladkevičiui grįžti į savo vyskupiją – Kaišiadóris. Brolis daug kartų su ekscelencija tuo reikalu važinėjo į Vilnių ir kitur. Mums ne vieną kartą teko dalyvauti jo laikomose šv. Mišiose, klausytis prasmingų pamokslo žodžių, dalyvauti valgant pietus. Jis gerai jautė žmogų. Ingreso Kaišiadórių katedroje išvakarėse aš su Birute iš Žagārės į Pabiržę atvežėme J. E. vyskupą Julijoną Stepovavičių. Vainikais papuoštoje mašinoje važiavo vyskupai ir iki Panevėžio visuose miesteliuose žmonės buvo susirinkę palydėti. Kaišiadórysė žmonės su džiaugsmu širdyse ir ašaromis akyse tą šiltą rugpjūčio sekmadienį sutiko ganytoją. Brolis



*Po primicijų tėviškėje (iš kairės): kun. Vaičeliūnas, tėvas Antanas Narušis, kun. J. A. Narušis, kun. Vincentas Pranskietis, mama Teofilė Narušienė, Birutė ir Vytautas Narušiai, kun. Izidorius Butkus*

*Kibildžių kaimo kaimynės (iš kairės): Elena Rinkūnienė, Ona Purlytė, Teofilė Narušienė, Marijona Pusvaškienė. 1964 m.  
Iš V. Narušio archyvo*



norėjo Pabiržėje pastatyti kleboniją ir tvarkė statybos dokumentus. Kadangi šalia Pabiržės yra Likėnų sanatorija, asmenys, tvarkantys leidimus statyti, dėl kažkokių priežasčių leidimo nedavė. Protingam žmogui patarus, brolis apsilankė pas Biržų rajono pirmąjį partijos sekretorių (atrodo, Jucių), kuris jį išklausė ir pasakė, kad ir kunigas yra žmogus, ir leidimas statyti, tiksliau, rekonstruoti ekscelencijos namelį buvo išduotas. Šalia šio namelio iškilo dviejų aukštų klebonija, kieme ūkinis pastatas. Prie bažnyčios buvo Vytauto Didžiojo ir vysk. Motiejaus Valančiaus paminklai, kuriuos sovietmečiu nugriovė ir čia pat užkasė. Geriems žmonėms padedant, šiuos paminklus atstatė. Įdėjo bažnyčioje medines grindis, lentas pirkto Latvijoje. Perdengė bažnyčios stogą, suremontavo medines bokštų konstrukcijas, uždengė bokštus. Gavęs leidimą iš tuometinio kultūros viceministro Giedriaus Kuprevičiaus, atidavė remontuoti vargonus. Tiek pinigais, tiek patarimais daug padėjo tuometinis „Laisvosios žemės“ kolūkio pirmininkas ir būsimasis Nepriklausomybės Akto signataras Petras Poškus. Mūsų tėvelis, kol leido jėgos, buvo sumanus patarėjas ir pagalbininkas statybos ir remonto darbuose.

1991 m. Jonas Algirdas paskirtas į Krekenavės dekanatą Ramygalos parapijos klebonu. Turėjo aptarnauti Ėriškių parapiją ir sekmadieniais laikyti šv. Mišias Barklainių koplyčioje. Čia rado nuoširdų ir supratingą pagalbininką kun. Joną Butkį. Ramygaloje tarnavo septynerius metus. Atgavo seną kleboniją, kurioje buvo įrengtas plastmasinių dirbinių cechus. Vietomis lubos buvo įgriuvusios. Įrengė centrinį šildymą, suremontavo pastatą. Kieme pastatė garažą, už jo – šiltnamį. Perdengė nedidelę dalį bažnyčios stogo. Čia su kurso draugais atšventė kunigystės 25-metį. Po tėvelio mirties 1990 m. lapkričio 18 d. mama gyveno pas jį. 1992 m. sausio 13 d. mirė ir mūsų mama. Tėveliai palaidoti Ukmergėje, Dukstynos kapinėse.

1999 m. brolis paskirtas į Kupiškio dekanatą Kupiškio parapijos klebonu, turėjo aptarnauti ir Palėvenės parapiją. Čia dirbo tik 17 mėnesių. Spėjo perdengti didelės bažnyčios pietinį stogo šoną, pastatyti naują garažą, sutvarkyti ūkinį pastatą. Kupiškyje rado nuoširdų ilgametį dekaną monsinjorą Klemensą Gutauską. Gražiai bendravo su miesto valdžia, ypač su meru Leonu Apšega. 2000 m. vasario 5 d. (Agotos šventė) po negalavimo, gal gripo, apie 10 valandą brolių ištiko širdies priepuolis. Iškvietėme greitąją medicinos pagalbą, kuri nuvežė jį į ligoninės reanimacijos skyrių.

Atsigavęs brolis paprašė iš namų atvežti kitus drabužius, o mums sugrįžus reanimacijos skyriaus vedėjas gyd. Kapočius pasakė, kad nebeturime brolio, mirė. Po maldos prie ką tik mirusio brolio prasidėjo laidotuvių rūpesčiai. Atvykus kan. Vladui Rabašauskui (Anykščių dekanui), surinkome drabužius, nupirkome karstą, kanauninko padedami aprenėme brolių ir 17 valandą buvo pašarvotas bažnyčioje. Susisiekęs su J. E. vyskupu Juozu Preikšu sužinojau, kad brolio testamente apie laidojimo vietą neparrašyta. Jam patarus, sutikau brolių laidoti Kupiškio bažnyčios šventoriuje. Laidotuvėse dalyvavo trys vyskupai: Juozas Preikšas, Eugenijus Bartulis, Aleksandras Kaškevičius ir apie 70 kunigų, daug parapijiečių, giminaičiai, mano bendradarbiai ir balninkiečiai.

Per 27 kunigavimo metus kun. Jonas Algirdas Narušis išlaikė griežtą punctualumą, visus šiuos metus kruopščiai ruošdavosi pamokslams – juos pasirašydavo, bet neskaitydavo. Ypač gerbė kunigus, kurie mėgo klausytklos darbą. Jis ir pats daug



*Balninkų kraštiečių kraštotyrinėje ekspedicijoje Daubariškių kaime Janina Stragaliūtė kalbina Algirdas Meilus ir Vytautas Narušis. 2013 m. Irenos Bražėnaitės nuotr.*

laiko praleisdavo klausykoje. Visur, kur tik dirbo, mylėjo parapiją ir jos žmones. 1998 m. gimtajai parapijai Balninkams padovanojo keturias ažuolines klausyklas, mišioms laikyti stalą ir pulpitą (tribūną). 1999 m. vasarą tėviškėje pastatė kryžių su užrašu: „Dieve, globok gyvuosius ir priglausk mirusiuosius šio krašto žmones.“

Baigęs vidurinę mokyklą, įstojau į Vilniaus politechnikumą. Žemės ūkio elektrifikacijos specialybę įgijau po trejų metų karo tarnybos 1966 metais. Buvau paskirtas dirbti Vilniaus elektros tinkluose, Pastočių tarnyboje techniku elektriku. Tais pačiais metais, paskatintas diplominio projekto recenzento docento Česlovo Teišersko, išlaikęs tik du egzaminus – matematiką raštu ir žodžiu – penketui (technikumą baigiau raudonu diplomu, tad kitų egzaminų laikyti nereikėjo), įstojau į Kauno politechnikos instituto Vilniaus filialo vakarinį skyrių, kur paskaitos vykdavo keturis kartus per savaitę nuo 18 iki 23 val. Šešerius metus buvau grupės seniūnu, nes juo mane paskyrė tas pats docentas dekanas, kuris, kaip jis sakė, tik mane vieną pažinojo. Įgijau inžinieriaus elektriko specialybę. Bėgant metams keitėsi pareigos. Nuo 1983 m., išėjus į pensiją mano viršininkui Albertui Varnai, tapau tarnybos viršininku. Šios tarnybos darbuotojai prižiūrėjo, eksploatavo ir remontavo 35, 110 ir 330 kV pastočių įrenginius, esančius Vilniaus mieste, Vilniaus, Trūkų, Širvintų, Šalčininkų, Švenčionių rajonuose. Išeidamas į pensiją turėjau 44 metų darbo stažą vienoje įmonėje. Džiaugiuosi, kad gyvenime ir darbe sutikau labai daug nuoširdžių, puikių, nesavanaudiškų, galinčių padėti ir patarti žmonių. Įmonei, kurioje dirbau, vadovavo kompetentingi, aukštos kvalifikacijos ir didelę gamybinę patirtį turintys vadovai. Įmonės darbuotojai dirbo sutelktai, atsakingai ir drausmingai (aukšta elektros įtampa negailestinga ir klaidų neatleidžia), buvo gerbiamas kiekvienas darbuotojas, nesvarbu, kokias pareigas ėjo. Palaikau draugiškus santykius tiek su buvusiais vadovais, tiek su buvusiais pavaldiniais.

1972 m. su balninkiete Birute Ališauskaite sukūrėme šeimą. Gyvename dviese, turime dviejų kambarių butą Vilniaus senamiestyje, sodą Antakalnio gale (6 km nuo namų). Pasibaigus šildymo sezonui, persikeliamė į sodą, visą šiltą metų laikotarpį jame gyvename. Spalio mėnesį grįžtame į butą. Kol dirbome, beveik kas metai važiuodavome atostogauti į Švejtąją, kurioje energetikai turėjo poilsio stovyklą „Energetikas“. Būdamas pensininkas lankausi senjorų energetikų renginiuose, dalyvauju molėtiškių, gyvenančių Vilniuje, klubo veikloje, priklausau Balninkų kraštiečių asociacijai.

## Anuomet gegužy

*Irena Bražėnaitė*



*Savan krantan aš išlipiau  
 Pačiam vidudienį ano baugaus  
 Ir neramaus gegužio, –  
 Glausdami gūdžių paslaptį, miškai  
 Žaliai, bet neramiai lapus šiureno,  
 Trobų langai naktim baimingai,  
 Krūpčiodami tamsian atšlaiman žvelgė,  
 Žolė miške žaliai kvėpėjo,  
 O samana šile pilkai čėžėjo.  
 Vaikystė mano skliduliauo  
 Stačiu šlaitu nuo Parudinės skardžiaus, –  
 Laikas tebuvo kelių akimirkų ilgumo,  
 Bet metų penkiasdešimties platumo...*

*Pavasaris*

## Pokario metų Balninkų veterinarinė tarnyba

Stasys Juodis

Prieš Antrąjį pasaulinį karą ir pokario metais dauguma Bálninkų gyventojų vertėsi žemės ūkiu. Jie laikė nemažai naminių gyvulių. Tuomet nebuvo jokios veterinarinės pagalbos susirgusiems gyvuliams. Juos gydydavo patys žmonės įvairiais naminiais vaistais. Suviduriavus girdydavo ažuolo žievės nuoviru, édrumui sužadinti – pelynu, išputus – į gyvulio gerklę pildavo degtinę ir pan.

Vėlesniais pokario metais gyvulius gydė Balninkų vienkiemio gyventojas Augustas Pociūnas. Jis tarnaudamas Lietuvos kariuomenėje gavo šiek tiek veterinarinių žinių. Labai sunkiai sergančius gyvulius gydė iš Žélvos atvežtas veterinarijos specialistas Lepšis.

1950 m. Balninkų valsčiuje, važiuojant į Pérkalius, Antanāvos kaime, ištremto Mečislovo Narušio namuose buvo atidarytas zoologinis-veterinarinis (*zooveterinarinis*) punktas. Punkto vadovu buvo paskirtas minėtas A. Pociūnas. Pункte buvo veterinarijos sanitaro ir zootechniko etatai. Zootechnike dirbo Danutė Pociūnaitė, veterinarijos sanitaru – Vladas Dūdėnas. Jie aptarnavo septynis kolūkius: Dapkūniškių, Antaplāštakio, Pérkalių, Martnonių, Géliógalių ir du Balninkų. Be to, kiekviename kolūkyje dirbo veterinarijos sanitarai, neturintys specialaus parengimo. Jie teikdavo kolūkio gyvuliams pirmąją veterinarinę pagalbą pagal veterinarijos specialisto apmokymus ir nurodymus. Suleisdavo vaistų, kastruodavo smulkius gyvulius, suteikdavo akušerinę pagalbą.

Po poros metų *zoovetpunktas* sulaukė veterinarijos gydytojo Alekso Paškevičiaus. Jam dirbant kolūkių ir žmonių gyvuliai sulaukdavo kvalifikuotos medicinos pagalbos. Tačiau ta pagalba truko neilgai, nes jis buvo paskirtas kolūkio pirmininku Anykščių rajone. Niekas iš Kavársko rajono veterinarijos specialistų nenorėjo važiuoti dirbti į užkampį, kuriame nebuvo susisiekimo su rajono centru. Kadangi rajone buvau jauniausias specialistas, rajono valdžia dirbti Bálninkuose paskyrė mane.

Ir štai 1953 m. gegužės mėnesį, pačiame obelų žydėjime, atsiveikinęs su draugais, atvykau dirbti į Balninkus. Pamačiau nekoki Bálninkų miestelio vaizdą. Keliolika aplūžusių, šiaudiniais stogais pirkelių, akmenų grindinys – tik miestelio centre, nebuvo elektros. Atėjus rudeniiui – didelis purvas. Parduotuvėje trūko maisto produktų, net duonos. Jos pirkti bálninkiečiai bei apylinkių žmonės važiuodavo į Vilnių (75 km) ir grįždavo tik kitą dieną. Į Balninkus autobusai nevažiavo. Reikėjo eiti į Bastūnų kaimą, o iš ten sunkvežimiu ant malkų važiuoti į Vilnių. Bastūnuose buvo malkų sandėlis, kuris aprūpino sostinę malkomis. Vienintelė susisiekimo priemonė su rajono centru buvo arklys. Bet stipresnio arklio nebuvo, visi suliesėję, nusilpę, todėl patraukti vežimą 25 km neįstengdavo. Daug kartų iš Kavarsko teko grįžti pėsčiomis arba pasilpus arkliui eiti šalia vežimo.

Balninkų kolūkio „Vienybė“ gautas sunkvežimis buvo bálninkiečių pasididžiavimas. Sunkvežimį vairavo Mykolas Pusvaškis. Mes jį vadinome Mykoliuku. Labai džiaugėmės, kai susėdę į sunkvežimio kėbulą išvažiuodavome į rajoną.

Norinčiųjų važiuoti buvo daug, o kėbulas mažas, nesutilpę keleiviai likdavo kitai dienai.

Po metų *zoovetpunktas* buvo pertvarkytas į veterinarijos apylinkę. Zootechnikų etatai buvo panaikinti, likome su veterinarijos sanitaru V. Dūdėnu. „Vienybės“ kolūkio pirmininkui leidus, vet. apylinkė iš kaimo buvo perkelta į Balninkų akmeninį mūrinį pastatą, kuriame buvo sribų būstinė (dabar pagrindinė mokykla). Čia viename kambaryje stovėjo trys stalai. Vienas jų buvo apylinkės pirmininko Nikodemo Žiogo ir sekretorės, antras – dviejų kolūkio buhalterių, trečias – kolūkio pirmininko J. Pesio, kuris ant stalo patiesęs palta naktį miegodavo. Šalia esančiame labai mažame kambarėlyje įsikūrė vet. apylinkė. Nors buvo ankšta, bet tuo laiku visiems buvo gerai.

Balninkų vet. apylinkė aptarnavo septynis kolūkius, nors dirbome su veterinarijos sanitaru V. Dūdėnu dviese. Kolūkiuose veterinarijos specialistų nebuvo, išskyrus sanitarus. Kiekvieną rytą kolūkių sanitarai pranešdavo apie galvijų susirgimus, o mes su V. Dūdėnu vykdavome gydyti. Išvykos trukdavo vieną ar kelias dienas.

Tais laikais kolūkiuose buvo didelis skurdas ir netvarka. Kiekvieną pavasarį fermose trūkdavo pašarų. Buvo daug nusilpusių, nebeprisikeliančių galvijų, daug krisdavo iš bado. Ypač bloga padėtis buvo „Bangos“ kolūkyje (pirmininkas Krivickas). Buvo ir atvejų, kai šiame kolūkyje norėjome plėsti šiaudinius stogus ir šerti badaujančius galvijus. To daryti neprireikė, nes kaimynai sušelpė pašarais.

Bėgant metams stiprėjo kolūkiai, keitėsi jų vadovai ir reikalai fermose palengva ėjo geryn. Bálninkus priskyrimus Anykščių rajonui, vet. apylinkei paskyrė motociklą K-125. Juo lengvai ir greitai pasiekdavome sergančius gyvulius. Balninkų vet. apylinkei paskyrė antrą veterinarijos felčerį Joną Trečioką. Tačiau jis po metų iš Balninkų išvyko. Į jo vietą atvyko dirbti Aldona Strelčiūnaitė. Gavus trečią veterinarijos felčerį Laimį Brunolą, trise dirbti buvo daug lengviau. Vet. apylinkė savo patalpų neturėjo, jas nuomodavo iš Balninkų gyventojų: Viktoro Petniūno, Stasio Stancelio, Napalio Širvinsko ir kt. 1964 m. rajonas nupirko iš Balninkų kolūkio tuščią nedidelį namelį, kurį suremontavo ir įkurdino vet. apylinkę. Ji buvo pertvarkyta į veterinarijos ligoninę. 1974 m. ligoninė įsikūrė naujame dviejų aukštų mūriniame pastate. Joje dirbo trys veterinarijos specialistai: Jonas Matijošius (vedėjas), Viktoras Blažys, Stasys Juodis ir sanitaras Algirdas Narušis. Ligoninė turėjo lengvąjį au-



Veterinarijos gydytojas Stasys Juodis



tomobilių, sunkvežimį ir motociklą „IŽ“. Sustiprėjus kolūkiams, juose dirbo veterinarijos specialistas, turintis aukštąjį arba specialųjį vidurinį išsilavinimą. Kolūkiai jau buvo stiprūs, kokybiškų pašarų visai pakako. Susirgimų buvo nedaug, gyvulių kritimo atvejai buvo reti.

1982 m. Jonui Matijošiui išvykus iš Balninkų, likau veterinarijos ligoninės vedėju. 1985 m. man susirgus, pavadavo Algis Sėjūnas. 1987 m. ligoninė buvo uždaryta. Dabar veterinarijos pagalbos balninkiečiai kreipiasi į Martonių ir Alantės privačius veterinarijos gydytojus.

## Mamutės išmokinti sodžiaus valgiai ir gėrimai

*Irena Bražėnaitė*

Leščiai – troškinti (*smožyti*) rūginti burakėliai su rasalu, su morkvam, prieskoniais, smetonu.

Morkvas troškint su miltais, smetonu, prieskoniais.

Šustiniai – suvolioti avižų (*čielų*) kleckai, virti su smetonu.

Duonines bundytes (iš ruginių miltų) dažomas su biguzu (silkė, svogūnai).

Miltine gira. Ažušutint ruginius miltus ir surugint. Galma iš to virt ir zupe, viralas.

Džiavinti grybai su burakėlių rasalu.

Sula – supilt diečkelėn, primest laukinių abaliukų, viršun apibert avižom.

Juka – juoda buza, miešimas. Pridėgint krauja, supilt likusį kraują, miltų, mėsos gabaliukų ir virt.

*Smalcuokos* – riebios silkės.

*Saladuška* – degtiene. Ruginius miltus inmaišyt šaltu undeniu, kišt žarijosna pečiuon, sušutusią atausyt – saldi pasdara.

Kakuoras – bulbas išvirt su mundurais, nulupt, sumaišyt, suplakt, kad klijus paslaistų, sukočiot kaip blynų, kuo nors indarius, mėsa ar grybais, apkept – vadina *bulbešnikais*.

Parūgintų avižų pienas nuo dėlių (askaridžių, spalinių).

Razinkos – ne vynuogės: kitas augalas, su vuogyte ant žiedyno (augino mama).

Mama sėjo razinkas, kalendras – gelsvi grūdėliai, meirūnus (mėsai).

Burakėlius diečkelėn sumest ir paslėgt lintelam, druskas neraikia – rūgimui, rasalui.

Černuškę dėt duonon kepunt.

Makliauža – avižinius miltus iš vakara ažmerkt pieni, ryti pašutint pečiuj, dėt smetonas ir valgyt su bulbam. (Išvirt avižas pečiuj, tadu pečiuj išdžiavint, sumalt, kevelai atsiskiria, nusilupą, ažušutint virintu karštu pienu, parnakt rūgint in priežda, valgyt su smetonu – tai ir šustiniai.)

Šustiniai – avižas padžiaut pečiuon, sumalt (malunt šu, šu saka lukštai, ažtatai šustiniai), lukštai atsiskiria, lieka kruopas košei ar kleckam.

Gilių kova – gilas padžiavint, išvirt žalias jau be kiautų (prieš džiavinunt galma pamirkyt pieni, nujims kartumų), išvirus nekočiaj sukapot, kol da karštas, išdžiavint, suspragint karštai, tadu pridėt bet kokių grūdų – miežių, kvečių (grūdai turi būt teip pat suspraginti), grūdus sumalt atskirai, gilas atskirai, virt sumaišius jau kartu, indėt sviesta. Gilių kova nuo palaida pilva.

Plutelių (padėgintų) alus – sumerkt verduncian undenin, iškošt, vėl ažpilt plutas, varošiulčian dėt cukraus, mielių, apvynių. Apvyniai nuo nemigos, nuo uždegimų.

Avėtina, telėtina mėsa.

Grūcia iš žirnių spironų (geltanų) ir nagaliukų (baltų). Pridėt miežinių (perlinių) kruopų ir virt, valgunt ažsipilt semenu aliejaus.

## Gilių gira

Gilas nulupt, apiplikyt verdunčiu vandeniu ir palikt vandeny mirkt 12 val., išdžiovint, bet nepridegint, malt karštas. Verdunt pridėt miežinių miltų ar miežinės kavos, cikorijos, sodos, pieno, cukraus.

## Kraujinė juka (maišimas, miešimas)

Kraujų bliūdely apdegint (apvirt) iki juoduma, dėt kraujingas mėsos, duonas arba ruginių miltų, svagūnų, mėtų, druskas ir virt. Galma virt ir be krauja, tik iš kruvinos mėsos ir duonas.

## Alaus darymas

Miežius užmerkt, išmirkius paskleist in patiesala ir šilumoį sudaigint, pamaišunt, kad nesuliptų. Išdžiovint pečiuį, rupiai sumalt par pakeltus girnų akmenus, preš malimą galma paspragint, tadu alus būna rudesnis. Kai kas dara tašlų ir pakepa terp balanų tokias bundas, tų tašlų arba bundas apšutint verdunčiu vandeniu, pasdara tokia buza. Da šiulton buzon sudėt mielas, užplikytus apvynius, tadu ataušyt. Aprūgint plačiam ušėtki arba tam skirtoį bačkoį, maišunt minkštai šiaudų kūliu (maišant kūliu labai gražiai šiugžda šu, šu, šu), alus pradeda „vaikščiāt, šumyt“, kai jau nustoja vaikščiāt, supilt bačkon, supylus neišsivaikščiājusį alų, anas sudraskis bačkų. Likusių košy da atmiešia vandeniu, rūgena – išeina aludine gira. (Stukas indėdava aliksnių žievių del ruduma ir kartuma.)

Avižinis kisielius – avižas ažušutinus karštu undeniu iš vakara, par dvijenai naktis šiultai rugint, kad graičiau rūgtų, inmest duonas plutely, iškošus baltų pienu pavirt, bet neažvirt, valgyt su aliejum, cukrinių burokų sunku.

Rūgintus burakėlius ažpilt aliejum ir tušint (troškint).

Darytinis pienas – per sausą gavėnios pasninką pienas, supiltas bačkoį, laikomas ligi atsigavėjimo.

## Naktigonėn joti

*Libertas Klimka*

Kas lietuviui yra arklys, žirgas? Tradicinėje gyven senoje – ir duonele kasdieninę auginant, ir visus kitus ūkio darbus nuveikiant, pramogaujant šventėse ir tėvynę ginant – visur kartu. Artimas ir mielas lietuviuo širdžiai; gera jį paglostyti, patapšnoti per sprandą, pažvelgti į protingas akis. O jau pamatyti lekiant, pralekiantį vėją! Kaip priežodis sako: „Arkliai bėgūs kaip žaibai.“ To džiugaus skrydžio nuojautą galima išvelgti lenktynių žiūrovų veiduose – žiemą Dusetosė ar vasarą Niūronysė, Arklio muziejuje. Tarsi dar tebebūtų gyva Vytauto raitelių dvasia... Tų, kurie su vėju lenktyniavo platybėse tarp Báltijos ir Juodėsios jūros. Bet ne mažesnio žiūrovų dėmesio nei lenktynės susilaukia ir kasmetinės artojų varžybos.

Išsaugoti dainų „bernelio ir jo žirgelio“ įvaizdį tikriausiai padėjo naktigonės – ir išdaigų, ir pasakojimų vieta bei metas. Senieji kaimo žmonės naktigonę atmena kaip vieną maloniausių jauniems vyrams pareigų. Priimdavo ten ir pusbernius, kad suvyriškėtų. Kaime sakydavo – „joja nakties“. Svarbu, kad draugėje, būriu. Išjodami surengdavo tikras lenktynes: ritasi dulkių debesys per visą kaimą. Iš jo šūksniai, klegesys, raginimai – lyg koks totorių antpuolis...

Nuolatinėje ganyklų vietoje būdavo statoma iš rąstų daržinė, dengta šiaudais ar lentomis. Laikinose ganyklose, kur pamiškėje įsirengdavo būdas, – sukaldavo kuolus, iš šakų išpindavo sienas. Ant žemės viduje prikoldavo šiaudų kūlių. Pasimes kailinukus po šonu – ir minkšta, ir jauku. Naktigonei reikėdavo tinkamai apsilvilti: virš kasdienių drabužių – ką nors šiltesnį, o kojas apsiaudavo vilnonėmis kojineėmis ir medpadžiais, – tada gali kiek tinkamas po rasas braidyti. Atjoję į ganyklą, naktigoniai arklus supančiodavo ir paleisdavo ganytis, o patys galėdavo numigti. Tik kartais kuris iš eilės pasižiūrėdavo, ar arkliai ramūs, ar neprunkščia, pajutę netoliese vilką. Kai paplito arklių vogimas, arklus surakindavo kalvio nukaltais geležiniais pančiais. Vis dėlto pasitaikydavo, kad kitas arklys ir į ūkininko pasėlius nuklysdavo. Tada naktigoniui bėda – turės arklį išpirkti, nuostolius „už iškadą“ atlyginti.

Naktigoniai būdavę savi ir samdyti. Šie nuvargę po dienos darbų, atjoję – tuoju miegoti. Saviškiai gaudavę dieną atsimiegoti, tad dabar ganyklose vakarodavo laužą susikūrę. Pelenuose pasikepdavo bulvių, tačiau užvis skaniausias nakties valgis – lauže kepti lašinukai. Įvynioja supjaustytus į drėgną skepetaitę ir užberia žarijomis. Nuo karščio lašinukai tampa permatomi. Pavalgę imdavosi visokių žaidimų ir pramanų: šokinėdavo per laužą, eidavo ristyčių. „Kerepėką mušti“ – pagaliu iš tolo reikia pataikyti į skersinuką; „kiaulę į dvarą varyti“ – lazda apginti savo duobutę, kad jon neįritintų velėnos gabalo. O naktį iškrėsdavo ir smarkesnių išdaigų: parjos tyliai į kaimą, sodus ir daržus nusiaubs, džiūstantį sūrį nukabins. Duris kokiam piktesniam kaimynui iš lauko užrems ar kaminą stiklo gabalu uždengs, kieme viską aukštyn kojomis apvers. O kokiai išdidžiai merginai prie klėties lopšį pakabins... Ir savo bendrams, ypač kietai įmigusiems, ištaisydavo pokštų. Kojas vadelėmis suriš ir prie rąsto pritvirtins, tada šūktels: „Vilkas puola!“ Vargšas kad šoks iš miego, bet negali atsistoti; o juoko išdaigininkams!

Prisidūkę iki valiai, susėda prie laužo ir prasideda sakmių bei pasakų seimas. Ir ne vien apie arkli. Kaip jis atsirado pasaulyje? Dievo išvaryti iš rojaus Adomas ir Ieva turėjo užsidirbti duoną. Lauką akėjo su eglės viršūne, abu įsikinę; sunku – vos patempia. O čia dar dideliausias žaltys, tarp šakų susirangęs, spaudžia akėčias prie žemės. Pamatė tą vargą Dievas, pagailo jam žmonių. Kirto rykšte per žaltį – ir iš vienos jo pusės pasidarė arklys, iš kitos – kumelė. Tada Dievas ir pasakė Adomui: „Imk, kinkykis, mušk kaip žalčius, tik duok gerai būti; jie tau viską ir padarys.“ O kodėl arklio mėsa nevalgoma? Taigi jis velnio gyvulus, kanopos neskeltos. Kitados visus gyvulius sutvėręs velnias, bet jie pabėgo pas Dievą. Dievas juos savaip paženklino, iš juodų pavertęs įvairiaplaukiais, kanopas perskėlęs. Tik arkliui nespėjo, ir paliko jam kilmės priminimas... Mitologams tokios sakmės, vadinamos etiologinėmis, tikras lobis; jos byloja apie labai senus laikus, mūsų tautos priešistorę, joje gyvenusių žmonių pasaulėjautą.

Mokslas sako, kad žmogus žirgą prisijaukino dar akmens amžiuje, prieš kokius 5 000 metų. Apie tai kalba petroglifai – piešiniai, iškalti ant uolų. Jų yra ir Norvegijoje, ir Altajuje. Tuose vaizdavimuose arkliai ne tik traukia žagrę, bet poromis įkinkyti į vežimą veža saulę dangaus skliautu. Šį įvaizdį galima rasti dar ir viduramžių Europos mene. Beje, lygiai taip aiškinami ir lietuviškų namų kraigo puošmenys – žirgeliai.

Prisijaukinusios žirgą indoeuropietiškos kilties tautos lengvai pasklido po Eurazijos platybes. Kovos vežimo išradimas sukūrė didžiąsias hetitų, Egipto, Tarpupio imperijas. Ankstyvaisiais viduramžiais Europoje sėkmingai pritaikius Rytuose naudotą balnakilpę, atsirado riterių luomas – feodalinės sanklodos pagrindas. Taigi aiškėja, kad žirgas dalyvavo svarbiausiuose žmonijos civilizacijos tapsmo įvykiuose. Ir net padėjo ispanų konkistadorams Amerikoje lengvai nukariauti galingąsias indėnų – majų, actekų – valstybes.

Ypatinga žirgo ar arklio reikšmė ir mūsų tautos istorijoje. Lietuvių tautos istoriniame kelyje tai ištikimiausi artojo ir kario pagalbininkai. Archeologinių tyrinėjimų duomenys liudija, kad baltai iš indoeuropietiškos kilties tautų išsiskiria palaidojimų su žirgais kapinynų gausa. I tūkstantmetyje po Kristaus karžygiai laidoti kartu su žirgu arba į žmogaus kapą dėta žirgo galva ir kanopos. Žirgai kaip ir žmonės – su įkapėmis. Prie apynasrio – žalvario pakabučiai su mitologinių gyvūnų atvaizdais. Į karčius įpintas gintariukas... Neabejotinas ir ritualinis dalies tų palaidojimų pobūdis. Lietuviai per tūkstantmečius išsaugojo vienintelę arklių veislę, genetiškai tiesiogiai kilusią iš laukinio Europos arklio – tarpano. Tai garsieji žemaitukai – ištvermingi, nereiklūs, paklusnūs žmogui.

Žirgas, tolimų karinių išvykų bendražygis, senovėje buvo sudvasintas, priartintas prie žmogaus. Simonas Daukantas, pirmasis lietuvių istorikas, pažymi savo raštuose:

*„Tarp gyvulių baltas žirgas buvo Dievo gyvuliu vadinamas ir jam vienam teprivalus, ant kurio visų vyriausias kunigas tegalėjo joti; jei kas kitas būt drįsęs tą daryti, tam tuojau būt nelaimė nutikusi.“*

Šią žinią S. Daukantas bus paėmęs iš vokiečių ordino kronikų. Galima ja tikėti, nes etimologiškai, savo kilme žodis „dievas“ yra siejamas su diena, taigi šviesa.

Kronikas pavarčius, galima ir kitų žinių trupinėlių apie baltų religiją surasti. Henrikas Latvis, pirmosios išlikusios kalavijuočių kronikos autorius, aprašė, kaip žirgas pranešė Dievo valią, likimo ištarmę žmogui. 1184 metais lyvių genties bendruomenė, gyvenusi prie Dauguvės, nesvetingai sutiko cistersų vienuolį Teodoriką, atvykusį skelbti evangelijos. Nutarė jį savo dievams paaukoti, kad laukai būtų derlingi ir nenukentėtų nuo liūčių. Vis dėlto reikėjo sužinoti, ar priims dievai auką. Susirinkę lyvių genties žmonės, vadovaujami žynio, darė tokią burtą. Paguldė ietį ant žemės ir vedė per ją žirgą. Dievo valia žirgas žengė per ietį dešine koja, kuri reiškė gyvybę. Tada žynys pareiškė, kad krikščionių Dievas sėdįs ant žirgo ir valdys jo kojas. Reikia žirgui nugarą nušluostyti. Kai taip buvo padaryta, žirgas per ietį vėl žengė gyvybę reiškiančia koja. Brolis Teodorikas išliko gyvas, 1211 m. jis tapo vyskupu estų žemėse. Lyvių gentis nėra baltai, tačiau gyvendami jų apsuptyje daug kultūros reiškinių buvo perėmę. Žmonių aukojimas tikrai nebuvo būdingas mūsų protėvių kultams. Istorinės kronikos mini vos porą atvejų, kai po sunkių kovų su kryžiuočiais mūsų lauke karo dievo garbei buvo sudegintas belaisvis riteris su žirgu. Kas kita žirgo aukojimas: archeologai yra nustatę, kad tai būta dažno ritualo. Ypač Vidurio Lietuvoje daug žirgų kapų, kurių duobė igilinta vakarų pusėn. Ir akivaizdu, kad jojamas žirgas jom būdavo įstumiamas dar gyvas... Ar tai kokių kalendorinių švenčių ritualas, ar auką karo dievui – nežinoma.

Pasakose ir sakmėse arklis dažnai esti žmogaus padėjėjas arba jo išbandytojas. Tai leidžia daryti prielaidą, kad lietuviai arklį laikė toteminiu gyvūnu – genties pranokėju. Tuomet darosi suprantama ir A. Baranausko pastaba etnografiniuose užrašuose: „*Anykščių paprijoje žmonės kuino galvą ant pečiaus laikydavo dėl apsigynimo nuo ligų.*“ Lietuvių kalba išlaikė seniausią indoeuropietišką arklio pavadinimą – nepakeistą „ašva“, jo vedinį „ašvienis“. Ir kiti arklio pavadinimai, jo spalvos nusakymai yra savi, neskolinti. Plauko arkliai – įvairaus: bėras, sartas, *bulanas*, pelėkas, širmas, derešas, obuolmušas, šyvas, keršas, juodis... Kalbos duomenys patvirtina žirgo kulto senumą. Religinio kulto apeigos ilgainiui neteko sakralumo ir virto liaudiškais papročiais, praktikuojamais iš pagarbos tradicijai.

Įdomu, kad tikėjimai balto ar širmo arklio išskirtinumu išliko iki mūsų laikų, jų apstu liaudiškuose papročiuose. Ir net linksmai nuteikiančiuose, bet vis dėlto susijusiuose su žmogaus likimu. Štai tikėta, kad jei Kalėdų dieną per kaimą kas pirmas pervažiutų pasikinkęs baltą ar net širmą arklį, tais metais kaime jokių piršlių nebus. Apskritai manyta, kad jojant sutikti važiuojantį balta kumele yra blogas ženklas – vis kas nors nepasiseks. Piršliuosna važiuoti pasikinkius baltą kumelę galėjo tik koks nevėkšla, nežinantis papročių. Vestuvių iš tokių piršlybų tikrai nebūsią. Sužlugus viltims, iširus piršlyboms, kartais atsirasdavo kerštaujančiųjų. Nevykėlis jaunikis supykęs šoks balnan, triskart prijos prie namo durų ir atbulą žirgą atitrauks – toks veiksmas kitiems jaunikiams kelią į šiuos namus ir uždaro. O jeigu koks plevėsa perjotų visą kaimą atžagariai baltą kumelę apsižergęs, tame kaime per apskritus metus vestuvių nebus. Bet kokios kitos spalvos arklio sužvengimas palangėje pranašauja sėkmę. Ir dar vienas prosenoviškas paprotys: kai kūdikį veždavo krikštyti, pirmiausia prinešdavo prie arklio šnervių – tegu atpažįsta naująjį šeimos narį. Tradiciniame kalendoriuje kelios dienos skirtos apei-

goms su arkliais. Pirmoji pavasarį – Jurginės, balandžio 23-ioji, ganiavos pradžia. Tądien arkliai maudomi, šukuojami, jais nedirbama. Pirmąją vagą praariant, artojas arklių neniūkina, botagu nesišvaisto, kad paklusnūs būtų per visą darbų metą. Grįžtantį tądien po darbo namo artoją moterys perlieja vandeniu, – kad arkliai per darbymetį sveiki išbūtų. Gruodžio 6-oji – šv. Mikalojaus vardadienis, nuo seno mūsų krašte vadintas Arklių diena. Reikia pamaloninti arklelius už sunkų visų metų triūsą. Į ėdžias šeimininkas pripildavo sočiai avižų, kad pavasario sulauktų stiprūs. Kūčių naktį besikalbantys arkliai pasako likimo ištarmę. Šyvas žirgas ar vaško kumelaitė atveža vaikams Kalėdas. Suvalkiečiai turi išsaugoję įdomų Šyvio šokdinimo paprotį tarpukalėdžiu. Būtinai žemaitiškų Užgavėnių personažas – raitelis su žirgu. Ir visur Lietuvoje tądien smagiai važinėjamasi.

Kalendorines šventes, susijusias su arklių globos papročiais ir žirgininkyste, švenčia unikalūs Arklio muziejus Niūronyse, Anykščių rajone. Visų laukiama žirginio sporto bei folkloro šventė „Bėk, bėk, žirgeli“, rengiama čia turistinio sezono pradžioje. Labai gerai, kad Lietuva turi tokį muziejų. Tai žymaus agronomo, profesoriaus Petro Vasinausko gražiai išplėtota idėja.

Geriausiai tautos pažiūrų esmę nusako patarlės, o apie arklių ir žirgų jų gausu: „Arklio nugara javai dera“; „Vogtu arkliu tik kalėjiman važiuoti“; „Geram arkliui nereikia botago“; „Nešertą arklių tik vilkas jodo“; „Rambu arklių tik vilko dantys pataiso“; „Valgau kaip trys, dirbu kaip arklys“; „Nusiminė kaip žirgą pardavęs...“

## Kalėdos, kalindavojimas, terpukalėdžiai, mėsiedas

Irena Bražėnaitė

Per adventą vaikai vienas kitam rašydavom trikampiūs laiškiukus, ant kurių būdavo užrašyta „Iki Kūčių nekišk nagučių“, o laiškiuke – meiliausi palinkėjimai: „Linkiu laimės begalinės gert miešimą iš puodynės“, „Linkiu laimės iš širdies – visko Kūčiose turėt.“

Kūčios, Kalėdos – mieliausia šventė. Tyli, graži, snieguota, meili. Tėtė iš ryto jau kuria pirtį, o mama krauna *pečių* (krosnim nevadinta – krosnis, krūsnis – tik iš akmenų sukrauta pakura pirty).

Seserys kočioja tešlą prėskiukam *šližikam* (kūčiukai, *kleckiukai*). Šližikai tik iš miltų, vandens, druskos ir aguonų – pagardinimui. (Va, pyragai ir *babkos*, mamytės kepami Kalėdom, tai jau kita šneka – tešla gražiai geltona nuo kiaušinių trynių, pakili iš baltučių kvietinių miltų. Niekočioj (ne gelda vadinta – gelda – iš liepos skobtas platus lovys meitėlio mėšai sūdyt) išminkytą tešlą mama deda skarde-*lėsna* (*tocelės, blėkelės*), iš šonų apkaišo karklo vytelėm arba stambiais rugieniais šiaudais – kad tešla neišbėgtų, neiškupėtų kepama per skardeles kraštus: tokio gardžio pyragų, kokie būdavo mamos iškepti, niekad ir niekur valgyt nebeteko. Iš gyvatėlėm, žalčiukais išvoliotos tešlos vaikam leidžiama patiem sumeistraut koki paukštuką, kiškiuką ar voverytę. Ak, kaip laukdavom ištraukiant iš pečiaus iškepusių savo kūrinių – kas gi išėjo?

Avižinis ir spalgenų kisielius verdamas jau ne pečių, o ant viryklės (ne taip vadinta, o *kuknia*, priežidu), nes reikia saugot ir maišyt, kad neprisviltų.

Puodus su kisieliu pašovus pečių, jų pamaišyt pro pečiaus kaktą nein-*liši*. Puodai – *sagonai, cegonai, čigūnai* pečių pašunami – sustumiami *kvotais* – šakėm (pagal katiliuko ar katilo formą išriestom geležtėm, pritaisytom prie ilgo medinio koto); puodai sustumiami pečių dar dykan jo angos šonuosna, tik tada pečius pakraunamas: pirmiausia smulkių išdžiūvusių žagarų kūlalis, jam įsidegus, kraunamos malksnos, vėliau geros, kaitrios beržinės malkos; puodai iš pečiaus ištraukiami lenktu geležiniu kabliu, keptuvės – *petelnės*, kuriose pečiaus priekaitų – paliepsny kepami blynai, traukamos *čepėlu*. (Ant karštai iškūrento pečiaus pado sėdėt žiemos pūgai stūgaujant kamine, nuo šalčio braškant *gričios* (grįsta asla) sienojam, pasikabinus palubėj aštunto ar net dešimto numerio lempą ir skaityt „Brolius Grimus“ – kas tokio džiaugsmo niekad neturėjo – tik gailėsis, o kas jį prisimena – tik graudžiai ilgėsis...)

Per adventą neatidėliotinas gryčios apsiukuopimas – kunigo *kalindavonės* lau-*kiant* (net paerzinama: „*Ko čia čiustijies, švarinies, kaip kunigo kalindavojant laukdamas*“). Nepuldavo kunigėlis visų trobos kampų švarumo tikrint, bet žiemos apsiukuopimas po rudenio darbų, kūlės būdavo ir sau smagumas, ir pagarba kunigui, kartą per metus aplankančiam parapijiečius, palaiminančiam šeimyną, namus (nors būdavo *štukorių* kunigėlių, kurie nepatingėdavo, pakėlę maršką, gražiai aptiesusią lovą, pažiūrėt, o kas gi daros palovy...). Vaikai kunigo laukdavo su smalsumu, pagarba ir mažumėlę baimindamiesi: apdalijęs saldainėm, kunigas vaikų dar ir poterių



paklausinėdavo: neduokdie surikt, užsikirst ir susipainiot. (Kalindavonė trukdavo visą dieną, tad kunigui ir jo palydai – vargonininkui, zakrastijonui špitolninkui – vienam kieme būdavo ištaisomi pietūs – toks priėmimas dažnai būdavo mūsų troboj.) Kunigas, žengdamas per slenkstį, šlakstydamas švęstu vandeniu ir su vargonininku giedodamas „Viešpatie, laimink“, eidavo prie eilute suklaupusių naminykščių ir paliesdamas kiekvieno galvą – su aliejais arba tik taip – laimindavo, duodamas pabučiuot *mūką* (kryželį). Buvo iškilminga, didinga, kuteno širdis pamaldžiu jauduliu – bažnyčia su savo paskliautėm nusileisdavo žmonių trobosna. Tėtė priklausė bažnyčios komitetui, tad prie pietų, prie tėtės išvaryto alučio, būdavo apšnekama ir bažnyčios, ir kaimo, ir esamų aplinkybių reikalai.

Vaikai tyliai klausydavomės ir dėdavomės viską domėn. Gavę plotkelių Kūčių vakarienei, riestainių, saldainių, dar kartą peržegnoti ir palaiminti, išlydėdavom garbius svečius – o išpūdžių ir šnekų užtekėdavo keliom dienom... Mieloji, doroji, saldžioji, negrižtančioji mūsų sodžiaus būtis...

Kiek gi tos gruodžio dienos – čia prabrėško, čia jau ir temsta. Stalas, šieneliu „pakreiktas“, baltučiausia, šiugždančia servetine staldengte apgobtas, jau paruoštas laukia Didžiausios Žiemos Iškilmės – Šviesos, Saulės grįžimo, Tikėjimo, Vilties ir Meilės apsilankymo... Išsivanoję, išsipėrę pirty, pakilūs ruošėmės kūčiaut. Dvylika valgių turėtų būt visiem metų mėnesiam soties ir išteklaus linkint, bet būdavo ir daugiau. Visi valgiai tik tie, kurie pataisyti iš miško, sodo ir daržo gėrybių, augančių tik virš žemės, ne po žeme – netinka nei bulvė, nei burokėlis, nei morka.

Valgiai prėski, pasninkiniai, nors: Kūčios ir Kalėdos – senos, kaip ir mūsų genties buvimas čia, o Kalėdų dainose apdainuojamas kiškėlis zuikėlis, kaip ateisianti gili žiema, kaip ją per pusnis medžiokliai gaudys, kaip „*tu neiššoksi, neiššokinėsi!*“, kurteliai pavys, leliumai, strilčiukėliai nušaus, leliumai, nuners šiultus kailinėlius, leliumai – ir patieks ant Kūčių stalo: Kūčios būdavo sočios, zuikėlio šlaunelėm patiektos – pasninkas atėjo tik po to, po to...

Mūsų tėtės užveistame sode buvo gausu visokių obuolių rūšių – ir senųjų antaninių, ir alyvinių, po Šv. Jokūbo atlaidų sodnelis – didelis sodas – raudonuo-davo tamsraudoniais saldūnais, rainais šampaniniais, rausvai avietiniais kvapniais pepiniais ir vynuoliais. Tėtė mokėdavo pakuose, pelenuose ir grūdų aruode juos išlaikyt ligi Kūčių, o antaninius, aportinius, ananasinius – net ligi Šv. Velykų (obuolių pridėdavo ir *diečkon* – *bačkon*, *staunion*, dugnan, raugiant kopūstus spalių mėnesy: ak, kokio gardžio anys būdavo, ištraukti iš statinės padugnių jau po šv. Velykų!). Ant Kūčių stalo obuolių būdavo visokių, stalas kvėpėdavo kvapniais pepiniais), bet ant stalo prie ant gryčios sušalusių putinų, šermukšnių, raugerškių privalėjo būt ir sušalusių laukinių obuoliukų kartu su riešutais – padėka miško dosnybei. Pilnos puodynės miešimo (šližikai, sumerkti aguonpienim ir medum gardintan vandenin) stovėdavo prie mamos sumaniai išvirtos gilių kavos puodynių (puodynių – mūsų šeimyna buvo didelė, stalas ilgas ir platus). Būtinausias Kūčių valgis grūcia (kūčia – ją, vadindami „kucia“, ligi šiol sentikiai tiekia šermenių pietų pradžioj) – tai virti kviečiai, pasaldinti medum. Virti žirniai, pupos (vėliau atsirado ir *fasoliai* – didelės, rainos pupelės). Žirniai visokie (kad metai būt išteklingi) – ir rainiukai, ir baltukai, pupos didžiosios ir mažosios. Grybų – kiek tik siekia išmonė, bet džiovintų grybų troškinys su rūgintais ko-

pūstais – būtinas. Žuvų, jei gaudavom kieno sumeškeriotų ar bučium sugautų, kepdavom (tėtė niekad nebuvo užmetęs meškerės – juokingas jam atrodė šitas gaišaties užsiėmimas – „dienos ilginimas“).

Silkė: dabartinių silkių valgis – arba tik tikrųjų, anų silkių (seilei tįstant) graudus prisiminimas, arba silkės, kaipio tokio gyvūno, pajuoka: anoji silkė tirpo burnoj, dar ant liežuvio nepatekus... Kamaroj išlaikyti rūginti agurkai su rasalu. Viskas su tikru, pačių išspaustu sėmenų aliejumi. Mažas *spatkiukas* (lėkštytė) su atlaužta *plotkele* ir eglytės šakele dedama ant stalo kampo išėjusiems (eglytė tik čia, ir niekur daugiau nebuvo kviečiama ir šiukštu pirkion nenešama – tai mirusiųjų medis, ja kaišomas *grabas*, ja barstomas šermenų takas, ir tik mirusius kviečiant pakūčiaut dedama mažutyte eglytės atplaišėlė).

Tėtė ima *krapylę* iš liepų karnų, apšlaksto šeimyną, stalą, visas gryčios erčias. Stojamės maldai, tėtė paskaito iš „Pradžios knygos“, atgiedam giesmę apie Adomą ir Ievą (jų ir vardadieniai Kūčiose), dar apie šv. Steponą (ir jo varduvės Kūčiose), tėtė neša plotkelę, duodamas visiem atsilaužt, linkėdamas visko, kas širdį visus metus ramins, kas džiugins, kas ko trokšta ir laukia, o jau atsilaužtą puspusyte visi čiauškėdami dalinamės, vis gero palinkėdami...

Prisismaguriavę skanskoniais ir gardėsiais, puolam traukyt šienokus iš po staldengtės: kieno ilgesnis, šakotesnis, su varpelėm gal smilgų ar motiejukų – tai ir skalsa, ir *margesnės* dienos, ir sveikata. Paeiliui visi varvinam Kūčių stalo žvakę vandenin – koks pavidalas išsiliejo, koks šešėlis nuo žvakės šviesos ant sienos krenta... Laiškiukų skaitymas, savadarbių dovanėlių pasidalinimas, „čežu – vežu“ lošimas iš šližikų ir riešutų. Ligi išnaktų. Stalas, peržegnotas, bet nenukraustytas, liks pernakt, kad visi alkstantys nejustų pernakt stokos, o ir vėlelėm ateinančiom. (Prie mūsų stalo dažnai kūčiaudavo mūsų krašto kieminėtojai – turėjom dujenai giminių nuskriaustus ir be mantos, be namų, be pavilgo likimui paliktus – Kazimierą ir Aniutę. Išsiprausę pirty, jie būdavo sodinami – dažniausiai kuris nors vienas – prie stalo, paskui apnakvydinamas kamaroj.)

Žinojau, kad pavalgyt ateisiantys angeliukai, o gal ir pats Jėzuliukas: miegodama šiultoj gryčioj su mama (nes norėdavau sulaukt – o gal?), vis žvilgčiodavau, ar neatėjo paviešėtu, – kol miegalinis akytes užklijuodavo, o rytą – taigi šaukštai popiet – pramiegota: būdavo ir ašarų, svečių ar viešnių *neišpilniaovijus* ir nesulaukus...

Ryte tėtė šienelį išdalindavo gyvulėliam, plotkelę nuo lėkštelės – vištom sulest (kai kur ją duoda suvalgyt vaikam – genties ryšiui sutvirtint), gardėsių gaudavo ir Sargis, ir rainosios ar margosios katytės – Kūčios visiems.

O jau Kalėdos – kepinių, valgių „par abu žandus“, pramonių ir pažaidynių su fantais, su gūžynėm – dvi dieni, o ir ligi Trijų Karalių, o ir per visą mėsiėdą ligi Užgavų.

Tėtė po Kūčių eidavo prie bičių, tyliai pastuksendavo avilį: jei dūgzтели bitutės – gyvos, pasveikintos. Paglostydavo obelis, kriaušes, vyšnias. Apeidavo trobesius, apšlakstydavo švestu vandeniu.

## Iš užmarštin skubančių dienų tėkmės

Irena Bražėnaitė

Mano tumečiai (taip pas mus vadina vienamečius) – pokario vaikai. Kai jau susivokiau čia esanti, radau savo tėvelius ir artimuosius labai liūdnamis, be jokio šypsulio, sulysusiais veidais. Grįčioj (grįsti – grįčia) plavinėjo kažkokia bauginanti paslaptis, užčiaupti, nebaigti sakyti žodžiai, atodūsiai – vaikai, kaip visi maži gyvūneliai, dar nesuprasdami žmonių kalbos, savo esybe jaučia negerumą, negandą, pavojų. Mamą dažnai matydavau skarytės kampečiu paslapčia besišluostančią ašaras. Man buvo neramu. Kai jau išmokau suprasti kalbančius, girdėjau apie Onutę, kad jinai visiem labai brangi, bet jos čia nėra, kad ji kažkur, kur jai būti negera (vyriausiąją seserį iš Ukmergės gimnazijos išvežant lagerin ašen buvau tik ką gimusi). Džiaugsmas, kaip vėliau suvokiau, negalėjo ridinėtis po mūsų grįčios aslą nei po *stancinės* (taip pas mus vadina gerąjį trobos galą, seklyčią)



Irena Bražėnaitė

medines grindis: gyvenom prie savo, bet jau nebe savo – sukolchozinto miško, kuriam vargo jauni vyrai (nevadino jų pas mus partizanais, kartais vadindavo miškiniais, žaliukais arba ir be tam skirto žodžio buvo aišku, apie ką kalbama), neramiai laukdavom nakties ir Sargio amtelėjimo (už aplojimą šunelį nušovė skrebai, o pačius skrebus kaime vadino dvikojais šunim), nes namuose slapstėsi mamos seseries žentas, kol išėjo miškan, vėliau tėtės pusseserė, žaliukų ryšininkė, paskui Pėrkalių kaimo partizanų Varžgalių seserys. Dažnai, per dažnai, su reikalu ar be jo užslūikindavo tai *brigadierius*, tai koks kolchozo pirmininko pasiūstas snastinėtojas, šnipelis, tai valdžiai atsidavęs ko nors prasimetęs kaimynas. Namiškiai jautė nuolatinį nerimą. Buvau visai dar maža, bet žinojau (net primygtinai neprigrasinta), apie ką svetimiems nė žodžiu neprasitart – pokario vaikai buvo jau nuo lopšio šeimos, tautos paslapčių sergėtojai, todėl augo baikštūs, užsidarę, vaikiškai nekrykštavo. Surinkti mokyklon, priešais kabantį Stalino paveikslą, liūdnu, dorų, tuo netikinčių mokytojų mokomi turėjom atmintinai sakyt eilėraščius, kokie mes „sotūs, laimingi, šiltai aprenkti“, nors lakstėm alkanučiai, sulopytais drabužėliais, iš motinų mergautinių, dar smetoniškų kailinukų persiūtais žiponėliais, žiemą apauti iš prieškarinio *iščėdytų* vilnų suveltai veltiniais, apmautais kamariniais (iš mašinos kameros suklijuotais kaliošiukais), arba *červokyktėm, burle-*

čiais mediniais padais, rudenį basiaučiai su tais kaliošiukais, o pavasarį ir lig grynašalų basut basučiai...

Seserį išvežus, likę namiškiai gyvenom nuolatinėj baimėj, vis laukėme su-  
burzgiant *palutarkos* – sunkvežimio, išvežančio ten, iš kur vargiai besugrižtama...  
Vyresnėliai broliai ir seserys išbiro kas kur, kuo toliau nuo skundikų ir valdžios  
akių. Ašen su vyresne seseria Eugenija dar glaudėmės prie tėvulių. Kaip šiandien  
atsimenu: bjaurios išvaizdos išverstaakiai žmogėnai kelia vežiman žviegiantį par-  
šiuką ir girksinčias žąsis – „liaudies tiesos vykdytojai“ dorėjo „liaudies priešės“,  
mūsų seseries, „dalį“. Mama su vyresne seseria verkia, ašei susivyniojau mamos  
prijuoštėn, o baisieji Lenino pasekėjų palikuonys krauna kaip kokie maitvežiai  
paskutinius gyvulėlius, tarsi seseries pasoga, ištekindami ją už gulago, nors mūsų  
dar septynetas vaikų liekam be mitalo, be pavilgo – be nieko. Apie tai mamai  
užsiminus, vienas švepluojantis pabaisa atrėžė: „*Kai tava išpehas išdvės, nehaiks mum  
jų išvežt kuh baltas meškas, gehiau sakyk, kuh jų tėvas?*“ Tėtė jau savaitę slapstėsi  
klaimo pašelmeny ant pastogės karčių. (Sesers tardytojas taip pat greblavo kaip  
Leninas, Michailas Lenskis, sėkmingai išsprukęs „pažadėton žemėn“ šildyt savo  
kaulų. Vėliau, man jau dirbant, mane „ganė“ saugumiečio – deja, lietuvio nuo  
Biržų – pati Šeina Abramovna. Sąjūdžio metais ji kvaištelėjo, o jos pats ramiau-  
siai, niekieno nebaksnojamas, liko vaikštinėti ramioj Vilniaus Akmenų gatvėj...  
Prisiplakėliai valdžiūnai skubindavosi „apsipačiuodami apsižydynt“, tikėdamiesi  
taip tapti „pateptaisiais“ – universitete mokslinį komunizmą dėstė reto „gražumo“  
ir reto bukumo Sniečkaus sueitinė Bordonaitė. Vos sovietam užėjus, grebluojantis  
juodbruvus kablianosis, pasigrobęs bažnyčios raktą, pagrumeno: „*Kai nohėstet pa-  
smelst, keliais in mani atžliaužtet.*“ Tai buvo dar prieš karą, fašistai dar nebraidė po  
Lietuvą... Tam sovietų valdžios statytojui vėliau pritaikė pasakojimą: eina žydėlis  
su *kromu* ant nugaros, užaina audra su perkūnija, žydėlis atsistoja po kryžium,  
rymančiu pavieškelėj ir lingučiuodamas vapa: „*Ui, tu Jėzau, tu nekaltas, tu prikaltas,  
tu nekaltas, tu prikaltas.*“ Pagaliau žaibai ir griaustinis liaujasi, žydėlis atsitiesia,  
pasitaiso kromelį: „*Ui, gal ir kaltas, kad phikaltas,*“ – ir nuklibena vieškeliu.)

Alkanumo spigios akys žiūrėjo iš visų kerčių. Tėtė nakčia – iš savo lauko,  
savo javais apsėto, bet jau nebe savo – pabraukydavo iš varpų grūdų, iš jų mama  
išvirdavo putros, prėsko srėbalo... Todėl mūsų kartos žmonės su gailėsta žiūri į  
mėtomą duoną. Kai iš žmonių jau buvo atajimta visakas, kas begalima atimt: žemė,  
klojimai, svirnai, jaujos, arkliai, galvijai, ūkio padargai ir įnagai, grūdai, žulikų  
valdžia sugalvojo vadinamąsias paskolas, renkamas iš žmonių besotei valstybei  
paremt. Jas žmonės vadino *abligacijom*, nes, išplėšę prievarta pinigus, skolintojui  
saujon inbrukdavo žalsvą popiergalį, kurį pateikus kada nors neva būsią galima  
atsijimt paskolą; žmonės, žinoma, tuo tikėt netikėjo, sakė, kad „*gal in švinta Nikda  
skrebai tau pinigūs ataduos,*“ todėl mes, vaikai, tais kviteliais išklįjavom krosnies  
sieną. Niekada neužmiršiu (dažnai ir sapnuoju): mama priremta prie sienos, ašen  
po jos sijonu visa drebanti, išverstom akim žmogėnas, dvokiantis namine, atstatęs  
šautuvą mamai prieš veidą reikalauja „paskolai“ pinigų. Mama sako neturinti,  
žmogėnas, paleisdamas mamą, prigrumena: „*Jeigu už valundas nesustorosi pinigų,  
ištaškysiu tavi ir tava vaikų.*“ Pragarą pasiuntiniui išėjus, mama, manim vedina,  
tekina užuolankom, per skardžių, per Sabiniškio raistą, bėga pas gerą, dorą kai-

myną: „Paskolink, prieteliau.“ – „Tik nepasakyk, susmildama, ponia Bražėnen, iš ko gavai, kad iš many šitie šunys atsvilky paskutinių neatimtų.“ Pragarinis sugrįžo dar girtesnis, purvinom rankom sugniaužė pinigų, žinoma, jokio – nei žalio, nei raudono – kvito nepalikęs, nes netoli ir tenunešė tuos červoncus – ligi pirmojo naminės varytojo...

Tikros, mamos keptos, ruginės duonos skonį jau seniai buvom užmiršę. Mama sumaišydavo net nebe duonkubilyje, o niekočioj tešlą, nes tokia „tešla“ duonkepėj rūgint nebetikdavo – iš sugraibytų, sutaupyty ruginių ar miežinių miltų, sėlenų, sutarkuoty burokų, ir, sugaubusi ant ližės kepaliukus, verkdama peržegnojusi ir irėžusi ant pirmojo kryžių, pašaudavo krosnin. Tai buvo mūsų duona. Duonos – nors jos duona neverta buvo vadint – pėsčios su mama eidavom Ukmergėn arba Utenon – link abiejų miestų buvo maždaug vienodas 30 km kelias. Vasarą ar žiemą, susispaudę neapsakomo ilgumo eilė, atstovėdavom per dieną ir naktį, kol duoną (šlapių miežinių miltų keturkampio formos gumulėlį – žmonės labai ilgai tokią duoną vadino formine, *kerzava* kaip atėjūnų batai), kol ją iškeps, atveš, kol sulauksme... Gavę tą „kepinį“, kurį sumygyus rieškučiose, kad ištekėtų vanduo, telikdavo tik gniužulėlis tešlos, vaikai dažnai čia pat jį ir suvalgydavo, o motinos vėl stojasi eilėn, besibaigiančion beveik miesto pakrašty, ir vėl laukia „Stalino duonos“ (ją ir taip dar vadino). (Kai tenka matyt dabar nekantriai styrinėjančius jaunuolius, jei reikia prie kasos eilė pastovėti keturiese, penkiese, nusišypsau: duok Dieve, kad jie niekad nesapnuoty eilių prie duonos ir prie batų, kad ausų neerzintų klausimas: „A kto krajnij“? A pačemu ty leziš bez očeredi?“) Vėliau, kai Lietuvos laukuose užugdytų galvijų mėsa, sviestu buvo šerama besotė Rusija, mūsų krautuvijų lentynose dryksojo tik „Griškevičienės kurpaitės“ – jaučių ir karvių kanopos. Graudus pasakojimas apie traukinius: iš Lietuvos važiuodamas garvežys sunkiai pūškuoja, traukdamas pilnus vagonus: „Salo, miaso, kolbasa, salo, miaso, kolbas“, o iš Rusijos į Lietuvą traukinys grįžta dykas, linksmi pasišokinėdamas: „Semki, spički, semki, spički, kipetok, kipetok, kipetok.“ Sovietijoje žmonės gyveno susispaudę po kelias šeimas ankštuose būstuose su bendrom virtuvėm (komuna): valdžia galėjo žmones aprūpint bent jau barakiniais būstais, bet to būsto jie laukdavo pusę savo amžiaus, kaip paklusnūs vasalai – tai buvo sistemos ištobulintas trumpų pavadžių metodas.

Mokyklon buvau nuvesta Paužuoliuosna (būta švento ažuolyno), išvežtųjų Sadūnų gražion trobon su stikliniais *gonkais*, stovinčion ant Pavirinčių kalno netoli Gabrieliškio – mano mamos motinos Katrynos Matelionaičios-Rakauckienės tėvonijos, – trobon, tebealsuojančion šeimos buitim ir savo langais žvelgiančion dar traktorais nenuversto Matelionių pastatyto kryžiaus link. Mokyklonėjau ketverius metus per pusnis ir pavasario polaidžius po tris kilometrus ten ir atgal, per skardžių, per mišką, per Sabiniškio (dar vadintu ir Šeškine, ir Telėtniku) raisto kūrgrindą – apie kūrgrindą vėliau, – per lieptą, permestą per Virintės upę, o pavasari, upei ištvinus ir apsėmus lieptą, tekdamo eit tolokai, pro Parudinės piliakalnį (Raudinės šaltinėlis, tekantis palei piliakalnį, ligi šiolei tebegurgena rausvą vandenėlį Virinton, paskiau Šventojon), per tiltą prie Klabinų Baltraus Raupelio malūno. Mokytojos Emilija Limbaitė, Aldona Serpauskaitė, kaip ir mūsų tėvai, buvo liūdnos, su nuo jautrių vaikų nenuslepiamu netikėjimu aiškinančios mums, lygiai

taip pat netikintiems, apie Stalino didingumą, tėvišką rūpestį, sovietų valdžios dosnumą. Mūsų karta gyvenimo aplinkybių pakaustyta: gromuluodama kasdieninį bjaurų melą, beriamą iš visur, mokėjo nepramušamam kieto dvasinio pasaulio kiaušte išsaugoti nuo amžių tautos išsaugotas doros, papročių, jautrumo vertybes (kai bandom vaikam, gimusiem jau po Atgimimo, pasakot, kad mes, būdami jų amžiaus, jau turėjom mokėt galvot viena, o sakyt kita – jiem tas visiškai nesuvokiama, jie tik klauso išpūtę akyles arba su šypsuliu numoja rankelėm, kaip į nusenusių diedukų „marazmą“). Beveik visos mokytojos buvo geros, dorų mūsų apylinkės tėvų dukterys, bet užtektų joms nors žodeliu paberti vaikam tiekiamo iš vadovėlio „mokslo“ bent kruopelyte kitaip, teisingai – visada atsirastų išpampusių raudonų ausų, rodos, taip ir kėpsančių už sienų ir durų, ir mokytoja su visais savo naminykščiais riedėtų baltais tundros keliais... Kai jau mokinausi buvusioj Utenos „Saulės“ gimnazijoje, pervadintoj Teofilio Tilvyčio iš „Usnynės“ vardu, buvo puikių, dar smetoniškų mokytojų, per stebuklą neišdardintų Sibiro – literatūros mokytojas Juozapas Žiurlys, puse burnos papasakojęs apie kreivus Antano Vieniolio gyvenimo vingius, anglistas Antanas Vainoris, įbrukęs gerą kalbos tartį ir gramatiką, kurios pradmenų užteko ilgam, per visą gyvenimą. (Daugelyje namų buvo daiktų, įrankių, indų, ant kurių būdavo užrašyta „made in USA“ (mūsų indaujoj buvo tėtės giminių atsiųstų lėkščių, puodukų, peilių ir šakučių). Kaip parašyta, taip žmoneliai ir skaitė, o mūsų mokytojas, mus šiek tiek pamokinęs anglų kalbos, pasakė: „*Dabar jau nebeskaitykite „Made in USA,“ bet „meid in JU ES EI“, tik niekam nesigirkite, kad namie turite daiktų su tokiais užrašais.*“) Buvo ir daugelis kitų dorų mokytojų sovietų valdžios užčiauptom lūpom, galėjusiom mus daug gero pamokint, bet buvo ir sovietam prisitaikiusių valdžios padlaižių: pionierių vadovė prieš Kalėdas ir Velykas tikrindavo mūsų manteles portfeliukuos, ar nesugraibys margučių lukštų, *šližikų* ar trikampių laiškiukų „Iki Kūčių nekišk nagučių“, vaikų rašomų vienu kitiem, vis pakuštom klausinėdama vieno kito „raudonesnių“ tėvų vaiko, kad tie pasakytų, ar kas klasėj neserga „Kūčių liga“; kita Aukštaitijon atsisbasčiusi kibiom rudom akim dzūkė „darvinistė“, mergom susigriebusi pavainikį vaiką ir šiaip taip Utenoj ištekėjusi už žvairo senio, vakarinių pamaldų metu ir sekmadieniais stypsodavo užsiglaudus už bažnyčios piliorių sekdam, ar koks vaikas nekluptels prieš Dievo altorių (dalis klasių buvo valdžios nusavintam klebonijos erdviam pastate, netoli bažnyčios). Nenorėčiau šitų „pedagogių“ susitikt jokiam Praamžiaus žmogui skirtam gyvenime. Buvo dar kvanka kūno kultūros mokytoja – ilga kaip kartis, suvis nenuovoki ir nejautri: vis niekaip nenubėgančią nustatyto atstumo per nustatytą laiką mergytę savo vaikų neturinti „fizkultūrininkė“ vejojo kasdien, kol ši pamėlynuodavo (vėliau pasirodė, kad mergytė sirgo sunkia širdies liga). Mes, kaimo vaikiukai, buvom išmintingi, gudrūs, baisios sistemos *išprosyti* (mūsų lėlytės buvo pagaliukai, suvystyti skepetytėm), mokytojų neprovokavom, neklausinėjom, ko nereikia – daugumos vaikų namiškiai buvo nukentėję nuo sovietų tvarkos saugotojų, bet visi nemurmėdami skandavom, kokie geri mūsų tautos „vaduotojai“ ir mūsų tautos „siųstiniai“, pargabenę mums Stalino saulę iš Rusijos. Mokytojos graudžiai senmergiavo savo mažučiuos kambariukuos, įrengtuos šalia dviejų klasių (klasės tik dvi, bet jose prakeršai buvo susodinti pirmokai su trečiokais ir antrokais su ketvirtokais – mokytoja, uždavusi užduotį pirmokam,

imdavosi aiškinimo trečiokam – ir mūsų žinios nesusimaišė, tik imlesni vaikai nusiklausydami per vienerius metus prisigraibydamo ir antrokam, ir ketvirtokam skirtų „mokslių“). Sargienei sutilindžius variniu, dar cariniu varpeliu, vaikiukai sulėkdavo savo suoluosna ir, galveles pakreipę, laukdavo atsiveriant mokytojos kambarėlio durų – taip maga kaip smaguriam dirstelt pro mažą atvarėlį. Durims virstelėjus nuplevendavo gardus *farfumų* kvapas (dar iš mokytojų motinų skrynėlių sutaupyty, smetoniškų, nes to meto vienintelė miestelio krautuvėlė galėjai nusipirkt nebent kibirų, vinių, ūkiško muilo, žibalo, vėliau *krominių* gilių ir pusgilių kaliošų raudonu vidumi (žmonės šaipydavosi iš to juodų kaliošų vidinio raudonumo, tarsi nuo pat kojų papadžių pataikaujančio raudonai valdžiai), o apie kvėpalus, geresnį muilą, gražesnę medžiagą suknelei ar *burnosėliui* nebuvo nė pasvajonės: dėvėjom savo mamučių staklēm austais austinukais, o prieskonių ir pagražų joks *kromelnikas* – prekijas po sodžius nebenešiojo. Kvėpėjo mokytojų kambariukai alyvom (*bežais*), bijūnais (*pivonijom*), razetom, vystančia jaunyste ir ilgesiu: šitų mielųjų pokario lietuvačių berneliai arba jau dūlėjo raistuose, kiminiais ir samanom užkloti, arba arė nebe savo tėvų gimos žemės arimus, o amžinojo išalo sniegynus – mergaičių, nenorėjusių susdėt nei su skrebokais, nei su atėjūnais azijatais, todėl neištekėjusių ir „*žilą kasą sunėšojusių*“, kaip dainuojama dainoj, buvo daugiausia, taigi ir daug dorų, neprisitaikėlių tautiečių šian pasaulin nebuvo pašaukta...

Mano tumečiai buvo tylūs, paklusnūs, kuklūs, supratingi vaikai. Spalinēm ir gegužinėm „šventēm“, mokytojų padedami, vyniojom Stalino virš rašymo lentos kabantį portretą iš šilo prirautų žalių pataisų vainikais, su baime laukdavom „inspektorių“ iš Aluntos ir Malėtų (turėtų būt ne Alanta, ne Molėtai), kartais atvykstančių patikrint mokytojų mokymo, jų paklusnumo valdžiai ir mūsų „išsimokslinimo“. Sėdėdavo koks storas senis klasės gale, mes, matydami mokytojos jaudulį, baikštijomės ir patys, painiodamiesi pasakojome ir skaičiavome (mokytoja visad „revizijos“ proga kviesdavo atsakinėt geruosius mokinius, taigi visų „inspektorių“ lankytuves man atlaikyti tekdavo). Buvo padaryta ir negerų dalykų mokytojai – iš vaikiško pasipriešinimo valdžiai ir neteisybei: ėjo toks laikraštėlis „Stalinietis“, su pjautuvais, kūjais, Stalino galvom, spiegiančiais šūkiiais apie tarybų valdžią. Kažkuris vaikiukas laikraštėly išdūrė Stalino galvai akis, atsirado skundikas (jų būva net ir rojū, jie painiojasi visur sovietiskai raudoni kaip smako nasrai) – ak, kaip man buvo gaila baision nemalonėn patekusios geros mūsų mokytojos...

Žmonės, nors ir labai rizikuodami, dainavo: „*Stalinai, teveli, tu raudonas jauti – šiam pavasarėly žadam tavi pjauti*“, „*Žvingia žirgas lunkoj, kukurūzas terboj, verkia mana mergužėla, nekurintaj traboj*“, „*Neišėik, neišėik tu iš sodžiaus, nepalik nenurautų linų – bulbas nekastas, avižas byra – už darbadienius nėra grūdų*“, „*Mės jauni skrebokai, Stalina baibokai – darži bulbas, šulny pienas – teip ir laidžiam jaunas dienas*“ (šulnin žmonės nuleisdavo supiltą bakelin pieną, kad šaltai nesurūgtų ir nusistotų grietinė). Mūsų apylinkė buvo pavadinta „Bogdanu Chmielnickiu“ – toks buvo duotas kolchozui „vardas“ o žmonės jį vadino – ir neištardami, ir pajuokdami – „*melniku be duonos*“. Kolchozo pirmininkai buvo vienas už kitą bjauresni parsidavėliai (vienas tėtė sumušė už tai, kad drįso iš savo miško pasirinkt sausuolių malkom). Perdien atadirbus kolchoze, pusgirtis *brigadierius* knygiūktėn užrašydavo žmogui darbadienių skaičių – pagal savo norą, nuotaiką ar girtumo laipsnį, metų



*Partizanų kautynių ir žūties vieta  
Dapkūniškių k., Balninkų sen.*

*Balninkų kraštas.*

*2019 m. K. Driskiaus nuotraukos*





gale už tuos darbadienius po „iškilmingo“ susirinkimo žmonės gaudavo metinį užuodarbį – *terbelės* kūly riešukučias vikėtų grūdų su pelais...

Mama verpė dar savų avelių vilnas ir linus, užaugintus dar savam lauke. Paslapčia kamaroj pastatytom staklėm audė milalį rūbam, drobę, staladingtes ir dimines, nytelines, rinktines marškas (lovatieses). Aust išmokino ir mane, nors jau žinodama, kad dukterim kraičių susiaust nebebus iš ko – nei vilnų kuodelio, nei nubrauktų, nušukuotų švelnių linų grižtės... Ką bedirbdama, kur beeidama, mama vis minėjo dūsaudama mūsų Onutę (sesuo grįžo atbuvusi visą jai prisegtą septynerių metų lagerio laiką – *ot zvonka do zvonka*, – kai jau šlubis velnias buvo primūrytas prie Kremliaus sienos). Pavakare neša naščiais kibirus vandens mama, aš vis prie jos skverno: „Kažna, ar mata mūsų Anute takį patį menulį, kaip mės matam?“ – gailestauna žvelgdama dangun... Mes, vaikai, jai priekauštaunam: „Kad, mamut, vis Anute ir Anute, taigi ir mės jesam.“ – „Ai, vaikiukai, ašei gi jum tai kasdien pre savys turiu ir matau, a jų kažna ar bepatatysmem.“

Kolchozam iš sugrobto žmonių gero pradėjus kurtis, buvo leista laikyt po vieną karvytę, prasmint po vieną meičiuką. Kaip prisiminimą iš didelės mūsų ūkio bandos, ašen panuovaliais, pamiškėm ganiau (nei ganiavos, nei pašaro valdžia neduodavo – gyvulį gali laikyt, o šerk jį kuo nori, kaip tam Brežnevo anekdote: „A kakoje mojo delo, otkuda any jedu berut“), ganiau mūsų Žalmargėlę dainuodama iš brolio Vytauto išmoktas dainas – „Kad ne auksinės vasaros, ne mėlynos vosilkos“ (daug jų išmokau iš brolio, o ir sodžius tuomet dainavo tik šitas dainas, nors už tai buvo galima užsitraukt namams bėdos). Tie, katrie suvaryti kolchozan suteikė, susiuostė su kolchozine valdžia ir jai pritarė (nei „kolūkis“, nei „tarybos“ mum vartot netinka, nes niekas su mūsų doraisiais krašto žmonėm nieko nesitarė), tai gaudavo ir pašaro. (Galėjo ir pasivogt iš „bendro ūkio“, brigadierius to tarsi nepamatydavo („Ataja vagių valdžia – suvage iš žmanių, dabar vieni na kitų vagia“, – lingavo galvas senieji kaimo žmonės). O mūsų namai buvo liaudies priešės namai, gyvenom *dvarnoj žemėj*, todėl jei kokiuos pakraštėlius, paskardėse, miške laukymėse ir prisišienaudavo tėtė plakelį pašaro, skundikam apskundus, kieman atlinguodavo vežimas su uorėm ir sudžiovintą šienelį išveždavo kolchozo fermon. Kartą geram kaimynui pranešus, kad žada atvažiuot atimt šieno, naktį tėtė jį išvežė pas gerą žmogų jo paties paskolintu arkliu ir vežimu net Pavinkšnio kaiman. Anksti rytą atsikėlė su mama žiūrim, kad bedorojant šieną atšlaime ir pakeliui link vieškelio pribarstyta, pritaršyta šienelio – tik atsiųsk kolchozo šunis, ir anys suseks, kur šienas nuvežtas, – dar ir gerą žmogų būtum betan intraukę. Mama liūdnei atsiduso – „nakties darbu diena juokias“, – mudvi puolėm grėbstyt šieno pabirų alei šapelio, o saulei nei per alkūnės lankstą nepakilus jau ir prisistatė *padvada* nusa-vint „liaudies turto“. (Kaip visa tai apsakyt vaikaičiam, subedusiem savo nosytes delniukuosna, kur mirga sugniaužti pirščiukais maigomi nebylūs jų mobiliukai?)

Apie Šeškinės (Sabiniškio) raisto kūlgrindą, nugrištą link Pāraudinės piliakalnio. Tėtė, sausindamas savo žemėj klampų kemsyną, aptiko poplatį akmeninį taką, saugiai slypintį po liūnu, skirtą žmonėm, galvijam ir arkliam pereit link piliakalnio užpuolus priešams. Baisioji melioracija kėsinosi raistą nusaust, žinoma, sunaikint ir kūlgrindą: ėmiausi žygių, su istorikais šiaip taip ją išsaugojom, kaip ir dubenėtuosius aukų akmenis – tik nežinia, ar ilgam...

## Kopūstų raugimas

Irena Bražėnaitė

„Kopūstus raugt reikia delčioj“, – sakydavo mano kaimo moterys. – *Tadu kopūstai nesusšleps, neapsigleimos, nepagaus negardaus rūgštumo.*“

Sodžiuį spalį mėnuo (ne, ne spalio, nes linus nuimant juk ne vienas spalvis išbyra iš po mintuvių, o daug, krūvos – taip ir buvo rašoma Smetonos laikais, spalio tapo tik susdvailijęs su sovietiniais spaliukais, o ir vietom su savo broliu lapkričiu buvo šitas mėnesėlis sumainytas: jau kada kadžių niekas nebeatmena, kad, lapkričiui pasiskelbus medžių rūbų nupurtytoju, tie rūbeliai dar bekabaliuotų, jau spalį mėnesiuo dieną pabaigoj pro miškų ir sodų medžių šakas saulytė, kad ir neskalsiai, bet labai lengvai, jokio lapelio neužstota ir jokio šašuolaičio nebenumesdama, skersai išilgai smelkiasi per miškus, krūmus ir krūmokšnius – taigi ne tik spalvio vardas buvo sumenkintas, bet ir jo pareigos sumenkintos, nes ne lapkritys (dabartinis) lapus nupurto, o spalį krėtiklis ir linų tvarkdarys, nes mintuvus prieklaimės vidurin vyrai statydavo tik tuomet, kai jau daržai ir lankai būdavo sudoroti, taigi dabartiniam lapkričiui, tad negražu pravardžiuot mėnesius tokiais darbais, kokių anys nedirba, na gal kalbininkai, istorikai susiprotės kada nors, jei dieną, gėlių ir mėnesių vardų neperkrikštysime europietiškais ar kiniškais.

Ant grabštainių, šampanių ar antaninių obelių šakų dar svirduliuoja atkakliausiai įsikibę motinų šakosna vienas kitas raudonas, rainas ar baltas obuolys, o *papinka* obelytė dar ir gerokai aplipusi mažučiais, skaisčiais rausvais, gardžiais kvepiančiais per visą sodą obuoliukais (kai ant gryčios ar kamaroj supiltose obuolių krūvose pasimaišydavo bent vienas linksmas vaiko žandukais žibantis *papinkiukas*, visa troba užkvėpdavo gardžia rūgšte – nebėr, net turguose negausi nei šitų garduoliukų, nei tikrų grabštainių, nei vynuolių – valgom atvežtinius, pažiūrėt gražius, bet „be jokio smoko“, – anot senelių, išbučiuotus, išvaškuotus ir nesupūvančius ligi kitos vasaros...

Saulytė neskalsiai, rupiai sklaido savo pošalčius spinduliukus po kiaurai dykas obelių šakas, vėjas kur ne kur padraiko – nepiktai – užsilikusį voratinklį, nors jie, tie nuostabiauši mažo vabalėlio verpalai, „maloniai draikosi ir be vėjo“, ant nudorotos darženos kėkso užsimetę kopūstlapiai ir buroklapiai – tas nuoliekas ir sodo atolo žolėj užsiglaudusius pakritas obuolius rankioja tingiai kėblindamos karvės su pirmamečiais teliukais, avelės su įmitusiais aviniukais – laikas gyvuliukam net patiem atrodo labai keistas, kai jie laisvi, be trukdžių ir patarimų gali valiūkauti po daržus ir net sodą, kur per vasarėlę jiems nei snukio, nei kojos įkišt nebuvo leista... Mūsų kumelytė, baikštuolė Kaštonė (tą rudenį dar neatimta ir nenuvaryta kolchozo tvartan), tingiai lankstydamą galvą prie žemėto neužaugos kopūsto gūžio, palikto ant ežios, ar nešant iš pintinės iškritusio burokėlio, atvėpia apatinę lūpą, sugniaužia daržo gardėsi, abiem lūpom pačiaumojus išspjauna žemes ir dantim, kaip armonikos klavišai baltais ir plačiais, gardžiai sugrunkši rudenio davinį...

Vyrai pypkiuoja prieangy susėdę, šnekučiuojasi – jau nebeskuba, jau laukai dyki, darbo jau apmažo – šalvenanti rudenio ramuma. Didžioji statinė iš kamaros išridenta, moterys ją mazgoja, šiūruoja beržine vanta, papildstydamos jos vidų ir laukuję išsipūtusią kriautinę karštu vandeniu.

Kopūstų galvos, apdorotos, tvieskiančios baltumu ir stiprybe, suverstos ant drobinės marškos gryčios kampe palei krosnį, laukia aštrių peilių teismo. Didysai stalas, atneštas iš *stancinės*, pastatytas trobos vidury, nušveistas liepine plaušine su pelenu šarmu, tyliai laukia tuoj prasidėsiančio darbo bildesio... Tuoj, tuoj gryčia sugaus čeksinčių peilių ir tarškia moterų šneka, šventinių pobūvių uosinis stalas apsiklos smulkiai supjaustytų kopūstų žalsvu baltumu.

Mamutė išrenka pačias gražiausias, balčiausias, kiečiausias devynias (toks skaičius deramiausias!) kopūstų galvas, peržegnoja didžiąją *diečką* (ją dar ir *staunia* vadina, o didumo ana tokio, kad, vasarą jai esant dykai, mes, vaikai, eidami slėpynių, ten sulįsdavom po tris ir mūsų – net stačių – galvyčių iš jos nesimatydavom). Mama pakiloja kiekvieną kopūsto galvą, pamaigo, ar kieta, ir pasilenkusi ligi pusės, vos pasiekdama statinės dugną, gražiai sudeda devynias apskritas galvas: kai pavasariop prieš Velykas bus jau bebaigiama kopinėti visa statinė, ištrauktos iš dugno galvos, laupomos lapas po lapo, būdavo gardžiausias gavėnios skanėstas – raugiant ant jų mama uždėdavo dar ir gražių, didelių antaninių obuolių, tad rūgšties gardis būdavo neapsakomo gerumo.

Kai jau balsvai žalsvu patalu apsikloja ir šventinis, ir viralinis stalas, mama rieškučiom ar dideliausiu tėtės iš liepos skobtu kaušu beria gurgždančias suraiktų kopūstų plunksnas ant tyliai susiglaudusių nesuraiktų baltų galvų, beria spalgenas, kmynus, druską, supjaustytas morkas (ne tarkuotas), tada ateina vyrai, papokštaudami pamainom medine kūle tangiai sugrūda daržo skalsą.

Visą žiemą – ir Kūčiom, ir mėsiėdai, ir gavėniai nestigs gardžios kopūstienės su skerstuvėm, su džiovintais grybais krosnyje ištroškinus, per gavėnią sėmenų aliejum pavilgius.

Paskiau, jau saulytei kopiant pavasariop, karvėms apsiveršiavus, gardieji, riebieji krekenai po ilgos pieno stokos karvėms užtrūkus, paskiau meilučiai aviuniukai tvarto gardo kampe, paimti glėbin snukiukais mūsų vaikiškus kaklus, tarsi avelės tešmenį, baksnojantys.

Nubudusi ir vis gilyn tebebrendanti mūsų sodžiaus, nesuteptų širdžių, dar nesudraskytų sielų vaikystė...

## Žyduoliai ir žolynai nuo visokių ligų

*Irena Bražėnaitė*

*Peršlus ir kosint (kosčiunt)* – aviečių vuogų ir lapų arbata, a žiemų aviečių stiebų arbata – išvirus būna raudona. Da liepžiedžių ir čiborelių arbata (žolinė).

*Sunkiai kosčiunt* – šermukšnių ir bulbų žiedų nuoviru gydydavos, kaklų aprišdava lininian abrusan.

Supiltais karštais pelanais ar avižom, pavyniodava linų grįžtem, pašvintintom šv. Baltramiejaus vasario 3 dienoj. Šv. Blažiejui melstis reikia užkimus, kosčiunt ir paskėlus karščiui.

*Nuo sukaty (džiovos) ir dusulia* gelbėdavos jaunų pušų spyglių arbata.

*Nuo gerklės sopės* tinka ir namie auginamas alijošius (šimtametis) ir „paleistuvė“ kalenkė, ir gailių arbata.

*Sopunčių galvų* apklot varnalėšas, kopūsta, močiakalapia (baltašonia, šalpusnia) lapais, pagelbsti vosilkų, arnykų, marijonžiedų (žydi po Žolynės raistuos) arbata.

*Zapalenių (plaučių uždegimą)* gyde nasturnikų, šaltmėčių, mėtų, papirotų, laukinių našlaičių, šermukšnių žiedų arbata.

*Palaidus pilvų (suviduriavus)* virdava pelynų, džiovintų mėlynių vuogų ir lapų, užuola žievės, arkliarūgščių nuovirų. Da virdava ir kaštavolą (kaulažalėnia, taukės) arbotų.

*Viduriam užkietėjus* verdama šalteksnia žievė ir kraujažolė.

*Jeigu myga, spaudžia kriautiny* – vartoja jonažalas ir valerijonų, arškėtį.

*Jaknų ir inkstų sopulį* maldo kadugia (jėgliaus) vuogų, pelynų, puplaiškių, pušų spyglių ir takažolės arbotu.

*Pūslės bėdas* tramda žemavuogių lapų nuoviru, varinčium, ožkabarzdium, asiūkiu, petruškom, bruknienojais, dilgynėm.

*Na pūslės* da geria kanopėlių (gegutės, kiškio ašarėlių) nuoviru.

*Moteriškas ligas gyda* baltosiam notrinem, medatkom ir nasturnikais. Piktųjų dilgynių jauni lapai ir balundų lapai tinka ir viralui (sukapotus jų lapus labai lasa vištas), ir pūslės, ir moteriškų ligų gydymui. Da verdami ir baltų bezų (alyvų) žiedai, kaštonų žiedai.

*Širdies sopei* nuraminti da vartojama langišius (pakalnute), tik ne po daug – ana nuodinga.

*Pablogėjus virškinimui* vartojami baltųjų ir juodųjų bezdulių (šeivamedžių) žiedai ir vuogos. Juodųjų vuogos da ir vietoj mielių naudojamos.

*Nuo vaikų ligos adros* (tymų) duoda gert ropių, ridikų, griežčių nuovira, kad graičiau išbertų.

*Kiaulyty* gydė karštais pelanais.

*Nuo viduriavima* da reikia pagrauzt beržinių malkų unglių, molia, nuryt sutrintų kiaušinių lukštų, išgert sėmenų aliejaus.

*Nuo išgūščia* vaikam duoda gert pivonijos (bijūno) žiedų arbatas – berniukam tumsiai vyšniavų žiedų, mergytėm ružavų ir baltų. Tinka ir varinčių (asiūklis, ožkabarzdis). Vaikus aprūkydava Žolynėj švintintais žolynais, šienų nuo kūčių stalo arba kadugia verbu. Pivonija tinka ir *nemiegant* ar kai būna *neramu*.

*Inspjovus in žaizdos* deda sutrintų kraujažolių lapelių. Jeigu žaizda labai kraujuoja, reikia apvyniot voratinkliu. Tinka pašutinta užuola žievė.

*In mėlynės na sumušima* apvynioja močiakalapį.

*Iššutus tarpupirščiam*, dedamas sutrintas gyslotis.

*Nuo karpų* tepa geltonyka sunku, duoda didžiajam žaliai žiogui nukūst (striogliui).

*Na ramata* vanodavos pirty aitriojom notrynem (dilgynem).

*Kad pienas nesugižtu*, pienu puodynem (uzbonan, moliniam) inmesdava gyvų varly.

*Vaikam nuo kirmėlių* duoda šutinta česnaka, pižmos (čižmos, bitkrėslės) žiedų ir lapų arbotos.

*Mieži, atsiradusi in akių*, tepa ausų sieru, šlapumu.

*Niežus gyda* debesyla sudžiovintom šaknim sumaišius su kiaulas taukais arba grišpalu (mėlynuoju akmenėliu), degutu, degtukų sierku, jeglių smalu.

*Sunkiai dirbant, runkon inlindus grizui arba išsinarinus* – vynioja varnalėšu ir močiakalapiu, apvynioja drobniu skepetu ir in jos varvinamas ištirpdytas vaškas.

*Invarius rakštį ir užpuliaovus* aprūkydavo linais arba drobinį skepetų aždegus.

*In sopunčia dunčia* deda rūgintus kopūstus ar agurkus, užkiša až lūpas brizelį lašinių ir laika, kolai lašnys ištirpta.

*Dedervines* tepa ausų sieru, degutu, grišpalu.

*Nuo skilvia sopes* – mėlinykas (cikorija), pienu žiedai, lapai ir šaknys.

*In išnarinta sąnaria arba nikstelėjus ir ištinus* dedamas pašildytas molis.

*Vočiai ištraukt* deda pušų ar jeglių smalos, tepa kiškia taukais.

*Nudegimus gydė* kaštonų nuoviru.

*Akis perštint* – numazgot dirvines baltos našlitytes (angeliuka akytes) arba medatkų, nasturnikų nuoviru.

Užrašė Irena Bražėnaitė iš Balninkuos gimusios ir užaugusios motinos Marijonos Rakauskaitės-Bražėnienės.

## Paslaptingoji dėžutė

Vytautas Rakauskas

Iš mažens girdėdavau, kai giminėje būdavo kalbama apie Bálninkų senovę, minint dailią dėžutę, kurią saugodavo senelis Vincentas Rakauskas. Joje buvo nemažo formato dokumentas su karaliaus parašu ir antspaudu, kad Bálninkams, aiškinęs Vincentas namiškiams, suteikiama miesto teisė. Giminės pasakodavo vienodai, skirdavosi tik nereikšmingos smulkmenos. Dažnai tai girdėdamas susidariau nuomone, kad dėžutėje galėjo būti du dokumentai – Balninkams Magdeburgo (savivaldos) teisių pripažinimas ir giminės bajorystės dokumentas. Kilo klausimas, kodėl pirmasis dokumentas atsirado pas senelį. Viena giminaitė prasitarė, kad jai atrodo, jog Vincentas kiek laiko buvęs Balninkų seniūnu. Matyt, tas dokumentas galėjo likti pas jį, kaip paskutinį Balninkų seniūną. Tai spėlionė, tačiau tokia prielaida įmanoma.

Vincentas Rakauskas, gimęs XIX a. pirmojoje pusėje, buvo apsišvietęs, baigęs bene šešias klases. Be lietuvių kalbos, mokėjo lenkų, lotynų, rusų ir vokiečių kalbas. Dalyvaudavo seimuose Vilniuje, kartą net Varšuvoje. Būdamas vienintelis sūnus (dar buvo dvi dukters), grįžo į Bálninkus ūkininkauti. XIX a. antrojoje pusėje Balninkus prijungus prie Žemaitkiemio valsčiaus, balninkiečiams susidarė keblumų. Vincentas su delegacija vyko pas gubernatorių prašyti, kad Balninkams valsčius būtų gražintas. Kita kelionė su balninkiečių delegacija buvusi į Vilnių pas generalgubernatorių, kai dvaro valdytojas aukšto rango dimisijos kariškis ėmęs grobti miestelėnų žemes. Mirė Vincentas Pirmojo pasaulinio karo metais. Jausdamas artėjančią gyvenimo baigtį, žmonai Kotrynai vaikų akivaizdoje rodydamas minėtą dėžutę pasakęs: „*Saugok šitą dėžutę, joje dokumentai turi istorinės vertės.*“

Kai kurių giminaičių liudijimu, po jų tėvo Vincento mirties motina tą dėžutę nunešusi pasaugoti kunigui vikarui Antanui Brakniui (Braknei), mat vyko karas. Tačiau viena giminaitė teigė, kad motina dėžutę užkasusi į žemę. Paskui ji primiršta ten ir likusi. Po karo šeima, pardavusi namus ir žemę, iš Balninkų išsikėlė.

1965 m., Kauno arkivyskupijos kurijoje sužinojęs kunigo A. Braknio adresą, nuvykau į Kėdąinius. Kunigas A. Braknys guviai atrodė, buvo šnekus. Sužinojęs, ko atvykau, ir man nupasakojo žinomas aplinkybes. Jis šią šeimą, gyvenusią kitoje kelio priešais magaziną (dabar mokykla) pusėje, truputį žemiau į miestelio centrą, gerai prisiminė, nes kelios tetos, tada dar jaunos, balsingos giesmininkės, giedodavo bažnyčioje. Maloniai kalbėjo apie balninkiečius. Tačiau kad jam buvo duota laikinai pasaugoti dėžutę su dokumentais, neprisiminė. „*Aš, – sakė jis, – tik dvejus metus Balninkuose kunigavau, ir jeigu man tie dokumentai buvo duoti, tai 1920 metais sudegė klebonija, viskas mano sudegė, likau kaip stoviu.*“

O gal tie dokumentai vis dar guli užkasti darže prie buvusių Vincento Rakausko namų, kurie jau senokai nugriauti?

Tikriausiai su to Balninkų savivaldos dokumento lenku kalba mikrofilmu susipažinau Lietuvos valstybės istorijos archyve (fondo Nr. L 14; saugojimo vienetas 556). Šis teisių atkūrimo dokumentas su karaliaus Stanislovo Augusto Poniatovskio parašu rodo, kad jos anksčiau turėta. Gale pateikiamas miesto herbas, bet jau ne šešiakampė, o aštuoniakampė žvaigždė.

## Keistas keleivis

Vytautas Rakauskas

Novelė parašyta remiantis atsitikimu, kurį apie 1965 m. papasakojo minimas piemenėlis Stasys Rakauskas (1893–1973).

Prie Bálninkų pasirodė nematytas žmogus. Atėjo rudinę virvele susijuošęs, apsiavęs naginėmis, per pečius persimetęs juostelę, prie kurios šone karojo drobinis maišelis. Barzda kelios dienos neskusta, rusva. Akys žvalgėsi. Pilkšvame danguje saulė ženklino į rudenį svyrančios vasaros vidurdienį. Tolumoje balkšvavo laukuose išmėtyti ražienų lopai, netoli kapinių ganėsi karvės. Žmogus iš pažiūros nebuvo elgeta kaip kiti – luoši, su ramentais ar apskurę, jie eidavo Lietuvos keliais per kaimus ir prašydavo išmaldos.

Keleivis priėjo prie piemens.

– Sakyk, vaike, – paklausė kryptelėjęs galva, – ar čia senieji Bálninkų kapai?

– Taip, tamsta, kur medžiai, – patikslino piemenukas ir, įsiremęs į botkotį, kita ranka parodė kapines, nors jos buvo tik už keliasdešimties žingsnių. Kaip ir visi bálninkiečiai, nepatikliai nužvelgė nepažįstamą ir vietos žmonių įpročių pasidomėjo: – Gal tamstos kas iš giminių čia palaidota?

Žmogus neatsakė. Priėjęs prie kapinių, sustojo, akimis apmetė šį kraštuose apaugusį klevais plotą, pakrypusius kryžius ir paminklus. Pakalnėj matė miestelį. Jame ant kalvelės nedidelė medinė bažnyčia su akmenine tvora aptvertu šventorium. Jis nusiėmė kepurę, persižegnojo ir įžengė į mirusiųjų miestą.

Netrukus tarp paminklų ir kryžių žmogus pasilenkęs kažką dirbo.

Matydamas jo linguojančią sulenktą nugarą, piemenukas priėjo arčiau. Akimis sekė keleivį.

Ilgai padirbėjęs žmogus atsitiesė. Pastebėjo piemenuką, kapinių link bandą paginusi. Pašaukė:

– Vaike, ateik!

Berniukas užėjo į kapines.

Keleivis stovėjo prie pavirtusio rudo akmens paminklo su geležiniu kryžium. Rankoje laikė geležgalį.

– Ko tamstai?..

– Apsidairyk gerai – ar nepamatysi kito rudo paminklo.

– Kito tokio nėra... – žvitriai apsižvalgęs pasakė piemenėlis.

– Čia turi būti paslėpti pinigai. Gal tavo ranka bus laimingesnė. Rasim, duosiu ir tau. Šitoj vietoj ieškok, – padavė parūdijusią aštrių galu geležį.

Vaikas, matydamas išvarpytą žemę, nustebo.

– Sunku rasti, jei tamsta neatmeni, kur paslėpta.

– Ne aš, vaike, juos slėpiau. Bet žinau...

– Tada reikia laukti, kol pinigai pasivaidens. Sako, melsva ugnelė išeina, jei auksas...

– Pinigai dega. Bet visą amžių gali nepasirodyt.

Pakaitomis jie rausė žemę.

– Aš grįžau iš rusų–japonų karo, – atsidusdamas pasakojo žmogus. – Mane sužeidė. Pašliaužęs kiek pamačiau, kad vaitoja sunkiai sužeistas rusų kareivis. Ėmiau jį su savim tempti, kad nepatektų japonams. Paskui mes gulėjom karo ligoninėj. Naktimis gal sapnuodamas pakliedėdavo, bet šiaip šnekėjo sąmoningai, tik tyliai. Buvo lietuvis. Kartą man pasakė:

*„Klausyk. Matau, tu doras žmogus, pats sužeistas išnešei mane iš mūšio lauko. Man silpna. Aš mirsiu, tu pasveiksi – jau pradėdi vaikščiot. Klausyk, ką tau sakau. Aš nuo Balninkų. Kai grįši namo, pasiklausk, geri žmonės pasakys kelią. Nueik. Senuos kapuos prie rudo paminklo, dešinėj pusėj, per du sprindžius rasi pinigų užkasta. Tarnavau dvare. Išgirdęs, kad kilo karas, ponas išsigando, bijojo suirutės, kad pinigai nežūtų. Liepė pakinkyt arklį. Naktis buvo mėnesėta, bet tamsi. Nuvežėm pinigus kapuos paslėpt. Vienas bijojo. Kitą dieną ponas mane atidavė vaiskan. Nebijok, tai ne vagystė – tie pinigai mano ir kitų tarnų uždirbti.“*

... Po kelių dienų kareivis mirė.

– Kam gi ponas juos vežė kapuos? Galėjo sode, prie namų paslėpt, – samprotavo berniukas.

– Kas jį žino, vaike... Gal bijojo, kad kas nematytų. Seni žmonės mano, kad numirė giminės juos ir jų turtą saugo. Gal jis prašė pasaugot...

– Ponas galėjo vėliau pinigus pasiimti.

Keleivis pagalvojęs pritarė:

– Galėjo... O gal ne tiek žingsnių nuo kapų pakraščio atskaičiavau. Neskaičiavo ir tas kareivis – iš akies pasakė... – pridūrė: – Aš iš tolimo kelio... veltuiėjau...

Iš kapinių jis išėjo. Iš paskos išslinko piemenukas, pasiėmė numestą botagą.

Žmogus atsisėdo žolėje. Atsirišo apyvarus, kad kojos atsigautų. Iš maišelio išsiėmė duonos. Valgė.

Pailsėjęs persivyniojo apyvarus, atsistojo ir, piemenukui nieko nesakęs, pavargusiu žingsniu nužingsniavo ta kryptimi, iš kur buvo atėjęs.

1965, 2005



Budynės, šermenys, pakasynos, pakrovai,  
pagrabas, laidotuvės, Vėlinės, Uždūšinės  
(Noriu apsakyt laidotuvių papročius  
iš savo tėvų ir kitų žmonių atminties)

*Irena Bražėnaitė*

Gedim ne mirusio – gailimės savęs, kad be mus palikusio mum bus sunku.

Minklė. Kas tą daiktą daro – nežino kam, kas tą daiktą perka –  
jam jo nereikia, kam tą daiktą perka – tas apie jį nieko nežino  
(Grabas, karstas).

Šešias žvakes, šešias lintas, šešias pėdas žemes švintas.

Ant vieno Aukštaitijos bažnytkaimio bažnyčios medinių *morų* (dabar jų  
nebestato, nes mirusiojo apgarbstyt bažnyčioj nebesivarginama) išraižyta:

*„Atmink – šindei ašei, rytoj tujei.“*

*„Nurašykite žvaigždes, nukabinkite mėnulį, iškirskite miškus, nutildykite  
vėtras, suskaldykite uolų akmenis, išpilkite vandenynus, viso pasaulio  
karveliam ant sparnų užriškite juodo krepo kasnykus – niekas  
nebesugrąžins man brangaus žmogaus.“*

### Memento mori

*„De mortuis aut bene, aut nihil.“*

*Apie mirusiuosius arba gerai, arba nieko.*

(Plutarchas)

*Jeglala aukštuola, ladūto, daj kaip tuj ažaugai, ladūto tūto?  
Plačiu viršūnėly, ladūto, dvejom trejom šakelam, ladūto tūto.  
Jeglala aukštuola, ladūto, daj kur tuj ažaugai, ladūto tūto?  
In aukšta kalnalia, ladūto, in Motulas kapelia, ladūto tūto.*

(Aukštaičių sutartinė)

Mūsų protėviai pasaulio tvarką gražiai suprato, pagarbiai jai pakluso ir  
tvarkingai joje buvo jiems skirtą laiką žemėje, požemy ir dausose, ir tas pasaulis  
buvo nedalomas vienis, tik žmogus jame galėjo būt ne vienu metu: Žemyna  
žmogų penėjo, nešiojo, jam mirus palaikus priglausdavo savo požemiuose, o vėlė  
(sielą pasiskolinom vėliau) iškeliaudavo dausosna pas protėvius, kurie jos laukdavo  
atkėlę vėlių vartelius ir parengę vėlių suolelį:

*„Oi motinyte, oi tėvužyti, tai jūs atkelkit vėlių vartelius, tai jūs  
prijimkit sava svetelį, sava svetelį, mana sūnelį, jūs jau pirmesniai,*

*jūs jau kytresniai*“, – virkauja motina kare žuvusio sūnelio, prašydama savo tėvų užtarties.

Ne paslaptis – ir mūsų išeinantys dažnai pasisako sapnuojantys savo mirusius artimuosius, ateinančius jų išsivest, o jau išėję sapnuose aplanko likusius gyvuosius ir senų senovėj išsiaiškintais sapnų vaizdiniais kaip galėdami paaiškina savo buvimą tenajos...

Vėlinės, vėlė, velėna, vėluokas, vėluma, vėlyvas, vėliava, velnias, Velykos – tai iš mūsų vėlių pareina: kapelis apželia velenėle, vėlelės mūsų aplankytų atšmėžuoja vėlumoj („*Oi kas ti ataina, oi kas atdūluoja – ar ne mana motinyte nuo kapų dūluoja?*“ – iš duktės raudos; dūlis – dūmas), po karo vėliava šaukiamos ir protėvių dvasios pagalbon, per Velykas susibėgusiom vėlelėm padedam po lėkštelę ir po raudoną kiaušiniuką (raudonas – gyvybė, dar visai neseniai ant kapelių būdavo tiesiami vėlių suoleliai ir vaišinamasi kartu ne tik per Ilges – Vėlines, bet ir per Velykas bei Sekmines, Kūčių grūcia – kūcia iš visokių grūdų – tai vėlių valgis, juo vaišindavosi ir per šermenis), o jau velnias – tai suvis ne baisuoklis šėtonas, o požemio vyresnysis, tvarkantis mirusiųjų palaikų reikalus.

Apie jeglą daina ne šiaip sau: mirusiesiems buvo priskirti medžiai ir augalai, kurių kitokiems reikalams nelabai ir naudota. Eglė, papartis, alksnis, o vėliau ir tuja (vadinama savynu, skvaja) priklausė mirusiųjų, požemio pasauliui, tad *nei pamislenės* nebuvo kieme sodint eglę, papartį ar tują: atneštų tik negandas, o ir mirtį prišauktų. Kalėdų eglutė su svambaliukais atkeliavo iš užsienių per dvarus, ir mūsų žmonės su baimė žiūrėdavo į dvaro palocijų, o vėliau jau ir gryčioj žvakelėm mirguliuojančius, aitriai kvepiančius medelius – jie tetiko tik *grabui* apstatyt (grabo be reikalo nusipurtėm – daugumoj Europos šalių šiuo žodžiu visokiom formom kalbama apie mirusiuosius, „grabe“ – švedišškai kapai, žemaitiškai „grabe“ – griovys; karstas – kaip ir koks iš reikalo sunarstytas žodis, juk ir mūsų kriautinės – griautinės (krūtinės) groblai, kur uždaryti reikalingiausi žmogaus gyvybės padargai). Jau daug vėliau, priveisus sodų mūsų krašte, nedrąsiai, bet pamažu pradėta eglių glaudžiai suskliaustą sieną užsodinti tolokai nuo sodybos, kad saugotų nuo žiemos vakarių vėjų, tik jau šiukštu ne sodo vidury. Tuja, sutrinta tarp pirštų, pakvimpa vašku, o jos lyg ir lapai, lyg ir spygliai atrodo kaip vašku aplieti, ir kvepia tas medelis kaip jeglė ir papartis, kažkaip aitriai, nežemiškai – lyg iš po žemių. Mano bobutė sakydavo: „*Jeigu daug jeglių šiškų, aliksnių šiškų ir šermukšnia vuogų – tai bus gera bulių pakasa.*“ (Šermukšnis gerai tinka apsginti nuo nelabojo – ledoko – pikčiaus – pakusos – raistinio – ne nuo velnio, tereikia aplink save šermukšnine lazda apsibrėžti ratą, bet šermukšnio sodyboj nesodinta, tik tolėliau, ypač prie pirčių, kur sueidavo pasiteškent ir lauminyčios; aitriai kvepiančiais žiedais medeliai buvo priskirti nežemiškiem padaram – šėivamedis, vadinamas *bezduku*, tiko pašakny apgyvendinti kaukučiam – bezdukam), ir mūsų parsikviestinė bulbytė buvo priskirta prie Žemynos iščių globotinės, tad ir per Kūčių vakarienę šiukštu nebuvo valgoma tai, kas auga po žeme – nei bulvės (bulvės vadina dar ir roputėm), nei burokėliai, nei griežčiai (*kriučkai*, sėtiniai), nei ropės, nei morkos, tik obuoliukai, geriausia giriniai – laukiniai, riešutėliai, visokiausių grūdų grucė, spalgenų ir avižų kisielius, gilių kava, putino vuogelės:

saulėgrįža per Kūčias šaukdavo sugrįžt Žemynon gyvybę, tad požemio padariukai puoton nebuvo kviečiami.

Gamtai apmirštant, sudorojus laukus ir daržus, būdavo Ilgių – Vėlinių dienos: ilgas išėjusiųjų paminėjimas, nes skubintis nebėr kur, laukuos darbų nebėr. Ilgės tęsėsi ilgai – nuo lapkričio ligi spalio mėnesio (ne spalio, nes minant spalio byra daug, o ir lapkritys ėjo pirma spalio mėnesio, nes tuo metu būdavo minami linai, o dabartiniam lapkritiui ant medžių tik vieną kitą lapą tepamatysi kadaruojantį – jie jau nukritę tikrajam lapkritiniam, ėjusiam pirm spalio) – vėliais vakarais, kai jau grįžta savo namų aplankyti vėluokai, pažybsintys žaltvykštėm, einama prie kapų, degami laužai, statomi varteliai, dengiamas vėlių suoloelis (ne stalelis), dedami valgiai ir gėrimai, pirmiausia gėrimo nulaistoma Žemynai, Pajautai, Lauksargiui ir visiem kitiem dievam, saugantiem, globojantiem ir už nepaklusnumą, reikalui esunt, baudžiantiems, kviečiamos artimųjų vėlelės kartu papuotaut ir paviešėt, giedamos giesmės (dainom nevadinta). Protėviai, nors jau ir iškeliaavę, buvo itin gerbiami, o ir prisibijoma jų, kaip ir gyvųjų senolių ir tėvų: ilgam paminėjimui pasibaigus, vėlelės gražiai išprašomos pro vartelius: „*Aikita, vėlelas, ramias, mūsų apgarbstytas, išeidamas mūsų laukų neažgaukita, gyvulėlių nekliudykita ir mūsų neišsiveskita.*“ Nepagerbtos, nenumaldytos ar ant gyvųjų pykstančios vėlelės gali ir atkeršyt – ledus užleist kitą pavasarį, gyvulius nudvėsint ir vieną kitą artimąjį be eilės anapus pasikviest...

Išėjusieji dažnai, ypač per šventes, būdavo minimi, bet jų ir gyvųjų pasauliai buvo griežtai atskirti: po pakasynų, nors žemės ir nepalietus, trijų smėlio sauju duobėn neužpylus, prieš sėdant mirusiojo išruoštu pietų – taip, taip, mirusiojo išruoštu, nes pietūs ruošiami iš mirusiojo ūkio ir paskerstų gyvulių, ir tik išdrįstumėt nepaaukot iš jo dalios jo šermenim gyvulio – tas po pakasynų nudvėstų, nugaištų, nustiptų, – taigi, prieš sėdant šermenų stalan, būtina nusiplaunamos rankos: vandeniui atskiriamas mirusiojo pasaulis nuo gyvųjų, taip kaip ir žemės bėrimas duobėn: nurimk, būk tenajos, negrįžk, negąsdink (tai ne krikščionybės padaras, nes labai senas paprotys), o atsiradus veidrodžiams, velionį (velionis, nes jo vėlė dar tris dienas budės prie jo) pašarvojus, veidrodis uždengiamas, kad vėlė nesusipainiotų savo vaizdiny ir neklaidžiotų ilgai po namus ir kad savo atvaizdo, gąsdinančio likusiuosius, namiepi nepaliktu. Tris dienas vėlelė ligi pakasynų gūžiasi prie grabo, palaidojus devynias dienas dar lakioja po gimtas ir nugyventas vietas, o jau po trisdešimt devynių dienų jai priskiriama vietelė tenajos, prieg savųjų artimųjų, jau ramiai ten įsitaisiusių (dabar liko apvalaus mėnesio minėjimas po mirties). Devynias dienas artimieji lanko kapelį, degioja žvakeles, rypuoja, ailinguoja ir aprauda (o jau po trisdešimt devynių dienų beverkiančios ir aimanuojančios dukterys ir pačios būva aplankytos sapnuose ir paprašytos nebeverkt, nes vėlelei sunku esti iš sūrių ašarėlių išbrist savon naujon būtin). Giesmėj duktė apsakė savo rūpestėlį palaidojus motiną: „*Devynias naktis miego nemigau, devynias lyktis (iš to liktorius – iš šviesos) kol sužibinau – motulės belaukdama, širdelės belaukdama.*“ Motulė pavirsta ir liepele, ir gegele toj liepelėj gailiai rypuojančia, dukterys prašo liepelės atsiverst į motulę arba bent jau pas save jas pasiimt, bet motulė, pasiteiravusi: „*Kų gi jūs čia gerstat, kų jūs čia valgystat?*“ – dukteris paguodžia, liepia palūkėt: „*Da jūs čia išvarkit savąjį vargelį*“...

Motulė aimanoja lomoj po užuolėliu, katruo pavirto jos sūnaitėlis – kareivėlis – raitužėlis: „*Oi sūneli, raitužėli, ko pavirtai užuolėliu?*“ Sūnelis ją nuramina: „*Jaunos mergos tedainuoja, o aš jaunas bežaliuoju.*“ Medžiai, paukščiai – tarpininkai tarp mirusiųjų ir gyvųjų: paukščiukai pabarbena langan pranešdami apie išeisiantį (neseniai nutiko ir man, pilkam, nematytam paukšteliui pastuksenus triskart vienon lango stiklo pusėn, triskart kiton: šeši kartai (šešios žvakės, šešios lintos, šešios pėdos žemės švintos – dabar taupumo dėlei prie grabo žibinamos tik keturios, o šešetas – tai tų, anujų vietų skaitlius). Vėlėlės įsisega medžiuosna, medžiam linguojant, girgždant apie save primena, paaimanoja, gal paguodžia (ir vėl – man gedint išėjusiojo, pirmą dieną sugirgždo medis lauke, antrą dieną nutilo, sakau, gal jau išėjai, vėlele, – ir tik šu šu šu medžio lapai tykioj tykioj dienų: ne, dar ašei šičion, nes dar mano kūnelis čia tebesas...).

Kai studijuodama (ar studentaudama) rankiojau po kaimus dar užsilikusią nenukolchozintą ir nenumelioruotą žmonių išmintį, viena senelė apsakė gražų daiktą:

*„Guli nabašnikas grabi, a ja dūšela, nerasdama sau vietas ažu kūną pragarmes ir nevalyvojų gyvenunt in šia svieta, plastinėjas aplink lungus ir duris ir grumena: „Oi tu kūne, tu levūne (lavone), tujei guli kaip šiekštela, ašei lakioju kaip paukštela.“ Ir paiškadavoja Dievulis dūšelas, ir insadina jų sausan medžian: ir sužaliava sausas medžias girias vidury, ir intūpe raiba gegute viršūnėlan, ir markatnuoja, ir aimanoja ažu kūną eibes, ažu dūšias nepakajų.“*

## Balninkų krašto audėjos ir audimas

*Nijolė Aleinikovienė*

Palankiausia proga susipažinti su Bálninkų krašto audėjų darbais buvo trečiojo tūkstantmečio pirmąjį rudėnį Balninkų paveikslų galerijoje, jos įkūrėjos ir vadovės Danutės Grigienės iniciatyva surengtoje vietos audėjų audinių parodoje. Čia buvo eksponuojamos miestelio gyventojų Eugenijos Narušienės, Emilijos Žiogienės, Marytės Pusvaškytės, Marytės Pileckienės, Elenos Vilimienės, Daratos Pileckienės ir Almos Čereškienės lovatiesės. Turbūt tai jau paskutiniai audiniai, išausti prieš 4–10 metų, nes bėgant metams silpnėja audėjų sveikata, pabrango žaliava, namų audinius išstūmė fabrikiniai.



*Emilija Žiogienė, balninkiečių audėjų motina, gim. 1923 m. Kalvių k., gyvena Balninkuose*

Parodai moterys skolino lovatieses, austas per 4, 8 nytis, serveta, rinktiniais raštais. Lovatiesių pagrindas iš tradicinių juodos ir baltos spalvų medvilninių siūlų, ataudams naudota fabrikinė vilna, šilkas, išskyrus servetą, kuriai austi visa žaliava – linas. Miestelio bitininko Č. Pociūno namuose susipažinau su jo motinos Uršulės Pociūnienės (1891–1986) audiniais. Dapkūniškių kaime paprašiau Irenos Gilienės, gimusios Kibiłdžiuose, parodyti prieš kelerius metus austų audinių. Užėjau pas dapkūniškietę Stasę Šermukšniene, saugančią motinos Onos Sabaliauskienės dimais austus audinius.

Tai įvairiausių raštų audimo būdų kompozicijos ir spalvų audiniai. Juos galima grupuoti pagal paskirtį: didžiąją dalį užima lovatiesės (marškos), staltiesės, takai, užuolaidos, rankšluosčiai (*abrūsai*). Pagal audimo techniką ir raštų kompoziciją audinius skirstome į austus per 2, 4, 8 nytis, serveta, rinktinus.

Žmonės nebesėja linų, beveik nebeaugina avių, todėl kiekviena audėja turi įsigyti žaliavos. Metmenims vartotą liną pakeitė fabrikine medvilne, ataudams panaudojo naminę vilną, maždaug nuo 1950 m. – šilką, o paskutinius audinius ataudė fabrikine vilna. Servetai, nelaužydamos tradicijos, naudojo pačių iš jaunystės išsaugotus ar net motinų paliktus lininius siūlus.

Paprasčiausias ir populiariausias audimo būdas, kurį lengvai suvokdavo kiekviena moteris, – per 4 nytis. Moterys turi juo išaustų lovatiesių, kurios ataus tos namine ir fabrikine vilna ir šilku. Audėjos apgailestauja, kad spalvų beveik negalėjusios pasirinkti, nes siūlus pirkdavusios nudažytus. Naminės vilnos siūlus dažė cheminiais dažais. Labiausiai mėgstamos raštų spalvos – įvairių atspalvių raudona, žalia, geltona, mėlyna.

Keturnyčių dimų raštų įvairumas didelis. Kiekviena ausdavo kaip sugebėdavo. Vargu ar ausdavo iš eilės kelias tokių pačių raštų ir spalvų lovatieses. Daug

audinių moterys išaudė Aukštaitijoje populiariais raštais: agurkiniu, ažuolo lapais, kryžiais, akėčiomis, dobiliukais. Nevengė ir kituose regionuose paplitusių raštų: „Pamačiau svečiuose, patiko ir išaudžiau.“

Ausdamos per 8 nytis, metmenims ir ataudams naudojo tuos pačius siūlus. Raštai ne tokie įvairūs, bet, pateikėjų nuomone, gražesni nei per 4 nytis. Abiejų rūšių lovatiesėse vyrauja dvi spalvos. Lovatiesių metmenims moterys noriau renkasi baltą medvilnę. „Šventiščiau atrodo“, – mano audėjos. Ataudų spalvos vyrauja panašios kaip ir keturnyčių audiniuose. Daugiaspalvių motyvų yra vienoje E. Žiogienės aštuonnytėje lovatiesėje. Audėja baltos medvilnės fone derina juodą, violetinę fabrikinę vilnelę su geltonos spalvos šilku. E. Narušienė „našlaitėse“ – raudoną medvilnę su mėlynu šilku.

Balninkietės audėjos neturėjo kurio nors populiaraus rašto. Apibūdindamos savo audinių raštus, ne tik nusakė atlikimo techniką, bet ir įvertino darbo kokybę. Tankus, gražus darbas buvo E. Žiogienės, A. Čereškienės. Pradėjus gaminti minkštąsias baldų dalis, A. Čereškienė pradėjo austi jiems uždangalus. Dailiai audė E. Narušienė, M. Pileckienė.

Bronė Rutkauskienė ir Danutė Ališauskienė, gyvenančios Girsteitiškio kaime, jaunystėje lovatieses audė dimais. Metmenims naudojo medvilnę, ataudams vilną. Nuo 1956 m. B. Rutkauskienė pradėjo dirbti audėja Ukmergės audimo cecho filiale, priklausančiame Pānevėžio suvenyrų fabrikui „Tulpė“. Po dvylikos metų čia įsidarbino ir D. Ališauskienė. Ji daug ir gražiai siuvinėjo. Kaimiškų lovatiesių nedaug buvo išaudusi, tačiau jai neblogai sekėsi. Jų darbus, kurių pavyzdžius audėjos yra padovanojusios muziejui, galima su-



Rankšluostis. Balninkėlių k. XIX a. II pusė

Rankšluostis. Audėja Marija Pusvaškytė



skirstyti į staltiesėles, užvalkalus pagalvėlėms, rankšluosčius, prijuostas, lovatieses. Tai tradiciškai naudojama medžiaga (linai, medvilnė) ir audimo būdas (diminis).

Senąsias rinktines lovatieses audė Valerija Puodžiūtė (1908–1980) Gilūžių kaime. Audimui naudojo vilną, liną ir pakulas. Ataudams naudotus vilnonius siūlus dažė gana spalvingai. Audinio fonas dažniau buvo tamsus.

Vėlesniais metais šiame kaime rinktines lovatieses audė Živilė Guobytė. Audėja mokėsi ir rinko raštus iš E. Čepelytės leidinio „Ausk, sesule, drobeles“ (1960).

Šiame krašte labai senų (XIX a. vidurio ar pabaigos, XX a. pradžios) audinių neaptikau. Jų yra Nacionalinio ir Taikomosios dailės muziejų fonduose. Pastarasis saugo Balninkų apylinkės, Trakų kaime gyvenusios audėjos Miškinytės austą servetinį rankšluostį. Metmenims audėja panaudojo medvilnę, ataudams – liną. Rankšluostis 232 cm ilgio ir 42 cm pločio. Audinyje matyti subtilus smulkių formų žaismas. Rankšluostis puoštas 15 cm pločio mezginiais ir labai dekoratyvia raudonos spalvos medvilniniais siūlais siuvinėta monograma.

Nacionalinis muziejus iš šios apylinkės turi kelis audinius, skirtus namų aplinkai (rankšluosčiai, staltiesės, užvalkalai, lovatiesės, gūnijos).

Rankšluosčiai – patys gražiausi baltieji audiniai. Jų muziejus turi net šešis. Išauti jie keturnyčiu ir aštuonnyčiu diminiu ir aštuonnyčiu servetiniu būdais. Rankšluosčių metmenys ir ataudai lininiai, natūralūs arba balinti. Daugumos galai užauti raudonais *žičkais*. Vienuose *žičkai* sudaro vienodo pločio ar vienos plačios ir siaurų juostelių derinį, kituose jie išauti rinktiniu raštu, pavyzdžiui, raudoni rinktiniai ruožai, išauti vėžiukų raštu.

Staltiesė iš Dapkūniškių kaimo pailgam stalui austa 1920 m. diminiu būdu aštuoniomis nytimis, akėtiniu raštu. Abi palos, užuot įprastai susiuvus, sujungtos mezginių juosta. Antra staltiesė austa servetiniu būdu aštuoniomis nytimis langučių ir stulpelių raštu. Metmenys balti medvilniniai, ataudai gelsvų linų. Staltiesė yra 180 cm ilgio ir 135 cm pločio.

Tiek pat, kiek rankšluosčių, muziejus turi ir užvalkalų pagalvėms. Visi lininiai, austi keturnyčiais dimais ir serveta. Jų galuose įauti medvilniniai raudonos spalvos ruoželiai arba tai padaryta rinktiniu raštu.

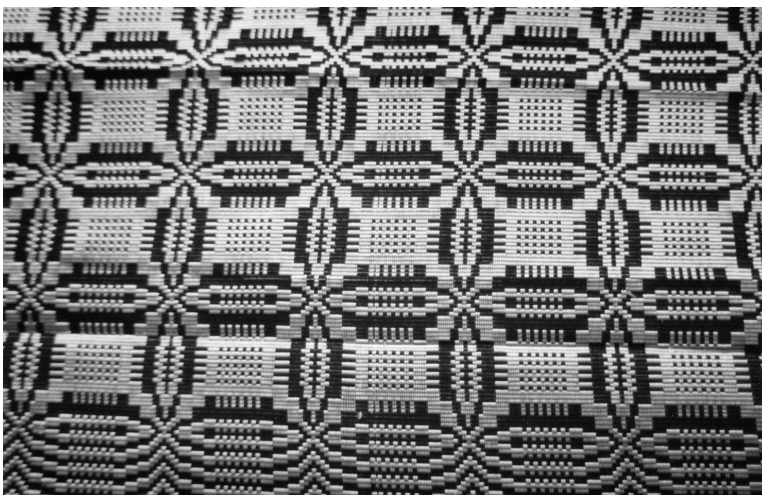

Lovatiesė. Audėja  
Darata Aleckienė

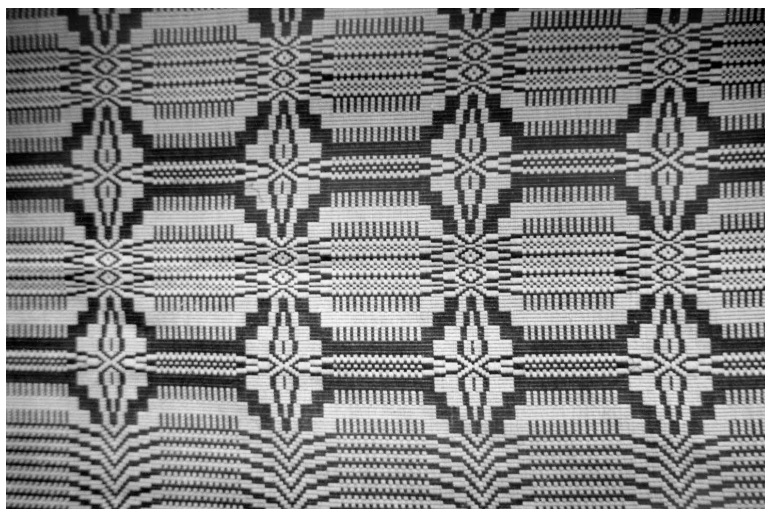

*Lovatiesė. Audėja  
Alma Čereškienė*

Muziejuje yra šio krašto audėjų diminiu būdu austų lovatiesių. Miliškai austos keturiomis nytimis lovatiesės yra daugiau nei dviejų spalvų. Panaudoti baltos spalvos metmenys, ataudams – net penkios spalvos. Kita lovatiesė aštuonnytė. Metmenys juodi lininiai, atauda geltonos spalvos vilna.

Molėtų krašto muziejuje sukaupia Bálninkuose audusių A. Čereškienės, Adelės Pileckienės, M. Pileckienės, M. Pusvaškytės, Eleonoros Šlepikaitės iš Petrikiškių kaimo, Domicėlės Liobienės, gyvenusios Grúodžių kaime ir išaudusios per 100 lovatiesių, keturnyčiais dimais austų lovatiesių atraižėlių pavyzdžių. Juose dominuoja baltos spalvos medvilniniai metmenys, ataudams parinktas šilkas. Aštuonnyčiuose lovatiesių atraižėlių pavyzdžiuose metmenys juodos spalvos, ataudai – šilkiniai.

E. Narušienė austi išmoko iš mamos. Mažomis staklytėmis audė juostas. Jaunystėje gimtajame Kálvių kaime su jaunimu statydavo spektaklius ir vaidindavo juose. Už vaidinimų metu surinktus pinigus 1943 m. kaimo jaunimas pastatė kryžių. Šventinimo iškilmėms Eugenija su drauge Leonora Liobyte-Ališauskiene (gyvena Anykščiuosė) nusprendė pasipuošti – išsiausti tautinius drabužius. Išaudė juos kaišytine technika. Audėja iki šiol saugo sijoną, kikliką, prijuostę. Ji sakė, kad labiausiai mėgstanti atausti linais.

Audėja bene vienintelė šiame krašte audė sumuštines, nepaplitusias, užleidusias populiariai rinktinei technikai. Ją šiame krašte pačios pirmos įvaldė E. Žiogienė, E. Narušienė, M. Pusvaškytė apie 1965 m. Vėliau rinktinius raštus sėkmingai audė M. Pileckienė, I. Gylienė. Šių raštų pagrindiniai motyvai augaliniai, įvairūs lapai, gėlės, vynuogių kekės, apjuostos juostų raštų elementais, dažnai aiškiai išskiriama centrinė dalis. Kilimėliuose ant sienų – paukščiai, laukiniai gyvūnai – elniai, briedžiai. Šios paskirties audinius audė visos, naudojusios rinktinę techniką.

Takus audė per 4 nytis. Audėjos rinko stipresnius siūlus – kanapinius. Juos vėliau pakeitė linas, medvilnė ir naminė vilna. Ausdamos kasdieninius daiktus, ataudams vietoj siūlų dažnai naudojo į juosteles sukarpytus skudurus. Audėjų namuose koridoriaus grindys dažnai užklojamos padėvėtų lovatiesių dalimis.

Dvinyte audimo technika išilginiais dryžiais lovatiesių yra išaudusi E. Narušienė, pasirinkusi lino metmenis ir cheminiais dažais dažytus kanapinius ataudus.



Ant savo audimo drobių nemažai vidaus interjero puošybai skirtų detalių (kampeliai, uždangalai lentynėlėms, radijo imtuvui, krosniai) išsiuvinėjo D. Pileckienė. Ji puikiai atsimena, kaip mama, pasigaminusi dažų iš augalų žievės, lapų, šaknų, žiedų, dažydavusi siūlus. Dažydavo pavasarį, nes šiuo metu augalai intensyviai dažo. Pavyzdžiui, žaliai nudažydavo beržų lapai, beržo tošis vilnas – tamsiai gelsva spalva. Lininiai siūlai geltoną spalvą gaudavo dažant geltonramūnėmis (*karvošiais*).

Ažuolo žieve dažydavo vilnas, linus. Kuo senesnis ažuolas, tuo spalva būdavo sodresnė. Pavasarį iš po viršutinės raupuotos ažuolo žievės lupdavusios antrą žievele, kurią su siūlais užplikinusios karštu vandeniu palaikydavo 1–2 paras, kol vanduo nusidažydavo tirsta ruda spalva. Dėdavo acto, druskos ir pavirindavo. Mirkyti ežere linai būdavo šviesesni, baloje – tamsesni.

Paklaustos, kaip išmoko austi, E. Narušienė, M. Pusvaškytė ir D. Pileckienė atsakė, kad išmoko iš mamos. M. Pusvaškytė audžia nuo 16–17 metų. Raštus verti mokė dėdienė Uršulė Pusvaškienė (mirė 1976), austi – mama Michalina Pusvaškienė (1908–1993), vyresnioji pusseserė Elena Vilimienė. Audė tik rinktine technika. Ataudams ėmė šilkinčius, lininius ir vilnonius siūlus, metmenims – medvilnę. Audė rankšluosčius, staltieses, lovatieses. D. Pileckienė iš mažens matė, kaip dimus audė septyniolika metų vyresnė sesuo Stasė (1908–1991). Keturnytėms, aštuonnytėms naudojo vilnonius ataudus. Serveta audė užsakymams. Audėja sakė, kad ją dar mokė E. Vilimienė, užaugusi prie audusios kaimynės M. Pusvaškienės. Ūgtelėjusiai mergaitei balana teko žibinti pakulinius, drobes, čerkesus audusiai mamai. Vėliau Elena audė per keturias nytis lovatieses. M. Pileckienė išmokusi iš M. Pusvaškytės. „Pasižiūrėjau ir pradėjau austi rinktines“, – sako audėja. Keturnyčius ir aštuonnyčius raštus audėja kopijuodavo iš išaustų lovatiesių. A. Čereškienė austi išmokusi iš mamos Marijonos Čereškienės. Audusi keturnytes ir aštuonnytes. E. Žiogienė – iš šalia jos gimtinės Rasókalnio kaime (Alantós sen.) gyvenusios Emilijos Kazlienės, paaiškinusios audimo pradmenis, davusios „parišimą“. Net dvidešimt septynerius metus Emilija audė užsakymams. Ataudams naudojo vilną ir šilką. Dimus ataudavo tik vilna, servetą linais. Audė 8, 10, 12 ir 100 nyčių, špagatais.



*Darata ir Stasys  
Pileckai*

Visos austi pradėjusios jaunos, būdamos vos 14–16 metų. Į klausimą, iš kur semdavosi patirties, atsakė, kad „išsirašė nuo kaimynės“, o jei ko nežinodavusios, klausdavusios E. Žiogienės – „ji mūsų visų balninkiečių audėjų mokytoja“.

Gruodžių kaimo gyventoja D. Liobienė, audusi 1955–1990 m., muziejui padovanojo kraičio skrynios užtiesalą. Juoda medvilnė aštuonnyčiu dimu marginta raudonai dažyta vilna, vąšeliu apnerta juodai dažytais vilnoniais siūlais.

E. Narušienės, K. Petronytės ir A. Čereškienės muziejui dovanoti rankšluosčiai austi dimais XX a. viduryje. Trūkstant lino, audėjos metmenims naudojo baltus medvilninius siūlus, ataudams – tradicinį liną. Gaila, kad vienas rankšluostis nebaigtas – be nėrių,



*Audėja Antanina Kazlaitė-Puodžiuvienė*

išaustas 16 nyčių. Tradicinį lininį, dimais austą rankšluostį 1993 m. padovanojo M. Kiaušinienė, gyvenanti Petrikiškių kaime. Jį audė jos močiutė Apolonija Katinienė (1889–1990).

... Moterys ima vieną po kito rankšluosčius, staltieses, lovatieses, sofas, fotelių užtiesalus, takus ir skleidžia priešais save. Kiekvienas iš jų – vis kitokių raštų ir spalvų, ir nežinai, kuriais labiau gėrėtis. Švelnios ir ryškios spalvos, sudėtingesnis ir paprastesnis audimas – viskas sudėta spintų, sekcijų lentynose, išdalyta vaikams, anūkams, o likę namuose – Balninkuose ar padovanoti muziejams, – rodos, tik ir laukia rankų prisilietimo, išskedenimo.

## Prisiminimai ir kiti atmintini įvykiai

Pasakojo Domicėlė Pusvaškienė (Žvinytė). Užrašė ir parengė Stanislovas Žvinys

Buvo atsiradęs nesugyvenamas žmogus. Mūsų kaimuose buvo senovinė nuostata – iškviestas seniūnas tardavosi su visu kaimu „Ką daryti?“ Pasikviesdavo tą žmogų, pasiaiškindavo, nurodydavo pasitaisyti. Viena, kitą kartą išpėja. Jeigu nepasitaiso ir visi mato, kad nepasitaisys, nutaria, kad jam reikia atsiseikinti su visu kraštu ir čia nesirodyti, kojos nebekelti. Nusikaltes žmogus paklausydavo. Tokiems kaimuose buvusiems poveikio būdams visuomenė pritardavo. Padarę žalą vienas kitam, kaimynai susitardavo, kaip atsilyginti. Auklėjimo priemonės kaime ir tarp kaimų buvo palaikomos santarve, teisingumu ir dvasingumu. Jaunimas gėdydavosi, jeigu pastebėdavo girtą žmogų. Jei kartais išgerdavo, vakaroti neidavo, kol neišsiblaivydavo. Svečiuose vaišindavo sūriu, sviestu, kiaušiniene, o jeigu duodavo arbatos ar ažuolo gilių kavos, tai būdavo labai gerai... Švento kryžiaus keliuose (trys dienos prieš Šeštines) visi – net moterys išlipdavo iš staklių metusios audimą, vyrai, iškinę arklius iš plūgų – visi susirinkdavo prie kryžiaus ir meldavosi. Meldamiesi prašydavo Dievo palaimos laukams, kad augtų vasarojus, neišmuštų jų ledai (kruša), daug giedodavo, meldavosi, apeidavo visus Pāpiškių, Pabėržės kryžius. Makiūgaliuose ir kituose kaimuose taip pat meldavosi prie kryžių.

Mūsų *diedukas* Petras Genys, kilęs iš Klabinių, jaunystėje mokėsis ir dirbęs kalviu Sankt Peterburge, vėliau Rygoje, grįžęs sukūrė šeimą, Júodpurviuose pirkto 14 ha žemės ir vertėsi žemės ūkiu bei kalvyste. Negerdavęs, bet pypkę rūkydavęs. Nors gyvenęs didmiesčiuose, bet buvo ir išliko tvirtas katalikas. Per savo 90 metų amžių 36 kartus ėjęs į Vilniaus Jeruzalės Kalvarijąs Kryžiaus keliais. Kelionė tiesiogiai iš Júodpurvių į Vilnių – 80 km. Pasiimdavo duonos kepalą, lašinių, skilandžių, vandens, sermėgėlę ir apsiavęs vyžomis, apsilkęs baltą drobinį kostiumą keliaudavo. Išeidavo birželio mėnesį auštant ir prieš saulei nusileidžiant būdavo Vilniuje. Kartu su *dieduku* iš Júodpurvių, Čerėškų, Vanaginės, Pabėržės, Pāpiškių keliaudavo 10–15 maldininkų. Kryžiaus kelią eidavo visą savaitę, kasdien. Naktys būdavo šiltos, pievelėje prie bažnyčios pernaktodavo, jei lydavo – pas vietos gyventojus. Grįžę linksmi, pakilios dvasios tęsdavo vasaros darbus.

Advento ir gavėnios laikotarpiu visi kaimai laikydavosi trijų dienų per savaitę pasninko. Gegužės mėnesį vakarais vykdavo gegužinės pamaldos kaimo seklyčiose, taip pat vykdavo ir birželinės.

Vasarą ir kitais laikotarpiais moterys ruošdavo vakarienei sriubą *zacirką* (kvietinių miltų tešlos smulkūs gumulėliai), bulvių *prėskynį* su supjaustytomis bulvėmis ir šviežios mėsos gabalėliais. Kažkodėl žmonės gėliogaliečius pavadindavo *Gėliogalių zacirka*.

Rudens ir žiemos vakarais moterys, be vakarienės ruošos, dar krosnį pakraudavo malkomis, pastatydavo katilus su bulvėmis gyvuliams, nuskustas bulves šeimai, verpdavo linus, vilnas, vyrai vydavo virves arba atėję kaimynai pasakodavo atsitikimus, kalbėdavosi apie politiką, skaitydavo knygas. Pasišviesdavo žibalinėmis, po karo savadarbėmis karbidinėmis lempomis, o mūsų name šviesą gamino vėjinis elektros generatorius ir akumulatorius. Makiūgaliuose siuvėjas Feliksas Šlepikas

pasakodavo įvykius, įvykusius kariuomenėje XX a. pradžioje. Kitas pasakotojas buvo P. Nargila iš Kazimierāvos. Jie padainuodavo kareiviškų dainų.

Iš Pažėlių iki kolchozmečio retkarčiais užeidavo žmogus, nešinas 10 kryžių, ir meldavosi. Prašydavo pernakti ant šiltos krosnies, o ryte paprašydavo gabalo žalios mėsos išsikepti ant žarijos. Pasisotinęs šiuo kepsniu Brikinas iškeldavo...

1962 m. Molėtų rajono Janonių kaime, netoli nuo Mykolo Mišinio sodybos, vakare mergaitei nuėjus į šulinį vandens, pasirodė stebuklingas regėjimas – spindinti Šv. Mergelė Marija. Marija ašarodama prašė visiems melstis, kad Lietuva neprapultų, be to, mergaitei liepė ateiti dar du kartus vakare prie šulinio. Vėliau ji vėl matė Mariją, kuri patarusi jai netekėti. Mergaitė apie tai papasakojo tėvams, kaimynams ir Alantės kunigui. Netrukus žmonės pradėjo lankyti šią stebuklingą vietą ir melstis. Vietiniai *kompartinijos* sekretoriai griebėsi represinių priemonių, kad žmonės šios vietos nelankytų – užpylė šulinį žemėmis, mergaitei ir jos tėvams liepė užsirakinti namuose, kad žmonės su jų šeima nebendrautų. Tačiau žmonės vis tiek lankėsi. Tada pareigūnai atvežė mėšlo ir plačiai užpylė tą vietą, pastatė milicininkus. Mergaitę tikrino psichiatrai, bet ligos nenustatė. Mokykloje tikrino pažangumą, bet jis buvo geras. Apie tai rašė „Valstiečių“, „Tiesos“ laikraščiai. Vėliau mergaitė išvyko mokytis į Kauną. Mūsų krašto žmonės meldėsi žiūrėdami į tą vietą nuo kalno (nes arčiau neleido milicija). Vėliau sužinojome, kad mergaitės tėvai mirė, o ji buvo ištekėjusi, vėliau mirė. 1995 m. Utenos politiniai kaliniai ir tremtiniai stebuklo vietoje pastatė koplyčią.

1913 m., ganant bandą prie Makio ežero, skrendęs cepelinas nuleido virves. Skerdžius suprato, kad cepelinas sugedo ir gali nukristi į ežerą, todėl virves pririšo prie medžių. Dirizabliu nusileidę žmonės, tai buvo prancūzai, prašė policijos. Ji buvo iškviesta ir užsieniečius vežimu nuvežė į Žėlvą...

Po 1918 m. Lietuvoje į kariuomenę imdavo nustatytą skaičių jaunuolių. Šaukiamojo amžiaus jaunuolių buvo perteklius, dėl to traukdavo kortelę, kas galės netarnauti. Mano tėtis ištraukė kortelę „Netarnauti“. Pono sūnūs siūlė 10 000 Lt, kad parduotų kortelę, bet tėtis pagalvojo: „Gal mano laimė gyventi, o pardavęs kortelę, kariuomenėje gal žūsiu?! O pinigų uždirbsiu!“ Ir nepardavė.

Iki XX a. vidurio moterys nešiodavo ilgus sijonus, pridengtos buvo krūtines, bet atsirasdavo smalsuolių bernų, kuriems rūpėjo pamatyti nuogą moters kūną. Jiems kai kada tai padaryti pavykdavo vakare, pro pirties langą, kai jos prausdavosi. Pastebėjusios moterys vyrus išgainiodavo, gėdydavo. Atsargesnės užsidengdavo langelį. Panašiai būdavo ir moterims besimaudant ežere. Dabartiniais laikais tokių smalsuolių gal ir nėra, nes moterys ir taip vaikšto pusiau apsinuoginusios, tai galima pamatyti per televiziją, spaudoje. Visos tos nuogybės ypač kenkia vaikams, nes per daug anksti išitraukia į suaugusiųjų jausmus.

Pokario metu, kada Pāpiškiuose ir kituose kaimuose vyrai lošdavo kortomis iš pinigų, apimti azarto prasilošdavo, o tai namuose sukeldavo barnius, šeimos nuskursdavo. Moterys paprašė partizanų, kad jie išvaikyti *kortiožnikus*. Atėję partizanai – tuomet lošė pas Prušinskus – vyrus pastatė prie sienos, pinigų konfiskavo ir įsakė išsirikiuoti žygiui į partizanus miškan. Lošikai atsiprašė ir pasižadėjo partizanams daugiau nelošti. Tokios priemonės padėjo likviduoti azartinius žaidimus ir kituose kaimuose.

1947 m. naktį užėję partizanai paklausė apie apylinkės saugumą, gavę maisto išžygiavo. Tėtis užmigęs sapnavo skaisčią moterį, kuri liepė laikytis drąsiai ir tvirtai, nes užpuls priešas... Tą pačią naktį užėjo įgulos kareiviai, viską iškrėtė, tėtį, prirėmę šautuvu prie sienos, tardė norėdami sužinoti, kur nuėjo „banditai“, nes mūsų šuo naktį lojo. Tėtis sakė, jog po dienos darbų kietai miegojo ir nieko nebuvo. Teko tik duoti valgyti.

Po karo iš Ažumakio užėjo kareiviai, liepė duoti *pažrat* (valgyti). Mama paruošė maisto. Kareiviai susėdo už stalo su kepurėm. Tėtis rusiškai pasakė, kad pagal mūsų papročius su kepurėm niekas nevalgo. Jų vadas liepė *sniat šapki* (nusiimti kepurės). Pavalgę kareiviai išėjo. Kitą kartą jie užėjo nešini keliolika *arielkos* butelių. Liepė paruošti užkandos. Tėtis padėjo mažas *čerקותes* gėrimui. Jų vadovas pasakė: „*Eta jerunda čerkuški. Daj stakany*“. („Tai menkos čerkutės. Duokite stiklines.“) Mama atnešė stiklines ir padėjo ant stalo. Rusai prisipylė pilnas stiklines degtinės ir gerdami sako: „*Vot eta da. Eta naša norma*“. („Tai gerai. Tai mūsų saikas.“) Išgėrę visus butelius išėjo.

1945 m. žiemą sovietai, negalėdami surinkti besislapstančių šaukiamo amžiaus vyrų į kariuomenę ir darbus, pradėjo masinį vyrų dokumentų tikrinimą, o jų neturinčius šaudė, kad kitus įbaugintų. Pas mus atėjo raudonarmietis, liepė išeiti tėčiui į lauką ir paprašė pasakyti gimimo metus ir parodyti pasą. Tėtis pasakė ir parodė lietuvišką pasą. Karys pasižiūrėjęs išjojo. Radę be dokumentų, apylinkėje sušaudė apie 30 vyrų.

1954 m. birželio pabaigoje, giedrą dieną matėme visišką saulės užtemimą, kuri stebėjome pro tamsius stiklus, nes apie tai buvome girdėję per radiją.

1933 m. vasario 2 d. Žiemaikiečio apylinkėse buvo meteoritų lietus. Mano tėtis, dirbdamas dvare, išgirdo ūžimą. Išėjęs į lauką pamatė krintančias žarijas iš dangaus ir laukuose nukritusias juodas dėmes. Tai buvo sniege išlydytos meteoritų dėmės. Apylinkės žmonės rinko meteoritų akmenis, o mokslininkai, atvykę iš Kauno, pirklo iš jų, o kiti akmenų nuslėpė, kad parodytų ateities kartoms.

Didžiuojuosi savo tėčio Kazimiero Žvinio meistriškais gabumais, išverme, kantrybe darbuose. Man iškyla prisiminimas, kai jis 1939 m. savo vėjo malūne, pjaudamas stogui malksnas, paslydus trinkelei beveik nupjovė du didžiuosius pirštus. Parėjęs iš malūno namo, man ir seseriai padavė balanėles ir liepė namie austa drobe subintuoti su balanėlių įtvarais krauju apsipylusius pirštus. Mes subintavome, atvedėme arklį ir jis, užsėdęs ant jo, 11 kilometrų nujojo pas gydytoją M. Apeikytę. Praėjus mėnesiui, pirštai sugijo, tačiau gerai nesilankstė.

Apie skiltuvą, kuri naudojo apylinkėje ugniai įkurti dar XX a. pradžioje: senoliai, plieno plokštele skeldami į titnagą, išiebdavo kibirkštį ir greta laikoma sausa kempinė ir linai užsidegdavo. Su užsidegusia medžiaga buvo įkuriama krosnis.

Ne visi prieškarui ir pokariui turėjo laikrodžius. Dieną laiką nustatydavo pagal saulę, naktį – pagal gaidžių giedojimą. Trečią ketvirtą kartą gaidžiams giedant, žmonės keldavosi kūrenti krosnis ir eidavo kulti į kluonus javų pasišviesdami *liktarnomis*. Tai atitiko apie penktą valandą ryto.

Kaip seniau kaimo žmonės žiūrėdavo į mėnulį.

Pagal mėnulį sėdavo javus ir spėdavo orus.

Kai jaunas mėnulis:

- Sėjos metas.
- Reikia pjauti žolę.
- Kirpti avis, nes greičiau vilnos atauga.
- Grybai greitai dygsta.
- Neskersti kiaulių, nes mėsa raudona.
- Nearti dirvos, nes greitai žolė ataug.
- Nekirpti galvos plaukų, nes greitai ataug, nekirpti nagų, galvos neplauti, nes bus pleiskanų.

Per pilnatį žmonės būna nervingi ir sapnuoja košmarus.

Pagal saulės šešėlio ilgį matuodavo valandas žarstekliais.

Kai saulė leidžiasi į debesį, kitą dieną lis ar snigs.

Atmosferos reiškiniai: jei žiemą ar kovą griaudžia, bus šalta vasara, jeigu dūmai kyla į dangų – šals arba bus giedra, o jeigu gula prie žemės – lis arba snigs.

Žiemą šiaurės ir rytų vėjai pranašauja ilgalaikį speigą.

## Nepriklausomybė ir žemės ūkis 1990–2008 metais

Sovietų kremliaus vadai, paverge, žudę ir kankinę tautas, kovojo už pasaulinį komunizmo išviespatavimą ir prieš tikėjimą Dievu, bet Viešpats supainiojo vadeivų protą ir dėl to jie klaidžiojo, kol stebuklingai subyrėjo komunizmo santvarka. Lietuva tapo nepriklausoma. Nuo 1988 m., nepaisant dotacijų ir nurašytų skolų, kolchozai, tarp jų ir Balninkų, vis silpnėjo ir galutinai smuko 1993 m. 1990 m. LR Aukščiausioji Taryba (AT) inicijavo nutarimą „Dėl laikinųjų priemonių prieš įstatymų pažeidimus žemės ūkio įmonėse“, bet pasipriešino visa AT kairioji pusė. 1991 m. lapkritį vyriausybė priėmė nutarimą „Dėl žemės ūkio įmonių vadovų“; po šio nutarimo valstybės kontrolė spėjo patikrinti žemės ūkio įmones, bet daug iškeltų bylų teismuose po 1992 m. rinkimų, LDDP (Lietuvos demokratinė darbo partija – buvusi komunistų partija) dangstant, buvo nutrauktos. Todėl kolchozuose grobstymas, ūkio griovimas buvo nesustabdytas ir nebaudžiamas. Kolchozo pirmininkai ir specialistai grobė ūkio turtą. Gėliogalių apylinkei atiteko tik sukleręs kombainas ir sandėlio sienos. 1993 m. Balninkų kolchozas pardavė ir fermą. 1989 m. priimtas Valstiečių įstatymas. Pirmieji suspėjo pasinaudoti įstatyme numatytais lengvatomis (kreditai, mažos palūkanos ir kt.) ir pastatė ūkį ant kojų, kol į valdžią atėjo LDDP. Taip Gėliogaliuose Kristina Bratkauskienė (Šulskaitė) suspėjo pasinaudoti minėtu įstatymu ir sukūrė ūkį, Papiškiuose – Stražinskai. Kiti pavėlavo pasinaudoti šiuo įstatymu gauti kreditus ir pirkti ūkio techniką. Tai Bakanausko sūnūs, iš miesto norėjęs grįžti į Paberžę, P. Stankevičius, Prušinskų anūakai, Medeišos ir kt. Šiaurinę Papiškių dalį, apie 30 ha, iš Prušinskų pirko verslininkas ir užsodino žilvičiais, kuriuos po 3–4 metų parduos kurui. Nuo J. Sangavičiaus miško iki Papiškių, dvaro ir kt. laukus užsodino mišku. Kiti laukai, priklausantys Valstybiniam žemės fondui ir paveldėtojams, dirvonuoja apaugę žolėmis, kaip džiuuglės.

## Amatai ir verslai

### Plytų gamyba

Kad patenkintų reikmes ir papildomai užsidirbtų, iš prigimties kūrybingi žmonės kūrė ir išradinėjo naujus dalykus. Kūrėsi amatai ir verslai. Ščiurio kaimė tarp S. Karvelio ir U. Saugūnienės trobų tarpukariu buvo išikūrusi plytinė. Kolchozmečiu čia stovėjo fermos pastatai. Plytinės savininkas buvo A. Savickas, gyvenęs šalia Paberžės ir Gėliogalių. Jis šią molingą žemę išsinuomojo ir įkūrė plytinę. Plytinė turėjo išmūrytą degtomis plytomis krosnį, šalia buvo plytų sandėlis ir darbo patalpa. Darbininkai buvo aplinkinių kaimų samdomi vyrai. Molį kasdavo greta plytinės, veždavo karučiais ir arklio vežimu. Molį maišydavo arkline sukamąja, rankomis formuodavo plytas, jas kraudavo į vežimėlį ir stumdavo į krosnį išdegti. Krosnį kūrendavo malkomis. Išdegtas plytas veždavo į sandėlį. Sezono metu (nuo pavasario iki rudens) pagamindavo ne mažiau kaip 30 tūkst. plytų, kurias parduodavo savo krašto ir kitiems pirkėjams. Sukolchozinus kraštą, pirmininkas bandė plytinę remontuoti, bet iškviesta statybininkų komisija nustatė mažas molio atsargas, todėl plytų gamyba nebuvo atnaujinta, o pastatas išardytas.

### Kalvystė

Visais laikais ūkininkams reikėjo kalvio paslaugų: apkaustyti vežimus, roges, pagaminti plūgus, pasagas, gyvuliams rišti kuolus, akėčių kuolus ir kt. Kolchozmečiu – taisyti traktorius, žemės ūkio padargus. Kalvėse geležį kaitin-

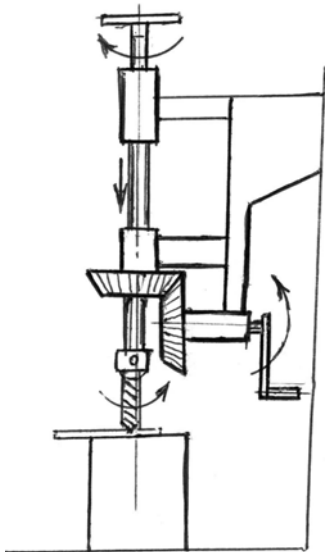

*Rankena sukamos metalo  
grėžimo staklės*

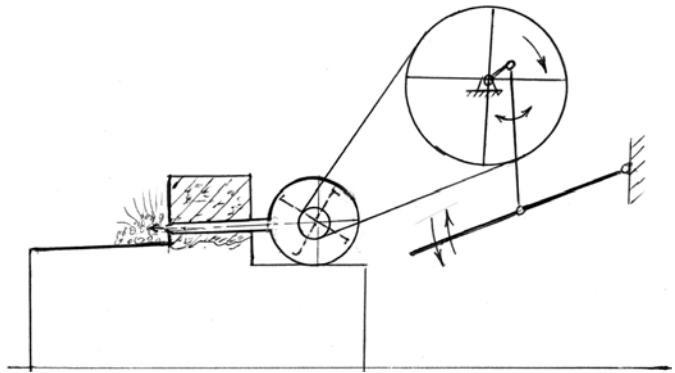

*Rankena sukamas ventilatorius orui įpūsti į žaizdą*

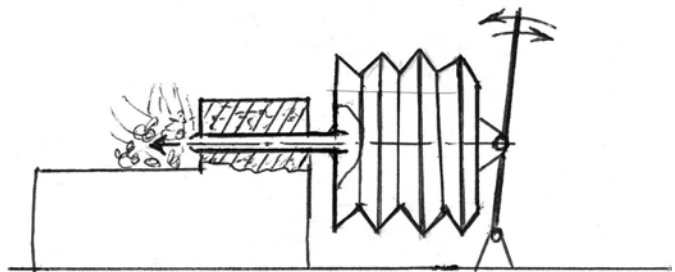

*Rankinės dumlės oro įpūtiumi į žaizdą*

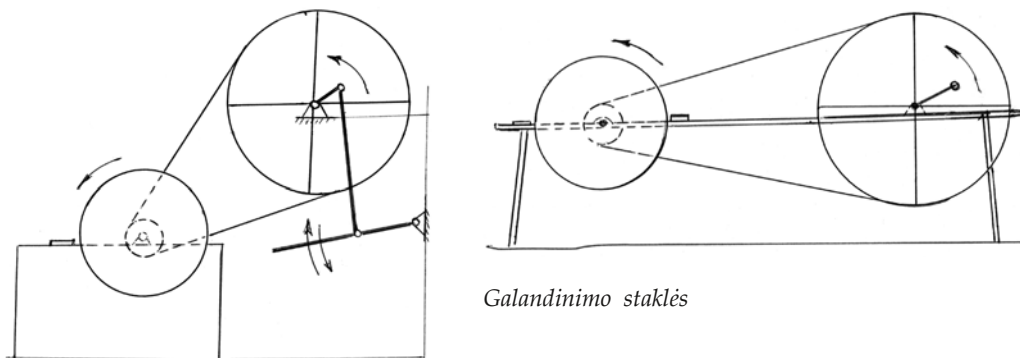

Galandinimo staklės

davo, suvirindavo medžio anglimis, įpūsdami į žaizdrą oro. Anglių dažniausiai atsinešdavo ūkininkai. Geriausios anglys – beržo, ažuolo, eglės. Vėliau naudojo ir akmens anglis. Anksčiau dirbę kalviai buvo suminėti tekste. Buvo naudojami savadarbiai įrenginiai: rankinės gręžimo staklės, ventiliatorius orui įpūsti į žaizdrą, galandinimo staklės.

### Siuvėjai (*kriaučiai*)

Jie siūdavo savo namuose arba pas užsakovą. Jei siūdavo pas užsakovą, juos apnakvindindavo ir pamaitindavo. Užsakovai pasirinkdavo siuvėjus pagal darbo kokybę ir kainą. Seniau naudodavo namudinius audinius (lininę drobę, pakulinę, čerkesą, milą) ir kailius. Anksčiau siuvėjas pas ūkininką būdavo apie mėnesį, kol apsiūdavo visą šeimą. Apylinkėje siuvėjais dirbo S. Bačiulienė, V. Statauskaitė, S. Čivilienė, F. Šlepikas ir kt.

### Apavas ir avalynė

Vasarą namuose daugiausia vaikščiojo basi, kiti nešiodavo vyžas. Jos būdavo iš virvelių ir odinės. Rudenį ir žiemą nešiodavo medinius. Šis apavas turi medinį padą, apkaltą odą, ir aulą iš odos. Tarpukariu Kazlai ir kt. gamino medinius. Į bažnyčią vasarą eidavo basi, apsiaudavo batus tik prie šventoriaus. Turtingesni vyrai eidavo apsiavę batais. Moterys, eidamos iš bažnyčios, nusiaudavo batus ir nešdavo rankose. Žiemą nešiodavo veltinius – juos veldavo V. Pacharevas, Kazlas. Kolchozmečiu žmonės gyvulių nepjaudavo, neturėjo odos, tai prasimanė klijuoti batus ir kaliošus iš automobilių ar lėktuvų kamerų. Juos pagamindavo pagal iš anksto padarytus kurpalius, prieš tai iš kameros išpjaudavo avalynės dalis pagal kojos dydžio šablonus. Klijuojamus kraštus ištrindavo tarkele, ištepėdavo gumos kljais (aviaciniame benzine ištirpintas kaučiukas) ir pagal kurpalio dydį suklijuodavo. Naudodavo automobilio kameras, tačiau geriausios buvo aviacinės. Kaučiuko pirkdavo turguje arba iš darbininkų, dirbančių gumos pramonėje. Pagamintą avalynę avėdavo patys, o kiti (J. Čivilis, P. Gribėnas, P. Petniūnas) parduodavo apylinkėse arba turguje.

### Statybininkai

Vertėsi trobesių statyba A. Lilia iš Kazimieravos, Vainalavičiai, Pumpučiai ir kt. Jie statė namus samdomi ūkininkų.



## Staliai

Gamino namų langus, duris, skryniais, spintas, karstus ir kt. Dirbo S. Petronis, A. Duknauskas, S. Medeiša, A. Grigas ir kt. Verpimo ratelius savo tekinimo staklėmis gamino K. Žvinys.

## Lentpjoviai

Iki kolchozmečio iš rąstų lentas pjaudavo Kazliškiuose, Molėtuose. Po 1930 m. – Papiškių vėjo malūne. Iš rąstų lentas pjaudavo pjovėjai (*pilščiuikai*). Storą rąstą pagal ištemptą virvę kirviu aptašydavo iš abiejų pusių, užkeldavo ant ožių ir du vyrai, vienas stovėdamas apžergęs rąstą ant viršaus, o kitas ant žemės, rankomis traukdavo pjūklą. Tos lentos buvo skirtos ūkio reikalams ir karstams. Jos buvo laikomos sausai pastogėje. Pjovėjais dirbo vyrai iš Dvarniškio, Aklušės, Daubariškių. Naudota savadarbė technika: rąstų keltuvas; lentų pjovimas rankomis.

## Stikliai

Pjaudavo stiklą langams A. Duknauskas ir K. Žvinys iš Papiškių kaimo, iš Gėliogalių kaimo V. Bakanauskas ir kt.

## Puodžiai

Lipdydavo iš paruošto molio puodynės ir pardavinėdavo (K. Rakauskas iš Jūdikės).

## Mūrininkai

Krosnis ir kaminus mūrijo iš išdegtų plytų meistrai P. Petniūnas, S. Gaižauskas, J. Danilevičius, K. Žvinys ir kt.

## Odų paruošėjai

Avių, karvių, jaučių ir teliukų odas raugindavo ir išdirbdavo Magulėje, Aklušėje, Pažėlviuose ir kitur. Siūdavo iš avių kailių kailinius, batus iš karvės odos Balninkuose, Bindziškėse ir kitur.

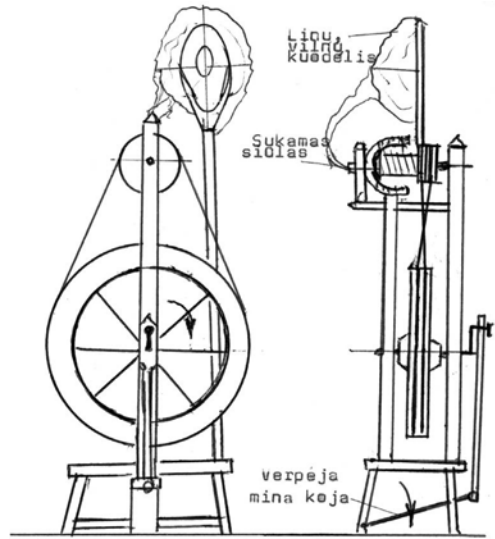

Verpimo ratelis

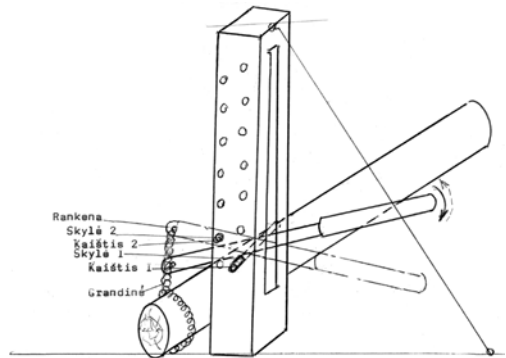

Rąstų keltuvas

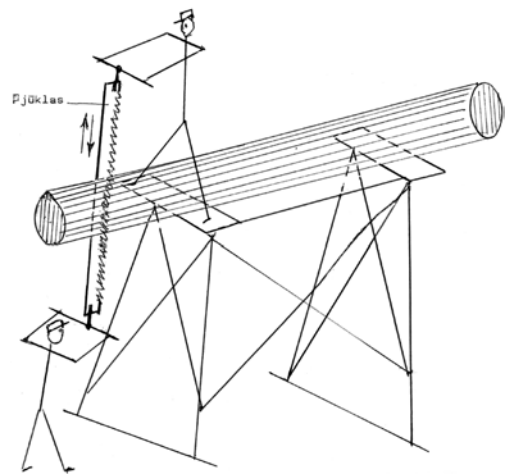

Lentų pjovimas rankomis

## Malūnai

Norėdami pasinaudoti nemokama vėjo energija, sumanūs žmonės statė vėjo malūnus. Šiame krašte upių nėra, todėl kai kurie žmonės pakinkė vėjo energiją. 1930 m. vėjo malūną pastatė Papiškiuose K. Žvinys (žr. pav.), P. Guzelis Daubariškiuose ir J. Sungavičius dvare. Po karo – V. Duknauskas, P. Petniūnas Ščiuryje, Antamakiuose S. Gaižauskas ir kt., bet daugelis malūnų išnyko. Išliko vienintelis Papiškių vėjo malūnas. 1946 m. sumanus meistras J. Petniūnas Kaune pirko dyzelinį motorą ir girnų įrenginį, sovietų atgabentus iš Vokietijos. Parsivežęs girnas su motoru, malė labai sparčiai, net konkuravo su vandens malūnais. Be to, su motoru kaimams plovė lentas lėptjūvėje. Jo verslas truko iki kolchozmečio. Minėtus įrenginius pardavė ir išvažiavo gyventi į Ukmergę.

## Laikrodžių ir radijo aparatų taisymas

Apylinkės žmonėms žadintuvus ir sieninius laikrodžius taisė K. Žvinys. Visų markių laikrodžius ir radijo aparatus – Trūmponių kaimo meistras Ildefonsas Miškinis.

## Sodai

Sodus turėjo daugelis ūkininkų. Ščiurio kaime A. Pusvaškio sodas buvo 1 ha, Gėliogaliuose S. Augučio – 1 ha, kelis kartus mažesnius sodus turėjo Žviniai, Prušinskai iš Papiškių kaimo ir Pumpučiai iš Makiūgalių. Didieji sodininkai obuolius nuskindavo ir sunkvežimiais veždavo parduoti į Leningradą. A. Pusvaškis mokėjo obuolius išlaikyti ir parduoti iki vasaros.

## Linų verslas

Linus sėdavo ir augindavo visi ūkininkai. Daugiausia – Petronopolio dvare, Papiškiuose ir Makiūgaliuose. Linus nuraudavo, nukuldavo, išmirkydavo, išdžiovindavo, jaujose išmindavo, vėliau pluoštą braukdavo ir išrūšiuodavo verpimui, virvėms, pakulėms ar statybiniais reikalams. Iš sėmenų spausdavo aliejų (Želvoje, Alantoje ir kitur). Iš linų pluošto verpdavo siūlus, kuriuos apmesdavo audimui ir staklėmis ausdavo audinius drabužiams. Likusius sėmenis ir linų pluoštą Prušinskai, Kazlai, Žviniai, dvaras parduodavo. Naudoti savadarbiai įrenginiai: rankinis karštuvus, ožys linų pėdams suveržti, žardas linų galvenoms džiovinti, linų minamoji, pribrauktas ir brauktuvus.

## Duona, pašariniai grūdai, pieno produktai, ūkio įrankiai ir įrenginiai

Ūkininkai taip pat sėdavo rugius, kviečius duonai, pyragams, blynams ir kt.

Tarpukariu smulkesni ūkininkai javus kuldavo kultuvais, o kiti samdydavo kuliamąsias, sukamas maniežais, vėliau – motorais. Naminę duoną keptavo iš sumaltų ruginių grūdų, pyragus ir blynus – iš kviečių. Pašariniai grūdai, avižos, miežiai buvo šeriami gyvuliams. Atliekamus grūdus parduodavo. Naminę duoną kepė iki kolchozmečio. Nors ir buvo didelės prievolės valstybei, vėliau duoną pirkdavo parduotuvėje, nes savų grūdų neturėjo. Krosnys kaimuose pamažu nyko.

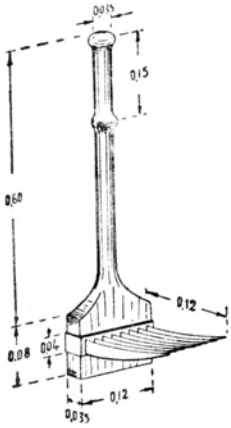

Rankinis karštuvas

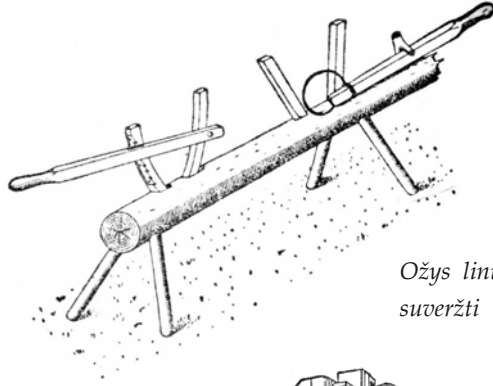

Ožys linų pėdoms suveržti

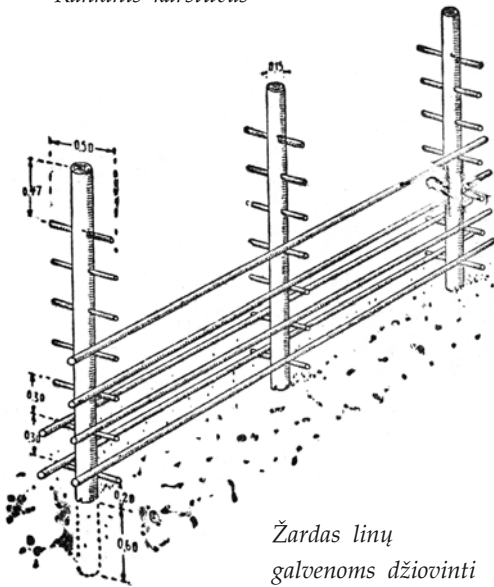

Žardas linų galvenoms džiovinti

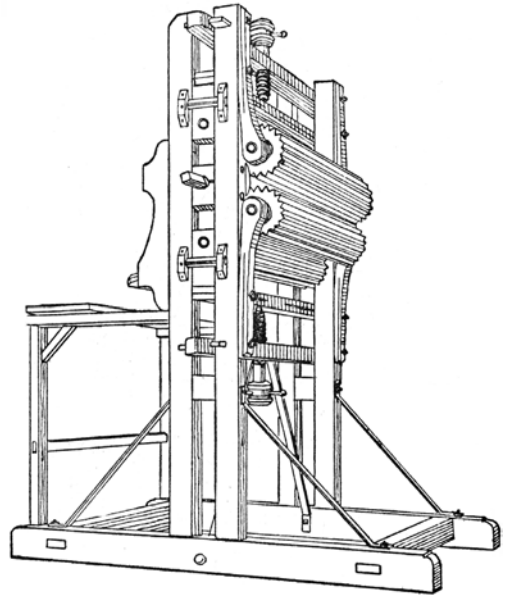

Linų minamoji

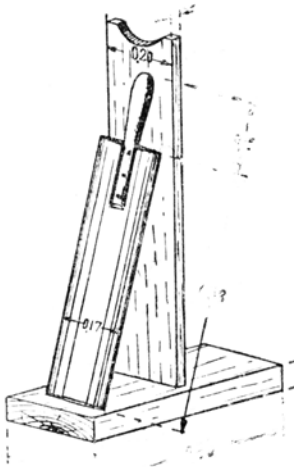

Pribrauktuvas ir brauktuvas

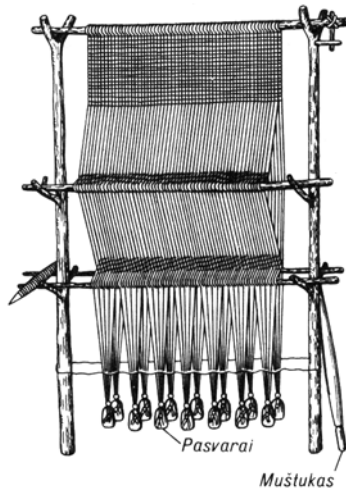

Muštukas

Pasvarai

Muštukas

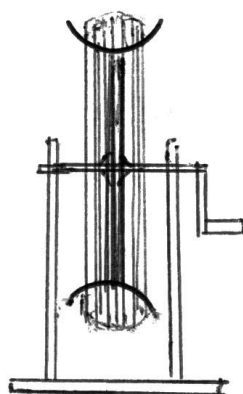
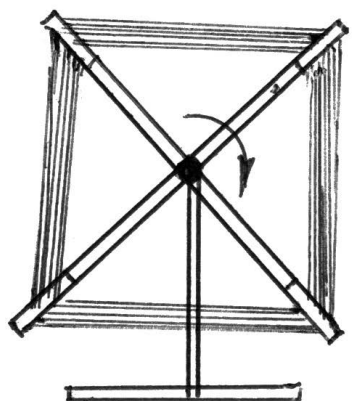

*Verpalų iš ratelio  
pervyniojimas  
į sruogas*

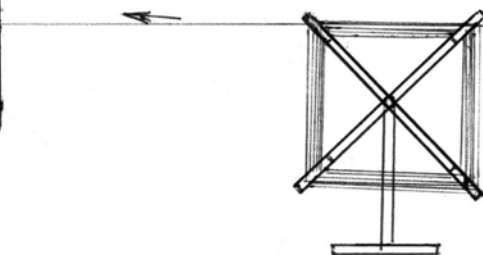
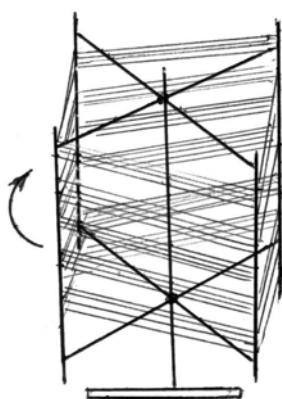

*Prieš audimą verpalų  
iš sruogų apmetimas  
mestuvais*

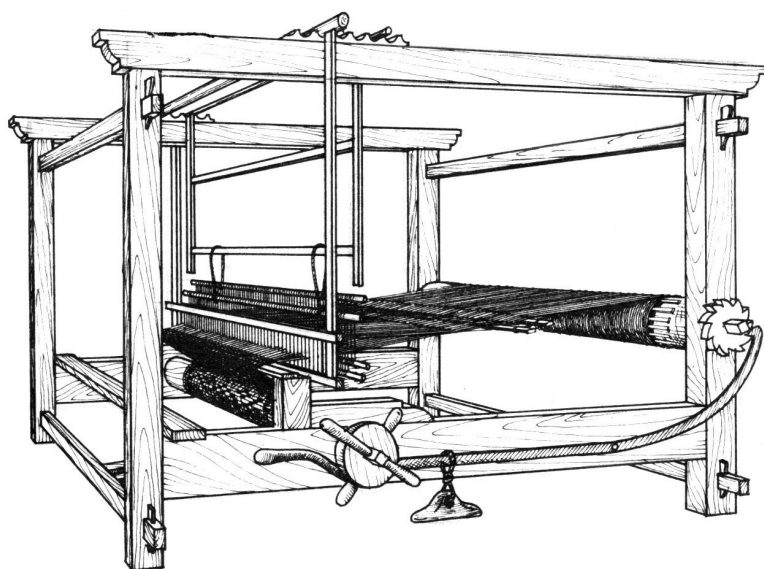

*Naminės audimo  
staklės*

Arkliu traukiamas plūgas

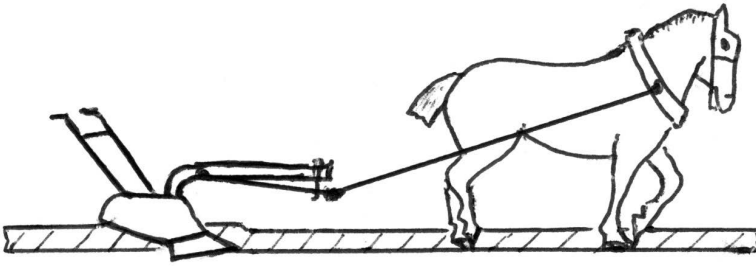

Štelvoga

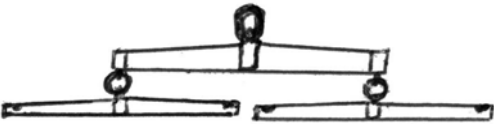

Spyruoklinės akėčios

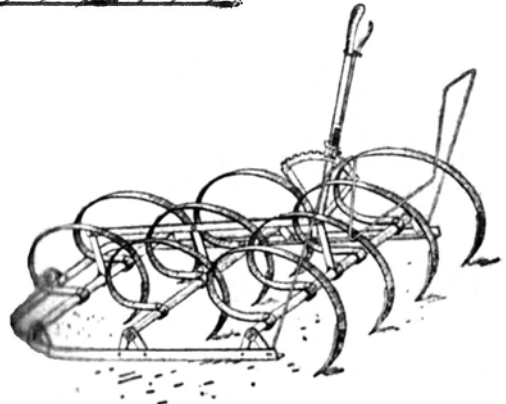

Akėčios

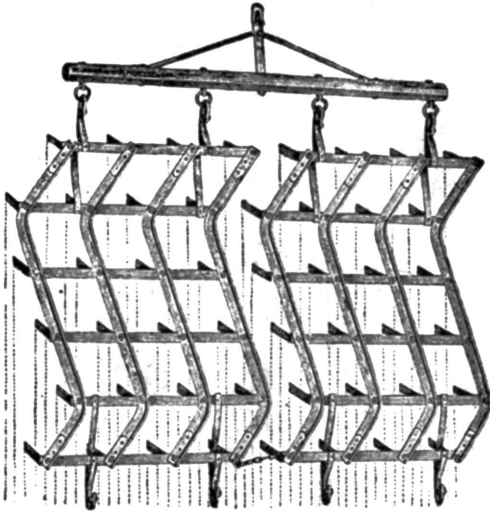

Arklinė grėbiamoji

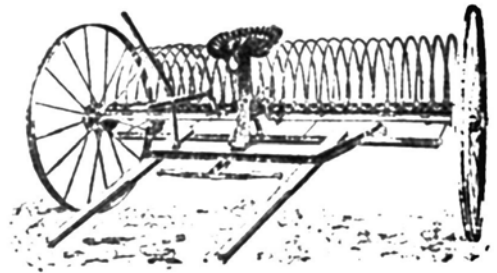

Maniežas ir javų kuliavimo be grūdų valytuvo

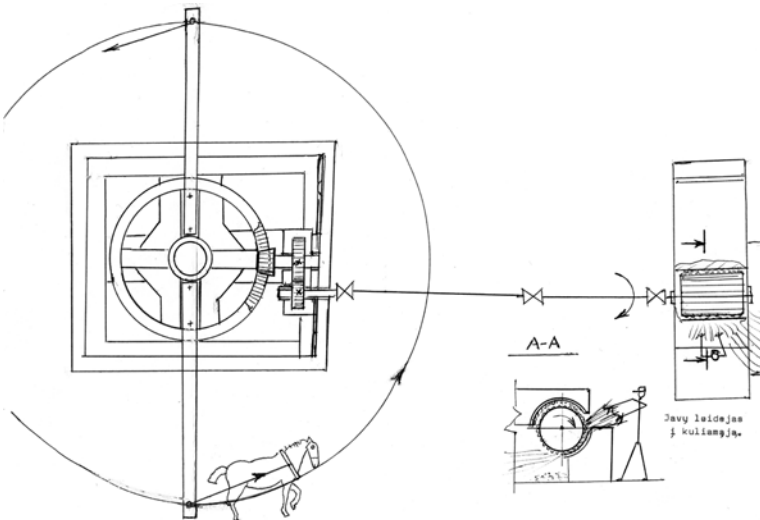

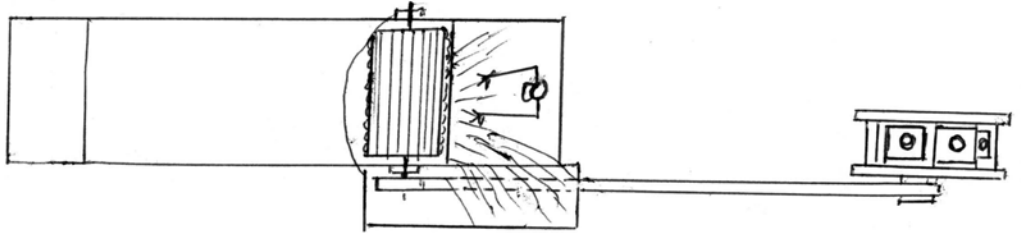
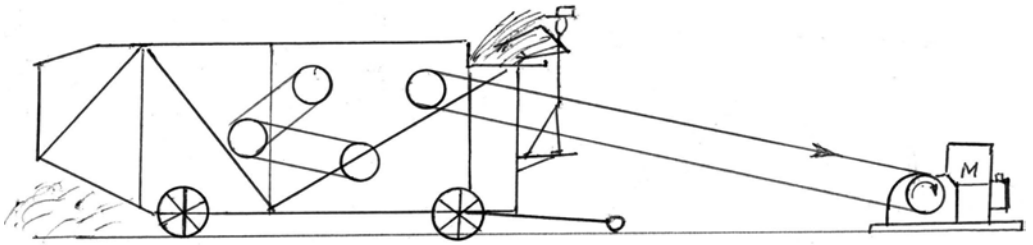

*Kuliamoji su grūdų  
valytuvu*

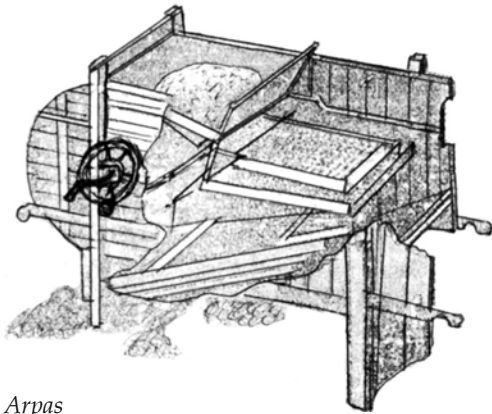

*Arpas*

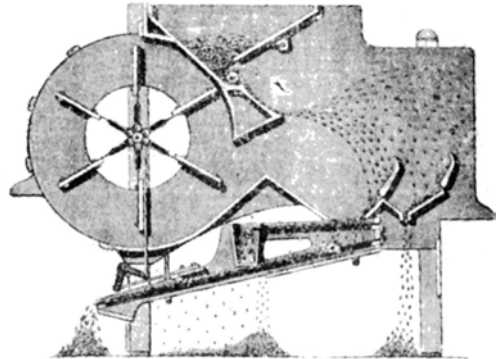

*Fuchtelis*

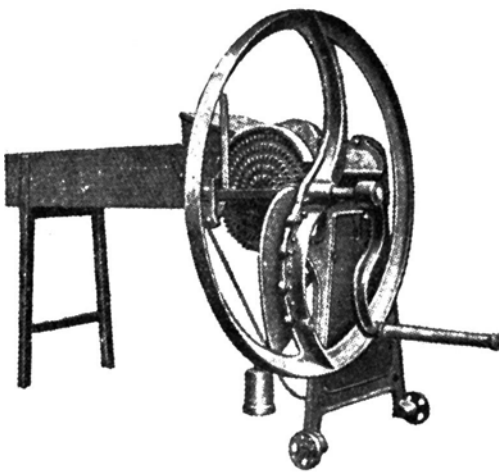

*Pjaustyklė pašarui  
pjauti*

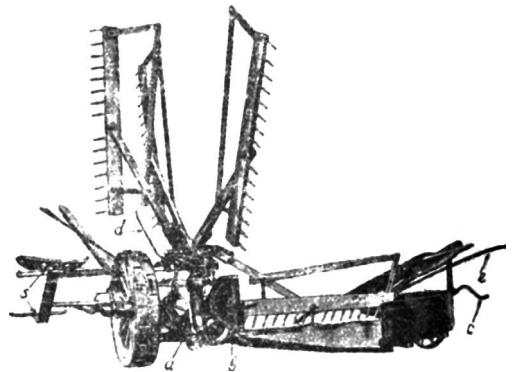

*Javapjovė*

Tarpukariu ir iki kolchozmečio karvės pienas buvo pajamų šaltinis. Pieną nešdavo į V. Vainalavičiaus pieninę Garšvėnų kaime, kiti – į Daubariškius. Buvo pieno, sviesto prievolės. Kolchozmečiu pienas tapo svarbiausiu pajamų šaltiniu duonai pirkti. Nuo 1991 m. pieną supirkdavo pienvežės, kurios pristatydavo pieną į pienines.

### Naudoti buities reikmenys

Skalbimo  
lenta

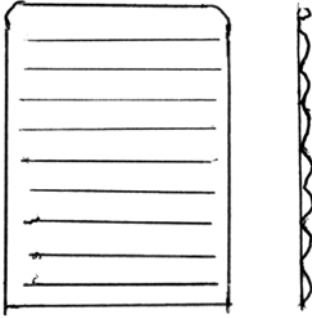

Kultūvė skalbiamiems  
rūbams pakulti

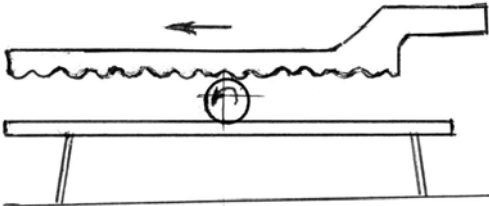
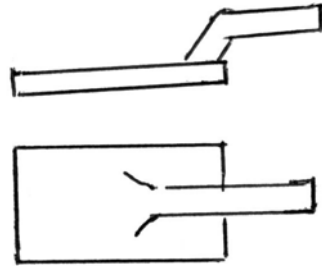

Valkas rūbams  
paminkštinti

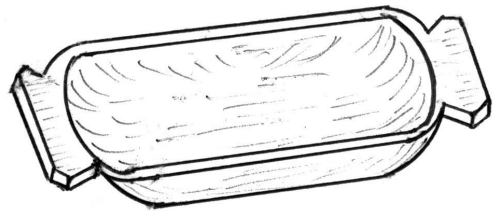
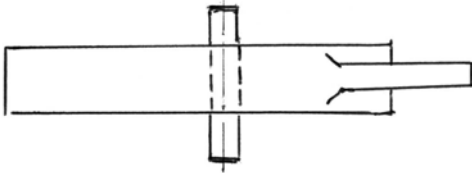

Gelda

Dalgis

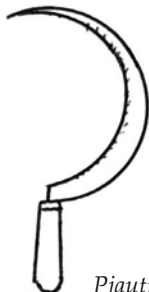
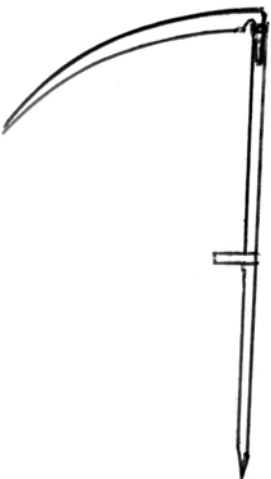

Pjautuvas

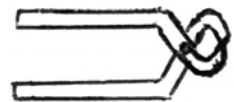

Kirvis ir replės

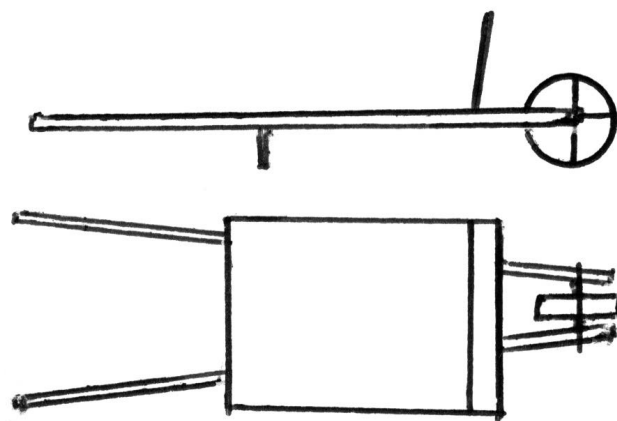

*Karutis*

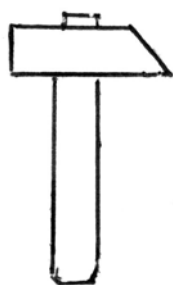

*Plaktukas*

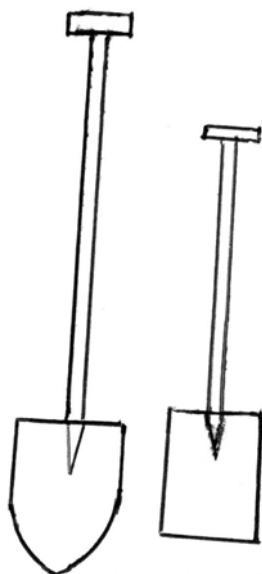

*Kastuvai*



*Laužtuvas*

*Neštuvai*

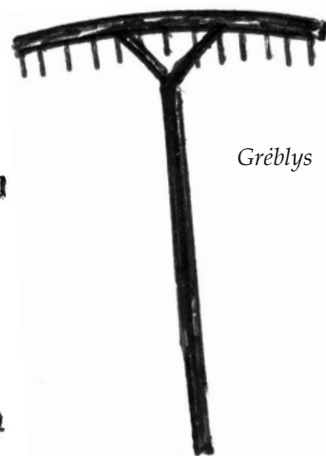
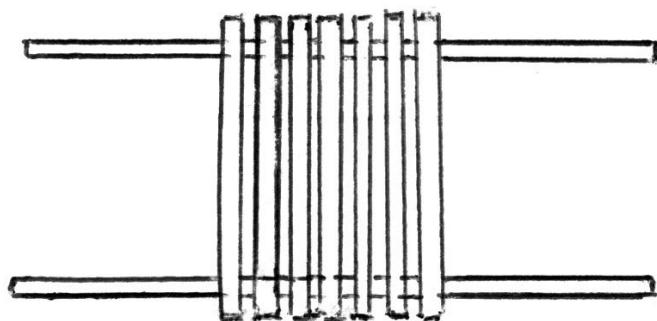

*Grėblys*



Rogės

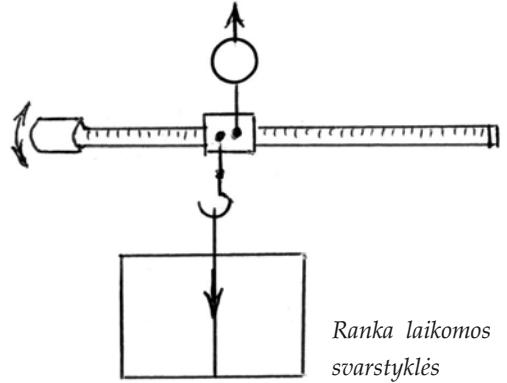
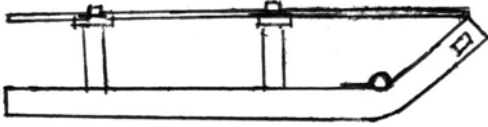

Ranka laikomos svarstyklės

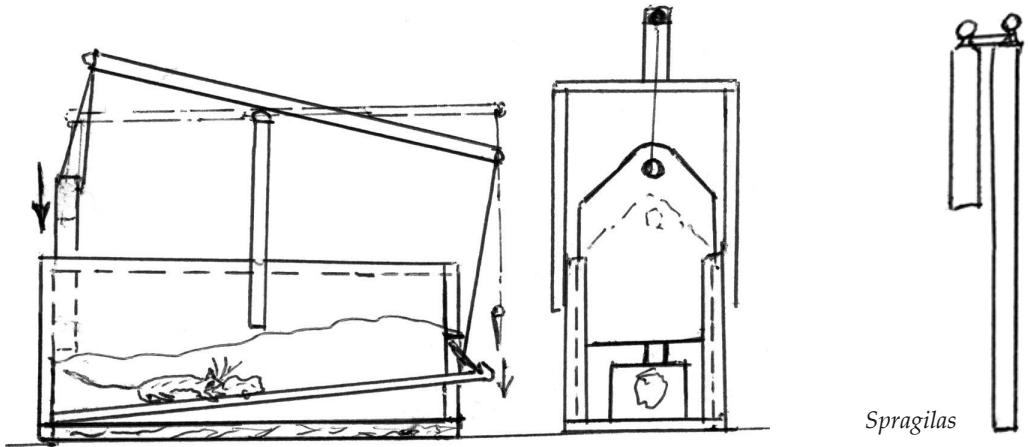

Spąstilas

Spąstai pelėms

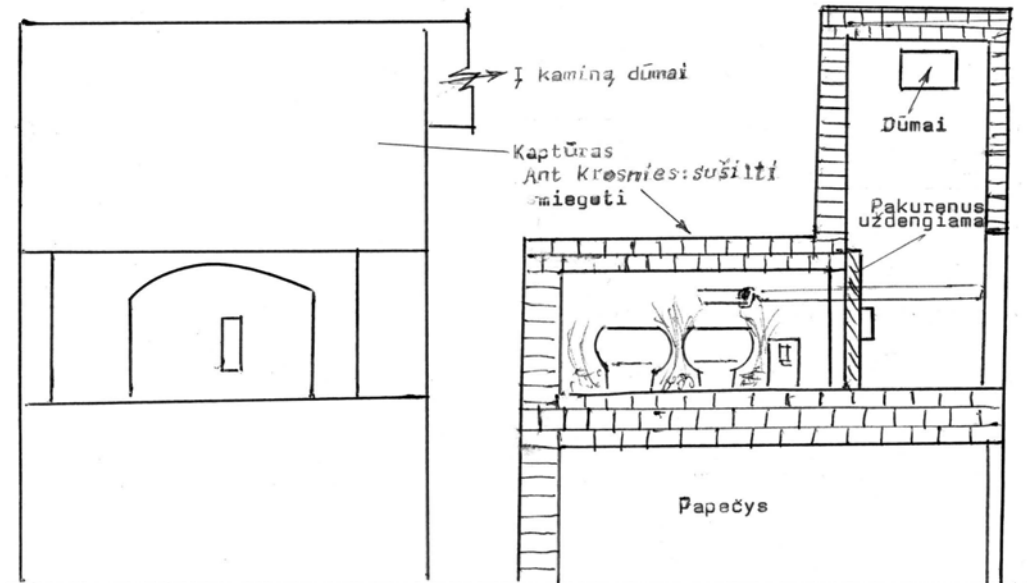

Kaimo krosnis

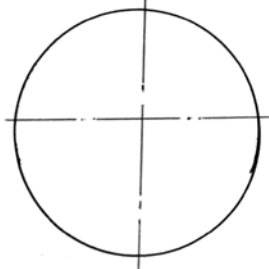
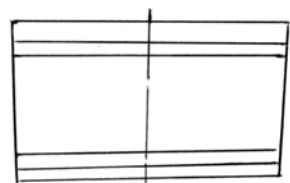

*Duonkepė duonos  
tešlai rauginti*

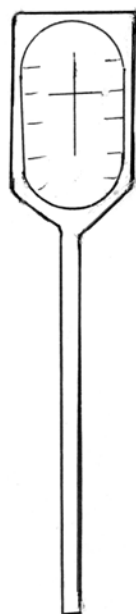

*Ližė*

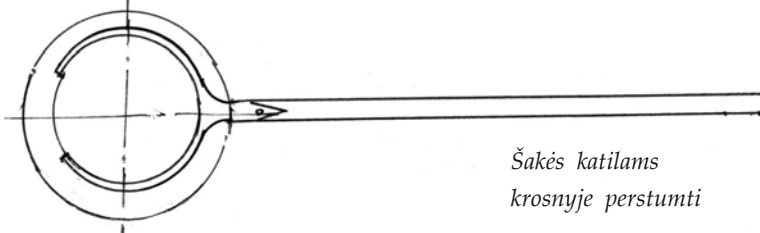
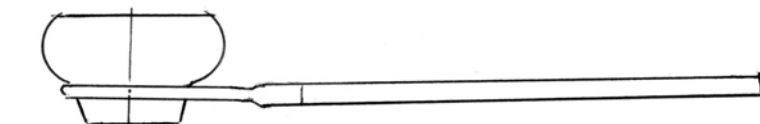

*Šakės katilams  
krosnyje perstunti*

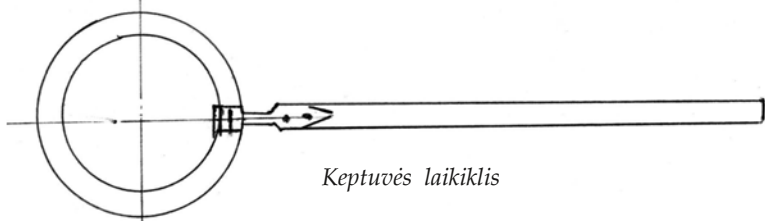

*Keptuvės laikiklis*

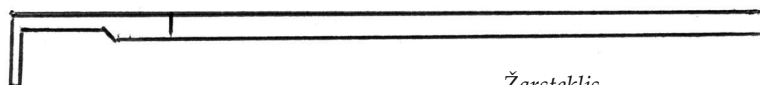

*Žarsteklis*

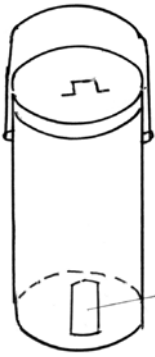

Grietinės lygio langelis

Indas grietinei nusistoti

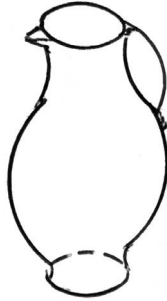

Puodynė

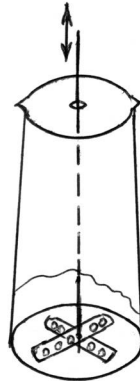

Sviesto muštuvės

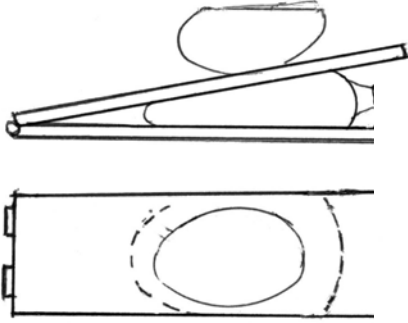
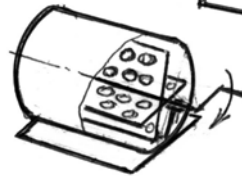
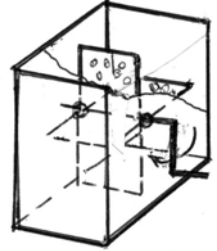

Sūrių slėgimo lenta

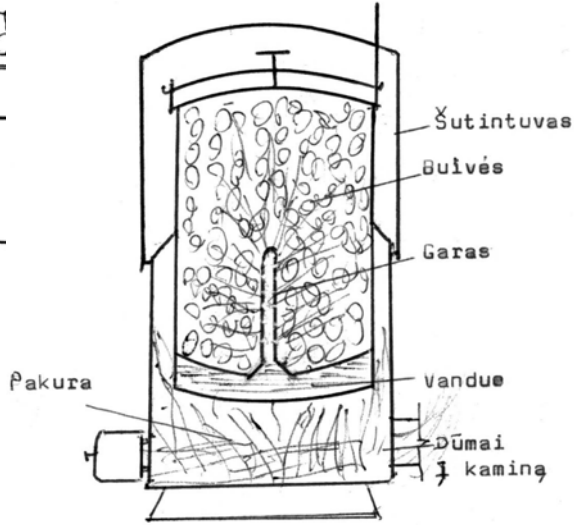

Šutintuvas

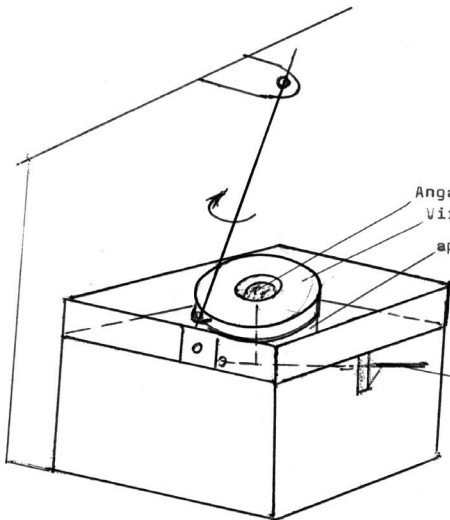

Anga grodams įpilti  
Viršutinė girnapusė  
apatinė girnapusė

Girny pakelimo-nuleidimo svirtis.

Rankinės grūdų malimo girtos

## Avininkystė

Avis augindavo dėl vilnų, kailių ir skanios mėsos. Avis kirpdavo moterys rankinėmis žirkėmis tris kartus per metus. Vilną vadino kalėdine, pavasarine ir vasarine. Verpimui vilnas išplaudavo. Velykinio kirpimo vilnas skirdavo veltiniams. Jų neplaudavo, nes vilna gerai veldavosi. Pirmiausia vilnas sukaršdavo, mašina išlygindavo į pluoštą. Karšyklos buvo Alantoje, Želvoje ir kt. Dalį vilnų verpdavo į siūlus mezgimui (kojinės, pirštinės, megztiniai) ir audimui (milai drabužiams), kita dalis likdavo veltiniams. Veldavo Dvarniškyje, Magulėje, Aklūšėje ir kitur. Iš kailių siūdavo kailinius. Likusias vilnas ir kailius arba avių mėsą parduodavo.

## Bitininkystė

Bitynus po 10, 12 ar 15 avilių turėjo Kazys ir Jonas Žviniai iš Papiškių, kai kurie kiti po 1 ar 2 šeimas. Medžiuose ėkėlė kelmus laikydavo bičių spiečiams sugauti. Medų apylinkės žmonės pirkdavo vaistams. Laukai buvo neužnuodyti. Bitės gausiai nešdavo medų ir buvo sveikos. Nuo 1960 m. kolchozuose pradėjus naudoti chemines trąšas, kurių garuojantys chemikalai ir kvapai ėmė nuodyti laukų gėles, bitės pradėjo nykti nuo varozės ir kitų ligų. Pasiskundus pirmininkui, šis atsakydavo: „*Ne mano bitės, ne mano reikalas*“ arba „*Užsidaryk*“. Kol atsirado bičių gydymo vaistų, apylinkėse bitės išnyko.

## Mėsos prekyba

Iki sukolchozinimo Prušinskai, Žviniai ir kai kurie makiūgaliečiai jautieną, kiaulieną, vištieną veždavo arkliniais vežimais parduoti į Vilnių. Žiemą į roges įsidėdavo karštą akmenį, įvyniotą į skudurus, kojoms pasišildyti.

Išvažiuodavo pavakaryje. Kelionė į vieną pusę tiesiu keliu 75 km. Ji trukdavo ilgiau kaip pusę paros. Vilniuje apsistodavo pas Strupinskus Kalvarijų g. 104, netoli turgaus. Jie turėjo tvartelį, daržinę, nes buvo kelininkai ir laikė arklius. Per kelias dienas Kalvarijų turguje parduodavo savo produktus. Pas šeiminkus nakvodavo ir juos vaišindavo. Pardavę produktus ir nusipirkę reikiamų prekių, grįždavo namo.

Į Papiškius iš Vilniaus arkliniais vežimais atvykdavo Strupinskai, Bartusevičiai. Atveždavo parduoti arba iškeisti pramoninių prekių į maisto produktus. Tokia prekyba vyko iki ūkių sukolchozinimo.

## Tabakas

Kaimuose rūkydavo beveik visi vyrai. Moterys nerūkė. Visi daržuose augindavo lysves tabako, kurio lapus suverdavo ant virbų, troboje išdžiovindavo, o rudenį ir stiebus su lapais džiovindavo pastogėje. Sausus tabako lapus sudėdavo į dėžę, pjaustydavo peiliu rankomis arba mašinėle. Medaus tirpalu aromatizuo-davo. Supjaustytą tabaką susukdavo į cigarą – *bankrutką*. Tam naudodavo ploną popierių, kurio iš miesto ir aš atveždavau.

Kolchozmečiu tabako augino kasmet vis mažiau ir iš viso nustojo auginti, nes vyrai pirko pigias cigaretes.

## Stogai

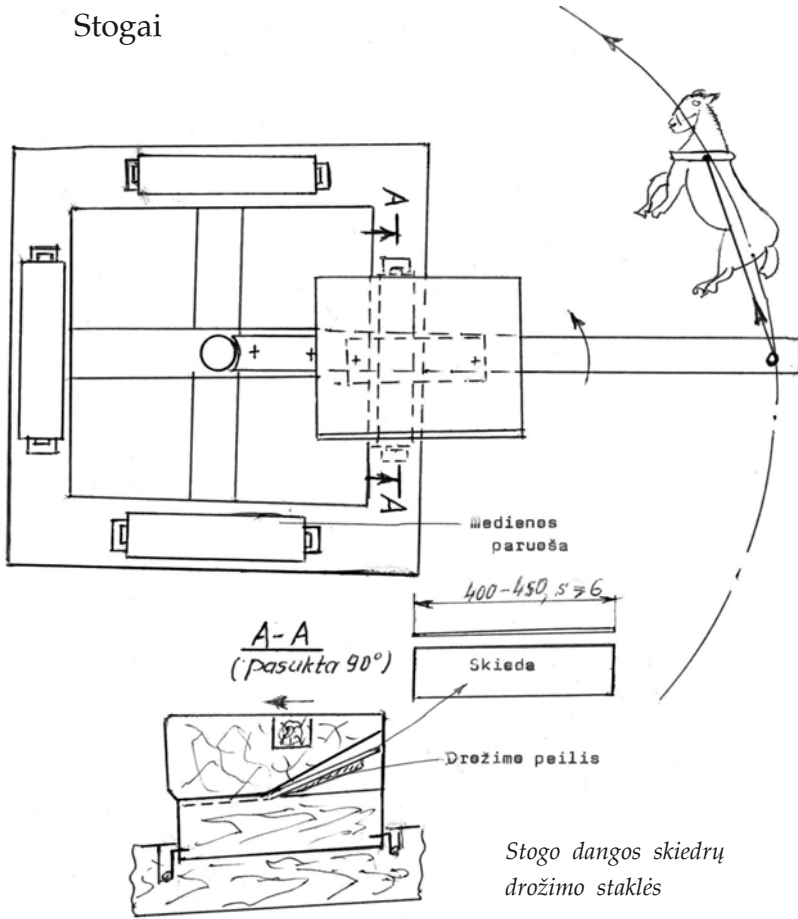

Stogai buvo ruginių šiaudų. Rugius nupjaukavo pjautuvais, surišdavo juos į pėdas. Paskui iškuldavo kultuvais. Tada atrinkdavo gerus šiaudus ir surišdavo į storus kūlius, kuriuos jau naudodavo stogui dengti, prispausdami lotomis ir pririšdami prie grebėstų. Tokie stogai laikydavo apie 40 metų. Be to, specialiu diskiniu pjūklų pagal šabloną iš medienos pjaudavo malksnas stogui dengti. Buvo prasimanyta drožti skiedras iš medienos. Stakles turėjo ūkininkai Papiškiuose, Makiūgaliuose.

## Žvejyba

Makio ir Gėlio ežeruose žvejojama aplinkiniai kaimai. Meškeriojo, gaudė bradiniais, tinklais iš valtys, per nerštus bučiais, tinklais, bet žuvų visada buvo. Žuvų mažėjo kolchozmečiu, kada pradėtos vartoti cheminės trąšos. Jos su lietaus vandeniu iš dirvos sutekėdavo į ežerus ir apnuodydavo žuvų ikrus ir žuvis. Didieji žvejai buvo A. Stanionis, S. Medeiša, Žviniai ir kt.

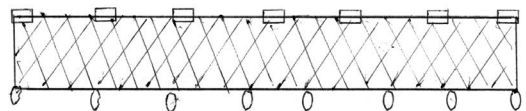

Spėndžiamas tinklas ežere  
Venteris

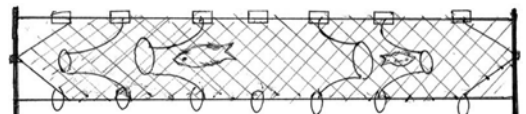

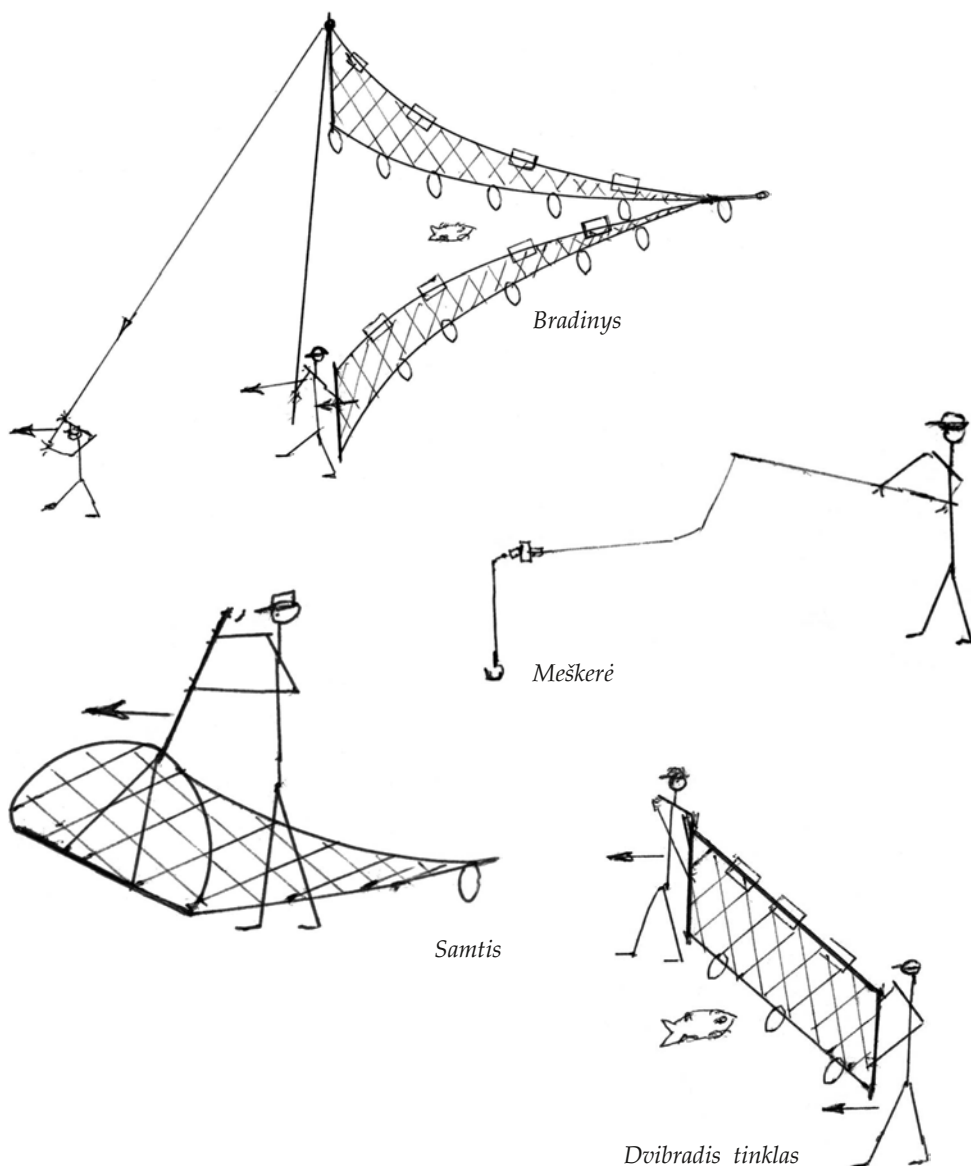

Žvejybos reikmenys buvo: spendžiamas tinklas ežere, venteris, bradinys, meškere, samtis, dvibradis tinklas.

### Degtinės (*naminės*) varymas

Degtinę varė tarpukariu, pokariu, kolchozmečiu. Varymo įrenginiai buvo gariniai ir sukami. Degtinės raugą (*broga*) raugdavo iš daigintų sumaltų rugių grūdų arba kviečių. Kelias dienas raugdavo, vėliau raugalą supildavo į katilą, kurį malkomis kaitindavo, garai per aušinamą gyvatuką kondensuodavosi, lašai tekėdavo į butelį. Šių kvaišalų stiprumui padidinti dėdavo vištų mėšlo, įvairių cheminių priemonių. Po varymo raugalu šerdavo kiaules. Degtindariai: Dvarniškyje – V. Pacharevas, Makiūgaliuose – Valiauga, Kampuose – V. Čivilis, Kazimieravoje – V. Paškevičius, Petronopolyje – J. Surgautas.

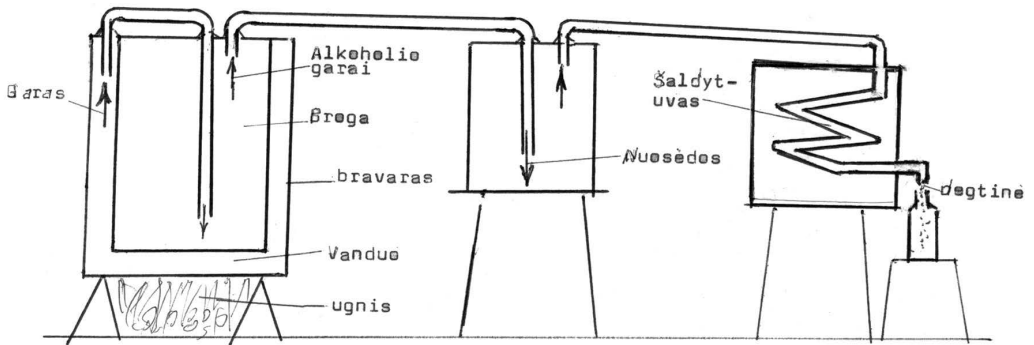

Nepriklausomybės metais iš užsienio atveždavo sintetinio spirito (vadinamo pilstuku), kurį praskiedavo ir pigiau parduodavo alkoholikams. Nuo pilstuko Balninkų seniūnijoje daug daugiau mirė žmonių negu nuo kitų svaigalų.

*Naminės degtinės vaymo aparatas*

## Iš mano tėvo pasakojimų

Vytautas Rakauskas

Bálninkais iš mažens domėjausi. Man būdavo įdomu, kaip senesniais laikais gyventa, todėl, kalbėdamas su savo tėvu *Stasiu Rakausku* (1893–1973), šneka pakreipdavau į žmonių kasdienybę, nes ji mažai aprašyta. Iš tų tėvo pasakojimų atsirado šis rašinys su kai kuriais mano klausimais ar kitokiais intarpais.

Mano tėvelis Vincentas buvo nedidelio ūgio, su juodais ūsiukais panosėje. Nerūkė, bet šniaukšdavo tabaką iš metalinės dėžutės. Du kartus vedė. Pirmoji žmona buvo Ona Skebaitė iš Vargūlių, baudžiauninkė. Ją vesdamas, tėvelis turėjo prašyti Ařmoniškų poną Petuchą, kuriam priklausė Vargūliai, kad leistų jai tekėti.

– Gal nenorėjo leisti, kad iš baudžiatvos jo baudžiauninkė ištrūktų?

– Leido. Kaip galėjo atsakyti. Abu bajorai, gerai pažįstami. Vėliau, per šešiasdešimt trečiųjų metų [1863] sukilimą, Petuchas ir Libertāvos ponas Makarskis vėlų vakarą, visai sutemus, buvo atjoję pas mano tėvelį kalbinti sukiliman, žadėjo duoti gerą arklį, bet tėvelis nesutiko.

– Archyve yra įrašyta, kad tuo metu sirgo kokliušu trejų metų jo duktė ir mirė.

– Nežinau.

Gal po 20 metų mirė ir tėvelio žmona. Turėjo jie pasiėmę išduktę, gal kokią giminaitę, Kiaušinytę, bet su ja nesugyveno – buvo blogo būdo. Ji ištekėjo Pikčiūnuos, netoli Vidėniškių. Tada tėvelis beveik 50 metų vedė mano motiną Kotryną Matulionytę iš Kálvių prie Alantos, daugiau kaip 20 metų už save jaunesnę. Baudžiava jau buvo panaikinta, bet jos tėvams nereikėdavo baudžiatvon eiti – buvo laisvi žmonės, tarnaudavo dvare pas ponus virėjais. Panaikinus baudžiavą, mamos tėvas Gabrielis Matulionis buvo eiguliu. Tėvelis ten nuvažiuodavo malkų. Jos motina Ieva Liobytė, irgi iš Kalvių.

Su mano motina tėvelis sulaukė 10 vaikų, kai kurie maži mirė.

Mano tėvelio tėvai buvo Adomas, visą amžių gyvenęs miestely, ir Zofija Čereškaitė iš Prūdninkų. Turėjo jie tris vaikus: mano tėvelį ir dvi dukteris – Barborą ir Marijoną, kuri maža nuvirtusi nuo suolo susilaužė stuburą – nuo to jai atsirado kuprytė. Buvo tretininkė. Mirė nesena. Prieš mirtį prašiusi, kad jai mirusiai po galva padėtų plytą. Kai ją laidojom dabartiniuose (Trākų) kapuose, aš dar mažas buvau, vos prisimenu. Kapai buvo nauji, tik pradėti – atrodė, keli žmonės kur ne kur palaidoti.

Tėvelio sesuo Barbora ištekėjo už Juozo Liškausko. Tėvelis sakydavo, kad Liškauskai iš kitur atėję į Bálninkus.

Vaikščiojo kadaise vingriai (= vengrai; iš tiesų Vengrijos slovakai – V. R.). Kai ką turėdavo parduoti, kai kurie gydymu užsiimdavo, buvo pramokę lietuviškai. Vieną kartą pažįstamas vingris užėjo pas Liškauskus. Iėjęs pašaukė:

– Juzai!

– Ko? – atsiliepė Liškauskas nuo pečiaus.

– Ar turi giros?



– Moč! – šuktelėjo Liškauskas žmonai. – Pasemk tu jam giros iš statinaitės (*diečkelės*) kamaroj.

Vingris išgėręs puodelį vėl pašaukė:

– Juzai!

– Ko? – atsiliepė Liškauskas.

Ar turi vaikų?

– Neturiu. (O jo vaikai jau suaugę.)

– Ir neturėsi, jei šitokią girą geri.

Vingriui išėjus, Liškauskas klausia:

– Moč, iš kurios *diečkelės* tu jam pasėmei? Kodėl jis taip palinkėjo?

Žmona pasakė.

– Taigi toj *diečkelėj* kailiai rūgo. Kailių raugais pagirdei. Kad nenumirtų žmogus.

Mano tėvelis buvo mokytas. Rodos, šešias klases baigęs. Grįžo namo, nes tėvai buvo seni, reikėjo žemę dirbti. Mokėjo lenkų, rusų, vokiečių ir lotynų kalbas. Turėjo sibilės [sibilė – senovės Graikijoje ir Italijoje ateities pranašautoja] pranašysčių knygą, pagal kurią kai kas išsipildydavo.

Tėvelis dalyvavo seime Vilniuj, o vieną ar du kartus Varšuvoj. Pasakodavo apie Varšuvą, kad laisvalaikiu vienuoliai seiman atvykusius vedžiojo po vietas, susijusias su šventu Stanislovu.

Važiuodamas seiman tėvelis susijuosdavo gražia mano motinos austa juosta, po kaklu ant marškinių užsirišdavo varlikę. Savo arkliu kiekvienas seimo narys nevažiuodavo – būdavo nustatyta, kas savo arkliais turi važiuoti, aišku, dideli ponai, ir įpareigoti, kokius bajorus, kurie turėdavo pas juos nuvykti, nuvežti seiman.

Tėvelis slėpė lietuvišką spaudą – jos jam atnešdavo knygnešys Simonas Bakanauskas iš Navasiòlkos. Nešdavo iš Prūsų, prie sienos jis turėjo papirkęs žandarą. Už knygas tėvelis pinigų neimdavo: žmonės Bakanauskui mokėdavo.

Iš pradžių mus, vaikus, tėvelis kiek pamokė lenkiškai, nes geriau, kai skaityti moki, o vėliau, atgavus lietuvišką spaudą, lenkiškai mokytis mums uždraudė. Sakydavo: „Mes esam lietuviai, tik sulenkinti“.

Mokyklon mūsų neleido: tėvelis buvo senas, reikėjo mums darbus dirbti. Šešerių metų būdamas su tėveliu miškan važiuodavau Antāplaštakin, kur dabar Šlepikai gyvena. Važiuodavom per Laumenką, šito kelio iš Bálninkų nebuvo – čia mano vaikystėj augo miškas.

Mokslas labai svarbu, be jo toli nenuvažiuosi. Žinių visur reikia.

– Vienas jaunas žmogus, – įsiterpiau, – man aiškino, kad senovėje Bálninkai buvo didelis miestas, jame buvo 17 bažnyčių, miestas Alaušuos nuskendęs, tai rodo Alaušų pakraštyje namų pamatai. Bet tai neteisybė.

– Tie pamatai žydų namų. Alaušuos vanduo pakilęs – užakusi upelytė ežero gale, vandens daug nubėga. Seniau didžioji Alaušuos sala buvo sausa, o dabar šlapia. Miestelėnai salon suveždavo avis ir jos ganydavosi lig rudens, laiveliais nuplaukdavo tik jų nukirpti. Vieną naktį nuo Añtalausių pusės salon įplaukė vilkai ir avis išpjovė. Nuo to laiko avių nebeveždavo.

Tėvelis sakydavo, kad Bálninkai buvo ne čia kur dabar: ant kalno ir ėjo lig Laumenkos. Dar neseniai, mano jaunystėj, prie miestelio buvo Bálninkų kai-

mas, įvažiuodamas miestelin ar nuo Laumenkos, ar nuo Videniškių pusės turėjai važiuoti per Balninkų kaimą.

Nors mažas sunkiai dirbau, bet rasdavau laiko ir paišdykauti. Buvau truputį padykęs miestelio vaikas. Ypač rūpėdavo pasišaipyti iš kaimo vaikų.

Sekmadieniais atvažiuodavo bažnyčion ūkininkas su pusberniu sūnum. Pas mus pastatydavo arklių. Kartą sako tėvas sūnui: „Kai paskambins bažnyčion, ir eik“, o pats išėjo pas žydą alaus išgerti. Man parūpo iš šito pusbernio pasišaipyti. Paklausiau:

- Ar moki *bliūdą* prie lubų prišaldyt?
- Nemoku, – atsakė.
- O nori? Aš tave išmokysiu.
- Noriu...

Paėmiau molinį *bliūdą*, puodšakes ir pridėjęs prie lubų liečiau laikyti. Tas kiek palaikęs klausia:

- Ar jau prišalo?
- Dar ne, – sakau.

Jam nusibodo laikyti, pavargo.

- Metu, – sako jis.
- Jeigu negaila penkelgio, gali mest, – atsakau.

Taip jis ir išlaikė per mišias. Tėvas, atėjęs iš bažnyčios, rado jį, *bliūdą* prie lubų laikantį. O mums, vaikams, buvo juoko, kai tėvas jį diržu vanojo.

Pamokslai Balninkų bažnyčioj būdavo sakomi lietuviškai. Pirmiausia kunigas perskaitydavo Evangeliją ponams lenkiškai, ir jie išklause išeidavo. Tada Evangeliją kunigas skaitydavo lietuviškai ir sakydavo pamokslą.

Iš Bežgainių su žmona ir dukterim atvažiuodavo ponas Bončevskis. Jis buvo reformatas, todėl bažnyčion neidavo, pavaikščiodavo miestely, kol žmona ir dukterė išeis iš bažnyčios, jos buvo katalikės.

Žmonės šnekėjo, kad kai dėjo bažnyčiai pamatus, virš pamatų skrido gandrai su gyvate snape ir ji jam iškritusi iš snapo. Jie manė, kad tai blogas ženklas, visur gyvatės ieškojo, užmušti norėjo, bet nerado, pasislėpė tarp akmenų.

Nueidavom vaikai į vestuves. Užėjusį suaugusį ar mažą alum vaišindavo – toks buvo paprotys. Jeigu alus būdavo geras, išgėrę puodelį padėkodavom, o jei prastas, tai alun primesdavom prilaužę degtukų, tokie ilgi buvo.

Vestuvės anksčiau būdavo savaitę.

Iš vaikystės prisimenu vienas vestuves, visiems sukėlusias juoko.

Gyveno miestely labai šykštus žmogus, nors už kitus buvo turtingesnis. Jo šeimoj vyko vestuvės. Kad būtų pigiau, išvirė lašinių ir juos apipylė šaltu vandeniu. Tokių lašinių daug nesuvalgysi – leidžia vidurius. Vestuvininkai jų užvalgę ėmė bėgioti už tvarto. Išviečių nebuvo, tuos reikalus atlikdavo už tvarto. Bėgo ir vyrai, ir moterys kartu. Užmiršta kiaulė, išgirdusi žmones, išsilaužė iš tvarto. Vaikai ją ėmė gaudyti, vaikyti. Pagriebusi numestą popiergalį, ji puolė už tvarto.

– Žiūrėkit! Žiūrėkit! – sušuko vienas berniūkštis. – Kiaula jauniems patarnauja (*paslūžija*)!

Muzikantai išėjo miestelin nuo vienos gryčios prie kitos grieždami. Žmonės vieni dešros ringę, kiti ką kita davė. Tada jie maisto prisirinkę grįžo prie vestuvininkų, nes savaitę, septynias dienas, reikėjo *veselioti*.

Mėgdavo pajuokauti ir suaugę.

Gyveno toks juokdarys, pradėjo labai bendrauti su žydais – apsiskelbė, kad ruošiasi pereiti į žydų tikėjimą. Žydams mielai ką nors padėdavo, užeidavo į jų namus, aiškindavosi jų tikėjimą.

Kartą vienas žydas, su kuriuo tas žmogus bendravo, paprašė jį, kad nuskustų barzdą. Iš pradžių jis visaip delse. Nudelsė iki penktadienio. Pavakary atėjo. Nuskuto pusę barzdos, pasižiūrėjo į laikrodį – jau penkios valandos. Užsidedė žvakę, apsvyniojo šikšnomis rankas ir atsisedęs ėmė melstis. Žydas prašo jį baigti skusti.

– Negaliu, – barzdaskutys atsakė, – man jau *šabas*.

Taip ir buvo. Žydas apsirišo žandą. Miestelis greit sužinojo šitą juoką. Klausia jį sutikę:

– Kam tu, Mauša, žandą apsirišai?

– Ui, man dantį skauda, – atsakinėjo Mauša.

Turtingiausias Bálninkuose žydas buvo Bijominas. Visais auksiniais dantimis. Žmonės jį laikė milijonierium. Paskui jis išvažiavo Palestinon. Kartą man su juo šnekantis pasakiau, kad Bálninkuose kuriasi ir lietuviškas kooperatyvas.

– Nieko iš jo nebus: bankrutuos, – šyptelėjo Bijominas. – Žydų kooperatyvo nenukonkuruos.

– Kodėl? – paprieštaravau. – Dabar Lietuva nepriklausoma, valstybė remis lietuvišką kooperatyvą.

– Žydai prekių gauna kontrabandos būdu, pigiau, o lietuviai kontrabanda negaus. Užtat žydai žino, kurias prekes galima pigiau paleisti, o žmonės perka kur pigiau.

– Kodėl lietuvių kooperatyvas prekių negali gauti kontrabanda? – paklausiau.

– Todėl, kad žydas, ir sugautas su kontrabanda, neišduos, kaip jis tas prekes gavo, o lietuvis išduos.

Buvo ir nesąžiningų žmonių. Vienas toks mūsų šieno kupetį išsiveždavo, bet tėvelis, senas būdamas, su juo nesibylinėdavo. Kas nors paklausdavo:

– Žiūrėk, Vincai, ar nematai, kad tavo kupetį susikrovė?

Tėvelis tik ranka numodavo.

– Duos Dievas, užteks ir jam, ir man, – atsakydavo.

Ir iš tikrųjų užteko.

Vienas miestely žmogus turėjo negeras akis. Jeigu apžiūrėdavo kitų žmonių gyvulį ir pagirdavo – gyvulys nugaišdavo. Jeigu jis per kieno sodą pereidavo, bites išvesdavo, jos išskrisdavo. Su juo niekas nenorėjo bendrauti, pamatę jį žmonės žegno davė. O jis, pamatęs kaimyną žegnojantį, piktai sakydavo:

– Nežegnok, neisiu pas tave, neisiu, – ir nusukdavo šonan.

# KALBA

## Balninkų šnekta

Zigmas Zinkevičius

Prieš daugiau negu keturis dešimtmečius kaupdamas duomenis knygai *Lietuvių dialektologija* (išleista 1966 m.) susidomėjau, be daugelio kitų, ir palyginti netoli nuo mano gimtinės esančia Balninkų šnekta (apie 15 km). Pradžią domėjimuisi buvo padaręs mano studentas Vytautas Rakauskas, iš kurio užsirašiau pirmuosius šios šnektos duomenis. Vėliau teko ne kartą pačiam lankytis Balninkuose, šį bei tą nugirsti iš vietos žmonių lūpų ir įdomiausius dalykus užsirašyti. Nemaža šnektos ypatybių sužinojau dalyvaudamas Lietuvių kalbos atlaso žemėlapių svarstymuose (kaip redakcinės kolegijos narys), įvairių faktų prisirankiojau bendraudamas su Balninkų kilmės žmonėmis, iš mokslinės literatūros ir t. t. Kaip kalbos istorikas, žinoma, daugiausia dėmesio skyriau senosios kartos žmonių kalbai, palikdamas nuošaly visokias naujoves, būdingesnes jaunimui. Suprantama, būtų įdomu palyginti kelių kartų (ypač senosios, vidurinės ir jaunimo) kalbą, bet tam man trūksta duomenų. Tokio darbo galėtų imtis kas nors iš balninkiečių.

Balninkų šnekta yra rytų aukštaičių anykštėnų, vadinamųjų „rotininkų“, pietinės dalies rytiniame pakraštyje, maždaug pusiaukelyje tarp Ukmergės ir Molėtų. Nuo daugelio kitų anykštėnų tarmės šnektų ji atsiskiria tuo, kad čia kirčiuotas negalūninis *a* yra tariamas ne *o* (t. y. *o* su *a* atspalviu) ar *ā* (*a* su *o* atspalviu), bet diftongoidas „*o*“, pvz., „*orkli* „arkli“. Taigi, pasakytume, šnekteje ne „rotininkuojama“, bet „ruotininkuojama“. Be to, vietoj bendrinės kalbos *o* čia tariamas ilgasis balsis *a* su *o* atspalviu, taigi sakoma *žādis* „žodis“. Seniausi žmonės pasako ir *žādis*. Ši „žadininkų“ ypatybė, kaip ir „ruotininkavimas“, būdingiausia senosios kartos žmonių kalbai ir sudaro Balninkų šnektos specifiką, išskiriančią šią šnektą iš kitų aplinkinių šnektų.

Atitinkamai ir kirčiuotas *e* šnekteje yra susiaurėjęs (priešmena *é*, čia žymimas *ę* raide), o *é* – praplatėjęs (tariama lyg *e*), pvz., *nėša* „neša“, *mė.su.* „mėsa“.

Kaip ir kiti rytų aukštaičiai, balninkiečiai vietoj *a*, *ę* turi *u*, *i*, kuriuos ištaria *ū*, *y*, pvz., *kūsnis* „kašnis“, *tyst’* „tęsti“. Kadangi ši ypatybė labai sena, tai atsispindi ir sutrumpėjusiose senosiose akūtinėse galūnėse. Sakoma, pvz., *su šakū* „su

šaka“, *su katì* „su kate“, vietininkas *miški* „miške“ (čia -ù, -ì iš \*-á, \*-ē). Vietoj *am, an, em, en* turima *um, un, im, in*, taigi *sumtis* „samtis“, *runka* „ranka“, *timpt’* „tempti“, *pinkì* „penki“.

Kaip ir visoje rytų Lietuvoje, kietinamas priebalsis *l* prieš *e* tipo balsius ir dvibalsį *ei*. Po sukietėjusios *l* šnektoje balsio *e* tarimas gerokai įvairuoja. Pavyzdžiui, vietoj *lėdas* tariama vienur *lɔdas* ar *lādas*, girdėta ir *lʷɔdas*, kitur – *lėdas* (*lėdas, ε* žymi suužpakalėjusį *è*), pasitaiko ir *ladas*. Nekirčiuotoje padėtyje vietoj *le* paprastai būna *la*, pvz., *ladēlis* „ledelis“. Taip tariama ir daugiskaitos galininko galūnė (net ir kirčiuota), pvz., *pelās* „peles“. Analogiškai keičiamas ir dvibalsis *ei*: šaknyje tvirtapradis virsta *ɔi* ar *āi*, pvz., *lɔist’*, *lāist’* „leisti“, kitais atvejais dažniausiai tariama *ai*, pvz., *pēlai* „pelei“.

Vienaskaitos įnagininko baigmuo *-le* (pvz., *pelè* su *-è* iš \*-ē) tariamas *-lvi* (su maždaug tokiu kaip rusų *vi*), pvz., *su pēlvi* „su pele“. Bet tos pačios kilmės vietininko galūnėje tarimas svyruoja: *statvì* ir *stali* „stale“. Variantas su *-i* greičiausiai įsivestas iš formų, turinčių galūnę ne po *l*, plg. *miški* „miške“.

Vienaskaitos galininko baigmuo *-lę* irgi tariamas *-lvi*, pvz., *pēlvi* „pelę“. Tačiau tas pats baigmuo dalyvių formose (pvz., *puolęs, puolę*) neretai svyruoja: *puolvis, puolvi*. ir *puolis, puoli*. (variantai su *i*, matyt, iš formų ne po *l*, plg. *dirbis, dirbi*. iš *dirbės, dirbė*).

Svyruoja ir skiemens *len* tarimas: *lvin* ir *lin*, pvz., *lvinta* ir *linta* „lenta“, o vakariniame šnekto pakraštyje pasakoma dar *lunta*, kaip *runka* „ranka“.

Balsis *é* po sukietėjusio *l* kirčiuotas išlaiko siaurumą, tik tariamas užpakalesnis (žymimas *ε* raide), nekirčiuotas, dažnai ir galūninis kirčiuotas virsta *a* (paprastai pusilgiu), pvz., *lėkt’* „lėkti“, bet *la.ki.mas* „lėkimas“, *pelā*. „pelė“.

Visi šie duomenys yra labai svarbūs mūsų kalbos istorijai ir istorinei dialektologijai, ypač tiriant nosinių balsių ir *an* tipo junginių raidą, taip pat *é* siaurėjimą bei *l* kietinimą rytų Lietuvoje.

Kirčiuoti trumpieji balsiai Balninkų šnektoje yra pailginami, pvz., *mī.škas* „miškas“, *bū.va*. „buvo“ (ženklelis <sup>˙</sup> rodo vidurinę priegaidę). Kartais jie pailginami net iki ilgųjų, tariama lyg būtų parašyta *mỹškas, būva*. Nekirčiuoti ilgieji balsiai, priešingai, trumpinami, paprastai iki pusilgių (tai pažymima tašku žemai dešinėje raidės pusėje), bet kartais girdėti ir visai trumpi balsiai, pvz., *vi.rēlis, virēlis* „vyrelis“, *su.nēlis, sunēlis* „sūnelis“. Trumpinimas palietė ir dvibalsius *ie, uo*. Tuo atveju jie virsta balsiais *e, a*, pvz., *pe.nēlis, penēlis* „pienelis“, *da.nēla., danēla* „duonelė“.

Žodžio pradžios *e-* neverčiamas į *a-*, kaip daroma daugelyje mūsų tarmių, bet kirčiuotas susiaurinamas ir gauna pridėtinį jotą, pvz., *jēžeras* „ežeras“. Tačiau žodžio pradžios *ei-*, kaip ir daugumoje tarmių, verčiamas *ai-*, pvz., *aīna* „eina“. Galūnėse *ai, ei*, ypač nekirčiuoti, tariami neryškiai, pirmojo dėmens *a* artėja prie išblėsusio garso, kuris žymimas *α* raide, o *e* – artėja prie *i*, pvz., *výgrai* „vyrai“, *katij* „katei“.

Galūnės šnektoje netrumpinamos, išskyrus atvejus, kai jas paliečia nekirčiuotų skiemenų redukcija arba balsis (kartais ir priebalsis) išmetamas dėl morfologinių priežasčių, pvz., vietininkų formos *ruñka.j, ruñkaj* „rankoje“, *akj*. „akyje“ ir kt.

Kirčiuojama paprastai kaip daugelyje kitų rytų aukštaičių šnektų. Turimas silpnas sąlyginis kirčio atitraukimas (šnekta yra rytiniame kirčio atitraukimo ploto

pakraštyje): kirtį atitraukiama nuo trumpos galūnės į ilgą prieškirtinį skiemenį (rytinėje šnektos dalyje tik į turintį ilgąjį balsį ar *ie, uo*), pvz., kirčiuojama *gỹva, ruĩka* (rytinėje dalyje *runkà*), bet *šakà, gyvũ, vaikàĩ*.

Šnektos morfologija būdinga daugeliui rytų aukštaičių. Vartojamas iliatyvas, tik jo daugiskaitos sutrumpintos formos nesiskiria nuo to paties tipo vietininko (ypač šaknies kirčiavimo) formų, pvz., *piẽvos* „pievose“ ir „į pievas“.

Šnektos sintaksės ir žodyno netyrinėta.

## Kaip mūsų kraštietis niekino gimtąją kalbą

Julius Aukštaitis

1387 m. Jogailai su Vytautu Lietuvoje įvedus krikščionybę, iš jau krikščioniškos Lenkijos atvyko dvasininkai steigti parapijų ir aiškinti krikščioniškų tiesų. Lietuviškai jie nemokėjo ir nesistengė išmokti. Jų skelbiama katalikybė buvo vadinama „lenkų religija“ (*polska wiara*), tad reikalavo, kad parapijiečiai prie jų prisitaikytų ir mokytųsi lenkiškai. Vilniaus vyskupystė buvo didžiausia ne tik LDK, bet ir Europoje, į lenkinimo zoną pateko didžioji Lietuvos dalis. Žmonės, nesuprasdami evangelijos aiškinimų, dar ilgus šimtmečius garbino gamtą, ir, anot Gedimino, vieną Dievą. Todėl į Bálninkus krikščionybė atėjo beveik po dviejų šimtmečių. 1583 m. jėzuitas Jokūbas Lavinskis (Lavinius, Lavinski, Lawiszki), lankydamas Bálninkų, Žemaitkiemio ir Vidiškių apylinkes su kitais misionieriais, rado klestinčią pagonybę.<sup>1</sup>

Lenkai, kaip ir vokiečiai neįstengdami įveikti Lietuvos, ją palengva naikino dvasiškai lenkindami tautą per bažnyčią ir dvarus. Net didis poetas Adomas Mickevičius, karštai mylėjęs tėvynę Lietuvą, patikėjo, kad Lietuvos jau nebėra, jam Lietuva ne etninė, bet istorinė kategorija.<sup>2</sup> Mat mokyklose, bažnyčiose, valstybinėse struktūrose, Vilniaus universitete išgalėjo lenkų kalba. Universiteto vadovai jėzuitai nemokėjo lietuvių kalbos, kaip ir lenkai jos nesimokė. Lietuviškos kalbos aukštesnėje visuomenėje nebeliko. Lietuvių lenkinimas iš dalies pasiekė tikslą. Didelė rytų Lietuvos dalis sulenkėjo ir atskilo nuo tėvynės. Mūsų kalbą išsaugojo tik „civilizuoto“ lenko užguitas muzikėlis, beteisus baudžiauninkas. Ypač nuožmūs kalbos niekintojai buvo sulenkėję lietuviai. Tapę „lenkais“ bandydavo įrodinėti savo „tikrą lenkystę“. Apie vieną iš jų, kilusį iš mūsų parapijos Martnoniū kaimo, pateiksiu žinutes, skelbtas pirmajame lietuviškame dienraštyje „Vilniaus žinios“. 1905 m. kovo 5 d. šio laikraščio straipsnyje „Kame Vilniaus vyskupystėje ir dėl ko lietuviai yra ištautėjimo pavojuje“ rašoma:

*„Lietuvių padidėjimas Vilniaus vyskupystėje lig šiai dienai tebėra didei apgailėtinas. Daugelyje bažnyčių neleidžia lietuviškai giedoti ir nesako pamokslų lietuvių kalba. Nedyvai tada, jog lietuviai, išjuokiami visai dėl savo kalbos, pradeda savo kalbą užmiršti arba su ta pačia kalba slapstyti, ir virsta patį sau svetimais... Kas kaltas?.. Dauguma džiakonų, gerai nenumanydami kam tarnauja, perduoda vyskupams daugiausiai netikras žinias, neva jų džiakonijoje (parapijoje) visi lenkiškai supranta, neva lietuvių visai nebelikę, neva per tai lietuviški giedojimai ir pamokslai, sakomi kai kurių kunigų, esą ne tik niekam nereikalingi, bet dar didei pavojingi?!*

*Tiems džiakonų ir kai kurių klebonų pranešimams pritardavo Vilniaus kapitulos pralotai ir kanauninkai. Todėl vyskupas Žvėravičius teisingus lietuvių prašymus atmesdavo ir į lietuviškas parapijas Kernavės, Sudervės, Dieveniškės, Korvės, Vydaniškių*

<sup>1</sup> Ivinskis Z. *Aidai*, 1950, nr. 3, p. 111–112.

<sup>2</sup> Mickevičius A. *Ponas Tadas*, Vilnius, 1978, p. 389.

(Videniškių) ir kt. siųsdavo kunigus lietuviškai nesuprantančius arba vartojančius tik lenkų kalbą. Videniškių klebonas Alpentas Grzybauskis (Grybauskas) 30 m. lietuvius lenkina – lietuviškas knygas iš žmonių atiminėja ir tuojau degina. Žmonės meldė pamainos, bet vyskupas Žvėravičius jų neišklausė...“

Apie mūsų Balninkų parapijos lenkinimą sužinome taip pat iš šio dienraščio. 1905 m. gegužės 11 d. straipsnelyje, kurį pasirašė Balnikietė, skaitome:

„Balnikai (Ukmergės pav.). Mūsų miestelis mažas, tik dvi gatvės, bet yra viena lietuviška sankrova (didelė krautuvė), krasos (pašto) visai nėra: aplinkiniai žmonės, jei nori pasiųsti kokį laišką, turi klampoti purvyną 10 varstų, kad pasiektų krasą. Daktaro teip pat neturime, ir daugelis mūsų be laiko skiriasi su šiuo pasauliu. Bažnyčia mūsų maža ir jau labai sena, bet dabar jau pradėjome statyti naują. Mūsų klebonas M. Vėžys, norėdamas turbūt įtikti lenkams, pamokslus ir visokias pamaldas bažnyčioje atlieka lenkų kalba, nors visus mūsų parapijos vadinamuosius lenkus galima ant pirštų perskaičiuoti, o lietuvių yra 4 000. Kuo jau tie lenkai (kurie teip pat kone ne visi moka lietuviškai) užsipelnė, kad dėl jų fanaberijos galima teip skriausti 4 000 lietuvių? Kur tiktai Lietuvoje kunigai per bažnyčią skriaudžia lietuvius, visur ten žmonės tamsūs ir pavargę. Teip ir pas mus.“

„Vilniaus žinių“ redakcija beveik kiekviename numeryje kėlė lenkų ir rusų nuslopintą lietuvišką dvasią. Žmonės pasiekė laikraščio informacija apie Balninkų parapijos kaimyną, Vidėniškių kleboną lenkintoją K. Grybauską. Per Sekmines redakciją aplankę vyrai iš Videniškių skundėsi, kad lenkintojas kun. K. Grybauskas juos skriaudžia ne tik kaip lietuvius, bet ir kaip žmones. Jis lietuviškai moka, bet savo gimtąją kalbą niekindamas, o lenkišką aukštindamas, pamaldas atlieka tik lenkų kalba.

Laikraščio redakcija, norėdama įsitikinti žmonių skundų pagrįstumu, pasiuntė korespondentą į Vidėniškius. 1905 m. liepos 31 d. laikraštyje korespondentas rašė, kad Vilniaus vyskupijoje nuo amžių viešpatauja lenkinimo sistema: lenkų kunigus siunčia į lietuviškas, o lietuvių kunigus – į sulenkintas ir baltarusiškas parapijas. Vidėniškiuose pirmiau buvę kunigai Markevičius, Rutkauskas, Stasiūnas skelbė Dievo žodį lietuviškai, bet jau daugiau nei 30 metų bažnyčioje lietuviškos maldos, giesmių, pamokslo nebegirdėti. Po pamaldų šventoriuje žmonės vienas kitą klausinėja, ką sakė kunigas, bet nė vienas nesuprasdamas kalbos patrauko pečiais arba savaip išpasakoja. Žmonėms pareikalavus lietuviškų pamokslų, kunigas atsakė: „Jei jūs, chamai, nebenorite klebono pamokslo civilizuotoje lenkiškoje kalboje, eikit laukan iš bažnyčios!“

Žmonės išpažinties eina į kitas artimas bažnyčias, dargi į Žemaičių vyskupystę, kur lietuviai kunigai... „Dėl to kunigui Grybauskui labai retai atitenka klausyti išpažinties.“<sup>3</sup>

<sup>3</sup> Vilniaus žinios, 1905, liepos 31, nr. 187, p. 3.



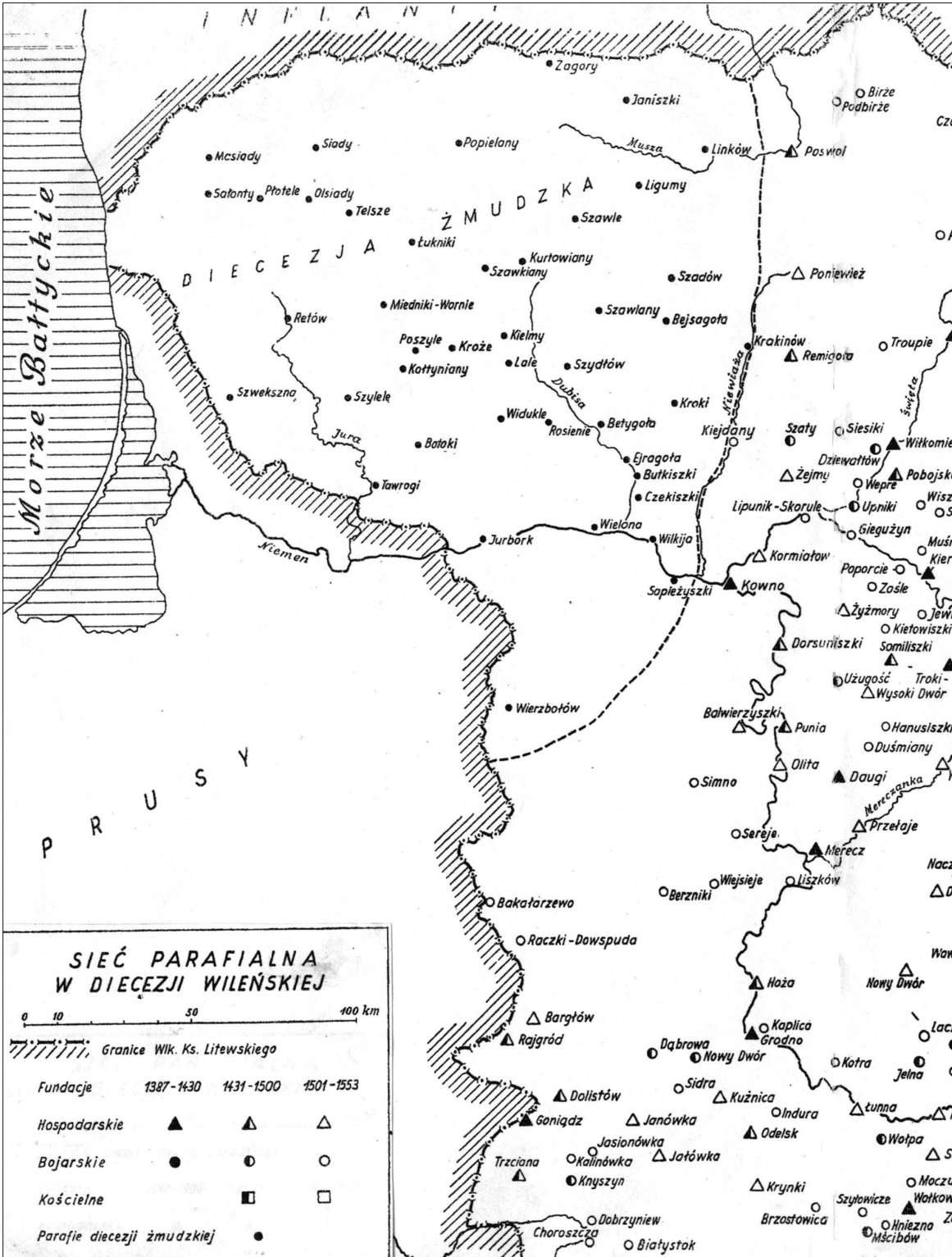

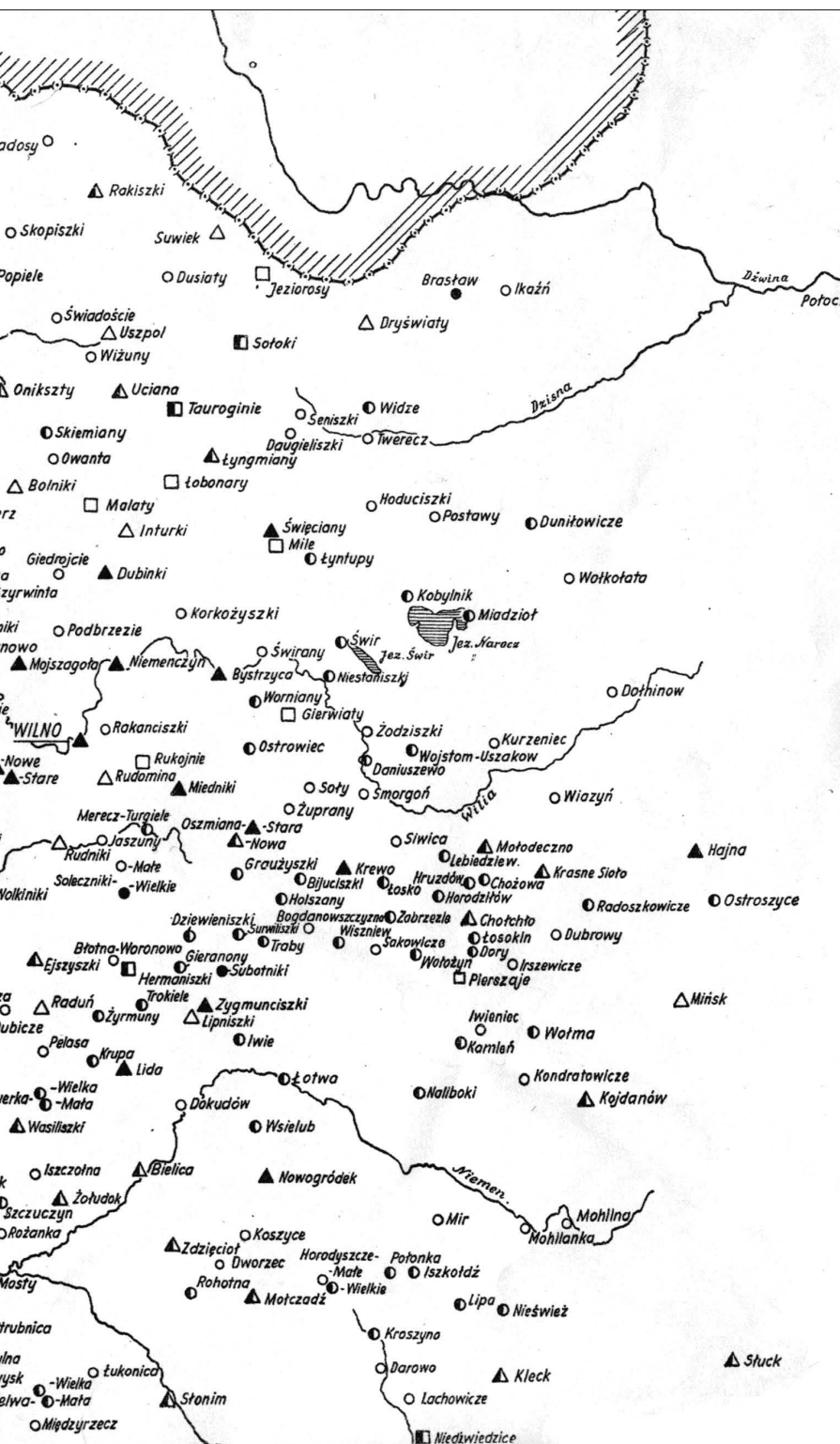

Vilniaus vyskupystės  
parapijų žemėlapis.  
1918–1939 m.

Videniškiečiai daug metų prašė Vilniaus vyskupų, kad bažnyčioje pamaldos vyktų jiems suprantamai – lietuviškai. Vyskupija į teisėtą ir žmonėms svarbų prašymą neatsižvelgė.

Straipsnyje rašoma, kad bažnyčia apleista, pastatas nušiuręs. Klebonas nesirūpina žmonių dvasiniais ir parapijos reikalais. Teisingai pastebi Balninkietė, kad lenkintojų parapijose žmonės tamsūs, neraštingi. Neraštingus žmones lengviau nutautinti. Videniškių parapijoje moka skaityti tik kas ketvirtas penktas. Mokytišioje parapijoje nepadedą, net trukdo sulenkėjęs lietuviai. Per pamokslus kunigas keikia lietuviškus laikraščius ir knygas. Jeigu apsilanko kaimyninės parapijos kunigas, žmonės verkdami prašo sakyti pamokslą lietuviškai.

Beatodairiškas lenkinimas buvo vykdomas Panemunės (Naumiesčio pav.), Šiaulėnų (Šiaulių pav.) ir daugelyje kitų Lietuvos parapijų.

Lenkinimą vaizdžiai nusako Lietuvos parapijų tinklo žemėlapis, kuriame nėra nė vieno miesto, miestelio ar vietovės neiškreiptu pavadinimu. O kai kurie iš jų pavadinti jau lenkiškai. Pavyzdžiui, Merkinės miestelio žemėlapyje nerasime, lenkai jį pakrikštijo *Merecz*.<sup>4</sup>

Ir šiandien nepriklausomoje Lietuvoje lenkinimas nesibaigė. Vilniaus rajono savivaldybė, pažeisdama Lietuvoje veikiančius įstatymus, vietovardžius keičia į lenkiškus. Pavyzdžiui, Vilniaus rajono autobusų parko autobusas važiuoja ne į Kelmūtės gyvenvietę Júodšilių seniūnijoje, o į lenkiškai pakrikštytą *Kowalki* gyvenvietę.

<sup>4</sup> Siec parafialna w diecezji wilenskiej (pridedama).

## Vardai, pavardės ir pravardės

*Algirdas Meilus*

Bálninkų parapija (Kauno vyskupija) – nuošali vieta tarp ežerų. Retos šiame krašte žmonių pavardės, vardai. Daug čia gyveno Čemeškų, Čereškų, Čirbų, Čiutų, Žiogų, Pusvaškių, Grybų, Liškauskų, Driukų, Gylių ir kitų. Šios pavardės paplito po visą Lietuvą. Vaikus čia krikštydavo dabar mums neįprastais vardais: mergaitės – Izabelė, Kunigunda, Uršulė, Darata, Agota, Kotryna, Dominyka, Cicilija, Rozalija, Klementina, Barbora, Kleopatra; berniukai – Sebastijonas, Ambraziejus, Benediktas, Kondratas, Konradas, Bonifacas, Fabijonas, Anupras, Krescencijus ir pan.

Váliškių kaime gyveno Krizostomas Mackevičius. Sovietų laikais, kai pirmą kartą buvo išduodami pasai, milicijos pareigūnai nenorėjo šio vardo rašyti į dokumentą. Liepė keisti Krizostomą į Karlą (Marksą). Kai Mackevičius pasipriešino – pagrasino ištremti į Sibirą. Neištrėmė, bet pasą Krizostomas gavo paskutinis.

Kartais šis vardas sutrumpinamas. Vietoj Krizostomo sakoma Krizas. Balninkiečių tarmėje toks trumpinimas neprigijo. Čia berniuką vadindavo Krizostuku, o suaugusį – Krizostinu.

Mirus Mackevičiui, išnyko retas Krizostomo vardas Balninkų krašte. Jaunų žmonių tokiais vardais nebėr. Gaila, juk kiekvienas vardas (ypač senasis) yra garbingas ir prasmingas.

Balninkų krašte XIX a. pabaigoje–XX a. pradžioje daug berniukų buvo krikštijama Sebastijono vardu. Tai šventas vardas, žinomas visame pasaulyje. Pėrkalių kaime (5 km nuo Balninkų) gyveno Sebastijonas Čemeška. Antrojo pasaulinio karo metu Čemeškų sodyboje buvo įsikūręs vokiečių kariuomenės štabas. Sebastijono žmona Antanina Čemeškienė vyrą vadindavo vardu. Aukšto rango karininkas, išgirdęs Sebastijono vardą, paprašė dokumentų. Drebančia ranka išsigandęs šeiminkas padavė pasą. Vokietis pažvelgė į jį, patapšnojo ranka per petį nustebusiam kaimiečiui ir tarė: „*Sebastijan... Gut, gut.*“

Vokiečių karininkas dar kažką sakė, bet Sebastijonas vokiškai nesuprato. Po to jis išėmė iš kuprinės geros rūšies cigarų dėžutę ir padavė Sebastijonui. Vėliau, kai tik vokietis pamatydavo šeiminką, tiesdavo jam ranką ir sakydavo: „*Sebastijan.*“

Paaiškėjo, kad vokietis gerbė S. Čemešką dėl vardo. Karininko tėvas irgi buvęs Sebastijanas. Be to, vokietis labai mėgęs Johano Sebastijano Bacho muziką.

Balninkiečiai Sebastijono vardą trumpindavo – sakydavo Sabastas. Sabastų šiame krašte buvo daug. Misiūnai, Razmaratai, Narušiai, Petniūnai, Aukštuoliai ir kiti šio krašto žmonės turėjo gražų ir garbingą švento Sebastijono vardą.

Šį vardą balninkiečiai mėgo. Po S. Čemeškos mirties jo sūnų Vytautą vietos gyventojai irgi vadino Sabastu. Šis vardas jam taip prigijo, kad išstūmė tikrąjį.

Reikėtų prisiminti senuosius, kadaise populiarius vardus: Mikalojų ir Mykolą. Šiais vardais pavadintos bažnyčios Kaune, Vilniuje ir kitur. Vokietijoje, Léipcigo mieste, stovi XIII a. pasaulinio garso architektūros paminklas – romaninė gotikinė katedra, pavadinta šv. Mikalojaus vardu. Panašių šedevrų, turinčių Mikalojaus, Mykolo vardus, yra daug.

Tarp balninkiečių šie vardai pasitaiko ir dabar. Perkalių kaime gyvena Mykolas Joteika, Dapkūniškių – Mykolas Čereška. Bet tarp vaikučių Mykoliuku negirdėti. Išnyko Mikalojaus vardas.

Balninkų parapijoje buvo dažnas moteriškas vardas Cirilė. Neseniai mirė Perkalių kaime gyvenusi senutė Cirilė Piščiukaitė. Nenorėdami pamiršti gražaus vardo, vietos gyventojai velionės dukrą Angelę vadina Cirilyte. Nyksta Petronėlės, Natalijos, Salomėjos, Stefanijos, Veronikos ir kiti Balninkų krašte buvę populiarius moterų vardai. Juos išsūmė Rūtos, Eglės, Daivos, Saulės... Kai kurie tėvai sugrąžina senuosius vardus: Ievą, Silviją, Mortą, Jurgį, Tomą, Roką, Miką (bet ne Mykolą ar Mikalojų), Simą, Paulių ir kitus.

Būdingi Balninkų kraštui buvo Domicėlės ir Halinos vardai. Čia juos su-modernino. Domicelę vadindavo Damute. Dėl tokio trumpinimo sovietų laikais irgi atsirado neaiškumų dokumentuose. Štai Tamulytė, kurios metrikuose buvo įrašytas vardas Damutė, turėjo netgi kreiptis į teismą dėl vardų suvienodinimo, nes ji gavo mokslo baigimo pažymėjimą ne Damutės, bet Danutės vardu... Damutė Kraujūnaitė iš Balninkų pasakojo, kad ilgai turėjo įrodinėti Kavársko rajono pasų stalo (taip vadinosi ši tarnyba) darbuotojui, jog tikrasis jos vardas ne Danutė, bet Damutė. Halinos vardą balninkiečiai trumpindavo, sakydavo: Halė arba Galė. Tokių vardų atsirado gimimo ir krikšto knygose. Trumpiau tardavo ir Kazimieros vardą – Kazė, dažniausiai Kaziunė. Buvo paplitęs ir Kazio, Kazimiero vardas.

1918 m. atkūrus nepriklausomybę, balninkiečiai naujagimius ėmė krikštyti tautiškais vardais: Mindaugu, Algirdu, Gediminu, Kęstučiu, Vytautu, Birute. Bet nebuvo Jogailos, Žygimanto, Skirgailos. Kunigai, krikštydami mažylį, prie tautinio vardo pagal tėvų pageidavimą įrašydavo katalikų šventojo vardą. Ypač stropiai tai darė ilgametis Balninkų parapijos klebonas Juozapas Susnys. Taip dokumentuose atsirasdavo du vardai: Algirdas Jonas, Mindaugas Petras, Vytautas Stasys, Gediminas Ignas, Birutė Marija...

Po garsių lakūnų Stepono Dariaus ir Stasio Girėno žūties pagausėjo Stepono ir Stasio vardų. Tačiau ankstesnėje kartoje nė vieno naujagimio nebuvo Dariaus. Šis vardas atsirado vėliau ir netapo populiarius Balninkų apylinkėse. Populiariausi vardai visą laiką buvo Jonas, Petras, Stasys, Jurgis, Antanas, Marijona (Marija, Marytė), Ona (Ancė), Stasė, Anelė, Adelė, Angelė, Genė... Pūsvažių, Perkalių, Balaňdzių, Martnonių ir kituose kaimuose paplitęs Rapolo vardas. Buvo įprotis vyriausiajam sūnui duoti tėvo vardą: Simonai Grybai (Vargūlių k.), Karoliai Miškiniai (Raudoklės k.), Alfonsai Čirbai (Júodpurvių k.), Vinciai Leitai (Dragaúdzių k.), Jonai Čereškai (Čerėškų k.).

Dėl vardų būdavo nesusipratimų. Vargūlių kaimo gyventojas (vėliau kauenietis) Grybas tik po 65 metų sužinojo, kad jo tikrasis vardas yra ne Vincas, kaip buvo rašoma visuose dokumentuose, bet Petras. Šito netgi nežinojo Grybų šeima. Kai po Vinco gimė berniukas (ketvirtasis), pakrikštijo jį Petro vardu. Vienoje šeimoje atsirado du broliai Petrai Grybai. Kai pokario metais Vincui reikėjo gauti pasą, iš archyvo pranešė, kad jo metrikų nėra. Nustatė amžių ir metrikus Vinco Grybo vardu išdavė speciali komisija. Neseniai paaiškėjo, kad Vinco Grybo išvis nėra. Teisiniu būdu teko keisti vardą, kad žmogus būtų pripažintas. O klaida padaryta beveik prieš 80 metų. Išleisdami kūmus su vaikeliu į Balninkų bažnyčią, tėvai



*Vanaginės kaimas  
žiema, 1996 m.  
J. Aukštaičio nuotr.*

prašė berniuką pakrikštyti Vinco vardu. Krikšto metu kunigas paklausė vardo, o kūmas pagalvojo, kad klausia jo paties vardo, bet ne vaiko, ir pasakė – Petras. Taip kunigas vietoj Vinco krikšto knygoje parašė Petras Grybas!

Pavardes, sprendžiant iš 1923 m. gyventojų surašymo, lėmė gyvenamosios vietovės. Čereškų kaime daugiausia gyveno Čereškų, Dapkūniškių k. – Tamulių, Gėliogalių k. – Petniūnų, Šmigelskų, Dragaudžių k. – Leitų, Kibiūdžių k. – Pileckų, Perkalių k. – Čemeškų, Kraujūnų, Rūtėnų k. – Narušių, Paškevičių, Pusvaškių k. – Pusvaškių, Valiū k. – Čiūtų, Juodpurvių k. – Čirbų, Raudoklės k. – Serpkauskų, Pagōjų (Padgojų) – Burbulių, Vališkių k. – Kiaušinių, Šimaičių (Užusienio) k. – Šimaičių, Kuliabrėdos k. – Makarovų; Karāliškių k. – Karablikovų, Balandžių k. – Aukštuolių, Pābaldonės k. – Karalių... Gyvavo tradicija, kad ūkyje lieka sūnus. Dažniausiai paveldėdavo tėvų sodybą vyriausiasis arba jauniausiasis sūnus. Taip pat ūkis buvo dalijamas į kelias dalis (2–3) sūnums. Viename kaime atsirasdavo vis daugiau tų pačių pavardžių. Dukteris buvo stengiamasi ištekinti į kaimyninius kaimus ir parapijas. Balninkiečiai žmonas parsivesdavo iš Alantōs, Žemaitkiemio, Kurklių, Žėlvos, Skiemonių, Vidėniškių, Lyduōkių ir kitų parapijų. Ateidavo užkurių: Stragoliai, Luniai, Kazlai, Periokos, Kiaušai, Mimai, Stukai, Miškiniai, Banevičiai, Bilkiai, Petrauskai, Kazlauskai...

Balninkų miestelyje ir vienkiemiuose apie 1938 m. gyveno daugiau kaip 130 šeimų įvairiomis pavardėmis. Čia aptinkama reta Razmarato pavardė. Nemažai buvo Liškauskų, Pusvaškių, Petronių, Slavinskų, Šeduikių, Rakauskų, Purlių, Narušių, Augučių, Širvinskų. Kad žmonės geriau skirtų šalia gyvenančius kaimynus, duodavo jiems pravardes: Rakarai, Kiškiai, Putokai, Karpokai, Gudai, Medastai, Melnikai, Gambarai, Mekai, Placionai, Paraisčiai, Galiniai, Paliūniai...

Kai kurių pavardžių kilmė aiški: Galinis (gyvenantis kaimo gale), Putokas (iš rusiško žodžio *petuch* – gaidys), Selvokas (iš Silvestro), Karpokas (tarm. karpokas, karpakandis – žiogas), Gudas (iš tolimesnio krašto, kalbąs kita tarme), Trusela (iš šeimos, kurioje buvo daug vaikų kaip triušių).

Nemažai kaimuose buvo pavardžių, darytų iš tėvavardžių: Justiniokai (tėvas Justinas), Tamašiokai (Tamošius, Tomas), Juzukiokai (Juozas, Juozapas), Igniokai

(Ignas), Ladvieniokai (Vladas), Stepurkos (Stepas, Steponas), Gabriukščiokai (Gabrys, Gabrielius) ir kt. Buvo pravardžiuojami ir pagal žmogaus išvaizdą, sveikatos būklę – Ilgis (didelis), Šlubis (raišas), Kairys (kairiarankis), Krizius (mėgstantis juoktis)... Atsirasdavo labai sąmojingų pravardžių. Raudoklės kaime gyveno žmogus viena akimi (kita nematė), jį pravardžiuodavo – Pusė Šviesos. Kitas kaimietis mokėjo groti armonika tik vieną visą polką, o antros pusę, todėl turėjo Pusantrą Polkos pravardę. Gyventojai pravardes žinojo ir nepykdavo, kai vieni kitus vadindavo ne pavardėmis, bet pravardėmis. Ilgainiui kai kurios pravardės virto pavardėmis (Bagočius).

Šiais laikais, kaimams tuštėjant, pravardės darosi retesnės.

# TAUTOSAKA

## Balninkų valsčiaus tautosaka rankraščiuose

*Julius Aukštaitis, Edita Korzonaitė*

Lietuvių literatūros ir tautosakos instituto Lietuvių tautosakos rankraštyno (toliau – LTR) rankraščiuose randama daug ir įvairios Bálninkų valsčiuje užrašytos tautosakos. Šioje apžvalgoje bus bandoma tautosakos rinkinius pristatyti kuo išsamiau.

XX a. 4-ajame dešimtmetyje Balninkų apylinkės kaimuose užrašytos tautosakos pateikė Alantės valsčiaus Janonių pradžios mokyklos mokytojas, tuometinio Lietuvių tautosakos archyvo (LTA) bendradarbis Aleksandras Urbonas. Kadangi Janonių pradžios mokykla yra greta Balninkų valsčiaus kaimų, tautosaka rinkta Rūtėnų, Libertāvos ir kituose šio valsčiaus paribių kaimuose. 1937–1938 m. užrašyta tautosaka sudėta į du rinkinius, kurie 1938 m. perduoti LTR. Pirmajame sudarytame rinkinyje (LTR 1438) yra 400 kūrinių: 40 dainų tekstų, rauda, oracija, malda, 92 pasakos ir pasakojimai, 30 mįslių, 23 patarlės ir priežodžiai, 18 vaikų ir piemenų tautosakos tekstų, 5 garsų pamėgdžiojimai, 3 greitakalbės, 160 burtų ir prietarų bei kt. Kitame rinkinyje (LTR 1627) yra 301 kūrinėlis: 11 dainų tekstų, 83 pasakos, 23 patarlės ir priežodžiai, 15 mįslių, 123 burtai, prietarai ir oro spėjimai, 7 apsakymai ir kt.

Kraštotyrininkas Julius Aukštaitis užrašė iš savo tėvo Felikso (1905–1996) girdėtos tautosakos. Taip pat surinko dainas, kurias pats dainavo atostogaudamas su Vanaginės, Gėliógalių, Kampų, Aklušės kaimų jaunimu 1947–1957 m.

Daugiausia Balninkų valsčiaus rinkinių LTR perduota XX a. 9-ajame dešimtmetyje 1988 m. Vilniaus pedagoginio instituto (VPI) studentės Asta Driukaitė, Neringa Rasikaitė, Jūratė Kudabaitė, Rita Žickytė, Jolanta Maziukaitė, Rima Paketūraitė, Jolanta Patumsytė rankraštynei perdavė 1987 m. per tautosakos praktiką, kuriai vadovavo prof. Norbertas Vėlius, Balninkų miestelio kapinėse surinktų 480 memorialinių paminklų ir vainikų užrašų rinkinį (LTR 5625). Jo pradžioje yra įdėtas Balninkų kapinių planas ir parašytas įvadas.

Tais pačiais metais į rankraštyną pateko Jūratės Bagdanskaitės ir Vilmos Vaičiulionytės 1987 m. Bálninkuose (ekspedicijai vadovavo N. Vėlius) surinktos tautosakos rinkinys. Jame yra turinys, įvadas, žinios apie kiekvieną pateikėją ir



136 kūrinėliai: 71 daina su melodija, 4 rateliai ir 9 šokiai, padavimas, 4 sakmės, 3 oracijos, 15 mįslių, 13 burtų, prietarų, oro spėjimų, 4 skaičiuotės ir kt. (LTR 5633, LTRF mg 3175, 3176).

Balninkų apylinkių tautosakos rinkinius papildė Dalytės Ptašninkaitės, Jūratės Statulevičiūtės ir Daivos Gliaudelytės 1987 m. ekspedicijos (vadovavo N. Vėlius) metu užrašyti 192 kūrinėliai: 99 dainos su melodijomis, 3 rateliai, 8 pasakos, 6 padavimai ir 4 sakmės, 15 pasakojimų, atsiminimų, anekdotas, 23 mįslės, 13 burtų, prietarų, liaudies spėjimų bei kt. Tautosakos rinkėjos sudarė dviejų dalių rinkinį (LTR 5634, LTRF mg. numeris nesuteiktas), kuriame prieš tautosakos tekstus pateiktas turinys, parašytas įvadas ir surinkti pateikėjų biografijų faktai.

1988–1989 m. Balninkų vidurinės mokyklos mokiniai rinko tautosaką Balninkų miestelyje. 1989 m. sudarytas rinkinys perduotas rankraštynei (LTR 5717, LTRF 3393). Rinkėjoms 81 dainą padainavo Balninkų miestelio dainininkės Marytė Mikalajūnienė ir Eugenija Narušienė, joms kartais pritardavo Vladas Mikalajūnas. Dainas įrašė Balninkų vid. m-klos mokinės Jolanta Baranauskaitė, Elvyra Čereškaitė, Vaidutė Kazlaitė, vadovavo mokyt. V. Zlatkienė.

1989–1990 m. Balninkų apylinkėse įrašytos 67 dainos ir 9 rateliai. Šis tautosakos pluoštas papildė 1990 m. Balninkų mokyklos perduotų rinkinelių skaičių (LTR 5878, LTRF mg. 3652, 3651, 3653). Dainavo Agota Pusvaškienė, Joana Gilienė, Egidija Pusvaškytė, Lauryna Pusvaškytė. Įrašė Vaida Zlatkutė, vadovė Jonė Maniūškienė. Kitame rinkinio lape randama papildoma informacija, kad dainas užrašė E. Pusvaškytė, L. Pusvaškytė, V. Zlatkutė.

1988 m. Dapkūniškių devynmetės mokyklos mokytojas Rytas Tamašauskas iš V–IX klasių mokinių gavo jų pačių mokamos tautosakos pluoštą. Mokiniam buvo pateiktos tam tikros anketos su tokiomis dalimis: „Žaidžiame šiuos žaidimus“, „Skaičiuotės“, „Mįslės, minklės“, „Patarlės ir priežodžiai“, „Greitakalbės“, „Gamtos garsų pamėgdžiojimai“, „Erzinimai“, „Anekdotai“ ir kt. Gauti tekstai buvo perrašyti (perrašė R. Tamašauskas ir J. Tamašauskienė), parašyta išanga, pateikėjų biografijos ir sudarytas rinkinys (LTR 5895, LTRF nesuteiktas), kuris 1990 m. perduotas LTR. Jame yra 1 120 kūrinėlių: 31 dainos tekstas, 2 žaidimai, 45 anekdotai, 166 patarlės ir priežodžiai, 257 mįslės, 48 garsų pamėgdžiojimai, 101 erzinimas, 73 juokavimai, 108 skaičiuotės, 49 greitakalbės ir kt.

Tais pačiais metais R. Tamašauskas perdavė Dapkūniškių apylinkėse 1982–1988 m. užrašytos tautosakos rinkinį (LTR 5896). Jame yra išanga, pateikėjų biografijos ir 1 022 kūrinėliai, kuriuos 1988 m. perrašė R. Tamašauskas ir J. Tamašauskienė: 155 dainų tekstai, 2 dainos su melodijomis, 3 rateliai, 31 pasaka, 2 padavimai ir 7 sakmės, 4 pasakojimai, 12 anekdotų, 81 patarlė ir priežodis, 321 mįslė, 20 garsų pamėgdžiojimų ir kt. Garso įrašų signatūra LTRF mg. 3291.

1990 m. V. Kregždė papildė LTR saugomų rinkinių skaičių. Tai Balninkų valsčiuje užrašytų 729 atsiminimų rinkinys (LTR 5901) – Danutės Dūdėnienės (Valavičiūtės), gim. 1950 m., gyv. Dapkūniškių k. (anksčiau – Pakeršės k.), sąsiuvinis.

1990–1991 m. Balninkų mokyklos mokiniai rinko tautosaką. 1991 m. į rankraštyną pateko Balninkų miestelyje užrašytų 187 dainų ir giesmių su melodijomis rinkinys, kuriame yra žinių apie Balninkus ir dainų pateikėjas (LTR 6016, LTRF mg 3636, 3647). Dainas dainavo Balninkų miestelio dainininkės M. Mikala-

jūnienė ir E. Narušienė, užrašė V. Zlatkutė, Jūratė Aukštuolytė, Virginija Voverytė ir Lina Paškevičiūtė, vadovavo mokyt. V. Zlatkienė.

Tais pačiais metais perduotas dar vienas Balninkų apylinkėse užrašytos tautosakos rinkinys (LTR 6027), kuriame yra turinys, įvadas ir 2 842 kūrinėliai: 542 anekdotai, 554 patarlės ir priežodžiai, 587 mįslės, 103 burtai ir prietarai, 52 garsų pamėgdžiojimai, 146 erzinimai, 44 juokavimai, 130 skaičiuočių ir kt. 1990 m. VI, VIII, X kl. (pažymėta VI–VIII–X kl.) mokiniai užrašė savo mokamą tautosaką. Rinkinį sudarė mokiniai ir mokytoja J. Maniuškienė. Kaip rašoma įvade, *„Mokykla yra trijų rajonų – Molėtų, Anykščių, Ukmergės – susikirtimo vietoje, todėl ir mokiniai yra iš šių rajonų kaimyninių kaimų.“*

1992 m. į LTR atiduotas Balninkų mokyklos mokinių J. Aukštuolytės ir V. Voverytės 1991 m. Balninkų miestelyje (vadovė J. Maniuškienė) surinktų 817 burtų ir prietarų rinkinys (LTR 6086).

Balninkų valsčiuje gana aktyviai rinkta tautosaka, sudaryta nemažai tautosakos rinkinių. Jų tekstai bus pasitelkiami rengiant dainuojamosios, pasakojamosios ir smulkiosios tautosakos publikacijas.

## Balninkų valsčiaus pasakojamoji tautosaka

*Parengė Julius Aukštaitis, Edita Korzonaitė*

Publikacijoje pateikiami Bálninkų apylinkėse užrašyti pasakojamosios tautosakos tekstai. Iš Lietuvių literatūros ir tautosakos instituto Lietuvių tautosakos rankraštyne saugomų rinkinių atrinktos pasakos, padavimai, sakmės, anekdotai ir kt.

Kūrinių pavadinimai pasakyti ne pateikėjo, o sugalvoti užrašytojų ar parengėjų ir užrašyti pajuodintu šriftu laužtiniuose skliausteliuose. Po kūriniu nurodomas pateikėjo vardas, pavardė (jeigu žinoma, moterų mergautinė pavardė), amžius teksto fiksavimo metu (kai neužrašytas pateikėjo amžius, žymimi jo gimimo metai), gyvenamoji vieta (kai nesutampa, rašoma ir kilmės vieta). Pateikiama teksto fiksuotojo vardas, pavardė, užrašymo ar įrašymo į garso juostą metai ir garso įrašo šifruotojo vardas, pavardė, šifravimo metai.

Po minėtų žinių rašoma Lietuvių literatūros ir tautosakos instituto Lietuvių tautosakos rankraštyno santrumpa (LTR). Jei yra kūrinio garso įrašas, pridedama Lietuvių literatūros ir tautosakos instituto Lietuvių tautosakos rankraštyno fonotekos santrumpa (LTRF). Tada rašomi rinkinio numeris ir skliausteliuose – kūrinio šiame rinkinyje numeris.

Kūriniais identifikuoti remiamasi B. Kerbelytės „Lietuvių pasakojamosios tautosakos katalogais“ (toliau – KLPTK). Pateikiama leidinio, pagal kurį nustatomas kūrinio žanras ir tipas, pavadinimo santrumpa, struktūrinio-semantinio tipo numeris, knygos puslapis, kuriame yra ši informacija. Pasakų tekstai priskirti siužetų tipams pagal tarptautinį A. Arne's ir St. Thompsono pasakų tipų katalogą.

### 1. Kas brangiausia pasaulyje

Jaunas karaliūnas vedė gražią karalaitę ir parodė jai savo turtus: auksą, sidabrą, šilkinčius rūbus, dvarus, miestus, sodus, miškus, gyvulius ir kitokias brangenybes, kurios jojo karalystėje buvo.

Viską karalienei išrodęs, paklausė jos nuomonės, kurie turtais pas jį yra brangiausi. Tada karalienė jam pasakė:

– Viskas gerai, viskas brangu, bet duona ir už visus turtus yra brangesnė!

Nepatiko jaunam karaliui toks jo jaunos žmonos atsakymas, bet jis jai nieko neatsakė.

Po kiek laiko karalius medžiojo su savo dvariškiais. Paklydo miške, atsilikęs nuo savųjų. Ilgai klaidžiojo ir išsigeidė valgyti, o maisto su savim neturėjo, tik pinigų maišelį. Taip alkanas klaidžiojo visą dieną iki vakaro. Turėjo nakvoti miške. Kitą dieną vėl alkanas klaidžiojo labai išalkęs, kelio nesurasdamas. Pagaliau tik trečiame vakare užtiko miške atsiskyrėlio trobelę. Įėjęs trobelėn ir radęs atsiskyrėlį, jam tarė:

– Pasigailėk manęs, Dievo tarne! Duok man ką pavalgyti. Taip išvargau, taip išalkau, kad nebegaliu toliau eiti nuo silpnumo.

Mirštu iš bado! Sumokėsiu tau tiek, kiek tik nori. Galiu net ir visą auksą tau atiduoti už maistą!

Atsiskyrėlis jam tarė:

– Man tavo aukso nereikia, nes čia jis man visai nereikalingas.

Bet gero maisto taipgi neturiu. Duosiu tau tik bakaniuką<sup>1</sup> duonos.

Ir davė jam bakaniuką duonos.

Išalkęs karalius guodžiai pavalgė. Atsiskyrėlis jam parodė kelią, jį palydėjo. Kada karalius grįžo namo, tai apkabino savo žmoną ir jai tarė:

– Tikrai teisingai kalbėjai, kad duona už jokių turtus yra brangesnė. Turėjau su savim aukso, bet jo negalėjau valgyti, kai buvau išalkęs, o duona mane atgaivino.

Ir papasakojo karalius savo žmonai visą nuotyki, kaip jis buvo paklydęs miške ir kaip jį atsiskyrėlis išgelbėjo.

Papasakojo Justina Jesiulionienė, 60 m., gyv. Libertavos k. Užrašė A. Urbonas 1938 m. LTR 1627(133). Parabolė, AT – „Duona už viską brangesnė“, KLPTK II, ES 1.1.1.27, p. 98.

## 2. Apie mandrovčiką<sup>2</sup>

Gyvena tėvai. Turėja vienų sūnų. Tėvai savai gyvena. Tai prie tėvų anas gyvena. Tėvai numirė. Lika anas vienas. Sugalvoja: ką jis anas vienas bus? Anas nusikala dvidešimt penkiais kilogramais lazdu ir išėja mandravot. Išaina mandrovščika pasaka. Nu, išaina, aina, sutinka da du. Ir tie aina. Nu, ir kartu trijose aina. Aina aina, aina aina... Užėja labai didelį namų – kaip ir dvarų. Nu, inėjo tan dvaran. Ką nu, tadu šitas mandrovščikas saka: mes aisma du pavaiščiot po miškų, gal ką nušausima, gal ką pagausime. A jau vienų palika namuos. Tuos, nu, tam dvare palika. Tadų jau šitas, anis išėja, šitas jau tvarkas ką. Ataina toks žilas diedukas<sup>3</sup>, mažūtis labai, išlinda kur tai iš kambaria. Ir va, saka:

– Mažutis esu, užkelk mani ant kėdes. Nu, tas žmogus paemė, užkėla. Duok man, saka, duonos kųsnelį. Aš labai valgyt noriu. Nu, tas padavė, o tas diedukas trupina, trupina ir išmetė šitų duonų. Va, tada anas saka:

– Mat senas išmečiau. Paduok man šitų kųsnelį duonos.

Anas kaip davi šitų kųsnelį, paslinka paimt šitą kųsnelia duonos, anas paemė ir išrėžė iš jo nugaros diržų. Nu, ir tadų dedukas par kambarius ir nulakė. A, ataina tie jau vaikščioji pa miškus, pa krumus ir randa jį, liūdnas ką, alia bet anas nesisakė jiem, kad jam išrėžė. Tadų jau kiton dienon vėl išėja, kitų palika. A mandravčikas vis tiek jau aina su kardu į tai jau šitų palika ir... Ir vėl tadų tas dedukas ataina. Atajo tas dedukas ir vėl:

– Mažas esu, negaliu užlipt, labai mažutis. Užkelk manį ant kėdės. Užkėla.

Duok, saka, kųsnelį duonos. Nu, jis padavė jam duonos kųsnelį. A trupina, trupina, išmetė. Nu, į tadų praša jau, kad:

– Paduok man šitų duonų.

<sup>1</sup> *Bakanas* (sl.) – kepalas.

<sup>2</sup> *Mandras* (sl.) – išdidus, gudrus, prašmatnus.

<sup>3</sup> *Diedukas* (sl.) – senelis.

Kaip tik pasilankė duot ir tam išrėžė iš nugaros diržų ir anas tadu pabėgo kitan kambarin ir... Nu, kiek pabuvus ataina ir vėl abu. Tadų jau šitie išėja abu su diržais išrėžtais, a jau šitų palika mandrovščišką namuose, jau saugat namų. Nu, tai tadų ataina vėl tas pats diedukas. Saka:

– Užkelk mani ant kėdės.

Aha. Nu, tas užkėla. Padavė duonos. Paprašė duonos, padavė duonos. Trupina, trupina – išmetė. Ach, saka, tu čia mėtai man duonų, da nevalgai, ku duodu. Šiteip man sunku uždirbt. Tadų jam lazdu šituoju, šitam diedukui. Anas, kaip jam šere lazdu: tik anas didyn, didyn tadų jau. Nu, ir tadų anas par kambarius lekt jau diedukas. Mata, kad jau jį vyja, vyja. Kelintan kambarin inlake anas ir toksai dabėj sklepas<sup>4</sup>. Tan sklepan ir prapuolė. Ir anas kai jau vyja, tai šitų abiejų diržai iš jo išlake. Jau tadų, kai anis grįža, saka:

– Matai, jūs draugai, man nesaket, kad kas čia dedas.

Va, saka, aš jum ir diržus atiduodu, jūs man gi nesaket, tadų anas saka. Dabar, saka jau, kad virves kur gauti, aš laisuios šitan sklepan, kur anas gi išlakė tas diedukas. Nu, anas, nu, tai kaip šita susieškoja virves. Nusilaida jau ten, kaši prisiriše. Jį insadina ir jin, išlaidžia šitan jau sklepan. Anas ti vaikšta vienan kambarin, inaina kitan kambarin, žiūri – mergina, labai graži kambary. Tadų jį apkabina ir būčiuoja, kad tu manį išgelbėk. Anas šitų dieduku visai užmušė. Užmušė ir pakila dūmai iš jo. Tai tadų mergina saka:

– Aš čia buvau užkeikta, dabar aš jau būsiu laisva.

Nu, tai anas, kai jau būsi laisva, tai jau anas ir apgalijo, kur nori gi jų išsivesti. Anas susitarė. Kai jau aš ataisiu, čia pakrutinsiu šitų virvį, tai jau tada traukita. Nu, tai anas insodina šitų merginų, a toj mergina nusmovi žiedų nuo piršta ir padave jam sava žiedų. Nu, ir jų insadina, pakrutina virvį. Braliai išsitrauke ju tų merginų, kad jin labai graži, labai jiems patika, anis nebelaidžia daugiau šitos kašės atgal, kad kai ištrauksi jį, tai tadų gi jiems nebebus jos. Nu, anas vaikšta pa tuo gi sklepu, intaina vienan kambarin – keturias bačkos<sup>5</sup> mėsos prisūdytas pridėta. Kitan kambarin sėdi apipelejus paukštė. Nu, anas tai paukštei jau saka. Va, saka, įpuoliau, niekas manį dabar jau nebelaidžia. Nu, tai ana, toj paukštė saka, kad būtų mėsos, tai aš tavį iškelčia iš šita sklepa. Alia kaip tik aš atgrįšiu snapų, kad man ir mestum gerklen, jeigu tik nemesi, aš vėl atlaisiu. Nu, tai anas tadų jau saka gerai. Kelia, kelia, kelia ir vis atsigrižta, tai anas vis įmeta šitos mėsos. Va, tik iškelt ir atgrėžia snapų. Mėsos jau nebėra. Anas greit sava mesos atplove iš šlaunies ir išmetė. Saka:

– Tu visu davei mėsų, nebuvu tokia skani kaip paskutinis kušnėlis, kurį padavei – labai skani. Alia tiek to jau iškėliau, aik aik.

Palaidė jį gyvų. Anas išejas žiūri, kad jau vestuvės surengtos su šita mergina, jau ir kaip baliavoja. Nu, ir jį pasadina. Tie tai braliai pažina, bet ir merginai da jai ne galvoj: gi kiek laiko ir nieka nepažina. Nu, jį pasadina arbatos gert ty ką netoli jos, anas paėmė ir įmetė šitų, kur ji davė, žiedų in jos stiklinę. Tai ana pamatė, kad

<sup>4</sup> *Sklepas* (sl.) – atskirai ar po trobesiu kapitališkai įrengta patalpa, rūsys.

<sup>5</sup> *Bačka* (sl.) – statinė.

jos žiedas. Tai ana tadu jau pažina, rūkuoja, kad jau anas manį išgelbėja, tai anas mano ir bus visam amžiui, a nuo tų atsitraukė.

Ir aš vestuvėse buvau: midų alų gėriau, par barzdų varveja, burnoj smoka<sup>6</sup> neturėjau.

Papasakojo V. Narušienė, 79 m., gyv. Pėrkalių k. I mg. juostą įrašė D. Ptašnikaitė ir J. Statulevičiūtė 1987 m., iššifravo D. Gliudelytė 1987 m. LTR 5634(62), LTRF mg. (29). P. pst.: „Išmakina mačiute, a dabar aš sava anūkams pasakaju.“ Stebuklinė pasaka, AT 301 A „Karaiaičių vadavimas“, KLPTK I, ES 1.1.1.24, p. 125–126.

### 3. Apie gudrųjį kriaučių<sup>7</sup>

Buva kriaučius, tik nemakėja siūt. Nu, anas nuspirka mašiną, lygintuvų. Ir aina par žmonis. Kriaučius jau, kad kur gautų siūt. Nu, paeje, ty paklausė – neturi, nu, užveja vienan naman, kad turi. Jau ty sermėgas<sup>8</sup> kaip jau seniau siūt ty. Anas gi mat daug turi. Nu, anas užveja ty, ką jau žmonis ty priėmė jį, pavalgdyna išvakara ataja, pernaktavaja, paskui rytą vėl nieka nepadare.

Atėjo žmonės kaip seniau kultų klojiman, a jį vienu palika jau siūt jau. Nemoka gi siūt, jau sukarpė, sukarpė tų sermėgų. Jam jau tadu strokas<sup>9</sup>. Susdėja šitan maišan tų jau mašinių siūvamų ir tų prosų<sup>10</sup> ir jau lėks, kad jau jo nesugautų.

Lėkė lėkė, labai sušila. Nu, ir da gi matai, jam kaip davė valgyt, taigi anas da pasirašė, kad musės pradėjai in jį lįst, anas kaip kirta kepure, tai dvidešimt penkias muses ir užumuše. Na, parašė, kad vienu kirtimu dvidešimt penkias galvas padėja. Nu, anas kaip ir privarga, atsigulė, a kišenilan tų papieriukų insikiša. Na, tai tadu anas guli aukštielninkas. Eina kakie tai vyrai. Ir žiūri: žmagus miega ir užmiga. Anis pagaliukas kyši iš šitos kešenės pažiūrėt gi kas ty pagaliukas, kas ty jo dakumentas. Pažiūri, kad vienu kirtimu dvidešimt penkias galvas padėtas. Bija kelt: kurgi, kaip šoks, tai ale, tai gal pajudin, pribudino, saka:

– Ar užumušei dvidešimt penkias galvas?

– A kapgi, užmušiau.

– Nu, kad tu toks galiūnas, ty yra šitan, ataina šitie milžinai takie, kad pa... žmonis negali gyvint.

– Ar užmuštum maž tu juos?

– O kas čia yra – užmušiu.

Nu, anas sutarė, kad jiems daug ko duotų už užmušimų. Nu, sutarė, kiek ty duos už užmušimų, anas užmuš. Atėja juodas, ali kų gi ty anas kaip musį jį sutaršys, kurgi takis milžinas. Niekas, karaviai nepaima, a čiagi anas užmuš, rukuoja tik juokias, kad jo gyva ty nebebus. Anas prisrinka akmenukų, a tie milžinai bagoti<sup>11</sup>. Ataina, paūžava, kad tynai jau dirvanėlis toks ir toks tų pinigų skaityt anas (kiek jau turi prisikrovęs). Nu, tai anas prisirinka akmeniukų ir ilipe tan užalan ir sėdi, kaip tik laukia. Ateina milžinai, susėda jau šita un dirvona ir paspyla pinigus: tas sava, tas sava skaita. Nu, anas pasklausė, pasklausė, apsidairė, mes vienam akmenėliu kaktan. Tas saka:

<sup>6</sup> Smokas (sl.) – skonis, gardumas.

<sup>7</sup> Kriaučius (sl.) – siuvėjas.

<sup>8</sup> Sermėga (sl.) – iki XX a. pradžios dėvėtas vyrų ir moterų milo drabužis, ilgumo iki kelių.

<sup>9</sup> Strokas (sl.) – baimė, išgastis.

<sup>10</sup> Prosas (sl.) – lygintuvas.

<sup>11</sup> Bagotas (sl.) – turtingas.

– Nu, ką čia muštis pradėjai?

Tadu pabuvus, kitam kaktan į vėl saka:

– Kuo gi tu čia, – saka, – šita mušies? Nieka nedaryk, nu, gi durniuoji<sup>12</sup>.

Šita anis pabuvęs į vėl kaktan. Ani suspyka abu. Į pradėja muštis, muštis, muštis abudu, išvirta abu ir guli, kad jau teip prisimušė, kad nebeapasikėlė. Tada su kūlu išlipis iš užulų dalgą dėja ir užumušė. Aina namo, žiūri gi ir ataina. Aina namo, švilpaudamas saka:

– Ar užumušei?

– Užumušiau.

Nuveja, pažiūrėja – užmušti.

– Nu, kad tu toks galiūnas, čia yra briedžiai. Šitan miške. Ataina, žalas dara, niekam ali nepajunta musėt.

– A ką gi, ainu užmušt. Užmušiu.

Nu, ir sudereja už tų darbų tiek ir tiek sumakėt. Anas nuveja, tan pačian užalan inlipe, švilpauna, rėkauna, a šitie gi jau atlakia briedžiai, net giria linksta, girdi žmogų. Anis, matai, mįslina, kad čia jau žmogus stovi. A ty mat užalas. Tai, kad ty tas užalas rėkauja. Anis kaip duos abudu, vienas iš kitos pusis, kitas iš kitos ragais šitan užuolan ir inbedė ragus, kadgi ištraukt nebegali. Tas vėl supuolė, užumušė šitus. Išlekė iš šita užala ir pribaiigė ir užumušė. Nuveja anas in tų žmogų, su kuriuo jau sutarė. Tie gi stebis, kad užumušė.

– Na, kad tu toks galiūnas, čia yra karas, aina. Ar nukariautum tu jį?

– A, nukariausiu. Duokit tiktai baltų arklį ir aš nukariausiu. Josiu į karą ir nukariausiu.

Nu, jam ty tas jau karalius pusė karalystės duos jau. Jeigu jau tų nukariaus. Netikėjo kurgi jau – vienas žmogus karą. Nu, anas atsisėda ant šita arklia ir joja. Joja joja, žiūri, kad šauda. Vermotas artyn jau joja. Jam jau pasidarė baisu. Stovi kryžius. Anas saka:

– Insistversiu kryžių, a anas tegu lakia, a aš prie kryžių ir liksiu.

A tas buva kryžium supuvęs. Kap nustvėrė, anas nulūža ir lakia su kryžium šitan karan. „Laisk“ visi pradėjo rėkt. Žmogus atjojo su kryžium, čia bus blogai. Ir nukarava šitų karų, nu, anas gava karalystę ir viską.

Papasakojo V. Narušienė, 79 m., gyv. Perkalių k. Į mg. juostą įrašė J. Statulevičiūtė ir D. Ptašnikaitė 1987 m., iššifravo D. Gliudelytė 1987 m. LTR 5634(66), LTRF (27). Buitinė pasaka, AT 1640 „Drąsus siuvėjas“, KLPTK II, ES 3.1.0.15, p. 350.

#### 4. Apie velnią ir bobą

Įsirengė moteris kelionen, palika mažus vaikus namuos ir ana išėja kelonen pa reikalais ir vaikam liepe jau būt namuos maži. Nu, ana aina aina, aina aina ir priaina takį upį, vandenį. Ana ir teip aina, ir teip aina, niekaip par tą upį negali parait. Ana ir pagalvoja „nar man, kad čia velnias gi perneštų“. Kaip tik ir prisistate tas velnias. Ana atsisėda, unsistvėra ragų velnia, nu, ir sėdi. Anas pernešė par

<sup>12</sup>*Durniuoti* – būti kvailam, netekti proto, kvailioti.

šitų vandene, ana kaip sėdi, taip sėdi. Ana besėdėdama net užmiga. Sapnuoja, kad vaikas pirštų nuspjove: „Ai, Dieve, vaikas gi.“ Nagi velniui, kai Dievų paminėja, tai anas jau tį lakia ir par miškus, ir par krūmus, kad jų gi numestų. Ana ragai dideli, šitas linksta gi šakas, a jos ir neužkliuda. Niekai anas negali gi nukratyt šitos bobos nuo sava pečių. Lakia lakia, sušila, visas putotas, niekai negali gi nukratyt nuo sava pečių šitos bobas. Nu, tadu gi aina iš tyka<sup>13</sup> vėlgi. Vėl boba susapnava, kad kitas nugriuva vaikas: „Ai, Dieve, gal užsimušė mana vaikas.“ Vėlgi anas lėkt visur par miškus, par krūmus nuo šitos bobas. Išlakė par krūmus, pamatė važiuoja žmogus. Puodžius važiuoja, pilnų priskrovjis šitų puodų, pardavinėja. Prilakia in tų puodžių: „A ar nenumestum nuo mana pečių šitos bobas? Niekai negaliu nukratyt, joku būdu.“ A tas saka: „Nu, tai jau ne už dyką<sup>14</sup>, jeigu man ką, nu, tai aš jau.“ „Nu, atsilyginsma labai labai, tiktai man, kad numest.“ Tas pakila undarokų<sup>15</sup>, batagu sušėra bobai ir nušoka.

Aha, nu, tai tadu tas jau, tas jau, nu, tai tik palaida, saka: „Taip iš kurgi aš pinigus imsiu?“ „Tį takiam mieste karalius gyvena, vienų tik dukterį turi. Aš inlįsiu šiton dukterin, kratysiu, a tu ataik ir jų išgydysi ir tu kiek norėsi, tiek anas pinigų duos, kad tik ana išgytu.“ A tai saka: „Tau tadu ir jau.“ Nu gerai, susitare. Anas jau tadu velnias nulėkįs inlinda tai karalaitei, jų krata ir drugys, išėina serga. Daug daktarus veža, niekas nemačyja<sup>16</sup>. Ku, ku, ku gyda daktarai, tai jų da labiau krata.

Nu, ir anas gi tadu puodžius tas nuvažiuoja su puodais šitais ir saka: „Aš maž ir pagydyčia šitą nuo takių ligų, žinau, pagydyč.“ „Nu tai, bet tik pagydysi, kiek tu nori?“. Nu, anas ineja, kaip sutaria gi su velnia, taip anas, nu, tį kaip lungų gi atidare jau kaip, kaip jau tį sake, tai anas padare. Velnias išlake, ana sveika. Jam labai dave daug pinigų ir sake velnias: „Gi tu gausia šituos pinigus, pasistatyk karčiamų, atais visi, pijokaus<sup>17</sup>, tu da daugiau pinigą gausi.“

Papasakėjo V. Narušienė, 79 m., gyv. Perkalių k. I mg. juostą įrašė D. Gliaudelytė ir J. Statulevičiūtė 1987 m., iššifravo D. Ptašnikaitė 1987 m. LTR 5634(64), LTRF mg. (31). P. pst.: „*Vakarais susirinkdavo vakaroti ir klausydavosi įvairių pasakojimų. Taip išmoko ir šią pasaką.*“ U. pst.: „*Pasakotoja sako, kad čia dar ne visa pasaka, bet daugiau ji neprisimena.*“ Pasaka apie kvailą velnią, AT 1164 A „Pikta moteris ir velnias“, KLPTK II, ES 1.1.1.18, p. 257.

## 5. Apie gudrujį sūnų

Būva senis ir senela. Ir gyvena, neturėja vaikų. Gražiai gyvena visa laika. Paskui žmona jo kaip ir apsirga. Nu, anas ką gi, biednai<sup>18</sup> gyvena. Rokuoja<sup>19</sup>, nuveisiu ežeran ir pagausiu žuvelą kakių, išvirsiu, jau aš čia žinau.

Anas gaudė gaudė visų dienų ir nepagauna tų žuvų. Na, anas ir pagalvoja: ką gi, aš jau teip nepagaunu tų žuvų, kad nors ir velnias padėtų man pagaut. Nu, tai kaip tik prisistatė. Saka, tu žuvų daug pagausi, ale tiktai tu pasrašyk man krauju: ką namie nepalikai, paskirk man. Ko išėidamas namie nepalikai, tik paskirk man ir krauju

<sup>13</sup>Tykus – kuris nešėlsta, ramus, netriukšmingas.

<sup>14</sup>Dykai – veltui duodamas, nemokamas.

<sup>15</sup>Undarokas – sijonas.

<sup>16</sup>Mačyti – padėti.

<sup>17</sup>Pijokauti (sl.) – girtauti.

<sup>18</sup>Biednas (sl.) – neturtingas, vargingas.

<sup>19</sup>Rokuoti (sl.) – būti kokios nors nuomones, manyti.



pasirašyk. Anas pagalvoja, pagalvoja: na, ką gi aš čia namie nepalikau, taigi ty gal nieka ir nėra. Na, ir pasirašė. Pasirašė, tadu anas jau daug žuvų, jau kurgi, kiek tik nori, nors vežimu vežk ir pilna tų žuvų. Na, anas jau aina į namus. Tiktai kuvė, kuvė sureka vaikas. Anas tadu nusgunda. Tai rokuoja, vagi aš pasirašiau. Tai jau išaina jau, jau kaip pardaviau šitų vaikų, jau naujagimių. Anas ką liūdnas vaikšta. Inejįs žiūri, kad sūnus gimęs ir anas nei motinai saka, niekam.

A tas vaikas taip labai gerai auga: ne tik dienom, ali net valandom. Labai išėjo mokslus, net ir in kūnigą išėja. Įsimakina labai ir labai mokslas sekėsi, kad anas ką tik makinas, tų išsimakina, kad išėjo net in kunigus.

Tadu anas saka, jau dabar kunigas, jau gyvensiu ką. A anas vėl da tylėja, tylėja, paskui saka: „Ką gi, – saka, – vaikeli, kad aš tavį velniui užrašiau. Da tu negimis buvai, aš tavį velniui užrašiau. Nežinojau, kad tu jasi ir užrašiau velniui.“ Tadu motina pradėja raudot: „Ką, ką gi tu padarei?“ Pirma nesakė, paskui kaip pasakė, motina pradėjo raudot, kad jau blogai, kaipgi šitaip padarei. A sūnus saka:

– Teveli, nenusimink, aš nuveisiu ir atsiimsiu iš velne raštų. Nieka čia bloga, aš pats pasiimsiu.

Nu, anas ant rytojaus ir iškelia. Aina, aina jau tan pragaran tų jau raštų atsiimt. Nu, ataina naktis, jau užėja girių, žiūri, kad dar kaip giria jugnela, gryčiala stovi i žybaugnia. Lyt pradėja lietus, blogas oras. Pabeldė anas į duris in tų, kad pernaktavot.

Šita materis išėja, saka:

– Čia pavainga, čia kas ataina, tas žūsta. Jau čia negerai. Mana sūnus atais, atais kur tai buvis ką tik, ką tik jau užumušė, iš čia gyvas neišaisi.

– Aš nebijau, nebijau. Laisk manį pernaktavot.

Nu, inlaide materis jį, mat jau da ty anis kalba abudu. Atitrinka ir tas jau, kuris užumuša, sūnus jos. Ana saka:

– Užumušė seserį, tevų ir kas užaina, neišaina gyvas.

Nu, pradėja belstis, ana saka, gi dabar saka, kavokis ir nelįsk.

Ataina sūnus. Anas iš strioko ant pečiaus<sup>20</sup> užušoko. Aha, inėjįs motinų mustravoja:

– Kas čia yr par stūkas?

Ta saka:

– Nieka nėra.

– Yr, – saka.

– Sakyk, sakau paskutinį syk.

Tas pagailėja matkos, nušoka nuo pečiaus ir saka:

– Nu, ko čia toks rūstus, ko čia taip rūstauni? Aš ainu pragaran atsiimt raštus nuo velnių.

Tas:

– Ach, tu pragaran aini?

Saka:

– Ainu.

– A maž tu sužinosi ir apie man, ko manį laukia po mirties.

<sup>20</sup> Pečius (sl.) – krosnis.

– Gerai, – saka, – sužinosiu.

Tadu jį prieme, valgyt dave, minkštai patalų pakloja, perme-  
goja, išėja, nu, atsikelis ir išėja. Išėja ir nuveja in pragarų, beldžias  
į pragarą. Kad atajau raštus. Kaip tik papuola Velykų rytas. Anas  
Velykų rytą mat gi šitų lyg Gavėnių graužė šitas incikristas linciū-  
gu<sup>21</sup>. Ali Velykų rytą kaip tik „Aleliūja“ užgieda, tai tadu anas ir  
vėl jam atsinaujina šitas linciūgas, vėl toks pats, kaip būva. Baigia  
va tik graužt, nu, anas pradėja ty pragari „Aleliūja“ giedot, a ši-  
tiem velniam gi labai karšta, anas gi kunigas. Na, ir tadu tas jau  
incikristas greičiau duokit jam šitą raštus, kad anas išeitų greičiau  
iš pragarą. Nu, tai tuoj atanašė jam tuos raštus ir anas tadu par  
langų tiesiai į dangų, nuveja į dangų.

Paklause Dievų: toks ir toks manį klausia, kaip pa mirties  
jam bus. Aš pas jį nakvojau ir manį praše. Vot, saka, jam blogai.  
Jam visas amžius bus pek lai pragare bačkoj smaloj degt. Jis daug  
nusikaltis. Ali jeigu anas nori da išsigelbėt, gali išsigelbėt. Obeles  
šakų tegul nukerta ir inbeda žemėn ir šita jeigu jau ir apie jų ke-  
liais tegul vaikšta ir ašaram laista tų obelį, kai toj obelė užaugs ir  
vaisių obuolius duos, tai tadu anas išsiliuosiuos. Ir, nu, grįžta anas  
jau namo, vėl ir vėl jau tas jį patinka.

– Tik ar sužinojai, kas manį laukia?

Saka:

– Sužinojau. Nu, ir pasakė, kad tau ta smalos bačka ir degsi  
toj smaloj, daug esi bloga padaris. Nu, tai anas del tai nukirta šitų  
obelės šakų, inbedė žemėn ir, nu, ir vaikščioja šitais keliais, laiste  
ašarom ir toji obelė užauga ir abalių jau krauna.

Kaip tik anas, kaip kunigu šitas buva, važiuoja pra tų, kaip  
tik jam papuola važiuot pra tų obelį ir tadu tas, jau susenis die-  
dukas, moja ranku, kad užvažiuotų. Anas jau, kad pasipravodytų<sup>22</sup>  
kunigui. Užvažiava, šaukia, gi kunigas turi užeit. Užėja, nu, anas  
išsisakė nuodėmes, nu, tai visi abaliai nukrita, a da du lika. Saka:

– Da tu visų nuodėmių nepasakei. Pasakyk da tį kų.

Saka:

– Nelika. Nedrįsau sakyt, kad tėvų ir seserį užumušiau.

Tai tas jau pasakė ir tas, tadu jau ir tie abaliai nukrita, Nu,  
tai, saka, dabar išipakatavojai, tai aisi dangun.

Papasakėjo V. Narušienė, 79 m., gyv. Perkalių k. Į mg. juostą įrašė  
J. Statulevičiūtė, D. Ptašnikaitė 1987 m., iššifravo D. Gliaudelytė 1987 m.  
LTR 5634(63), LTRF (30). P. pst.: „Išmakina mačiute, a dabar aš sava anūkas  
pasakaju.“ Pasaka-legenda, KLPTK I, AT 756 B „Plėšikas Madėjas“, ES  
3.1.0.6, 1.1.2.13, p. 24–25.

## 6. [Siuvėjas]

Buvo vienas siuvėjas, kuris tingėjo dirbti, todėl ir pinigų  
neturėjo. Jis turėjo skrypką<sup>23</sup>, tai ant jos grayjo.

Kartą tas siuvėjas eina per miestą, rodantis, kad daug išma-  
no. Eidamas rodo į savo kišenę ir kaktą ir vis sako: „Kad būtų čia  
(rodo į kišenę), tai mokėčiau padaryt.“

<sup>21</sup> *Linciūgas* (sl.) – gele-  
žiniai pančiai, grand-  
nės.

<sup>22</sup> *Pravodyti* – išvesti, iš-  
valyti.

<sup>23</sup> *Skripka* (sl.) – smuikas.

Pastebėjo jį ponas ir klausia:

– Ką tu šneki?

Tas siuvėjas jam pasakė:

– Gaila, kad tuščia kišenė. Kad ji būtų pilna pinigų, tai padaryčiau, kaip niekas nebuvo padaręs!

Tada ponas jam davė šimtą rublių ir sako:

– Štai tau pinigai, padaryk gerai, tai ir man kiek bus!

Siuvėjas paėmė pinigus, nuėjo turgavietėn, nupirko labai gražų žąsiniuką ir varo per karaliaus dvarą.

Gražioji karalaitė pamatė jį ir jam sako:

– Dovanok man tą žąsinioką!

Siuvėjas jai sako:

– Pakelk sijoną iki kelių, tai atiduosiu žąsinioką!

Karalaitė pakėlė undaroką iki kelių ir gavo dovanai žąsinioką.

Kitą dieną siuvėjas nupirko labai gražų aviniuką ir vėl jį varo pro karaliaus dvarą. Vėl karalaitė prašo, kad jai dovanotų ir tą aviniuką.

– Kad pakelsi sijoną iki bumbos, tai atiduosiu avinioką! – sako jis.

Karalaitė pakėlė suknelę iki bumbos ir gavo aviniuką dovanai.

Vėl siuvėjas nuėjo turgun ir nupirko labai gražų šuniuką. Vėl jį varo pro karaliaus dvarą. Vėl karalaitė jį sutiko ir prašo, kad jai duotų tą šuniuką.

– Kad pakelsi suknelę iki kaklo, tai atiduosiu šuniuką, – sako jis.

Karalaitė pakėlė iki kaklo savo suknelę. Siuvėjas pamatė ant jos krūtinės dešinėje pusėje auksinę apgamą. Atidavė jai šuniuką.

Po kiek laiko karalius paskelbė visiems savo karalystės pavaldiniams, kad nori apvesdinti savo dukterį-karalaitę. Kas atspės, ką ji nepaprasto turi ant savo kūno, tam ir teks karalaitė per žmoną.

Daug kas spėjo, bet niekas atspėti negalėjo, ką karalaitė turėjo. O siuvėjas atėjo pas karalių ir jam pasakė, kad karalaitė turi apgamą ant krūtinės dešinėje pusėje ir kad toji apgama ne paprasta, o auksinė. Tada karalius turėjo tesėti savo žodį ir sutiko savo dukterį išduoti už siuvėją per žmoną. Žinoma, tada buvo puikios vestuvės. Per tas vestuves ir tasai ponas, kuris davė siuvėjui 100 rublių, buvo pakviestas ir gerai apdovanotas.

Taip siuvėjas vedė karalaitę!

Papasakojo Justina Jesiulionienė, 60 m., gyv. Libertavos k. Užrašė A. Urbonas 1938 m. LTR 1627(141). Novelinė pasaka, AT 850 „Karalaitės ženklai“, KLPTK II, ES 3.1.0.9, p. 129–130.

## 7. Apie žmogų apgaviką

Gyveno žmogus. Išvažiavo jis kiton karalystėn tarnauti ir laimės jieškoti. Betar naudamas svetimame krašte, jis pamilo jauną, gražią mergaitę ir ją vedė. Paskui turtingas grįžo tėviškėn ir nusipirko dvarą. Bet jo žmona buvo nepratusi gyventi tame krašte, kur yra žiema, nes jos šalyje žiemos niekadoms nebuvo. Todėl vyro

šaly per žiemą ji labai nuo šalčio vargo. Ėmė ji prašyti vyro, kad važiuotų gyventi jos šalin. Bet vyras gailėjo savo dvarų ir nesutiko iš tėviškės važiuoti. Tada jo žmona su vaikais išvažiavo viena. Likęs vyras gailėjo savo žmonos ir, pardavęs dvarą, taipgi išvažiavo pas žmoną. Jam bevažiuojant prisiėjo nakvoti karčiamoje. Kada jis užmigo, tai karčiamos savininkas, susidėjęs su vagimis, apvogė miegantį, paimdamas jo visus pinigus. Žmogelis turėjo parduoti savo arklių su vežimu, kad galėtų tęsti kelionę. O kelias buvo tolimas. Reikėjo privažiuoti prie jūros ir paskui plaukti laivu kitan jūros krantan. Kada žmogelis pasiekė jūros, tai pristigo pinigų, o be pinigų niekas jo nenorėjo laivan priimti. Tada tasai žmogelis ėjo pajūriu, manydamas gauti darbo. Niekas jo nepriima. Ėjo, ėjo jis ir priėjo prie gražaus dvaro. Mato: per langą žiūri labai graži moteris ir siuva siuvinį. Tada žmogelis apsimetė kvailiu. Ėmė jis pasilenkęs ant kelio kažko ieškoti, lyg būtų pametęs. Pastebėjo moteris (ji buvo dvaro savininkė). Pasiuntė ji savo tarną paklausti žmogelio, ką jis ieško. Tasai tarnui pasakė:

– Nusileidau iš dangaus ir ieškau žemėje skylės, kad galėčiau paklon pakliūti, nes turiu nunešti švento Petro laišką.

Papasakojo tarnas apie tai poniai. Tada ponia liepė žmogelį pas save atvesti. Ėmė ji jo klausinėti, kas gero danguje ir ar nepažįsta jis jos mirusio tėvo ir brolio. Be to, prašė pasakyti, kaip gyvena danguje mirusiųjų sielos. Tada žmogus ėmė jai meluoti. Pasakė, kad jos tėvą gerai pažįsta ir kad jis danguje avis gano, o jos brolis laisto gėles ir kad jam iš toli reikia nešioti vandenį.

– Ar danguje šalta? – paklausė ponia.

– Kai esti danguje žiema, tai labai šalta, o vasarą būna smarkus lietus. Tada tamstos tėvukui tikrai tenka labai sušlapti, – melavo žmogelis.

– O pinigai danguje vartojami? – vėl paklausė ponia.

– Taip, pinigai ir danguje yra reikalingi, – tvirtino žmogelis.

Tada ponia jam ir sako:

– Nunešk mano tėvui ir broliukui pinigus, kad jiems danguje būtų geriau.

Ir padavė ji jam 1 000 rublių. Žmogelis priėmė pinigus ir pažadėjo įteikti juos šventam Petru, nes jis visus pinigiskus reikalus danguje tvarko. Paskui atsisveikinęs jis išėjo. Bet jis ėjo savo keliais, o ne dangun.

Dvaran iš miesto grįžo ponas. Ponia jam papasakojo, kad ji davė žmogeliui iš dangaus 1 000 rublių, kad įteiktų jos tėvukui ir broliui. Ponas suprato, kad žmogelis ją apgavo. Gaila jam buvo pinigų, užsėdo jis raitas ant arklio ir ėmė tą apgaviką vytis. Bejodamas sutiko žmogų. Paklausė jo, ar nematęs apgaviko. Tasai pasakė, kad tikrai buvo sutikęs praeivį, bet dabar jis jau miške ir ponas nesuras. Jei ponas jam duos savo arklių, tai žmogus tą apgaviką suras ir jį atves ponui, nes tam žmogui yra gerai pažįstamas miškas, o ponas, kaip nevietinis, apgaviko nesuras. Ponas, nieko blogo nemanydamas,

davė apgavikui savo arkli, o pats atsisėdo ant pievos ir laukia. O tam žmogui tik to ir reikėjo. Jis suprato, kad ponas jo ieško, tai dar gavęs iš jo arkli, nujojo ton vieton, kur stovėjo laivas. Už pinigų laivininkai jį perkėlė kiton jūros pusėn. Žmogelis surado savo žmoną ir su ja laimingai gyveno.

Papasakojo Justina Jesiulionienė, 60 m., gyv. Libertavos k. Užrašė A. Urbonas 1938 m. LTR 1438(72). P. pst. „Šią pasaką man dažnai sekdamo mano motina.“ Buitinė pasaka, AT 1540 „Svečias iš dangaus“, KLPTK II, ES 1.1.2.11, p. 332–333.

## 8. Apie tris brolius

Gyvena tėvas ir motina ir turėja tris sūnus – du razumnu<sup>24</sup> ir vieną durnų. A, nu tai, kol tėvai gyvena, jie buva prie tėvų. Tėvai, kai numirė, tai anis tadu susitarė visi išeit, kožnas<sup>25</sup> sava keliu.

Ir taip susitarė, kad jau katras ko ras, tai jau šaukt vienas kitų. Aina, aina. Išėja ir išėja kožnas sava keliu ir aina. Šitas kveilis rada – žmogus kiaulų svilina ir, nu, priėjis arčiau: „Oi, braliukai mieli, ką aš radau.“ Tie atalakė ir žiūri – žmogus kiaulį svilina. Saka: „Tu gi, durniau, kaipgi tu teip rėkauni. Reikėja būva sakyt: „Padėk, Dieve, kad tamsta su kapūstais suvalgytum“, ale ne rėkaut.“ Nu, jį sudurnina, nu, ir vėl aina. Nuvėja visi keliais. Aina aina, aina aina, nu, ir vėl anas randa – žmogus tupis, tupis ir šitą anas tadu: „Padėk, Dieve, kad tamsta su kapūstais suvalgytum.“ Tas atėjo pas jį, kad kam gi: „Kų gi tu, – saka, – manį čia išjuoki?“ Tad teip ir pasibaigė.

Papasakojo V. Narušienė, 79 m., gyv. Perkalių k. Į mg. juostą įrašė J. Statulevičiūtė ir D. Gliaudelytė 1987 m., iššifavo D. Ptašnikaitė 1987 m. LTR 5634(68), LTRF mg. (8). Buitinė pasaka, AT 1696, „Ką aš turėjau daryti?“, KLPTK II, ES 1.2.1.26, p. 367.

## 9. [Rožių kilmė]

Kai žydai Kristų nukryžiavo ir Jis mirė ant kryžiaus, išpirkdamas žmonių nuodėmes, tada panelė Švenčiausioji labai verkė ir ten, kur krito jos ašaros, toje vietoje išaugo labai gražios rožės. Užtat ir dabar rožės yra gražiausios ir brangiausios gėlės, bet jos turi dygius, kurie primena Kristaus erškėčių vainiką ir Motinos skausmą.

Papasakojo Justina Jesiulionienė, 60 m., gyv. Libertavos k. Užrašė A. Urbonas 1938 m. LTR 1627(143). Etiologinė saktmė, KLPTK III, ES 1.1.2.16, p. 53.

## 10. [Aitvarų viliojimas]

Seniau aitvarus taip priviliodavo: vakarais klėtin nešdavo dubenėlį pieno ir tris kiaušinius, keptus ant sviesto. Tuos valgius laikydavo per naktį. Jei būdavo tie valgiai paliesti, tai šeiminkai sakydavo, kad aitvaras jau vaišinosi. Nuo tada žmonėms sekdamas ir aitvaras jiems nešiodavo grūdus arba pinigų, žiūrint, koks jis buvo: ar piniginis, ar grūdinis. Jei sakydavo „nėra skalsos“, tai tatai reikšdavo, kad aitvaras iš aruodo kitur nešdavo grūdus.

<sup>24</sup> Razumnas (sl.) – protingas, išmintingas.

<sup>25</sup> Kožnas (sl.) – kiekvienas.

Aš pati mačiau skrendantį aitvarą. Dar piemenė būdama, ganiau pamiškėj galvijus, tai ir mačiau, kaip jis kalno link skrido. Jis buvo ugninis ir ilgas, kaip gyvatė. Skrido jis uždamas ir tarškėdamas.

Papasakojo Justina Jesiulionienė, 60 m., gyv. Libertavos k. Užrašė A. Urbonas 1938 m. LTR 1438(28). Mitologinė sakmė, KLPTK III, ES 1.1.1.16, p. 145; ES 1.3.0.1, p. 157–158.

## 11. [Laumės]

Pas mus laumėmis vadindavo geras dvasias, kurios gražiomis mergaitėmis rodėsi kai kuriems žmonėms. Jos gerai verpdavo, ausdavo, buvo gražios ir linksmos. Mėgdavo jos gerus vaikus, darbščias mergaites, šiaip gerus žmones. Kartais mergaites apdovanodavo gražiais marškiniais ir audiniais.

Apie laumes seniau ėjo visokių pasakojimų. Sakydavo, kad jos eidavo mazgotis pirtin, kada visi žmonės jau būdavo nusiprausę. Jos lankė jaujus, bet dažniausiai gyveno paupiuose ir prie ežerų. Sakydavo, kad jos padėdavo mergaitėms austi ir verpti. Jei kokiai mergaitei sekdavosi gerai austi ar verpti, tai sakydavo: „Gal tave laumės pamokino?“

Papasakojo Justina Jesiulionienė, 60 m., gyv. Libertavos k. Užrašė A. Urbonas 1938 m. LTR 1438(29). Mitologinės sakmės, KLPTK III, p. 164–174.

## 12. [Apie vaidenimąsi]

Kai mano tėvukas, būdavo, seniai ganydavo arklius. Ir daugiau, ir ne vienas tėvukas ganydavo, tai ir jie, kai būdavo nakčiu, vidurnakčiu, nu, ir nuo jų nutraukdavo rūbus, nutraukdavo rūbus. Sako: „Pasižiūrėm, pakeliam galvas – nieko nesimato.“ Sako: „Tiktai va naktis, vidury nakties šinelį<sup>26</sup> nutraukia, rūbus.“ Nu, ir tai sako, būdavo, kitur nieka. Kitur pasitraukia kur toliau – niekas nieka nenutraukdavo. A ten vis nutraukdavo rūbus.

Nu, ir paskui, gale, pasistatė (išėjo vienkiemis), žmonės pasistatė namus. Pasistatė namus ir jie. Kai visa šeima būna, tai jiem niekas nesirodydavo. A jeigu tiktai lieka vienas žmogus, kuris lieka šeimoj, tai ant viršaus namo ten dundėjimas, bildėjimas, atrodo, ten šimtas velnių šoka ten. Nu, ir ten po lungus, ten po lungus vienas taip daužo, taip atrodo, va su lunta. Sako, ty eina kožna, kaip ten žmonių, muša tuos lungus. Nu, ir saka, va, ir nieka, niekas nemato, išeina. Nu, ir jie ten ir negalėjo ir gyvent ten. Paskui išsikėlė kiton, nu, kiton vieton ištekėjus, išėjo į kitą vietą ir nieko, pasistatė ir gyveno, ir pragyveno ten.

Papasakojo Veronika Bareikienė, 67 m., gyv. Bálninkuose. Į mg. juostą įrašė J. Bagdanskaitė 1987 m., iššifravo V. Vaičiulionytė 1987 m. P. pst.: „Šitą istoriją pasakojo tėvelis, kai aš maža buvau. Seniau tai tikrai buvo, dabar traktorai išbaidė viską.“ LTR 5633(38), LTRF 3175(7). Mitologinės sakmės, KLPTK III, ES 1.3.0.7, p. 115–116; ES 1.3.0.2, p. 131–132.

<sup>26</sup> Šinelis (sl.) – milinė.

### 13. [Apie vaidenimąsi raistelyje]

Paskiau ten, kitoj vietoj, da tenai, kur ten vadindavo šitas, nu, pirma sakiau, aš jau užmiršau kaip pasakyt. Tas išeina nuo Ragaišio–Raguolio raistelis. Ten išeina Raguolio raistelis. Ten irgi, būdavo, saka da pajuokdava. Saka, jeigu aina žmogus naktį vienas, tai vis pajuokdavo, pasrodydavo koksai tį kupstas tenai, tį kelmas koksai. Saka, nieka – žiūri dienu – nesižiūri, niekur nieka nēr. A nakčiui pasirodydavo tuoj vietoj, ten tinaj. Nu, ir ten išeina, bet niekas ty, niekas daugiau, niekas nestatė namų. Niekas ty, niekas nestatė namų, niekas ty, niekas ty, daugiau nebuva nieka.

Papasakojo Veronika Bareikienė, 67 m., gyv. Balninkuose. Į mg. juosta įrašė J. Bagdanskaitė 1987 m., iššifravo V. Vaičiulionytė 1987 m. LTR 5633(39), LTRF 3175(8). P. pst.: „Šitą istoriją pasakojo dėdė, nes jam taip kelis kartus buvo nutikę.“ U. pst.: „Pateikėjas tiki tuo, ką papasakojo.“ Mitologinė sakmė, KLPTK III, ES 1.3.0.3, p. 132–134.

### 14. [Apie Vėlines]

Per Visus Šventus visos sielos sueina melstis į bažnyčią. Todėl į bažnyčią žmonės nešdavo duonos, papjaudavo baroną<sup>27</sup>, atnešdavo jo mėsos.

Pasakojo, kad vienas diedas Barukuose išėjo iš miško į kaimą per Visus Šventus ir pamatė juodą kamuolį. Kitą dieną tenai nieko nebuvo.

Seniau ant Vėdarų kapų, kas važiuodavo pro juos vėlai, pasivaidendavo šviesos. Ale mes nevažinėjom nakčia, nematēm. O gal kas tik pagąsdino?

Papasakojo Veronika Bareikienė, 67 m., gyv. Balninkuose. Užrašė J. Bagdanskaitė ir V. Vaičiulionytė 1987 m. LTR 5633(63). Tikėjimas, mitologinės sakmės, KLPTK III, ES 1.3.0.3, p. 132–134.

### 15. Apie kareivį ir numirėlį

Kareivis grįžo iš kariuomenės namo. Ėjo labai ilgai, nes jo nameliai buvo toli. Tik kareivį netraukė namo eiti, nes jo trobelė buvo menkutė ir žemės tik pusė margo<sup>28</sup>. Priėjo kareivis didelį mišką, kurio ir galo buvo nematyti. Per tą mišką jam reikėjo eiti, o čia jį naktis užklupo. Ėjo, ėjo tuo mišku ir nuvargo, o trobos niekur nematyti, kur galima būtų užėiti ir nuo nuovargio pailsėti. Pagaliau pamatė šviečiant ugnelę. Ėjo ugnelės link ir priėjo trobelę. Pasibeldė, bet niekas neatsiliepė. Tada kareivis įėjo vidun. Mato: ant stalo dega žvakė ir guli kantička<sup>29</sup>, o vidury trobos ant kito stalo stovi didelis, juodas grabas<sup>30</sup>.

Kareivis buvo drąsus vyras ir tas vaizdas jo neišgąsdino. Jis džiaugėsi, kad gali pastogėje naktį praleisti. Atsisėdo kareivis už stalo, ir kad jam nebūtų taip nuobodu, ėmė kantičką vartyti ir šventas giesmes giedoti. Jam begiedant, trobon įbėgo kudlotas šuo ir ėmė prie kareivio meilintis. Tasai šuniui davė plutelę duonos, kurią išėmė iš kišenės. Kada sukako 12 val., šuo ėmė loti. Mato kareivis,

<sup>27</sup> *Baronas* (sl.) – avinas, tekis.

<sup>28</sup> *Margas* – žemės matas.

<sup>29</sup> *Kantička* (sl.) – giesmių knyga.

<sup>30</sup> *Grabas* (sl.) – karstas.

kad iš grabo kyšo pro iškritusios šakos skylę ilgas numirėlio pirštas. Tada kareivis atidarė langą, išėmė kardą ir laukia, kas bus. Grabo viršus ėmė keltis ir iš vidaus pasirodė baisus nabašnikas<sup>31</sup>. Tasai nabašnikas pradėjo prie kareivio artintis. Tada šuo puolė numirėlį ir ėmė loti. Nabašnikas šoko prie kareivio ir nusistvėrė už jo milinės skverno. Kareivis nupjovė savo skverną, kuri laikė numirėlis. Tada jis iššoko pro langą. Kad ne šuo, numirėlis būtų kareivį sudraskęs. Kada kareivis buvo jau už lango, nabašnikas tarė:

– Tavo laimė, kad ištrūkai, nes būčiau sudraskęs į gabaliukus! Dabar tavęs negaliu pasiekti!

Tada gaidys sugiedojo ir numirėlis vėl graban atsigulė. Kareivis žinojo, kad po gaidystės numirėliai jau nesikelia, todėl ramiai vėl grįžo trobon ir atsigulė ant suolo, lyg jam nieko neatsitiko. Geras šuo taipgi prie jo atsigulė ant žemės. Kada išaušo rytas, ėmė trobon rinktis žmonės. Jie nustebo radę kareivį bemiegantį. Jie pažadino kareivį iš miego ir ėmė jo klausinėti, kaip jis galėjo nakvoti vienas su tuo baisiuoju nabašniku, kuris jau kelius drąsuolius buvo sudraskęs. Tada kareivis pasakė, kad ir jį nabašnikas norėjo aplamdyti, bet jo vikrumas iš pavojaus išgelbėjo. Be to, jis pagyrė šunį, kuris jam tam reikale padėjo. Tada jam žmonės papasakojo, kad čia yra lavonas mirusio burtininko, kurio valią pildė, nes tasai mirdamas pasakė, kad kas pranakvosias trobelėje, tam jis paliks visą savo turtą. Taigi, dabar kareiviui visas palikimas priklausas. Tada žmonės atidarė grabą, pervėrė numirėlį šermukšniniu kuolu ir palaidojo nabašniką miške.

Tuo būdu kareivis liko turtingas, nes nuo žmonių gavo kelis tūkstančius rublių, kuriuos turėjo paveldėti drąsuolis pagal numirėlio testamentą. Kareivis pas save paliko burtininko šunį ir laimingai miške gyveno.

Papasakojo Justina Jesiulionienė, 60 m., gyv. Libertavos k. Užrašė A. Urbonas 1938 m. LTR 1438(79). Mitologinė sakmė, KLPTK III, ES 1.1.1.4, p. 84.

## 16. [Apie klaidinimą]

Buvo Slunkinio raistas, toksai raistas toks, nes kaip ir salala toki. Neaplinkui, žinot, negi žemė, a vidury toksai raistas, pieva ir dabar toks klonys. Ir kadu tėvukas seniai (da mes mažyčiai buvom), tėvukas važiavo ir iš miesta ir jis nakčiu važiava ir jis pradėjo važiuoti. Ir jis važiava, ir važiava, ir važiava per vysų, apie šitų vysų, nagi, šitų tų Slunkinio raistų, per šitų raistų. Ir išeina niekaip neišvažiava, kol praušo ir jis visų naktį ir važinėjo, važinėjo ir važinėjo. Bet jau niekas nesimatė, tiktai jis niekaip neišvažiavo iš to raisto, neišvažiavo. Šnekėdavo, sakydavo, kad ten pajuokdavo, tame raiste pajuokdavo. Būdavo, sakydavo, kad tynai, nu, vienu žodžiu, pajuokdavo.

Papasakojo Veronika Bareikienė, 67 m., gyv. Balninkuose. Į mg. juostą įrašė J. Bagdanskaitė 1987 m., iššifravo V. Vaičiulionytė 1987 m. LTR 5633(40), LTRF mg. 3175(9). P. pst.: „Nutikimą pasakojo tėvukas, nes jam taip buvo.“ Mitologinė sakmė. KLPTK III, ES 1.3.0.7., p. 136–138.

<sup>31</sup>Nabašnikas (sl.) – numirėlis.



## 17. [Mieli jaunuoliai]

Šiandien jums yra laimės diena, kai jūs esate nepavieni. Šiandienai jums nieka netrūksta, jūsų širdys meilei klūsta. Palydėjęt jūs jaunystę, kuri niekada nebegrižta. Bus ir ašarų, ir skausmo, reikes pamiršt visą tą džiaugsmą. Palinkėsiu jums šiandienai, kad jums gyvenimas būt kaip laimės diena.

Pasakė Uršulė Miklušytė, 79 m., gyv. Balañdzių k. Į mg. juostą įrašė J. Bagdanskaitė 1987 m., iššifravo V. Vaičiulionytė 1987 m. LTR 5633(66), LTRF 3175(22). Vestuvių oracija, KLPTK IV, p. 580–593.

## 18. [Mieli tėveliai]

Pasiklausykite, mieli tėveliai, kas jums bus girdėta per veselę<sup>32</sup>. Jau šiandien jums yra ramu, kad jūs turite martelę, bet jūs nežinote, iš kur ji vesta. Iš turtingojo pirklio rūmų, pripratusi prie įvairiausių smagumų. Bet tas neteisybė, ji vesta iš Raguvos, jums lups diržus iš nugaros. Kaip tėveliams yra šiandien girdėti labai skaudu, bet jie tyli ir jus maloniai glaudžia. Jiems palinki kuo geriausio, meilės, džiaugsmo kuo didžiausio.

Pasakė Uršulė Miklušytė, 79 m., gyv. Balañdzių k. Į mg. juostą įrašė J. Bagdanskaitė 1987 m., iššifravo V. Vaičiulaitytė 1987 m. LTR 5633(67), LTRF mg. 3175(23). Vestuvių oracija, KLPTK IV, p. 580–593.

## 19. [Apie milžinų kapus]

Kai gyvenau Petrikiškių kaime, prie Makių ežero, netoli mūsų namų buvo nedideli kapeliai supilti. Draugės tėvas vis pasakodavo, kad ten palaidoti milžinai. Jie buvę labai dideli, o jų pėda – apie vieną metrą. Aš nežinau, iš kur tie kapai. Mes jų nelietėm, ir jie ten ir liko. Bet tenai niekas nesivaideno.

Papasakojo Veronika Bareikienė, 67 m., gyv. Balninkuose. Užrašė J. Bagdanskaitė ir V. Vaičiulionytė 1987 m. LTR 5633(65). Padavimas. KLPTK III, ES 1.3.0.1, p. 309–310.

## 20. Apie bažnytkalnį

Padavimų tokių yra, kad buva bažnyčia, kaip kad mūrava, dar atsimenu, buva. Ir plytas sklepai tokie gilūs. Kad yra dvi bačkos auksa tenai, tam sklepe. Vienas kasė jį, ir giliai įsikasis buvą, tai valstybė, kaip sužinojo, uždraudė. Tai prikasė paskui ten labai daug plytų. Betgi to, to neiškasė, užgriovė, paskui valstybė uždraudė, tai taip ir liko. Vis žiūrėja to auksa. Nu, ir kaip seniau kalbėja, kad ten kokie kažkokie trim arkliais pakinkytais užvažiavo ant to kalno, pasibaidė arkliai ir kaip nešė jau juos tenai ir kaip virto jau jų būda, ir žuva jie tenai. Tai toj vietoj ti buva dvaro bažnyčia ir pastatė ti bažnyčiu tų jau, va. A tai takių padavimų yra. Ir kad dar yra ti auksų po žemėm bačkos.

Papasakojo Alfonsas Lunys, 61 m., gyv. Perkalių k. Į mg. juostą įrašė D. Ptašnikaitė, D. Gliaudelytė, J. Statulevičiūtė 1987 m., iššifravo D. Ptašnikaitė 1987 m. LTR 5634(104), LTRF (1). Padavimas. KLPTK III, p. 332–334.

<sup>32</sup> *Veselė* (sl.) – vestuvės.

## 21. [Negalima juoktis]

Iš senesniųjų nereikia juoktis, nors jie tikrai labai juokingi atrodytų. Juoktis negerai: gali tam atsitikti kokia nelaimė.

Pavyzdžiui, kartą mergos, pamačiusios ubagą<sup>33</sup>, labai iš jo pasijuokė, kad buvo kuprotas. Tai po kiek laiko, kai buvo vežamas šienas ir kai jos važiavo vežime, pasibaidė kažko arklys, ėmė smarkiai bėgti, apvertė vežimą ir labai sužalojo mergas, kurios paskui tikrai kuprotos buvo. Tik viena jų, kuri iš to ubago nesijuokė, lika sveika, kaip buvusi.

Papasakojo Justina Jesiulionienė, 60 m., gyv. Libertavos k. Užrašė A. Urbonas 1938 m. LTR 1627(145). Draudimas.

## 22. [Negalima pavydėti]

Sako, kas kitam pavydi, ką duodamas ar skolindamas, tai tuo labai daug sau kenkia ir kitiems iš to maža naudos: nėra skalsos<sup>34</sup> ir tik nuostolių iš to daugiau būna.

Papasakojo Justina Jesiulionienė, 60 m., gyv. Libertavos k. Užrašė A. Urbonas 1938 m. LTR 1627(146). Draudimas.

23. – Kaimyne, sakykit, jūsų karvė rūko?  
 – Ne, ką jūs.  
 – Tada jūsų tvartas dega.

LTR 6027(817).

24. Išeina dvi blusos iš restorano.  
 – Tai kaip: pėsčios eisim ar šuns palauksim?

LTR 6027(828).

Iš savo atminties užrašė Kristina Lukšaitė, gim. 1977 m. Anekdota. KLPTK IV, p. 178–572.

25. Šeimyninio barnio įkarštyje žmona šaukia vyrui:  
 – Jau geriau būčiau už pačio velnio ištekėjusi!  
 – Bet tai neįmanoma, – ramiai atsako šis, – santuokų tarp artimų giminių neregistruoja.

LTR 6027(1135).

26. – Kodėl tavo akis užrišta?  
 – Kaimynas su virbalu išdūrė!  
 – Tyčia?  
 – Ne, pro rakto skylutę!

LTR 6027(141).

<sup>33</sup> *Ubagas* (sl.) – elgeta.

<sup>34</sup> *Skalsa* – gausumas, apstumas, turtas, nauda.

27. – Kai aš mažas buvau, – sako tėvas sūnui, – niekada nemeluodavau.

– O, tai kada pradėjai?

LTR 6027(1146).

28. Šnekasi du vyrai:

– Mano žmona – tai angelas.

– Mano irgi ne žmogus.

LTR 6027(1147).

29. Prie vaikų darželio tvoros stovi labai storas vyras.

– Laukiate vaiko? – teiraujasi priėjusi darželio auklėtoja.

– Ne, ką jūs, aš nuo pat mažens storas.

LTR 6027(1149).

30. Zuikis išoko į balių<sup>35</sup> pro duris ir rėkia:

– Kas norit gaut snukin?

– Aš, – atsistoja vilkas.

– Išeik už durų, meška laukia.

LTR 6027(1154).

31. – Petriuk, kokios nori šokoladinės lėlytės?

– Berniuko ar mergytės?

– Berniuko!

– Kodėl?

– Šokolado daugiau.

LTR 6027(1163).

Iš savo atminties užrašė Kristina Šulskutė, gim. 1977 m. Anekdotai. KLPTK IV, p. 178–572.

32. Atsakinėt pakvietė Jonuką. Jis stovi ir tyli.

– Kodėl nieko nežinai? – klausia mokytoja.

– Senelė sakė: „Daug žinosi, greit pasensi!“

LTR 6027(1346).

33. Vyras su žmona išeina iš fotoateljė ir žiūri į nuotrauką. Laikydamas nuotrauką, vyras sako:

– Tai tikras meistras. Sugebėjo tave nufotografuoti užsičiaupusią.

LTR 6027(1352).

34. Berniukas pamatė filme, kaip indėnai dažosi veidus, ir paklausė tėvą, kodėl jie taip daro. Šis atsakė:

<sup>35</sup> *Balius* (sl.) – iškilmingas šokių vakaras, pokylis, puota.

- Karui ruošiasi!
- Vakare sūnelis pribėgo prie tėvelio šaukdamas:
- Tėveli, bėkim, mamytė ruošiasi karui!

LTR 6027(1355).

35. Mama duoda dukrai dešimt saldainių.
- Pasidalink po lygiai su sesute.
  - Duosiu Vilmutei tris saldainius, – sako Neringa.
  - Tris? Argi nemoki skaičiuoti?
  - Aš tai moku, bet Vilmutė nemoka.

LTR 6027(1358).

36. Į ką panašus tavo mažasis broliukas?
- Iš akių – į mamą, iš plaukų – į tėtį, o iš balso – į greitąją pagalbą.

LTR 6027(1360).

37. Mažasis klausia mamos:
- Kas yra tarnaitė?
  - Senais laikais, – aiškina mama, – žmonės, kurie nenorėdavo patys dirbti, turėdavo tarnaites. Jos skalbdavo, valgį virdavo, kambarius tvarkydavo...
  - Aha! Dabar jau žinau. Mes jas vadiname močiutėmis.

LTR 6027(1361).

Iš savo atminties užrašė Jūratė Aukštuolytė, gim. 1975 m. Anekdotas.  
KLPTK IV, p. 178–572.

38. Nuo vyro pabėgo žmona. Netrukus ji grįžo ir prašo vyro atleisti. Vyras jai sako:
- Už tai, kad pabėgai, galiu atleisti, bet už tai, kad grįžai – niekada.

LTR 6027(1529).

39. – Pone daktare, jau visas mėnuo, kai man skauda dešinę koją.
- Amžius, tėvuk.
  - Niekai, kairė koja tokio pat amžiaus, bet neskauda.

LTR 6027(1535).

40. Šnekasi dvi senutės:
- Žinai, atpratinau savo senį nagus graužti!
  - Kaip?
  - Dantis paslėpiau.

LTR 6027(1537).

## 41. Vyras kreipiasi į policiją.

- Ponas tardytojau, mano uošvė prieš du mėnesius išėjo iš namų ir dingo.
- Kodėl taip vėlai kreipiatės?
- Kad labai ilgai savo laime negalėjau patikėti.

LTR 6027(1545).

Iš savo atminties užrašė Jūratė Baranauskaitė, gim. 1975 m. Anekdotas. KLPTK IV, p. 178–572.

## 42. Viščiuką pagavo lapė.

- Aš tuojau tave suėsiu, – sako ji.
- Palauk, lapė, aš pareisiu namo ir atsivesiu savo tėvus. Lapė pamanė, jog gal ir neblogai būtų ir višta, ir gaidys. Ji išleido viščiuką.
- Deja, tiek jį ir tematė, nes viščiukas buvo inkubatoriuje gimęs.

Iš savo atminties užrašė Jūratė Aukštuolytė, gim. 1975 m. LTR 6027(1373). Anekdotas. KLPTK IV, p. 178–572.

## 43. Leido avinas savo jauniausiąją avelę už tigro.

- Ar tau galvoj negerai? – sunerimo jautis, ožka ir kiti avino draugai. – Kam tu ją bėdon siuntei? Juk jis ją sudraskys!
- Prastai jus pažįstat mano avelę! – ramiai atsakė avinas.

Iš savo atminties užrašė Jūratė Baranauskaitė, gim. 1975 m. LTR 6027 (1533). Anekdotas. KLPTK IV, p. 178–572.

KLPTK I – Kerbelytė B. *Lietuvių pasakojamosios tautosakos katalogas*, Vilnius, 1999, t. 1: Pasakos apie gyvūnus. Pasakėčios. Stebuklinės pasakos.

KLPTK II – Kerbelytė B. *Lietuvių pasakojamosios tautosakos katalogas*, Vilnius, 2001, t. 2: Pasakos-legendos. Parabolės. Novelinės pasakos. Pasakos apie kvailą velnią. Buitinės pasakos. Melų pasakos. Formulinės pasakos. Pasakos be galo.

KLPTK III – Kerbelytė B. *Lietuvių pasakojamosios tautosakos katalogas*, Vilnius, 2002, t. 3: Etiologinės sakmės. Mitologinės sakmės. Padavimai. Legendos.

KLPTK IV – Kerbelytė B. *Lietuvių pasakojamosios tautosakos katalogas*, Vilnius, 2009, t. 4: Pasakojimai. Anekdotai. Oracijos.

## Juliaus Aukštaičio dainuotos dainos

*Parengė Julius Aukštaitis*

Užrašiau dainas, kurias dainavau 1950–1957 m. dar piemeniu, moksleiviu būdamas Bálninkų septynmetėje ir per atostogas mokydamasis Vilniaus miškų technikumė, su suaugusiais Vanaginės kaimo vakarėliuose, suėjimuose, vakarais po gegužinių pamaldų, sustoję kur aukščiau ant kalnelio, dainuodavome, kad kiti kaimai mūsų dainas girdėtų. Mūsų dainas ne tik girdėdavo, bet ir į jas atsiliepdavo savo dainomis gretimų Gėliogalių ir Čerėškų kaimų jaunimas. Mes stengėmės dainuoti gražiai, melodingai, balsingai. To laiko mano supratimu, mums pavykdavo gražiai padainuoti. Gražius balsus turėjo Steponas Calka ir Jonas Petronis. Išgirdę naujas dainas, jas labai greitai išmokdavome.

Naujos dainos greitai sklido, tarsi su sparnais lėkė per kaimus. Mūsų ir kitų kaimų jaunimo dainų turinys buvo patriotinis. Nors partizaninis karas buvo jau prislopintas, pasipriešinimas sovietiniams okupantams nenutrūko. Bálninkų septynmetėje mokykloje per Kalėdas, Velykas, Sekmines rašėme vienas kitam patriotinius šventinius sveikinimus, skrajutes, piešėme trispalves.

### 1. Šėriau žirgelį per savaitėlę

*Šėriau žirgelį per savaitėlę,  
Kai atėjo subatėlė<sup>1</sup>,  
Savo bėrą žirgelį  
Pasibalnojau.*

*– Nunešt nunešiu, parnešt parnešiu,  
Jei pašėrsi avižėlėm,  
Pagirdysi vandenėliu,  
Tai nunešiu.*

*– Oi žirge žirge, žirgeli mano,  
Ar nuneši mane jauną  
Per pusantrės valandėlės  
Šimtą mylių?*

### 2. Kai aš turėjau kaime mergele

*Kai aš turėjau kaime mergele,  
Ėjau lankyti kas vakarėlis,  
Oi lylia lylia, oi lylia lylia,  
Ėjau lankyti kas vakarėlis.*

*– Mergele mano, ko tu tylėjai,  
Gal įsileidus kitą turėjai,  
Oi lylia lylia, oi lylia lylia,  
Gal įsileidus kitą turėjai?*

*Kai aš nuėjau, ilgai stovėjau,  
Prikelt mergelės aš negalėjau,  
Oi lylia lylia, oi lylia lylia,  
Prikelt mergelės aš negalėjau.*

*– Nei įsileidus kitą turėjau,  
Buvau nuvargus, miego norėjau,  
Oi lylia lylia, oi lylia lylia,  
Buvau nuvargus, miego norėjau.*

<sup>1</sup> Subata (sl.) – šeštadienis.

### 3. Saulutė nusileido

Saulutė nusileido,  
Mėnulis patekėjo,  
Jauna graži mergaitė  
Pro langelį žiūrėjo.

– Nei man rūteles skinti,  
Nei vainikėlius pinti,  
Man dieną naktį rūpi,  
Kaip su berneliu būti.

– Ko sėdi už stalelio,  
Ko rymai ant rankelių,  
Ko neini į darželį  
Skinti žalių rūtelių?

### 4. Augin tėvas du sūnelius

Augin tėvas du sūnelius  
Kaip aukso žiedelius,  
Užaugino, išnešiojo  
Ant baltų rankelių.

– Oi tu broli, brolužėli,  
Kodėl nedainuoji,  
Ar tau gaila žalios lankos,  
Baltų dobilėlių?

Ir nupirko tėvužėlis  
Po plieno dalgelį,  
Ir išleido žalion lankon  
Žalio šieno pjauti.

– Nei man gaila žalios lankos,  
Baltų dobilėlių,  
Tik man gaila tos mergelės,  
Kurią aš mylėjau.

Vienas brolis šieną pjovė  
Ir gražiai dainavo,  
Antras brolis šieną pjovė,  
Labai gaudžiai verkė.

### 5. Oi, laukiau, laukiau

Oi, laukiau, laukiau  
Šventos dieneles,  
Labai pasiilgau  
Savo mergelės. (2 × 2)

– Oi tu, mergele,  
Ko tu tylėjai,  
Gal įsileidus  
Kitą turėjai? (2 × 2)

Pradedu tenti,  
Jau man rūpi joti,  
Bijau tėvelio,  
Kad nesužinotų. (2 × 2)

– Nei įsileidus  
Kitą turėjau,  
Nuvargus buvau,  
Miego norėjau. (2 × 2)

Ašai nujojau  
Vėlai vakarėlį,  
Radau mergele,  
Jau bemiegančią. (2 × 2)

## 6. Ar aš tau, sese, nesakiau

– Ar aš tau, sese, nesakiau,  
Ar aš žodelio netariau?  
Iššluok kiemelį subatoj,  
Atjos bernelis nedėlio?<sup>2</sup>

Atjoja ponai septyni  
Ir jų tarnaičiai devyni,  
Atjos ir šelmis bernelis,  
Kiek jis iškados<sup>3</sup> padarys.

Pririšo žirgą prie tvoros,  
Prie lelijėlės, prie rūtos.  
Pamuistė žirgas galvele,  
Nulaužė uosio tvorele.

Atbėgau greitai verkdama,  
Pas motinėle klausdama:  
– Oi motinėle, kas daryt,  
Kaip reiks rūteles atgaivyt?

– Palaistyk rūtas vyneliu,  
O lelijėles vandeniui:  
Prigis rūtelė iš šaknų,  
O lelijėlė iš laiškų.

## 7. Kai aš jojau per žalią girelę

Kai aš jojau per žalią girelę,  
Aukštai švietė mėnulis,  
Liūli liūli, vai liūli,  
Aukštai švietė mėnulis.

Nenujojau nei pusės kelalio,  
Grąžin mane atgalios,  
Liūli liūli, vai liūli,  
Grąžin mane atgalios.

– Sugrižk sugrižk, jaunas bernužėli,  
Man širdelė nerami,  
Liūli liūli, vai liūli,  
Man širdelė nerami.

Aš per stiklo langelį žiūrėjau,  
Tu su kita kalbėjai,  
Liūli liūli, vai liūli,  
Tu su kita kalbėjai.

## 8. Ant kiemo klevelis stovėjo

Ant kiemo klevelis stovėjo,  
Klevelio lapeliai mirgėjo,  
Klevelio lapeliai mirgėjo.

Klevelio lapeliai mirgėjo,  
Brolis ant žirgelio sėdėjo,  
Brolis ant žirgelio sėdėjo.

Brolis ant žirgelio sėdėjo,  
Su jauna mergele kalbėjo,  
Su jauna mergele kalbėjo.

Su jauna mergele kalbėjo,  
Aukšini žiedelį žadėjo,  
Aukšini žiedelį žadėjo.

## 9. Augo kieme klevelis

Augo kieme klevelis,  
Augo kieme žaliasai,  
Po tuo klevu, po žaliuoju,  
Gul bernelis jaunasai.

<sup>2</sup> Nedėlia (sl.) – sekmadienis.

<sup>3</sup> Iškada (sl.) – nuostolis, žala.



– *Nepapūski, vėjeli,  
Nepapūski, šiaurasai,  
Nepajudink klevo lapų,  
Nepažadink bernelio.*

## 10. Atskrend sakalėlis

*Atskrend sakalėlis  
Per žalią girelę,  
Atmušė sparnelius  
Į sausą eglėlę.  
Tra ta ta, tra ta ta,  
Bum!*

*Sausoji eglėlė  
Žaliuoti pradėjo.  
Kur gi tas, bernelis,  
Kurs mane mylėjo?  
Tra ta ta, tra ta ta,  
Bum!*

*Ar už jūrų marių,  
Ar už vandenėlių,  
Ar kitas mergeles  
Mylėti pradėjo?  
Tra ta ta, tra ta ta,  
Bum!*

*Nei už jūrų marių,  
Nei už vandenėlių,  
Tik kitas mergeles  
Mylėti pradėjo.  
Tra ta ta, tra ta ta,  
Bum!*

## 11. Kas subatos vakarėlį

*Kas subatos vakarėlį,  
Oi oi oi,  
Pyniau rūtų vainikėlį,  
Oje oje oi.*

*Nusipynus vainikėlį,  
Oi oi oi,  
Užsidėjau ant galvelės,  
Oje oje oi.*

*Užsidėjus ant galvelės,  
Oi oi oi,  
Ėjau vaikščiot su berneliu,  
Oje oje oi.*

*Ir papūtė šiaurus vėjas,  
Oi oi oi,  
Ir nupūtė vainikėlį,  
Oje oje oi.*

## 12. Bijūnėlis žalias

*Bijūnėlis žalias,  
Bijūnėlis gražus,  
Bijūnėlio žali lapai,  
Raudoni žiedeliai.*

*Bijūnėlį lenkiau,  
Gražius žiedus skyniau,  
Gražiais žiedais bijūnėlio  
Galvelę dabinau.*

*Ėjau per dvarelį,  
Pro vyšnių sodelį  
Ir sutikau bernužėlį  
Vyšnelių sodely.*

*Bernužėlis jaunas,  
Bernužėlis gražus,  
Bernužėlio kaip bijūno  
Raudoni veideliai.*

### 13. Mėlynasai karvelėli

– Mėlynasai karvelėli,  
O kur tu lakioji,  
Geltonasai karosėli,  
O kur tu plaukioji?

Mėlynasai karvelėlis –  
Po žalią girelę,  
Geltonasai karosėlis –  
Po jūras mareles.

Mėlynąjį karvelėlį  
Ketina nušauti,  
Geltonąjį karosėlį  
Ketina sugauti.

Mėlynąjį karvelėlį –  
Su aukso strelbe<sup>4</sup>,  
Geltonąjį karosėlį –  
Su šilko tinklaliu.

### 14. Anoj pusėj Dunojėlio

Anoj pusėj Dunojėlio  
Pievelė žaliauo,  
Grėbė pulkas mergužėlių,  
Grėbdamos dainavo.

– Nedainuokit, mergužėlės,  
Jūs gražių dainėlių,  
Negraudinkit man širdelės,  
Jaunam kareivėliui.

Kai aš ėjau į karužę,  
Laimės neturėjau,  
Pirmutinė priešo kulka  
Širdelę pervėrė.

Guli, guli kareivėlis,  
Ant karo nušautas,  
Stovi, stovi žirgužėlis,  
Kamanom apmautas.

– Eikš pas mane, juodbėrėli,  
Ką aš tau sakysiu,  
Aš ant tavo kamanėlių  
Laiškelį rašysiu.

Aš ant tavo kamanėlių  
Laiškelį rašysiu,  
Savo mielai mergužėlei  
„Sudie“ pasakysiu.

### 15. Ko tu nusižvengei

– Ko tu nusižvengei,  
Juodbėri žirgeli,  
Ko dairais aplinkui  
Į dulkėtą kelią?

Tas kelias į Vilnių,  
Gedimino pilį,  
Ten, kur broliai vargsta,  
Žūsta už Tėvynę.

O kai aš užaugsiu,  
Tai narsiai kariausiu,  
Gedimino pilį  
Trispalvę iškelsiu.

Gedimino pilį  
Trispalvę iškelsiu,  
Ir prie Aušros Vartų  
Karštai pasimelsiu.

– Dieve Visagali,  
Saugok mūsų šalį,  
Tėvą ir močiutę,  
Ir mažą sesutę.

<sup>4</sup> Strelba (sl.) – šautuvas.

## 16. Balnokim, broliai, žirgus

– *Balnokim, broliai, žirgus, (3)*  
*Reiks karan joti.*

*O tam žaliai beržely (3)*  
*Gegutė kukuos,*

– *Paduok, sesut, man kardą, (3)*  
*Reiks priešą kirsti.*

*O toj raiboj gegutėj (3)*  
*Širdelė plazdės,*

*O jeigu aš negrįšiu, (3)*  
*Žirgelis parneš.*

*O toj mažoj širdelėj – (3)*  
*Visa Lietuva.*

*Ant balto smėlio kapo (3)*  
*Berželis žaliuos,*

## 17. Miglotas rytas, tankus pušynas

*Miglotas rytas, tankus pušynas,*  
*Guli kareivis šile negyvas,*  
*Oi lylia lylia, oi lylia lylia,*  
*Guli kareivis šile negyvas.*

*Rankoje laiko šilko skarelę,*  
*Žada aprišti kariui galvelę,*  
*Oi lylia lylia, oi lylia lylia,*  
*Žada aprišti kariui galvelę.*

*Stovi seselė prie jo šonelio,*  
*Rankoje laiko šilko skarelę,*  
*Oi lylia lylia, oi lylia lylia,*  
*Rankoje laiko šilko skarelę.*

*Žada aprišti kariui galvelę,*  
*Kad neskaudėtų dieną naktelę,*  
*Oi lylia lylia, oi lylia lylia,*  
*Kad neskaudėtų dieną naktelę.*

## 18. Palinko liepa šalia kelio

*Palinko liepa šalia kelio,*  
*Pravirko motina sena.*  
 – *Sūneli, Tėvynė tave šaukia*  
*Ir vėl bus laisva Lietuva.*

*O jeigu kartais teks man žūti*  
*Nuo priešo budelio rankos,*  
*Mergaitė, papuošk kareivio kapą*  
*Baltais akacijų žiedais.*

*Graudžiau pravirko mergužėlė,*  
*„Sudie“ sakydama švelniai.*  
 – *Brangioji, manęs neliūdėki,*  
*Aš grįšiu pas tave tikrai.*

*Ilgai minės tuos mūsų vardus,*  
*Mūs vardus didvyrių kartos,*  
*O kaulus mūsų po velėna*  
*Priims žemelė Lietuvos.*

## 19. Ne rasos lašelis ritosi nuo smilgos

*Ne rasos lašelis ritosi nuo smilgos,*  
*Nuo akmens riedėjo tūkstančiais spalvų.*  
*Motinėlė veidą ašarom suvilgė,*  
*Kai sūnus keliavo, ejo iš namų.*

*Buvo drėgnas, drėgnas motinėlės veidas,*  
*Ant raukšlėto veido buvo skausmo daug.*  
*Vieną teturėjo, tą pavojun leido,*  
*O širdis lyg sakė, kad nebesugrįš.*

Nors ranka drebėjo laimindama sūnų,  
 O širdis galėjo plyšti iš skausmų.  
 – Jei Tėvynė šaukia, taip tegul ir būna,  
 Leidžiu tau keliauti, eiti iš namų.

## 20. Beržai svyravo pajūry audrų auginti

Beržai svyravo pajūry audrų auginti,  
 Išėjo sūnūs keturi Tėvynės ginti. (2)

Pirmasis motinos sūnus auksinėm rankom,  
 Jis triuškina tarsi žaislus šarvuočius tankus. (2)

Antrasis sakalu plasnos už žemę brangią,  
 Tvirtovės priešų suliepsnos, iškils padangėj. (2)

Kiti du raiteliai tvirti, greiti ir stiprūs,  
 Išguis jie okupantą slibiną iš mylimos šalelės. (2)

Ir liko motina viena, sūnų neturi,  
 Tik pabučiavo žemę tą, kur sūnūs guli. (2)

Ji iškeliavo iš namų, viena be kelio,  
 Kas baltus kaulelius surinks brangių sūnelių? (2)

## 21. Atlikęs pareigą Tėvynei

Atlikęs pareigą Tėvynei,  
 Kovų laukuose tu žuvai.  
 Nors mums į laisvę kelią skynei,  
 Nežinom mes, kas tu buvai. (2 × 2)

Akis ne motina užmerkė,  
 Prie kapo neverkė sesuo.  
 Kovų lauke patrankos gaudė,  
 Raudojo ūkanas ruduo. (2 × 2)

– Saulėto nesulaukęs ryto,  
 Kuklus kary, tautos sūnau,  
 Tu užgesai, kai laisvė švito,  
 Laimėjai kovą tu ne sau. (2 × 2)

Atėjo motina prie kapo,  
 Nežino, kad tai tu esi.  
 Tau motina Tėvynė tapo,  
 O tavo broliai – mes visi. (2 × 2)

Tauta tau gražų vardą skyrė,  
 Nežinomu kariu tapai.  
 Garbingas vardas tau – didvyrio,  
 Juo amžiais Lietuvoj likai. (2 × 2)

## 22. Pavasari paukščiai į tėviškę grįžta

*Pavasari paukščiai į tėviškę grįžta,  
O mes ar sugrįšim kada?  
Praeis mūsų dienos, gražioji jaunystė,  
Širdy pasiliks tik skriauda.*

*Už virbų plieninių gyvenimas eina,  
Tiktai nebe tas, nebe tas.  
Visa Lietuva atsidūrė kalėjimuos,  
O kas ją į laisvę išves?*

*Jaunutis, bejėgis už dratų<sup>5</sup> užtvertas,  
Kentėjo jis kančias kantriai,  
Kad tik nebevertų, kad tik nedejuotų,  
Šalies pavergtieji vaikai.*

*– Dievuliau brangiausias, už ką ta kančia,  
Reik mums, jauniems, iškentėti,  
Nejaugi brangiosios, gražios Lietuvėlės  
Daugiau nebeteks mums regėti?*

## 23. Kad ne auksinė vasara

*Kad ne auksinė vasara,  
Ne mėlynos vasilkos<sup>6</sup>,  
Nebūtume atėję čia,  
Kur slenka dienos pilkos.*

*Ir tas dulkėtas traukinys  
Taip toli nukeliavo,  
– Prisimenu, mamyte, aš  
Tas pievas, kur žaliavo.*

*Negaila tėtės nei mamos,  
Nei visko, ką turėjau,  
Tik gaila, gaila mylimos,  
Kurią karštai mylėjau.*

*Kada sustojo traukinys  
Lietuviškoj žemelėj,  
Aš parašysiu laiškėlį  
Savo jaunai mergelei.*

## 24. Ak, pavasari malonus

*– Ak, pavasari malonus,  
Ak, pavasari gražus,  
Tu toks mielas, paslaptingas,  
Tu atgaivini jausmus.*

*Kaip paukštelis prie paukštelio,  
Taip gėlėlė prie gėlės,  
Taip širdelėlė prie širdelės,  
Vienąkart nurimt turės.*

*– Tu neklausk, kam aš nešioju,  
Baltą žiedą atlape,  
Kieno vardą aš išpjoviau  
Ant žilvičio ties upe.*

*Buvo naktis švento Jono,  
Naktis pasakų graži,  
Laužai degė visais šonais,  
Buvo šviesu ant kalnų.*

*Vai, koks puikus vasarojus,  
Bėgo upė šniokšdama  
Ir armonika raudojo,  
Stiprių rankų traukiama.*

<sup>5</sup> Dratai (sl.) – vielos.

<sup>6</sup> Vasilka (sl.) – rugiagėlė.

## 25. Mano namas vijokliais apaugęs

*Mano namas vijokliais apaugęs,  
Mano namas miškų šlamesy.  
– Vai, sugrižk, kur dingai, mano drauge,  
Sugrąžink tu man ją, ilgesy.*

*Į jos plaukus žiedai įsipynę:  
Sidabriniai, auksiniai žiedai.  
O kad mano trobelė laukiniais  
Nubarstyta vijoklių žiedais.*

*Mes stovėjom po medžių viršūnėm,  
Mužu laukėm gražuolės nakties,  
Bet ji buvo žvaigždutė klajūnė,  
Kuri mums jau daugiau nebešvies.*

*– Ilgesy, nekankink, nekankinki,  
Nežarstyki senųjų žaizdų,  
Ir širdies širdimi nevadinki,  
Ir nesiūlyki meilės nuodų.*

## 26. Subatos vakarėly nežinau, kas daryt

*Subatos vakarėly nežinau, kas daryt,  
Ar jot pas mergužėlę širdelę nuramint,  
Ta dra lia lylia lylia, ta dra lylia lia,  
Ar jot pas mergužėlę širdelę nuramint?*

*– Sūneli palaidūne, sakyki, kur buvai,  
Akutės užmiegotos ir suveltai plaukai,  
Ta dra lylia lylia, ta dra lylia lia,  
Akutės užmiegotos ir suveltai plaukai.*

*– Močiute motinėle, nebarki tu manęs,  
Buvau pas mergužėlę, kurią karštai myliu,  
Ta dra lylia lylia, ta dra lylia lia,  
Buvau pas mergužėlę, kurią karštai myliu.*

## Balninkų krašto smulkioji tautosaka

*Parengė Julius Aukštaitis*

Publikuojama smulkioji tautosaka saugoma Lietuvių literatūros ir tautosakos instituto Lietuvių tautosakos rankraštyne (toliau – LTR). Smulkiosios tautosakos didžiąją dalį sudaro patarlės ir priežodžiai.

### Patarlės ir priežodžiai

1. Kas nedirba, mielas vaike, tam ir duonos duot nereikia. LTR 5895(10).
2. Kas tėvų neklauso, valgo duoną sausą. LTR 5895(11).
3. Du zuikius vydamas, nė vieno nepagausi. LTR 5895(12).
4. Daug kalbėdamas, sumeluosi ir nenorėdamas. LTR 5895(13).
5. Kas teisingas, tas ir išmintingas. LTR 5895(60).
6. Lašas po lašo ir akmenį pratašo. LTR 5895(85).
7. Tinginio valgoma duona verkia. LTR 5895(86).
8. Kas nedirba, tas nevalgo. LTR 5895(119).
9. Girtam ir ožka – panelė. LTR 5895(120).
10. Lengva pasakyti, sunku padaryti. LTR 5895(121).
11. Devintas vanduo nuo kisieliaus. LTR 5895(122).
12. Negirk be laiko. LTR 5895(176).
13. Kai daug žinosi, greit pasensi. LTR 5895(177).
14. Visi į vieną dūdą pučia. LTR 5895(181).
15. Neperšokęs per upelį, nesakyk „op“. LTR 5895(182).
16. Protas rankas ir kojas vaduoja. LTR 5895(183).
17. Svetimu protu netoli tenujosi. LTR 5895(184).
18. Mokyk Jonelį. LTR 5895(185).
19. Nors prie žaizdos dėk. LTR 5895(186).
20. Geras kalvis ir varlę pakausto. LTR 5895(188).
21. Vaikų darbais tėvo galva žilsta. LTR 5895(190).
22. Dirba su svetimais nagais. LTR 5895(230).
23. Ką pasėsi, tą ir pjausi. LTR 5895(232).
24. Kaip pašauksi, taip ir atsilies. LTR 5895(233).
25. Tinginiui ir valgyt sunku. LTR 5895(235).
26. Kaip pasiklosi, taip išsimiegosi. LTR 5895(293).
27. Kaip išsivirsi, taip ir valgysi. LTR 5895(294).
28. Kas gimė, tas ir mirs. LTR 5895(295).
29. Susirgo vilko liga. LTR 5895(296).
30. Daug norėsi – mažai turėsi. LTR 5895 (349).
31. Be šūdo nėra grūdo. LTR 5895 (350).
32. Darbšti kaip skruzdė. LTR 5895(355).
33. Kur buvai, kai protą dalijo? LTR 5895(357).
34. Sutinka kai šuo su kate. LTR 5895(358).
35. Juokiasi puodas, kad katilas juodas. LTR 5895(359).
36. Gyvena kaip inkstas taukuose. LTR 5895(360).
37. Durnas kaip čebato<sup>1</sup> aulas. LTR 5895(408).

<sup>1</sup> Čebatas (sl.) – ilgas aulinis batas.

38. Dvejetai ausis sveria. LTR 5895(415).
39. Mokslo ant pečių nenešiosi. LTR 5895(500).
40. Viena kregždė – dar ne pavasaris. LTR 5895(504).
41. Dalinkimės nors ir musę, bet per pusę. LTR 5895(505).
42. Devyni vyrai vieną gaidį pjovė. LTR 5895(508).
43. Jei vasarą nedirbsi, žiemą duonos neturėsi. LTR 5895(509).
44. Gudri kaip lapė. LTR 5895(510).
45. Sviestu košės nepagadinsi. LTR 5895(511).
46. Namai – pragarai, be namų negerai. LTR 5895(512).
47. Visur gerai, bet namuose geriausia. LTR 5895(513).
48. Savame krašte ir tvoros žydi. LTR 5895(514).
49. Ką išmoksi jaunas, tą atminsi senas. LTR 5895(516).
50. Darbas žmogų giria. LTR 5895(517).
51. Šeimninę iš virtuvės atpažinsi. LTR 5895(518).
52. Kiekviena diena savo darbą atsineša. LTR 5895(519).
53. Daug žinosi – greit pasensi. LTR 5895(599).
54. Tyla – gera byla. LTR 5895(600).
55. Varnas šaudo. LTR 5895(651).
56. Ant kito adatą pamato, ant savęs vežimo nemato.  
LTR 5895(652).
57. Neskaityk valgydamas, nes protą suvalgysi. LTR 5895(686).
58. Tinginys net kiaušinių nelupa. LTR 5895(716).
59. Tinginiui metai visada blogi. LTR 5895(722).
60. Taupyk rytojui duoną, o ne darbą. LTR 5895(723).
61. Valgai kaip kiaulė. LTR 5895(721).
62. Kas vogs – nepralobs, kas ars – nepavargs. LTR 5895(785).
63. Melo trumpos kojos. LTR 5895(786).
64. Darbymety ir akmuo kruta. LTR 5895(790).
65. Broli mano, valgyk duoną savo. LTR 5895(845).
66. Nevyk Dievo į medį, su pyragu neišprašysi. LTR 5895(847).
67. Melu toli nenuvažiuosi. LTR 5895(850).
68. Storas kaip meška. LTR 5895(885).
69. Nesidžiauk radęs, neverk pametęs. LTR 5895(937).
70. Užsispyręs kaip ožys. LTR 5895(939).
71. Gera pradžia – pusė darbo. LTR 5895(941).
72. Genys margas, svietas<sup>2</sup> dar margesnis. LTR 5895(944).
73. Nuo darbo rankos nenukris. LTR 6027(92).
74. Šiluma kaulų nelaužo. LTR 6027(93).
75. Iš guolio nekepsi raguolio. LTR 6027(95).
76. Kalba – dvasios namai. LTR 6027(98).
77. Tinginys ir kelią koja rodo. LTR 6027(99).
78. Liežuvis skaudesnis už botagą. LTR 6027(102).
79. Nėra namų be dūmų. LTR 6027(248).
80. Pavydas – bloga yda. LTR 6027(247).
81. Savam name ir dūmai akių negraužia. LTR 6027(250).
82. Nekask kitam duobės, nes pats įkrisi. LTR 6027(251).
83. Geras tėvas ir svetimo vaiko neatstums. LTR 6027(253).

---

<sup>2</sup> *Svietas* (sl.) – pasaulis.



84. Motinos rankos už vilną švelnesnės. LTR 6027(254).
85. Tušti puodai garsiai skamba. LTR 6027(256).
86. Motinos meilė vis nauja. LTR 6027(258).
87. Beraščiui ir akiniai nepadės. LTR 6027(265).
88. Žmogaus gyvenimas už genį margesnis. LTR 6027(268).
89. Geria tėvai – verkia vaikai. LTR 6027(316).
90. Nespaudęs norago, nekąsi pyrago. LTR 6027(321).
91. Darbas meistrą giria. LTR 6027(391).
92. Duona ne vėju ateina. LTR 6027(400).
93. Teisybė už saulę šviesesnė. LTR 6027(402).
94. Nei pats valgo, nei kitam duoda. LTR 6027(467).
95. Kur tik eisi, visur save rasi. LTR 6027(468).
96. Tyli kaip pelė po šluota. LTR 6027(471).
97. Kas kaip moka, taip ir šoka. LTR 6027(472).
98. Baimės plačios akys. LTR 6027(474).
99. Pats muša, pats rėkia. LTR 6027(475).
100. Kas per daug, tai nesveika. LTR 6027(476).
101. Ankstyvoji varna dantis rakinėja, vėlyvoji varna akis krapštinėja. LTR 6027(611).
102. Juoda duona – ne badas. LTR 6027(613).
103. Greitas kaip apatinis gornos akmuo. LTR 6027(616).
104. Ilgą iešmą bedrožiant, šuo kepsnį nuneša. LTR 6027(618).
105. Niekas negimsta mokėdamas. LTR 6027(620).
106. Pasitaikė kaip aklai vištai grūdas. LTR 6027(623).
107. Žiūri kaip katinas į lašinius. LTR 6027(624).
108. Žuvis ieško kur giliau, o žmogus – kur geriau.  
LTR 6027(626).
109. Bijai vilko, neik į girią. LTR 6027(627).
110. Laikas ir kalnus sugrauzia. LTR 6027(628).
111. Kas veža, tam ir dadeda. LTR 6027(629).
112. Blogas paukštis, kuris savo lizdą teršia. LTR 6027(692).
113. Kiekviena pušis savo šilui ošia. LTR 6027(693).
114. Ir bitutė savo namelius gina. LTR 6027(695).
115. Stori marškiniai, bet savi. LTR 6027(698).
116. Į ką jaunas įprasi, tą senas rasi. LTR 6027(700).
117. Moki žodį – žinai kelią. LTR 6027(701).
118. Obuolys nuo obels netoli rieda. LTR 6027(704).
119. Ylos maiše nepaslėpsi. LTR 6027(706).
120. Kito nemylėjęs – mylimu nebūsi. LTR 6027(711).
121. Draugą nelaimėje pažinsi. LTR 6027(712).
122. Su koku draugausi, tokį vardą gausi. LTR 6027(713).
123. Visi už vieną ir vienas už visus. LTR 6027(714).
124. Senatvės našta sunki. LTR 6027(717).
125. Senam dera patarti, jaunam – paklausyti. LTR 6027(718).
126. Galva visą žmogų vedžioja. LTR 6027(721).
127. Šaukštu proto neįkrėsi. LTR 6027(722).
128. Lenk medį, kol jaunas. LTR 6027(726).

129. Nei akėčios, nei vežėčios. LTR 6027(736).
130. Nemokėdamas vyžų nenupinsi. LTR 6027 (740).
131. Susiraukęs kaip naginė. LTR 6027(886).
132. Ir mėtytas, ir vėtytas. LTR 6027(885).
133. Ant jo galvos gali ir kuolą tašyti. LTR 6027(890).
134. Vasaros prakaitas žiemą šildo. LTR 6027(899).
135. Žodžiais kailinių nepasiūsi. LTR 6027(900).
136. Žmogus miršta, o darbai gyvena. LTR 6027(926).
137. Nepametęs – neieškok. LTR 6027(1106).
138. Kiaulės akis turėdamas, visur įlįsi. LTR 6027(1108).
139. Kur padėsi, ten ir rasi. LTR 6027(1110).
140. Vieną darbą pradėjęs, kito neužimk. LTR 6027(1112).
141. Barzda dar neželia, o kitus jau moko. LTR 6027(1115).
142. Davei arklį, duok ir balną. LTR 6027(1120).
143. Iš didelio rašto išaina iš krašto. LTR 6027(1122).
144. Ne iš kelmo spirtas. LTR 6027(1211).
145. Išmano kaip kiaulė apie debesį. LTR 6027(1436).
146. Akyse šilkas, už akių vilkas. LTR 6027(1438).
147. Meluodamas nė nemirksi. LTR 6027(1450).
148. Kieno kišenė ilgesnė, to ir teisybė didesnė. LTR 6027(1473).
149. Žiūrėk, iš ko duoną valgai. LTR 6027(1476).
150. Kiek darbo, tiek ir naudos. LTR 6027(1479).
151. Turtingas vargšo neužjaučia. LTR 6027(1576).
152. Tinginys dukart dirba, šykštus dukart moka. LTR 6027(1601).
153. Miegu sotus nebūsi. LTR 6027(1692).
154. Gimus varna – lakštingala nečiulbės. LTR 6027(2199).
155. Vilką mini, vilkas čia. LTR 6027(2316).
156. Skęstantis ir šiaudo griebiasi. LTR 6027(2317).
157. Nesirk svetima liga. LTR 6027(2330).
158. Jaunystė – ponystė. LTR 6027(2681).
159. Seno ir skvernai moko. LTR 6027(2682).
160. Iki saulė užtekės, rasa ir akis išės. LTR 6027(2683).

## Iš savo atminties 1988 ir 1990 m. užrašė

Jūratė Baranauskaitė, gim. 1975 m.  
 Arūnas Bareikis, gim. 1973 m., gyv. Dapkūniškių k.  
 Vaida Bilkytė, gim. 1977 m.  
 Eglė Driukaitė, gim. 1979 m.  
 Asta Dudėnaitė, gim. 1975 m., gyv. Dapkūniškių k.  
 Eglė Gadliauskaitė, gim. 1976 m., gyv. Dapkūniškių k.  
 Rūta Gilytė, gim. 1976 m., gyv. Dapkūniškių k.  
 Sigita Jucevičiūtė, gim. 1976 m., gyv. Dapkūniškių k.  
 Loreta Jurkevičiūtė, gim. 1977 m.  
 Alvydas Kildišius, gim. 1976 m., gyv. Pėrkalių k.  
 Edita Lukšaitė, gim. 1979 m.  
 Kristina Lukšaitė, gim. 1977 m.  
 Ramūnas Maniuška, gim. 1975 m.  
 Rimvydas Martikonis, gim. 1979 m.  
 Lina Paškevičiūtė, gim. 1975 m.  
 Stasys Periokas, gim. 1977 m., gyv. Pėrkalių k.  
 Daiva Platkevičiūtė, gim. 1976 m., gyv. Dapkūniškių k.

Asta Pociūnaitė, gim. 1974 m., gyv. Dapkūniškių k.  
 Jūratė Pociūnaitė, gim. 1976 m., gyv. Dapkūniškių k.  
 Vidas Rakauskas, gim. 1976, gyv. Júodikės k.  
 Sigita Skebaitė, gim. 1979 m.  
 Rima Šermukšnytė, gim. 1973 m., gyv. Balninkėlių k.  
 Osvaldas Šlaitas, gim. 1976 m., gyv. Dapkūniškių k.  
 Valentas Šlaitas, gim. 1977 m., gyv. Dapkūniškių k.  
 Kristina Šulskutė, gim. 1977 m.  
 Svajūnas Uselis, gim. 1976 m., gyv. Dapkūniškių k.  
 Roma Uselytė, gim. 1975 m., gyv. Dapkūniškių k.  
 Virginija Voverytė, gim. 1975 m.  
 Deimantas Zubas, gim. 1977 m.  
 Diana Zukaitė, gim. 1979 m.  
 Gintaras Žemaitis, gim. 1974 m., gyv. Dapkūniškių k.  
 Vida Žiogaitė, gim. 1974 m., gyv. Skerdimų k.

## Mįslės ir minklės

161. Maža mergelė visą pasaulį aprenge (*Adata*). LTR 6027(601).
162. Kas visomis kalbomis kalba? (*Aidas*). LTR 5895(708).
163. Du ežerėliai tvokso, tarp jų kalnas riogso (*Akys ir nosis*).  
LTR 5895(81).
164. Sulopytas, sukurpytas, eina keliu raudodamas (*Akordeonas*).  
LTR 5634(79).
165. Nei langų, nei durų, pilna pirkia vyrų (*Arbūzas*).  
LTR 6027(2293).
166. Du bėga, du veja, šeši šimtai švilpia (*Arklys*).  
LTR 6027(2811).
167. Mėsinis tiltas, geležimis paspirtas (*Arklys*). LTR 5895(283).
168. Kuo skiriasi skruzdėlynas nuo fotelio? (*Atsisėsk ir sužinosi*).  
LTR 6027(1050).
169. Vidury – miškas, šone – ratai (*Ausys*). LTR 5633(31).
170. Aukso lenta praskilo, visas svietas sukilo (*Aušta*).  
LTR 5895(59).
171. Boba gryčioj, papai ūlyčioj<sup>3</sup> (*Balkiai*). LTR 6027(2813).
172. Už šunį mažesnis, už arklį didesnis (*Balnas*). LTR 5895(588).
173. Kaip reikia vaikščioti, kad nesusidėvėtų batai? (*Basomis*).  
LTR 6027(1505).
174. Kas yra obuolys? (*Kirmėlės kooperatinis butas*). LTR 6027(8).
175. Kaip panaikinti svogūno kvapą? (*Suvalgyti česnaką*).  
LTR 6027(1501).
176. Žiba kaip žaltys, ėda kaip arklys (*Dalgis*). LTR 6027(599).
177. Buvo puota, į puotą atėjo devynios bobos. Visos viena su  
kita pasibučiavo. Kiek sykių jos bučiavosi? (*Devyniasdešimt  
kartų*). LTR 5895(224).
178. Kur buvęs, kur nebuvęs, čiupt už bobos bambos (*Durų  
rankena*). LTR 5633(26).
179. Vienas bėga, vienas veja (*Dviratis*). LTR 6027(2290).
180. Tokia žiemą, tokia pati vasarą (*Eglė*). LTR 6027(2286).
181. Kas turi daugiau spyglių, ežys ar ežienė? (*Ežys*).  
LTR 5895(227).

<sup>3</sup> Ūlyčia (sl.) – senovinio kaimo kelias, gatvė; kaimas, sodžius.

182. Kas pirmas atsirado: višta ar kiaušinis? (*Reikia gaidžio paklaust*). LTR 6027(1033).
183. Dantys didžiausi, bet nesikandžioja (*Grėblys*). LTR 5895(777).
184. Kai reikalingas – išmeta, kai nereikalingas – paima (*Inkaras*). LTR 5895(585).
185. Namely langelis visada atviras (*Inkilas*). LTR 5895(774).
186. Pavasarį išeina, rudenį sugrižta (*Javai*). LTR 6027(1094).
187. Dešimt vyrų traukia lynų apie Pirzniaus klojimų (*Juosia diržą*). LTR 5633(29).
188. Ne krūmas, bet su lapais, ne marškiniai, bet susiūta, ne žmogus, bet kalba (*Knyga*). LTR 6027(609).
189. Pati skaityti nemoka, o kitus moko (*Knyga*). LTR 5895(883).
190. Dega, dega, bet nesudega (*Krosnis*). LTR 5895(590).
191. Kitiems rodo, pats nemato (*Laikrodis*). LTR 5895(778).
192. Didelės akys nei dieną, nei naktį neužsimerkia (*Langai*). LTR 5895(837).
193. Senas ašotis – kasmet naujas dangtis (*Ledas*). LTR 6027(691).
194. Su sparnais, bet ne paukštis; lėkdamas purpia (*Lėktuvas*). LTR 5895(591).
195. Mįslių tėvas klane guli (*Liežuvis*). LTR 5895(77).
196. Gale kluono ponas guli (*Liežuvis*). LTR 5895(341).
197. Inkiša kietą, ištraukia minkštą (*Linas*). LTR 5895(78).
198. Turi kojas – neina, turi plunksnas – neskrenda, dieną naktį šildo (*Lova*). LTR 6027(459).
199. Keturi balandžiai po orą sklando (*Malūno sparnai*). LTR 5895(289).
200. Vasarą su kailiniais, o žiemą ir be marškinių (*Medis*). LTR 5895(783).
201. Miške gimęs, miške augęs, miško nematęs (*Medžio šaknis*). LTR 5895(168).
202. Ant kalno stovi, o saulės nemato (*Medžio šerdis*). LTR 5895(707).
203. Piemuo raguotas, avys neskaičiuotos, rankos nematuotos (*Mėnulis, žvaigždės ir dangus*). LTR 5895(8).
204. Kodėl gaidys gieda užsimerkęs? (*Mintinai moka*). LTR 5895(488).
205. Geltona panelė su žalia skarele (*Morka*). LTR 5895(116).
206. Baltas, bet ne sniegas, skystas, bet ne vanduo (*Pienas*). LTR 6027(451).
207. Dešimt dirba, o ką uždirba – trisdešimt du suvalgo (*Pirštai ir dantys*). LTR 6027(238).
208. Panešt gali, o suskaičiuoti negali (*Plaukai*). LTR 5895(489).
209. Kas pirmas pakilo į dangų? (*Ragana ant šluotos*). LTR 6027(32).
210. Dvi galvos, šešios kojos, o per vidurį kilnojas (*Raitelis*). LTR 5895(76).
211. Eidama mergelė karolius paberia, o grįždama surenka (*Rasa*). LTR 5895(170).

212. Rieda, bėga, o vis ant vietos (*Ratelis*). LTR 6027(605).
213. Lauke skaldo, vidun pro langą skiedros lekia (*Saulės spinduliai*). LTR 5895(348).
214. Kokio akmens nėra vandenyje? (*Sauso*). LTR 5895(286).
215. Kodėl jūros vanduo sūrus? (*Ten plaukioja silkės*). LTR 6027(337).
216. Eina ponaičiukas su raudonu žiponu<sup>4</sup>:  
– Atginkit vištas, šunų nebijau (*Sliekas*). LTR 5634(82).
217. Kur žemės vidurys? (*Kur pats stovi*). LTR 5895(926).
218. Eini vienas ir matai, kad dviese eini (*Šešėlis*). LTR 5895(710).
219. Po kokių medžiu slepiasi kiškis lyjant? (*Po šlapiu*). LTR 5895(487).
220. Vienas priekin, du atgal (*Špyga*). LTR 5895(58).
221. Kodėl šuo uodegą vizgina? (*Dėl to, kad šuo už uodegą stipresnis*). LTR 5895(490).
222. Šimtas namukų per lauką nurūko (*Traukinys*). LTR 6027(1092).
223. Kodėl dramblys nepralenda pro rakto skylutę? (*Todėl, kad ant uodegos mazgelis*). LTR 6027(120).
224. Dieną naktį bėga, niekad nepabėga (*Upė*). LTR 6027(448).
225. Nei perkirsi, nei perpjausi (*Upė*). LTR 5895(776).
226. Be kojų, be rankų, o dieną naktį bėga (*Vanduo*). LTR 5895(589).
227. Per du gniaužtus plikumos, pats noras apžėlęs (*Vanta*). LTR 5633(21).
228. Kodėl gandro ilgos kojos? (*Kad varlė į užpakalį neišpirtų*). LTR 6027(121).
229. Du bėga, du veja, vienas kelią rodo (*Vežimas*). LTR 6027(604).
230. Kas pučia be lūpų? (*Vėjas*). LTR 5895(346).
231. Pa ladu žirklos (*Vėžys*). LTR 5634(80).
232. Kada moteris kvopia mišku? (*Kai vyras kelmas*). LTR 6027(1244).
233. Kabo tinklelis, ne rankų darbelis (*Voratinklis*). LTR 6027(454).
234. Šulinys be dugno (*Žiedas*). LTR 5634(81).
235. Kas pati susivalgo? (*Žvakė*). LTR 5895(173).

## Užminė

Michalina Aukštuolienė, 58 m., gyv. Bálninkuose. Užrašė J. Bagdanskaitė, V. Vaičiulionytė 1987 m.

V. Narušienė, 79 m., gyv. Pėrkalių k. Užrašė J. Statulevičiūtė, D. Gliaudelytė ir D. Ptašnikaitė 1987 m.

Iš savo atminties 1988 ir 1990 m. užrašė:

Jūratė Aukštuolytė, gim. 1975 m.

Ramunė Banalavičiūtė, gim. 1979 m.

Jūratė Baranauskaitė, gim. 1975 m.

Arūnas Bareikis, gim. 1973 m., gyv. Dapkūniškių k.

Vaida Bilkytė, gim. 1977 m.

Eglė Driukaitė, gim. 1979 m.

<sup>4</sup> Žiponas (sl.) – ilgas susagstomas viršutinis moteriškas ar vyriškas drabužis.

Asta Dudėnaitė, gim. 1975 m., gyv. Dapkūniškių k.  
 Eglė Gadliauskaitė, gim. 1976 m., gyv. Dapkūniškių k.  
 Rūta Gilytė, gim. 1976 m., gyv. Dapkūniškių k.  
 Vilma Grigalevičiūtė, gim. 1979 m.  
 Sigitą Jucevičiūtė, gim. 1976 m., gyv. Dapkūniškių k.  
 Loreta Jurkevičiūtė, gim. 1977 m.  
 Alvydas Kildišius, gim. 1976 m., gyv. Perkalių k.  
 Edita Lukšaitė, gim. 1979 m.  
 Lina Paškevičiūtė, gim. 1975 m.  
 Stasys Periokas, gim. 1977 m., gyv. Perkalių k.  
 Daiva Platkevičiūtė, gim. 1976 m., gyv. Dapkūniškių k.  
 Asta Pociūnaitė, gim. 1974 m., gyv. Dapkūniškių k.  
 Jūratė Pociūnaitė, gim. 1976 m., gyv. Dapkūniškių k.  
 Sigitą Skebaitė, gim. 1979 m.  
 Rima Šermukšnytė, gim. 1973 m., gyv. Balninkėlių k.  
 Valentas Šlaitas, gim. 1977 m., gyv. Dapkūniškių k.  
 Kristina Šulskutė, gim. 1977 m.  
 Svajūnas Uselis, gim. 1976 m., gyv. Dapkūniškių k.  
 Vaida Zlatkutė, gim. 1975 m.  
 Diana Zukaitė, gim. 1979 m.  
 Gintaras Žemaitis, gim. 1974 m., gyv. Dapkūniškių k.  
 Vida Žiogaitė, gim. 1974 m., gyv. Skerdimų k.

## Gamtos garsų pamėgdžiojimas

### Paukščių garsų pamėgdžiojimas

#### Gaidys

236. Ko, ko, ko, ar aš bijau ko?  
 LTR 6027(436).

#### Gandras

237. – Gandre, gandre, ga ga ga,  
 Tavo pati ragana,  
 Išvažiavo žagarų,  
 O sugrižo be nagų.  
 LTR 5895(64).

238. – Gandrai, gandrai, nevarliauk,  
 Nes batus numausim.  
 LTR 5895(96).

239. – Gandre, gandre, ga ga ga,  
 Tavo močia ragana,  
 Tau neiškepė pyrago,  
 Kad iškepus nedavė.  
 LTR 5895(257).

240. – Gandrai, gandrai, ga ga ga,  
 Tavo močia ragana.  
 Man bandelės nekepė,  
 Kad ir kepė, nedavė,  
 Po varteliais pakišė.

Tie varteliai girgžt, girgžt,  
Tavo pati pirst, pirst.  
LTR 5895(980).

241. Klė klė klė! Man varlė!  
LTR 6027(1196).

### Gegutė

242. Kukū, kukū,  
Duos gegutė taukų,  
Pasitepsiu ratus  
Ir važiuosiu pas vaikus.  
LTR 5895(315).

243. – Kukū, kukū,  
Aš tave girdžiu.  
LTR 5895(674).

244. – Kukū, kukū,  
Kas turit pinigų?  
LTR 5895(755).

245. Kukū, kukū,  
Duos meška taukų,  
Pasitepsiu ratelius,  
Važinėsiu metelius.  
LTR 5895(979).

246. Kukū, kukū, kukū,  
Pagalvėlė pūkų,  
Kukū, kukū, kukū,  
Neturiu vaikų!  
LTR 6027(1195).

### Genys

247. Tak tak tak, medį kalu, tak!  
Kai iškalsiu, kirmėlių rasiu.  
LTR 6027(441).

### Kregždė

248. – Vyreliai, vyreliai,  
Ką jūsų moterėlės veikia?  
Vieniems išvirė košelės,  
Kitiems pienelio.  
LTR 5895(35).

249. Tai man dyvai<sup>5</sup>,  
 Tai man dyvai,  
 Kaip tuos blynus kepa!  
 LTR 5895(65).
250. Vyt, vyt, vyt, reikia lizdas vyt,  
 Kiaušinėlius dėt ir vaikus perėt.  
 LTR 6027(1661).

### Lakštingala

251. – Jurgiuk, Jurgiuk, paplak, paplak,  
 Kinkyk, kinkyk,  
 Važiuok, važiuok.  
 LTR 5895(556).
252. – Jurgiuk, Jurgiuk,  
 Kinkyk, kinkyk,  
 Paplak, paplak,  
 Važiuok, važiuok,  
 Stabdyk, stabdyk,  
 Tpru...  
 LTR 5895(981).

### Pempė

253. Gyvi, gyvi, gyvi!  
 Kas iš manęs pasidyvys<sup>6</sup>?  
 Kiaušinėlius dėsiu,  
 Vaikelius perėsiu.  
 LTR 5895(33).

### Varna

254. – Varnela, šarkela, keli tavo vaikai?  
 – Du namuos, du kapuos,  
 Du duonų raika, du pinigus skaita,  
 Du uodegas kraipa, du prie pečia,  
 Du prie svečia.  
 LTR 5895(982).

### Višta

255. Kut, kut kuda, a a!  
 Padėjau kiaušini, o pati basa, a a!  
 LTR 6027(437).

### Volungė

256. – Ieva, Ieva, neganyk po pievą!  
 Atein tijūnas su dideliu bizūnu.  
 LTR 6027(443).

<sup>5</sup> *Dyvas* (sl.) – nuostabus dalykas, keistenybė, stebuklas.

<sup>6</sup> *Dyvytis* (sl.) – stebėtis.



## Žvirblis

257. Čir čir čir,  
Jau man kviečių yr!  
LTR 6027(440).

## Gyvūnų garsų pamėgdžiojimas

## Avis

258. Mė, mė, mė-ė-ė,  
Trumpa žolė, ė-ė!  
LTR 6027(438).

## Katė

259. Kur man, kur man,  
Kur man pienelio, pienelio?  
LTR 6027(439).

## Šuo

260. Au, au, au, duonos gavau!  
LTR 6027(435).

## Vilkas

261. A-ū-ū-ū-ū-ū – neturiu namų,  
Kai sulauksiu vasaros,  
Statysiu nors iš samanų.  
LTR 5895(313).

## Iš savo atminties 1988 ir 1990 m. užrašė

- Asta Dudėnaitė, gim. 1975 m., gyv. Dapkūniškių k.  
Rūta Gilytė, gim. 1976 m., gyv. Dapkūniškių k.  
Stasys Periokas, gim. 1977 m., gyv. Pėrkalių k.  
Daiva Platkevičiūtė, gim. 1976 m., gyv. Dapkūniškių k.  
Jūratė Pociūnaitė, gim. 1976 m., gyv. Dapkūniškių k.  
Vaidas Rakauskas, gim. 1976 m., gyv. Juodikės k.  
Rima Šermukšnytė, gim. 1973 m., gyv. Balninkėlių k.  
Valentas Šlaitas, gim. 1977 m., gyv. Dapkūniškių k.  
Diana Zukaitė, gim. 1979 m.  
Deimantas Zukas, gim. 1977 m.  
Gintaras Žemaitis, gim. 1974 m., gyv. Dapkūniškių k.

## Padavimai ir pasakojimai

*Rytas Tamašauskas*

Kur dabar Bálninkai, Lietuvos didžiojo kunigaikščio Vytauto laikais šiose vietose dauguma žmonių siūdavę lietuvių kariuomenei balnus. Balnių amatas ir pagamintų balnų garsas įamžintas Bálninkų gyvenvietės varde.

Išaugo didelis miestas. Bet jis už didžias gyventojų nuodėmes užsitraukė prakeikimą. Prasivėrė žemė, ir Bálninkų miestas su dvylika bažnyčių pranyko. Tik vanduo tą vietą apsėmęs. Alaušų ežere miestas prigėrė.

Užrašė Rytas Tamašauskas. Spausdinama iš Molėtų r. laikraščio *Pirmyn*, 1985, gruodžio 12.

### Apie Vargulių piliakalnį

Vargulių pilį užpuolė žuvėdai ir kepurėmis į žemę ją parmušė. Dabar naktimis piliakalnis kartais nušvinta. Ant jo viršaus iš žemių iškyla jauna apšviesta moteris ir karieta su pora arklių. Ji sėda karieton, dideliu greičiu žvangančia karieta lekia nuo kalno ir dingsta ežere. Paskui moteris iš vandens išnyra. Kitame ežero gale pamato jauną vyrą. Abu plaukia vienas prie kito norėdami apsikabinti, bet niekaip priartėti negali. Tada ji, negalėdama mylimojo apkabinti, gražo rankas ir gaudžiu balsu pravirksta. Gaidžiams pragydus, piliakalnyje iš po žemių atsiliepia bajoro gaidžiai, ir viskas nutyla. O rudenio vakarais, kai būna tamsu, einantį pro ežerą žmogų griebia iš krūmų iššokęs stiprus jaunas vyras ir neria su juo į ežerą. Taip jis kariuomenę renka, kad, priešams užpuolus, juos nugalėtų, mylimąją ir pilį iš burtų išvaduotų.

Papasakojo 1938 m. Vincas Grybas, gim. 1926 m., girdėjęs iš savo motinos Vargūlių k. Užrašė Vytautas Rakauskas.

### Padavimas apie Dapkūniškių kaimą

Padavimą, kurį noriu papasakoti, esu girdėjusi vaikystėje iš savo tėvelio Jono Tamulio (gim. 1902 m.). Padavimas kalba apie mūsų Dapkūniškių kaimą ir apie slėnį, kurį ir dabar kartais dapkūniškiečiai vadina Plentauka.

Šituo slėniu ėjo Lietuvos valdovų slapti keliai, kuriais jie važiuodavo. Šių kelių apsauga buvo pavesta sargui Dapkui. Jis gyveno ant kalno, kuris ir dabar vadinamas Sargukalniu. Ten jis turėjo savo postą, stebėjimo vietą ir tas žmogus buvo labai didelis, labai stiprus. Matyt, milžinas. Todėl jis sugebėjo užtikrinti, kad Lietuvos valdovai saugiai važiuotų tais paslaptiniais keliais.

Tačiau to sargo gyvenimas vieną kartą pasibaigė – jis numirė. Šito mirusio žmogaus kūnas buvo be galo didelis. Jo galva, kaip pasakojo, gulėjo ant kelio, o visas kūnas buvo gana toli į laukus

nutįšęs. Todėl žmonės tą gyvenvietę, tą visą vietovę pavadino jo vardu. Nuo Dapkaus pavardės ir visas kaimas vadinasi Dapkūniškiai, t. y. Dapkaus kūnas.

Papasakojo Ritonė Šalkauskienė, gim. 1943 m. Dapkūniškių k.

### Apie Perkalių kaimo pavadinimą

Kaimo pavadinimas susijęs su „perkėla“ (pervalka?) tarp dviejų ežerų ar „per kelią“.

Ant kalno stovėjo koplytėlė. Todėl jis vadinamas Bažnytkalniu (Iėvaro kalnas). Vėliau ten liko tik koplyčios pamatai ir rūšiai. Žmonės sakė, kad ten aukso ieškodavę.

Spėjama, kad ten, kur stovėjo koplytėlė, buvo mūsų senojo tikėjimo maldų vieta. Labai graži ir vaizdinga gamtos vieta. Kalnas turėjo Iėvaro pavadinimą.

Atėjus krikščionybei, kad žmonės greičiau pamirštų senąjį tikėjimą, toje vietoje buvo pastatyta koplytėlė.

Papasakojo Vytautas Širvinskas, gim. 1960 m. Pėrkalių k.

Kai gyvenau Petrikiškių kaime prie Makių ežero, netoli mūsų buvo kapeliai supilti. Draugės tėvas vis pasakodavo, kad ten palaidoti milžinai. Jie buvo labai dideli, o jų pėda apie metrą.

Papasakojo Veronika Bareikienė. Užrašė V. Vaičiulionytė ir J. Bagdonskaitė.

### Apie Makio ežerą

Gyvena turtingas žmogus. Buva labai skūpus. Bijoja, kad tarnai pinigų nepavogtų. Vienų rytų, kai dar visi miegoja, pasikinkė arklių, vežiman inkėla skrynių su pinigais ir išvažiava. Bet niekur tinkamos vietos pinigam paslept neranda. Atėja vakaras, saula arti laidos, a žmogus vis važiuoja. Privažiava ilgų ježerų – ir vienoj, ir kitoj pusėj jo gala nematyt. A arklys aina ježeran – nori gert. Bet vos tik ježeran invažiava, pakila audra, vanduo apsėme vežimų, skrynių sudauže, ir arklys, ir žmogus nuskenda. Dabar, kai saula laidžias, tie auksiniai pinigėliai išplaukį paviršium žiba.

Papasakojo Stasys Rakauskas, gim. 1893 m. Bálninkuose. Karáliškiai. Užrašė Vytautas Rakauskas 1965 m.

Važiava turtingas žmogus su pačiu. Mata – in kelia guli du gražūs juodi eriuakai. Išlipa iš ratų ir priėjis saka:

– Buriukai, buriukai...

Paeme juos, inskėla vežiman užpakaly savįs ir važiuoja. Privažiava Dūkaraistį. Tik strykt eriuakai iš vežima abipus kelia ir juokias:

– Buriukai, buriukai...

Žmogus suprata, kad avinėliais buva pasivertį velniai.

Papasakojo 1936 m. Cirilė Markuševičienė, apie 42 m., Kibildžiai. Vėliau užrašė Vytautas Rakauskas.

Važiava žmogus keliu. A berniukas ėja kelia pakraščiu. Žmogus užsimane berniukų pašiept. Sustojęs klausia:

– Berniuk, ar laiže šuva girnas?

Berniukas pasisuka ir tare:

– Laiže, laiže, kaipgi nelaižys. Duos ir tau palaižyt. Ale tu pirma kalės uodegų palaižyk.

Žmogus nebeturėja ką sakyt. Susisarmatijis nuvažiava.

Papasakojo Veronika Rakauskaitė, gim. 1897 m. Karališkiai.

Užrašė Vytautas Rakauskas.

Vienoj šeimoj buvo vaikas didelis melagis. Mėgdava nuait dvaran in ponų. Ponui berniukas patika, kad gražiai pameluodava. Vienų kartų berniukas nuveja in ponų, a in ponų atvažiavi svečiai.

– Berniuk, – saka ponas, norėdamas svečiam parodyt, koks gudrus jo kaimyna vaikas, – pameluok gražiai, tai duosiu avinų.

– Kad, ponas, nēr kadu, – atsake vaikas, – tēte iškūrena pirtį ir liepe ponų pirtin pakviest. „Ale, – saka, – tegul ponas su svečiais ataina.“

A ponas buvo didelis pirties mėgėjas. Grait su svečiais išsi-skubina. Agi žiūri – pirtis šalta. Ir turėja pre svečių pažadėjis duot berniukui avinų.

Papasakojo Veronika Rakauskaitė, gim. 1897 m. Karališkiai.

Užrašė Vytautas Rakauskas.

## Balninkų krašto tautosakos pateikėjai

*Parengė Julius Aukštaitis*

Bálninkų žmonės mėgsta dainą, yra daug gerų dainininkų, vakaronės sukviečia įvairaus amžiaus žmones. Dainos, pasakos, prietarai, muzikos įrašai ir kt. saugomi Lietuvių literatūros ir tautosakos institute Vilniuje.

**Michalina Aukštuolienė (Vikužaitė)** gimė 1929 m. kovo 23 d. Vėdarų kaime. Kai dukrai buvo treji metai, tėvai atsivežė ją į Bálninkus. Tėvai buvo neturtingi, jaunystėje abu tarnavo. Michalina baigė Balninkų mokyklos aštuonias klases. 1947 m. ji ištekėjo, užaugino dvi dukras ir vieną sūnų. Dainų Michalina išmoko iš mamos. Moteris turi gerą balsą, gieda per laidotuves.

**Kazimieras Aukštuolis** gimė 1907 m. Bálninkuose. Tėvai gyveno neturtingai, todėl sūnus mokėsi tik tris mėnesius, vėliau gane gyvulius, paūgėjęs padėjo tėvui ūkininkauti. 1937 m. vedė, užaugino tris dukras ir sūnų. Kazimieras turi gerą balsą, moka daug dainų. Jų išmoko iš tėvo. Tėvas turėjo gerą balsą, giedojo bažnyčios chore.

**Adelė Bareikienė (Pumputytė)** gimė 1931 m. Tėvai gyveno neturtingai, ji baigė tris skyrius. 1952 m. Adelė ištekėjo, Ulžių kaime turėjo ūkį. Po melioracijos atsikėlė į Balninkus. Daugumą dainų išmoko iš tėvelio.

**Veronika Bareikienė (Šmigelskytė)** gimė 1920 m. Petrūkiškių kaime. Anksti mirus tėveliams, išėjo tarnauti. Mokytiis jai teko tik vienus metus. Veronika moka skaityti ir rašyti. Ištekėjo, užaugino tris sūnus. Dalyvavo Balninkų etnografiniame ansamblyje. Prisimena močiutės, tėvelio pasakojimus, prietarus.

**Feliksas Calka** (1905–1996) gyveno Vanaginės kaime. Tėvai gyveno vargingai, todėl Feliksas nuo mažens tarnavo pas ūkininkus, mokytiis neteko, pats išmoko skaityti ir rašyti. Vedė Emiliją Šimonytę iš Garšvėnų kaimo, užaugino keturis sūnus. Vyriausias sūnus Albinas už tai, kad išėjo į mišką, buvo suimtas ir Sibire be teismo nukankintas. Feliksas mėgo skaityti knygas, dainuoti, turėjo gerą balsą. Buvo ramaus būdo. Pateikė senesnių laikų tautosakas.

**Anicetas Leipus** gimė 1916 m. Provizoriaus padėjėjo diplomą gavo 1938 m. Studijavo ekonomiją. Baigė mokslus Vilniaus universitete 1943 m. Dirbo įvairiose Vilniaus vaistinėse. 1948 m. su žmona persikėlė į Salantus, vėliau – į Várduvą. Dirbo vaistininku. Nuo 1962 m. dirbo Balninkų vaistinės vedėju. Groti išmoko ganydamas karves, turi gerą balsą. Balninkuose dainavo ir grojo etnografiniame ansamblyje. Tautosakininkė J. Bagdanskaitė į magnetinę juostą įrašė kelis valsus, vestuvinį maršą, polką.

**Alfonsas Lunys** gimė 1926 m. Pėrkalių kaime. Augo ūkininkų šeimoje. Paaugęs padėjo tėvams įvairiuose darbuose. Jaunimo spektaklyje „Žaldokynė“ atliko Žaldoko vaidmenį, turėjo pasisėkimą. Dalyvavo

kare, 16-ojoje lietuviškojoje divizijoje, du kartus sužeistas. Šeimoje užaugino penkis vaikus. Gražiomis pasakomis linksmina anūkus.

**Marytė Mikalajūnienė (Šimulionytė)** gimė 1934 m. Dapkūniškių kaime. Marytė iš pat mažens girdėjo dainą, nes mama, seserys mėgo giedoti, dainuoti. Teko vargingai gyventi. Mirus mamai ir slaugant ligotą tėvelį, sunkūs ūkio darbai užgulė devyniolikmetės pečius. Nepaisant sunkumų, daina neišnyko iš gyvenimo. Daina ramino, guosdavo: *„Mėgau dainuoti, giedoti. Poilsio valandėlėm dainuojam ir dainuojam.“* Ištekėjo už Vlodo Mikalajūno, kaimo muzikanto, turinčio gera balsą, abu eidavo dainuoti jaunimo susibūrimuose, giedoti bažnyčioje, laidotuvėse. Marytė moka apie pustučio šimto dainų. Jos labai įvairios, įvairiu laiku dainuojamos. Vestuvinės dainos buvo dainuojamos tik Dapkūniškiuose. Buvo paprotys ateiti išleisti jaunąją, pasitikti marčiose.

**Uršulė Miklušytė** gimė 1908 m. Balaždžių kaime. Anksti mirė tėvas. Ji baigė Balninkų pradinę mokyklą. 1945 m. Uršulę išvežė į Sibirą (Kòmijos ATSR). 1946 m. ji pabėgo į Lietuvą, bet buvo pagauta ir nuteista 2 metams kalėjimo. Tremtyje išbuvo 10 metų. Namu grįžo 1956 m. Namai buvo sudegę, rado tik seserį. Kalėjimuose ir tremtyje neteko sveikatos. Uršulė mokėjo daug dainų, rašė eilėraščius ir dainas.

**Domicelė Narušienė (Čemeškaitė)** gimė 1930 m. Rūtėnų kaime. Augo ūkininkų šeimoje. Dainų išmoko iš močiutės, mamos, draugių. *„Juk anksčiau jaunimas su daina nesiskirdavo, dainuodavo visur: ir lauke dirbdami, ir namuose...“* Per sunkų savo gyvenimą Domicelė išsaugojo dainą.

**Eugenija Narušienė (Matulionytė)** gimė 1930 m. Šeimoje augo šeši vaikai. Per karą skeveldros užmušė tėvelį. Netekus maitintojo, buvo sunku verstis. Teko arti, akėti, pjauti ir kitus vyriškus darbus dirbti. Eugenija dainavo nuo jaunų dienų. Tėvelis, eidamas giedoti į laidotuves, vesdavosi ir dukrą. Nuo 16 metų Eugenija giedojo Alantės bažnyčios chore. Visur dainuodavo pirmu balsu, vesdavo. Sukūrus šeimą, užaugino dvi dukras. *„Gyvenimo sunkumai būtų buvę gal nepakeliami, jei ne daina. Dainavau, dainuoju ir tikriausiai dainuosiu per visą gyvenimą.“* Be Eugenijos neapsieina jokia šventė Balninkuose. Ji dainuoja chore, laidotuvėse, bažnyčios chore. Ji ne tik dainininkė, bet ir gera audėja, maloni, nuoširdi, žmonių mėgstama.

**Veronika Narušienė (Kazlaitė)** gimė 1908 m. Pāpiškių kaime. Nuo 6 metų pradėjo ganyti pasiturinčių ūkininkų gyvulius. Mergaičių į mokyklą tuo metu neleisdavo. Veronika buvo nepaprastai gabi. Mokslo išmoko iš brolių. Paaugusi tarnavo Petranopolio, Girsteitiškio dvaruose. Ištekėjo į Rūtėnų kaimą už Felikso Narušio, susilaukė devynių vaikų, iš kurių užaugo tik keturi. Prieš susikuriant kolūkiams, mirė vyras. Vienai auginti keturis vaikus buvo labai sunku. Veronika moka daug dainų, pasakų, kurias išmoko iš močiutės.

**Juozas Petronis** gimė 1921 m. Vanaginės kaime. Tėvai buvo ūkininkai. Nuo 20 metų grojo vetuvėse. 1946 m. vedė. Žmona Janė buvo gera daininikė. Juozas mokėjo daug dainų.

**Domicelė Pusvaškienė (Žvinytė)** gimė Papiškių kaime. Augo ūkininko šeimoje, ištekėjo už Prano Pusvaškio, užaugino tris vaikus. Turi gerą atmintį, mėgsta dainuoti, moka daug dainų, pasakų, partarlių. Pateikė senesnių laikų tautosakas. Domicelė nuoširdi, maloni, žmonių mylima.

**Irena Pusvaškienė (Gilytė)** gimė Zapāškos kaime, baigė Balninkų vidurinę mokyklą. Įgijusi bibliotekininkės profesiją, 1972–2005 m. dirbo Balninkų bibliotekos vedėja. Turi sukaupusi didelį parapijos kaimų, tautosakas, įvykių archyvą, kuris panaudotas rengiant leidinį „Prie Piršeno ir Alaušų Balninkai“ (2008). Irenos polinkis į meną atsiskleidžia kuriant keramines lėles, kurios rodomos įvairiose parodose, puošia interjerus Lietuvoje ir svetur.

**Vaclava Zuzana Razmaratienė (Visockaitė)** gimė 1923 m. Per karą liko našlaitė. Mirus tėvams, ištekėjo, užaugino penkis vaikus. „*Mano tėvelis visada niūniuodavo ir aš visą laiką dainuoju. Tada ramiau ant širdies ir nesinervuoju.*“ Turi gerą balsą, gieda bažnyčioje.

**Petronelė Stasiūnienė (Karpavičiūtė)** gimė 1925 m. Verėjimų kaime. Nuo 13 metų pradėjo piemenauti, vėliau tarnavo pusmerge. Po karo ištekėjo, užaugino tris sūnus ir dvi dukras. Susikūrus kolūkiams, duonos nebuvo, važiuodavo jos pirkti į Vilnių. Paūgėjęs vaikams, dirbo kolūkyje. Daug dainų išmoko iš mamos. Meilę dainai įskiepijo ir vaikams.

**Angelė Tvarijonienė (Čemeškaitė)** gimė 1927 m. Perkalių kaime. Augo ūkininkų šeimoje. Angelė gražiai dainuoja. Dainų išmoko iš močiutės, mamos ir draugių. Visa šeima dirbo kolūkyje, Angelė melžė karves.

# ŽYMŪS ŽMONĖS

## Būti mokytoja – būti nepaprastu žmogumi

Vilija Budrionienė

Apie mokytoją Jonę Maniuškienę rašau remdamasi prisiminimais, kuriuos ji man papasakojo.

Jonė gimė neramiais 1944-aisiais – trėmimų, ginkluoto pasipriešinimo Sovietų Sąjungos okupacijai metais, aidint šūviams dėl Nepriklausomos Lietuvos valstybės. Ji prisimena mamos pasakojimą, jog buvusi vos kelių savaičių, kai prie apkaso sprogo sviedinys. Mama, vyresniuosius sukišusi į mažyčio apkaso galą, pati su mažąja Jone tūnojusi prie išėjimo.

Iš mamos, namų šeimininkės, puikios verpėjos, tėčio, gero, atsidavusio savo darbui siuvėjo, Jonė paveldėjo darbštumą, atkaklumą, kantrybę. Giliai iširėžė jos – mažos mergaitės – atmintin tėčio darbingumas:

*„Niekada nesupratau, kada jis miega: guldavom į tą šaltąjį, niekada nekūrenamą kambarį – jis siuva, prabundi – siuva, pakeli galvą rytą – siuva...“* „Buvau septintoje klasėje, kai tėtis mus paliko amžinai.“

Kiek pamena, visada svajojo būti mokytoja. „Būti mokytoja – reiškė būti nepaprastu žmogumi“, – taip manė Jonė ir tikriausiai kitos šešios draugės, su kuriomis po pamokų žaisdavo „mokyklą“. Juolab kad šalia buvo ikvepiančių pavyzdžių. Žavėjo nuostabi, visų mylima mokytoja Ksavera. Septintoje klasėje Jonę pasiėmė brolis – mokyklos direktorius. Įdomiausia „knyga“ tapo jo pastabos apie lankytas pamokas. Tuomet Jonė buvo ne tik mokinė, bet ir valytojos padėjėja, todėl ilgiausiai ir stropiausiai „valydavo“ mokytojų kambarį, ypač tą lentyną, kurioje gulėjo vadovų lankytų pamokų aprašymai. „Nepaaiškinsiu, kas tuomet mane traukė, tik ne noras pasipuikuoti – juk niekam net neprasitardavau“, – sako Jonė. Nuo pat sąmoningos vaikystės pradžios puoselėjama svajonė būti mokytoja augo, tvirtėjo, įgavo gilesnę prasmę – būti gera, nepaprasta mokytoja. Tai skatino ieškoti atsakymų į klausimus, koks turi būti tikrasis mokytojas, kaip jis turi dirbti, ir, žinoma, skatino būti reiklia sau pačiai.

Nuo aštuntos klasės ji kasdien brido į mokyklą iš namų visus septynis kilometrus. Deja, baigus vidurinę, galimybės

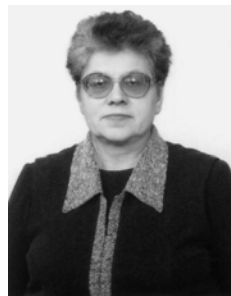

Jonė Maniuškienė





Jonė su auklėtiniais.  
1996–1997 metų  
laida

mokytis nebuvo, todėl pradėjo dirbti bibliotekoje. Po metų sulaukė (kaip sako pati) likimo dovanos. Tai buvo studijos Marijampolės (tuomet Kapsuko) pedagoginėje mokykloje.

*„Tokių šviesių, atsidavusių savo darbui mokytojų, kokie ten dirbo tuomet, 1962–1964 metais, gali pavydėti kiekvienas mokinys“, – prisimena Jonė. – Iki šiol jaučiu skolą jų puoselėtam jautrumui, geranoriškumui, gebėjimui suprasti... Vėliau, iki pat pedagoginio darbo pabaigos, daugybę kartų dvasinės atramos nejučia nuklysdavau ieškoti TEN...“*

Nuo 1977 m. J. Maniuškienė gyvena Bálninkuose. 35-erius metus Bálninkų vidurinėje, vėliau pagrindinėje mokykloje dėstė lietuvių kalbą ir literatūrą, trejus metus dirbo direktoriaus pavaduotoja popamokiniam darbui (direktorius A. Mieliauskas). Asmeniniu pavyzdžiu mokiniams skiepijo meilę gimtajai kalbai, knygai, mokė gerumo, jautrumo, pagarbos, savidrausmės, pareigingumo, o reiklumą derino su humanišku požiūriu į žmogų. Norėjo, kad pamokose mokiniai mąstytų, svarstytų, kurtų, kad jų sielose subręstų geri daigai. Jonė išugdė ne vieną savo srities specialistą. Beje, du iš trijų jos vaikų pasekė mamos pėdomis: Irma dėsto lietuvių kalbą ir literatūrą Bálninkų pagrindinėje mokykloje, Ramūnas, muzikos dalyko ir pradinų klasių mokytojas – Vilniaus rajono Rudaminės „Ryto“ gimnazijos direktorius.

Mokytoja Jonė nuo pradžių iki pabaigos išugdė dvi auklėtinių kartas.

*„Vis gaudavau „pakeliui“, – juokauja ji. – Labiausiai iširėžusi atminty Atgimimo karta. Buvo įdomu dirbti – mes, mokytojai, pasijutome laisvi, ėmėme labiau pasitikėti savimi, o „stropūs“ vadovai nebegaudė kiekvieno žodžio. Beveik visi tos kartos auklėtiniai įgijo aukštąjį išsilavinimą.“*

Žmogaus moralinės nuostatos, supratingas požiūris į kiekvieną reikalą, kurio ėmėsi, pagaliau mūsų tautinės, bendros visiems žmonėms vertybės – pamatiniai tiek pačios mokytojos gyvenimo, tiek bendravimo su kolegomis, su mokiniais dalykai. Reikli sau ir kitiems, nepaprasto darbštumo, didelės erudicijos, plataus akiračio – Jonė mokykloje buvo varomoji jėga, kuri vertė mąstyti ir veikti.

Vis dėlto geriausias mokytojo darbo įvertinimas – šviesūs ir šilti jo mokinių prisiminimai. Daugelio mokinių atmintyje mokytoja, auklėtoja išliko kaip gera dalyko žinovė, dvasinga asmenybė, nuoširdi patarėja.

*„... buvo 5 klasės pirmojo trimestro pabaiga. Mane pakvietė prie lentos, nes lietuvių kalbos dalyko grėšė septynetas. Norėjau aukštesnio įvertinimo. Pamenu, kaip užstrigo ašaros gerklėje, kai užduoties atsakymą lentoje parašiau neteisingai. Tuomet auklėtoja paklausė visos klasės mokinių: „Ar patikėsime, kad Diana kitą trimestrą pasitaisys?“ Visa klasė draugiškai ir garsiai tarė: Taip!!!“*

*„Verčiau... ir buvau laiminga.*

*Auklėtoja manimi patikėjo, skatino mokytis... Ir iš dvejutukininkų gretų pakilau iki dešimtukininkų, – prisimena Diana Zukaitė-Gamulėnė.*



*Balninkų bendruomenės paslaugų centro atidarymas*

*Balninkų bendruomenėje. Jonė antroje eilėje trečia iš kairės*



„Nesvarbu, kad turi 10 procentų gabumų, jei įdedi 90 procentų darbo“, – sakė J. Maniuškienė.

„5 klasėje sužinau, kad mūsų auklėtoja bus lietuvių kalbos mokytoja J. Maniuškienė. Iš kitų mokinių atsiliepimų girdėjau, kad ši mokytoja griežta, todėl su nerimu laukiau pirmo susitikimo su ja. Ir... neišgąsdino. Atsimenu, kad pirmasis mūsų pokalbis buvo šiltas – kalbėjom apie visų klasiokų gimtadienius, apie būsimus mokslo metus. Po truputį pradėjom mokyti... Tai buvo ir sunkus, ir malonus darbas. Auklėtoja nuo pat pradžių ugdė mūsų savarankiškumą, skyrė daug įvairių kūrybinių užduočių – ne vien kalėm gramatikos taisykles, bet ir rašėm daug rašinių, interpretacijų, skaitėm knygas, analizavom kūrinių ištraukas, mokėmės atmintinai eilėraščius. Pavyzdžiui, reikėjo išmolti ir padeklamuoti po 10 S. Nėries, Maironio eilėraščių. Jos dėka dalyvaavau ne viename meninio skaitymo konkurse: laimėjau prizinę vietą rajoniniame ir teko dalyvauti respublikiniame.

Besimokant kartais atrodė, kad ji mus per daug spaudžia, per daug iš mūsų reikalauja. Dabar galiu jai už tai tik padėkoti, nes auklėtojos, atsakingos pedagogės dėka pajutau skaitymo ir rašymo džiaugsmą. Žinau, jog turiu tvirtą teorinių ir praktinių žinių pamatą“, – prisimena Eglė Driukaitė-Alesienė.

„Nors mokyklą baigiau prieš daug metų, bet visad pamenu mokytojos Maniuškienės žodžius „Jūrate, ir vėl nusirašei nuo Aušrytės“. Mokytoja visada stengėsi, kad mes ne tik mylėtume gimtąją kalbą, bet skatino ir būti stropiais, sąžiningais, dorais žmonėmis. Ją visada prisimenu kaip pareigingą, puikiai išmanančią ir mylinčią savo darbą mokytoją. J. Maniuškienę galiu vadinti Mokytoja iš didžiosios raidės“, – prisimena Jūratė Aukštuolytė-Grybienė.

Žinoma, darbas mokykloje paliko neišdildomą pėdsaką mokytojos gyvenime. Visko buvo: ir sunkumų, ir nusivylimų, ir netekčių, bet būta mokytojos gyvenime daug malonių ir džiugių akimirkų. Jonė – iš tų žmonių, kurie mano, kad tai, kas nutinka negera, tik padeda įgyti patirties, stiprina mūsų protą ir dvasią. Todėl mokytoja stengiasi pamiršti blogus, skaudžius dalykus, „neužkrauti atminties lentynų“. „Gyvenime teko patirti daug sunkumų, bet tas pats gyvenimas suteikė jėgų ir galimybių juos įveikti. O tai, manau, svarbiausia“, – samprotuoja Jonė.

„Gražių, įsimintinų akimirkų galiu prirašyti visą knygą: gerai parašytas mokinio kontrolinis darbas ar įdomi originali mintis rašinyje... Kai kurias vis dar saugau... Ypač vertingi pačių mokinių sugalvoti ir užrašyti jiems rūpimi klausimai, kai baigdavome kalbėti apie rašytojo kūrybą ar visą epochą... Malonu prisiminti mokinių poilsio vakarus su pačių parengtais Linksmųjų ir išradingųjų klubais, klasių valandėles, kuriose mokėmės suprasti „kitaip“ galvojančių.“



*Jonė veda adventinę vakaronę. 2002 m. gruodis*



*Su svečiais*

Jonės širdies ir jėgų užteko ne tik mokyklai. Noras matyti išpuoselėtus, žydinčius Bálninkus, aktyvius, savimi, savo kraštu besirūpinančius, darniai, saugiai gyvenančius balninkiečius paskatino mokytoją aktyviai veikti. 2000 m. Jonė subūrė bendraminčių būrelį. Balninkiečiai, vadovaujami Pilietinių iniciatyvų centro žmonių, sėmėsi žinių, ieškojo atsakymų į klausimus, kaip ir kuo gali padėti patys sau. „Kas gi kitas, jei ne mes?“ – nuolat skatino kraštiečius Jonė. 2001 m. įregistruota nevyriausybinė organizacija „Balninkų bendruomenės centras“. Dėl Jonės entuziazmo, kūrybingumo, polinkio į naujoves, gebėjimo išiklausyti ir telkti bendriems darbams Bálninkai keitėsi: miestelį papuošė gėlynai, veiklos nestigo nei pagyvenusiems žmonėms, nei jaunimui. Per visą bendruomenės centro gyvavimo laikotarpį Jonė parašė, įgyvendino ar inicijavo daugiau kaip 50 projektų, programų, kuriuos finansavo šalies ir tarptautiniai fondai. Mokytojai Jonei labai svarbu, kad bendruomenėje esančios institucijos dirbtų darniai, tarnautų savo žmonėms. Bendram labai turi dirbti ir čia gyvenantys, ir svetur išvykę žmonės.



Vadovaujami bendruomenės centro pirmininkės J. Maniuškienės, vieni pirmųjų mūsų šalyje pradėję veiklą centro žmonės noriai dalijosi patirtimi, išpopuliarino bendruomeninį judėjimą rajone. Netrukus rajono kaimuose ir miesteliuose susikūrė ir buvo įregistruoti 24 bendruomenių centrai (dabar jų 31). Subrendo būtinybė įkurti bendruomenės vienijantį darinį – rajono bendruomenių centrų asociaciją, kurios pirmininke išrinkta J. Maniuškienė.

*Su svečiais iš Latvijos. Jonė stovi centre*

Paklausta, kokie prisiminimai jai šviesiausi, Jonė nedvejodama atsako, kad šiandien visi gyvenimo prisiminimai šviesūs.

*„Šiandien įdomu pro pasikeitusio laiko ir vertybių supratimo prizmę matyti turtingą, įvairiaspalvį savo gyvenimo kaleidoskopą. Pavyzdžiui, kol neturi vaikų – vaiko gimimas, jo pirmasis žingsnis tampa reikšmingu įvykiu, o vėliau pamatai ir supranti, kad kasmet svarbių ir širdžiai mielų akimirku vis daugėja – artimo žmogaus atsikėlimas po sunkios ligos, susėdimas slapčia prie Kūčių stalo, vaikų Pirmoji komunija, pirmas mitingas Vilniuje ir prasminga poeto Justino Marcinkevičiaus kalba, išsilavinusių žmonių atvykimas į atokų kaimą, žmonių vilčių išsipildymas... Ir supranti, jog šviesi akimirka bus tuomet, kai į ją žiūrėsi šviesiu ir tyru žvilgsniu...“*

## Gimtinės šviesuliai – Danutė ir Balys Grigai

*Jonė Maniuškienė*

„Gimiau 1941 metų rugpjūčio mėnesį“, – pasakoja Danutė. Juk nuo gimimo ir pradeda vyniotis gyvenimo gijos. Danutės gyvenimas – tarsi labai taisyklingai suausta pasikartojančių, vienas kitą atkartojančių raštų juosta. Suausta ne tik iš ateities, bet ir iš geriausiai išsilaikiusių praeities gijų, kurias verpė nuostabūs gamtos vaizdai, tėvų ir artimųjų pasaulio žmonės, ypač dėdė Vladas ir jo žmona Liongina...

„Tėvai pasistatė namelį atskirai, nes senajame niekaip nebetilpo. Mamos brolis dėdė Vladas – visas pasinėręs į piešimą. Kartu gyveno močiutė, mamos mama. Tačiau naująja vieta pasidžiaugta vos pusmetį: gimdydama Ukmergės ligoninėje mirė mama ir ketelį valandų teišgyvenęs broliukas. Man tebuvo septyneri... Tėvas sutriko, neturėdamas, ką daryti, greitai vedė. Jau pirmąją dieną pamotė pamokė: „Vadink mane mama.“ Tik aš niekaip negalėjau išstarti šio švento man žodžio svetimai moteriai... Vėliau mažosios sesutės, Valė ir Elenutė, su meile tarė tą brangų žodį, kurio aš išduot niekaip negalėjau. Likau, kaip man atrodė, ne tik nemylima, bet ir nekenčiama...“

Atbėgau pas dėdę Vladą, kuris tada jau buvo vedęs, ir... pasilikau. Jo žmona Liongina dirbo Martinonių pradinės mokyklos mokytoja. Nuoširdi ir gera moteris. Jų gyvenime atsiradau ne tik aš. Čia prisiglaudė ir partizano dukra, kurią dėdienė prisimė kaip atsivežtą mergautinę, kurią neva „nuslėpė“ nuo dėdės Vlado prieš vestuves...

Visko buvo: varžėmės dėl meilės, pykomės ir pešėmės. Savo vaikų dėdė neturėjo, tad visą meilę ir rūpestį atidavė mums. Jų šilti, meilė ir pagarba kuriami tarpusavio santykiai ne tik tirpdė mūsų nesutarimus, bet buvo ir liko pats gražiausias bendravimo pavyzdys visą gyvenimą.“

Iš dėdės namų vaikščiota į mokyklą Bálninkuose... Vidurinę baigė Vilniuje, gyvendama bendrabutyje, ir tuoj pradėjo dirbti Geologijos ir geografijos institute laborante. Darbas, dalyvavi-

Muziejuje Danutė visada laukia darbų eksponuotojų ir lankytojų



mas ekspedicijose paskatino stoti į Vilniaus pedagoginio instituto neakivaizdinį skyrių studijuoti geografiją.

Dėdė jau mokytojavo Žėlvoje, vėliau Balninkų vidurinėje. Čia, nuostabiame kampely, susirentė namelį – iš vienos pusės dvibokštė Šv. Stanislovo bažnyčia, iš kitos – legendomis apipintas Pīršeno ežeras. Greitai stiebėsi sodelis su paties skiepytomis obelimis ir kriaušėmis. Dėdienės išpuoselėti gėlynai. O ant aukšto, namelio palėpėj, vis pasipildanti paveikslų kolekcija. Į ją, menininko vaizduotės pažadinta, pareina senutė tėviškė, alyvos po gimtinės langu, bitės, senojo kaimo vaizdai... Ankstyvas rytas ir saulėlydžio varsos. Mėnulio apšviesti laukai ir legendomis apipinta Lietuva – Trākai, Pūntukas, Liškiavà, istorinių pilių griuvėsiai... Dėdės darbštumu ir išmanymu stebėjosi daugelis – kaime sumeistravęs vėjinį malūnėlį, kuris gamino elektrą, vienintelis fotografas, įamžinantis svarbiausius momentus, surinkęs nemažą fotoaparatus kolekciją, įvairių prietaisų, net laikrodžių, taisytojas, korespondentas, nemažo pluošto straipsnių ir eilių autorius, mokytojas, kurio pamokos apie pasaulio dailę ir architektūrą, apie kompoziciją ir spalvas išliko mokinių atminty...

*„Laisvą savaitgalį vis grįžtu pas dėdę. O čia pirmoji, vienintelė meilė... Gyvenimo kelio su Baliu pradžia. 1973-iaisiais atsirado darbo vieta mokyklos bendrabuty, jame – dviejų kambarėlių butukas... Dėdės namelis taip pat šalia. Ar galėjo ko geresnio norėti tuo metu jauna šeima? Dalijū bendrabutiečiams (taip vadino čia apsigyvenusius vaikus) savo rūpestį ir meilę, nes žinau, ką reiškia būti be mamos...“*

*Savų vaikų nesusilaukėme, užtat svetimųjų skausmo, ašarų, kurios vis priminė vaikystę ir virto savomis, apstu... Štai mamos paliktos trys sesutės, kurias iš paskutiniųjų nuo vaikų namų saugojo per septyniiasdešimt perkopusi kaimo gilumoj gyvenanti močiutė. Mergaites ir pamokyti, ir priglausti, ir paremti reikėjo. Reikėjo pasirūpinti ir pačia močiute. Rėmėme mes. Rėmė dėdė Vladas su dėdiene. Išaugo mergaitės. Išliko vieningos. Sukūrė šeimas. Pagarbiai atsiveikino su Amžinybėn išėjusia močiute. Susibėga atėjus vasarai ir senąjį Grigų lizdą vis aplanko.*

*O kai iš atokios pamiškės J., augusių pas senelius, atvežė į pirmą klasę, nežinojo net kiek karvė kojų turi. Apie raides ir skaičius supratimėlio neturėjo. Bendrabučio jau nebebuvo. Seneliai – už kokių 7 km. Ir jokių autobusiukų. Kur tokį vaiką dėt? Pagal išsivystymo lygį – tik pagalbinę galėtų mokyti pagal specialią programą...“*

Atrodo, vėl pačios Danutės ir jaukių dėdės namų vaikystės dienos sustojo greta. Danutės vyras Baliukas (jis taip visų vadinamas) taip pat neištarė prieš. Pasiėmė į savo namus. Ne tik praustis ir rengtis pratino, bet ir mokslus kartu krimto, po laukus vaikščiojo, pasaulį pažinti mokėsi. Jokių pašalpu iš valstybės neieškojo. Mergaitė baigė dešimtmetę, paskui, kaip našlaitė, gavo paramą – tie patys neįteisinti globėjai padėjo nusipirkti butuką, baldus Utenojė, rūpinosi jos

mokymusi kolegijoje. Sėkmingai baigė. Mergaitės kelias nuvingiavo į Kauną, ir toliau vis palaikomas patarimais, pamokymais, didžiausiu rūpesčiu ir meile, dažnokai ir pinigais...

Nelengva, oi nelengva šildyti sužvarbusias širdeles, bet dejuoti Griagai nemoka – tik daryti gera žmogui. Atrodo, Išminčių žodžiai „*Praeikite šį pasaulį su meile. Meilė už neapykantą ne geresnė. Meilė – daug malonesnė priemonė visatos dėsniams pažinti*“ pasakyti kaip tik šiems žmonėms.

Prasidėjo Atgimimas. Sąjūdžio laikai. Danutė aktyviai dalyvauja visuose renginiuose. Tarsi geroji laiko dvasia už jos, už visos veiklos stovi Balys. Savo istorine patirtimi ir išmintimi visada šalia Liongina ir Vladas. Viskas tebėra: ir Vytis, ir Gedimino stulpai, ir vėliava – viskas čia pat, po ranka, kai Bálninkai pirmą kartą Atgimimo priešaušry minėjo 650 metų jubiliejų...

Atsivėrė sienos. Danutė tarsi ant sparnų: kas apie pasaulį buvo skaityta vadovėliuose, veriasi prieš akis. Visos Europos šalys ne po vieną kartą išvažinėtoms. Ir ne tik. Nuo poliarinio rato iki Āfrikos...

*„Nuoširdžiai džiaugiuosi, kad mano vyras Balys niekada neprieštaravo ir pritarė mano kelionėms, nors nukentėdavo negausus mūsų biudžetas...“*

Grįžusi Danutė maloniai pasakoja tai, kas matyta jos, geografijos mokytojos, akimis.

Galva prisipildo ir naujų sumanymų, apie kuriuos ne kartą pasvajota... Kaip nukelti iš palėpės dėdės Vlado Miškinio kolekciją ir leisti ja grožėtis visiems? Sovietmečiu menininkui rajono vadovai siūlė „Volgą“, kad darbus atiduotų, tačiau jis pasakė, kad juos visus paliksiąs tik Bálninkams. Kaip padėti įgyvendinti šio šviesaus žmogaus svajonę? Kur surasti tinkamą vietą? Sakoma, kai yra didelis troškimas, pats dangus veriasi. Tuometinis Molėtų rajono meras Valentinas Stundys, kultūros ir meno mėgėjas, pasukęs galvą, išeitį padėjo surasti. Buvusios kolūkio kontoros patalpose atsiranda keli kambariai ekspozicijai, kurią kuria Danutė, padedama Balio. 151 darbas išvysta dienos šviesą. Vlado Miškinio galerijos atidarymas – neeilinis įvykis nedideliame Bálninkų bažnytkaimyje.

Po kelerių metų dovanoja galerijai savo darbus kraštietė tautodailininkė, grafikė, Pauliaus Galaunės premijos laureatė (vėliau „Aukso karūnos“ prizinininkė)



D. Grigienė



Ona Pusvaškytė. Susispaudžia kaimynai tose pačiose patalpose, ir lankytojai gali mėgautis savo kaimų menininkų darbais.

Netrukus kraštiečiai Kazys Strazdas, apdovanotas Gedimino ordino Riterio kryžiumi, panorą išplėsti galeriją savo ir šeimos sukaupta, Lietuvos stiklo istoriją atspindinčia kolekcija... Plečiasi patalpos. Rengiamos ekspozicijos. O ką reiškia rengti ekspozicijas neturint nei reikiamo profesinio pasirengimo, nei baldų, įrangos... Viską vainikavo džiaugsmas – TAI vyksta, o išplėstos ekspozicijos atidaryme dalyvauja prezidentas Valdas Adamkus.

Praeina kiek laiko – gauna iš kokio muziejaus spintą. Vėl visa ekspozicija dėliojama iš naujo. Patalpos nekūrenamos. Danutė valo patalpas, langus... Ir niekada neteko girdėti dejonės, kad vėl reikia keisti, perdaryti. Tik džiaugsmas: vėl gavome... buvo atvažiavę iš vieno rajono... iš kito...

Lankytojų daugėja, eksponatų gausėja. Atsiliepia užsienio lietuviai, dovanoja kitų šalių stiklo dirbinius. Pagaliau galerija perkeliama į rekonstruotas buvusios poliklinikos patalpas. Žinoma, jos pritaikytos pagal to meto sąlygas ir biudžetą ir, gaila, nešildomos... Inventorius keičiasi, vis durstomi galai – gavo kas nors stelažus, keičia stiklines spintas... ir balninkiečiams nubyra. Danutė ir Balys dirba sutartinai ir daug. Vyksta edukacinės programos vietos gyventojams ir užsieniečiams, kurie yra pagrindinės mokyklos tarptautinių projektų dalyviai – margučius margina, pina iš šiaudelių... Ne tik moko, bet ir aktyviai dalyvauja mokyklos, seniūnijos, bendruomenės veikloje. Balys baigė Utenės kolegiją įgydamas turizmo ir viešbučių administravimo specialybę. O kiek kilnojamųjų parodų buvo atvežta į Bálninkus. Utenos regiono tautodailininkų molio, medžio, dailės darbai, vilniečio odininko odos gaminiai, nuotraukų, įvairia technika sukurtų dailės darbų, lėlininkų lėlių ekspozicijos... Kiekvienos parodos atidarymas – savotiškas edukacinis procesas: pristatydamas darbus, atsakydamas į dalyvių klausimus autorius įveda žiūrovą vis į naują meno pasaulį, parodo kitą žiūrėjimo kampą, aiškina komponavimo, spalvų liejimo, gamybos proceso ir kitas subtilybes. Priartėja Vilnius ir Kaūnas, Anykščiai, Utenà ir Panevėžys...

Per ilgus metus iškalbi tapo muziejaus lankytojų knyga. Plati jos įrašų geografija, menami įvairūs istoriniai faktai. Net tokių atsitiktinų būta. Kartą apsilankė, kaip patys sakė, šiose apylinkėse gyvenusių žydų šeimos artimieji iš JAV. Ieškojo savo šaknų, fotografavo senuosius pastatus, gamtos vaizdus, paliko įrašą knygoje. Po kelerių metų važinėdami po Lietuvą atsitiktinai užsuka lankytojai iš Izraelio.

*„Išsikalbame. Pasakoja, kad jų šaknys Lietuvoje. Verčiu anų svečių įrašą. Nuostabą sunku nusakyti – atrado nepažintą savo pusseserę, turinčią tą pačią pavardę ir gyvenančią JAV.“*

*„Kas sunkiausia?“ – išdrįstu klausti ir girdžiu labai nelauktą atsakymą. „Pasikeitimas, kad reikia imti iš lankytojų pinigų...“ Patyli Danutė ir aiškina, jog džiaugtis reikia, kad žmonės užsuka, domisi, kad vaikai „kažką“ randa nuošaliausiame rajono kampe...*

*„Atvykstantys ir mus verčia pasitempti. Juk parodėme, kad kaimas nemiršta – du kartus aplankė prezidentas Valdas Adamkus, Seimo ir Vyriausybės nariai, europarlamentarai... Dažnai nusikalstu – leidžiu be jokių bilietų mokinius, pensininkus, neretai ir kitiems pasakau – mokėkit, kiek galit, – tiek ir bilietų duosiu. Už pasakojimą, ekskursijas niekada jokių pinigų neimu. Aišku, už tai nepagirtų, bet renkuosi, kas geriau: ar kad apsilanko daugiau lankytojų, ar kad sėdėsiu tik atrakindama ir užrakindama duris...“*

Tokie tie gimtojo krašto žmonės. Garbaus amžiaus sulaukę, atrodo, nesikeičia ir šiandien. Suspėja ir minint istorines datas – juk pasakoti yra apie ką: ir sovietinė istorija pergyventa, ir prie bokšto būta, ir Baltijos kely, ir bendruomenės centro veikloj aktyviai dalyvauta – kad tik visiems, o ne kam nors vienam geriau būtų. Ir jaunųjų dailininkų plenerą pirmieji rajone remti pasisiūlė, ir po savo stogu juos apgyvendino...

Gražus, prasmingas ir šviesus šviečiančių žmonių gyvenimas. Nedaryti niekam bloga. Sugyventi su visais: kaimynais, pažįstamais ir nepažįstamais, net kitaip manančiais žmonėmis.

*„O kas iš to?“ – tikriausiai kai kas paklaustų. Gal perdėta? Ne. Dar daug prie ko neprisilietė plunksna. Grybštelta tik paviršiumi. Balys – bažnyčios komiteto narys, visada pirmas, kai reikia talkos. O kiek žmonių šaukėsi asmeninės pagalbos? Ir Kalėdoms ar Velykoms neturtingesnių sušelpė. Ir be jokio atlygio pasgydytojus pavėžėjo. Ir užsukusio svečio be arbatos puodelio neišleido... Belieka pridurti: išdalyta meilė ir gerumas grįžta atgal. Arba, kaip pasakytų Baliukas, *„ramiau gyventi, juk darei ir padarei viską, ką galėjai – nereikia gailėtis“*.*

## Nusilenkta Balninkų šviesuoliams\*

*Algirdas Meilus*

Balninkiečiai turi kuo didžiuotis. Miestelį garsina vienintelis Lietuvoje Stiklo muziejus, Vlado Miškinio paveikslų galerija. Muziejaus ir galerijos įkūrėjams bei dabartiniams puoselėtojams ir buvo nusilenkta. Iškilmingai paminėtos dailininko V. Miškinio 100-osios gimimo metinės, pagerbti jubilatai – Stiklo muziejaus įkūrėjas aštuoniasdešimtmetį švenčiantis Kazimieras Strazdas, savo grafikos darbus paveikslų galerijai dovanojusi septyniasdešimtmetį švenčianti Ona Pusvaškytė ir šešiasdešimt penkerių metų sukaktį minintis galerijos ir muziejaus puoselėtojas Balys Grigas, greta jo visada esanti buvusi mokytoja energingoji Danutė Grigienė. Iškilaus Bálninkų krašto šviesuolio velionio Vlado Miškinio ir jo žmonos Lionginos šviesus atminimas pagerbtas kapinėse. Paveikslų galerijoje tądien buvo lankytasi pasidžiaugti Onos Pusvaškytės tapybos darbais, V. Miškinio pirmaisiais paveikslais papildyta ekspozicija. Stiklo muziejaus eksponatų gausą padidino ir K. Strazdas. Balninkų šv. Stanislovo bažnyčioje šv. Mišios, kurias aukojo parapijos klebonas kun. Rimantas Laniauskas, buvo skirtos šviesiam V. Miškinio atminimui ir linkint sveikatos bei palaimos jubilatams... Po pamaldų šventės vedėjos Balninkų seniūnė Virginija Pusvaškienė ir mokyklos direktorė Vilija Budrionienė su šiluma ir atidumu prisilietė prie dailininko, fotografo, istorijos ir kultūros puoselėtojo V. Miškinio, 32 metus mokytojavirusio Balninkuose, asmenybės. Pasidžiaugta, kad renginys skirtas pačioms šviesiausioms ir iškiliausioms šio krašto asmenybėms... Šventės metu susirinkusiesiems koncertavo, renginio kamerinę aplinką įtaigiai kūrė Rita Paurienė ir Rūta Vyšniauskienė. Prisiminimais apie buvusį bičiulį V. Miškinį dalijosi kraštietė Ritonė Šalkauskienė, buvęs Ukmergės mokyklos direktorius ir šviesios atminties dailininko kaimynas Petras Džiauta. Svečias V. Miškinį prisiminė ne tik kaip mokytoją, dailininką, bet ir labai darbštų ir nagingą kaimyną. Jo namuose pirmą kartą išvysti begarsiai filmai, stebėtasi, kaip padedant vėjui



*Stiklo muziejuje.  
Danausko nuotr.*

\* Perspausdinta iš Molėtų krašto laikraščio „Vilnis“, 2010, birž. 1.



*Stiklo muziejuje.  
Danausko nuotraukos*

gaunama elektros energija... „Žmogus amžinai gyvas, kai jo pradėti darbai tęsiami,“ – pabrėžė P. Džiauta, dėkojęs, kad V. Miškinio pradėtus darbus tęsia Ona Pusvaškytė, Danutė ir Balys Grigai.

Balninkų mokykloje, minint V. Miškinio 100-ąsias gimimo metines, buvo surengtas piešinių konkursas. Mokytojos Daivos Bartkevičienės vadovaujami mokiniai labai aktyviai dalyvavo konkurse, jų darbų paroda surengta bažnyčioje. D. Grigienė sakė, kad komisijai, vadovaujamai O. Pusvaškytės, nebuvo lengva išrinkti geriausius darbus. Nors iš pradžių buvo norėta skirti tris V. Miškinio premijas, vėliau trys prizinės vietos padalytos į šešias. V. Miškinio premijas bei apdovanojimus D. Grigienė

*Paveikslų galerijoje.  
Danausko nuotr.*





ir V. Budrionienė įteikė III vietą užėmusioms Šarūnei Katinaitėi ir Karolinai Ališauskaitei, II vietą – Giedrei Stasiūnaitei ir Gretai Čirbaitei. Nugalėtojais tapo Vytė Kavaliauskaitė ir Dainius Petniūnas. Padėkos raštai išdalyti ir visiems dalyvavusiems konkurse mokiniams. Jubiliatų pagerbimo ceremoniją pratęsė Molėtų krašto muziejaus direktorė Viktorija Kazlienė.

*„Balninkuose muziejus veikia dvylika metų, o atmintyje išlikusi viešnage pas šviesaus atminimo V. Miškinį, pabuvimas šaltoje palėpėje, pilnoje šiltų paveikslų“*, – kalbėjo V. Kazlienė, prisiminusi, kad dailininko didžiausia svajonė buvo padovanoti savo tapybos darbus Balninkams.

Ji išsipildė ir – prisipildė talentingos ir *„pačiais lietuviškiausiais motyvais“* kuriančios grafikės O. Pusvaškytės dėka, puoselėjant dailininko palikimą D. ir B. Grigams. Pasak V. Kazlienės, Stiklo muziejaus įkūrėjo K. Strazdo nuopelnai – ne tik išpūdingas ir unikalus *„stiklininkų Strazdų šeimos“* įkurtas muziejus, bet ir vertingos knygos apie Balninkus, rezistencinę kovą. Apjuosti jubiliejinėmis juostomis, su gėlių puokštėmis rankose jubilatai jaudinosi. K. Strazdas dėkojo ir sakė, kad tokio dėmesio nenusipelnęs, o kuklioji grafikė O. Pusvaškytė savo kūrybą žadėjo palikti tik Bálninkams. D. ir B. Grigai padėjo bendruomenei, parapijai, mokyklai, seniūnijai, kurie daug prisideda prie Stiklo muziejaus ir paveikslų galerijos puoselėjimo... Jubiliatu nuoširdžiai sveikino kraštietis Algirdas Meilus, kiti į šventę atėję kraštiečiai ir balninkiečiai. Po iškilnių bažnyčioje D. ir B. Grigų kvietimu susiburta L. ir V. Miškinų namuose.

## Mokytojas pulkininkas Juozapas Šibaila (1905–1953)

Kazys Strazdas

Juozapas Šibaila gimė 1905 03 18 Vadėnų kaime (Varėnės r.). Baigęs Alytaus mokytojų seminariją, mokytojavo Alytaus ir Ukmergės apskrityse. Apie 1928 m. Juozapas, kurį visi vadino Juozu, vedė iš Ukmergės apskrities (Antakalnio k.) kilusią Oną Augustinaitę. 1940 m. vasarą abu Šibailos perkelti į Bálninkų pradinę mokyklą. Atvyko su trimis sūnumis. J. Šibaila paskirtas vedėju. Buvo aktyvus jaunlietuvių, skautų ir Šaulių sąjungos narys, Ukmergės šaulių rinktinės Bálninkų šaulių kuopos vado pavaduotojas, laisvalaikiu mėgo groti armonika ir žvejoti. Ona buvo aktyvi mokytoja. Abu Šibailos iš savo atlyginimo rėmė neturtingus gabius mokinius, o Juozas turbūt buvo vienintelis Bálninkuose Vytauto Didžiojo II laipsnio ordino kavaličius.

1941 m. J. Šibailos žmona ir trys sūnūs išvežti į Sibirą (ten išbuvo 15 metų). Juozas, tuo metu išvykęs meškerioti, išvengė tremties ir iš karto pasitraukė į pogrindį. J. Šibaila – 1941 m. sukilimo Bálninkuose organizatorius ir dalyvis.

Antrosios sovietų okupacijos išvakarėse (1944) Lietuvos laisvės armijos vadovybė Ukmergės apskrities 2-ojo rajono (Kurklių, Kavársko, Bálninkų vls.) partizaniniam judėjimui organizuoti paskyrė kpt. J. Naviką, jo pavaduotoju – J. Šibailą-*Dieduką*. 1945 m. gruodžio mėn. Bálninkiečių rinktinė perorganizuota į Didžiosios Kovos apygardos B rinktinę. 1944 m. rinktinėi suteiktas apygardos statusas, jos vadu paskirtas psk. Alfonsas Morkūnas-Plienai, štabo viršininku – J. Šibaila-*Diedukas*. Tais pačiais metais Rytų Lietuvos srities vadų susirinkimas delegavo J. Šibailą-*Dieduką* į partizanų vyriausiąją vadovybę, pakeičiant *Dieduko* slapyvardį į *Merainio*. J. Šibaila paskirtas į Rytų Lietuvos (Karaliaus Mindaugo) srities, vėliau – į vyriausiosios vadovybės štabą. 1948 m. lapkritį J. Šibaila-*Merainis* išvyko į Radviliškio rajono Duko miškus.

1949 m. vasario 2 d. naktį Radviliškio rajone, Minaičių kaime, Stanislovo Mikniaus sodyboje po klėtimi ir viraline įrengtame Prisiėlimo apygardos štabo bunkeryje susirinko Lietuvos sąjūdžio vadai. 20 dienų truko partizanų įgaliotinių suvažiavimas, jame dalyvavo ir J. Šibaila-*Merainis*. Lietuvos laisvės kovos sąjūdžio (LLKS) prezidiumo pirmininku išrinktas J. Žemaitis-*Vytautas*, vienu iš pavaduotojų – J. Šibaila-*Merainis*. Paskelbta deklaracija, kurią pasirašė 8 deleguoti partizanų sąjūdžio vadai (tarp jų – ir J. Šibaila). Šis dekretas – valstybės tęstinumą patvirtinantis dokumentas, konstatuojantis, kad LLKS Taryba okupuotoje Lietuvoje yra aukščiausias teisėtas politinis organas, reiškiantis tautos valią, iš-



Mokytojas plk. Juozapas Šibaila

tikimybę demokratijos bei krikščioniškosios moralės principams ir vadovaujantis politinei karinei tautos išlaisvinimo kovai. Jame teigiama, kad Lietuvoje galioja tik LLKS įstatymai. Nuo 1949 m. vasario mėn. J. Šibaila-*Merainis* buvo LLKS Tarybos prezidiumo pirmininko pavaduotojas, Visuomeninės dalies vadovas, leidinio „Prie rymančio Rūpintojėlio“ ir LLKS leidinių redaktorius, Tarybos prezidiumo 2-osios vyriausiosios vadovybės (Jūros srities) sekcijos vadovas. Jis parengė leidinį „Sutemų keleivis“, partizanų maldyną „Rūpintojėlis“, vadovavo Lietuvos partizanų štabų spaudai. 1950 m. vasario 16 d. J. Šibailos-*Merainio* pasirašytu nutarimu įsteigtos dvi pogrindžio leidyklos – „Romuva“ ir „Tarka“.

J. Šibaila-*Merainis* apdovanotas visų trijų laipsnių Laisvės kovos kryžiais, jam suteiktas pulkininko laipsnis.

1951 m. plk. J. Šibaila-*Merainis*, atestuodamas partizanų rinktines, raitas ir pėsčias traukė iš vienos būstinės į kitą Rytų Lietuvos link. 1952 m. birželio 7–9 d. surengtame Rytų Lietuvos srities partizanų vadų sąskrydyje, kuriam jis vadovavo, nutarta iš Didžiosios Kovos ir Vytauto apygardų likučių sudaryti 3-iąją apygardą. J. Šibaila-*Merainis* tapo LLKS Tarybos prezidiumo 3-iosios sekcijos vadovu.

Suimtas partizanas Vincas Navaruskas, nepakėlęs kankinimų, nurodė bunkerį buvusiam Ramýgalos rajone, Dovydų miške. 1953 m. vasario 11 d., apsūpus bunkerį, mūšio lauke žuvo plk. J. Šibaila-*Diedukas*, *Merainis*, *Gruodutis* ir ltn. P. Žilys-*Klevas*, *Audriūnas*. 2001 m. liepos 14 d. žuvimo vietoje, apie 3–4 km nuo Truskavės Kavarsko kryptimi, jiems pastatytas paminklas.

1998 m. Lietuvos Respublikos Prezidento dekretu J. Šibaila po mirties apdovanotas I laipsnio Vyčio kryžiumi.

## Bolševikų nužudytas šaulys Jonas Steikūnas\*

*Parengė Julius Aukštaitis*

Jonas Steikūnas, Kazimiero, gimė 1894 m. Dejųų dvare, Žemaitkiemio vls., Ukmergės apskr. Ten augo, baigė vidurinį mokslą, 1919 m. Karo mokyklą Kaune (I laida). Paskirtas į 8 pėstininkų pulką. Dalyvavo kovose su bermontininkais prie Radviliškio, su lenkais ties Giedraičiais ir Širvintomis. Įsteigė Ukmergės apskr. Bálninkų vls. šaulių kuopą ir ilgą laiką buvo jos pirmininkas. 1940 m. bolševikai areštavo, pasodino Ukmergės kalėjiman. Jo žmoną su keturiais mažamečiais vaikais ir senais tėvais ištrėmė į Altajaus kraštą Sibire. 1941 m. išvijus bolševikus iš Lietuvos, J. Steikūnas iš kalėjimo pabėgo. 1944 m. bolševikams vėl užimant Lietuvą, J. Steikūnas pasiliko tėvynėje. 1953 m. vietinių komunistų išduotas, suimtas, Vilniaus teisme nuteistas 15 metų sunkiųjų darbų kalėjimo. Išvežtas į Mordovijos sritį, Patmos vergų darbo lagerį. 1970 m. spalio 1 d. Patmos lageryje J. Steikūną bolševikai nuuodijo. Bolševikai atsisakė jo kūną atiduoti žmonai.



*Jonas Steikūnas. Apie 1920–1924 m.*

\* Prunskis J. *Bolševikų nužudyti šauliai*, Čikaga, 1982.



## Mano ir mano artimųjų likimas istorijos vingiuose

*Julius Aukštaitis*

Gimiau 1937 m. pabaigoje Vanaginės kaime, Bálninkų valsčiuje, Ukmergės apskrityje. Ilgai nežinojau ne tik gimtadienio, bet ir gimimo mėnesio. Vyresnis brolis Steponas sakydavo: „Gimei tada, kai aš dar basas laksčiau“. Atseit vėlyvą rudenį.

Tik sulaukęs 72 metų atsitiktinai išsiaiškinau gimimo mėnesį ir apytikriai gimtadienį. Rinkdamas kraštotyros medžiagą leidiniui „Balninkai“, radau žinių apie prieškarį laikų labdaros organizavimą Lietuvoje. Aukas rinkti ir jas išdalyti vargstantiesiems buvo organizuoti Žiemos pagalbos komitetai. Vyriausiajam Žiemos pagalbos komitetui vadovavo prezidento Antano Smetonos žmona Sofija. Aukų išdalijimo dokumentuose radau, kad mano tėvelio Felikso šeimai, kurioje yra žmona ir trys nepilnamečiai sūnūs, mano broliai, skirta 27 kg rugių grūdų ir pinigais 1 Lt 70 ct. Auka įteikta 1937 m. gruodžio 21 d. Manęs šeimos sąrašė dar nebuvo. Taigi gimiau prieš Kalėdas ar Naujuosius metus. O kad metais vėliau imtų į kariuomenę, mama gimimo datą perkėlė į 1938 m. sausio 8 d.

Gyvenome neturtingai. Žemė labai bloga, grynas smėlis, ir jos nedaug, tik 6 ha, tėvelis invalidas, keturi nepilnamečiai vaikai. Nepakeliamos vokiečių ir sovietinių okupantų prievolės. Sviesto paragaudavome tik kai sumuša. Beveik visą išnešdavo į Žėlvos turgų. Pavasarį pristigdavome duonos. Mama, nesulaukdama

*Felikso Calkos šeima (iš kairės): tėvelis Feliksas, mamytė Emilija Šimonytė-Calkienė, marti Marytė Petronytė-Calkienė su dukryte Aliute, Marytės vyras Steponas – armijoje, sūnūs Aleksandras ir Julius, o Albinas – Sibiro koncentracijos lageryje. Vanaginė. 1950 m. Iš Juliaus Aukštaičio asm. archyvo*



rugiapjūtės, pirmajai duonai skindavo varpas. Naujo derliaus duona buvo labai skani, tarsi pyragas. Pamenu, kad jau 5 metų laksčiau aprenktas namuose austais ilgais drobiniais marškiniais, kurie trindavo kojas. O kai apavė bateliais, ilgai į juos žiūrėjau persikreipęs, kad labai gražu.

Iki mokyklos metų ganiau karvę miške. Aš ir kiti kaimo vaikai buvome basi, braidydavom po raistus, kuriuose knibždėjo gyvačių, bet jos mūsų nelietė. Nemušdavome jų ir mes, prasilenkdavom. Vasarą ypač laukdavome priešpiečio meto, kai gyvulius pargindavome į tvartus nuo kraujasiurbių vabalų, kurie pakilus saulei puolė gyvulius. O tada visi piemenys bėgdavom į Gėlio ežerą maudytis.

Karas. 1944 m. liepos mėnesio pabaigoje vokiečių kolonos nuo Molėtų traukė link Ukmergės. Pro trobos langą matėme ilgas automobilių vilkstines. Galop vokiečių kuopa apsistojo mūsų kaime. Serapino Žvynio namuose kariai ant aslos patiestų šiaudų miegojo, kieme prausėsi, skusdavo barzdas ir pamainomis švarūs eidavo į priekines fronto linijas. Rusai apsistojo gretimame Kampų kaime vos už kelių šimtų metrų nuo vokiečių. Mūšių nebuvo, tik gretimame Gėliogalių kaime rusai durtuvais puolė vokiečius, kelis nužudė, rusų buvo išguldyta daug.

Pamenu, kaip vokiečiai tėvelio kažko klausė ir abu nesusikalbėjo. Vokiečiai išsitraukė degtukus norėdamas uždegti mūsų menką trobelę. Tėvelis atsiprašė kareivio bučiuodamas jam rankas. Trobos nepadegė. Šiaip vokiečiai gyventojų nekliudė. Elgėsi mandagiai. Man davė cukraus gabaliuką, kuri greitai ėmečiau į burną. Vokiečiai šypsojosi rodydamas savo šeimos nuotrauką, kurioje buvo jauna žmona su mažais vaikais. Rodė ir ką galima padaryti, kad paleistų iš fronto į namus. Ogi reikia nukirsti du dešinės rankos pirštus, kad nebegalėtum paspausti šautuvo ar automato gaiduko. Po savaitės vokiečiai naktį tyliai pasitraukė. Dieną praėjo du rusų kariškiai, tvarkingai apsirengę, o aš maniau, kad rusų kareiviai bus apiplyšę, netvarkingi ir barzdėti, kaip gretimo Aklušės kaimo vietiniai rusai, kuriuos vadinome burlokais.

1945 m. pradžioje, baigiantis karui, sovietai vyriausią brolių Albiną suėmė ir pėsčiomis varė iš Ukmergės į Vilnių, vėliau į frontą. Priekyje eję „naujokai“ užlipo ant minos. Vieni žuvo, kiti buvo sužeisti. Broliui smarkiai sužeidė koją. Gydytis paleido namo. Pamenu, kad eidavau į mišką (gyvenome pamiškėje) atnešti juodalksnio lapų, kuriuos mama dėdavo ant žaizdos. Atėjus terminui registruotis, brolis pasuko ne į valsčių, bet su draugais į mišką. Po dviejų mėnesių buvo suimtas. Išdavė kaimynai, nurodę, kur jis ir kaimynas Jonas Miškinis nakvoja. Miegančius ir suėmė. Kagėbistai suimtuosius kankindami vežiojo po miškus, reikalavo, kad parodytų, kur partizanų slėptuvės, bunkeriai. Atsilaukė nieko neišdavė. Brolio, politinio kalinio, bylos Nr. 21385/3 papildomame apklausos protokole rašoma, kad Albinas nušovė rusų jaunuolį, plėšė ir terorizavo žmones. Kaip jis nušaus žmogų, juk mes tiksliai žinojome, jog jis ir jo draugas Jonas ginklo neturėjo. Tai paliudijo partizanų būrio vadas Stasys Miškinis iš kaimyninio Pagirėlės kaimo, sugrįžęs po bausmės į Lietuvą. Partizanas S. Miškinis apie 1947 m. pasitraukė iš miško ir su suklastotais dokumentais įsidarbino Kaunė. Saugumas, išsiaiškinęs jo asmenybę, nuteisė ir ištrėmė į sovietinius gulagus. Jis pasakojo, kad aštuoniolikmečių į partizanus nepriimdavo. Taigi dėl brolio nusikaltimų – aiškus KGB melas. Brolių, 18 metų jaunuolį, kuris neįėjo tarnauti į okupacinę sovietų kariuomenę, be



*Stepono Aukštaičio šeima (iš kairės): Steponas su sūneliu Steponu, sūnūs Petras ir Antanas, dukra Stasytė, žmona Marytė su dukra Laimute, tėvelis Feliksas, dukra Aliutė. 1963 m. Iš J. Aukštaičio asm. archyvo*

teismo, surašę nebūtus nusikaltimus, ištrėmė į Īntos konclagerį. Jame po metų mirė badu. Mes ilgai jo laukėme. Mama mane siųsdavo ant kalnelio pažiūrėti į Balninkų pusę, gal Albinas pareina. Kad pareis – tikėjome, bet nesulaukėme... Apie jo mirtį sužinojome po Stalino mirties, o Atgimimo metais archyve susipažinome su politinio kalinio Albino asmens byla.

Neramūs pokario metai atsiliepė visiems. Naktį kaime apsistodavo partizanai, dieną atidardėdavo sribai. Naktį partizanai užeidavo paprašyti pavalgyti. Visi bijojom, kad neįvyktų susišaudymas su sribais, nes bus padegti namai, o mes išstremti Sibiran.

Ganydami gyvulius užsimanėm sukurti laužą. Pakurom pastebėjau nudžiūvusį kadagį. Bandydamas jį išrauti, atidariau partizanų bunkerį. Kas būtų atsitikę, jeigu tuo metu ten būtų partizanai. Vienas Dievas težino. Vyresnis už mane kaimyno piemuo Albertas liepia lįsti į vidų. Išokau. Kopėčių nusileisti vidun nebuvo.

O ten guli šautuvas ir šoviniai. Mes paėmėme šautuvą ir paslėpėme raiste. Po poros dienų partizanai pakvietė mus ir liepė greitai atnešti ginklą. Pradėjome gintis, kad ne mūsų darbas. Pasirodo, kad išdavė mano basų kojų pėdsakai, likę bunkerio asloje. Šautuvą gražinome. Į kailį negavome.

Iš vyresnių brolių knygų išmokau skaityti, rašyti, daugybės lentelę. Bėgdavau pasitikti pareinančių iš mokyklos brolių. Jie iš mokyklos bibliotekos atnešdavo vaikiškų knygučių, kurias labai mėgau skaityti. Ypač patiko Prano Mašiotto knygtės. Vyresniems broliams Steponui ir Aleksandrui mokslas sekėsi labai gerai.



*Brolio Aleksandro šeima ir artimieji. Pirmoje eilėje (iš kairės): anūkė Justina, žmona Danutė, Aleksandras, dukra Danutė, marti Violeta; antroje eilėje: anūkės Dalia ir Raimonda, brolienė Vanda, sėdinti Genovaitė, Urbanavičių šeima – Nijolė, Danutė, Elvyra, Danius; trečioje eilėje: sūnus Rimantas, Artūras, dukterėčia Jūratė, žentas Alvydas. Dapkūniškiai. 2002 m. Iš J. Aukštaičio asm. archyvo*

1943 m. Steponui baigus pradinę mokyklą, mokytoja Elena Rinkūnaitė, žinodama tėvėlių materialinę padėtį, atėjo pas tėvelius prašyti, kad Steponą leistų į penktą skyrių Bálninkuose. Tėvelis atsakė: „Neis piemenauti, duonos neturėsime“.

Tas pats atsitiko ir su Aleksandru. Baigę pradinę mokyklą, abu išėjo pas stambesnius ūkininkus piemenauti. Vėliau – bernauti, kol išmoko traktorininkais.

Gėliogalių pradžios mokyklą pradėjau lankyti turėdamas 9 metus. Mokytojas Vytautas Rakutis, patikrinęs mano žinias, aplenkdamas pirmą skyrių, priėmė į antrą. Vasaros metu gamtos pažinimo pamokos vykdavo ir miške. Mokytojai V. Rakutis ir Stasys Širvinskas mus nusivesdavo į Júodpurvių mišką. Po pamokos mus palikdavo žaisti, o patys kažkur dingdavo. Tik po V. Rakučio arešto supratome mokytojų dingimo priežastį. Palikę mus, mokytojai susitikdavo su partizanais. Paėmę iš jų pogrindžio spaudą, ją išdalindavo patikimiems ūkininkams. Kagėbistai, suuođę mokytojų ryšį su partizanais, pradėjo juos sekti. V. Rakučių areštavo 1948 m. Jo arešto dokumentuose rašoma: „Paieškų grupė (KGB) Juodpurvių miške sulaukė dviračiu važiuosį Gėliogalių pradžios mokyklos mokytoją Vytautą Rakutį su laikraščiu „Tėvynei šaukiant“ Nr. 15/68, datuotą 1948 m. spalio 1 d.“ Tai Didžiosios Kovos apygardos leidinys. Jį gavo iš Dapkūniškių mokyklos mokytojos Veronikos Misiūnaitės. Mano mokytojas ir areštuota V. Misiūnaitė kankinti ir abu ištremti į Sibiro konclagerius. Atlikę bausmę, abu grįžo į Lietuvą. 1956 m. V. Misiūnaitė, po 7 metų tremties su-

grįžusi iš gulagų, įsidarbino Gėliogalių pradžios mokyklos mokytoja. Bet dirbo vos mėnesį. Už tai, kad nesutiko „bendradarbiauti“ su saugumu, buvo atleista iš darbo.

Akyse stovi gretimo kaimyno Stasio Pusvaškio šeimos trėmimo vaizdas. Stasys partizanavo. 1948 m. gegužės 22 d. rytą į Pusvaškių namus pasibeldė šeši stribai ir enkavedistai. Davė truputį laiko susiruošti ir susidėti daiktus į vežimą. Ant ryšulių atsėdėjo šešios moterys, iš jų trys mažos mergaitės. Jauniausiajai buvo tik 3 metukai, o vyriausiajai – 8. Stribai ir kareiviai, apstoję vežimą, patraukė į gretimą Gėliogalių kaimą paimti kitų šeimų. Karvę, paršelių paėmė stribai, o namelių, tvartelių ir kluoną sugriovė išvežė į Balninkų stribyną kurui.

Mano tėvelį Balninkų stribas, kurio pavardė žinoma (yra likusių šeimos narių, todėl nenoriu viešinti), grasino: „Jeigu būtum sveikas ir nebednas, seniai sėdėtum, kur baltos meškos“.

Mokykloje buvo tradicija rengti jaunimo vakarus. Mes, mokiniai, su kaimo jaunimu paruošdavom lengvesnio turinio vaidinimus: „Pelėnę“, Lazdynų Pelėdos „Motulė paviliojo“, Žemaitės „Petra Kurmėlį“ ir kitų. Juos ruošiant aktyviai dalyvaudavau. Po programos jaunimas pasilinksmindavo. Tais laikais jaunimas bendravo gražiai. Nematėme išgėrusių, tarpusavyje besivaidijančių žmonių. Po šokių jaunuoliai palydėdavo mergaites iki namų.

Didelį mano ir kitų susidomėjimą sukėlė pirmą kartą (apie 1949–1950 m.) mokykloje rodytas filmas „Tarzanas“. Pažiūrėti nematyto reginio atėjo daug žmonių. Buvo sausakimša mokykla. Nepatekė į vidų, iš kiemo pro langus stebėjo ekrane nematytus reginius ir po medžius laipiojanti pusnuogė vyrą su peiliu.

Mano laimei, buvau jauniausias šeimoje. Vyresnieji broliai jau dirbo traktorininkais, o mane leido į Balninkų septynmetę mokyklą, kuri buvo klebonijos pastate. Kai buvau šeštoje klasėje, auklėtoja Apolonija Girnytė neakivaizdžiai mokėsi Vilniaus pedagoginiame institute. Ji man duodavo perrašyti pasiskolintus marksizmo-leninizmo konspektus. Stengiausi aiškiai perrašyti, bet prasmės ir žodžių nesupratau, nesupratau, ką rašau. Nežinau, kaip auklėtoja, skaitydama mano perrašytus konspektus, reagavo – šypsojosi ar būdavo nepatenkinta.

Mokykloje buvom nusiteikę patriotiškai. 1952 m. suolo draugas Antanas Pusvaškis į mokyklą atsinešė ir man atidavė surūdijusį, be medinių dalių vokišką karišką šautuvą ir kelis šovinius. Pakišęs jį po drabužiais ir eidamas laukais, kad nesutikčiau stribų, atsinešiau į namus ir įkišau į šiaudinį kluono stogą. Vis patikrindavau, ar yra, ar gerai paslėptas. Baimindamasis, kad stribai nerastų šautuvo, jį sutepiau alyva, kad nerūdytų, ir įmečiau į balą. Joje jis ir dabar guli. Tėvams ir broliams apie šį „žygdarbį“ tada nepasakiau, nes būčiau nesuprastas, kam tas surūdijęs šautuvas reikalingas, o nemalonumų dėl jo galėjo būti labai didelių.

Mokslas sekėsi gerai, tėvams dėl to rūpesčių nebuvo. Bet atsirado kita bėda. 1953 m. pavasarį, mokantis septintoje klasėje, su draugais po žydinčių alyvų krūmu uždainavom patriotinę dainą:

*Čiulbėk, čiulbėk, lakštute,  
Daržely jazminuos,  
Kai driskį pamatysim,  
Kulkosvaidžiai kvatos.*



*Julius Aukštaitis ir buvusi auklėtoja Donata Grinaitė-Vaičiūnienė, išgelbėjusi auklėtinį nuo rusiškojo persekiojimo. Iš J. Aukštaičio asm. archyvo*

Pro šalį ėjo mokytoja, mokyklos partinės organizacijos sekretorė Naimavičienė. Visi išsilakstėm kas kur. Tik mane vieną pažino. Apie tokį antitarybinį veiksma pranešė Kavarsko rajono partijos komitetui. Auklėtoja Donata Grinaitė ir mokyklos direktorė Domicelė Kirslytė, suprasdamos, kad šis poelgis gali būti įrašytas į mano charakteristiką, kurią turėdamas galėsiu tik karvę ganyti, pasiskolinusios dviračius, skubiai numynė į Kavarsko rajoną už 26 km. Pirmiausia užėjo pasitarti į rajono švietimo skyrių, kuriam vadovavo Karolis Repečka, dirbęs Balninkų septynmetės mokyklos direktoriumi. Švietimo skyriaus vedėjas joms patarė užėiti į partijos rajono komitetą, nes partijos žodis bus galutinis. Kai reikės, jis užtars. Mokytojos užėjo pas rajono antrąjį partinės organizacijos sekretorių Medvedevą, Lietuvos rusą, kilusį iš auklėtojos Donatos apylinkių. Mokytojos informavo, kad aš gerai mokausi, esu geras vaikas, o daina – tik vaikiškas išdykavimas. Medvedevas pažadėjo, kad rajone šis moksleivio poelgis bus „užgesintas“. Taip ir buvo. Turiu išsaugojęs nerimastingą auklėtojos raštelį, kurį tos dienos vakare į namus atnešė minėtas mokslo draugas Antanas:

*„Julia, kaip galėdamas anksčiau atvyk į mokyklą, nes šiaip viskas gali baigtis labai liūdnei, liūdniau negu bet kada Tu pagalvojai. Tik būtinai, būtinai atvyk. Auklėtoja“.*

Baigiant septynmetę mokyklą reikėjo rašyti autobiografiją. Auklėtojos Donatos Grinaitės atvirai paklausiau, kaip man rašyti. Mes esame keturi broliai. Vyriausias brolis Albinas, slapstydamasis nuo kariuomenės, išėjo į mišką ir buvo suimtas, laikytas banditu ir išremtas į Sibiro konclagerius, juose iš bado mirė. Ar reikia rašyti,

kad esame keturi, ar dabar gyvi trys broliai. Auklėtoja patylėjusi atsakė: „Jeigu miręs, tai ir neminėk“.

Patarimas padėjo. Visuose tarybiniais metais pildytuose dokumentuose nurodydavau, kad esame trys broliai. Neužkliuvau, kad esu „bandito“ brolis, nors visą laiką jaučiau, kad galiu būti išaiškintas kaip dokumentų klastotojas.

Ačiū auklėtojai Donatai ir direktorei Domicelai už rūpinimąsi manimi.

1953 m. baigiau septynias klases. Reikėjo nuspręsti, kur toliau mokytis. Pirmiausia reikia rinktis, kur greitai įgyčiau specialybę ir pragyvenimo šaltinį. Buvau linkęs į istorijos ar literatūros mokslus, bet mama labai norėjo, kad mokyčiausi girininku. Mat mama tarnavo pas girininką, kuris gerai gyveno ir buvo gerbiamas, o maudamasis švarias išeigines kelnes, lipdavo ant lovos, kad jų aslos dulkės neišteptų.

Paklausiau mamos. 1953 m. dokumentus pristačiau Vilniaus miškų technikumui. Kadangi septynmetę baigiau labai gerai, stojamųjų egzaminų laikyti nereikėjo. Priėmė į technikumą mokytis ir į bendrabutį, kuris buvo technikumų pastate. Technikume buvo griežta tvarka. Po paskaitų pietūs valgykloje, poilsio pertrauka ir privalomas laikas mokymuisi. Ryte visiems gyvenantiems bendrabutyje – keltis pagal bendrą skambutį, greitai apsirengus rinktis kieme daryti rytinės mankštos, po mankštos – pusryčiai ir paskaitos. Iš bendrabučio be dėstytojo žinios nakčiai išvykti buvo draudžiama. Gal po poros mėnesių, nebeišlaikęs griežto režimo, parvažiavau namo ir pareiškiau, kad labai sunku ir mokytis nebenoriu. Ačiū vyresniajam broliui Aleksandrui, kuris liepė grįžti ir mokytis. Be didesnių diskusijų paklausiau ir sugrįžau. Apie savo nenorą mokytis dėstytojams nepasakiau. O kad nepasakęs būdinčiam dėstytojui išvykau ir naktį nenakvojau, iš drausmingumo gavau ketvertą.

Visą gyvenimą esu dėkingas mamai už gerą specialybės parinkimą, o broliams Aleksandrui ir Steponui už paramą įgyjant specialybę.

1950 m. mūsų apylinkėje buvo priverstinai suorganizuotas kolūkis. Žmonės prievarta buvo varomi dirbti žemės ūkio darbų, o užmokestis tik dėl akių. Keli šimtai gramų grūdų už darbadienį. Per metus kolūkiečiai uždirbdavo maišelį grūdų, kurį ant pečių lengvai parsinešdavo.

Dar pirmaisiais kolūkių metais žmonės gyveno iš atsargų, o antraisiais ir trečiaisiais metais badas pradėjo žvelgti į akis. Kaime stigo duonos. Duonos pirkti mūsų krašto žmonės važiuojo į Vilnių. Pėsčiomis ateidavo iki Bastūnų kaimo (Želvos vls.), esančio už 20 km nuo mūsų Vanaginės kaimo. Bastūnuose buvo malkų sandėlis, iš kurio malkas sunkvežimiais veždavo į Vilnių. Vairuotojai ant malkų paimdavo vežti ir žmones. Kai kurie, žiemą per šalčius važiuodami sunkvežimio viršuje ant malkų, peršaldavo ir susirgdavo. Vilniuje duonos nusipirkti 1953–1954 m. buvo sunku. Prie parduotuvių rikiavosi ilgos eilės. Pamenu, eilėje stovėjau per naktį, kad broliams nupirkčiau kelis kepaliukus duonos. Mat reikėjo stoti į eilę kelis kartus, nes parduodavo po vieną kepaliuką.



*Alksniakiečio girininkas*

*J. Aukštaitis. 1959 m.*

*Iš J. Aukštaičio asm. archyvo*

1954 m. liepos mėn., parvykęs iš Vilniaus į namus, matau, – tėvelis su brigadininku Petniūnu iš kolūkio lauko neša rugių pėdus į kluoną. Juokais paklausiau: „Kaipgi čia – ir valdžia padeda vogti“. Tėvelis atsakė: „Kai alkanas būsi, ir tu ateisi padėti“.

Pirmaisiais kolūkių metais iš laukų, kluonų, sandėlių buvo vagiama viskas, nors ginkluoti sribai naktį budėdavo kluonuose. Bet ir sribų visokių buvo, kai kurie net padėdavo. Už vagystes buvo griežtai baudžiama. Už maišelį „pavogtų“ rugių gretimo kaimo žmogus buvo nuteistas keleriems metams kalėjimo. „Vagystės“ įaugo į žmonių sąmonę, nes dėl tokio poelgio žmogus nesijautė kaltas. Žmogų prievartavo valdžia, sukūrusi priverstinį darbą ir neduodama jam pragyventi. O pasekmes šiandien matome akivaizdžiai. Nėščios moterys, kurios kartu su vyrais eidavo drebėdamos į kolūkio laukus bulvių pasikasti, gyvuliui pašaro iš pievų parsinešti, gimdydavo kūdikius, kurie suaugę turėjo potraukį imti viską ir iš visur. Turiu tokį pavyzdį ir savo giminėje.

Tais metais technikumui vadovai organizavo moksleivių maitinimą.

Technikume veikė valgykla. Menką mūsų stipendiją pervesdavo valgyklai. Gaudavome pusryčiams: sorų kruopų (*pšeno*) košės ir arbatos. Pietums sriubos, žuvies arba nežinia iš ko iškeptą kotletą ir obuolių kompotą. Vakarienę valgėme iš tėvų ir brolių paramos. Mūsų meniu buvo duona, margarinas ir pigi obuolių tyrė su cukrumi.

Technikume egzaminus reikėjo laikyti kas pusmetį. Kurie neišlaikydavo nors vieno egzamino, buvo išbraukiami iš sąrašų. Stengiausi, mokytis sekėsi gerai.

Technikume irgi tvyrojo pokario įtampa. Buvome sekami. 1954 m. balandžio mėnesį dingo I kurso mokslo draugas Albinas Kurtinaitis. Ilgai nežinojom, kas nutiko. Dėstytojai tylėjo. Po kiek laiko sužinojome, kad jį saugumiečiai suėmė. Paaikškėjo suėmimo aplinkybės. Buvo areštuotas ant Tauro kalno. Albiną apsupo

*Girininkas J. Aukštaitis Alksniakiemio girininkijos pušies daigyne.*

*Pušies daigai skirti Druskų miško 15 kv. sodinimui. 1960 m.*





iš keturių pusių po du ginkluotus saugumiečius. Matyt, kagėbistai bijojo, kad jis bus ginkluotas, todėl suėmė ne technikume ar gatvėje, o ant kalno. Albinas buvo dvejis metais už mus vyresnis ir priklausė Lietuvos laisvės armijai. Buvo nuteistas ir išvežtas į konclagerius. Kalėjo 7 metus. Saugumiečiai priminė, kad jam pasisekė. Jeigu būtų suimtas anksčiau, jam būtų grėsęs sušaudymas. Po Stalino mirties įstatymai sušvelnėjo. Sugrįžęs iš lagerių, buvo persekiojamas. Įstojo į Kauno politechnikos institutą. Prieš baigiamuosius valstybinius egzaminus iš instituto pašalintas, nes nesutiko su saugumu „bendradarbiauti“.

Rengėmės įvairiai. Man brolis Steponas turguje nupirko tarpukario Lietuvos kareivio žalią milinę. Pirmame kurse ją nešiojau kaip paltą. Iš manęs draugai pasijuokdavo, kad su nepriklausomos Lietuvos kario miline vaikštau tarybinio Vilniaus gatvėmis. Pastabų, kad su tokiu drabužiu vaikštau, negavau. Kariškos sagos buvo iškirptos. Dar išliko nuotrauka, kai mes spalio revoliucijos šventės metu žygiuojame pro tarybinės vyriausybės tribūnas ir plaikstosi mano milinės skvernai.

Kadangi namų parama buvo menka, broliai tarnavo tarybinėje armijoje, išsprašiau kūrėti technikumo krosnis. Už darbą buvo mokama. Iš vakaro prinešdavau malkų, o anksti ryte iki paskaitų turėjo būti iškūrentos krosnys. IV kurse iš uždarbio nusipirkau kostiumą, o Aleksandras iš armijos (po privalomos karinės tarnybos metus dirbo miške darbininku) atsiuntė pinigų nusipirkti laikrodį. Nusipirkau naują laikrodį „Pobieda“. Dėl jo turėjau „pakešti“ kurso draugo Rimanto Grikevičiaus, su kuriuo sėdėjau, dažną rankovės tampymą ir žvilgčiojimą į mano laikrodį, kada baigsis ilgai besitęsianti paskaita. Laikrodis buvo labai geras ir ilgai negedo.

Technikumo dėstytojai buvo nuoširdūs ir geri. Mums davė ne tik specialybės žinių, bet ir paruošė gyvenimui. Pragyventi bendrabutyje metai mus išugdė pareigingus ir drausmingus. Nors mes, moksleiviai, tą griežtumą ir pakeiksnodavom.

Pamenu, kurso auklėtojas buvo astronomijos mokslų daktaras Antanas Juška. Mokslus jis baigė Vienoje. Tarybų valdžios metais buvo persekiojamas, kalėjo. Paleistas iš kalėjimo technikume dirbo kasininku, vėliau matematikos dėstytoju. Jis mus mokė būti mandagiais kaimo šviesuoliais, nes dirbsime miške ir bendrausime su kaimo žmonėmis. Štai keli jo patarimai:

Visada sveikintis su visais, nors ir kelintą kartą susitiktum.

Skaityti spaudą ir domėtis valstybės įvykiais. Skaitymo poreikis turi būti toks stiprus, kaip ir valgymas.

Duonos niekada neimti šakute, nes ji paruošiama rankomis.

Prie vaišių stalo jeigu nežinai, kaip elgtis, neskubėk, pasižvalgyk į kitus ir t. t.

Tie patarimai mums pravertė gyvenime.

Laikant baigiamuosius egzaminus, mirė mama, taip ir nesulaukusi girininko.

1957 m. baigus miškininkystės mokslus, leido pasirinkti miškų ūkį, kuriame dirbti. Dauguma pageidavo į savo tėviškės pusę. Ir aš pasukau arčiau tėviškės į Utenės miškų ūkį. Atmyniau į šį ūkį brolio Aleksandro dovanotu dviračiu. Mano „kraitis“ buvo pusė mamos pagalvės, kurią padalijo brolienė Marytė, apklotas, nunešiotas paltas. Visą mantą pritvirtinau ant dviračio bagažinės. Direktorius Vytautas Čiučelis mane paskyrė Ažvinių girininkijos miško žvalgu (vyresniu-

ju eiguliu). Kelio į Ūteną ir girininkiją susidarė apie 70 km. Išvykau ryte, o į Minčios kaimą, kuriame buvo girininkija, atvykau jau sutemus. Kelionėje manimi susidomėjo Taurėgnų policininkas – paprašė parodyti, ką vežu ant багаžinės. „Įtartino“ neradęs, paleido. Jau gerokai pavargęs pasiekiau tikslą ir sustojau ant Minčios upelio tilto. Buvo nuostabus 1957 m. rugpjūčio 1 dienos vakaras. Aiškiai švietė mėnulio pilnatis, virš aukštų eglų paslaptinai atsispindėdama malūno tvenkinyje, balzgana jos šviesa apšvietė girią, kuri supo kaimelį, garmėjo vanduo krisdamas iš tvenkinio pro malūną. Pasijutau tarsi rojuje. Kaip gera ištrūkti iš miesto triukšmo ir nebegirdėti bendrabučio skambučio – keltis!

Minčioje gyveno keli gyventojai, ant Minčios upelio veikė vandens malūnas, į kurį suvažiuodavo aplinkinių kaimų žmonės malti miltų, lentpjūvė, nedidelė parduotuvė. Girininkijos pastate buvo išikūrusios dvi girininkijos – Minčios ir Ažvinčių. Girininkijoje dirbo suvalkietis girininkas Vytautas Blonskis, buhalteris Antanas Ščerbinskas, pasitraukęs į nuošalesnę vietą nuo galimo sovietų persekiojimo, girininkijos arklių prižiūrėtojas ir parduotuvės vedėjas Ališauskas iš šių apylinkių ir aš, žvalgas. Girininkijos miškus prižiūrėjo ir saugojo 12 eiguliu, miško darbus dirbo apie 40 darbininkų. Darbo pradžios nuotaika buvo gera. Girininkijos kolektyvas gražiai sugyveno, nebuvo intrigų ir pašalinių apkalbų. Mėgau bendrauti su žmonėmis. Išėiginėmis dienomis su jaunimu dviračiais važiuodavome į atokių kaimų jaunimo vakarėlius.

Kartą girininkas pakvietė mane ir paprašė, kad parašyčiau miškininkystės žurnalui „Mūsų girios“ straipsnį apie eigulį Joną Žilėną, kuris švęs 53-iąją gimtadienį ir 30 tarnybos metų. Pasiūlymo išsigandau. Tokio darbo neteko dirbti ir nežinojau, nuo ko pradėti. Kadangi gerai dirbantį eigulį jau pažinojau, pabandžiau parašyti apie jo paprastus gerai atliekamus darbus, o kad sulaukęs jubiliejaus gražiai ir guviai atrodė, straipsnį pavadiniau „Miške nesenstama“. Kaip apsidžiaugiau, kai žurnalas išspausdino mano straipsnį su jaunatviška eigulio nuotrauka. Nuo to laiko su šiuo žurnalu neišsiskyriau. Rašiau įvairius ilgesnius ir trumpesnius straipsnius ir straipsnelius. Su juo bendravau daugiau kaip 50 metų. Dabar neberašau, tik domiuosi miškininkų darbais.

Žvalgo atlyginimas buvo nedidelis, užtekdavo šeimininkei sumokėti už kambarį, maitinimą ir dar keli rubliai likdavo. Pabandžiau užsidirbti ir nusipirkti paltą. Pasisiūliau į darbininkų brigadą genėti šakas. Motorinių pjūklų dar nebuvo. Priėmė. Girininkas leido porą savaitių pabandyti jėgas miške. Buvo žiema, sniego daug. Nuo sniego sudrėkdavo drabužiai, kuriuos truputį pradžiovindavau per pietus prie laužo. Nepratęs dirbti, pavargęs, sušalęs ir alkanas vos parvilkdavau kojas pas šeiminkus (gyvenau pas girininkijos buhalterį Antaną). Bet dvi savaites ištvėriau. Savo kailiu patyriau, kokia sunki miško darbininko dalia. Atlyginimai maži, o darbas sunkus ir pavojingas leidžiant nuo kelmo jau pribrendusius medžius. Paltui iš santaupų ir uždarbio pinigų užteko.

1958 m. Utenos miškų ūkyje pasirodė pirmasis motorinis pjūklas „Družba“. Iki tol medžius pjaudavo ir skersuodavo rankiniu pjūklų, su kuriuo dirbdavo du darbininkai. Vieną „Družbą“ gavome ir mes. Parinkome gambiausią darbininką, išleidome į kursus, kuriuos baigęs pradėjo dirbti. Kad pjūklas visada dirbtų, duodavo mechanizuoto medžių pjovimo planą. Neįpratę dirbti su „Družba“, kuri dažnai

gesdavo, darbininkai pjaudavo rankomis, girininkas ataskaitose rašė, kad „mechanizuotai“. Kai įprato dirbti motoriniu pjūklų, į rankinį jau nebenorėjo pažiūrėti.

Kilo mintis stoti į Žemės ūkio akademijos Miškų fakulteto neakivaizdinį skyrių. Susirinkau knygas ir po darbo pradėjau ruošti stojamiesiems egzaminams. Pasiruošiau ir 1958 m. išlaikęs egzaminus pradėjau gilinti teorines miškininkystės žinias, nes praktinių beveik pakako. Tačiau pritrūko literatūros. Iki Utenos trisdešimt kilometrų. Žiemą užpusto kelius ir joks transportas vieškeliu nevažiuoja. Girininkijos mėnesines ataskaitas veždavome rogėmis. Nebežinau, ką daryti. Matydamas, kad nepajėgsiu mokytis be reikiamų vadovėlių, nusprendžiau važiuoti pas ministrą prašyti perkeliamas arčiau Kauno, kad galėčiau pasiekti bibliotekas ar knygynus. Tiesa, prieš važiuodamas Miškų ministerijon buvau išsiuntęs 3 prašymus dėl savo bėdų, kad dėl literatūros stygiaus negaliu mokytis ir prašau perkelti toms pačioms pareigoms į bet kurį miškų ūkį arčiau Kauno. Tačiau gaudavau vienodą atsakymą – nėra galimybių.

Atvykus ministerijon, sekretorė ministrui pristatė, koks asmuo, iš kur ir koku klausimu nori kalbėti. Mano vizitas pas ministrą buvo trumpas. Įėjęs į kabinetą pasakiau „laba diena“ ir sustojau prie durų. Sužvilgo ministro akiniai pakylant jam nuo kėdės ir išgirdau šuktelėjimą: „Važinėsi tu man!“

Išsigandau ir nepajutau, kaip atsidūriau pas sekretorę. Nepamenu, turbūt nepasakiau ministrui „viso gero“. Čiupau už kepurės – tiek mane ir tematė.

Tais laikais ministras asmeniškai parinkdavo kadrus. Be abejo, jis vizavo ir mano prašymus. Ministro kadru atranka pokario laikais buvo teisinga. Ne kartą Miškų ministerijai siūlyta kadru „parama“ iš Maskvos, bet ministras Algirdas Matulionis jų nepageidavo. Jis ugdė savo specialistus. Nors ministro A. Matulionio tėvus nužudė nežinomi banditai, ministras visada buvo nusiteikęs patriotiškai. Ne visada pakludavo Kompartijos CK reikalavimams didinti kirtimų kiekį ir niokoti miškus, priimdavo į darbą specialistus ir darbininkus, sugrįžusius iš tremties, nebijojo Kompartijos CK, nes tarnavo 16-ojoje lietuviškojoje divizijoje, kovojo rusų-vokiečių fronte.

Po nesėkmingo vizito pas ministrą nenuleidau rankų. Ieškojau, kaip ištrūkti iš nuošalios girininkijos. Proga pasitaikė. Utenos miškų ūkio direktoriaus pavaduotojas Juozas Šlaustas buvo paaukštintas – tapo Kaišiadorių miškų ūkio direktoriumi. Savo bėdas papasakojau jam. Kadangi Utenos miškų ūkio direktorius V. Čiučelis mane suprato ir neprieštaravo, J. Šlaustas mane priėmė į Kaišiadorių miškų ūkio Rumšiškių girininkiją girininko pavaduotoju. Atvykau į Rumšiškės 1959 m. kovo mėnesį. Rumšiškių bažnyčia jau buvo perkelta ant kalno, o miestelio gyventojai dar nesikraustė. Perėjau per miestelį pirmą ir paskutinį kartą. Pasirodo, girininkija buvo Pravieniškėse. 1960 m. miestelį, tiksliau, jo vietą užliejo Kauno hidroelektrinės užtvankos vanduo, o miestelio žmonės 1959 m. išsikraustė ant kalno link Vilniaus–Kauno plento.

Nudžiugau. Kaunas ranka pasiekiamas. Bet neilgai čia padirbėjau. 1959 m. balandžio pabaigoje gaunu kvietimą atvykti pas ministrą. Nelabai linksmas pas jį važiauvau. O jis, prisiminęs mano prašymus ir nesėkmingą vizitą, iš kurio, matyt, juokėsi, pasiūlė Prienų miškų ūkio Aļksniakiemio girininkijoje dirbti girininku. Girininkija yra Birstone, tik kitoje Nėmuno pusėje. Labai apsidžiaugiau. Kaunas čia pat, o girininkijos miškai palei Nemuną. Kur gražiau berasi. Ačiū ministrui.



Manimi girininku labai didžiavo-  
si tėvelis, broliai Aleksandras ir Steponas, kurie dirbo traktorininkais ir mane leido į mokslus. Kaime kiekvienas nori būti matomas ir gerbiamas, pasirodyti,

kad jie ar jų šeima šio to verta. Visai neseniai buvome prasčiokų šeima. Brolis Steponas porą kartų iš vakarėlio palydėjo patikusią mergaitę, o trečią kartą jinai sako: „Tu darbštus ir geras būtum berniokas, bet biednas“. Leido suprasti, kad per prastas. Tą patį jautė ir Aleksandras. O štai dabar brolis girininkas, koks pasididžiavimas! Pasikeitė ir kaimynų požiūris į mūsų neturtingą šeimą. Padėjau broliams sutvarkyti namus, nusidažyti juos. Visada man jų buvo gaila. Aš girininkas, o broliai traktorininkai labai sunkų darbą dirba. Tarybiniai traktoriai neatitiko higienos normų: didelis triukšmas, vibracija, smalkės, dulkės, neturėjo amortizatorių. Ilgesnį laiką dirbę traktorininkai anksti mirdavo. Steponui užeidavo priepuoliai, staiga krisdavo ir apalpdavo, o kai pasitraukė nuo traktoriaus, sveikata pasitaisė. Brolis Aleksandras išvengė tokių priepuolių, nes Druskininkų „Eglės“ sanatorija padėjo atgauti sveikatą. Pamenu, kai dirbau vyriausiuoju darbo inspektoriumi, sąjunginė darbo inspekcija pavedė man dalyvauti ratinio traktoriaus, pritaikyto medienai traukti iš miško (traktorius dirbo Lietuvoje bandomąjį laikotarpį), priėmimo komisijoje. Žinodamas, kokią žalą sveikatai daro tarybiniai traktoriai, pareikalavau, kad konstruktoriai suprojektuotų traktorininko kabiną taip, kad joje nesigirdėtų triukšmo ir nebūtų viršyta leistina triukšmo ir vibracijos norma. Bandomojo traktoriaus kabinoje triukšmas viršijo leistiną ribą 3 decibelais. Mane įkalbinėjo pasirašyti, o kai pamatė, kad nesusikalbėsime, pasakė: „Vietoje tavęs pasirašys Ukrainos inspektorius“.

Taip ir buvo. Tai pavyzdys, kaip tarybų valdžia gerino darbo sąlygas.

*Prienu miško ūkio girininkai ir inžinieriai.*

*Antroje eilėje iš kairės ketvirtas –*

*Alksniakiemio girininkas J. Aukštaitis.*

*1961 m. Iš J. Aukštaičio asm. archyvo*

Girininko darbas labai įdomus. Pasodinome kelis šimtus ha miško, iš žmonių nusavintose žemėse ugdėme jaunuolynus, vykdėme kirtimus, darbininkai rovė pušinius kelmus *smaliokus* terpentino gamybai, rinkome medžių ir krūmų sėklas, dirbome kitus darbus. Gaisras per mano pusšestų girininkavimo metų buvo vos vienas, ir tas greitai pastebėtas ir užgesintas. 1962 m. į girininkiją buvo atvykęs ministras A. Matulionis. Su juo miške tarėmės, kaip vykdyti naują kirtimo rūšį „tūrio ugdymo kirtimai“. Šių kirtimų principas – blogesnę medį iškirsti, o geresnę palikti. Šie kirtimai sukėlė daug miškininkų ginčų ir netrukus teko jų atsakyti. Vykdamas sovietinį planą, reikėjo daryti priešingai – geresnę iškirsti, blogesnę palikti.

Mokyti sąlygos buvo labai geros. Autobusu galėjau nuvažiuoti į Akademią, išlaikyti egzaminą ir tą pačią dieną sugrįžti.

Nusipirkau medžioklinį šautuvą ir įstojau į medžiotojų draugiją. Medžiotojas buvau prastas. Gailėjau žvėrelių. Galop pardaviau šautuvą ir gražinau medžiotojo bilietą.

Kartą miškų ūkio direktorius Juozas Karvelis pakvietė mane ir mokslo draugą Andrių Adomavičių, kuris dirbo tame pačiame miškų ūkyje Meškapielio girininkijos girininku: „Esate jauni vyrai, mokotės, turite perspektyvą „augti“, siūlau stoti į TSKP, nes jei ne mes, atvykę rusai užims aukštesnius tarnybinius postus“. Manau, kad šio pasiūlymo iniciatorius galėjo būti ne direktorius, o ministras A. Matulionis.

Pasvarstę direktoriaus siūlymą, nutarėme, kad jis teisingas, ir 1962 m. įstojome į komunistų partiją. Kaip ir visada, apie brolių „banditą“ nutylėjau.

Darbas sekėsi, mokyti taip pat, bet Naujųjų 1964 m. sutikimas pakeitė mano gyvenimą. Birštono vidurinėje mokykloje, su kuria bendravau, įvyko šventinis naujametis vakaras. Jame dalyvavo ir iš Vilniaus atvykusi mokytojos Izabelės Banionytės

*Santarvės ažuolą sodinimui pristato Janina Gidrienė (Molėtai),*

*J. Aukštaitis, Irena Juškienė (Utena). 1998 04 25.*

*Vytauto Milišauskio nuotr. Iš J. Aukštaičio asm. archyvo*



giminaitė Vanda. Susipažinome ir po trumpos draugystės tų pačių metų rudenį sukūrėme šeimą. Pasvarstę, kur geriau būtų gyventi, nutarėme, kad Vilniuje, nes būsimai žmonai darbo Birštone nebuvo, o Vilniuje ji dirbo Prekybos ministerijoje. Nesuklydome pasirinkdami vienas kitą, nors ir trumpai draugavome. Abiejų buvo vienodas siekis: pasirinkti gyvenimo draugą neskaičiuojant plusų ir minusų, svarbu, kad patinka ir traukia prie žmogaus. Santuoka mums buvo labai sėkminga.

Miškų ūkio ministerijoje gavau darbą Planavimo ir ekonomikos skyriuje. Kartu su kolegomis surinkome būdingiausių ir svarbiausių ministerijos darbų statistinį rinkinį „Lietuvos TSR miškų ūkis 1966–1970 m.“ Už jo išleidimo organizavimą ministras A. Matulionis man paskyrė piniginę premiją.

Ypač sėkmingi mūsų bendro gyvenimo 1967 metai. Tais metais gimė sūnus Vaidotas, baigiau Miškų fakultetą, Miškų ministerija skyrė dviejų kambarių butą Antakalnyje.

Nors ministerijoje atlyginimas buvo kuklus, tačiau buitinis aprūpinimas geras. 1973 m. gavau paskyrą pirkti automobilį „Moskvič“, kasmet porai savaitių atostogų mano ir kolegų šeimas į Nidą nuveždavo nemokamai. Ministerija prie Kuščių marių turėjo kuklius poilsio namus. Ministerijos transportu vykdavome uogauti, grybauti, išskylauti.

Dirbau ministerijoje, ministerijos Darbo mokslinio organizavimo centre, Miškų ūkio ir miško pramonės profsąjungos respublikiniame komitete, Respublikinėje profsąjungų taryboje. Didžiąją tarnybos dalį dirbau darbų saugos vyriausioju

*Prie Arkikatedros pasodinus Santarvės ažuolą. Iš kairės antras, pritūpęs – J. Aukštaitis. Antroje eilėje (iš dešinės): Juozas Dingelis, Juozas Stasinas, ketvirtas – prof. Vaidotas Antanaitis, prof. Angelė Vyšniauskaitė, Rimantas Klimas, aštuntas – Rapolas Liužinas, vienuoliktas – Danius Lygis. Vytauto Ylevičiaus nuotr. Iš J. Aukštaičio asm. archyvo*



darbo inspektoriumi. Daug laiko teko būti komandiruotėse. Apkeliavau Lietuvą, lankiausi visuose bažnytkaimiuose ir didesniuose kaimuose, kuriuose buvo girininkijos. Šeima dėl to kentėjo, nes žmonai reikėjo dirbti, auginti sūnų ir dukrą, neakivaizdžiai mokytis Vilniaus universitete. Laimė, šeimoje vyravo santarvė ir tarpusavio supratimas.

Iš šių paminėtų darbuotojų išskirčiau Profsąjungų tarybą. Čia dirbau Darbo apsaugos skyriaus vedėjo pavaduotoju – Lietuvos vyriausiuoju darbo inspektoriumi. Darbų sauga – viena rimčiausių profsąjungų darbo sričių ir neturi nieko bendro su popierinėmis sovietinėmis profsąjungomis.

Darbo inspektoriaus darbas yra konkretus ir atsakingas. Pamenu, sovietinės armijos dieną 50 rb bauda (pati didžiausia pinigine bauda) nubaudžiau Vilniaus baldų kombinato vyriausiąjį inžinierių Viortkiną už sunkų nelaimingą atsitikimą, kuris įvyko dėl įmonės netvarkingų staklių. Jis labai jaudinosi ne dėl pinigų, o dėl orumo, kaip tokį viršininą bausti.

Galėjau aplankyti visas respublikoje veikiančias įmones, išskyrus atominę elektrinę, kuri turėjo atskirą inspekciją, pavesti įmonių vadovams pašalinti saugumo technikos taisyklių pažeidimus, pagerinti darbo sąlygas ir skirti pinigines nuobaudas už pastebėtus trūkumus. Tuo metu didžioji gamybinių traumų dalis buvo slepiama, nes vienas iš pagrindinių įmonės darbo rodiklių buvo traumų skaičius. Dažnai įmonių vadovai susitardavo su nukentėjusiuoju. Nesurašydavo nelaimingo atsitikimo akto, o mokėdavo pinigais. Darbininkams toks susitarimas pakenkdavo po ilgesnio laiko, kai dėl traumos iškildavo negalavimai arba prasidėdavo profesinė liga. Tada darbininkas neturėdavo dokumento, kuo savo ligą pagrįsti. Kartą pas mane atvyko Anykščių veltinių fabriko darbininkė. Jai reikėjo įforminti invalidumą, nes darbe nutraukė dešiniąją ranką, tačiau neturėjo nelaimingo atsitikimo akto. Po nelaimės direktorius atsilygino pinigais įformindamas nelaimę buityje, atseit dirbant asmeniškus darbus. Teko padėti sutvarkyti dokumentus.

Nors inspektoriaus darbas nemalonus, tačiau kai padedi nukentėjusiajam atkurti teisingumą, pajunti pasitenkinimą.

Dirbdamas profsąjungose, galėjau pakeliauti, būti turistinės grupės vadovu. Deja, lankiausi tik vadinamajame socialistiniame lageryje. Į Vakarų valstybes negalėjau išvykti dėl nuslėpto brolio, nes reikėjo detalai rašyti autobiografiją, kuria patikrindavo.

Atgimimo laikotarpiu, subyrėjus tarybinėms profsąjungoms, 1990 m. grįžau į Miškų ūkio ministeriją. Dirbau Nacionalinių parkų skyriaus inžinieriumi, vedėjo pavaduotoju. Lietuvoje turėjome vieną Aukštaitijos nacionalinį parką, kuris įkurtas 1974 m. Dirbti teko tokiu laiku, kai buvo kuriami nauji Dzūkijos, Žemaitijos, Kuršių nerijos ir Trakų nacionaliniai parkai. Jie įkurti 1991 m. Teko tvarkyti daug įvairių steigimo ir derinimo dokumentų, ruošti nacionalinių parkų nuostatus. Buvau atsakingas už etninės kultūros puoselėjimą, tradicijų išsaugojimą nacionaliniuose parkuose.

Kartą, sugrįžęs iš Šalčininkų, užėinu pas miškų ministrą Rimantą Klimą ir sakau: „Gerb. ministre, organizuokime regioninį parką Dieveniškėse. Šis dar visai nenutautintas kampas yra įdomus, išlikusios senos tradicijos, gražūs gatviniai kaimai“. Ministras pritarė ir teisiškai įforminame regioninį parką, kuris įsteigtas

1992 m. Parkui vadovauti paskirtas žemaitis Robertas Jomantas, kuris iki šiol sėkmingai dirba puoselėdamas dar neužgesintas lietuviybės idėjas. Kartą Paškonių kaime užsukau į vieną lietuvišką šeimą. Girdžiu, sugrižęs sūnus iš Dievėniškių amatų mokyklos į namus kalba su tėvais rusiškai (jis lanko Dievėniškėse amatų mokyklą rusų kalba), o su mažesniu broliuku lietuviškai. Žodžiu, kaimas stovėjo ties lietuviybės išnykimo riba.

Kartu su kolegomis parengėme leidinį apie Lietuvos miškus ir nacionalinius parkus anglų ir vokiečių kalba (1994). Laisvalaikiu parašiau knygą „Lietuvos nacionaliniai“ parkai. Išleidau dvi laidas 1996 ir 2006 m.

## Atgimimas

### Iš Atgimimo laikų dienoraščio

1988 m. birželio 24 d.

Į Sąjūdžio organizuotą mitingą Gedimino aikštėje palydint delegatus į TSKP XIX partinę konferencijąėjau pasiūstas Profsąjungų tarybos sekretoriaus Ivano Andrijanovo. Šis žmogus labai tolerantiškas mūsų kraštui, pritaria reikalingoms permainoms. Pats nedrįsdamas nueiti į mitingą, siunčia mane: „Julia, nueik pažiūrėti, kas darosi Gedimino aikštėje. Aš negaliu, o tu kaip nors nukeliauk“.

Prospektu einu apsižvalgydamas. Gal filmuoja, gal kas stebi, kaip kad būdavo iki šiol. Nepastebėjau nieko įtartino. Tūkstančiai žmonių pakilia nuotaika rinkosi į aikštę, nekviesti nei spaudos, nei radijo, nei televizijos. Tarsi nematomas magnetas čia visus traukė. Susirinko gal apie 20 tūkstančių žmonių. Prie tribūnos aikštėje plaikstėsi Lietuvos trispalvės. Žmonių rankose irgi tautinės vėliavėlės. Plakatai su įrašais: „Mitkinas – Lietuvos generalgubernatorius“, „KGB = SS“ ir pan.

Vaizdas neregėtas. Sąjūdžio iniciatyvinės grupės narių kalbos padaro didelį įspūdį. Iki šiol dar niekada taip viešai ir atvirai nebuvo kalbama apie Lietuvos suverenitetą, tautinį Atgimimą. Rašytojas Vytautas Petkevičius perskaito Lietuvos mokslų akademijos visuotinio susirinkimo rezoliuciją, kuria išreiškiamas nepasitikėjimas LKP antruoju sekretoriumi N. Mitkinu. Rašytojas asmeniškai pareiškia nepasitikėjimą žmogumi, kuris negerbia mūsų tautos, jos tradicijų, nemoka kalbos ir siūlo jo neįrašyti į konferencijos delegatų sąrašą. Užaina lietus. Per Jonines paprastai lyja, bet argi šiltas vasaros lietus gali sugadinti šventišką žmonių nuotaiką, kai atėjo jie patys, o ne suvaryti prievarta. Nepažįstami žmonės prigludžia po skėčiu. Visi čia savi, tarsi būtume viena šeima. Niekas nebėga nuo lietaus iš aikštės.

Mitingas, prasidėjęs 19 val., baigiasi 22 val. Lietuvos himnu. Nuvilnijo jo žodžiai Šventaragio slėniu pakildami į Gedimino kalną, nuskambėjo per Lietuvą ir per mūsų širdis. Žmonių ir mano džiaugsmo ašaros ir lietus laistė Gedimino aikštę. Dabar, tik sulaukęs 50 metų, pirmą kartą viešai išgirdau Vinco Kudirkos žodžius:

*Lietuva, tėvyne mūsų,  
Tu didvyrių žemė...*

Peršlapęs skubu į namus pasakyti šeimai, ką girdėjęs ir regėjęs.  
Ši diena buvo Didžiųjų įvykių pradžia...





*Premjeras A. Brazauskas pasirašo Valdovų rūmų statybos pradžios aktą.  
2002 05 10. J. Aukštaičio nuotr. Iš J. Aukštaičios asm. archyvo*

Aktyviai, kaip ir visi Lietuvos žmonės, dalyvavau Atgimimo veikloje, pasikvietęs tėvelį, brolius ir šeimą stovėjome Baltijos kelyje ties Ūkmerge, budėjau prie Seimo, laikėme sukibę rankomis Seimo duris, kad neišbrautų Burokevičiaus sukviesti pučistai. Su miškų ūkio ministru R. Klimu sutariau, kad ministerijos pastato durys prie gatvės naktį būtų nerakinamos (pastatas yra prie Seimo), o kilus pavojui žmonės galėtų kiemais pasitraukti. Neramiu laikotarpiu naktimis budėjau ministerijos pastate.

1995 m. artėjant tarnybos pabaigai, galvodamas apie pensiją, iš ministerijos išėjau dirbti į Vilniaus miškų urėdiją. Čia atlyginimas su priedais buvo daugiau nei dvigubai didesnis nei ministerijoje. Šis žingsnis ir didesnė alga gerokai padidino mano pensiją. Urėdijoje turėjau kuruoti darbų saugos sritį ir dirbti „Lietuvai pagražinti draugijos“ kancleriu. Draugijos garbės pirmininku buvome išrinkę mons. Kazimierą Vasiliauską. Teko artimai su juo bendrauti, dalyvauti rajoniniuose renginiuose. Apie šį kilnų, nuoširdų ir atvirą dvasininką parašiau atsiminimus, kurie išspausdinti leidinyje „Širdies neatskiriamasis monsinjoras Kazimieras Vasiliauskas mūsų atsiminimuose“ (Vilnius, 2002).

Dirbdamas urėdijoje parašiau knygą „Vilnijos girios“. Joje įdėta medžiaga, surinkta LCVA, apie Vilniaus urėdiją nuo 1845 m. iki šių dienų. Pateikta daugia-kryptė miškų urėdijos veikla, saugomos teritorijos, girininkijos, vyresnių miškininkų prisiminimai apie pokarį, miškininkų dalyvavimą Atgimime: taip pat apie sovietinių kadro „paramą“, „Armijos krajevosa“ lietuvių terorizavimą ir žudymą girininkijų (Rūkainių ir kitų) sudeginimą.

1945–1953 m. miškų ūkio direktoriais dirbo 6 saugumo siųsti, neturintys supratimo apie miškininkystę partiniai darbuotojai. Jie reikalavo, kad raštvedyba būtų tvarkoma tik rusų kalba. Tokia dažna vadovų kaita rodo, kad saugumo rekomenduoti direktoriai buvo nekompetentingi, neturėjo tinkamo išsilavinimo.

Apie jų miškininkystės supratimą kalba pavyzdžiai.



*Valdovų rūmų atstatymo židinių atstovų susirinkimas. Iš kairės: Algirdas Vapšys – statybos koordinatorių, tiesiogiai pavaldus Premjerui Algirdui Brazauskui, Valdovų rūmų paramos fondo pirmininkas Edmundas Kulikauskas, R. Hofertienė, K. Maksimienė, D. Baginskienė, Ričardas Simonaitis, Juozas Stasinas. Susirinkimui pirmininkauja J. Aukštaitis. 2002 m. lapkričio 11 d. Iš J. Aukštaičio asm. archyvo*

Miškų ūkio direktorius Ilja Bondarenko su Pārudaminio girininku Stasiu Petniūnu vaikšto po girininkijos sodą, vaišინasi obuoliais, kriaušėmis. Direktorius prieina prie patvoryje augusios jaunos tuopos, pradeda ją kratyti. Girininko klausia: „Kodėl nekrenta kriaušės?“ (Počemu ne padajut grušy?) Gerai, kad girininkas greitai susiorientavo: „Jaunas medelis, vaisių dar neduoda, draugas direktoriau“.

Archyve likę dokumentai, komandiruotės rodo šių direktorių veiklą. Pavyzdžiui, pasirašo komandiruotę ir išvyksta trims dienoms į girininkiją. Girininkas turi ne tik pamaitinti, bet ir girdyti namine. O pinigų iš kur? Kai kurie rusai, lenkai girininkai nemokėdavo darbininkams atlyginimų, o kai darbininkas paprašo – pagrasina Sibiru.

Arba kitas pavyzdys.

Panerių girininkas Voronkovas, paėmęs girininkijos darbuotojų mėnesio atlyginimą ir miško sodintojų uždarbį bei premijas, apie kelis tūkstančius rublių, ant Neriės upės kranto ties Žvėrynu paliko portfeli su dokumentais, bet be pinigų, ir drabužius, vaizduodamas, kad nuskendo. Iš tikrųjų su pinigais pabėgo į Sibirą. Kadangi turėjo dvi žmonas, tai jos, tarpusavyje susipykusios, išaiškino, kur bėglys. Vilniuje Voronkovą teisė, bet į kalėjimą nepasodino, nes jis įrodė, kad sovietų valdžiai dar bus reikalingas.

2001 m., jau išėjęs į pensiją, suorganizavau viešąją įstaigą „Girios balsas“. Šios įstaigos veikla buvo suaugusiųjų profesinis mokymas. Iš Švietimo ir mokslo



*Prie Karvio ežero Vilniaus r. Iš kairės: J. Aukštaitis, Seimo nariai Juozas Tartilas ir Saulius Pečeliūnas, LR Prezidentas Valdas Adamkus. Iš J. Aukštaičio asm. archyvo*

ministerijos gavau licenciją organizuoti suaugusiųjų mokymą pagal darbo rinkos profesinio mokymo programas. Mokymo eigoje įdomiausia buvo iš Vilniaus ir Šalčininkų rajonų kilusių mokinių neraštingumas, aklas nenoras kalbėti lietuviškai. Kalba kaip nori, rusiškai, gudiškai, lenkiškai, gal ir angliškai, tik ne lietuviškai, nors baigę vidurines mokyklas ir išlaikę lietuvių kalbos egzaminą. Atėjus pas dirbančius darbininkus ir pasisveikinus „laba diena“, arba nutylės, arba pasisveikins rusiškai. Ir baigę aukštuosius mokslus girininkai, girininkų pavaduotojai taip išauklėti, kad jaučiasi ne Lietuvos piliečiai.

Įstaigą teko uždaryti 2010 m., kai premjeras Andrius Kubilius pagrasino, kad pensininkams, kurie dirbs, nemokės pensijų. Kam dirbti, jei pensija didesnė už uždarbį.

Aktyviai įsitraukiau į kraštotyra, savo gimtojo Balninkų krašto tyrinėjimą ir aprašymą. Surinkau Vilniuje ir kituose miestuose išsibarsčiusius balninkiečius ir visi parengėme solidų kraštotyros leidinį „Prie Piršeno ir Alaušų. Balninkai“ (2008). Esu šio leidinio sudarytojas, nes didžiausias darbo krūvis renkant ir spausdinant medžiagą teko man. Įsteigėme kraštiečių asociaciją, turime savo sąskaitą banke. Renkame kraštotyros medžiagą apie Balninkus „Versmės“ leidyklai, kuri leidžia valsčių monografijas.

Bendruojame su Balninkų bendruomenės centru, mokykla, balninkiečiais. Lietuvos tūkstantmečiui paminėti Kėdainių urėdijos medelyne nupirkau paaugintų ažuoliukų ir su mokykla, seniūnija, bendruomenės centru pasodinome ažuolyną prie gražaus Alaušų ežero.



Tikėjomės, kad Lietuva bus laisva, bus gera visiems gyventi. O dabar Lietuvą naikina dievas pinigais. Visi ištroškę pinigų. Liberalas ministras Eli-

gijus Masiulis reikalauja greičiau parduoti mūsų šventą žemę užsieniečiams. Jis toks trumparegis, kad nemato, jog atėjus ponams užsieniečiams, mes, lietuviai, būsime baudžiauninkais. Kaip seniau auginsime kiaules, sėsime grikius, kaupsimė naujiems ponams svetimtaučiams turtus. Arba ministras Gintaras Steponavičius, naikinęs kaimiškas mokyklėles, kartu ir mūsų kaimą. Nebelieka mokyklos, nebelieka kaimo kultūros židinio. Parvažiuoju į tėviškę ir matau didžiulį apleistos žemės plotą, apie 20 ha, kur išvalytas jau užaugantis miškas. Pasiteiravau, kam prisireikė smėlynų. Pasirodo, E. Masiulio skelbiami planai jau įgyvendinami. Dabar biznieriai pigiai superka žemes iš jau išvykusių į miestus gyventi žmonių ir laukia, kada užsieniečiams galės parduoti žemę, aplaistytą 1918–1920 m. savanorių krauju.

Tobulinant ir piginant valstybės aparato išlaikymą, įvairiose srityse – švietime, medicinoje, administraciniame valdyme naikinant apskritis, vykdomos reformos. Tačiau neteko girdėti, kad jos sėkmingos. Viskas virsta į blogąją pusę.

Savųjų lietuviai vejami iš Lietuvos. Pozicija ir opozicija viena į kitą rodo pirštais ir riejas kaip katė su šuniu. Juk reikia susėsti visiems ir tartis, ką daryti. Ką daryti, kad nėra šeimininko Lietuvoje. Artėja rinkimai. Ką rinkti, kuri partija geriau atstovautų mūsų tautos žmonėms, o ne giminaičiams ir pažįstamiems. Suk galvą kiek nori, bet tokios partijos nėra. Dvi didžiosios partijos – socialdemokratai ir konservatoriai – skiriasi tik pavadinimu, nes abi tarnauja turtingųjų klanui, bet ne žmonėms. O Uspaskicho partija kam? Apsaugok, Viešpatie, nuo liberalų masiulių, steponavičių, socdemų butkevičių, uspaskichų.

*Kraštotyriminėje išvykoje. Iš kairės: prof. Libertas Klimka, Irena Seliukaitė, Vanda Aukštaitienė. Gėliogaliai. 2001 m. J. Aukštaičio nuotr.*



*Lietuvai pagražinti draugijos Centro valdybos išplėstiniame posėdyje, dalyvaujant skyrių pirmininkams. Iš kairės: prof. A. Vyšniauskaitė, d-jos pirmininkas J. Dingelis, d-jos kancleris J. Aukštaitis. 2000 01 11*

Kuo šiandien padėti senyvam žmogui, kada matau, kad jis, nuėjęs nuo kasos su pienu, duonos, kruopų ryšuliu, skaičiuoja likusius centus rytdienos pirkiniui, vaistams, kurie kainuoja nebe dešimtis, o šimtus litų. Pažiūrėkim į turtinguosius. Matau, eina gatve vienuolikos dvylikos metų mokinys. Iš kišenės ištraukia tokius pačius baltus centus ir pažeria ant šaligatvio. Nueina neatsigręždamas. Jam jų nereikia, nes tėvelis gauna mėnesinę dešimties tūkstančių algą. Surenku išbarstytus centus. Ant jų mūsų valstybės simboliai ir negaliu leisti, kad juos mindžiotų.

Jeigu tuos laikus, kai mūsų šeimai stigo duonos, atkelčiau į šiandieną, mokyti dabar tikrai negalėčiau. Nebūčiau girininku, kurio mama taip laukė. Nebūtų už ką nusipirkti vadovėlių, sąsiuvinį ir kitų priedų, kuriuos mokiniai kuprinėse vos paneša. Tektų laukti Masiulio svajojamų ponų iš užsienio ir jų įkurtų kumetynų.

Man ir žmonai Vandai pasisekė. Abu buvome šeimose jaunesni, baigė-



*Pamoka po ažuolu Dūkštų ažuolyne. Vilniaus Senvagės vid. mokyklos mokiniai. Būrelio vadovas J. Aukštaitis. 2003 09 26. Iš J. Aukštaičio asm. archyvo*



*Prienu̯ urėdijos girininkams ir inžinieriams mokymų darbų saugos klausimais veda VI „Girios balsas“ direktorius J. Aukštaitis. 2002 03 06. Iš J. Aukštaičio asm. archyvo*



*J. Aukštaičio šeima:  
žmona Vanda,  
sūnus Vaidotas,  
dukra Jūratė.  
1989 m.*

me mokslus. Pergyvenome labai įdomų laikotarpį. Karas, sovietinis terorizmas, kolūčiai, Atgimimas. Sovietiniais metais tikėjau, kad bus atgimimas. Maniau, kad gimiau nepriklausomoje tarpukario Lietuvoje, tai ir mirsiu nepriklausomoje. Mano mintys išsipildė. Užaugo sveiki sūnus Vaidotas ir dukra Jūratė, abu baigė aukštuosius mokslus, turi šeimas. Sulaukėme šešių anūkėlių, kurios išėginėmis dienomis atvyksta mūsų palinksminti. Pensijos pakanka maistui ir vaistams, skolintis nereikia. Tik bėda, kai matai kitų gyvenimą – graudu. Įpratęs skaityti spaudą, pradedu nusigręžti nuo jos. Žiniasklaidoje, ypač save laikančiame didžiausiu dienraščiu „Lietuvos ryte“, kasdien tiek pažeriama purvo, baisių, dar pagražintų žudynių, o apie darbus, ką reikėtų daryti išbrendant iš krizės, – nerandu.

Nesuprantu valstybės politikos. Kaime, miesteliuose gyvenantiems žmonėms mokamos pašalpos, o jų daržuose dilgėlės auga, nedirbama žemė užauga ne mišku, o keružynais. Savaimė pasisėję sėklomis, medžiai auga retai, turi sąlygas išsikeroti. Po 50 metų šios keružės tiks tik malkoms. Kur matyta, kaimiečiai į parduotuvę eina bulvių pirkti. Duoti pašalpas reikėtų tik nusenusiems, nebegalintiems dirbti žmonėms. Parvažiuoju į Bálninkus pas brolių. Ryte nueinu į parduotuvę. Greta jos aludė. Darbo diena, apie 10 val. Aludėje suskaitau 12 darbingų, jau įkaitusių vyrų, kurie pastovūs klientai, močiučių išlaikytiniai. Vakarop svirduliuodami krypuoja į namus. Kas dėl to kaltas? Be abejo, valstybė, kuri nesugeba valdyti, kuri vadovaujasi ne savais, o užsienio samdytais ekspertais mokėdama didžiulius pinigus. Jų patarimai dažniausiai šuniui ant uodegos nueina.

Ir dar. Daug kas skirtingai vertina Algirdą Brazauską ir Vytautą Landsbergį. Gėda klausyti apkalbų, netgi vieno ar kito niekinimo. Jie abu garbingai dirbo Lietuvai, tik skirtingai.

Šie abu vyrai man vienodi. Jie atliko pareigą tėvynei išvaduodami iš sovietų jungo.

Ačiū jiems ir visiems, kurie aktyviai dalyvavo Atgimime.

Dabar galiu tik pasvajoti. Norėčiau, kad atsivertų dangus ir palytų pinigais. Juose, kaip toje pasakoje, paskęstų turto gobšuoliai, kraudami į maišus auksinus. Be jų mūsų žemėje būtų šviesiau ir geriau. Vėl grįžtų laimingos santarvės ir tarpusavio supratimo dienos, kaip kad buvo Atgimimo laikais.

## Tikroji balninkietė Stanislava Juodienė

*Danutė Grigienė*

Staselės ne tik tėvai, bet ir seneliai gyveno gražiuose Bálninkuose, Alaušų ir Píršeno ežerų apsuptyje. Ištikima Bálninkams liko ir Staselė. Gimė 1933 m. balandžio 26 d. Bálninkų miestelyje, senovėje turėjusiame Magdeburgo teises, Ukmergės apskrityje. Nerūpestinga vaikystė prabėgo darnioje šeimoje, su vyresnėle sesute Ale. Nuo septynerių metų, 1940 m., pradėjo lankyti Balninkų pradžios mokyklą, vėliau progimnaziją. Nuo mažens buvo labai linksma, vikri, tikra gyvasis sidabras. Mokslas sekėsi labai gerai, mėgo muziką, gražiai dainuodavo, vaidindavo, dalyvaudavo visuose būreliuose. Būdama moksleivė deklamuodavo eilėraščius Vasario 16-osios šventėje prie Nepriklausomybės paminklo. Baigusi progimnaziją, mokslus tęsė Želvos gimnazijoje, kurią baigė 1952 m. Želvos gimnazijoje irgi aktyviai išitraukė į meno saviveiklą, mokyklos visuomeninį gyvenimą. Surasdavo laiko repetacijoms dramos būrelyje, dainavo mokyklos chore, šoko tautinius šokius. Laikai buvo neramūs. Vyko ginkluotas partizaninis pasipriešinimas, žmonių trėmimai į Sibirą. Sužinojusi, kad bus tremiami žmonės, Staselė pėsčiomis 9 km (autobusai tada nekursavo) skubėdavo pas tėvelius, kuriuos sovietų valdžia išbuožino, kad trėmimo atveju neliktų atskirta nuo jų.

Staselė turėjo slaptą svajonę tapti artiste, tačiau tėvai pokario metais sunkiai vertėsi ir į mokslus neleido. Staselės svajonė liko neįgyvendinta, dėl to buvo labai skaudu.

1952 m. spalio mėn. į Bálninkus atvykęs rajono švietimo skyriaus vedėjas Guobys pasiūlė Staselei, tik baigusiai gimnaziją, dirbti tuometinėje Balninkų valstiečių jaunimo septynmetėje mokykloje direktore. Šioje mokykloje mokėsi visi suaugę balninkiečiai, nebaigę septynių klasių. Staselei, dar neturinčiai darbo patirties, direktorės pareigos buvo per sunkios. Tuo laiku pasitaikė gera proga dirbti mokytoja pradinėje mokykloje. Tai buvo pedagoginio darbo pradžia. Dirbdama su pradinukais suprato, kad trūksta pedagoginio darbo žinių. Nusprendė siekti jų Kauno pedagoginės mokyklos neakivaizdiniame skyriuje. 1956 m. šią mokyklą baigė įgydama teisę dirbti pradinėse klasėse. Dirbti Staselei sekėsi. Vaikai mokytoją mylėjo. Mažieji mokinukai kiekvieną rytą atbėgdavo prie mokytojos namų jos pasitikti. Po pamokų Staselė dalyvavo meno saviveikloje.

1958 m. ištekėjo už veterinarijos gydytojo Stasio Juodžio, su kuriuo išgyveno 56 metus.

Visą gyvenimą Staselė troško daugiau žinių, aukštesnio pedagoginio išsilavinimo. 1960 m. įstojo į Vilniaus pedagoginio instituto Gamtos–geografijos fakulteto biologijos specialybės neakivaizdinį skyrių. 1968 m., sėkmingai baigusi studijas, įgijo biologijos mokytojos specialybę su teise dėstyti chemiją. Dirbdama vidurinėje mokykloje aktyviai išitraukė į mokyklos visuomeninę veiklą, plačiai panaudodama institute įgytas žinias. Laisvalaikį skyrė saviveiklai, dainavo mokytojų ansamblyje, vadovavo dviem šokių kolektyvams ir vadovavo dramos būreliui. Tikriausiai turėjo įtakos vienai iš aktyviausių saviveiklininkių Eglei Driukaitei – ji tapo tikra artiste. Mokytojai nepavyko įgyvendinti svajonės, bet pavyko jos auklėtinei.



1969 m. Staselė paskirta Balninkų vidurinės mokyklos *užklasinio* darbo organizatore. Tais pokario metais šis darbas buvo gana sunkus. Reikėjo gerai apgalvoti kiekvieną reiginį, kiekvieną žodį, nes už menknieki, neįtikusį tarybų valdžiai, galėjai prarasti darbą. Tarp miestelio gyventojų ir mokytojų kolektyve atsirado daug pavyduolių, kurie Staselę skundė. „Organams“ buvo pranešta, kad per Visus šventuosius Staselė su sesute Ale lankėsi bažnyčioje. Kilo skandalas. Pasiūlyta mokytoją svarstyti atvirame komjaunimo susirinkime, nutarta mokytoją „apdovanoti“ papeikimu su „*įrašymu į asmens bylą*“, nors tikrai žinota, kad mokytoja nebuvo naivi ir į bažnyčią tame pačiame miestelyje nevaikščiojo.

Nepaisant šios „nuodėmės“, nuo 1971 m. Staselė paskirta Balninkų vidurinės mokyklos direktoriaus pavaduotoja mokymo ir auklėjimo reikalams. Darbas nelengvas, bet sekėsi gerai. Puikus mokytojų kolektyvas dirbo vieningai. Einant šias pareigas, nepastebimai prabėgo treji metai. Bet visada tyla būna prieš audrą. 1974 m. rudeniop Staselės giminaitis Algirdas Narušis, išventintas į kunigus, Balninkų bažnyčioje laikė pirmąsias mišias. Kunigo Algirdo Narušio tėvai Kibildžių kaime suruošė iškilmingą pakyli, kuriame dalyvavo giminės, kunigo Algirdo draugai, klierikai, artimųjų parapijų kunigai. Į šias iškilmes buvo pakviesta ir Staselė su vyru. Nors ir buvo „mokinta“, bet neįvertinusi pasekmių dalyvavo šioje giminių šventėje, nors bažnyčioje šv. mišiose ir nebuvo. Nepagalvojo, kad su kunigais mokytojai negali bendrauti. Paaiškėjo, kad tais laikais visur buvo ausų ir viską pastebinčių akių. Apie pokylį labai greitai sužinojo rajono valdžia. Per mokytojų konferenciją Staselė buvo iškoneveikta, išvadinta jėzuite, kuri puotauja prie vieno stalo su kunigais. Į mokyklą pasiūsta daugybė tikrintojų, kurie įrodė, kad mokykloje ateistinis auklėjimas labai apleistas ir reikia rimtai pagerinti šį svarbų darbą. Didžiausia mokyklos aplaidaus darbo kaltininke pripažinta Staselė. Ji buvo atleista iš direktoriaus pavaduotojos pareigų.

Staselė Balninkų vidurinei mokyklai atidavė 54 metus. Visą laiką dėstė chemiją, išleido į gyvenimą keturias abiturientų laidas, gilino žinias chemijos srityje, aktyviai dalyvavo visuomeninėje veikloje. Geru žodžiu ją mini buvę mokiniai.

Už gerą darbą ir aktyvią visuomeninę veiklą buvo apdovanota švietimo skyriaus žymūno ženkleliu.

2003 m. Staselė išlydėta į užtarnautą pensiją. Jos aktyvi veikla nenutrūko. Įsijungė į Balninkų bendruomenės gyvenimą: šoka pagyvenusių žmonių kolektyve, dalyvauja įvairiuose renginiuose, rašo straipsnius kraštotyros leidiniui „Prie Piršeno ir Alaušų Balninkai“ apie žmones, savanorius, savamokslus meistrus Augustą, Balį ir Ildefonsą Miškinčius, kurių sumanus protas pranoko daugelio mokytojų žmonių galvas, apie Balninkų mokyklą. Staselė į amžiną kelionę palydėjo daugelį balninkiečių, tardama prie jų kapo atsisveikinimo žodį, padėjo sergantiems kaimynams ir skurdžiau gyvenantiems žmonėms.

Buvę mokiniai, Balninkų kraštiečiai, išsisklaidę įvairiuose miestuose, Staselei linki aktyvios veiklos bendruomenės gyvenime ir geros sveikatos.

## Vytautas Rakauskas – rašytojas, leidėjas, tekstologas

*Parengė Ritonė Šalkauskienė*

Vytautas Rakauskas – ryškus lietuvių kultūros šviesulys. Poetas, prozininkas, tekstologas, vertėjas, perėjęs Sibiro lagerių siaubą būdamas tik septyniolikos. Gimė 1929 m. kovo 12 d. Karališkių kaime, Anykščių rajone. Tėvai: Stasys Rakauskas (1893–1973) ir Eleonora Rakauskienė (Telksnytė) – valstiečiai žemdirbiai, kaimo šviesuoliai. Augo gausioje šeimoje, kurioje iš 10 vaikų užaugo penki.

Vytautas Rakauskas – žymi asmenybė: begalinio darbštumo, didelės atsakomybės, jautrios sąžinės, tikras grynuolis kaip brangakmenis, kantriai pakėlęs aplinkinių žeminimą, „netroškęs garbės, tiktai siekiantis duonos“, nesuprastas ir žmonių atjautos mažai patyręs. Tai „žmogus, kuriame nėra klastos“.



*Vytautas Rakauskas. 1962 m.*

Mokėsi Ukmergės gimnazijoje. 1946 m. mokykloje per pamoką buvo suimtas, apkaltintas antisovietine veikla, patriotinių eilėraščių rašymu ir nuteistas 7 metus kalėti. Atsidūrė Pečiorlago lageryje, Velsko rajone (Archangelsko sr.), kur iškentėjo iki 1953 m. Apie tai, ką jam, paaugliui, teko patirti, vėliau papasakojo knygoje „Velnio ratu“ (2001).

Į Lietuvą V. Rakauskas grįžo 1953 m. vasario pradžioje, apsigyveno Ukmergėje. Dirbo tinkuotoju, kraudavo į sunkvežimius akmenis, plytas, sunkiai pragyvendamas atkakliai veržėsi į mokslą. Baigė Ukmergės vidurinę darbo jaunimo mokyklą. 1956–1961 m. studijavo Vilniaus universitete lietuvių kalbą ir literatūrą, įgijo filologinį išsilavinimą.

Girsteitiškyje dirbo kaimo mokytoju (1961–1970) aštuonmetėje Molėtų rajono mokykloje.

1970–1991 m. V. Rakauskas dirbo „Vagos“ leidykloje redaktoriumi. 1992–2001 m. buvo Lietuvių literatūros ir tautosakos instituto darbuotojas.

V. Rakauskas suredagavo daug literatūros mokslo ir kritikos knygų. Iš svarbiausių jo darbų: „Literatūra ir kalba“, dviomis „Lietuvių literatūros kritika“, Kosto Korsako kūriniių serija (penkios knygos, 1982–1990). Jis buvo Juozo Tumo-Vaižganto „Raštų“ redaktorius, parengė ir išleido studiją „Salomėja Nėris literatūros moksle ir kritikoje“ (1981), buvo vienas iš „Lietuvių literatūros enciklopedijos“ redaktorių (su Vytautu Kubiliumi ir Vytautu Vanagu, 2001).

Vytautas rašė eilėraščius Sibire ir mokytojaudamas, rašo ir būdamas senjoras. Skelbė eilėraščius spaudoje ir rinkiniuose: „Tremtinio Lietuva“, „Kalbėti motinos tarme“, „Iš žemės žalumos“, „Išpažįstame šį jausmą ir meilę vadiname“, „Ant tavo rankų supasi gerumas“. Eilėraščius ir prozą skelbė antologijose ir rinkiniuose.

## V. Rakausko kūrybos leidiniai:

- 1994 m. – „Melzgana liepsna“ (eilėraščiai).  
 2001 m. – „Velnio ratu“ (autobiografinis romanas).  
 2002 m. – „Kai ilgai nepasirodo saulė“ (apysaka ir apsakymai).  
 2005 m. – „Būties ražienomis“ (eilėraščiai).  
 2010 m. – „Vieškeliu“ (apysaka).  
 2013 m. – „Iš Deltuvos krašto padavimų“.  
 2014 m. – „Dar neišskrinkite, paukščiai“ (romanas).  
 2015 m. – „Rudens takais“ (eilėraščiai).

Jo poezija tradicinių formų, jai būdinga kalinio išgyvenimų, žmogaus būties apmąstymų motyvai, melancholiškos nuotaikos. Autobiografinio pobūdžio romane iškyla daug psichologiškai motyvuotų charakterių ir likimų aprašant autentiškas brestančio žmogaus kančias sovietų kalėjime bei lageriuose, santykius su aplinka, pažeminimą grįžus iš įkalinimo vietos. Realistinio stiliaus apsakymuose vaizduojama sovietinio kaimo, miesto ir lagerių butis, netikėti veikėjų poelgiai.

V. Rakauskas iš rusų kalbos vertė grožinę literatūrą ir kritikos straipsnius. Išvertė pasaką „Skraidantis laivas“ (1972), Van Lin apysaką „Tolimi kraštai“ (1973), Tamaros Ilatovskajos kelionių apybraižas „Septyni balai pagal Bofortą“ (1975), Jurijaus Rytcheu romaną „Harpūno svaidytoja“ (1978), Vidojės Podgoreco apysaką vaikams „Baltas čigoniukas“ (1981), Vladimiro Malyševio kelionių apybraižas „Pinija vėjų pagairėje: apybraižos apie dabartinę Italiją“ (1990).

Vytautas yra Vilniaus Molėtų kraštiečių klubo narys, dalyvauja rengiant Molėtų krašto enciklopediją. Redagavo kraštotyros monografijos „Prie Piršeno ir Alaušų Balninkai“ pirmąją knygą (2008).

Ką paaugliui teko patirti, kokias kančias ir išbandymus atlaikyti, jis papasakojo knygoje „Velnio ratu“. Pirmajame eilėraščių rinkinyje „Melzgana liepsna“ pateikia nemažai tremtyje sukurtų eilėraščių, kur kalba apie dramatišką, mirtino pavojaus ir pažeminimų kupiną tremtinio dalį, laisvės ir grožio troškimą. Vėliau sukurtuose eilėraščiuose vyrauja nedeklaratyvi tėvynės meilės tema, šviesos siekimo idėjos. Kalinių gyvenimą sovietiniuose lageriuose liudija ir kita V. Rakausko knyga „Kai ilgai nepasirodo saulė“ Šioje apsakymų ir apsakos knygoje autoriaus žvilgsnis krypta ir į sovietinių laikų kaimo žmonių gyvenimą, kompromisus su sąžine. Skaitytojų dėmesio susilaukė ir apysaka „Vieškeliu“ (2010). Autorius, lankydamas gimtąjį kraštą, domisi žmonių likimais, pasakoja apie kraštiečių priešinimąsi sovietiniam okupantui, smurtu slopinančiam tautinį judėjimą, partizanų kovą, parodo, kas lieka iš meilės ir kitų dvasinių savybių, kai žmogų sužlugdo baimė.

Trys eilėraščių knygos: „Melzgana liepsna“, „Būties ražienomis“, „Rudens takais“, autorius eiliuoja laikydamasis klasikinės poetikos tradicijų. Dominuoja peizažinė lyrika. Rinktinė „Rudens takais“ prasideda:

*Žodis gimsta galvoje ir kartais ją slegia  
 Kaip akmuo – veržiasi iš jos –  
 Kasdieniškas, paprastas žodis.*

*Vienišumo būtis jį pažeidžia.  
Ir jis lekia tada skausmingai apsvaigęs,  
Gentainiai, pas jus,  
Su jumis nori džiaugtis  
Liūdesio valandą guosti...  
Pabūti kartu...*

*Pasaulyje smulkus kaip grūdas aguonos,  
Riedėjau kasdien nesutilpęs savy,  
Netroškęs garbės, tiktai siekiantis duonos,  
Gyvenimo laiptais... aukštyn ir žemyn...*

(Iš eil. „Laiptai“)

V. Rakauskas daugiau kaip 20 metų dirbo „Vagos“ leidykloje redaktoriumi, redagavo ir parengė spaudai daug knygų; perpratęs lietuviško žodžio skambesį ir spalvą, ir savo kūryboje ieško įtaigaus ir talpaus žodžio. Paprasto, kasdieniško žodžio, išsakančio džiaugsmą ar liūdesį, skirto dvasios gentainiams. „Rudens takais“ posmuose – gamtos grožio motyvai, liūdesys dėl artimų žmonių netekties, būties džiaugsmas, išpūdžio emocija. Rinkinio pabaigoje vertimai – Šilerio, Afanasijaus Feto, Semiono Nadsono, Ivano Bunino, Anos Achmatovos, Marinos Cvetajevos posmai.

## Kūrybos fantastika

Ritonė Šalkauskienė

Rašau apie balninkietę lėlininkę Ireną Gilytę-Pusvaškienę, kuri prisistato taip:

*„Balninkuose gimiau, mokiausi ir gyvenu. Daug metų dirbau mokyklos bibliotekoje. Baigusi vidurinę, bandžiau stoti į Dailės instituto keramikos specialybę, bet ten jiems gerai sekėsi ir be manęs, o aš ištekėjau, neakivaizdžiai baigiau bibliotekininkystės studijas ir visam gyvenimui įsikūriau ant Alaušų ežero kranto. Šeima, rūpinimasis vaikais ir buitiniai dalykai kuriam laikui išginė mintis apie menus. Tačiau šitą svajonę vijausi visą gyvenimą ir prieš pat pensiją pasigavau. Dabar laisvalaikiu kuriu savotiškas lėles – personažus. Rodau jas įvairiose parodose. Kai kurios iš jų puošia interjerus Lietuvoje ir svetur.“*

Irutė polinkį į meną paveldėjo iš savo tėvelio Vytauto, kuris, kaip ji prisimena, buvo stalius. Pasibaigus vasaros darbams, išsitraukdavo įvairius oblius, pjūklelius ir darydavo kėdes, duris, dailius rėmelius, mažus kryželius ir kitokius medžio dirbinius. Dar ankstyvoje vaikystėje tėvelis iš kukulaičių tešlos lipdydavo avinėlius, šuniukus, karvytes ir, išdžiovinęs ant krosnelės, vadinamosios *buržuikos*, džugindavo mane ir brolių. Tas paveldėtas netikėtos kūrybos genas – potraukis lipdyti ir puošti savo vaizduotės personažus Irutės pasaulyje ištūnojo, suvešėjo ir jau įaugo į kasdienybę. Ji prie tikrosios savasties – kurti, leisti vaizduoti skleistis – priėjo gal tik prieš 5 metus. Juk čia kūrybai aibė galimybių – lipdyti, spalvinti, puošti, siuvinėti, megzti. Trūko žinių ir konkrečių pavyzdžių, kaip išplėtoti personažus. Pirmieji savarankiški bandymai jos netenkino. Susirado mokymo kursas – tik trijų šeštadienių trukmės, prie parduotuvės „Artmanija“ Vilniuje, kur šio meno mokė Milda Daubarė. Šios pamokos ir įdavė meškerę į darbščių rankas. Čia pirmą kartą sukurta „Princesė“ autorei priminė raganaitę. Irutė labai kūrybinga – dirba be jokių eskizų, dirbdama vis pildo, turtina savąjį personažą. Jos vaizduotėje telkiasi daug gražių, įdomių personažų. Vieną dieną iškyla vienas svarbiausias ir užvaldo visą Irutės gyvenimą.

Todėl lieka nuošalyje gėlynas ir butis. Ten viską gražiai ir meistriškai atlieka vyras Andrius. Šeimoje vyrauja abipusis bendradarbiavimas ir harmonija. Kurdamą Irutė jaučia palaimą, ramybę. Ji sako, kad formuojant personažą, plačiai veriasi erdvė į vis tolesnę kūrybą. Kai ką ji turi pasiruošusi iš anksto: iš modelino atskirus išraiškingus žmonių veidus (jie jau kelis kartus formuoti, džiovinti, dažyti), rankytes, susipirkusi reikiamų medžiagų, įvairių ruošinių. Dažniausiai jų randa dailės, rankdarbių reikmenų parduotuvėse. Rankų darbo audinių perka parduotuvėlėje „Rūta Žalioji“ Kaune, tekstilės klijų, įdomesnių audinių ir juostelių – Vokietijoje.

Irutė sako, kad ji tikriausiai esanti vyriausia lėlių kūrėja Lietuvoje, nes visos lėlininkės jaunos, o ši meno rūšis palyginti nauja. Padedą internetas, nes juo



*„Aukštaičių pora“*

*„Lietuvaitė su verba“  
„Angelas“*





palaikomi ryšiai su lėlininkėmis, ateina kvietimai į parodas, muges. Dalyvauti pirmojoje parodoje paskatino dukra Lauryna, kuri yra baigusi dailės studijos. Ji primygtinai liepė mamai važiuoti į Molėtų dailės ir fotografijos parodą-konkursą. Jos paraginta Irena sudėjo „į lopšelius“ karališkąją porą – Barborą ir Žygimantą Augustą, dvi aukštaičių poras ir pristatė Molėtų muziejaus darbuotojams. Ir tuokart buvo nominuota „Už originalumą“. Tai buvo prieš ketverius metus. Kasmet dalyvauja parodose, mugėse. Jos darbai eksponuoti Ukmergėje, Utenoje, Ignalinoje, po du kartus Molėtuose ir Bálninkuose, Hèrštelyje (Vokietijoje).

*Mano įkvėpėjai,  
rėmėjai ir palaikymo  
komanda*

Irena savo patirtį skleidžia lėlių kūrybos kursuose. Vedė mokymus Molėtuose ir Bálninkuose; 2011 m. dalyvavo senjorų savanorystės projekte „Grundtvig“ Vokietijoje, kur mokė lėlių kūrybos paslapčių senjoras senelių pensionate ir moksleives. Labai įdomu buvę bendrauti su vokiečiais, nors ir nemokėjo jų kalbos. Pasirodo, meno ir kūrybos kalba viena ir nesunkiai suprantama. Koks džiaugsmas buvo kurti angelėlius su bálninkietėmis ir dovanoti juos kauniečių organizuotai „Vilties angelų“ akcijai. Kol kas ji dar neturi sekėjų, nes visi, pamėginusieji daryti lėles, netrukus įsitikina – darbas sudėtingas. Nepigios ir medžiagos.

Lėlininkė Milda Daubarė, aplankiusi Irenos lėlių parodą, skatino ir toliau kurti, gyrė jos kruopštumą ir preciziškumą. Su savo lėlėmis dalyvavo Vilniuje surengtoje Baltijos šalių, Rusijos, Baltarusijos, Ukrainos ir kitų tautų lėlių ir meškiukų kūrybos parodoje „Lėlių namelis“.

Per labdaros akcijas Kauno ir Vilniaus onkologijos ligoninėms dovanuoja „Vilties angelą“ ir „Mėlynąją paukštę“. Vokietijoje, Bèrnkastelio–Kuso privačiame lėlių ir laikrodžių muziejaus pasaulio tautų lėlių ekspozicijoje, apsigyveno ir Irenos sukurta lietuvių aukštaičių pora, Šiauliuose, Lieporių bibliotekoje, įsikūrė „Našlaitė Elenytė ir Joniukas aviniukas“.

## Algirdas Boleslovas Meilus- Augustinas Makys Autobiografija

„Aš esu smetoninis vaikas, – kalbėdamas apie save pabrėžia Boleslovas Meilus. – *Gimiau ypatingą dieną – Pelenu*“.

Algirdas gerai prisimena motinos Stefanijos Meiluvienės (Strazdaitės) (1913–2010) pasakojimą. 1935 m. lapkričio 1 d. kartu su kaimynėmis Uršule Morkūnaite, Antanina Matelioniene, Apolonija Tvarijoniene, Marijona Perikiene ir kitomis moterimis nuėjo į Bálninkų šv. Stanislovo bažnyčią. Visų Šventųjų dieną pilna bažnyčia prigužėjo Romos katalikų. Prieš šv. Mišias būsima motina pas visų mėgstamą ir gerbiamą senuką kunigą Adomą Jusį atliko išpažintį, priėmė Švenčiausiąjį Sakramentą. Nežinia, kaip gali būti, juk pirmasis gimdymas.

Einant namo, ties Augusto Žiogo sodyba ėmė raižyti pilvo apačią, bet prie Austranijos vienkiemio, kuriame gyveno Jokūbas Narušis, skausmas atlėgo. Parėjusi rado iš Ukmergės grįžusį vyrą, Algirdo tėvą Viktoras Meilų. Jis dirbo Ukmergės kariniame dalinyje muzikantų grupės vadovu, pūtė dūdą orkestre. Iš Ukmergės į Pėrkalių kaimą parvažiudavo dviračiu.

Moteris atsigulė pailsėti. Užmigo. Pabudo naktį, pažadinta sąrėmių. Vyras Viktoras tuoj pat išskubėjo pas kaimynę Antaniną Čemeškienę, kuri buvo plačiai pagarsėjusi pribuvėja. Jai talkino ir gimstančio berniuko senelės Marijona Meiluvienė ir Salomėja Strazdienė. Tuoj pat gimusį kūdikį pasvėrė svertuvu (*bezmėnu*). Rodė beveik 10 svarų (apie 4 kg).

„*Taigi va, nežinau, kada aš esu gimęs – lapkričio 1 ar 2 dieną, – abejoja Algirdas. – Metrikuose parašė 1935 11 02*“. Taip ir liko visam gyvenimui. Tačiau giminėje ši gimimo data kartojasi. Po šešerių metų, Visų Šventųjų naktį, į Stefanijos ir Viktoro Meilų šeimą vėl pasibeldė naujas narys. Gimė duktė Nijolė. Bet jos dokumentuose rašoma – 1941 m. lapkričio 1 d. Algirdas turi dar dvi seseris: Filomeną (gim. 1937 m.) ir Gėnę (gim. 1945 m.).

Kai Algirdui sukako 60 metų, gimė anūkas Julius (1995 11 01). Tik viena diena paskubėjo. Tai bent jubiliejinė dovana! Algirdas turi ir kitą vaikaitį Antaną (gim. 1991 m.).

Dėl vardo irgi buvo ginčų. Tėvas ir kiti šeimos nariai norėjo, kad berniukas turėtų tautišką vardą. Bet senelė Marijona Meiluvienė (Petniūnaitė), būdama giliai tikinti ir turėdama bajoriško kraujo, reikalavo švento vardo. Kunigas Adomas Jusys 1935 m. gruodžio 26 d. (per šv. Kalėdas) berniuką pakrikštijo Algirdu Boleslovu – vardas puikus. „*Ačiū tėvams ir senelei už tokį parinkimą, – šypsosi Algirdas. – Tačiau*



Žurnalistas rašytojas Algirdas Meilus



*antrasis vardas Boleslovas rašomas tik pagrindiniuose dokumentuose. O šiaip visur esu vadinamas Algirdu, Algiu.“*

Dar vykstant Antrajam pasauliniam karui, Algirdas pradėjo lankyti Perkalių pradžios mokyklą. Bet karo metu mokykla sudegė, o mokytoją Albertą Puodžių komunistai ištrėmė į Sibirą. Tėvai leido į Dapkūniškių pradžios mokyklą (už 3 km). Deja, pasimokius apie mėnesį, mokslas nutrūko. Mokytojas Steponas Satkevičius paėmė ginklą ir išėjo pas partizanus ginti Tėvynės laisvės. Trejus metus Perkalių kaimo vaikai niekur nesimokė, tarp jų ir Algirdas. Tik vėliau, Feliksui Zubeliui išnuomojus pusę namo mokyklai, mokslas tęsėsi.

Kai labai didelė klasė ketvirtokų baigė Perkalių pradžios mokyklą, Petro Zurzos, Igno Kiaušo, Stasio Savicko, Antano Paškevičiaus, Kazio Čemeškos, Igno Kraujūno ir kitų tėvų iniciatyva apleistame Libertavos dvare Kavarsko rajono administracija atidarė septynmetę mokyklą. Čia su Vytautu Zurza, Danute Gerdvilyte, Brone Kiaušaitė, Jonu Misiūnu, Stanislovu Strazdu, Apolonija Varžgalyte, Vitalija Narušyte, Danute Čemeškaite ir kitais vaikais mokėsi ir Algirdas Meilus. Buvo vienas iš geriausiai besimokančių. Ypač gabus matematikai.

Baigęs Libertavos septynmetę, kurią vėliau perkėlė į Dapkūniškius ir pavadino pagrindine, Algirdas lankė Alantės vidurinę mokyklą. Bet dėl susidariusios politinės situacijos, vengdamas tremties, išvyko į Kauną. Mokslą tęsė Kooperatinėje mokykloje (technikume). Vidurinės mokyklos abitūros egzaminus išlaikė ir gavo atestatą Balninkų vidurinėje mokykloje. Mokydamasis dirbo „Vienybės“ kolūkyje, Kavarsko rajono laikraštyje „Stalino vėliava“. Čia parašė pirmuosius apsakymus. Įstojo studijuoti į Vilniaus pedagoginį institutą (Edukologijos universitetas). Dirbo anglų kalbos ir kūno kultūros mokytoju Užūnėvėžio, Aulelių (Anykščių r.), Juodiškių (Širvintų r.) pagrindinėse mokyklose. Vengdamas tarnauti sovietinėje armijoje, mokėsi Kauno ryšių mokykloje. Turėdamas ryšininko specialybę, dvejus metus dirbo Rokiškio mazgo Anykščių radijo ryšių apylinkėje (buvo privaloma atidirbti).

Tačiau Algirdą viliojo pedagoginis darbas. Buvęs studijų draugas Aleksas Makulavičius, kuris ėjo Anykščių rajono švietimo skyriaus vedėjo pareigas, pasiūlė būti Svėdasų vidurinės mokyklos direktoriumi. Sutiko. Tačiau vadovauti mokyklai tuomet galėjo tik komunistas. Algirdas toks nebuvo. Reikėjo stoti į komunistų partiją. Užpildė TSKP anketą. Tada ir prasidėjo nemalonumai. KGB ir Švietimo ministerija nusprendė, kad pedagoginio darbo jis dirbti negali. Bandė įsidarbinti Alantos žemės ūkio technikume, kuris priklausė ne Švietimo, bet Žemės ūkio ministerijai. Sutiko priimti dėstytoju, bet netrukus priėmimą atšaukė. Komunistai greitai išsiaiškino, kad Algirdui pedagoginį darbą dirbti draudžiama.

Kodėl? Ypatinguosiuose archyvuose atvertė Meilų giminės bylas, kurios nepatiko raudoniesiems. KGB agentai išsiaiškino, kad Algirdo tėvas Viktoras Meilus prieš Antrąjį pasaulinį karą dirbo Ukmergės kariniame dalinyje. Karo metais buvo fronte, pokariu dirbo Vokietijoje. Viktoro brolis Vincentas Meilus aktyviai dalyvavo partizaniniame judėjime, buvo aktyvus Júodpurvių miško partizanų, kuriam vadovavo Meilų bičiulis karininkas Juozas Zurza, ryšininkas. Ypač siaubą kėlė enkavėdistams Meilų giminė iš Valų kaimo (Žemaitkiemio sen., Ukmergės r.). Iš Simono Meilaus šeimos net aštuoni asmenys dalyvavo partizaniniame laisvės kovų judėjime – penki sūnūs, dvi dukterys ir tėvas. Gydytojas

Ignas Meilus nuteistas mirties bausme ir sušaudytas Maskvoje. Viktoras Meilus narsiai kovodamas žuvo. Broliai Jonas ir Vincas Meilai nuteisti 25 metus kalėti. Seserys ir tėvas ištremti į Sibirą.

Giminaičio mokytojo Petro Meilaus šeima nuo sovietinio teroro pasitraukė į JAV. Dar surado, kad už Atlanto gyvena dvi Algirdo tetos, tėvo seserys Meilutės: Marytė Guzienė ir Uršulė Joteikienė. Jos turi šeimas Brazilijoje. Ten yra 12 Algirdo pusbrolių ir pusseserių. Komunistams ypač šiaušėsi plaukai, kai sužinojo, kad pusseserė Angėlė Joteikaitė yra vienuolė. Ji gimnazijos direktorė San Paule ir kovoja su komunistais ne tik Amerikos žemyne, bet ir Europoje, nes yra pasaulio skautų inspektorė. Nepatiko ir tetos Marytės Meilutės Guzienės vyro Romualdo Guzo veikla San Paule (Brazilija), nes jis čia išdavė komunistus. Turėjo bėgti Romualdas, palikęs šeimą, į Argentina ar Paragvajų. Pusseserė Ona Joteikaitė buvo ištekėjusi Čikagoje (JAV) už Vinco Kuliešiaus, kuris karo metu pabėgo iš Lietuvos į JAV ir buvo laikomas dideliu komunistų priešu.

Gindami Lietuvos laisvę ir nepriklausomybę, žuvo Algirdo giminaičiai: Simonas Grybas, Petras Grybas (pusbroliai), Alfonsas Tamulis, Jonas Karalius, Antanas Meilus ir kiti partizanai.

Ukmergėje dirbęs čekistas Ginsburgas Algirdui Boleslovui Meilui buvo priskyres kitą tėvą. Algirdo tėvas Viktoras, Juozapo, gimė 1905 m. Perkalių kaime. Kitas Viktoras Meilus, Simono, gimė 1911 m. Valų kaime, buvo partizanas, narsiai kovojo su sovietiniais okupantais. Žuvo. Komunistui Ginsburgui Viktoras Meilus iš Valų kaimo atrodė baisesnį negu Viktoras Meilus iš Perkalių kaimo. Todėl tėvu Algirdui čekistas Ginsburgas paskyrė žuvusį partizaną. Dėl to Algirdas buvo kviečiamas į saugumą, aiškinosi, kieno jis sūnus. Ginsburgo planas įpiršti kitą tėvą žlugo.

Suprasdamas, kad pedagoginio darbo nebegalės dirbti, Algirdas įstojo į Vilniaus universitetą studijuoti ekonomikos ir nusprendė dirbti besikuriančiame Utenės alaus fabrike. Įdarbino ekonomistu. Tačiau šio darbo Algirdas nedirbo, nes važiuodamas autobusu sutiko Molėtų švietimo skyriaus vedėją Antaną Raslaną, su kuriuo studijavo Vilniaus pedagoginiame institute. Reikėjo įdarbinti žmoną Juliją Meiluvienę. A. Raslanas pasiūlė Suginčių vidurinę mokyklą, kurioje trūko matematikos ir fizikos mokytojo. Tokia J. Meiluvienės specialybė. Davė butą. Algirdui patogų važinėti į Ūteną.

Tuomet Molėtų rajono laikraštyje pasirodė skelbimas, jog reikalingas korespondentas. Algirdą žurnalistiko darbas traukė labiau negu ekonomika, nes laikraštinio darbo praktikos jau turėjo iš darbo Kavarsko redakcijoje. Redaktorius Albertas Papinigis priėmė, žinoma, laikinai, trijų mėnesių bandomajam laikotarpiui. „Tuos tris mėnesius negalėjau ramiai miegoti, bijojau, kad nepradėtų vėl knaisiotis mano giminės autobiografijoje“, – prisipažino Algirdas.

Paskyrė laikraščio „Pirmyn“ Žemės ūkio skyriaus korespondentu ir teko kasdien važinėti po kolūkius, rašyti straipsnius, reportažus, žinutes. Žurnalistu praeitimi buvo pradėjęs domėtis redakcijos part. sekretorius Povilas Masilionis. Bet Algirdas dirbo stropiai, straipsniai geri, noriai skaitomi. Žurnalistai nesimėtė! Neaišku, kaip viskas būtų pasibaigę, bet netrukus P. Masilionį išsiuntė mokyti į Leningrado (Sankt Peterburgo) aukštąją partinę mokyklą. Tuomet redaktorius

pavadootoja paskyrė partinės organizacijos sekretorę, Žemės ūkio skyriaus vedėja Nijolę Antanavičiенę, o Algirdą – Žemės ūkio skyriaus vedėju.

LKP Molėtų rajono komiteto antrasis sekretorius Titas Ivonis pasikvietė Algirdą į kabinetą ir įteikė komunistų partijos nario anketa, sakydamas, kad skyriaus vedėju nepartinis negali būti. Ir apskritai visi žurnalistai turi priklausyti komunistai partijai. *„Vėl nemigo naktis, – prisimena Algirdas, – darbas prie širdies, sekasi, bet!..“*

Žmona Julija dirbo vienoje įstaigoje su LKP Molėtų rajono pirmojo sekretoriaus Silvestro Ramanausko žmona Birute Ramanauskiene. Moterys pasikalbėjo ir padėjo sutvarkyti nelengvą situaciją. Pasiėmė Algirdas konjako butelį ir su žmona nuėjo pas Ramanauskus. Susėdo prie stalo ir išsprendė nelengvą partijos nario klausimą.

*„Aukštąjį išsilavinimą turi, bet jis pedagoginis. Dirbi žemės ūkio srityje. Dėl darbo jokių nusiskundimų nėra. Straipsniai geri, skatina socialistinį lenktyniavimą (tuomet ypač populiarių), – išklauses Algirdo atvirą išpažintį, kaip jau kartą degė stodamas į TSKP, svarstė rajono komunistų vadas S. Ramanauskas. Antrąkart tos pačios klaidos kartot negalima. Būsime nesuprasti. Bet išeitis, manau, yra. Stok į Žemės ūkio akademiją ir gauk agronomo diplomą. Mes nepriekaištausime, kai mokysies“.*

Algirdas įstojo į neakivaizdinį skyrių ir po kelerių metų gavo raudoną (su pagyrimu) agronomo diplomą. Molėtų laikraščio „Pirmyn“ (nepriklausomybės metais pavadintas „Vilnimi“) skyriaus vedėju dirbo nuo 1968 iki 1998 m. Vėliau dar buvo „Lietuvos aidas“, „Valstiečių laikraščio“, „Savivaldybės žinių“ žurnalistu. Paskutinius 10 metų praleido dirbdamas Utenos krašto laikraštyje „Utenis“. Į poilsį išėjo 2015 m. rudenį, švėsdamas 80-ąjį gimtadienį.

Tačiau Algirdas Meilus vis dar rašo. Ant stalo baigiama ruošti spaudai autobiografinė knyga „Nuo Strazdelio...“ Eilės laukia „Motinos laiškų žuvusiems sūnums“ trečioji knyga. Autorius turi ir kitų sumanymų.

Algirdas pradėjo kurti dar nemokėdamas rašyti. Mintyse kurdavo ketureilius ir juos deklamuodavo senelei Marijonai. Vėliau, kai pradėjo lankyti mokyklą, buvo mada prieš šv. Kalėdas rašyti laiškėlius ir su užrašu „Nekišk nagučių iki Kūčių“ dėti po eglute. Tada Algirdukas eiliuodavo linkėjimus, kuriuos savo laiškeliuose rašė seserys ir kiti kaimo vaikai. Mokydamasis labiau susidomėjo matematika. Libertavos septynmetę mokyklą baigė (penkiabale sistema) penketais, išskyrus rusų kalbos ketvertą.

Susidomėjo literatūra dirbdamas laikraščių redakcijose. Pirmąją knygą „Molėtų rajonas“ išleido 1984 m. Apsakymus, noveles, poeziją spausdino „Valstiečių laikraštis“, „Komjaunimo tiesa“, „Literatūra ir menas“, „Tarybinis mokytojas“, „Jaunimo gretos“, „Švyturys“ ir kiti leidiniai. 2004 m. išėjo dar dvi poemos leidinyje „Miške“. Po metų pasirodė eilėraščių rinkinys „Kai ateina meilė“ ir sakralinės poezijos knyga „Dievui ir Tėvynei“. 2006 m. dramaturgijos mėgėjai gavo pjesę atskiru leidiniu „Naujoji Veronika“. Ypač palankiai buvo sutiktas „Bobų kaimas“ – knygelė, kurioje atspausdintos trys komedijos. Jas statė ir sėkmingai



*A. Meilus su  
amerikiete Janina  
Juza Čikagoje.  
2009 m.*

rodė žiūrovams kaimo kultūros centrui. 2007 m. išėjo net 3 dramaturgijos leidiniai: drama „Atsisveikinimo giesmė“ (apie garsios poetės Salomėjos Nėries paskutines gyvenimo dienas), komedija „Striptizas – 99,999 procento“ (pirmieji sovietiniai rinkimai Kaune), drama „Suplėšytas gyvenimas“ (pokario laisvės kovos). Visa tai parašyta sovietų metais, bet dėl cenzūros nebuvo galima išleisti.

2008 m. dienos šviesą išvydo romanas „Senbernio meilė“, po metų romanas „Vestuvės Ežerėnuose“. 2009–2010 m. su kunigo Sigitu Sudento parama išleista knyga „Tarnystės meilė Alantos Bažnyčiai“ (du leidimai). 2011 m. pradėtas leisti 3 dalių romanas „Motinos laišakai žuvusiems sūnums“. Pirmoji knyga išėjo 2011 m., antroji – 2015 m., trečioji – dar rašytojo galvoje. Šis romanas skirtas parodyti šiandieninei kartai, koks žiaurus buvo gyvenimas kolchozuose.

2012 m. išleista knyga „Tiesiog Maestro“ apie garsų Utenos krašto muzikantą, chorų, ansamblių vadovą kompozitorių Adolfą Driuką. 2013 m. A. Meilus parašė ir išleido knygelę „Mono Bolnikai“ gimtąja Balninkų krašto tarme. Šis leidinukas labai populiarus. Knygos išleistos nedideliais (200–300) tiražais, nes beveik visas jas autorius leido savo lėšomis.

Visi leidiniai iliustruoti nuotraukomis. Beveik visų jų autorius – rašytojas, pats mėgsta fotografuoti, randa daug įdomių akimirų, ypač gamtoje. Algirdo fotoparodos buvo surengtos Molėtuose, Utenoje, Balninkuose, Kaune, Panevėžyje ir kitur.

## Leonas Vainikonis

*Alma Šlamaitė*

Poetas, aforizmų, epigramų, paradoksų kūrėjas, 1944–1945 m. Balninkų progimnazijos organizatorius ir direktorius. Knygų „Sauja druskos“, „Traukiam virvę“, „Mįslių albumėlis vaikams“ autorius bei leidėjas, savo kūrybos eilių rinktinės „Lietuva ne protėvių legendoje“ sudarytojas.

Literatūros apie šį poetą yra mažai, galima pasiskaityti tik Vytauto Vainago „Lietuvių rašytojų sąvade“, išleistame 1996 m. Leono Vainikonio pavardė nefigūruoja nei Bostono, nei tarybinėse enciklopedijose. Todėl nepavyko surinkti tikslesnių žinių apie šią asmenybę.

Leonas Vainikonis gimė 1919 m. liepos 5 d. Kaune, darbininkų šeimoje. Baigė Kauno IV valstybinę gimnaziją (antra abiturientų laida), 1941–1943 m. studijavo Kauno universitete. Be to, 1941 m. vasarą Kaune baigė kursus jaunesniojo pradžios mokyklos mokytojo cenzui įgyti (kursų vedėjas J. Valentinas).

L. Vainikonis eiles kurti pradėjo besimokydamas gimnazijoje. Namuose su broliu Pranu leido laikraštuką, kurį pardavę gaudavo pinigų popieriui ir rašalui pirkti.

1940 m. L. Vainikonis straipsnyje „Šviesus jo paveikslas“ rašė: „O aš kaip tik ir uostinėjausi darbo „arčiau literatūros.“<sup>1</sup> Gavęs rašytojo Jono Šimkaus rekomendaciją, kreipėsi į Petrą Cvirką. Jo dėka pradėjo dirbti vyriausiojoje literatūros valdyboje, Totorių gatvėje, Vilniuje. Čia L. Vainikonis dirbo iki 1941 m. liepos 22 d. Bendradarbiauti su įžymiuoju Petru Cvirka jam patiko. Jie Rašytojų klube dažnai aptardavo ruošiamus žurnalo „Raštai“ numerius. Šiame žurnale, kurį redagavo P. Cvirka, savo kūrybines jėgas išbandė ir L. Vainikonis. Jis dažnai spausdino savo eilių. Vieno pokalbio metu P. Cvirka išdėstė Leonui šias mintis:

*„Nereikia rašyti apskritai... Pavyzdžiui, dailininko talentas išryškės labiau tada, kai jis popieriuje ar drobėje pavaizduos ne visą tolyn nusidriekusį vieškelį, bet vieną vežimo rato išrėžtą vėžę... Galima ir vandens lašėjime nuo stogo rasti naują ir įdomią detalę...“<sup>2</sup>*

Šiuo laikotarpiu L. Vainikonis Rašytojų klube buvo išrinktas Jaunųjų rašytojų sekcijos pirmininku. Apie vieną literatūros vakarą L. Vainikonis rašė tame pačiame straipsnyje „Šviesus jo paveikslas“. Šio renginio metu buvo nemažai bendrauta su P. Cvirka, E. Mieželaičiu, V. Mozūriūnu, A. Sprindžiu (pastarasis buvo artimesnis draugas), J. Strakšiu, B. Venskute, V. Montvila, T. Tilvyčiu, J. Šimkumi. Duktė Danguolė Vainikonytė-Kazlienė išsaugojo poeto Eduardo Mieželaičio laiškus, rašytus L. Vainikonui. Viename iš jų yra E. Mieželaičio įrašas: „Iš paties, man rodos, galima daugiau reikalauti, savo metu Pats labai gerai rašei ir skyrei sau kelią į geriausių poetų eiles“ (Vilnius, 1957 09 25). Vienu labai sunkiu momentu mokytojas L. Vainikonis kreipėsi į E. Mieželaitį dėl darbo, tačiau pastarasis pasiūlė pačiam kreiptis į švietimo ministrą. Toks atsakymas L. Vainikonį nuliūdino.

<sup>1</sup> *Atsiminimai apie Petrą Cvirką*, Vilnius, 1969, p. 233.

<sup>2</sup> *Ten pat*, p. 234.

Prasidėjęs Vokietijos ir Sovietų Sąjungos karui, L. Vainikonis atsidūrė tolimesniame Lietuvos užkampyje – Balninkų apylinkėse (dabar Molėtų r.). Dirbo Perkalių ir Dapkūniškių pradžios mokyklų vedėju. 1944–1945 m. jam buvo pavesta organizuoti Balninkų progimnaziją ir eiti direktoriaus pareigas. L. Vainikonį nuolat jaudino kūrybinis darbas. Gal todėl ir Balninkų progimnazijoje leido sienlaikraštį „Ožkos balsas“, kuriam pats rašė eilių ir humoreskų.

Balninkų ir Dapkūniškių apylinkėse L. Vainikonius teko išgyventi ir liūdny, ir nerimo valandų. Buvo ir džiugių akimirų – mokytojaudamas Perkaliuose, susitiko gyvenimo draugę vietinę merginą Leonorą Gylytę. Sukūręs šeimą, susilaukė trijų sūnų (Edvardo, Ernesto, Gintauto) ir dukters Danguolės. Du berniukus laikinai buvo atidavę globoti žmonos Leonoros seseriai Stanislavai Karpavičienei.

Balninkų apylinkėse mokytojas Leonas Vainikonis rasdavo lapelių bei laikraščių su Petro Cvirkos straipsneliais. Todėl straipsnyje „Šviesus jo paveikslas“ rašė: „Niekados nesitikėjau, kad po pusantrų metų šioje vietoje susitiksiu su Petru Cvirka.“<sup>3</sup>

Ir dar kartą poetas L. Vainikonis susitiko su rašytoju, kai jis iš Želvos sunkvežimiu atvyko į Balninkus prie Alaušo ežero.

Vėliau L. Vainikonis dirbo Simno mokyklos direktoriumi, paskui – mokytoju Gudelių mokykloje. Taip pat dėstė anglų kalbą Marijampolės Jono Jablonskio mokykloje.

Visą gyvenimą L. Vainikonį viliojo kūrybinis darbas. Apsigyvenęs Kauno rajone, Ilgakiemyje, dirbo nebe mokytoju, o Pajiesio zoninių kultūros namų direktoriumi. Čia sukūrė estrados ansamblį, ruošdavo koncertus.

Gyvenime poetas, mokytojas L. Vainikonis buvo labai kuklus, draugiškas. Giliai širdyje išliko laikas, praleistas Balninkų ir Dapkūniškių apylinkėse tada, kai buvo ypač sunkūs karo metai. Gavęs kvietimą, nedvejodamas sutiko dalyvauti Balninkų 650 metų jubiliejaus šventėje. Tai buvo 1989 m. gruodžio 25 d. Tada poetas Balninkų vidurinei mokyklai paliko atsiminimus apie gyvenimą šiame mieste 1944–1945 m.

L. Vainikonis mirė 1992 m. lapkričio 1 d., palaidotas Garliavoje, Janučių kapinėse.

Eiles poetas pradėjo rašyti nuo 1938 m. Sovietmečiu savo kūrybą dažniausiai spausdindavo „Tarybiniam mokytojuje“. Pirmiausia eilėraščius „Šalies jaunystė“ (1961), „Būk sveikas!“, „Visa Lietuva“ (1965), „Gegužės diena“ (1970). Nema-

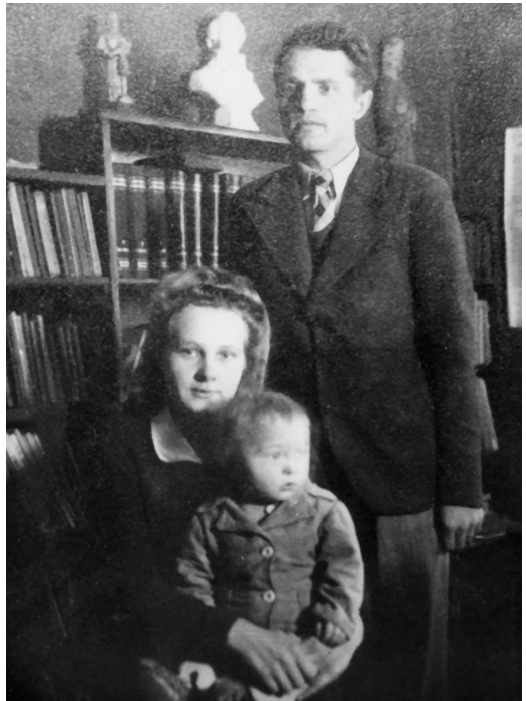

Leonas Vainikonis su žmona Leonora ir sūneliu.  
Iš Irenos Pusvaškiienės asm. archyvo

<sup>3</sup> Ten pat, p. 234.

žai poeto eilėraščių būdavo galima pasiskaityti „Valstiečių laikraštyje“: „Jubiliejinis derlius“ (1967), „Gyvenimo diena“, „Bobų vasara“ (abu pastarieji atspausdinti 1970 m.), „Eiguliai“ (1980). Epigramas spausdindavo irgi „Valstiečių laikraštyje“ bei „Kauno tiesoje“, aforizmus – „Nemune“, „Švyturyje“, „Literatūroje ir mene“, „Šeimoje“ (pvz., „Akmenukas“, „Pirštelis“). Atkūrus Lietuvos nepriklausomybę, L. Vainikonio kūryba pasirodė „Blaivybės aušroje“ (eilėraščiai „Nežinomas kapas“, „Tėvynei“, „Kalbėkite žuvusiųjų lūpomis“ ir kt.), žurnale „Karys“, Nr. 9, buvo atspausdinta baladė „Nemirštanti auka“ (1991).

Poeto dukters Danguolės Kazlienės duomenimis, 1938–1991 m. L. Vainikonis paruošė eilėraščių rinktinę „Lietuva ne protėvių legendoje“, kurią sudaro eilėraščiai iš keturių rinkinių. Pirmasis pavadintas „Baltos dienos“. Tai 1938–1942 m. kūryba (eilėraščiai paimti iš specialaus fondo). Anksčiau jis nebuvo išleistas dėl sudėtingų karo metų sąlygų. Antrasis rinkinys – „Žuvusiems už Lietuvos laisvę“ – nelegaliai išleistas 1947 m. Trečiasis – „Tas laisvės šventas ilgesys“ – buvo paruoštas, tačiau neišleistas. Ketvirtasis – „Žemė tylėdama kalba“. Paskutinis rinkinys paruoštas 1991 m.

Rinktinę sudarantys eilėraščiai, parašyti prie ežerų ar po medžiais, buvo laikomi uždarytuose stiklainiuose.

Sovietmečiu nepavyko išleisti eilėraščių rinkinio „Pirmoji pradalgė“, nors tuo metu garsūs žmonės, jaunystės draugai E. Matuzevičius, E. Mieželaitis, V. Mozūriūnas stengėsi padėti provincijos mokytojui. Tik atkūrus nepriklausomybę, šviesą išvydo humoristinių eilėraščių vaikams rinkinys „Traukiam virvę“ bei epigramų ir paradoksų rinkinys „Sauja druskos“. Abi knygos išleistos autoriaus lėšomis. Pirmoje knygelėje sudėti 24 eilėraščiai. Antroje – išjuokiami sukčiai, melagiai, biurokratai.

*Tvarka darbovietėj gerėja –  
Po darbo lieka  
Tik gerėjai...*

(„Profesų sąjungos pirmininko ataskaita“)

*Tavo genijui lenkiasi žemė,  
Tiek gėrybių paklojus apsčiai.  
Juk tave fariziejiški remia  
Dar tvirti šiaudadūšių pečiai.<sup>4</sup>*

(„Šlovė biurokratui“)

O štai keli paradoksai: „Vieni graužikai graužia medieną, kiti nervus“, „Gudrus tik tarp kvailių išgarsėja“, „Vargo pelės joks katinas negaudo“, „Kiaulei užauginti reikia pusės metų, bet kiaule pavirsti pakanka akimirkos“.

1991 m. L. Vainikonis išleido „Mįslių albumėlį vaikams“, kuriame yra 39 mįslės. Eilėraščių rinktinėje „Apkasų poezija“, skirtoje kariams, kovojusiems Rytų ir Vakarų frontuose, buvo paskelbta anksčiau skaitytojams neprieinama Antrojo pasaulinio karo poezija. Į šią knygą pateko trys L. Vainikonio eilėraščiai: <sup>4</sup> Vainikonis L. *Sauja druskos*, Vilnius, 1990, p. 14.

„Laisvės ilgesys“, „Rudens rytą“ „Sveikinimas į frontą“. Minėti eilėraščiai per-  
smelkti patriotizmo, nepaprasto tėviškės ilgesio:

*Te laisvė grįš! Ir tu į viensėdį sugrįši,  
Sūnaus ir senas tėvas dar sulauks.  
Vienok, – gyvent laisvi, ar mirti pasiryžom,  
Te laisvė tėviškėn įplauks!*

*Širdis linkėjimų granatą mesti nori  
Į ten, kur verda kruvina kova!  
Kur atlape milinės įrašyta broliui  
Brangus mums vardas – „Lietuva“.*

(„Sveikinimas į frontą“)<sup>5</sup>

Poetas kurdavo eiles kartu su kompozitoriais. Į V. Bagdono dainų rinkinį „Vilko blynas“ pateko dainelė „Kuo aš būsiu“, sukurta pagal L. Vainikonio eiles, į V. Statkaus „Kūrinius chorams“ – dainelė „Jaunystės sparnas“, į V. Juozapaičio mokymo priemonę „Dainavau aš dainelę“ – „Turistų dainelė“.

Tokį mename poetą Leoną Vainikonį, nepaprastai kuklų bei draugišką pro-  
vincijos mokytoją.

*Molėtų krašto šviesuoliai*, Vilnius, 2009, p. 240–244.

<sup>5</sup> *Apkasų poezija*, Vilnius, 1997, p. 75–76.



## Petras Pilka

*Algirdas Meilus*

Tarybų Lietuvos enciklopedijoje rašoma, kad Petras Pilka gimė 1908 m. rugpjūčio 1 d. Dapkūniškių kaime. Tačiau poetas Petras Pilka gimė ne Dapkūniškiuose, bet Galū kaime. Petras dar besimokydamas Karališkių pradžios mokykloje rašė eiles. Jis ne tik mokėsi, bet ir mokė vyresnius už save vaikus ir suaugusiuosius lietuviškai skaityti ir rašyti. Pilkų namai buvo šviesus kultūros kampelis, kurį spaudos draudimo metais pasiekdavo lietuviškos knygos, laikraščiai.

Jaunuolis baigęs gimnaziją išvyko į Kauną ir įstojo į Vytauto Didžiojo universitetą studijuoti literatūros. 1934 m. baigęs universitetą, jis nenutraukė studijų. Įstojo į aukštąją karo mokyklą Kaune. Joje mokėsi atlikdamas karinę tarnybą. Gavо karininko laipsnį. Tačiau jis buvo poetas, mėgo laisvesnį gyvenimo būdą. Rašė eiles, straipsnius į laikraščius ir žurnalus. 1940–1944 m. Kaune ėjo aukštas valstybinės leidyklos sekretoriaus pareigas.

1936 m. parengė pirmąjį rinkinį „Penki fragmentai“, kurį gerai vertino Salomėja Nėris ir pranašavo garsią poeto ateitį. Kitąmet pasirodė antroji eilėraščių knyga „Dienų griuvimas“. Poetas daug dėmesio skyrė kūrybai, dalyvavo poezijos vakaruose, skaitė savo eiles. 1938 m. dienos šviesą išvydo dar viena nauja P. Pilkos poezijos rinktinė, kurią autorius pavadino „Parduotas vardas“. Po metų – „Žalioji Primadona“. Pildėsi Lietuvos lakštingalos S. Nėries pranašystė.

Deja, Petro Pilkos ir S. Nėries keliai išsiskyrė. Salomėja pasiglemžė negailingos okupanto pinklės, o Petrui teko palikti tėvynę.

1944 m. vasarą, artėjant frontui, P. Pilka pasitraukė į Vakarus. Ilgesniam laikui įsikūrė Bremene. Čia jis rašė pradėtą poezijos knygą „Žvaigždžių ieškojimas“. P. Pilka save laikė tremtiniu. Jis nuolat prisimindavo Kauną, gimtąjį Bálninkų kraštą, kuriame liko jo brolis, Dapkūniškių apylinkėje žinomas kaip geras kalvis, seserys su šeimomis.

P. Pilka 1944–1949 m. gyveno Vokietijoje. 1950 m. nuvykęs į JAV, Bostone parengė knygą spaudai. Išėjo skaudžiais pergyvenimais alsuojąs autobiografinis leidinys „Žvaigždžių ieškojimas“. Pragyventi iš kūrybos JAV buvo neįmanoma. Dirbo gamyklose. Dirbdamas sukūrė įdomią eiliuotą pasaką vaikams „Žvirbliai inkilėliuose“ (1952). P. Pilkos, kaip poeto, kūryba baigėsi. Jo dviejų poezijos knygų rankraščiai liko Kaune ir dingo. Amerikos lietuviai gerai vertino P. Pilkos kūrybą. Jo eilėraščius skaitė tautiečių suėjimuose, vakaruose Čikagoje, Detroite, Bostone. 1975 m. Bostone išleistoje lietuvių enciklopedijoje anglų k. „Encyclopedia Lituanica“ rašoma, kad puiki poeto P. Pilkos kūryba mažai žinoma Lietuvoje, nes knygos išleistos mažu tiražu. Be poezijos, P. Pilka yra padaręs labai didelį ir svarbų darbą. 1953 m. pradėta leisti visuotinė „Lietuvių enciklopedija“, kuri rašė apie visus, neskirstydama į baltus ir raudonus, draugus ir priešus. Žinios apie praeitį, dabartį, tremtį, persekiojimus, vargus tilpo į didelius 37 tomus. Visus tomus linotipu surinko mūsų kraštietis, poetas ir publicistas P. Pilka, išskyrus paskutinį 37-ąjį tomą, kuris išėjo po jo mirties 1985 m. Mirė Petras Pilka 1977 m. rugsėjo 4 d. Bostone.

Linotipas – spaustuvės raidžių renkamoji mašina, kuri lydo šviną ir iš jo lieja raides. Švino garai labai kenksmingi žmogaus sveikatai. Be to, teko kilnoti nelengvus surinktų raidžių karštus puslapius, kurių vienas svėrė 10–15 kg. Enciklopedijai surinkta per 20 tūkst. puslapių. Sunkaus ir pavojingo žmonių sveikatai darbo linotipu atsisakyta, jį pakeitė kitokia spausdinimo technika ir būdai.

Su P. Pilka susijęs dar vienas visuotinės „Lietuviškos enciklopedijos“ leidimo faktas. Netolimame nuo Galų Antatilių kaime (Žemaitkiemio s., Ukmergės r.) augo Petro bendraamžis Juozas Kapočius. Jaunystėje abu mokėsi Ukmergės gimnazijoje, vėliau susitikdavo Kaune, kai Petras studijavo universitete, o Juozas – aukštojoje technikos mokykloje. Vėliau vyrų keliai išsiskyrė, nes J. Kapočius buvo išvykęs padirbėti ir pagilinti poligrafininko žinių į Urugvajų. Grįžęs į tėvynę, 1933 m. Klaipėdoje įsteigė leidyklą. Dirbdamas leidybinį darbą Juozas nuolat bendravo su P. Pilka. 1944 m. pasitraukę į Vakarų, abu susitiko JAV. Ieškodamas patikimos leidyklos ir lėšų enciklopedijai išleisti, P. Pilka prisiminė jaunystės draugą J. Kapočių, kuris JAV turėjo nemažą spaustuvę ir vertėsi knygų leidimu. Aptarus aktualius spaudos klausimus, visus 37 „Lietuviškos enciklopedijos“ tomus išspausdino J. Kapočiaus leidykla.

Sovietų okupacijos metais ši enciklopedija buvo draudžiamų „geltonųjų“ knygų sąrašė. Vieną tomą šių eilučių autoriui bandė atvežti pusseserė iš Čikagos Angelė Joteikaitė-Leščinskienė, bet leidinį 1980 m. Maskvoje atėmė. Nepriklausomybės metais Molėtų viešajai bibliotekai vertingą enciklopedijos rinkinį dovanuoja užsienietis Donatas Junota.

## Stasys Pilka

*Algirdas Meilus*

Balninkėlių kaimas yra 9 km į šiaurę nuo Bálninkų. Šalia Balninkėlių dvaro įsikūrę Balninkėlių viensėdžiai. Už kilometro – du Balninkėlių kaimai: pirmieji ir antrieji.

Dvarininkui Antoniui Černikui pabėgus į užsienį, sovietiniais metais dvaro sodyba išardyta. Viensėdžiuose gyveno Uselių, Skobų, Marcinkevičių ir kitos šeimos. Pirmame Balninkėlių kaime gyveno Kryžanauskų, Babelių, Sabaliauskų, Justinavičių ir dvi Pilkų šeimos. Antruose – Šepkų, Sejūnų, Šulskų, Raškevičių ir po dvi Daraškevičių ir Gudėnų šeimas.

Tai buvusio Balninkėlių dvaro žemė, XIX a. išdalyta žmonėms. Tuomet į pirmuosius Balninkėlius ir atsikraustė didelė Pilkų šeima iš netolimo Trakinių kaimo. Aleksandrui Pilkai, kuris turėjo 6 sūnus, atmatavo valaką žemės. Vienas iš sūnų Simonas Pilka buvo šviesus Balninkėlių kaimo žmogus. Spaudos draudimo metais Pilkų namuose dažnai pasirodydavo lietuviškų knygų, kurias iš Prūsijos gabeno garsūs knygnešiai Simonas Bakanauskas iš Vanagų kaimo, iš Mokėlių kaimo – Juozapas Juodis. Šie Lietuvos patriotai įtraukė Simoną Pilką į knygnešių veiklą. Žandarai įtarė, kad Simonas Pilka turi ryšių su knygnešiais, nes rado lietuviškų, lotynišku raštu spausdintų maldaknygių. Už tai grėsė katorga. Simonas, vengdamas bausmės, išvažiavo į Sankt Peterburgo miestą.

Sovietinėje enciklopedijoje apie Stasį Pilką labai mažai parašyta. Daug plačiau apie aktorių ir režisierių buvo kalbama ir rašoma JAV, kur jis daugiau nei 30 metų gyveno ir dirbo. Diskutuojama dėl S. Pilkos gimimo vietos ir metų. Enciklopedijoje pažymėta, kad S. Pilka gimė 1898 m. kovo 8 d. Sankt Peterburge. Teko girdėti, kad tėvai berniuką į Rusiją išsivežė jau gimusį. Stasys, gyvendamas Sankt Peterburge, 1917–1920 m. artimai bendravo su šių eilučių autoriaus dėde Kaziu Čemeška (1895–1989) iš Pėrkalių kaimo. Nuo Pėrkalių iki Balninkėlių apie 5 km. K. Čemeška dažnai prisimindavo Stasį, sakydavo, kad jie beveik vienmečiai ir kad jo gimtinė Balninkėliuose. Stasys Kazį, aukštą, gražiai nuaugusį vyrą, siūlė į teatrą artistu, tačiau po komunistinės revoliucijos K. Čemeška išvyko į Samarą.

Sankt Peterburge Stasys susitikdavo ir su kitais savo krašto žmonėmis. Su Juozu Gervinsku, kuris tarnavo baltagvardiečių armijoje ir per revoliuciją neteko kojos, jo seserimi Petronėle Gervinskaite (Kiaušiene), Agota ir Natalija Čemeškaitėmis... Lietuviai veržėsi grįžti į savo gimtąjį kraštą, bet bolševikai trukdė. Mieste plito ligų epidemijos, trūko maisto, teko badauti. Sankt Peterburge Stasys baigė Šv. Kotrynos gimnaziją, po to studijavo Karo medicinos akademijoje. Tačiau nei gydytojo darbas, nei karyba Stasio neviliojo. Jį traukė teatras.

Mokėsi Stasys Pilka Akademiniam rusų dramos teatro fakultete, Sankt Peterburgo profsąjungų scenos meno mokykloje, Aleksandros teatro vaidybos mokykloje, režisūros kursuose Maskvoje. 1919–1921 m. Sankt Peterburgo studijinių pastatymų teatre jis vaidino policininką spektaklyje „Vilties žuvimas“, girtuoklį – „Žmogaus gyvenimas“, Akademiniam dramos teatre Knurovą K. Ostrovskio pjesėje „Bekraitė“, vaidino ir kituose pastatymuose. Jo grįžimui į Lietuvą pritarė Sankt

Peterburge katalikų parapijoje dirbęs kunigas, Pilkų giminaitis Teofilius Matulionis, kuris vėliau tapo arkivyskupu, komunistų kankiniu.

1921 m. Kalėdas Pilkos šventė jau Lietuvoje. Paviešėję Balninkėliuose, Pilkos apsigyveno Kaune. Sūnus ir tėvas išitraukė į teatrinį miesto gyvenimą. Trūko režisierių. Stasys netrukus pastatė Aleksandro Puškino „Mocartą ir Saljerį“, buvo kviečiamas talkinti Liaudies namų ir Šiaulių teatruose. Rašė straipsnius apie kultūrinį šalies gyvenimą, klotimo teatrus provincijoje. Stasys susilaukė didelio visuomenės dėmesio kaip spalvinga asmenybė. Atvažiuodavo į Balninkėlius, kuriuose gyveno jo dėdės, pusbroliai Antanas, Vaclovas, Bronius, Petras. Kaimynai prisimena, kaip jis iš Kauno apie 100 km atmindavo dviračiu. Buvo labai paprastas, bendradarbiavo su jaunimu. Eidavo į Dapkūniškių, Trakinių ir kitų kaimų jaunimo vakarėlius.

Didžiajame teatre, Valstybės dramos teatre ir kitose scenose S. Pilka per ketverius metus suvaidino apie 100 vaidmenų, režisavo spektaklius.

Kai 1926 m. lietuviai pradėjo masiškai važiuoti už Atlanto, S. Pilka su V. Dineika ir A. Vanagaičiu išsiruošė į JAV. Pirmiausia su vodevilium „Dzimdzi drimdzi“ aplankė lietuvių kolonijas Čikagoje, Niujorke, Bruklina.

1929 m., tik grįžęs į Lietuvą, S. Pilka puikiai atliko Ferdinando vaidmenį F. Šilerio pjesėje „Klasta ir meilė“. Po to sekė pagrindiniai vaidmenys V. Krėvės spektakliuose „Žentas“, „Šarūnas“, A. Griciaus „Palangoje“, K. Inčiūros dramoje „Vincas Kudirka“, S. Čiurlionienės „Didžiojoje mugėje“, Sofoklio „Oidipas Kolone“, M. Gorkio „Miesčionyse“ ir daug kitų. Stasys Pilka ne tik vaidino, bet ir pats statė, režisavo spektaklius. Bendradarbiavo su kompozitoriais Juozu Tallat-Kelpša, N. Pakalniu, dailininkais L. Truikiu, S. Žuku, T. Kulakausku, M. Dobužinskiu ir kitais menininkais. Kaišiadorių gimnazijoje režisavo Moljero muzikinį spektaklį, kuriame pirmą kartą scenoje pasirodė dainininkė Regina Tumalevičiūtė, vėliau tapusi aktore ir garsia operos soliste. Uoliai dirbantį Stasį užklupo sovietų okupacija. Pavojų kėlė sovietų trėmimai ir hitlerininkų koncentracijos stovyklos. Bėgdamas nuo jų Stasys atvyko į nuošalų Balninkėlių kaimą. 1944 m. artėjant frontui, jis atsidūrė Vokietijoje, o 1948 m. išvyko į JAV. Amerikoje pasireiškė ne tik artistiniai, bet ir žurnalistiniai S. Pilkos gabumai. Rašė ir prieškario Lietuvoje ėjusią „Naująją Romuvą“, „Aidus“, „Septynias meno dienas“ ir kitus leidinius.

1956 m. įkuriama Lietuvių scenos darbuotojų sąjunga, kurios centras buvo Čikagoje. Pagrindinis sąjungos organizatorius – S. Pilka. Jis, pasikeisdamas su I. Tvirbutu, A. Dikiniu ir kitais, režisuoja spektaklius, vaidina juose. Trupė keičia po valstijas, Kanadą, Argentiną. Rengiami vakarai Kristijonui Donelaičiui, Žemaitėi, Antanui Baranauskui ir kitiems lietuviams atminti. Šių eilučių autoriaus pusseserė Ona Joteikaitė-Kuliešienė, gyvenusi Čikagoje, prisimena, kad Stasys Pilka ne tik puikiai vaidindavo scenoje, bet ir rasdavo laiko susitikti su žiūrovais. Onos vyras Vincas Kuliešius iš Lietuvos pasitraukė irgi 1944 m. Jis subūrė lietuvius statybininkus, kurie remontavo pastatus, rengiant spektaklius padėjo Lietuvių scenos darbuotojų sąjungai. O. ir V. Kuliešiai Čikagoje turėjo didelį namą, į kurį susirinkdavo nemažai lietuvių. Visi ilgėjosi Lietuvos. Stasys užsimindavo, kad didžiausias jo troškimas – sugrįžti į Lietuvą gyvam ar mirusiam. Stasys Pilka mirė 1976 m. vasario 5 d. Čikagoje. Čia ir palaidotas. Lietuvai tapus nepriklausoma, jo palaikai perkelti į Lietuvą, Stasio gimtinę.

1944 m. Stasiui pasitraukus į Vakarus, kilo grėsmė Lietuvoje likusiai jo šeimai. Stasys suklastojo gimimo vietą ir metus, bet jo artimiesiems nepavyko išvengti tremties. Stasio seserį, kuri buvo ištekėjusi už Linarto, su maža mergyte ant rankų išvežė. Vyro tuo metu nebuvo. Norėjo ištremti ir tėvą Simoną, gyvenusį pas dukrą, bet jam, gerai mokėjusiam rusų kalbą, pavyko išaiškinti, kad jis ne šeimos narys, bet svečias. Tėvą paliko. Parėjęs namo ir sužinojęs skaudžią žinią Linartas pats nuėjo į garnizoną ir paprašė, kad leistų važiuoti su šeima. Komunistai tik nusijuokė:

– Nori su boba pasimylėti?.. Šito nebus niekada. Ji važiuos atskiru ešalonu. Jaunus vyrus atskiriame nuo šeimų. Jūs esate didžiausi liaudies priešai... Jūsų vieta – amžino įšalo krašte...

Linartas iš tremties nebesugrįžo. Mirė iš bado. Stasio seseriai su dukrele Danute pavyko išgyventi baisųjį tremties pragarą. Jos grįžo į Lietuvą. Stasio Pilkos dukterėčia Danutė Petrauskienė su šeima gyvena Kaune. Stasio Pilkos tėvą Simoną kaimynai prisimena kaip malonų ir kultūringą žmogų. Simonas Pilka palaidotas Kurklių miestelio kapinėse.

Čikagiečiai Stasį Pilką vadina aristokratu-elgeta. Scenoje jis rodė stebuklus, sugebėjo bičiuliauti su milijonieriais, bet niekada jiems nesilankstė. Vienišius gyveno labai skurdžiai, bet stengėsi atrodyti išdidžiai. Jam teatras – visas gyvenimas. Užsienio lietuvių kultūros veikėjas Stasys Santvaras apie aktorių ir režisierių S. Pilką rašo, kad jis ne pilkas žmogus, bet ryški asmenybė. Šias mintis papildė Jonas Aistis, Faustas Kirša, Birutė Pūkelevičiūtė ir kiti kultūros veikėjai, kuriems teko bendrauti ir dirbti su Stasiu Pilka.

## Kunigas Juozapas Susnys (1895 m. kovo 10–1969 m. gegužės 15 d.)

*Valerija Kisieliene, Ritonė Šalkauskienė*

Kunigas Juozapas Susnys gimė 1895 m. Tarūčių kaime, Suvainišio parapijoje, Rōkiškio apskrityje. Tėvai – ūkininkai Juozapas Susnys ir Petronėlė Susnienė (Kisielytė) iš Balėlių kaimo. Anksti mirus seseriai, šeimoje buvo vienturtis. Skaityti pramoko namie, o 1911 m. baigė Rygōs progimnazijos keturias klases. Augo labai religingoje šeimoje, tad kunigystės kelią pasirinko dar vaikystėje. 1913 m. įstojo į Kauno kunigų seminariją, kuri tuo metu priklausė Žemaičių vyskupijos kurijai. Baigęs aukštuosius mokslus šioje seminarijoje, 1920 m. vasario 20 d. buvo išventintas subdiakonu. Kunigu išventintas 1920 m. gegužės 9 d. Pirmasis paskyrimas – vikaru Šačių šv. Jono Krikštytojo parapijos bažnyčioje Skuōdo rajone.

Kunigas J. Susnys, atvykęs į Šatės, pradėjo eiti vikaro pareigas 1920 m., tuo metu Šatėse klebonas buvo kunigas Antanas Gediminas Klausutis. Po trejų metų, 1923-aisiais, J. Susnys buvo paskirtas į Ruņšiškes bažnyčios vikaru. Čia darbavosi tik keturis mėnesius ir tais pačiais metais buvo perkeltas į Rasėinius vikaro pareigoms, kartu jam pavesta būti Verkšnių ūkio mokyklos tikybos mokytoju, auklėti būsimus jaunuosius specialistus tikrais krikščionimis. Šias pareigas ėjo šešerius metus. Be to, nuo 1927 m. spalio buvo paskirtas Rasėinių apskrities arešto namų kapelionu sielovadininku. Čia jaunas kunigas Juozapas išmoko išklausti ir suprasti nuteistųjų skundus, stiprinti jų gerus norus, kad atgautų sielos ramybę, skatinti išvengti lengvabūdiškų paklydimų. Jaunas kunigas tikėjo, kad pakeldamas nors vieną puolusį, atneš naudos tiek žmogui, tiek visuomenei.

1929 m. švenčiant popiežiaus Pijaus XI penkiasdešimties metų kunigystės sukaktį, kunigas Juozapas kartu su didžiule lietuvių kunigų ir piliečių piligrimų grupe vyko į Rōmą dalyvauti iškilmėse. Piligrimystė – šv. Petro kapo, katakombų ir kitų svarbių vietų lankymas – užtruko net pusę liepos mėnesio.

Reikia prisiminti, kad popiežius Pijus XI lietuviams buvo ypač artimas. Būdamas apaštališkasis įgaliotinis, vėliau – popiežiaus nuncijus Lenkijai ir vizitatorius Pabaltijo kraštams, arkivyskupas Achilles Ratti (popiežiaus Pijaus XI pavardė) lankėsi Lietuvoje, artimai bendravo su vyskupu Jurgiu Matulaičiu, gerai pažinojo ir užjautė lietuvius okupuotame Vilniaus krašte, todėl jubiliejinių metų proga Lietuvos bažnyčiose buvo raginama tikinčiuosius gausiai dalyvauti piligriminėse kelionėse. 1931 m. kunigas J. Susnys buvo gavęs kvietimą iš Kanados Torōnto šv. Jono bažnyčios komiteto atvykti ir padėti tenkinti tenykdžių lietuvių sielovados poreikius. Kunigas Juozapas tam ryžosi, bet kurija metams atidėjo šį reikalą. Po pusmečio paaiškėjo, kad į vakuojančią vietą jau priimtas kunigas S. Garmus.

Į Bálninkus kunigas J. Susnys paskirtas 1932 m. gruodžio 31 d. ekonomu su visomis klebono teisėmis ir pareigomis patarnauti Šv. vyskupo Stanislovo bažnyčios parapijiečiams. Mūrinė Bálninkų bažnyčia pastatyta 1910 m. klebonaujant kunigui Adomui Jusiui. Ją konsekrovo Žemaičių vyskupas Pranciškus Karevičius 1921 m. Kunigo J. Susnio rūpesčiu bažnyčia buvo išdažyta (taip laikosi iki šiol) ir sutvarkytas šventorius.



*IV klasė. Pirmoje eilėje (ant žemės) sėdi: Adolfas Sėjūnas, neatpažintas, Jonas Karžinauskas; antroje eilėje sėdi (iš kairės): mokyt. Kerutis? su dukrele, mokyt. Kostas Skyrelis, kun. Juozapas Susnys (prie kojų šuo Kalis), neatpažinta mokyt., dvarininkas senasis Steikūnas, Balninkų viršaitis Steponas Urbonavičius; trečioje eilėje: Danutė Razmaraitė, Misiūnaitė, Bronė Širvinskaitė, Marytė Purlytė (Medastytė vadinta), Uršulė Petronytė, Bronė Narušytė (Miklušienė), trečioje eilėje pirmas – Vaclovas Širvinskas; ketvirtoje eilėje ketvirta – Pranė Aukštuolytė iš Balandžių. Balninkai. 1935 06 13*

Kunigas J. Susnys daug metų mokykloje dėstė tikybą. 1933–1937 m. balninkiečiai moksleiviai džiugiai prisimena, kad jų klasėje, kurios auklėtojas buvo mokytojas Petras Meilus, kunigas mokė ne tik tikybos, bet ir estetikos: kultūringo, gražaus elgesio prie stalo, net su atsineštais stalo įrankiais, pagarbios laikysenos. Klasėje iš 30 moksleivių 6 buvo žydų kilmės. Jie neišeidavo iš tokių pamokų, o įprastinių katalikų tikybos pamokų nelankydamo.

Balninkų šviesuolė Doratė Pileckienė prisimena kunigą J. Susnį kaip aristokratą, politiškai išprususį, tolerantą žmogaus pažiūroms ir reiklų savajam darbui. Ji pasakojo, kad kunigą mėgė ir Balninkų žydai. Lentpjūvės savininkas Bjominas Šmitas užeidavo į kleboniją pasikalbėti su kunigu. Pats kunigas svečiuotis niekur nevaikščiojo. Bažnyčios reikalavimų ir nuostatų jis griežtai laikėsi – pagarbiai laidojo ir gerbė tikrus parapijiečius.

Tuo laiku kunigai išgyveno sunkius karo, perversmo laikus, vokiečių ir rusų priespaudą. Ypač sunkūs buvo pokario metai. Balninkiečiai prisimena, kaip 1941 m. birželio 22 d., sekmadienį, klebonas po votyvos klebonijoje užtruko ilgiau – klausė radijo ir atėjęs į šventorių pasakė: „Prasidėjo karas.“ Tai buvo pirmoji siaubo žinia. Pasibaigus sekmadienio sumai, miestelio žydų parduotuvių lentynose mažai kas buvo likę: skubiai viskas išpirkta.

Išlikusios kunigo Juozapo bylos liudija, kad sunkiausi jo klebonavimo metai buvo pokariu. Sovietinių tarnybų, NKVD 1946 m. buvo suimtas ir tardomas. Jam buvo inkriminuojama antitarybinė veikla. Balninkiečiai prisimena, kad Vladas Petronis tuokart paliudijo, jog tik kunigas Juozapas išgelbėjęs nuo mirties, kai vokiečių okupacijos metu jį (tada buvusį komjaunuolį), nepaeinantį invalidą, surištą ir sumuštą paliko gatvėje. Kunigas išreikalavo, kad jį paleistų, ir patarė Vladui slėptis. Kunigas gebėdavo ir gegužinėje jaunimui pranešti apie ruošiamas gaudynes (*ablavas*) į vokiečių kariuomenę. Taip ne vienas balninkietis jaunuolis buvo apsaugotas nuo gestapo arešto. Šie argumentai buvo svarūs – galbūt todėl kunigas buvo išteisintas ir išvengė Sibiro kančių. Nesaugus ir tragiškai sunkus gyvenimas slėgė kunigo pečius. Izoliacija, sekimas, partizanų kūnų niekinimas priešventoriaus ir net prieš bažnyčios durų buvo kasdienybė. 1945 m. rugsėjo 22 d., sekmadienį, pirmą kartą Bálninkuose priešventoriaus gulėjo septynių išniekintų partizanų kūnai, o kunigo homilijoje nebuvo žodžių, atliepiančių nelaimę (to laukė balninkiečiai). Tačiau po šv. Mišių zakristijonas skubiai patiesė karsto drobę (*calūną*), čia kunigas Juozapas meldėsi ir kvietė visus melstis už parapijos mirusiuosius.

Klebonas skubiai atsiliepdavo į pagalbos šauksmą ir kiek galėdamas padėjo parapijiečiams. Apie jo suteiktą pagalbą pasakojama A. Katinaitės-Navickienės knygoje „Kolūkinio kaimo žaizdos: pirmųjų kolūkiečių prisiminimai“. Čia aprašytas Adolfo Navicko iš Trakų kaimo šeimos likimas. Adolfa, kad neišdavė brolio Viktoro, kuris slapstėsi nuo kariuomenės, suėmė ir kankino – kūne neliko sveikos, smūgių nepalietos vietos. Tokios sunkios būklės paliko jį vieną, gulintį skausmuose, o į Sibirą išvežė jo žmoną su paliegusia motina. Žmonės Adolfa šelpė, „o *Balninkų parapijos klebonas Juozapas Susnys atsiuntė jam bažnyčios „pročką“ (drabužių skalbėją), kad jį apskalbūt*“.

Kunigas, kuris nepriklausomybės laikais į parapijos namus buvo įleidęs gyventi policijos nuovados darbuotojo Petro Stumbro šeimą, tarybiniais metais buvo išmestas iš klebonijos, o namai ir ūkis nacionalizuoti. Kunigą zakristijonas Povilas Maslauskas priėmė į savo mažytę varganą trobelę. Taip kunigas ir gyveno, kol parapija pasistatė naują klebonijos pastatą.

Balninkų mokyklos direktoriumi 1950–1951 m. dirbęs Stanislovas Pleskus (dabar žurnalistas) liudija, kad jį ir jo išsirinktąją balninkietę Genovaitę Liškauskaitę (Staliokais vadinta) kunigas Juozapas bažnyčioje sutuokęs 1951 m. vasario 3-iosios naktį, pirmą valandą. Ne vienas balninkietis iki šiol saugo kunigo J. Susnio dovanotą, dažniausiai kalėdojant, kokio nors šventojo paveikslėlį, pagamintą fotografiniu būdu. Kartais kunigas kalėdodamas vaikus net saldainiais pamalonindavo.

Vytautas Narušis prisimena, kad jam susirgus plaučių uždegimu ir tėveliui paprašius pagalbos, kun J. Susnys „be žodžio“ atvažiavo su savo „Pobieda“ ir nuvežė į Kavársko lignonę. Beje, jis pirmą kartą važiavęs tokioje mašinoje. (Bálninkuose tik kunigas ir dvarininkas turėjo tokius automobilius.)

1955 m. kunigui J. Susniui sukako šešiasdešimt gyvenimo ir trisdešimt penkeri kunigystės metai. Kauno kurijos valdytojas kanauninkas Juozapas Stankevičius sveikino sukaktuvininką, o keliolika balninkiečių rašė kurijai ir religinio kulto įgaliotiniui skundą, reikalaudami kito, jauno kunigo, nes esamas neva mažai bendraujantis, gyvena užsidaręs, reikalauja atsiskaityti „*kapeika į kapeiką*“ ir kt.



Kiti parapijiečiai jį užtarė ir gynė. Klebonas Juozapas prašė vienybės, „*nedaryti dviejų blokų*“. Archyvo puslapiai kalba, kad valdytojo J. Stankevičiaus požiūris buvo atidus ir taikingas.

Pasiligojęs J. Susnys prašė kurijos vadovybę suteikti jam altaristo pareigas, bet Kauno kurijos valdytojas kanauninkas J. Stankevičius Balninkuose 25 metus ėjusį klebono pareigas kunigą 1958 m. dar nusiuntė į Raudoną, o 1959 m. į Skiřsnemunę klebono pareigoms. Tik 1960 m. J. Susnys paskirtas į Radviliškį altaristu. Kunigas J. Susnys mirė 1969 m. gegužės 15 d. Vilniaus ligoninėje po operacijos, palaidotas Vilniuje.

Iš jaunystės prisimenu Lyduōkiuose vykstančius Marijos Magdalenos atlaidus. Lyduōkių klebonas Povilas Pauliukas kunigui J. Susniui patikėdavo sakyti pamokslą. Kiek tuose pamoksluose buvo gyvenimiško patarimo, žmogaus sielos supratimo ir karštai mylinčios širdies įdėta! Jo kalbėseną buvo rami, esmė – aktuali. Dosnus buvo ir patarnaujantiems vaikams – *klapčiukams*. Mano brolis Feliksas prisimena, kad kunigas Juozapas buvo dosniausias iš visų pažintų kunigų.

Balninkiečiai, gerbdami a. a. kun. Juozapą Susnį, bažnyčios atstatymo šimtmėčio proga ketino jo palaikus perkelti į Balninkų bažnyčios šventorių, kur ilsisi kunigo mama, bet palaikai iš Vilniaus senųjų Žvėryno kapinių jau buvo perkelti į jo gimtąją parapiją – į Suvainišio bažnyčios šventorių. Vis dėlto balninkiečiai abejoja, ar tikrai palaikai perkelti, nes nėra dokumentų, patvirtinančių šį faktą.

Prisimename kunigą Juozapą kaip labai principingą ir nuoseklią asmenybę, mokėjusią stoviškai išgyventi visas gyvenimo negandas, smulkius nesusipratimus ir buitinius nepatogumus, švelninti aplinkinių nesutarimus, pavojingus bendram dvasiniam reikalui.

## Apie autorius

**Adomavičius Romas** – žurnalistas.

**Aleinikovienė Nijolė** – istorikė, Molėtų krašto muziejaus etnografė.

**Augutis Aleksandras** – ūkininkas.

**Aukštaitienė (Eimontaitė) Vanda Kotryna** – ekonomistė, skiautininkė.

**Aukštaitis Julius** – miškų ūkio inžinierius, kraštotyrininkas. Balninkų kraštiečių asociacijos pirmininkas, „Lietuvos valsčių“ serijos monografijos „Balninkai“ sudarytojas ir vyriausiasis redaktorius.

**Aukštaitis Steponas** – ūkininkas.

**Aukštaitis Vaidotas** – Dailės muziejaus fotografas.

**Aukštuolis Rapolas** – mokytojas.

**Aukštuolytė Aldona** – mokytoja.

**Ažubalienė Marija** – bibliotekininkė.

**Baliūnas Antanas** – buvęs partizanas.

**Baliūnienė Ona** – partizano žmona.

**Bražėnaitė Irena** – žurnalistė, solistė, choro dirigentė, choristė Vilniaus bažnyčiose.

**Budrionienė Vilija** – Balninkų VŠĮ „Kaimynystės namai“ direktorė, pedagogė.

**Čereška Juozas** – ūkininkas, pasipriešinimo kovų dalyvis.

**Čereška Vytautas** – ekonomistas.

**Džiautas Petras** – mokytojas, istorikas.

**Gaigalas Algirdas** – geologas, habilituotas daktaras, profesorius, akademikas.

**Gaižutienė Lina** – žurnalistė.

**Gervinskas Petras** – ūkininkas.

**Girnytė Apolonija** – mokytoja, lituanistė, kraštotyrinės medžiagos pateikėja.

**Grigienė Danutė** – mokytoja, geografė.

**Grybauskas Bronius** – valstybės tarnautojas (KGB).

**Imbrasienė Stasė** – bibliotekininkė.

**Ivanauskas Jonas** – žurnalistas.

**Juodienė Stanislava** – mokytoja, kraštotyrinės medžiagos pateikėja.

**Juodis Stasys** – veterinarijos gydytojas.

Straipsnius „Balninkų“ monografijai parašė 72 autoriai.

**Karvelis Petras** – ekonomistas, visuomenininkas.

**Kazlienė Viktorija** – istorikė, Molėtų krašto muziejaus direktorė.

**Kiaušinienė (Čereškaitė) Eleonora Regina** – bibliotekininkė.

**Kisielienė Valerija** – mokytoja.

**Klimka Libertas** – fizikas, mokslo istorikas, etnologas, fizinių mokslų daktaras, profesorius, valstybinės Jono Basanavičiaus ir Stasio Šalkauskio premijų laureatas.

**Korzonaitė Edita** – tautosakininkė, humanitarinių mokslų daktarė.

**Kurtinaitis Albinas** – miškininkas, energetikas, pasipriešinimo kovų dalyvis.

**Mackevičius Stasys** – agronomas.

**Makauskaitė Indrė** – žurnalistė.

**Maniūskienė Jonė** – mokytoja, lituanistė, ilgametė Balninkų bendruomenės centro pirmininkė.

**Maslauskas Stasys** – inžinierius, energetikas.

**Mazūrienė (Augutytė) Danutė** – mokytoja, istorikė.

**Meilienė (Misiūnaitė) Veronika** – pasipriešinimo kovų dalyvė, pedagogė.

**Meilus Algirdas** – rašytojas, žurnalistas, spaudos darbuotojas.

**Mikalonienė Birutė** – vertėja.

**Miškinis Algimantas** – architektas, humanitarinių mokslų habilituotas daktaras, profesorius, Lietuvos mokslų akademijos narys korespondentas.

**Miškinis Vladas** – mokytojas, dailininkas.

**Narušis Simonas Vytautas** – energetikas.

**Paškevičienė (Savickaitė) Jadvyga** – mokytoja.

**Purlienė Danutė** – medicinos darbuotoja.

**Purlys Kazimieras** – ūkininkas.

**Pusvaškienė Irena** – bibliotekininkė, kraštotyrinės medžiagos pateikėja.

**Pusvaškienė Virginija** – Balninkų seniūnė.

**Rakauskas Vytautas** – mokytojas, filologas, lituanistas, pasipriešinimo kovų dalyvis, redaktorius.

**Rakauskienė (Šantaraitė) Janina** – zootechnikė.

**Rimša Edmundas** – istorikas, humanitarinių mokslų daktaras, docentas.

**Siaurusaitytė Janina** – žurnalistė.

**Sinkevičienė (Urbanavičiūtė) Ada** – mokytoja, lituanistė.

**Skebas Vytautas** – istorikas, humanitarinių mokslų daktaras.

**Statauskienė (Pusvaškytė) Danutė** – ūkininkė.

**Strazdas Kazys** – inžinierius technologas, docentas.

**Šalkauskienė (Tamulytė) Ritonė** – mokytoja, matematikė, ateitininkė.

**Šepetys Lionginas** – sovietinis komjaunimo, partinis ir kultūros veikėjas, signataras, filosofijos mokslų daktaras.

**Šimaitis Algirdas** – inžinierius, statybininkas.

**Šlamaitė Alma** – žurnalistė.

**Šmigelskas Linas** – istorikas.

**Tamašauskas Rytas** – mokytojas, kraštotyrininkas.

**Tamulytė Angelė** – partizanų ryšininkė.

**Tijūnonienė (Jasiulionytė) Alfoncina** – ūkininkė.

**Tvarkūnas Bronius** – ūkininkas.

**Vaičiūnienė (Grinaitė) Donata** – mokytoja, kraštotyrinės medžiagos pateikėja.

**Varžgalys Jonas** – inžinierius, statybininkas.

**Vitkauskienė Irena** – ūkininkė.

**Zinkevičius Zigmąs** – humanitarinių mokslų daktaras, profesorius, akademikas, nusipelnęs mokslo veikėjas, visuomenininkas, daugelio lituanistinių kalbos ir dialektologijos knygų, aukštosioms mokykloms vadovėlių bei mokomųjų priemonių autorius.

**Žvinys Stanislovas** – inžinierius, konstruktorius.

## Santrumpos ir sutrumpinimai

- AB – akcinė bendrovė  
 AG – arklio galia  
 ALF – Atviros Lietuvos fondas  
 ASI – Architektūros ir statybos institutas  
 AT – Aukščiausioji Taryba  
 ATL – Archeologiniai tyrinėjimai Lietuvoje (knyga)  
 BK – baudžiamasis kodeksas  
 BPDG – būk pasiruošęs darbui ir gynybai (sporto normatyvai)  
 BS – Bendrasis skyrius  
 CD – kompaktinė plokštelė  
 CK – Centro komitetas  
 ELTA – Lietuvos telegramų agentūra  
 ES – Europos Sąjunga  
 FTMC – Fizinių ir technologijos mokslų centras  
 GPU – Valstybės politinė valdyba (SSRS)  
 INRI – Jėzaus monograma  
 JAV – Jungtinės Amerikos Valstijos  
 J. E. – Jo Eminencija  
 JŪR – Jaunųjų ūkininkų ratelis  
 KAA – Kauno apskrities archyvas  
 KAM – Krašto apsaugos ministerija  
 KC – kultūros centras  
 K. g. – Kauno gubernija  
 KGB – SSRS valstybės saugumo komitetas  
 KPC – Kultūros paveldo centras  
 KP – Komunistų partija  
 KP CK – Komunistų partijos centro komitetas  
 KPI – Kauno politechnikos institutas  
 KTU – Kauno technologijos universitetas  
 KU – Klaipėdos universitetas  
 LAA – Lietuvos TSR archeologijos atlasas  
 LAF – Lietuvių aktyvistų frontas  
 LCVA – Lietuvos centrinis valstybės archyvas  
 LDK – Lietuvos Didžioji Kunigaikštystė  
 LDP – Lietuvos demokratų partija  
 LF – Lietuvių frontas  
 LGGRTC – Lietuvos gyventojų genocido ir rezistencijos tyrimo centras  
 LHEŽ – Lietuvių hidronimų etimologinis žodynas  
 LYA – Lietuvos ypatingasis archyvas  
 LIBIS – Lietuvos integralios bibliotekų informacijos sistemos (suvestinis katalogas)  
 LIIR – Lietuvos istorijos instituto rankraštynas  
 L. J. S. – Lietuvos jaunimo sąjunga  
 LKA – Lietuvių kalbos atlasas  
 LKBK – Lietuvos katalikų bažnyčios kronika  
 LKP(b) – Lietuvos komunistų partija (bolševikų)  
 LKP CK – Lietuvos komunistų partijos centro komitetas  
 LKT – Lietuvių kalbos tarmės, Liaudies komisarų taryba  
 LKŽ – Lietuvių kalbos žodynas  
 LLA – Lietuvos laisvės armija  
 LLD – Lietuvių liaudies dainynas  
 LLDK – Lietuvių liaudies dainų katalogas  
 LLMA – Lietuvos literatūros ir meno archyvas  
 LLKS – Lietuvos laisvės kovos sąjūdis  
 LLTI – Lietuvių literatūros ir tautosakos institutas  
 LLV – Lietuvos laikinoji vyriausybė; Lenkijos–Lietuvos Valstybė  
 LM – Lietuvos Metrika  
 LMA – Lietuvos mokslų akademija  
 LMKJ – Lietuvos mokytojų kvalifikacijos institutas

LMTA – Lietuvos muzikos ir teatro akademija  
 LNM – Lietuvos nacionalinis muziejus  
 LNMMB RKR – Lietuvos nacionalinės M. Mažvydo bibliotekos Retų knygų ir rankraščių skyrius  
 LPJŠ – Lietuvos partizaninio judėjimo štabas  
 LR – Lietuvos Respublika  
 LRT – Lietuvos radijas ir televizija  
 LSDP – Lietuvos socialdemokratų partija  
 LS(T)SR – Lietuvos Sovietų (Tarybų) Socialistinė Respublika  
 LŠS – Lietuvos šaulių sąjunga  
 LTR – Lietuvių tautosakos rankraštynas  
 LPS – Lietuvos partizanų sąjunga; Lietuvos Persitvarkymo Sąjūdis  
 L. T. S. – Lietuvos tautininkų sąjunga  
 LUIP – Lietuvos urbanistikos paminklai  
 LVIA – Lietuvos valstybės istorijos archyvas  
 LVR – Lietuvos vietinė rinktinė  
 LŽŪA – Lietuvos žemės ūkio akademija  
 LŽŪU – Lietuvos žemės ūkio universitetas  
 MA – Mokslų akademija  
 MAB RS – Lietuvos mokslų akademijos Vrublevskių bibliotekos Rankraščių skyrius  
 MGB – SSRS valstybės saugumo ministerija  
 MN – absoliutus aukštis nuo jūros lygio  
 MT – Ministrų Taryba  
 MTI – mokslinių tyrimų institutas  
 MTP – mokyklų tobulinimo programa  
 MTS – mašinų ir traktorių stotis  
 MVD – SSRS vidaus reikalų ministerija  
 NKGB – SSRS valstybės saugumo liaudies komisariatas  
 NKVD – SSRS vidaus reikalų liaudies komisariatas  
 OLP – atskiras lagerio punktas  
 ORS – darbininkų aprūpinimo skyrius  
 PDG – pasiruošęs darbui ir gynybai (sporto normatyvai)  
 POW – lenkų karinė organizacija  
 PS – politinis skyrius  
 RKB – Romos katalikų bažnyčia  
 RSFSR – Rusijos Sovietų Federacinė Socialistinė Respublika  
 SA – senieji aktai  
 SKD – smulkaus kredito draugija  
 SS – apsaugos rinktinė, sukarinta nacistinės Vokietijos organizacija  
 SSKP – Sovietų Sąjungos komunistų partija  
 SSRS – Sovietų Socialistinių Respublikų Sąjunga  
 ŠLK – Švietimo liaudies komisariatas  
 Š. S. – Šaulių sąjunga  
 ŠVS – Šiaurės vakarų skyrius  
 TBA – tarpbibliotekinis abonementas  
 TLDP – Tautiškoji lietuvių demokratų partija  
 TSKP CK – Tarybų Sąjungos komunistų partijos centro komitetas  
 TSRS – Tarybų Socialistinių Respublikų Sąjunga  
 TV – televizija  
 UIAB – uždaroji akcinė bendrovė  
 UDK – universalioji dešimtainė klasifikacija  
 VAK – Valstybės archeologijos komisija  
 VDA – Vilniaus dailės akademija  
 VDKM – Vytauto Didžiojo karo muziejus  
 VDU – Vytauto Didžiojo universitetas  
 VGTU – Vilniaus Gedimino technikos universitetas  
 VIPT – viešasis interneto prieigos taškas  
 VKP(b) – Visasąjunginė komunistų partija (bolševikų)  
 VLIK – Vyriausiasis Lietuvos išlaisvinimo komitetas  
 VLSD – Vilniaus lietuvių savišalpos draugija

VPI – Vilniaus pedagoginis institutas  
 VPU – Vilniaus pedagoginis universitetas  
 VR – vietinė rinktinė  
 VRM – Vidaus reikalų ministerija  
 VŠĮ – viešojo įstaiga  
 VU – Vilniaus universitetas  
 VVDI – Vilniaus valstybinis dailės institutas  
 VVPI – Vilniaus valstybinis pedagoginis institutas  
 VVS (V. V. S.) – Vilniui vaduoti sąjunga  
 VŽF – Valstybinis žemės fondas  
 ŽŪB – žemės ūkio bendrovė; žemės ūkio bankas  
 ŽŪK – žemės ūkio komisija  
 ŽŪKD – žemės ūkio kredito draugija  
 ŽŪM – Žemės ūkio ministerija  
 ŽŽŪM – žemesnioji žemės ūkio mokykla

a – aras

a. – amžius; aikštė

a. a. – amžiną atilsį

adm. – administracija, administracinis

agr. – agronomas

akad. – akademija

al. – alėja

ap. – aprašas

apyl. – apylinkė

apyg. – apygarda

apskr. – apskritis

archit. – architektas (-ė)

asm. – asmeninis

ats. – atsakingasis

aukšt. – aukštuma

aut. – autorius

b. – byla

bal. – balandis (mėnuo)

bibliogr. – bibliografija

birž. – birželis (mėnuo)

b-ka – biblioteka

brėž. – brėžinys

brus. – baltarusių (kalba)

buv. – buvęs

b-vė – bendrovė

b. ž. – bendrinis žodis

bžn. – bažnyčia, bažnytinis

bžnk. – bažnytkaimis

cm – centimetras

cnt – centneris

d. – diena; dalis; duktė

dab. – dabartinis

dail. – dailininkas

dėst. – dėstytojas

dgs. – daugiskaita

d-ja – draugija

doc. – docentas

dok. – dokumentas

dr. – daktaras (mokslų)

drg. – draugas (kreipimasis)

dš. – dešinysis (intakas)

dv. – dvaras

egz. – egzempliorius

eil. – eilėraštis; eilutė

eil. Nr. – eilės numeris

eksp. – ekspedicija

el. – elektroninis

etc. – (lot. et cetera – ir kita, ir taip toliau)

ež. – ežeras

f. – fondas

fak. – fakultetas

fotogr. – fotografas; fotografavo

g – gramas

g. – gatvė; giminė (gram.)

geg. – gegužė (mėnuo)

gerb. – gerbiamasis, gerbiamas

gim. – gimęs (-usi)

gimm., g-ja – gimnazija

gyv. – gyvenantis

glž. st. – geležinkelio stotis

gram. – gramatika, gramatikos

gub. – gubernija

h – aukštis

ha – hektaras

habil. dr. – habilituotas daktaras (mokslų laipsnis)

hibr. – hibridas

ibidem (ibid) – lot. ten pat (nurodant citatų šaltinius)

iliustr. – iliustruotas

inst. – institutas

int. – intakas

inž. – inžinierius, inžinerinis

išl. – išleista

išsp. – išspausdinta

k. – kaimas; kalba

kan. – kanauninkas

kand. – kandidatas

kg – kilogramas

k-ja – komisija

kl. – klasė

kln. – kalnas

klv. – kalva

km – kilometras

kn. – knyga

kol. – kolūkis

kp – kapeika

kr. – kraštas

kt. – kita; kiti

- k-tas* – komitetas  
*ktm* – kietmetis  
*kun.* – kunigas  
*kv. m* – kvadratinis metras  
*l, L* – litras  
*l.* – lapas (popieriaus); laipsnis; literatūra  
*laikr.* – laikraštis  
*lapkr.* – lapkritis (mėnuo)  
*leid.* – leidinys, leidimas, leidėjas  
*lenk.* – lenkų  
*lent.* – lentelė  
*liet.* – lietuvių, lietuviškai  
*lit.* – literatūra  
*l-kla* – leidykla  
*lot.* – lotynų (kalba)  
*Lt* – litas  
*ltn.* – leitenantas  
*m* – metras  
*m.* – metai; miręs; mokslų (prie mokslų laipsnio); moteriškoji giminė (gramatika)  
*m. dr.* – mokslų daktaras  
*mėn.* – mėnuo  
*min.* – minėtas (straipsnis)  
*m-ja* – ministerija  
*mjr.* – majoras  
*m. kand.* – mokslų kandidatas  
*m-kla* – mokykla  
*mm* – milimetras  
*mln.* – milijonas  
*m. m.* – mokslo metai  
*mok.* – mokinys  
*mokyt.* – mokytojas  
*moksl.* – mokslinis, mokslas  
*mst.* – miestas  
*mstl.* – miestelis  
*mšk.* – miškas  
*mškl.* – miškelis  
*m. ū.* – miškų ūkis  
*neg. nr.* – neigiamasis numeris  
*Nr., nr.* – numeris  
*nuotr.* – nuotrauka  
*org.* – organizacija, organizacinis  
*orig.* – originalas, originalus  
*p.* – puslapis; ponas, ponias, panelė  
*P* – pietūs  
*pab.* – pabaiga  
*pagr.* – pagrindinis  
*pan.* – panašiai  
*par.* – parapija  
*past.* – pastatyta, pastaba  
*pav.* – paveikslas (ilustracija); pavietas (apskritis)  
*ped.* – pedagoginis, pedagogas  
*ph* – vandenilio potencialas  
*pieš.* – piešinys  
*pil.* – pilietis  
*piliav.* – pilivietė  
*pirm.* – pirmininkas  
*pkp.* – pilkapytnas  
*plg.* – palyginimas  
*plk.* – pulkininkas; pelkė  
*plkl.* – piliakalnis  
*plv.* – palivarkas  
*po Kr.* – po Kristaus  
*pr.* – pradžia; prospektas; prieš; prūsų  
*PR* – pietryčiai  
*prad.* – pradinis, pradžios  
*pr. Kr.* – prieš Kristų  
*pr. m. e.* – prieš mūsų erą  
*proc.* – procentas  
*prof.* – profesorius  
*prod.* – pravardė  
*pv.* – pieva  
*PV* – pietvakariai  
*pvd.* – pavardė  
*pvz.* – pavyzdžiui  
*r.* – rajonas  
*R* – rytai  
*rb* – rublis  
*red.* – redaktorius, redakcinis  
*reprod.* – reprodukcija  
*resp.* – respublika  
*rezist.* – rezistentas, rezistencinis  
*rež.* – režisierius  
*rink.* – rinkinys  
*rst.* – raistas  
*rugpj.* – rugpjūtis (mėnuo)  
*rugs.* – rugsėjis (mėnuo)  
*rus.* – rusų (kalba)  
*s* – sekundė  
*s.* – sūnus; sala; sieksnis  
*sav.* – savaitė  
*saviv.* – savivaldybė  
*sen.* – seniūnas; seniūnija; senasis, senovinis  
*s-ga* – sąjunga  
*sk.* – skyrius  
*sl.* – slavų  
*slap., slapyv.* – slapyvardis  
*soc.* – socialinis  
*sov.* – sovietų; sovietinis  
*sp.* – spauda; spauduvė  
*splv.* – spalvotas, -a  
*spec.* – specialus; specialybė, specialistas  
*sr.* – sritis  
*str.* – straipsnis  
*sud.* – sudarė; sudarytojas  
*š.* – šalis  
*Š* – šiaurė  
*Š.* – šaltinis (informacijos)  
*š. m.* – šių metų  
*šnek.* – šnekamosios (kalbos)  
*ŠR* – šiaurės rytai  
*šv.* – šventas  
*ŠV* – šiaurės vakarai  
*Švč.* – Švenčiausiasis, -ioji  
*t* – tona  
*t.* – tomas  
*tech.* – technikos  
*t. y.* – tai yra  
*t. p.* – taip pat  
*t. t.* – taip toliau  
*tūkst.* – tūkstantis  
*tv.* – tvėnkinytis



ukr. – ukrainiečių (kalba)  
up. – upė  
upl. – upelis  
u-tas – universitetas  
v. – vardas; vyriškoji giminė (gramatika)  
V – vakarai  
vad. – vadovas; vadinamasis  
val. – valanda  
vas. – vasaris (mėnuo)  
v-ba – valdyba  
veik. – veikalas  
vid. – vidurinė (mokykla); vidurinis (išsilavinimas)  
vyr. – vyriausias, vyriausiasis

vyresn. – vyresnysis  
vysk. – vyskupas; vyskupija  
vls. (vlsč.) – valsčius  
vlst. – valstybė  
vnk. – vienkiemis  
vns. – viensėdis  
vnt. – vienetas, vienetai  
vok. – vokiečių (kalba)  
vtv. – vietovardis  
žml. – žemėlapis  
žr. – žiūrėk  
ž. ū. – žemės ūkis  
žurn. – žurnalas

# Monografijos finansavimas

*Julius Aukštaitis, Petras Jonušas*

Rėmėjai, finansuotojai	Aukojimo data	Paaukota suma, Eur
UAB „Magnolija“	2019 04 17	10 000,00
UAB „Konversita“	2020 02 15	10 000,00
Lietuvos kultūros taryba	2020 02 06	7 000,00
Visuomeninė organizacija „Balninkų bendruomenės centras“	2016 12 29	3 000,00
Stasys Mackevičius	2020 02 18	1 000,00
Rimantas Kazokevičius	2013 04 02	144,81 (500 Lt)
Anatolij Šalgunov	2013 04 02	144,81 (500 Lt)
Vladas Telksnys	2013 04 02	115,85 (400 Lt)
Alvydas Klevas	2013 04 02	28,96 (100 Lt)
Julius Aukštaitis	2013 06 10	28,96 (100 Lt)
Iš viso:		31 463,39

Nuoširdžiai dėkojame rėmėjams, be Jūsų paramos knygos išleisti negalėtume.



Dabartinė kartografinė ir demografinė situacija buvusio Balninkų valsčiaus teritorijoje.  
Sudarė UAB „Žemėlapių artelė“ kartografe Aira Dubikaltienė

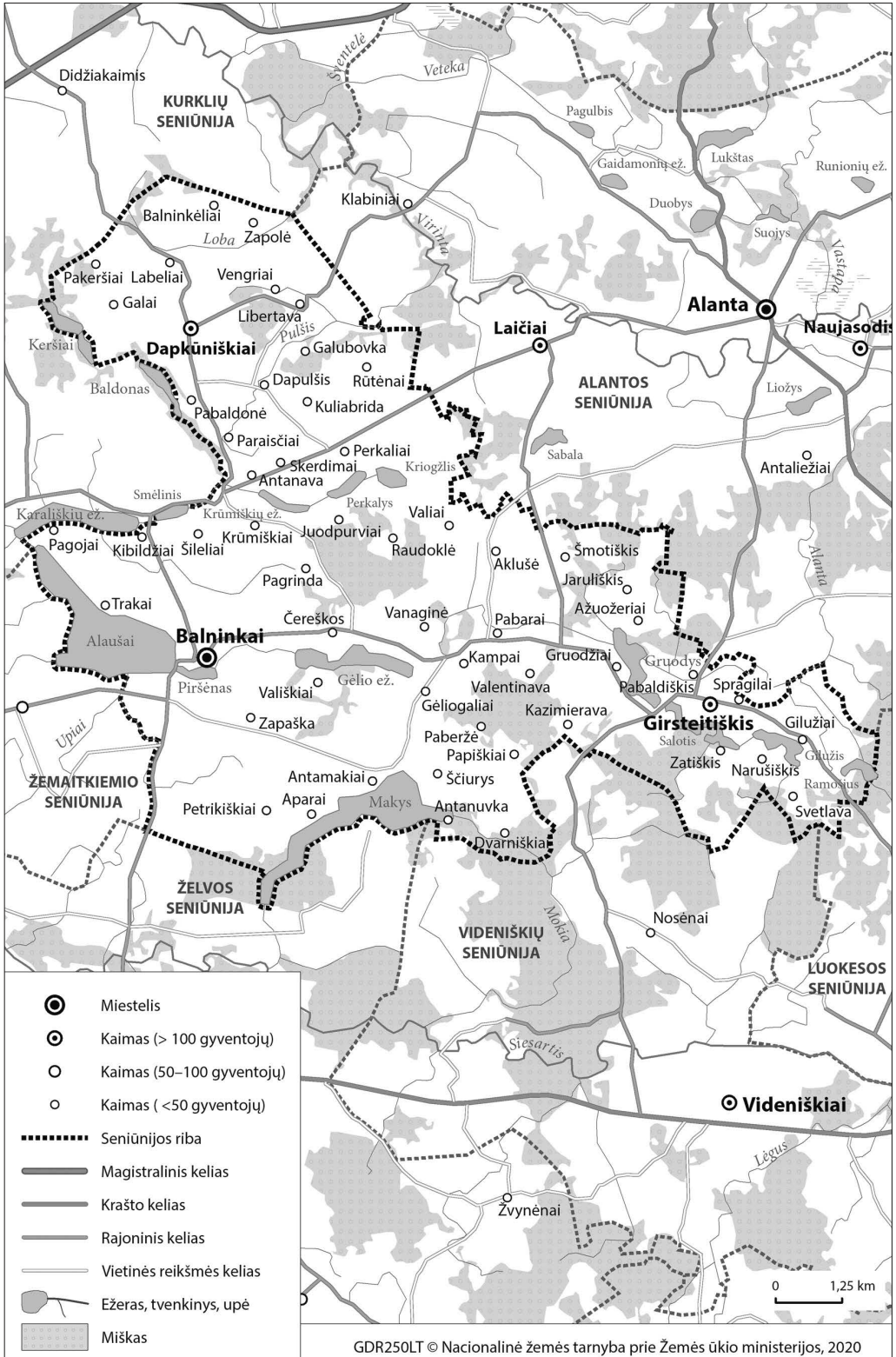

Balninkų seniūnijos žemėlapis. Sudarė UAB „Žemėlapių artelė“ kartografe Aira Dubikaltienė



*Buvusių Lietuvos  
valsčių žemėlapis.  
Tamsiai išskirtas  
Balninkų valsčius.  
Sudarė  
UAB „Žemėlapių  
artelė“ kartografe  
Aira Dubikalienė*



M 1 : 1 400 000

## Buvusių Lietuvos valsčių abėcėlinis sąrašas

Adutiškis	Gelėžiai	Klėvainiai	Molėtai
Akmėnė	Geļgaudiškis	Krākės	Mósėdis
Alantà	Gėlvonai	Krāžiai	Mūsainkai
Aleksandravėlė	Giedraičiai	Krekenavà	Nàtkišķiai
Alytūs	Giřkainis	Kretingà	Naujamiestis
Àlovė	Gižai	Kretingalė	Naujoji Vilnia
Alsėdžiai	Gražiškiai	Kriaūnos	Nedzingė
Alvitas	Griņkiškis	Krinčinas	Nemajūnai
Andriōniškis	Griřkabūdis	Kriuķai	Nemakščiai
Anykščiai	Grūslaukė	Kriuķai	Nemenčinė
Antalieptė	Gruzdžiai	Krókialauķis	Nemunaitis
Antanàvas	Gudėliai	Krosnà	Nemunėlio Radviliķis
Antàzavė	Gudžiūnai	Kruonis	Nevarėnai
Ariogala	Gulbinaĩ	Kruopiaĩ	Obėliai
Ařmintà	Igliškėliai	Kučiūnai	Ōnuķis
Aukštàdvaris	Ignalinà	Kuktiškės	Pabáiskas
Aukštōji Panemūnė	Ylakiai	Kudirkos Naūmiestis	Pabėržė
Aukštupėnai	Ilgiziaĩ	Kuliaĩ	Pabiržė
Bàbtai	Ilguvà	Kūpiškis	Pabradė
Baisogala	Imbradas	Kuprėliškis	Padovinys
Balbiėriškis	Inturkė	Kurķliaĩ	Padubysys
Bálninkai	Janàpolė	Kursėnai	Paežerėliai
Barstýčiai	Janàvas	Kurtuvėnai	Paežeriaĩ
Bařtninkai	Jankaĩ	Kvėdarna	Pagėgiai
Barzdaĩ	Jašiūnai	Kvetkaĩ	Pagiriaĩ
Batakiai	Jiėznas	Kvietiškis	Pàgramantis
Baziliōnai	Jonavà	Laĩžuva	Pajevonys
Berčiūnai	Joniškėlis	Lankėliķiai	Pajūris
Betýgala	Jōniškis	Làpės	Pakaļniai
Birštonas	Jōniškis (Molėtų r.)	Laūksargiai	Pakapė
Biržai	Josvainiai	Laūkuva	Pakruojis
Būblėliai	Juknaičiai	Lazdijai	Pakūonis
Būdviėtis	Juodaičiai	Leckavà	Palangà
Butrimonys	Juodupė	Lėipalingis	Pandėlys
Ceikiniai	Jurbarkas	Lekėčiai	Panemunėlis
Čedasaĩ	Jūžintai	Leliūnai	Panemūnis
Čekiškė	Kabėliai	Lenķimai	Panevėžys
Čypėnai	Kaiřiadórys	Leņtvaris	Panoteriai
Darbėnai	Kalesniņķai	Lyduoķiai	Papilė
Daūgai	Kaltanėnai	Lýgumai	Papilys
Daūgailiai	Kaltinėnai	Liņkmenys	Paróvejà
Daujėnai	Kalvarija	Linkuvà	Parvalys
Debeķiai	Kamajai	Lioliaĩ	Pařiaušė
Degučiai	Kàpčiamiestis	Liřkiavà	Pařušvys
Dėltuva	Karklėnai	Liubàvas	Pařvitinys
Dievėniškės	Karmėlava	Liudvinàvas	Paupinė
Dotnuvà	Kařtena	Lukřiai	Pažaislis
Dovilai	Katýčiai	Luoķė	Perlojà
Drūskininkai	Kaūnas	Maiřiagala	Pėrnarava
Dūķstas	Kaūpiškiai	Marcinkonys	Petrařiūnai
Dusetos	Kavàrskas	Marijampolė	Piktupėnai
Eiřiškės	Kazlų Rūdà	Mažeķiai	Pilviķiai
Endriejāvas	Kėdaiņiai	Mėdininkai	Piniavà
Eřvilķas	Kelmė	Merķinė	Pivařiūnai
Gadūnàvas	Ketūrvalkiai	Meřkuičiai	Plateliai
Gaidėliai	Kybartai	Meteliaĩ	Plókščiai
Gargždaĩ	Kiduliai	Mickūnai	Plungė
Garliavà	Kietāviškės	Mielagėnai	Prėkulė
Gasčiūnai	Kintaĩ	Miežiķiai	Prėnai
Gaurė	Klebīškis	Mikaliķiai	Pūmpėnai
Gegužinė	Klyķoliai	Mirolàvas	Punià

Pūšalotas	Smaliniūkai	Truskavà	Žaiginỹs
Radviliškis	Smàlvos	Trušèliai	Žalióji
Ragèliai	Smilgïai	Turgèliai	Žarènai
Raguvà	Staciúnai	Turžènai	Žasliai
Raitiniūkai	Stàkliškès	Tverai	Žeimèlis
Ramýgala	Stòniškiai	Tverècius	Žeímiai
Rasèiniai	Strúnaitis	Ùbiškè	Žèlva
Raudènai	Stumbrìskis	Ùdrïja	Žemaičių Kalvarijà
Raudènis	Subàcius	Ukmergè	Žemaičių Naúmiestis
Raudòndvaris	Súostas	Upýna	Žemaitkiemis
Raudònè	Surdègis	Utenà	Židikai
Riešè	Surviliškis	Užpàliai	Žiezëmàriai
Rietàvas	Svédasaĩ	Ùžventis	Žygáičiai
Rimšè	Šakiai	Vabalniūkaskas	Žvirgždáičiai
Ròkiškis	Šakýna	Vadòkliai	
Rozalïmas	Šalčininkai	Váiguva	
Rudaminà ( <i>Lazdijų r.</i> )	Šaukènai	Vainùtas	
Rudaminà ( <i>Vilniaus r.</i> )	Šeduvà	Valkiniūkai	
Rūdiškès	Šešuoliai	Vandžiògala	
Rūdnia	Šèta	Varènà	PASTABA. Šiame
Rumšišškès	Šiaulènai	Vařniai	sàraše neįrašyti už
Sàlakas	Šiauliaĩ	Vaškaĩ	dabartinių Lietuvos
Salantáĩ	Šilalè	Vegèriai	sienuų atsidurę
Saldùtiškis	Šilavòtas	Veisiejai	valsčiai (11):
Salòčiai	Šilutè	Veiveriai	
Sangrūdà	Šiluva	Veiviržènai	Aknystà ( <i>Latvija</i> )
Sasnavà	Šimkáičiai	Veliuonà	Beržiniūkai ( <i>Lenkija</i> )
Saúgos	Šimónys	Velžýs	Bùdbergis ( <i>Latvija</i> )
Sedà	Širvintos	Vèpriei	Gervèčiai ( <i>Baltarusija</i> )
Seirijai	Šumskas	Vidèniškiai	Krasnàvas ( <i>Lenkija</i> )
Semelišškès	Šunskai	Vidùklè	Pùnskas ( <i>Lenkija</i> )
Séndvaris	Švèkšna	Viekšniaĩ	Rodùnià ( <i>Baltarusija</i> )
Serèdžius	Švenčionèliai	Viešintos	Seinai ( <i>Lenkija</i> )
Sidabràvas	Švenčionys	Viešvilè	Subatè ( <i>Latvija</i> )
Siesikai	Šveñtežeris	Vievis	Varanàvas ( <i>Baltarusija</i> )
Šimnas	Taujènai	Vilkaviškis	Vìžainis ( <i>Lenkija</i> )
Sintautáĩ	Tauragè	Vilkijà	
Skaistgirỹs	Tauràgnai	Vilkyškiai	Taip pat šie valsčiai,
Skàpiškis	Telšiai	Virbàlis	neturèjè centru (4):
Skaudvilè	Tirkšliaĩ	Višakio Rūdà	
Skiemónys	Týtuvènai	Vištýtis	Alòtų valsčius
Skìrsnemunè	Tràkai	Výžuonos	Añtnemunio valsčius
Skudùtiškis	Traùpis	Zapýškis	Galsdonų valsčius
Skuòdas	Trýškiai	Ziniúnai	Javaràvo valsčius
Slavikái	Troškúnai	Žagàrè	

Iš viso 408 valsčiai.



## Buvusių Lietuvos valsčių teritorinis sąrašas

ALYTAUS apskr.	Lāpės	<i>Skuodo r.</i>	Gražiškiai
<i>Alytaus r.</i>	Pažaislis	Barstyčiai	Kaūpiškiai
Alytūs	Petrašiūnai ( <i>Kauno m.</i> )	Ylakiai	Ketūrvalkiai
Ālovė	Raudondvaris	Lenkimai	Kybartai
Butrimōnys	Vandžiōgala	Mōsėdis	Lankėliškiai
Daūgai	Vilkijā	Skuōdas	Paežeriai
Miroslāvas	Zapyškis		Pajevonys
Nemunaitis		<i>Šilutės r.</i>	Pilviškiai
Pivašiūnai	<i>Kėdainių r.</i>	Gaidėliai	Vilkaviškis
Puniā	Dotnuvā	Juknāičiai	Virbālis
Raitiniūnai	Gudžiūnai	Katytčiai	Vištītis
Simnas	Jōsvainiai	Kintai	Žaliōji
Ūdrija	Kėdāiniai	Nātkiškiai	
	Krākės	Pagėgiai	PANEVĖŽIO apskr.
<i>Lazdijų r.</i>	Pagiriai	Piktupėnai	<i>Biržų r.</i>
Būdvietis	Pėrnarava	Saūgos	Biržai
Janāvas	Surviliškis	Stōniškiai	Čypėnai
Kāpčiamiestis	Šėta	Šilutė	Gulbinai
Krosnā	Truskavā	Švėksna	Kvetkai
Kučiuūnai		Vainūtas	Nemunėlio Radviliškis
Lazdijai	<i>Prienų r.</i>	Vilkyskiai	Pābiržė
Lėipalingis	Ašmintā	Žemaičių Naūmiestis	Papilys
Meteliai	Balbiėriškis		Parovėja
Rudaminā	Birštonas	MARIJAMPOLĖS	Sūostas
Seirijai	Jiėznas	apskr.	Vabalniūkas
Švenėžeris	Klebiškis	<i>Marijampolės r.</i>	
Veisiejai	Nemajūnai	Antanāvas	<i>Kupiškio r.</i>
	Pakūonis	Gudėliai	Aukštupėnai
<i>Varėnos r.</i>	Priėnai	Igliškėliai	Kūpiškis
Drūskininkai	Stākliškės	Kalvarijā	Kuprėliškis
Kabėliai	Šilavōtas	Kazlų Rūdā	Skāpiškis
Liškiavā	Veiveriai	Kvietiškis	Šubāčius
Marcinkōnys		Liubāvas	Šimōnys
Merkinė	<i>Raseinių r.</i>	Liudvināvas	
Nedzingė	Ariōgala	Marijampolė	<i>Panevėžio r.</i>
Perlojā	Betygala	Mikaliskiai	Berčiuūnai
Rūdnia	Giřkalis	Padovinyš	Gelėžiai
Valkiniūnai	Ilgiziāi	Raudėnis	Krekenavā
Varėnā	Nemākščiai	Sangrūdā	Miėziškiai
	Rasėiniai	Sasnavā	Naujāmiestis
KAUNO apskr.	Šiluva	Šunskai	Panevėžys
<i>Jonavos r.</i>	Vidūklė	Višakio Rūdā	Piniavā
Jonavā	Žaiginys		Raguvā
Panoteriai		<i>Šakių r.</i>	Ramygala
Turžėnai	KLAIPĖDOS apskr.	Barzdai	Smilgiai
Žėimiai	<i>Klaipėdos r.</i>	Būblėliai	Stūmbriškis
	Dovilai	Gelgaudiškis	Vadōkliai
<i>Kaišiadorių r.</i>	Endriejāvas	Grīskabūdis	Velžys
Gegužinė	Gargždai	Ilguvā	
Kaišiadōrys	Kretingālė	Janka	<i>Pasvalio r.</i>
Kietāviškės	Priekulė	Kiduliai	Daujėnai
Krūonis	Sėndvaris	Lekėčiai	Joniškėlis
Rumšiskės	Trušeļiai	Lukšiai	Krinčinas
Žasļiai	Veiviržėnai	Paežerėliai	Pasvalys
Žiezmāriai		Plōkščiai	Pūmpėnai
	<i>Kretingos r.</i>	Sintautai	Pūšalotas
<i>Kauno r.</i>	Darbėnai	Slavikai	Salōčiai
Aukštōji Panemūnė	Grūšlaukė	Šakiai	Vaškai
Bābtai	Karėna	Žvirgždāičiai	
Čėkiškė	Kretingā		<i>Rokiškio r.</i>
Garļiavā	Palangā	<i>Vilkaviškio r.</i>	Aleksandravėlė
Karmėlava	Salantai	Alvitas	Čedasai
Kaūnas		Bartninkai	Jūdūpė
		Gižai	Jūžintai

Kamajai	TAURAGĖS apskr.	Skiemónys	Švenčionėliai
Kriaūnos	<i>Jurbarko r.</i>	Surdėgis	Švenčionys
Obėliai	Eržvilkas	Svėdasai	
Pandėlys	Juodaičiai	Traupis	<i>Trakų r.</i>
Panemunėlis	Jurbarkas	Troškūnai	Aukštadvaris
Panemunis	Raudonė	Viešintos	Leitvaris
Ragėliai	Serėdžius		Ūnuškis
Rokiškis	Skirsnemunė	<i>Ignalinos r.</i>	Rūdiškės
	Smaliniškai	Ceikiniai	Semeliškės
ŠIAULIŲ apskr.	Šimkaičiai	Dūkštas	Trakai
<i>Akmenės r.</i>	Veliuonà	Ignalinà	Vievis
Akmėnė	Viešvilė	Liňkmenys	
Klýkoliai		Mielagėnai	<i>Ukmergės r.</i>
Kruopiai	<i>Šilalės r.</i>	Rimšė	Dėltuva
Papilė	Kaľtinėnai	Tverėcius	Lyduokiai
Vegėriai	Kvėdarna		Pabáiskas
Viekšniai	Laũkuva	<i>Molėtų r.</i>	Siesikai
	Pajũris	Alantà	Šėšuoliai
<i>Joniškio r.</i>	Šilalė	Bálninkai	Taujėnai
Gasčiũnai	Upýna	Giedraičiai	Ukmergė
Joniškis		Iňturkė	Vėpriai
Kriukai	<i>Tauragės r.</i>	Joniškis	Žėlva
Skaistgirỹs	Batakaĩ	Molėtai	Žemaitkiemis
Ziniũnai	Gaurė	Skudũtiškis	
Žagārė	Laũksargiai	Vidėniškiai	
	Pāgramantis		<i>Vilniaus r.</i>
<i>Kelmės r.</i>	Skaudvilė	<i>Utenos r.</i>	Máisiagala
Karklėnai	Tauragė	Daũgailiai	Mėdininkai
Keimė	Žygáiciai	Kũktiškės	Mickũnai
Krāžiai		Leliũnai	Naujõji Vilnia
Lioliaĩ	TELŠIŲ apskr.	Pakaľniai	Nemenčinė
Pašiaũšė	<i>Mažeikių r.</i>	Saldũtiškis	Pabėržė
Šaukėnai	Laižuva	Taurágnai	Riešė
Týtuvėnai	Leckavà	Utenà	Rudaminà
Užventis	Mažeikiai	Užpáliai	Šumskas
Váiguva	Sedà	Výžuonos	
	Tirkšliaĩ		BALTARUSIJA
<i>Pakruojo r.</i>	Židikai	<i>Zarasų r.</i>	Gervėčiai
Klówainiai		Antálieptė	Rodũnià
Linkuvà	<i>Plungės r.</i>	Antázavė	Varanàvas
Lýgumai	Alsėdžiai	Degučiai	
Pakrũojis	Kuliaĩ	Dũsetos	LATVIJA
Pašvitinỹs	Plàteliai	Imbradas	Aknystà
Rozalimas	Plũngė	Paupinė	Bũdbergis
Stačiũnai	Rietàvas	Sálasakas	Subátė
Žeimėlis	Tvėrai	Smálvos	
	Žemaičių Kalvarijà		LENKIJA
<i>Radviliškio r.</i>		VILNIAUS apskr.	Beržiniňkai
Baisógala	<i>Telšių r.</i>	<i>Šalčininkų r.</i>	Krasnàvas
Griňkiškis	Gadũnàvas	Dievėniškės	Pũnskas
Pašušvỹs	Janàpolė	Eišiškės	Seinaĩ
Radviliškis	Luokė	Jašitũnai	Vĩžainis
Sidabràvas	Nevarėnai	Kalesniňkai	
Šeduvà	Telšiaĩ	Šalčininkai	
Šiaulėnai	Trỹškiai	Turgėliai	
	Ubiškė		
<i>Šiaulių r.</i>	Vaňniai	<i>Širvintų r.</i>	
Baziliõnai	Žarėnai	Gėlvonai	1) Sąrašas sudarytas
Gruzdžiai		Mũsninkai	pagal Lietuvos
Kuršėnai	UTENOS apskr.	Širvintos	teritorinį suskirstymà,
Kũrtuvėnai	<i>Anykščių r.</i>		buvusį iki 1999 m.
Meškučiai	Andriõniškis		savivaldybių reformos.
Padubysỹs	Anykšciaĩ	<i>Švenčionių r.</i>	2) Sąrašė neįrašyti
Pakapė	Debeikiai	Adũtiškis	šie valsčiai, neturėję
Raudėnai	Kavárskas	Kaľtanėnai	centrų:
Šakýna	Kurkliaĩ	Pabradė	Alótų valsčius
Šiauliaĩ		Strũnaitis	Aňtnemunio valsčius
			Galsdonų valsčius
			Javaràvo valsčius
			Iš viso 408 valsčiai.

## Apie seriją „Lietuvos valsčiai“

„Versmės“ leidykla nuo veiklos pradžios 1994-aisiais rengia ir leidžia lokalinių monografijų seriją „Lietuvos valsčiai“, skiriamą Lietuvos tūkstantmečiui, minėtam 2009-aisiais, Lietuvos valstybės susikūrimo 750 metų jubiliejui (1253–2003) ir Lietuvos valstybės atkūrimo 100-mečiui (1918–2018). Kartu monografijos dedikuojamos kitoms reikšmingoms valstybės, jos miestų ir miestelių bei kitų svarbių šalies istorinių įvykių sukaktims.

Serijos pavadinimas pasirinktas neatsitiktinai – XIX a. viduryje susiformavę valsčiai iki jų panaikinimo 1950 m. buvo mažiausi ir palyginti stabilūs administraciniai-teritoriniai vienetai, jungę tapačios etninės kultūros žmones, valsčių ribos paprastai atitiko ir parapijų bendruomenių ar šnektų ribas.

„Lietuvos valsčių“ serija – tai daugiatomis vienodos struktūros leidinys apie Lietuvos miestus ir miestelius, kaimus ir vienkiemius, apie jų ir jų apylinkių kraštovaizdžio raidą bei istoriją nuo seniausių priešistorinių laikų iki mūsų dienų, kovas už Nepriklausomybę, apie tradicinę kultūrą, verslus, kalendorinius ir šeimos papročius, papročių teisę, liaudies išmintį, bažnyčias, išymius žmones, tarmių ir vietos šnektų ypatumus, tautosaką, tautines mažumas, jų papročius ir kt.

Remdamiesi žmonių atsiminimais, „Versmės“ leidyklos rengtų lokalinių tyrimų ekspedicijų bei archyvų duomenimis, mokslo studijomis, kitais rašytiniais šaltiniais bei medžiaga, kiekvieną serijos knygą rašo dideli – iki 160 autorių kolektyvai: žinomi Lietuvos istorikai, archeologai, etnologai, tautosakininkai, kalbininkai, sociologai, geologai, geografs, biologai, taip pat kraštotyrininkai, kraštiečiai, kiti autoriai. Iš viso serijai jau yra rašę apie 3 000 autorių, iš jų daugiau kaip 380 turi mokslo vardus (žr. [www.versme.lt/autoriai.htm](http://www.versme.lt/autoriai.htm)).

Išleidus „Balninkų“ monografiją, skirtą Balninkų 680 m. sukakčiai (1 336 p., 2020), „Lietuvos valsčių“ seriją kartu su serijoje nenumeruotomis knygomis – dar plonais viršeliais išleista išangine serijos knyga „Sintautai. Žvirgždaičiai“ (432 p., 1996), „Salako kraštas“ (420 p., 2012) bei „Pabradės“ monografijos išangine knyga (480 p., 2017) – sudaro 39 monografijos, 52 tomai, 58 536 puslapiai, 4 637 straipsniai, kuriuos parašė 2 125 autoriai.

Anksčiau išleistos „Lietuvos valsčių“ serijos knygos: „Žagarė“ (1-oji serijos monografija; dedikuota Žagarės 800 m. jubiliejui, 912 p., 1998), „Obeliai. Kriaunos“ (2-oji; Obelių 480 m. sukakčiai, 864 p., 1998; 2-oji laida – Obelių ir Kriaunų 500 m. jubiliejui, 1 224 p., 2009), „Plateliai“ (3-oji; Platelių 550 m. jubiliejui, 800 p., 1999), „Žiobiškis“ (4-oji; Žiobiškio parapijos 200 m. jubiliejui, 1 024 p., 2000), „Širvintos“ (5-oji; Širvintų 525 m. sukakčiai, 776 p., 2000), „Lygumai. Stačiūnai“ (6-oji; Stačiūnų parapijos 90-mečiui, 896 p., 2001), „Veliuona“ (7-oji; Magdeburgo teisių suteikimo Veliuonai 500 m. jubiliejui, 1 176 p., 2001), „Raguva“ (8-oji; Raguvos 500 m. jubiliejui, 1 128 p., 2001), „Seredžius“ (9-oji; Seredžiaus 710 m. sukakčiai, 1 238 p., 2003), „Kvėdarna“ (10-oji; Kvėdarnos 675 m. sukakčiai, 1 160 p., 2004), „Papilė“ (11-oji; Papilės 665 m. sukakčiai, I dalis – 1 082 p., 2004, II dalis – 752 p., 2006), „Tauragnai“ (12-oji; Tauragnų 750 m. jubiliejui, 1 364 p., 2005), „Musninkai. Kernavė. Čiobiškis“ (13-oji; Musninkų 445 m., Kernavės 725 m., Čiobiškio 475 m. sukaktims,

1 304 p., 2005), „Laukuva“ (14-oji; Laukuvos 750 m. jubiliejui, 1 874 p., I dalis – 924 p., 2005, II dalis – 950 p., 2008), „Gelvonai“ (15-oji; Gelvonų 625 m. sukakčiai, 1 384 p., 2009), „Baisogala“ (16-oji; Baisogalos 470 m. sukakčiai, 1 056 p., 2009), „Gruzdžiai“ (17-oji; Gruzdžių 375 m. sukakčiai, 2 304 p., I dalis – 1 000 p., 2009, II dalis – 1 304 p., 2010), „Endriejavas“ (18-oji; Endriejavo 230 m. sukakčiai, 1 412 p., 2010), „Vepriai“ (19-oji; Veprių 625 m. sukakčiai, 1 320 p., 2010), „Žeimelis“ (20-oji; Žeimelio 510 m. sukakčiai, 1 796 p., I dalis – 888 p., II dalis – 908 p., 2010), „Lietuvos lokaliniai tyrimai“ (21-oji; I dalis – 2000–2002 m. mokslo darbai, 1 082 p., 2011), „Panemunėlis“ (22-oji; Panemunėlio 240 m. sukakčiai, 1 684 p., I dalis – 858 p., II dalis – 826 p., 2011), „Gelgaudiškis“ (23-ioji; Gelgaudiškio 500 m. jubiliejui, 1 808 p., I dalis – 900 p., II dalis – 908 p., 2011), „Juodupė. Onuškis“ (24-oji; Onušio 510 m. sukakčiai bei Juodupės 100 m. jubiliejui, 1 832 p., I dalis – 912 p., II dalis – 920 p., 2012), „Kartena“ (25-oji, Kartenos

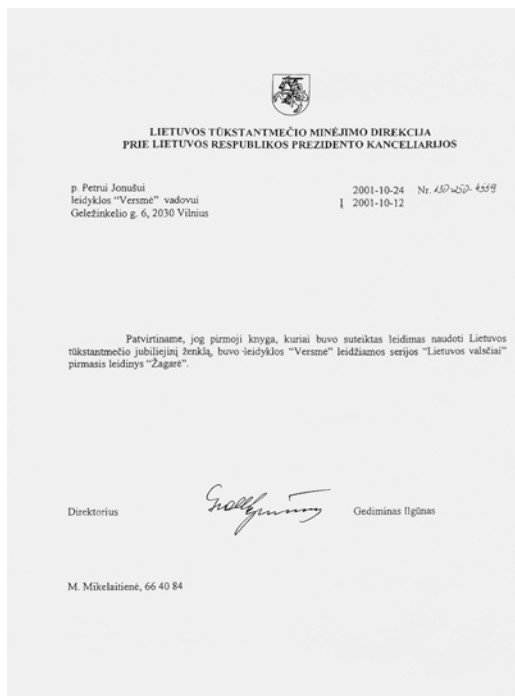

1998 m. pasirodžiusi 1-oji „Lietuvos valsčių“ serijos monografija „Žagarė“ kartu yra ir 1-oji knyga Lietuvoje, išleista su Lietuvos tūkstantmečio sukakties ženklų



Pirmąją „Lietuvos valsčių“ serijos monografiją „Žagarė“ Lietuvos Respublikos Prezidentui Valdui Adamkui įteikia viena knygos sudarytojų ir autorių žagarietė mokytoja Romualda Vaitkienė. Žagarės 800 metų jubiliejus. 1998 m. birželio 27 d. Džojos Gundos Barysaitės nuotr.



*Pasibaigus „Lietuvos valsčių“ serijos 15 metų sukakties minėjimo ir naujausių 2009-aisiais išleistų monografijų pristatymo renginiui, skirtam, kaip ir pati serija, tais pačiais metais minėtam Lietuvos tūkstantmečiui, „Tautišką giesmę“ kartu su visa sale gieda renginio pranešėjai (iš kairės) „Gelvonų“ monografijos sudarytoja Vida Girininkienė, „Gruzdžių“ sud. Damijonas Šniukas, „Obelių. Kriaunų“ sud. Venantas Mačiekus, „Baisogalos“ sud. dr. Jonas Linkevičius, Lietuvos heraldikos komisijos narys, dailininkas Arvydas Každailis, Baisogalos seniūnas Romas Kalvaitis, „Versmės“ leidyklos vadovas Petras Jonušas, sociologas prof. Romualdas Grigas, Lietuvos nacionalinės M. Mažvydo bibliotekos Leidinių komplektavimo skyriaus vedėjas Vytautas Gocentas, Kovo 11-osios Akto signataras Romualdas Ozolas, Lietuvos heraldikos komisijos pirmininkas dr. Edmundas Rimša. 2010 m. vasario 19 d. Klaudijaus Driskiaus nuotr.*

750 m. sukakčiai, 1 484 p., 2012), „Sintautai“ (26-oji; 2 912 p., I dalis – 1 448 p., II dalis – 1 462 p., 2013), „Užpaliai“ (27-oji; Užpalių 375 m. sukakčiai, 2 372 p., I dalis – 1 160 p., II dalis – 1 212 p., 2013), „Pašvitinys“ (28-oji; Pašvitinio 375 m. sukakčiai, 1 540 p., 2014), „Daujėnai“ (29-oji; Daujėnų 460 m. sukakčiai, 1 396 p., 2015), „Šeduva“ (30-oji; Šeduvos 460 m. sukakčiai, 1 388 p., 2016), „Kamajai“ (31-oji; Kamajų 475 m. sukakčiai, 1 580 p., 2016), „Kupiškis“ (32-oji; Kupiškio 535-osioms metinėms, 1 256 p., 2016), „Ramygala“ (33-ioji; Ramygalos 650 m. jubiliejui, 1 560 p., 2016), „Onuškis“ (34-oji; Onuškiečio 500 m. jubiliejui, 1 572 p., 2017), „Babtai“ (35-oji; Babtų 625-osioms metinėms, 1 572 p., 2017), „Vaiguva“ (36-oji; Vaiguvos 625-osioms metinėms, 1 484 p., 2018), „Skapiškis“ (37-oji; Skapiškio (Mituvos) 500 m. jubiliejui, 1 088 p., 2019), „Saldutiškis“ (38-oji; Saldutiškio 225 m. sukakčiai, 1 412 p., 2019).

Prasminga Lietuvos pirmojo rašytinio paminėjimo istorijos šaltiniuose tūkstantmetį, Lietuvos valstybės atkūrimo šimtmetį, kitas svarbiausias šalies istorijos sukaktis sieti su kiek kuklesniais jos miestų ir miestelių jubiliejais ir šias tradiciškai irgi su jų pirmuoju rašytiniu paminėjimu siejamas sukaktis įprasminti taip pat rašytiniu žodžiu – knyga.

Lietuvoje būta daugiau kaip 400 valsčių, kurių vietoje įkurtų dabartinių seniūnijų yra apie tris šimtus. Vildamiesi, kad užteks jėgų nors apie dalį jų išleisti knygas, nuoširdžiai dėkojame savo kraštų serijos monografijas jau išleidusiems gimtinės puoselėtojams ir maloniai kviečiame kultūros ir kitas įstaigas, rajonų savivaldybes, seniūnijas, aktyvius kraštiečius, kraštotyrininkus, valstybininkus, kultūrininkus, rėmėjus, visus rašančiuosius susikaupti ties dar neįveiktais darbais ir neatidėliojant telktis į Lietuvos istorijos ir tradicinės kultūros šimtatomės „Lietuvos valsčių“ serijos kūrėjų – autorių, rengėjų, leidėjų ir rėmėjų – būrį. Laukia ne vieną dešimtmetį truksiantis didelis prasmingas darbas.



Lietuvos nacionalinė Martyno Mažvydo biblioteka  
ISSN LIETUVOS AGENTŪRA



Tarptautinio standartinio serialinio leidinio numerio (ISSN) suteikimo

## PAŽYMĖJIMAS

2008 m. 11 mėn. 05 d. Nr. IS-218-(1.109-19)

**Vadovaujantis Lietuvos Respublikos visuomenės informavimo įstatymo**  
(Žin., 1996, Nr. 71-1706; 2000, Nr. 75-2272, Nr. 102-3215, Nr. 113-3619; 2001, Nr. 93-3255; 2002, Nr. 68-2759, 2771; 2003, Nr. 38-1732, Nr. 117-5319; 2004, Nr. 73-2515, Nr. 120-4436; 2006, Nr. 86-3254) 36 straipsnio 1 dalimi:

**Leidiniui** LIETUVOS LOKALINIAI TYRIMAI  
(antraštė)  
(ONLINE)

suteikiamas Tarptautinis standartinis serialinio leidinio numeris

**ISSN 2029-0799**

**Leidėjas Viešoji įstaiga „Versmės“ leidykla**



Lietuvos nacionalinės Martyno Mažvydo  
bibliotekos generalinio direktoriaus pavaduotojas,  
pavestojantis generalinį direktorių  
Algirdas Plioplys

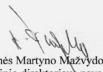

ISSN Lietuvos agentūros vedėja  
Danutė Petrauskienė

*„Lietuvos valsčių“ serijai parašyti moksliniai straipsniai, įvertinti Lietuvos lokalinių tyrimų mokslo darbų komisijos, pirmiausia paskelbiami interneto svetainėje [www.llt.lt](http://www.llt.lt), periodiniame elektroniniame serijiniame leidinyje „Lietuvos lokaliniai tyrimai“, ISSN 2029-0799*

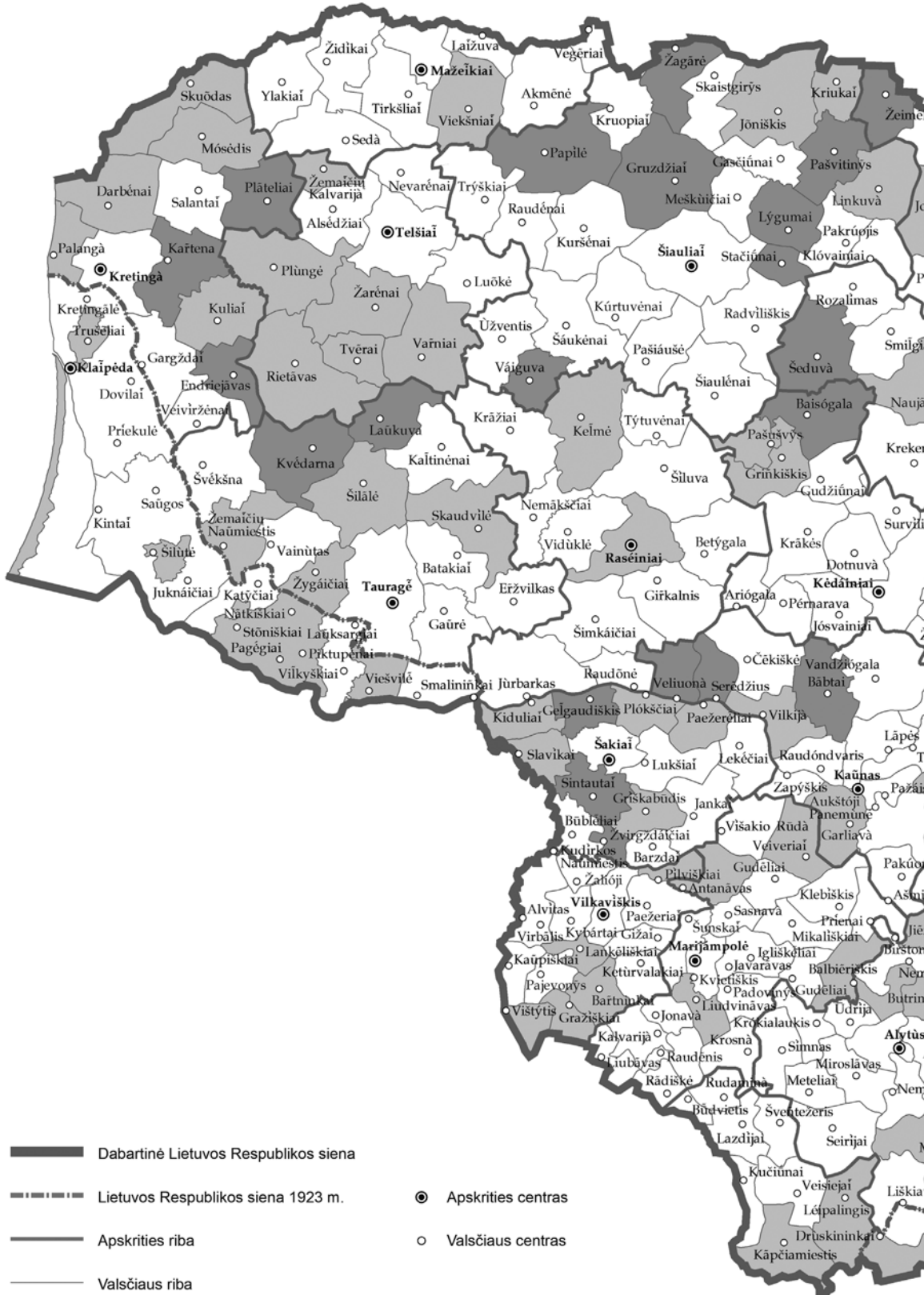

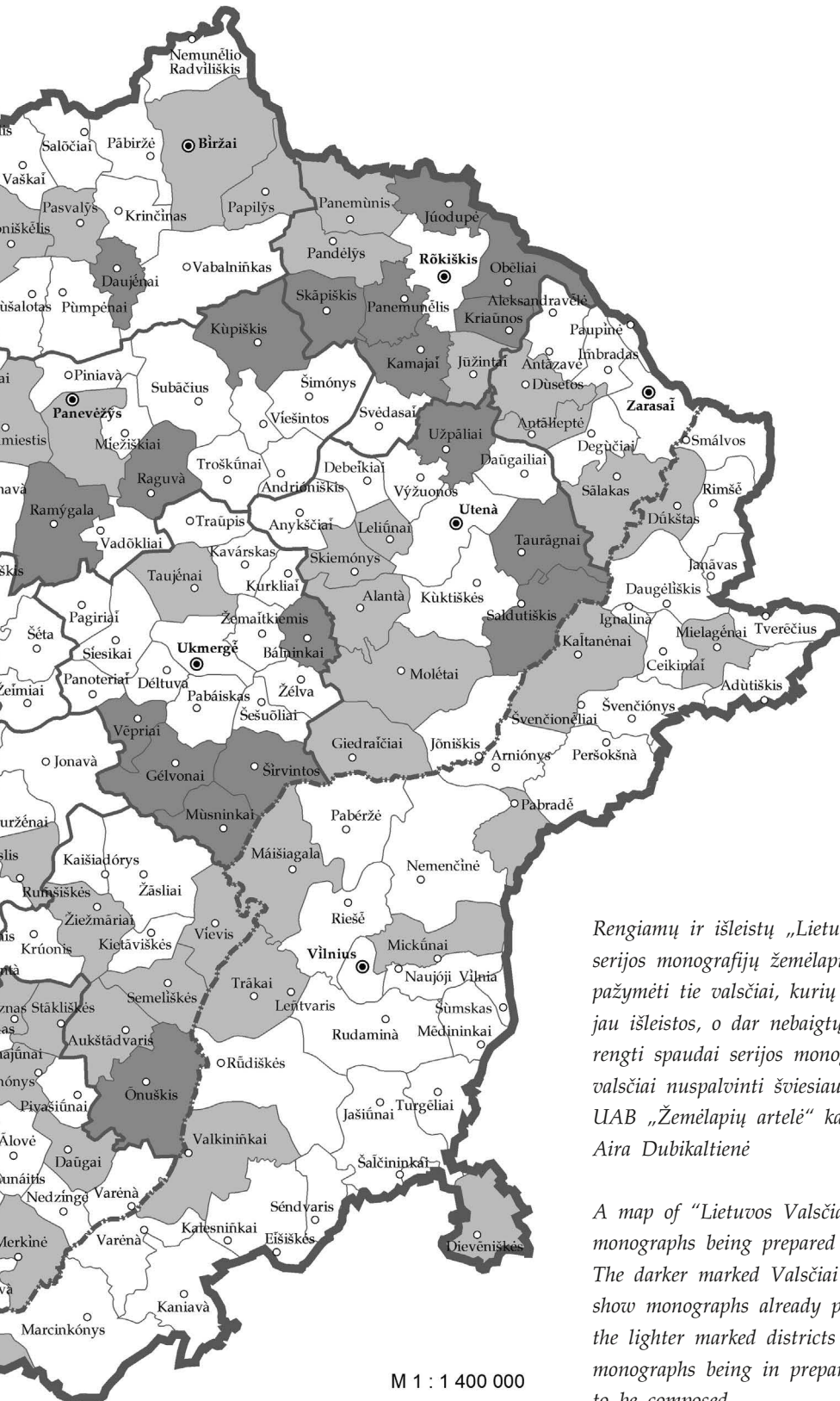

*Rengiamų ir išleistų „Lietuvos valsčių“ serijos monografijų žemėlapis. Tamsiau pažymėti tie valsčiai, kurių monografijos jau išleistos, o dar nebaigtų rašyti ir rengti spaudai serijos monografijų valsčiai nuspalvinti šviesiau. Sudarė UAB „Žemėlapių artelė“ kartografinė Aira Dubikaltienė*

*A map of “Lietuvos Valsčiai” series monographs being prepared and issued. The darker marked Valsčiai (rural districts) show monographs already published; while the lighter marked districts indicate the monographs being in preparation and those to be composed*

M 1 : 1 400 000



## About the “Lietuvos Valsčiai” series

Established in 1994 the Versmė Publishing House, a serial book publisher, is dealing with preparation and publishing of monograph series under the title of “Lietuvos Valsčiai” devoted for Lithuania’s Millennium celebrated in 2009, the 750<sup>th</sup> anniversary of the creation of the Lithuanian State (1253–2003) and starting from the 15<sup>th</sup> monograph of “Gelvonai” also for the Centenary of the Restoration of the Lithuanian State (1918–2018). The books published are also dedicated to other anniversaries of historical events important to the state, its towns and settlements.

The “Lietuvos Valsčiai” series is a multi-volume edition about Lithuania’s towns, townships, villages, homesteads, landscapes and their history from the olden times to the present days, about independence fights, traditional culture, trades, calendar and family traditions, custom laws, folk wisdom, churches, celebrities, features of dialects and local sub-dialects, folklore, ethnical minorities and their traditions etc.

Based on reminiscences of people, archive data, scientific studies, written sources and material, each serial book is being written by large teams consisting of up to 160 author teams: prominent Lithuanian historians, archaeologists, ethnologists, folklorists, linguists, sociologists, geologists, geographers, biologists, local lore investigators et al. Total number of authors is about 3 000 with more than 380 persons holding scientific degrees (see [www.versme.lt/autoriai.htm](http://www.versme.lt/autoriai.htm)).

Total number of volumes of these monograph books published together with the maiden soft-cover book issued under the title “Sintautai. Žvirgždaičiai” (432 p., 1996), “Salako kraštas” (420 p., 2012) and “Pabradė” (480 p., 2017) is 52 and total number of pages–58 536, articles–4 637, authors–2 125.

“Balninkai”–the 39<sup>th</sup> monograph in the “Lietuvos Valsčiai” series (1 336 p., 2020).

The following series have appeared before: “Žagarė” (dedicated to the 800<sup>th</sup> jubilee of Žagarė, 912 p. in 1998) that was the first book issued with the official logo of the Lithuanian Millennium Celebration; “Obeliai. Kriaunos” (2<sup>nd</sup>; 480<sup>th</sup> anniversary of Obeliai, 864 p., 1998, 2<sup>nd</sup> edition–500<sup>th</sup> jubilee of Obeliai and Kriaunos, 1 224 p., 2009), “Plateliai” (3<sup>rd</sup>; 550<sup>th</sup> jubilee of Plateliai, 800 p., 1999), “Žiobiškis” (4<sup>th</sup>; 200<sup>th</sup> jubilee of Žiobiškis parish, 1 024 p., 2000), “Širvintos” (5<sup>th</sup>; 525<sup>th</sup> anniversary of Širvintos, 776 p., 2000), “Lygumai. Stačiūnai” (6<sup>th</sup>; 90<sup>th</sup> anniversary of Stačiūnai parish, 896 p., 2001), “Veliuona” (7<sup>th</sup>; 500<sup>th</sup> jubilee of the Magdeburg Law granting to Veliuona, 1 176 p., 2001), “Raguva” (8<sup>th</sup>; 500<sup>th</sup> jubilee of Raguva, 1 128 p., 2001), “Seredžius” (9<sup>th</sup>; 710<sup>th</sup> anniversary of Seredžius, 1 238 p., 2003), “Kvėdarna” (10<sup>th</sup>; 675<sup>th</sup> anniversary of Kvėdarna, 1 160 p., 2004), “Papilė” (11<sup>th</sup>; 665<sup>th</sup> anniversary of Papilė, Part I, 1 082 p., 2004; Parts II, 752 p., 2006), “Tauragnai” (12<sup>th</sup>; 750<sup>th</sup> jubilee of Tauragnai, 1 364 p., 2005), “Musninkai. Kernavė. Čiobiškis” (13<sup>th</sup>; 445 anniversary of Musninkai, 725 anniversary of Kernavė, 475 anniversary of Čiobiškis, 1 304 p., 2005), “Laukuva” (14<sup>th</sup>; 750<sup>th</sup> jubilee of Laukuva, 1 874 p., Part I, 924 p., 2005; Part II, 950 p., 2008), “Gelvonai” (15<sup>th</sup>; 625<sup>th</sup> anniversary of Gelvonai, 1 384 p., 2009), “Baisogala” (16<sup>th</sup>; 470<sup>th</sup> anniversary of Baisogala, 1 056 p., 2009), “Gruzdžiai” (17<sup>th</sup>; 375<sup>th</sup> anniversary of Gruzdžiai, 2 304 p., Part I, 1 000 p., 2009; Part II, 1 302 p., 2010), “Endriejavas” (18<sup>th</sup>; 230<sup>th</sup> anniversary of Endriejavas,

1 412 p., 2010), “Vepriai” (19<sup>th</sup>; 625<sup>th</sup> anniversary of Vepriai, 1 320 p., 2010), “Žeimelis” (20<sup>th</sup>; 510 anniversary of Žeimelis, 1 796 p., Part I, 888 p., Part I, 908 p., 2010), “Lithuanian Local Researches” (21<sup>th</sup>; 1 082 p., Part I: 2000–2002 scientific works), “Panemunėlis” (22<sup>nd</sup>; 240<sup>th</sup> anniversary of Panemunėlis, 1 684 p., Part I, 858 p., Part II, 826 p., 2012), “Gelgaudiškis” (23<sup>rd</sup>; 500<sup>th</sup> jubilee of Gelgaudiškis, 1 808 p., Part I, 900 p., Part II, 908 p., 2012), “Juodupė. Onuškis” (24<sup>th</sup>; 510<sup>th</sup> anniversary of Onuškis and 100<sup>th</sup> jubilee of Juodupė, 1 832 p., Part I, 912 p., Part II, 920 p., 2012), “Sintautai” (26<sup>th</sup>; 2 912 p., Part I, 1 448 p., Part II, 1 464 p., 2013), “Užpaliai” (27<sup>th</sup>; 375<sup>th</sup> anniversary of Užpaliai, 2 372 p., Part I, 1 160 p., Part II, 1 212 p., 2013), “Pašvitinys” (28<sup>th</sup>; 375<sup>th</sup> anniversary of Pašvitinys, 1 540 p., 2014), “Daujėnai” (29<sup>th</sup>; 460<sup>th</sup> anniversary of Daujėnai, 1 396 p., 2015), “Šeduva” (30<sup>th</sup>; 640<sup>th</sup> anniversary of Šeduva, 1 388 p., 2016), “Kamajai” (31<sup>th</sup>; 475<sup>th</sup> anniversary of Kamajai, 1 580 p., 2016), “Kupiškis” (32<sup>th</sup>; 535<sup>th</sup> anniversary of Kupiškis, 1 256 p., 2016), “Ramygala” (33<sup>th</sup>; 650<sup>th</sup> jubilee of Ramygala, 1 560 p., 2016), “Onuškis” (34<sup>th</sup>; 500<sup>th</sup> jubilee of Onuškis, 1 572 p., 2017), “Babtai” (35<sup>th</sup>; 625<sup>th</sup> anniversary of Babtai, 1 572 p., 2017), “Vaiguva” (36<sup>th</sup>; 625<sup>th</sup> anniversary of Vaiguva, 1 484 p., 2018), “Skapiškis” (37<sup>th</sup>; 500<sup>th</sup> jubilee of Skapiškis (Mituva), 1 088 p., 2019), “Saldutiškis” (38<sup>th</sup>; 225<sup>th</sup> anniversary of Saldutiškis, 1412 p., 2019).

The celebration of the Millennium of the first reference to Lithuania in written historical sources is reasonable to relate with more modest jubilees of its towns and townships and give an implication to these anniversaries of their first written reference by a written word—a book.

In pre-war Lithuania there were more than 400 rural districts (*valsčiai*), which were later replaced by neighbourhoods (*seniūnijos*) numbering now about 300. With a hope that our capacities will enable us to publish books about the majority of them, we kindly invite culture institutions, district governments, neighbourhoods, local activists, local lore investigators, state men, culture activists, sponsors and all writers to join, without hesitation, the team preparing and publishing the hundred volumes of the “Lietuvos Valsčiai” series about Lithuanian history and traditional culture. A great work to last several decades is waiting for you.

## Asmenvardžių rodyklė

4 586 vnt.

## A

- Abraitienė V. 324, 479  
 Abramovna Šeina 867  
 Achmatova Ana 1019  
 Adamkus Valdas 582, 760, 984, 985, 1010, 1059  
 Adašiūnas Kazys 712  
 Adatytė 721  
 Adomavičius Andrius 1004  
 Adomavičius Romas 8, 16, 452, 1041  
 Adomavičiūtė Veronika 144  
 Adomėnas 316  
 Adomonis Juozas 309, 310, 759, 761, 762  
 Afsejevas Dimitrijus 841  
 Agauskas P. 196  
 Agofonovas 657  
 Aidietis Kazimieras 650, 651  
 Aistis Jonas 1036  
 Akelaitienė Gražina 637  
 Alakys Petras 377  
 Albinas Bronius-Dobilas 485  
 Aleckienė Darata 886  
 Aleinikovienė Nijolė 10, 11, 18, 19, 831, 884, 1041  
 Aleknaitė Ona 843  
 Aleknaitė Pranutė 843  
 Aleknavičius Motiejus 385  
 Aleknavičius Petras 385  
 Aleknavičius S. 79  
 Aleknienė Kastutė 843  
 Aleksandras I, imperatorius 36  
 Aleksandras II, imperatorius 36  
 Aleksandravičiai 333  
 Aleksandravičienė Malvina 236  
 Aleksandravičius Antanas 317  
 Aleksandravičius Stasys 236  
 Aleksandravičius Vaclovas 800, 810  
 Aleksandravičiūtė Bronė 369  
 Aleksandravičiūtė Vita 187  
 Aleksandravičiūtė Zofija 810  
 Aleksandrovičius S. 90  
 Aleksynas A. 787  
 Aleksynas Antanas 790  
 Alexandrowicz S. 90, 94  
 Algimantas Kavoliukas 656  
 Algimantas Miškinis 1042  
 Ališauskai 295, 339  
 Ališauskaitė Birutė 327, 852  
 Ališauskaitė Karolina 988  
 Ališauskaitė Valė 326  
 Ališauskaitė Vladžė 326  
 Ališauskas 259, 449, 494, 1001  
 Ališauskas Augustas 326  
 Ališauskas Benediktas 326  
 Ališauskas Feliksas 326, 681  
 Ališauskas Jurgis 414  
 Ališauskas Stasys 10, 18, 40–42, 326, 787, 788, 811  
 Ališauskas V. 670  
 Ališauskas Vaclovas 429  
 Ališauskas Vincas 326, 677  
 Ališauskas Vytautas 326  
 Ališauskas Vladas-Puškinas 479  
 Ališauskienė (Bedunkevičiūtė) Julija 795  
 Ališauskienė Barbora 705  
 Ališauskienė Danutė 885  
 Ališauskienė J. 796  
 Ališauskienė Manė 240  
 Ališauskienė Monika 326  
 Alkūnas Bronius-Dobilas 433  
 Alkūnas Jonas 433, 609  
 Altarka 337  
 Alvydas Gilys 187  
 Alvydas Kanapinskas 656  
 Alvydas Makulskas 656  
 Ambrazevičius Juozas 469  
 Ambrazevičius Mykolas 128  
 Andreikėnienė Rita 314  
 Andrejevas A. 370  
 Andrijanova Nastė 234  
 Andrijanova Valė 234  
 Andrijanovaitė Tamara 292  
 Andrijanovaitė Zina 292, 293  
 Andrijanovas Andrius 469  
 Andrijanovas Ivanas 641, 1007  
 Andrijanovas Makaras 292  
 Andrijanovas Michailas (Michaila) 231, 233  
 Andrijanovas Valentinas 292, 293  
 Andrijauskaitė Ona 707  
 Andriolis Mykolas Elvyras 123–125, 704  
 Andriukaitytė Danutė 682  
 Andruška Motiejus 391  
 Ankudžianovas Mikita 393  
 Antanaitis Vaidotas 647, 1005  
 Antanavičius K. 653  
 Antanavičius M. 122  
 Antonovas Archipas 394  
 Antulis Kazimieras 684, 685  
 Anusaitė Džuljeta 613  
 Anusas Algis 613  
 Anusas Alius 613  
 Apeikytė M. 147, 437, 482, 892  
 Apolinaras Povilaitis 656  
 Apolonija Varžgalytė 542  
 Apšega Leonas 850  
 Ardžiūnas Valentinas 461  
 Arlauskas P. 416  
 Arlauskas Stasiokas 270  
 Arne's A. 930  
 Arnoldas, magistras 110  
 Asovskaja Ala 654  
 Astrauskas 642  
 Ašaka Laurynas 559  
 Ašaka Pranas 433, 609  
 Ašakienė Kotryna 559  
 Audenienė Jolanta 299  
 Augučiai 260, 925  
 Augustas II, karalius 26  
 Augustinaitė Ona 640, 989  
 Augutė Levutė 842  
 Augutienė 261  
 Augutienė Apolonija 705  
 Augutienė Danutė 817  
 Augutienė Monika 259  
 Augutienė Rachelė 259, 261, 667, 668, 842  
 Augutis 138, 150, 175  
 Augutis A. 814  
 Augutis Adolfas 183  
 Augutis Aleksandras 183, 1041  
 Augutis Alfonsas 259  
 Augutis Algis 88  
 Augutis Alvydas 259, 261, 668, 844  
 Augutis Feliksas 135  
 Augutis Jokūbas 414  
 Augutis Jonas 260, 842  
 Augutis Jurgis 838  
 Augutis K. A. 349  
 Augutis Kazimieras 259  
 Augutis Mečislovas 259, 475, 493, 667, 668  
 Augutis Napoleonas 259  
 Augutis S. 161, 897  
 Augutis Stasys 135, 619, 679, 842  
 Augutyte D. 730  
 Augutyte Danutė 318, 729  
 Augutyte Eleonora 681  
 Augutyte Kastutė 135  
 Augutyte Levutė 258  
 Augutyte Ona 792  
 Augutyte Stanislava 668  
 Augutyte Stasė 135, 259, 261, 318  
 Aukštaitė Aliutė 823  
 Aukštaitė Laimutė 823  
 Aukštaitė Stasytė 823  
 Aukštaitienė (Eimontaitė) Vanda Kotryna 8, 16, 63, 65, 439, 655, 804, 1011, 1013, 1041  
 Aukštaitienė Marijona 823  
 Aukštaitienė Marytė 994  
 Aukštaitienė N. 442  
 Aukštaitienė V. 67  
 Aukštaitis Antanas 823, 994  
 Aukštaitis Feliksas 279, 994  
 Aukštaitis J. 53–57, 62, 71, 72, 79, 120, 224, 260, 262, 292, 305, 316, 320, 368, 465, 626, 682, 687, 722, 728, 741, 774, 801, 804, 814, 824, 925, 994, 995, 998, 999, 1003–1005, 1008–1013  
 Aukštaitis Julius 4–20, 24, 74, 75, 84, 86, 107, 122, 132, 220, 263, 280, 289, 314, 340, 345, 346, 360, 375, 398, 401, 405, 409, 412, 495, 616, 618, 633, 641, 650, 672, 677, 683, 686, 687, 707, 712, 715, 716, 723, 728, 735, 740, 746, 754, 770, 822, 823, 918, 927, 930, 949, 958, 972, 991, 992, 997, 1041, 1049, 1336  
 Aukštaitis Petras 823, 994  
 Aukštaitis Steponas 6, 14, 279, 823, 994, 1041  
 Aukštaitis Vaidotas 73, 74, 1013, 1041  
 Aukštaitytė Aliutė 994  
 Aukštaitytė Jūratė 1013  
 Aukštaitytė Laimutė 994  
 Aukštaitytė Stasytė 994  
 Aukštuoliai 227, 346, 361, 578, 664, 818, 923, 925  
 Aukštuoliai J. ir P. 192  
 Aukštuolienė 663  
 Aukštuolienė (Vikužaitė) Michalina 810, 964, 972

- Aukštuolienė Apolonija 273  
 Aukštuolienė Bronė 742  
 Aukštuolienė Elena 795  
 Aukštuolienė Janina 810  
 Aukštuolienė Regina 793  
 Aukštuolienė Stefa 448  
 Aukštuolis 175, 232, 536, 538  
 Aukštuolis (Prūdinas) S. 664  
 Aukštuolis A. 273, 710  
 Aukštuolis Alfonsas 175, 269, 270, 578, 579  
 Aukštuolis Algis 711  
 Aukštuolis Bronius 595  
 Aukštuolis Česlovas 164  
 Aukštuolis Ignas 175  
 Aukštuolis Ipolitas 662  
 Aukštuolis J. 273  
 Aukštuolis Jonas 164, 170, 361, 484, 726  
 Aukštuolis Julius 273  
 Aukštuolis Juozas 269, 270, 273, 361  
 Aukštuolis Kazimieras 972  
 Aukštuolis Kazys 164  
 Aukštuolis Klemensas 361, 484  
 Aukštuolis Motiejus 366, 392  
 Aukštuolis Petras 270, 273, 392, 469, 493, 682, 841  
 Aukštuolis Rapolas 8, 16, 578, 579, 1041  
 Aukštuolis Romas 578  
 Aukštuolis S. 578, 664  
 Aukštuolis Serapinas 272  
 Aukštuolis Simonas 728  
 Aukštuolis Stasys 28, 164, 269, 270, 271, 273, 306, 307, 662, 663, 671  
 Aukštuolis V. 265, 273, 408, 412  
 Aukštuolis Viktoras 175, 578  
 Aukštuolis Vincas 605, 729  
 Aukštuolis Vytautas 232  
 Aukštuolis Vladas 273, 361, 398, 401, 469, 578, 724  
 Aukštuolytė Aldona 6, 14, 240, 1041  
 Aukštuolytė Danutė 679  
 Aukštuolytė Gražina 662  
 Aukštuolytė I. 744, 929  
 Aukštuolytė Jūratė 929, 948, 964  
 Aukštuolytė Palmyra 194  
 Aukštuolytė Pranė 1038  
 Aukštuolytė Regina 164  
 Aukštuolytė Vlada 164  
 Aukštuolytė-Grybienė Jūratė 978  
 Avsejevai 255, 814  
 Avsejevaitė Averka 257  
 Avsejevaitė Frosenija 257  
 Avsejevaitė Vanka 257  
 Avsejevas Dimitrijus 257  
 Avsenka Antanas 776  
 Avtomonovai I. ir V. 528  
 Ažubalienė Marija 9, 18, 740, 747, 1041
- B**  
 Babarskis Vytautas 452, 453  
 Babeliai 1034  
 Babelienė N. 794  
 Babelienė Nina 794
- Babkinai 193  
 Babkinaitė Ona 193  
 Babkinas M. 177  
 Babkinas Motiejus 419  
 Bachas Johanas Sebastijanas 923  
 Bačasuskas 768  
 Bačelis Z. 418  
 Bačionis Karolis 429  
 Bačiulienė S. 895  
 Bačiulis 388  
 Bačiulis Alfonsas 483  
 Bačiulis Pranas 483  
 Bagačienė D. 810  
 Bagdanskaitė J. 941–944, 964, 972  
 Bagdanskaitė Jūratė 927  
 Bagdonas 384, 483  
 Bagdonas Alfonsas-*Arelis* 322, 473–475, 483, 493  
 Bagdonas Andrius 385  
 Bagdonas Bronius 469, 665  
 Bagdonas Martynas 385  
 Bagdonavičius Vaclovas 651  
 Bagdonskaitė J. 970  
 Baginskienė D. 1009  
 Bagočiai E. ir B. 198  
 Bagočienė (Miškinytė) Ona 198  
 Bagočienė Levutė 198  
 Bagočius 198  
 Bagočius Bronius 198, 318, 747  
 Bagočius Bronius (Urbonavičius) 494  
 Bagočiūtė 494  
 Bagočiūtė Audronė 188  
 Bagočiūtė Stasė 198  
 Baironas Džordžas 694, 695  
 Bajarūnas 316  
 Bajorūnas 333  
 Bakanauskai 316, 333, 334  
 Bakanauskaitė Adelė 262  
 Bakanauskaitė Levutė 317  
 Bakanauskaitė Vita 334  
 Bakanauskas 175, 893  
 Bakanauskas Bronislavas 262  
 Bakanauskas Česlovas 262  
 Bakanauskas J. 40, 412  
 Bakanauskas Jonas 414  
 Bakanauskas Julius 40  
 Bakanauskas Justinas 39, 40, 334  
 Bakanauskas Klemas 175  
 Bakanauskas Klemensas 317  
 Bakanauskas Napoleonas 262  
 Bakanauskas P. 148  
 Bakanauskas Petras 157, 262, 414  
 Bakanauskas S. 673  
 Bakanauskas Simonas 126, 128, 228, 670, 672, 673, 675, 822, 912, 1034  
 Bakanauskas Stasys 259, 260, 840  
 Bakanauskas V. 147, 896  
 Bakanauskas Vladas 175  
 Bakanauskienė Marijona 262  
 Baklašinai Ivanas 485  
 Bakšienė M. 677  
 Bakutis 178  
 Balamutas Kazimieras 392  
 Balamutas Motiejus 392  
 Balcevičius Motiejus 392  
 Balcys M. 563
- Balčikonis Juozas 461  
 Balčūnas 455  
 Balčūnas Jurgis 394  
 Balčūnas V. 416, 422  
 Balčiūnienė Elvyra 795  
 Balevičius Z. 43  
 Baliński M. 95  
 Baliulis A. 28, 388  
 Baliūnas Antanas 8, 16, 484, 486, 791, 1041  
 Baliūnas Ladislovas 777, 791  
 Baliūnienė Ona 8, 16, 486, 1041  
 Balsytė Teklė 637  
 Baltrušai 319  
 Baltrušas J. 188  
 Baltrušienė V. 188  
 Baltrušaitis Jurgis 693  
 Baltušis J. 647  
 Banalavičiūtė Ramunė 964  
 Banečius Juozas 840  
 Banevičienė (Mickaitė) Veronika 299, 300  
 Banevičius Antanas 300  
 Banevičius Julius 299, 300, 624  
 Banevičius Juozas 299, 300  
 Banevičius Petras 299, 300  
 Banevičiūtė Ada 299, 300  
 Banevičiūtė Aldona 729  
 Banevičiūtė Alma 299, 300  
 Banevičiūtė Marytė 299, 300  
 Banevičiūtė Ona 299, 300  
 Banevičiūtė Veronika 210  
 Banionytė Izabelė 1004  
 Baradinskienė Jūratė 12, 20  
 Baranauskaitė Jolanta 928  
 Baranauskaitė Jūratė 948, 961, 964  
 Baranauskaitė Uršulė 622  
 Baranauskaitė Vlada 677  
 Baranauskas A. 190, 350, 352, 861  
 Baranauskas Alfonsas 469  
 Baranauskas Antanas 249, 1035  
 Baranauskienė Anastazija 810  
 Baranovai 664  
 Baranovas 663  
 Barauskas Baltramiejus 392  
 Barauskas Jurgis 394  
 Barčys 434  
 Bareika Petras 655  
 Bareikaitė Marijona 619  
 Bareikienė 827  
 Bareikienė (Pumputytė) Adelė 972  
 Bareikienė (Šmigelskytė) Veronika 972  
 Bareikienė Veronika 941–944, 970  
 Bareikis Arūnas 961, 964  
 Bareikis Gediminas 348  
 Bareikis Gintautas 526  
 Bareikytė Bronė 726  
 Bareišis 626, 841  
 Bareišis Juozas 811  
 Bareišytė R. 744  
 Barysaitė Džoja Gunda 1059  
 Barkauskaitė Violeta 4, 12, 20, 24  
 Bartaševičiūtė Natalija 637  
 Bartkevičiai 381  
 Bartkevičienė Daiva 987  
 Bartkevičius Petras 383  
 Bartkevičius Stasys 389

- Bartkus Motiejus 385  
 Bartulis Eugenijus 850  
 Bartusevičiai 907  
 Bartuševičius 127  
 Barzdaitė Petrutė 297  
 Basanavičius Jonas 762, 1042  
 Baškauskas J. 708  
 Baškauskas Juozas 77, 78, 414  
 Batoras Steponas 35  
 Batūra R. 90, 648  
 Bazys Antanas 391  
 Bazys Jonas 392  
 Beliza 125  
 Beniūšytė Tatjana 792  
 Bernatavičius 771  
 Bernatonis Andrius 393  
 Bernatonis Jonas 393  
 Bernotienė Albina 792  
 Bičkauskas-Gentvila L. 123  
 Bielevičius Jonas 378  
 Bielevičius Motiejus 378, 380  
 Bieliakas 128  
 Bieliauskas Motiejus 392  
 Bieliauskienė Jadvyga 532  
 Bieliavskiai 93  
 Bieliavskis Augustinas 93  
 Bieliavskis Steponas 93  
 Bielinis Jurgis 128, 349, 670  
 Bijominas 812, 914  
 Bykovas 495, 516, 843  
 Bikovas 536  
 Biliūnas 691, 692  
 Biliūnas A. 160, 692  
 Biliūnas Antanas 159, 690  
 Biliūnas Jonas 690  
 Biliūnienė Kunigunda 690, 691  
 Bilkevičius Julijonas 414  
 Bilkytė Aldona 170  
 Bilkytė Vaida 961, 964  
 Bimbiris A. 399  
 Bimbiris Kazys 434  
 Binka 813  
 Binkis Kazys 463  
 Byrachai 278  
 Biržiškis J. 648  
 Bistromas Vladas 76  
 Bivainis Vilius 302  
 Bjomkė 780  
 Blažienė Janė 793  
 Blažys Jonas 393  
 Blažys Viktoras 855  
 Blonskis Vytautas 1001  
 Blusius 216  
 Bobelienė Julia 203  
 Bobelis Antanas 202  
 Bobelis Kazys 630  
 Bogušis Laurynas 392  
 Bondarenko Ilja 1009  
 Boockmann H. 108, 109  
 Bordonaitė 867  
 Borunovas Leontijus 252  
 Boruta Jonas 226, 534  
 Boskas Jonas 775  
 Braknys (Braknė) Antanas 111, 777, 877  
 Braknys A. 112  
 Braknys Antanas 401, 776  
 Braškytė Zosė 540  
 Bratkauskaitė D. 810  
 Bratkauskaitė N. 273  
 Bratkauskas 578  
 Bratkauskas Petras 448, 449  
 Bratkauskas Stasys 175  
 Bratkauskas Vytautas 812  
 Bratkauskienė (Šulskaitė) Kristina 893  
 Brazaitis K. 844  
 Brazauskas Algirdas 642, 644, 823, 1008, 1009, 1014  
 Bražėnaitė I. 245  
 Bražėnaitė Irena 5–10, 14–19, 132, 133, 243, 288, 349, 354, 360, 580, 617, 779, 851, 853, 857, 863, 866, 873, 875, 876, 880, 1041  
 Bražėnaitė Nijolė 349  
 Bražėnas Alfonsas 245  
 Bražėnas Viktoras 354  
 Bražėnas Vilhelmas 349  
 Bražėnienė (Rakauckaitė) Marytė 132  
 Bražėnienė Marijona 354  
 Brežnevas L. 157, 282, 872  
 Brikinas 891  
 Briliūtė Birutė 531  
 Brunalas Laimonas 40  
 Brunola Laimis 855  
 Bruzgytė-Gružinskienė Gabija 24  
 Bružas Mikas 715  
 Bučas Povilas 385  
 Bučelytė Eglė 654  
 Bučianskas Marijonas-Šernas 434, 435  
 Būčys Ant. 127  
 Bučiūnas Salvijus 492  
 Bučiūnienė V. 492  
 Bučiūnienė Valentina 746, 787  
 Bučius J. 102  
 Budionovas 279  
 Budrikas J. 76  
 Budrionienė V. 686, 988  
 Budrionienė Vilija 11, 19, 348, 975, 986, 1041  
 Budrys A. 645  
 Budrys Kęstutis 307  
 Budrytė Ina 762  
 Buika 76  
 Bujavičius 150  
 Bujavičius Leonardas 144  
 Bujavičiūtė Olė 144, 753  
 Bukauskas J. 755  
 Bukauskas Mykolas 390  
 Bukelskis Valdas 656  
 Bulhakas Janas 74  
 Bundonis Petras 519  
 Buninas Ivanas 1019  
 Burauskaitė Teresė Birutė 571  
 Burbulė Halia 326  
 Burbuliai 925  
 Burbulienė Untalia 842  
 Burbulis Adolfas 326  
 Burbulis Albinas 842  
 Burbulis Algirdas 842  
 Burbulis Bronius 681, 842  
 Burbulis Fabijonas 842  
 Burbulis Jokūbas 227  
 Burbulis Jonas 842  
 Burbulis Linas 790  
 Burbulis Stasys 326, 812, 842  
 Burbulis Vincas 327  
 Burbulis Vytautas 326  
 Burbulytė 112  
 Burbulytė Aldona 679, 747  
 Burbulytė Levutė 842  
 Burbulytė Sasė 842  
 Burbulytė Valė 842  
 Burdenka O. 652  
 Burneikis Stasys 259  
 Burneikytė Kamilė 191  
 Burokevičius M. 647, 652, 655  
 Butavičius Povilas 385  
 Butėnas 369  
 Butėnas V. 220  
 Butkevič V. 651  
 Butkevičius 773  
 Butkis Jonas 850  
 Butkus 150, 361  
 Butkus Feliksas 414  
 Butkus Ignas 724  
 Butkus Izidorius 776, 849  
 Butkus P. 162  
 Butkus Petras 144  
 Butkus Stasys 475  
 Butleris 125  
 Butrimovičius 657  
 Buzas Motiejus Doročas 380
- C**  
 Calka Albinas 8, 16, 223, 289, 495, 496, 500, 514–516, 972, 992  
 Calka Aleksandras 992  
 Calka Aleksas 798  
 Calka Feliksas 289, 495, 516, 798, 799, 972, 992  
 Calka Steponas 798, 949, 992  
 Calkaitė Aliutė 992  
 Calkas Julius 753, 798, 992  
 Calkienė Emilija 495  
 Caplinas 657  
 Chadunkinas 657  
 Chlebnikas Baltramiejus 376, 378  
 Chmieliauskaitė Jurgita 348  
 Chrizostomas 656  
 Chruščiovas Nikita 457, 839  
 Chvalko Vasilijus 391  
 Cibulskas P. 678, 733  
 Cimbolaitis 338  
 Cimblas J. 716, 720  
 Cimblas Juozas 716  
 Cynarski S. 43  
 Colka Steponas 798  
 Colkienė (Petronytė) Bronė 790  
 Compano J. P. 738  
 Cvetajeva Marina 1019  
 Cvirka Petras 199, 751, 1028, 1029
- Č**  
 Čaplikienė E. 520  
 Čebakas Zacharkovas 549  
 Čebatorius Povilas 376, 377, 378  
 Čebatorius Stanislovas 376, 377  
 Čeberekai 333, 334  
 Čeberekaitė Aldona 187, 334  
 Čeberekas 815

- Čeberekas Antanas 334  
 Čechavičius Juozapas 773  
 Čečiūnaitė Danutė 189  
 Čemeška 815  
 Čemeška (Morkūnas) Stanislovas 630, 675  
 Čemeška Algis 239  
 Čemeška D. J. M.-Rab 452  
 Čemeška Feliksas 630  
 Čemeška Jonas 226, 228  
 Čemeška Juozapas 801, 841  
 Čemeška Jurgis 813  
 Čemeška Justinas 228, 229, 818  
 Čemeška Kazimieras 229  
 Čemeška Kazys 229, 414, 676, 800, 1024, 1034  
 Čemeška Kęstutis 801  
 Čemeška Petras 229, 776  
 Čemeška R. 453, 454  
 Čemeška Rapolas 8, 16, 229, 452  
 Čemeška S. 923  
 Čemeška Sebastijonas 800, 923  
 Čemeška Simas 619  
 Čemeška Simonas 9, 17, 229, 630, 632  
 Čemeška Stanislovas 630, 674  
 Čemeška Stasys 228, 229, 811, 836  
 Čemeška V. 204  
 Čemeška Viktoras 229  
 Čemeška Vincas 836  
 Čemeškaitė Agota 1034  
 Čemeškaitė Aldutė 239  
 Čemeškaitė Birutė 239  
 Čemeškaitė Cecilija 630  
 Čemeškaitė Dalia 729  
 Čemeškaitė Danutė 239, 1024  
 Čemeškaitė Marija 630  
 Čemeškaitė Marijona 817  
 Čemeškaitė Natalija 1034  
 Čemeškaitė Ona 205, 801  
 Čemeškaitė-Tvarijonienė Angelė 229  
 Čemeška-Peeters Milda 731, 748  
 Čemeškienė Antanina 818, 923, 1023  
 Čemeškienė Barbora 800  
 Čemeškienė Marijona 800  
 Čemeškienė Ona 800, 817  
 Čemeškienė Teresė 228, 818  
 Čemeškienė Uršulė 810  
 Čemeškos 227, 923, 925  
 Čemeškos Jonas, Rapolas 120  
 Čepaitis 658  
 Čepelytė E. 886  
 Čereška 346, 494, 771, 815  
 Čereška A. 239  
 Čereška A.-Ažuolaitis 434  
 Čereška Adomas 389  
 Čereška Alfonsas 236  
 Čereška Algis 840  
 Čereška Andrius 389, 390  
 Čereška Balys-Vaidotas 519  
 Čereška Baltramiejus 389  
 Čereška Dainius 667  
 Čereška Dalius 238  
 Čereška F. 822  
 Čereška Feliksas 433, 609, 821, 822  
 Čereška Gytis 238  
 Čereška J. 196, 667, 705  
 Čereška Jokūbas 389  
 Čereška Jonas 175, 433, 609, 840  
 Čereška Juozas 9, 17, 449, 662–664, 666, 669, 1041  
 Čereška Jurgis 389, 705  
 Čereška K. 121  
 Čereška Karolis 611, 667  
 Čereška Karolis-Sruoga 82, 472, 611  
 Čereška Kazimieras 389  
 Čereška Kazys 392  
 Čereška Konradas 120, 254  
 Čereška Krizostinas 327  
 Čereška L. 149  
 Čereška Mečys 449  
 Čereška Mykolas 236, 238, 924  
 Čereška Petras 788  
 Čereška Povilas 238, 494, 579  
 Čereška R. 666  
 Čereška Rapolas 175, 662, 664, 668  
 Čereška Ričardas 238  
 Čereška S. 236  
 Čereška Simas 620  
 Čereška Simonas 389  
 Čereška Steponas 236–238, 800, 812  
 Čereška Tomas 364, 389  
 Čereška Vasilka 149  
 Čereška Vidmantas 238  
 Čereška Vincas 210, 236, 811, 841  
 Čereška Vytautas 6, 14, 236–238, 494, 1041  
 Čereška Vladas 811  
 Čereškaitė 346  
 Čereškaitė 523  
 Čereškaitė Audronė 198  
 Čereškaitė Bronė-Tulpė 519  
 Čereškaitė Danutė 795  
 Čereškaitė Elvyra 928  
 Čereškaitė Janė 726  
 Čereškaitė Stasė 170  
 Čereškaitė-Šnirienė Apalonija 519, 611, 613  
 Čereškaitė Veronika 797, 810  
 Čereškaitė Zofija 911  
 Čereškaitė-Kiaušinienė Eleonora Regina 9, 18, 740, 752  
 Čereška-Štampas Povilas 198  
 Čereškienė (Čereškaitė) Alma 346  
 Čereškienė A. 885, 887–889  
 Čereškienė Albina 346, 348  
 Čereškienė Aldona 238  
 Čereškienė Alma 298, 671, 884, 887  
 Čereškienė Emilija 348, 471  
 Čereškienė Genovaitė 238  
 Čereškienė Kazė 662, 668  
 Čereškienė Marijona 184, 888  
 Čereškienė Vida 729, 730, 732  
 Čereškos 348, 923, 925  
 Černeckas 198  
 Černiauskas K. 708  
 Černiauskas Stasys 579  
 Černienė Morta 730, 748  
 Černikas 39  
 Černikas A. 202  
 Černikas Antonis 1034  
 Černikas Ottonas 419  
 Černikas Zigmąs 414, 419  
 Černius I. O. 620  
 Černius Matelis 382  
 Černius Vladas 730, 748  
 Černiūtė Aistė Gabrielė 761, 762  
 Česlauskas Laurynas 388  
 Česna Vaitkus 381  
 Česnakavičius Vytautas-Valas 524  
 Češiūnas S. 707  
 Češūnai 317  
 Četkauskaitė Genė 492  
 Četkauskas J. 716  
 Četkauskas Jonas 175, 777, 778  
 Četkauskas Petras 467  
 Četkauskas Vytautas 671, 741, 778  
 Čičinskienė Bernarda 730  
 Čielnykas 216  
 Čiornaja Liubovė 654  
 Čirba 578  
 Čirba Alfonsas 364, 816  
 Čirba Antanas 364, 816  
 Čirba Ignas 364, 414  
 Čirba Jonas 236, 376, 377, 379, 390  
 Čirba Jurgis 392  
 Čirba Kazys 390  
 Čirba Lauras 78  
 Čirba P. 211  
 Čirba Petras 364, 816  
 Čirba Stasys 272, 348, 723  
 Čirbaitė Greta 988  
 Čirbaitė Monika 793  
 Čirbaitė Stasė 364  
 Čirbienė Marijona 364  
 Čirbos 241, 276, 346, 578, 923, 925  
 Čistiakova Julija 761  
 Čiuberkienė Regina 636  
 Čiučėlis Vytautas 1000, 1002  
 Čiulnininkas Grigorijus 684  
 Čiuprinikova Liuba 233  
 Čiuprinikovas Grigorijus 233, 419  
 Čiuprinikovas Nikolajus 841  
 Čiuryla Bagdonas 366, 384  
 Čiurlionienė S. 1035  
 Čiurlionis 186  
 Čiurlionis Mikalojus Konstantinas 187, 351, 694, 695, 762  
 Čiūta J. 827  
 Čiūta Kazys 236  
 Čiūta M. 827  
 Čiūta Petras 705  
 Čiūtos 923, 925  
 Čivilienė S. 895  
 Čivilis J. 895  
 Čivilis V. 909  
 Čižūnas Vaclovas 720

D

- Dagilėlis M. 676  
 Dagilėlis Mikalojus 788  
 Damašis Fulgentas 263  
 Damašius F. 265  
 Damijonaitis Juozas 678, 726, 733  
 Damušis Adolfas 533  
 Danauskas 986, 987  
 Dančenko 546  
 Dančinkienė 549  
 Danelienė Vitalija 650  
 Danilevičius J. 148, 896

Danilevičius Jonas 620  
 Danisevičius Jakštas 379  
 Dapkaitis Andrius 378  
 Dapkevičius Stepas 620  
 Dapkus Mikalojus 381  
 Dapkus Petras 366, 383  
 Daraškevičiai 1034  
 Darbužis Motiejus 382  
 Darius Steponas 924  
 Darulis Jonas 682  
 Darulytė 837  
 Daškaitis Stanislas 387  
 Daubaras 385  
 Daubarė Milda 1020, 1022  
 Daugėla Petras 263, 393  
 Daugelevičius Martynas 391  
 Daugelevičius Mykolas 391  
 Daugelevičius Simonas 391  
 Daugintas Jonas 419  
 Daugintienė 846  
 Daugintienė Marytė 842, 844  
 Daugintis Jonas 842, 844  
 Daugintytė Janė 842  
 Daugintytė Levutė 842  
 Daugvydas (Slavinskas) Kazys 620  
 Daugvydas Kazys 620  
 Daujotis E. 102  
 Daukantas Simonas 762, 860  
 Daukša Stanislovas 366, 384, 391  
 Daukšiai 764  
 Daukšienė R. 810  
 Degočius 537  
 Deksnienė Jūratė 795  
 Demčenka Aleksandras 654  
 Deveikaitė Salomėja 842  
 Deveikis 628  
 Didžiulis Stanislovas 674  
 Dievižytė Regina 747  
 Digočiai 120  
 Dikinis A. 1035  
 Dikonas Artūras 100  
 Dimša Petras 776  
 Dineika V. 1035  
 Dingelis Juozas 1005, 1012  
 Dirkienė Vilma 196  
 Dobyčinas 657  
 Dobilaitis Juozapas 429, 430  
 Dobužinskis M. 1035  
 Domašauskienė Birutė 637  
 Domeika Zigmas 452  
 Domijonaitis Juozas 713, 720  
 Dominas Juza 392  
 Donelaitis Kristijonas 762, 1035  
 Dopolskis (Depolskis) Juozas 620  
 Dostojevskis 751  
 Dotmanas 375  
 Dovydaitis Jurgis 754  
 Dragūnaitė 677  
 Dragūnaitė Elžbieta 680, 734  
 Drazdauskas 125  
 Drazdauskas Valys 462  
 Driskius Klaudijus 4, 53, 55, 57, 478, 749, 871, 1060  
 Driskiuvienė Živilė 4, 12, 20, 24  
 Driukai 578, 923  
 Driukaitė Asta 927  
 Driukaitė Eglė 743, 961, 964, 1015  
 Driukaitė-Alesienė Eglė 978

Driukas Adolfas 1027  
 Driukas Andrius 392  
 Driukas Jonas 790  
 Driukas Juozas 419  
 Driukas Jurgis 392  
 Driukas Mečislavas 272  
 Driukas Petras 272  
 Driukas Rapolas 236, 448, 812  
 Driukas Sarapinas 175  
 Driukas Stanislovas 392  
 Driukas Vladas 236  
 Driukienė Marytė 790  
 Drukienė 265  
 Druskis Virginijus 656  
 Dubauskas Gintaras 39, 41  
 Dubauskienė Vilija 730  
 Dubietienė 721  
 Dubietis Balys 721  
 Dubikaltienė Aira 4, 12, 20, 1050, 1051, 1053, 1063  
 Dubovikas M. 774  
 Dubovikas Michailas 98  
 Dubrovickis 383, 385  
 Dūda Bronius-Narutis 437, 479  
 Dudėnaitė Asta 961, 965, 968  
 Dūdėnas Antanas 40  
 Dūdėnas Steponas 840  
 Dūdėnas V. 855  
 Dūdėnas Vladas 854  
 Dūdėnienė (Valavičiūtė) Danutė 928  
 Dūdėnienė Danutė 747  
 Dudėnienė Rasa 745  
 Dujanas Pranas 363  
 Dujanas Raimundas 363  
 Duknauskaitė Filomena 156  
 Duknauskas A. 896  
 Duknauskas Anicetas 141  
 Duknauskas V. 897  
 Dunauskas A. 147  
 Dundulis B. 43, 93, 122  
 Džiauta Petras 986, 987  
 Džiautaitė Elena 367  
 Džiautas A. 270, 273  
 Džiautas Antanas 273, 367  
 Džiautas Augustas 269, 270, 367  
 Džiautas B. 270  
 Džiautas Česlovas 270, 273  
 Džiautas J. 273  
 Džiautas Jonas 272  
 Džiautas Juozas 366  
 Džiautas Kazys 367  
 Džiautas Napalys 367  
 Džiautas Petras 6, 7, 14, 269, 366, 367, 1041  
 Džiautas Povilas 367  
 Džiautas R. 270  
 Džiautas Rapolas 269, 270, 367  
 Džiautas V. 273  
 Džiautas Vincentas (Vincas) 269, 270, 367  
 Džiautas Vladas 270, 273  
 Džiuvėnaitė Veronika 579

## E

Eberhardas, magistras 26  
 Eidukaitytė-Gvozdiuvienė Rūta 761, 762  
 Eitrimavičius Stasys 380

Erdmanas Juozas 772  
 Esmaitis 733  
 Evič A. 651

## F

Fadejevas 657  
 Fetas Afanasijus 1019  
 Filipovas Jefimas 841  
 Firkovičius R. 28  
 Fokas Vytautas 793  
 Friksonas G. 452

## G

Gadliauskaitė Eglė 961, 965  
 Gaidamavičius 822  
 Gaidelis Alfredas 368  
 Gaigalas Algirdas 5, 13, 29, 1041  
 Gailius R. 29  
 Gaižauskas S. 896, 897  
 Gaižutienė Lina 6, 15, 306, 1041  
 Gaižutytytė Vanda 318  
 Gajauskaitė R. 648  
 Gajauskas Jurgis 672  
 Gajauskas Vincas 127, 672  
 Galanūnė Paulius 760, 762, 983  
 Galiauskaitė Antanina 725  
 Galinauskas Jonas 794  
 Galvydis 841  
 Ganusauskas Edmundas 654  
 Garbarz Antoni 388  
 Garbšienė (Januškevičiūtė) Marija 443  
 Garbšienė Marija 439, 440  
 Garbšys Jonas 439-443, 728, 732  
 Garbšys Petras 443  
 Garbšytė Elena 443  
 Garbšytė Ona 443  
 Garmus S. 1037  
 Garšva Kazys 632  
 Gasparėnas Antanas 776  
 Gaučys Petras 649  
 Gavėnaitė Monika 531  
 Gavrilovas 496  
 Gečiauskas Stasys-Jazminas 479  
 Gečys Jurgis 655  
 Gediminas, kunigaikštis 21, 22, 26, 28, 89, 107  
 Gedvilas Mečislavas 426, 427, 588  
 Geležanskas (Geležauskas) Antanas 482  
 Gėlis Mykolas 84, 86, 379  
 Genys Antanas 419  
 Genys Petras 137, 890  
 Genytė Marijona 135  
 Genius Antanas 712  
 Genzeliai 278  
 Gerasimovas Antonas 394  
 Gerasimovas Nikiforovas 394  
 Gerbutavičius Darius 656  
 Gerdvilienė Marytė 314  
 Gerdvilis Stasys 120  
 Gerdvilytė Danutė 1024  
 Gerlikas Antanas 761  
 Gervė 494  
 Gervė J. 273  
 Gervė Juozas 271  
 Gervinskai 830

- Gervinskaitė (Kiaušienė) Petronėlė 1034  
 Gervinskas Algimantas 677  
 Gervinskas Algirdas 800  
 Gervinskas Algis 837  
 Gervinskas Juozas 1034  
 Gervinskas P. 232, 408, 716  
 Gervinskas Petras 10, 18, 231, 826, 1041  
 Gibavičius R. 305  
 Gibovskis Viačeslavas 761  
 Giedraitiai 226, 228, 255  
 Giedraitienė Regina 387  
 Giedraitis 252  
 Giedraitis Jurgis 226, 385, 387, 737  
 Giedraitis Klemensas 387, 388  
 Giedraitis Martynas 375, 385  
 Giedraitis Mykolas 226, 255, 704  
 Giedraitis Stasys 841  
 Giedraitytės 226  
 Gily Alvydas 187  
 Gyliai 292, 923  
 Gylienė (Riaubaitė) Julijona 190  
 Gylienė I. 887  
 Gylienė Irena 748  
 Gilienė Irena 884  
 Gilienė Joana 928  
 Gyls 127, 317, 592  
 Gyls A. 189, 192  
 Gyls Alfonsas 179, 323, 434, 527  
 Gyls Augustas 190  
 Gyls Bronius 183, 473  
 Gyls Bronius-Beržas 474  
 Gyls Mikalojus 377  
 Gyls Povilas 177  
 Gyls S. 787  
 Gyls Vladas 292  
 Gilytė Alfa 373  
 Gilytė Leonora 1029  
 Gilytė Rūta 961, 965, 968  
 Gilytė-Pusvaškienė Irena 1020  
 Gimbutas J. 770  
 Ginevič Juzef 651  
 Ginsburgas 1025  
 Girdauskas 772  
 Girdzevičius Jonas 671, 745, 776, 788  
 Girėnas Stasys 924  
 Girininkienė Vida 1060  
 Girnytė Apolonija 721, 996, 1041  
 Givičas Mykolas 376  
 Gyža Feliksas 812  
 Gleizniai Stanislovas 283  
 Gleiznienė (Miškinytė) Uršulė 283  
 Gleiznienė Rozalija 842  
 Gleiznys Antanas 842  
 Gleiznys Bronius 283, 418  
 Gleiznys Jonas 842  
 Gleiznys Kazimieras 842  
 Gleiznys Mečislovas 283, 322  
 Gleiznys Vladas 283  
 Gleiznytė Anelė 842  
 Gleiznytė Elena 283  
 Gleiznytė Zosė 842  
 Gleiznytė-Liškauskienė Elena 283  
 Gliaudelytė D. 933–935, 937, 940, 944, 964  
 Gliaudelytė Daiva 928  
 Gludkinaitė Jadvyga 189  
 Gobužas Saulius 794  
 Gocentas Vytautas 1060  
 Godelienė Janina 573, 576, 577  
 Gogelis Leonardas 461  
 Golis Šarlis, de 334  
 Gorbačiovas M. 646, 651, 652, 654, 655, 657, 658  
 Gorbunovas A. 656  
 Gorkis M. 1035  
 Goštautaitė Domicėlė 225, 678, 845  
 Goštautaitė Janina 225, 681  
 Goštautas Albertas 6, 14, 224  
 Goštautas Albinas 225  
 Goštautas Algis 164  
 Goštautas Jonas 224, 225, 837  
 Goštautas Juozas 225  
 Goštautas Jurgis 225  
 Goštautas Petras 224, 225  
 Goštautas Stasys 164, 225, 812  
 Goštautas Vilius 164  
 Goštautas Vytautas 815  
 Grabliauskaitė Sigita 761  
 Grakauskas 494  
 Graužinienė Ksavera 323  
 Graužinis Albinas 323, 324, 776, 787  
 Graužinis Juozas 322, 419  
 Graužinis Laurynas 322, 323, 493  
 Graužinis Mečislovas 322  
 Graužinis Stasys 323  
 Graužinytė Angelė 323  
 Graužinytė Kastutė 323  
 Graužinytė Laimutė 323  
 Gražytė 334  
 Gražytė Ona 334  
 Gregorauskas M. 416  
 Greičius Jokūbas 389  
 Greičius Juza 389  
 Grybai 923, 924  
 Grybaitė Angėlė 753  
 Grybaitė Danutė 723  
 Grybaitė Janė 723  
 Grybas 815  
 Grybas Algis 679  
 Grybas Juozas 174, 259  
 Grybas Leonas 414  
 Grybas Petras 678, 925, 1025  
 Grybas Simonas 259, 260, 493, 1025  
 Grybas Valentinas 678  
 Grybas Vincas 924, 969  
 Grybas Vytautas 223, 330  
 Grybauskaitė Dalia 582  
 Grybauskas 483, 596  
 Grybauskas A. 448  
 Grybauskas Adolfas 270, 272, 273  
 Grybauskas Alfonsas 272  
 Grybauskas Bronius 6, 14, 269, 1041  
 Grybauskas J. 716  
 Grybauskas Jonas 273  
 Grybauskas Juozapas 272  
 Grybauskas K. 919  
 Grybauskas Mykolas 812  
 Grybauskas N. 273  
 Grybauskas Vytautas 270, 271  
 Grybauskienė Marijona 273  
 Gribėnas F. 140  
 Gribėnas Jonas 723  
 Gribėnas P. 895  
 Grybienė Elena 810  
 Grybulienė A. 775  
 Gribulienė Nelė 687, 748  
 Gribulis Augustas 776  
 Gribulis Jonas 230, 683, 684  
 Grybulis Matas 414  
 Gribulytė A. 721  
 Gribulytė Anelė 720  
 Gribulytė Marijona 674  
 Gricius 385  
 Gricius A. 1035  
 Grigai 361  
 Grigai A. ir P. 320  
 Grigai D. ir B. 761, 763, 988  
 Grigai Danutė ir Balys 11, 19  
 Grigaitė 321  
 Grigaitė Audronė 321  
 Grigaitė Danutė 320  
 Grigaitė Levutė 321  
 Grigaitė Marytė 170  
 Grigaitė Stefa 170  
 Grigaitis Jonas 402  
 Grigaitis Stanislovas 379  
 Grigaitis Stasys 387  
 Grigaitis Steponas 379  
 Grigalevičius P. 273  
 Grigalevičiūtė Lina 348  
 Grigalevičiūtė Vilma 965  
 Grigaliūnas K. 357  
 Grigaliūnienė S. 430  
 Grigalius, popiežius 737  
 Griganavičius 127  
 Griganavičius J. 76  
 Grigas 376, 382, 383, 656  
 Grigas A. 896  
 Grigas Algirdas 321  
 Grigas Alvydas 321  
 Grigas Antanas 361, 401, 484  
 Grigas B. 308, 760, 761, 762  
 Grigas Balys 306, 479, 760, 813, 981, 986, 987  
 Grigas Edvardas 726  
 Grigas J.-*Ungurys* 434  
 Grigas Jonas 813  
 Grigas Kazys 726  
 Grigas Matulis 387  
 Grigas Mykolas 142  
 Grigas Pranas 320, 813  
 Grigas Pranas-*Geniukas, Kombainas* 479  
 Grigas Romualdas 1060  
 Grigas S.-*Švyturys* 435  
 Grigas Serapinas 142  
 Grigas Vaclovas 361, 484, 485  
 Grigas Vytautas 726  
 Grigelevičienė Aldona 745  
 Grigienė Danutė 11, 20, 71, 306–311, 479, 757, 759, 760–762, 884, 981, 983, 986, 987, 1015, 1041  
 Grigienė Galė 285, 286  
 Grigonis Matas 112  
 Grigonis Misius 382  
 Grikevičius Rimantas 1000  
 Grikis Martynas 381  
 Grimai, broliai 741



Grinaitė Donata 997  
 Grinaitė-Vaičiūnienė Donata 997  
 Grincevičiūtė Beatričė 351  
 Grinevičius S.-*Vanagas* 473  
 Grinius Marijonas 711  
 Grinius S.-*Vanagas* 436  
 Griškevičienė 868  
 Griškevičius V. 516  
 Griškevičius Vladas 496  
 Grotgeris A. 124  
 Grumadas 40  
 Grumodas Bernardas 792  
 Grumodienė (Darulytė) Monika 792  
 Grunskis E. 423  
 Gruodis J. 778  
 Gruodis Stanislovas 328, 776, 777  
 Grušas 380  
 Grušas Stasys 708  
 Gruzinskaitė Levutė 188  
 Grzybauskis (Grybauskas) Alpešas 919  
 Gudavičiūtė Marijona 843  
 Gudelevičiūtė Birutė 548  
 Gudelis Petras 376, 378  
 Gudelis V. 32  
 Gudėnai 1034  
 Gudėnas Jonas 202, 813  
 Gudėnas Mykolas 202  
 Gudėnas Viktoras 202  
 Gudolaitytė G. 713  
 Gudolaitytė Gertrūda 712  
 Guiga Stasys-*Tarzanas* 474, 477, 478, 480  
 Guiga V. 28  
 Gujus Ksaveras 128  
 Gumbaragis Jonas 390  
 Gumowski Marianas 28  
 Guobys 1015  
 Guobytė Živilė 886  
 Gureckas 657  
 Gurkšnytė 570  
 Gusevas 563  
 Gustas Adomas 673  
 Gutauskas Klemensas 850  
 Guza Romualdas 1025  
 Guzelis Mykolas 361  
 Guzelis P. 897  
 Guzelis Stasys 726  
 Guzevičius A. 445  
 Guzienė Marytė 1025  
 Guzikas Viktoras 227

## H

Halčiūra 771  
 Haufas V. 741  
 Hermanas Hansas 436  
 Hitleris 580, 642, 655  
 Hofertienė R. 1009  
 Hofmanas Vladas 77  
 Hogendorfas A. 738  
 Holčaras (Holčiuras) Vilhelmas 93, 94  
 Holiušaitė Kamilė Kristina 636  
 Hoppenaitė Viktorija 726  
 Hordonai 278  
 Hromekovas 377  
 Humienė Onutė 284, 285

## I, Y

Ickus 811  
 Ignatavičius Stankus 382  
 Ivanas Rūstusis, caras 564  
 Yla Juozas 347, 751  
 Yla Stasys 126, 128, 460, 461, 463  
 Yla Ubertas 751  
 Ylaitė Apolonija 176  
 Ilatovskaja Tamara 1018  
 Ylevičius Vytautas 1005  
 Ylienė 682  
 Ylienė Audronė 198  
 Ylienė Bronė 679  
 Ylienė Irena 844, 846  
 Ylos 346  
 Imbrasas Jonas Vytautas-*Tarzanas* 8, 16, 17, 518, 582, 585, 611, 613  
 Imbrasas Juozas 284, 414  
 Imbrasienė Stasė 6, 14, 283, 285, 1041  
 Inčiūra K. 1035  
 Inocentas III 107  
 Irbytė Dzintra Elga 429  
 Ivanauskaitė Marijona 622  
 Ivanauskas Jonas 7, 16, 429, 1041  
 Ivanauskas T. 43  
 Ivanauskas Tadas 37  
 Ivanovas 620  
 Ivanovas Laurynas 394  
 Ivanovskaja Valerija 633  
 Ivaška Antanas 401, 402, 404, 740  
 Ivinskis Z. 22, 918  
 Ivonis Titas 1026

## J

Jablonskis Jonas 1029  
 Jablonskis K. 92, 385  
 Jackevičius Jurgis 382  
 Jackus Indrius 392  
 Jakimionienė 546  
 Jakševičius Silvanas 775  
 Jakštienė Bronė 726  
 Jakubonis Bronius-*Stiklas* 519, 521  
 Jakučionis Augustinas 230, 683  
 Jakuminas G. 532  
 Jakutienė 543, 546  
 Jalikavičius Jonas 379  
 Janavičius 384  
 Janavičius Markas 384  
 Janavičius Mykolas 379, 381  
 Janavičius Misius 380  
 Janavičius Motiejus 377  
 Janavičius Petras 385  
 Janavičius Stasys 385  
 Janelevičius Stasys 382  
 Janelytė Stasė 135  
 Jankauskas Rolandas 656  
 Jankauskas T. 30  
 Jankauskienė 559  
 Jankauskienė Edita 571  
 Jankauskienė Viktorija 319  
 Jankavičius Jonas 378  
 Jankelis 230, 233  
 Jankus Petras 379  
 Jankus Stasys 379  
 Janukėnas Antanas 715  
 Janulienė 135  
 Janulis Petras 137  
 Januševičius Jokūbas 380  
 Januševičius Mykolas 380  
 Jaroševičius Antanas 632  
 Jasilionis Juozas 840  
 Jasiulioniai 333  
 Jasiulionienė Sigita 200, 201  
 Jasiulionis 316  
 Jasiulionis Alfonsas 333  
 Jasiulionis R. 204  
 Jasiulionis Rapolas 204  
 Jasiulionytė-Tijūnionienė Alfoncina 7, 15, 331, 333  
 Jastrzemskis 772  
 Jefremenka A. 417, 425  
 Jefremovas Vasilijus 234  
 Jefronovas Fiodoras 394  
 Jelcinas Borisas 654, 656, 658  
 Jendžejevskis 771  
 Jeremijas 773  
 Jermalavičius 655, 657  
 Jesiulionienė Justina 931, 938, 940, 941, 943, 945  
 Jetautas Albinas 448  
 Jetautas Jonas 448  
 Jocka Petras 393  
 Jočys Antanas 77  
 Jogaila, karalius 918  
 Jogailaitis Kazimieras 90, 91  
 Jogėlas Vytautas Alfonsas 678  
 Jogelienė 795  
 Jokūbaitis Stasys 378  
 Jomantas Robertas 1007  
 Jonas Kazimieras, karalius 771  
 Jonauskas Jonas 388  
 Jonušas Petras 4, 12, 20, 24, 1049, 1060  
 Joteika Aleksas 227, 228  
 Joteika Antanas 840  
 Joteika Mykolas 924  
 Joteika Povilas 229  
 Joteika Rapolas 838  
 Joteikaitė Angėlė 1025  
 Joteikaitė-Kuliešienė Ona 1025, 1035  
 Joteikaitė-Leščinskienė Angelė 1033  
 Joteikienė Emilija 838  
 Joteikienė Uršulė 1025  
 Jucevičiai 791  
 Jucevičienė Viktorija 722  
 Jucevičius P. 200  
 Jucevičius Petras 342, 841  
 Jucevičiūtė Sigita 200, 961, 965  
 Juchnevič F. 651  
 Jučas M. 22, 122, 770, 771  
 Jučytė M. 680, 681  
 Judaškinas 793  
 Judikevičiūtė Janina 534  
 Jukna Grigas 387  
 Jukna Laurynas 387  
 Juknaitis Matulis 387  
 Juknevičiai 252  
 Juknevičienė Liuda 253  
 Juknevičienė Rasa 533  
 Juknevičius Antanas 252, 253, 469  
 Juknevičius Jasius 382  
 Juknevičius Jokūbas 376

- Juknevičius Martynas 380  
 Juknevičius Mykolas 376  
 Juknevičius Rimantas 656  
 Juknevičius Stasys 252, 376  
 Juknevičiūtė 252  
 Juknevičiūtė Regina 253  
 Juknienė Elžbieta 378  
 Juknys 316, 333  
 Juknys Anicetas-Krantas 479  
 Juknys Mykolas 408  
 Junevičius Jokūbas 377  
 Junota Donatas 1033  
 Juočepris A. 408  
 Juočepris Aleksandras 259  
 Juočepris Povilas 175, 494, 787, 792, 836  
 Juodenis Juozas-Lokys 473, 474  
 Juodenis Karolis 283  
 Juodienė Bronė 797  
 Juodienė S. 635  
 Juodienė Stanislava (Stasė) 9, 10, 11, 17, 18, 20, 24, 624, 670, 792, 795, 797, 811, 1015, 1041  
 Juodis A. 712  
 Juodis Aloyzas 715  
 Juodis Juozapas 228, 1034  
 Juodis Stasys 10, 18, 40, 854, 855, 1041  
 Juodytė K. 678  
 Juodytė Katrė 685  
 Juodytė Kotryna 677, 708  
 Juodka Jonas 382  
 Juodka Jukna 385  
 Juodka Kuzas 443  
 Juodka Petras 377, 383  
 Juodka Valentinas 443  
 Juodkaitis Petras 377  
 Juodžius Stasys 1015  
 Juoteika Aleksas 813  
 Juozapaitis Aleksandras 654  
 Juozapaiytė Sigrida 4  
 Juozas Kildišis 542  
 Juraitė Teklė 529  
 Juras Ignas 128  
 Jūras J.-Žilvinas 446  
 Jūras J.-Žilvinys 435  
 Juras (Jūras) J.-Žilvinis (Žilvinas, Žilvinys) 435, 446, 529  
 Jurevičienė S. 712  
 Jurevičienė Viktorija 796  
 Jurevičius Jokūbas 377  
 Jurevičius Jonas 380  
 Jurevičius Kristijonas 379  
 Jurevičius Laurynas 380  
 Jurevičius Mykolas 387  
 Jurevičius Stasys 380  
 Jurgaitis Giedraitis Martynas 380  
 Jurgevičius Jokūbas 378  
 Jurginis J. 93, 94, 770  
 Jurgutis K. 720, 734  
 Jurka 220  
 Jurkėnas P. 721  
 Jurkėnas Petras 720, 725  
 Jurkevičienė Onutė 776  
 Jurkevičiūtė Loreta 961, 965  
 Jurkonienė Regina 791  
 Jurkonis Rimas 791  
 Jūros 228  
 Jurša Antanas 711  
 Jusis (Jusys) Adomas 100, 669, 674, 775, 1023, 1037  
 Jusys Jonas 761  
 Justinavičiai 1034  
 Justinavičius Juozapas 202  
 Justiniėnė 818  
 Juščius 127  
 Juščius Jonas 128  
 Juška Antanas 1000  
 Juška Jurgis 392  
 Juška Mykolas 391  
 Juškienė Irena 1004  
 Juza Janina 1027  
 Juzkėnas Antanas-Liūtas 437  
 Juzukėnas Indra 394
- ## K
- Kačkus Pranas 712  
 Kačkvienė Stanislava 720  
 Kadelskas Antanas 23, 752, 753  
 Kadžionienė Petronėlė 614  
 Kadžionis Aleksas 614  
 Kadžionis Antanas 614  
 Kadžionis Jonas-Bėda 614, 615  
 Kairys Antanas 206  
 Kairys Jurgis 206  
 Kairys Kazys 206  
 Kairys Petras 206  
 Kairys Povilas 206  
 Kairytė Regina 729  
 Kaliaušis Jurgis 392  
 Kaliaušis Juza 392  
 Kaliaušis Simonas 392  
 Kalibatas 157  
 Kalmanas S. 221  
 Kaluškevičius B. 674–676  
 Kalvaitis Romas 1060  
 Kaminskas 453  
 Kanapeckas 179  
 Kanapinskas Alvydas 656  
 Kanapeckas 334  
 Kapčys Laurynas 377  
 Kapčius Juozas 414  
 Kapčiuvienė 136  
 Kapočenė Marijona 253  
 Kapočenė U. 474  
 Kapočius 237, 850  
 Kapočius Albinas 253  
 Kapočius Balys 253  
 Kapočius Česlovas 253  
 Kapočius Juozas 1033  
 Kapočius Serapinas 252, 253  
 Kapočius Stasys 253  
 Kapočius Vytautas 846, 848  
 Kapočiūtė Elena 328  
 Kapočiūtė Liuda 252  
 Kapočiūtė Regina 253  
 Karablikovai 814, 925  
 Karablikovaitė Sonia 679  
 Karablikovas 433, 474, 536  
 Karablikovas Aleksejus 234  
 Karablikovas Arefijus 233, 234  
 Karablikovas Fadzejus 231  
 Karablikovas Ivanas 231, 233, 234  
 Karablikovas Tichonas 231, 233, 234  
 Karablikovas Vladimiras (Volodzka) 231, 234  
 Karablikovas Zacharas 231, 234  
 Karakis Kazimieras 389  
 Karaliai 925  
 Karalienė (Tamulytė) Stanislava 179  
 Karalienė Eugenija 183, 184  
 Karalienė Rachelė 266  
 Karalienė Zuzana (Zenia) 202  
 Karalis Jurgis 398, 399, 400  
 Karalis Stepas 726  
 Karalytė Apolonija 726  
 Karalytė Kazė 183  
 Karalytė Valė 726  
 Karalytė-Raškevičienė Kazė 184  
 Karalytė-Surgautienė Damutė 142  
 Karalius 216  
 Karalius Alfredas 729  
 Karalius Andrius 391  
 Karalius Benediktas 266  
 Karalius Ignas 183, 209, 728  
 Karalius J. 219, 716  
 Karalius Jonas 179, 183, 323, 324, 434, 527, 728, 810, 1025  
 Karalius Laimontas 7, 15, 375  
 Karalius Laurynas 391  
 Karalius Petras 728  
 Karalius Stasys 206  
 Karalius Tomas 413  
 Karalius Augustas 142  
 Karalius Valdas 202  
 Karalius Vilius-Viržis 475  
 Karaliūtė Birutė 266  
 Karaliūtė Julė 266  
 Karanauskienė Ona 792  
 Karevičius P. 307  
 Karevičius Pranciškus 101, 775, 1037  
 Karka Karalius Jurgis 381  
 Karka Motiejus 381  
 Karka Stasys 381  
 Karklėnas Bernardas 376  
 Karosas Juozapas 355  
 Karosas Juozas 350  
 Karpaciovas V. 720  
 Karpavičiai M. ir E. 192  
 Karpavičienė 266  
 Karpavičienė Stanislava 1029  
 Karpavičius Alfonsas 265, 266  
 Karpavičius Antanas 265, 266  
 Karpavičius Jonas 266  
 Karpavičius Mykolas 177  
 Karpavičius Romas 266  
 Karpavičiūtė Albina 266  
 Karpavičiūtė Domicėlė 266  
 Karpavičiūtė Elena 266  
 Karpavičiūtė Mikalina 266  
 Karpavičiūtė Petrė 266  
 Karpavičiūtė-Tamulienė Rita 184  
 Karpis Karolis 773  
 Karvelis 677  
 Karvelis Jonas 394  
 Karvelis Juozas 1004  
 Karvelis Jurgis 394  
 Karvelis Motiejus 394  
 Karvelis P. 610  
 Karvelis Petras 8, 17, 360, 609, 1042  
 Karvelis S. 894  
 Karvelis Simonas 394

- Karvelis Tomas 394  
 Karvelytė Aldona 610  
 Karvelytė Bronė 660  
 Karžinauskas 578  
 Karžinauskas Jonas 272, 1038  
 Kasparas K. 433  
 Kasparavičienė Vida 4  
 Kasperavičius Edmundas 657  
 Kastanauskas Juozas-Šaknis 484  
 Kaškevičius Aleksandras 848, 850  
 Kaštalianovas Jonas 230, 685  
 Katinai 578  
 Katinaitė Albina 716  
 Katinaitė Šarūnė 988  
 Katinaitė Ugnė 70  
 Katinaitė-Navickienė A. 1039  
 Katinas 127, 487  
 Katinas Alvydas 746  
 Katinas Andrius 390  
 Katinas Anicetas 484  
 Katinas J. 578, 627, 628, 629  
 Katinas Jonas 279, 620, 626, 629, 630  
 Katinas Kazys 390  
 Katinas Pranas 272  
 Katininė 555  
 Katininė Apolonija 889  
 Katininė Rita 794  
 Katininė Rūta 306, 746  
 Katlioris R. 710  
 Katlioris Rimas 711  
 Katryna Matelionaitė-Rakauckienė 868  
 Kaulinis Vincas-Miškinis 524  
 Kauneckas Jonas 531  
 Kavaliauskai 814  
 Kavaliauskaitė Virgijija Ona 531, 534  
 Kavaliauskaitė Vytė 988  
 Kavaliauskas Čiška 228  
 Kavaliauskas Kazimieras 776  
 Kavaliauskas L. 810  
 Kavaliauskas Leonas 651  
 Kavaliauskas Linas 314  
 Kaveckas K. 778  
 Kavernikas Motiejus 377  
 Kavolis Jokūbas 375  
 Kavoliukas Algimantas 656  
 Kavoliūnas Mykolas 394  
 Kazakevičius Kristupas 392  
 Kazakevičius Stanislovas 376  
 Kazakovas Viktoras Nikolajevičius 657  
 Kazanavičienė A. 741  
 Kazanavičius Jonas 285  
 Kazanavičiūtė V. 188  
 Kazanavičiūtė Veronika 319  
 Kazancas 516  
 Kazė Kildišienė 542  
 Kazeliai 156, 281  
 Kazėnienė (Zablackaitė) Aldona 711  
 Kazimiakas Baltrus 392  
 Kazlai 150, 897  
 Kazlaitė Angelė 141, 157  
 Kazlaitė Vaidutė 928  
 Kazlaitė-Puodžiuvienė Antanina 889  
 Kazlas 895  
 Kazlas A. 158, 408  
 Kazlas Antanas 141, 159, 364, 405, 611  
 Kazlas Jonas 150, 489, 674, 837  
 Kazlas Juozas 723  
 Kazlas Kazys 136, 145, 334  
 Kazlas Mykolas 175  
 Kazlas Silvestras 141  
 Kazlauskas Bronius 42, 43  
 Kazlauskas J. 219  
 Kazlienė Danguolė 1030  
 Kazlienė Emilija 888  
 Kazlienė Viktorija 9, 18, 314, 759, 988, 1042  
 Kazokevičius Rimantas 4, 1049  
 Každailis Arvydas 1060  
 Keiba Aloyzas 579  
 Kennedis Johnas 345  
 Kerbelytė B. 930, 948  
 Keršys Jonas 414  
 Kertinauskienė Laima 306  
 Kerulienė Jūratė 745, 795  
 Kerutis 1038  
 Kerutis S. 755  
 Kešgailienė 385  
 Keštutis, kunigaikštis 110  
 Ketleris Gotardas 39  
 Keturakis Jurgis 776  
 Keturka Viktoras 713  
 Kezienė T. 185  
 Kezienė Teresė 185  
 Kiaulevičius Bronius 730  
 Kiaulytė Sel. 127  
 Kiaupa Z. 28  
 Kiaušaitė Bronė 1024  
 Kiaušaitė Leontina 712  
 Kiaušas Ignas 8, 16, 490–492, 676, 788, 789, 811, 1024  
 Kiaušas Jonas 227  
 Kiaušienė Marytė 848  
 Kiaušienė Petronėlė 800, 816  
 Kiaušiniai 363, 925  
 Kiaušinienė (Čereškaitė) Eleonora Regina 1042  
 Kiaušinienė M. 889  
 Kiaušinienė Marytė 314  
 Kiaušinis 449, 815  
 Kiaušinis Adolfas 449  
 Kiaušinis Albinas 150, 484, 487, 488, 609  
 Kiaušinis Albinas-Pabaisa 434  
 Kiaušinis Antanas 848  
 Kiaušinis Balys 449  
 Kiaušinis Bronius 609  
 Kiaušinis Bronius-Driežas 434  
 Kiaušinis Juozas 434, 609  
 Kiaušinis Kostas 751, 810  
 Kiaušinis Pranas 150, 486, 488  
 Kiaušinis Pranas-Kiaunė 472–474, 476, 477, 485  
 Kiaušinis Romantas 279  
 Kiaušinis Simonas 390  
 Kiaušinis Stanislovas 390  
 Kiaušinis Steponas 624  
 Kiaušinis Tadas 419  
 Kiaušinytė Aldona 743  
 Kiaušinytė Emilija 473  
 Kiaušinytė Regina 743  
 Kiaušinytė Uršulė 473  
 Kibildžius 494  
 Kierenonis Jonas 382  
 Kiknavičius Simonas 381  
 Kildišiai 252, 317, 343, 345, 363, 383, 542, 552  
 Kildišienė Cicilija 301  
 Kildišienė Daiva 344  
 Kildišienė Kazimiera 340, 342  
 Kildišienė Laura 344  
 Kildišienė Zenė 343, 730, 732  
 Kildišis Nerijus 343  
 Kildišis A. 342, 343, 345  
 Kildišis Alfonsas 7, 15, 71, 340, 341, 343  
 Kildišis Andrius 341, 343, 344  
 Kildišis Ignas 541, 542  
 Kildišis Jonas 383  
 Kildišis Juozas 340  
 Kildišis Marijus 343, 344  
 Kildišis Matas 344  
 Kildišis Nojus 344  
 Kildišis Pijus 344  
 Kildišis Simonas 343, 396  
 Kildišis Stasys 341  
 Kildišytė 338  
 Kildišytė Stasė 729  
 Kildišytė Ugnė 344  
 Kildišytė Viltė 344  
 Kildišius Alfonsas 252, 373  
 Kildišius Alvydas 961, 965  
 Kildišius Jonas 205  
 Kildišius Juozapas 540, 541  
 Kildišius Juozas 343  
 Kildišius Kajetonas 289  
 Kildišius Laurynas 301–304  
 Kildišius Petras 390  
 Kildišius Pranas 301  
 Kildišius Raimondas 301  
 Kildišius Stasys 541  
 Kildišius Stasiukas 205  
 Kildišūtė Palitė 205  
 Kimbartienė Nijolė 314  
 Kimbirevičius Jonas 392  
 Kimštas Jonas-Žalgiris, Žygūnas 521, 638  
 Kirslis Felicijonas 174  
 Kirslytė Domicelė 997  
 Kirša Faustas 1036  
 Kirtklis Mikas 412, 413  
 Kisevičiai 578  
 Kisevičius 175  
 Kisevičius Alfonsas 408  
 Kisevičius Stasys 272  
 Kisielienė Valerija 12, 20, 1037, 1042  
 Kiška Jonušas 93, 94  
 Kiškos 93, 385  
 Klausutis Antanas Gediminas 1037  
 Kleiva Motiejus 376, 377, 378  
 Klemensas XIV, popiežius 252  
 Klevas Alvydas 4, 1049  
 Klevinskas Jonas 664  
 Klykaitis Pacas 376  
 Klimas 270  
 Klimas Rimantas 656, 1005, 1006, 1008

- Klimas Viktoras 270  
 Klimavičius 125  
 Klimavičius P.-*Uosis* 475, 476  
 Klimienė Genė 262  
 Klimka Libertas 10, 18, 746, 803–805, 809, 810, 859, 1011, 1042  
 Klingenbergas N. 131  
 Knabikas Aloyzas Pranas 4  
 Konišauskas Ignas 674  
 Kontrimas 385  
 Kopūstinas 665  
 Korablikovas Vladimiras 662, 664  
 Korsakas 754  
 Korsakas Kostas 1017  
 Korvin-Kossakauskas Jonas  
 Eustachas 76  
 Korvin-Kossakauskas Stanislovas  
 Mykolas 76  
 Korzonaitė Edita 11, 19, 927, 930, 1042  
 Kosciūška 27  
 Koskas Stanislovas 799  
 Kostkevičiūtė Irena 461, 462  
 Kovalčikas Gintautas 655  
 Kovalevskis 125  
 Kovaliovas S. 532  
 Kovaliovas Sergejus 534  
 Kozlovas Dimitrijus 234  
 Kozlovas Josifas 233, 234  
 Kozlovas Kuzma 234  
 Kozlovskiai 814  
 Koževnikovas Povilas 793  
 Krasauskas 469  
 Krašinskas Augustas 633  
 Kraujalis P. 76  
 Kraujalytė E. 76  
 Kraujelis Antanas-*Siaubūnas* 477, 478, 480  
 Kraujūnai 227, 925  
 Kraujūnaitė Damutė 924  
 Kraujūnaitė Vitalija 239  
 Kraujūnas 815  
 Kraujūnas Algis 239  
 Kraujūnas Antanas 229  
 Kraujūnas Ignas 229, 676, 1024  
 Kraujūnas Jonas 229  
 Kraujūnas Petras 840  
 Kraujūnas Viktoras 228, 316  
 Kraujūnienė Marijona 228, 800, 818  
 Kregždė V. 928  
 Krengauskas Jokūbas 164  
 Krėvė Vincas 462, 1035  
 Krikščionas R. 848  
 Krikštopaitis 453  
 Krikvėnas Jonas 376  
 Krikvėnas Jonas Pauliukaitis 377  
 Kriučokas Olegas 657  
 Kriuikas Remigijus 761  
 Kryvca Pranas 773  
 Krivickas 554, 555, 841, 855  
 Krivickas Jurgis 674  
 Kryžanauskai 1034  
 Križanauskas Juozas 203, 204  
 Križanauskienė Stasė 194, 203, 204  
 Kryžanauskaitė Angelė 203  
 Kryžanauskaitė Genutė 203  
 Kryžanauskaitė O. 188  
 Kryžanauskaitė Ona 319  
 Kryžanauskas Antanas 203  
 Kryžanauskas Jonas 414  
 Kryžanauskas Juozas 203, 204  
 Kryžanauskas Napalys 319  
 Kryžanauskas Napoleonas 730  
 Kryžanauskas Vincas 202, 203  
 Kryžanauskienė Angelė 203  
 Kryžanauskienė Antanina 203  
 Kryžanauskienė Stasytė 204  
 Križanauskytė Ona 623  
 Kryževičius Kazimieras 532  
 Kronkaitis Jonas Algirdas 632  
 Krukauskas Juozas 388  
 Krupienė 651  
 Krutulys Antanas 351  
 Krutulytė R. 416  
 Kšėnavičiai 178  
 Kubilius Andrius 1010  
 Kubilius Vytautas 1017  
 Kučaitė Joana 233  
 Kučaitė Karolina 327  
 Kudaba Č. 32  
 Kudabaitė Jūratė 927  
 Kudelis Juozas-*Dobilas* 437  
 Kudirka Vincas 580, 642, 643, 1007  
 Kukta Adomas 842  
 Kukta Bonifacas 322–324, 470, 494, 667  
 Kukta Jonas 319  
 Kukta Steponas 842  
 Kukta Tomas 624  
 Kuktaitė Domicėlė 842  
 Kuktaitė Stefanija 842  
 Kulakauskas Martynas 40, 671, 841  
 Kulakauskas T. 1035  
 Kulevičiūtė 169  
 Kulevičiūtė Ona 128, 228, 229, 670, 674, 706  
 Kulieša Baltramiejus 395  
 Kulieša Jokūbas 376, 377, 378  
 Kuliešienė Ona 1035  
 Kuliešius Vincas 1025, 1035  
 Kulikauskas Edmundas 1009  
 Kulvietis Abraomas 128  
 Kuminas Jonelis 382  
 Kundrotienė Genė 284, 285  
 Kunevičiūtė Apolonija 715  
 Kunigėlis Motiejus 391  
 Kuodytė Julija 531  
 Kuoja Kazys 848  
 Kuoka 706  
 Kuolelis 655  
 Kuprevičius Giedrius 850  
 Kuprius Antanas 388  
 Kurczewski J. 94, 95, 96, 129, 735  
 Kurkiai 225  
 Kurkienė Adelė 419  
 Kurkienė Marijona 225  
 Kurkis Albinas 494  
 Kurkis Alfonsas 225  
 Kurkytė 175  
 Kurkytė Barbora 196  
 Kurklėnas Vytautas 792  
 Kurklėnas Bernardas 377, 378  
 Kurtinaitis Albinas 5, 13, 46, 999, 1042  
 Kušneraitis Petras 380  
 Kutkaitė Liuda 677  
 Kuzeliai 361  
 Kuzmaitė-Šerkšnienė M. 755  
 Kuzmickas J. 432  
 Kuzmickas Jurgis 776  
 Kuzmickis R. 733, 755  
 Kuzmickis Romualdas 732  
 Kuzminskas Kazimieras 532  
 Kvarinskas Zigmas 727  
 Kviklys Bronius. 28, 90, 91, 94, 100, 738, 770  
**L**  
 Ladyga Alvydas 4  
 Ladokas Širvinskiokas 780  
 Laganauskas Kazys 361  
 Lagerliof S. 741  
 Lancebergas Johanas 110  
 Landsbergis Vytautas 533, 651, 652, 656, 658, 1014  
 Laniauskas Rimantas 306, 480, 686, 687, 776, 777, 825, 986  
 Lapaevas 448  
 Lapė Alfonsas 848  
 Lapienis Vladas 532  
 Lapinaitė Emilija 637  
 Lapkutė Anelė 727  
 Lapukas Vladas 180, 795, 841  
 Lapukienė L. 795  
 Lapukienė Laima 795  
 Lasauskas Jurgis 725  
 Lasys Serapinas 223  
 Laskauskas V. 674  
 Latvienė (Šmigelskaitė) Emilija 711  
 Latvīs Antanas 469  
 Latvīs Henrikas 107, 109, 861  
 Latvys J.-*Šnektis* 142, 482  
 Latvys Juozas 141, 149, 469, 488  
 Latvys Vladas 141  
 Latvytė 679  
 Laurinaitis Jonas 418  
 Laurinavičius-Laurinaitis Jonas 469  
 Laurinavičius Mykolas 384  
 Laurinavičiūtė Daiva 348  
 Lauskoronskytė Ona 724  
 Lavinskis Jokūbas (Lavinius, Lavinski, Lawiszki) 93, 737–739, 918  
 Lavutas (Lavut) Aleksandras 532–534  
 Lazarovas Amosas 393  
 Lazdynų Pelėda 996  
 Lebedys Jurgis 95, 461  
 Leibienė 781  
 Leipus Anicetas 44, 671, 745, 792, 797, 972  
 Leišys Jokūbas 395  
 Leišys Kazys 395  
 Leišis Mykolas 396  
 Leita 216  
 Leita A. 668  
 Leita Albinas 493  
 Leita Albinas-*Omas* 323  
 Leita Alfonsas 259, 330  
 Leita Antanas 621  
 Leita Jonas 259, 678, 821  
 Leita Julius 621  
 Leita Mečys 681  
 Leita Stasys 679

- Leita Steponas 262  
 Leita Vincas 259, 262  
 Leitaitė 677  
 Leitaitė Danutė 681  
 Leitaitė Genoefa 678  
 Leitaitė Stasė 681  
 Leitaitė Stasė Anelė 679  
 Leitaitė Verutė 681  
 Leitienė 595  
 Leitienė Marijona 475  
 Leitos 925  
 Leninas 189, 837, 867  
 Lenskis 560, 607  
 Lenskis Michailas 867  
 Leonavičienė Giedrė 679  
 Leonavičienė Kazimiera 822  
 Leonavičius 252  
 Leonavičius Jonas 112, 822  
 Leonavičius Vytautas 681, 822  
 Leonavičiūtė Milda 761  
 Leontijus Andrijanovas 292  
 Leontjeva Elena 252  
 Leontjevai 814  
 Leontjevas Aleksas 252  
 Leontjevas Korniejus 252  
 Leontjevas Lionginas 817  
 Lepšis 854  
 Leščinskas Antanas 145  
 Leščys Ignas-Šaltėkšnis 446  
 Leščius A.-Šaltėkšnis 446  
 Levinai 278  
 Liaudanskas 586  
 Lygis Danius 1005  
 Likteras Steponas 394  
 Lilia A. 895  
 Limbaitė Emilija 868  
 Lin Van 1018  
 Linkevičius Jonas 1060  
 Liobienė Domicėlė 887, 889  
 Liobytė-Ališauskienė Leonora 887  
 Lipinska 255  
 Lipinska Jefrosinija 199  
 Lipinskaitė Nina 223  
 Lipinskaitė Olga 742  
 Lipinskas Ivanas 205  
 Lipiński T. 95  
 Lipinskiai 222, 223  
 Lipinskienė 222  
 Lipinskis Aleksiejus 223  
 Lipinskis Ivanas 180, 223  
 Lipinskis Paulikas 223  
 Lipnevičius Juozapas 770  
 Liskus Antanas 252, 373  
 Liskus Jonas 541  
 Listaras 554  
 Liškauskai 346, 923, 925  
 Liškauskaitė Danutė 283  
 Liškauskaitė Galiutė 283  
 Liškauskaitė Genė 166, 283, 284  
 Liškauskaitė Genovaitė 1039  
 Liškauskaitė Onutė 283  
 Liškauskaitė Stasė 283, 285, 742  
 Liškauskaitė Verutė 283  
 Liškauskas 326, 490, 912  
 Liškauskas Alfonsas 787  
 Liškauskas Alfonsas-Rugys 434, 435  
 Liškauskas Balys 815  
 Liškauskas Juozas 413, 911  
 Liškauskas N. 612  
 Liškauskas N.-Beržas 363, 433  
 Liškauskas Nikodemus-Beržas 419, 475, 480, 482, 612, 660  
 Liškauskas Povilas 283–285  
 Liškauskas Stasys 836  
 Liškauskas Stasys-Darius 434, 435  
 Liškauskienė (Riaubienė) 818  
 Liškauskienė Elena 283, 285  
 Liubavskis Matvejus 91  
 Liublinas Stanislovas 770  
 Liubovinas A. 528  
 Liugailienė Ona 4  
 Liukomas Vladas 77  
 Liužinas Rapolas 1005  
 Loreta Asanavičiūtė 656  
 Lovmianskis (Łowmianski) H. 90  
 Lukošūnas A. 75  
 Lukošūnas Antanas 76, 77  
 Lukošūnė Bernadeta 654  
 Lukša 521  
 Lukšaitė Edita 961, 965  
 Lukšaitė I. 93  
 Lukšaitė Kristina 945, 961  
 Lukšienė Meilė 98, 461, 462, 774  
 Lukšys Motiejus 751  
 Lukšys Vytautas 653  
 Luniai 228, 490  
 Lunienė Rasa 41  
 Lunys 812  
 Lunys A. 206  
 Lunys Alfonsas 944, 972  
 Lunys Baltramiejus 228  
 Lunys Kazimieras 800  
 Lunys Petras 41, 686, 729, 776  
 Lunsakai 255  
 Lupišienė 249
- M**
- Macaitis Motiejus 380  
 Macekienė Pranciška 560  
 Macevičius Baltramiejus 376, 378  
 Macijauskas Kostas 289  
 Macijauskas Stepas 449  
 Maciulevičius Kazys 628, 629  
 Maciulevičius Vidas 656  
 Mackevičienė 265, 266, 267  
 Mackevičienė (Tekoriūtė) Teresė 558  
 Mackevičienė A. 793  
 Mackevičienė Adėlė 266  
 Mackevičienė Anelė 792, 795, 842  
 Mackevičienė Konstantina 265  
 Mackevičienė O. 263  
 Mackevičienė Stasė 266  
 Mackevičienė Uršulė 265, 266  
 Mackevičienė Vlada 266  
 Mackevičius 923  
 Mackevičius A. 263  
 Mackevičius Alfonsas 263, 266, 842  
 Mackevičius Alvydas 38, 39, 41  
 Mackevičius Antanas 123, 263, 265, 266  
 Mackevičius Augustas 266  
 Mackevičius Bronius 266  
 Mackevičius Feliksas 263, 265, 266, 842  
 Mackevičius Jonas 266, 723  
 Mackevičius Juozas 266  
 Mackevičius Kazys 419  
 Mackevičius Krizostomas (Krizostinas) 792, 923  
 Mackevičius Lukas 39, 43  
 Mackevičius M. 263, 570  
 Mackevičius Mečislovas 263, 265, 266  
 Mackevičius Mikalojus 263, 265  
 Mackevičius Mykolas 266, 557, 558, 563, 565  
 Mackevičius Petras 266  
 Mackevičius Povilas 558  
 Mackevičius Pranas 266  
 Mackevičius R. 263  
 Mackevičius Rapolas 419  
 Mackevičius Rimvydas 266  
 Mackevičius Romas 266, 267  
 Mackevičius Romualdas 263, 265  
 Mackevičius S. 41  
 Mackevičius Sauliukas 38, 39, 41  
 Mackevičius Stanislovas 263, 265  
 Mackevičius Stasys 4, 8, 16, 266, 557, 558, 571, 572, 1042, 1049  
 Mackevičius Vacys 266  
 Mackevičius Vincas 266  
 Mackevičius Vladas 266, 558, 842  
 Mackevičiūtė Agota 558  
 Mackevičiūtė Aldona 266  
 Mackevičiūtė Birutė 266, 842  
 Mackevičiūtė Dana 742  
 Mackevičiūtė Danutė 170, 266  
 Mackevičiūtė Domicėlė 266, 842  
 Mackevičiūtė Gailiūtė 266  
 Mackevičiūtė Janė 266  
 Mackevičiūtė Laima 266  
 Mackevičiūtė Lionė 266  
 Mackevičiūtė Marijona 558  
 Mackevičiūtė Marytė 266  
 Mackevičiūtė Petrulė 558  
 Mackevičiūtė Pranė 266  
 Mackevičiūtė Stasė 266, 842  
 Mackevičiūtė Teresė 558  
 Mackevičiūtė Uršulė 266, 558  
 Mackevičiūtė Valė 266, 842  
 Mackevičiūtė Veronika 266  
 Mackevičiūtė-Burnienė Marytė 571  
 Mackonis Stasys 383  
 Mačiekus Venantas 1060  
 Mačiulis Motiejus 394  
 Magidovičius 565  
 Maironis 269, 350, 352, 353, 466, 788, 978, 812  
 Makarova Jafrosija 799  
 Makarova (Kuzmienė) Jefrosinija 206  
 Makarova Nadežda 448  
 Makarovai 255, 814, 925  
 Makarovaitė Nastė 663  
 Makarovas 662  
 Makarskaitė Paulina 315  
 Makarskas 331  
 Makarskas Anupras 706  
 Makarskiai 315  
 Makarskienė Marija 315  
 Makarskis 315, 316, 911  
 Makarskis A. 754

- Makarskis Anupras 315  
 Makarskis Anupras Tadas Jonas 100, 315  
 Makarskis Kornelijus Henrikas 315  
 Makarskis Oktavijus 315  
 Makarskytė Paulina 315  
 Makauskaitė Indrė 5, 13, 73, 1042  
 Makys Augustinas 1023  
 Maksimaitienė O. 101, 299, 125  
 Maksimienė K. 1009  
 Makštutis Petras 551  
 Makulavičius Aleksas 1024  
 Makulskas Alvydas 656  
 Makutinovičius Boleslovas 655  
 Maldeikis 79  
 Maldeikis J. 219  
 Maleckiai 125  
 Maleckis Kasperas 125  
 Malinauskas Ignas 678, 720, 726, 733  
 Malinauskas Stasys 662  
 Malyševas Vladimiras 1018  
 Mališkaitė Bernadeta 531  
 Manerheimas 218  
 Maniška Anicetas 840  
 Maniška Ramūnas 961  
 Maniškienė Jonė 9, 11, 17, 19, 69, 686, 745, 928, 929, 975, 976, 978, 980, 1042  
 Mankevičius Mykolas 386, 388  
 Mankevičius Petras 386  
 Mankevičius Petras Mykolaitis 388  
 Marcinkevičiai 1034  
 Marcinkevičienė Anastazija 798, 799, 810  
 Marcinkevičius J. 172, 643, 656  
 Marcinkevičius Juozas 841  
 Marcinkevičius Justinas 352, 642, 687, 980  
 Marcinkevičius Kazys 41  
 Marcinkevičius Kęstas 41  
 Marcinkevičius Romualdas 621  
 Marcinkevičius Vytautas 40, 43  
 Marcinkus 453  
 Marcinkus Feliksas 452, 453  
 Marčenkovas Anisimas 712  
 Mardon Dalia 637  
 Margalis 352  
 Marikonai 95  
 Marikonis Kristupas 95  
 Markauskienė A. 730  
 Markevičius 919  
 Markevičius Petras 394  
 Markuševičienė Cirilė 970  
 Markuševičius Silvestras 326  
 Martauskas 126  
 Martikonis Rimvydas 961  
 Martinaitis Motiejus Karpis 377  
 Martinavičiai 375  
 Martinavičius Bagdonas 385  
 Martinavičius Jokūbas 385  
 Martinavičius Jonas 366, 383  
 Martinavičius Mackus 379  
 Martinavičius Mečislovas 379  
 Martinavičius Misius 366, 383  
 Martinavičius Motiejus 376, 385  
 Martinavičius Petras 375, 382  
 Martišauskas V. 653  
 Masalskis Ignas 772, 776  
 Masilionis Povilas 1025  
 Masiulis 1012  
 Masiulis Eligijus 1011  
 Masiulis Titas 656  
 Maskoliūnas Laurynas 390  
 Maslauskai 198, 207, 210–212, 276  
 Maslauskai A. ir J. 212  
 Maslauskaitė (Aukštoliėnė) Levutė 207  
 Maslauskaitė (Ragelskienė) Janina 210  
 Maslauskaitė (Šeikienė) Kaziatė 207  
 Maslauskaitė (Žiogienė) Onutė 210  
 Maslauskaitė Aldutė 210  
 Maslauskaitė Elena 207  
 Maslauskaitė Eleonora 197, 210  
 Maslauskaitė Gema 187, 197, 198  
 Maslauskaitė Marytė 197, 198  
 Maslauskaitė Ona 187  
 Maslauskaitė Pranciška 210  
 Maslauskaitė Stasė 170, 747  
 Maslauskaitė-Urbonavičienė Pranciška 209  
 Maslauskaitė Veronika 207, 209  
 Maslauskaitė-Regelskienė Janina 212  
 Maslauskas Andrius 212  
 Maslauskas Antanas 207  
 Maslauskas Danius 197, 198  
 Maslauskas J. 199  
 Maslauskas Jonas 207, 209, 210, 816  
 Maslauskas Jurgis 197, 207, 209, 210  
 Maslauskas Kazys 207  
 Maslauskas Marius 212  
 Maslauskas P. 177, 178, 211  
 Maslauskas Petras 41, 207, 210, 211, 811, 816  
 Maslauskas Povilas 210, 816, 1039  
 Maslauskas Stasys 5, 6, 13, 14, 34, 80, 88, 207, 210, 212, 360, 1042  
 Maslauskas V. 198  
 Maslauskas Vilius 210  
 Maslauskas Vincas 197, 207, 209, 747  
 Maslauskas Vytautas 188  
 Maslauskienė (Mickutė) Agota 197, 210  
 Maslauskienė Aldona 730  
 Maslauskienė Pranciška 210  
 Maslauskienė Stanislava 198  
 Masonas Romas 791  
 Masonienė Laima 791  
 Masunonis Jurgis 393  
 Masunonis Juza 393  
 Mašiotas Pranas 741, 994  
 Mateika Bronius 628  
 Mateika Jonas 628  
 Mateikos 628, 629  
 Matelionai 255  
 Matelionienė Antanina 256, 1023  
 Matelionienė Domicėlė 255  
 Matelionis Bronius 255, 256, 419  
 Matelionis Juozas 414  
 Matelionis Jurgis 255, 256  
 Matelionis Steponas-Agronomas 363, 481, 485  
 Matelionis Teofilius 355  
 Matelionytė Adelė 256  
 Matelionytė Anelė 256  
 Matelis Alfonsas 412, 414, 419  
 Matelis Andrius 401  
 Matelis Jonas 621, 633  
 Matelis Kęstutis Albertas 634  
 Matijošius Gabrielius (Gabrys) 130, 131, 228, 229, 674, 675  
 Matijošius Jonas 40–42, 855, 856  
 Matikonienė Galina 611  
 Matikonis Juozas 611  
 Matjošaitis (Esmaitis) Stasys 726  
 Matjošaitis Stasys 713, 720  
 Matučanis Simonas 396  
 Matulaitis Baltramiejus 377  
 Matulaitis J.-*Labukas* 848  
 Matulaitis Jurgis 1037  
 Matulionienė Domicėlė 817  
 Matulionis 141, 142  
 Matulionis A. 1004, 1005  
 Matulionis Aleksas 177, 183, 330  
 Matulionis Algirdas 1002  
 Matulionis Gabrielis 911  
 Matulionis Kostas 621  
 Matulionis Povilas 37, 755  
 Matulionis Teofilius 349, 1035  
 Matulionytė Angelė 183  
 Matulionytė Kotryna 911  
 Matusevičiai 379  
 Matusevičienė Elena 306  
 Matusevičius J. 416  
 Matuzevičius E. 1030  
 Mazalka Laurynas 381  
 Maziliauskienė Monika 762  
 Maziukaitė Jolanta 927  
 Mazūrienė (Augutytė) Danutė 9, 17, 72, 724, 727, 1042  
 Mažeikaitė Vilė 682  
 Maželis P.-*Vilkas* 473  
 Mažulis Janavičius Motiejus 381  
 Mažvydas Martynas 4, 263, 687  
 Medaiša S. 141, 147  
 Medaišos 150, 363  
 Medeiša A. 160  
 Medeiša S. 158, 896, 908  
 Medeišos 893  
 Medelskas Bronius-Krienas 479  
 Mednikas Stanislavas 381  
 Medvedevas 997  
 Medvedevas V. 646  
 Meilienė (Misiūnaitė) Veronika 1042  
 Meilūnas 217  
 Meilūnas Jurgis-*Kelmas* 484  
 Meilus 288, 490  
 Meilus A. 229, 261, 343, 490–492, 643, 729, 1027  
 Meilus Algirdas 5–20, 24, 44, 120, 213, 222, 224, 226, 227, 252, 254, 257, 276, 287, 292, 315, 320, 329, 340, 360, 368, 490, 493, 525, 626, 629, 630, 676, 737, 764, 767, 800, 811, 835, 851, 923, 986, 988, 1024, 1026, 1032, 1034, 1042

- Meilus Algirdas Boleslovas 1023, 1025  
 Meilus Algirdas Boleslovas-*Augustinas Makys* 11, 20  
 Meilus Antanas 1025  
 Meilus Ignas 1025  
 Meilus Jonas 228, 1025  
 Meilus Juozapas 227, 228, 229, 316  
 Meilus Juza 392  
 Meilus Kazimieras 393  
 Meilus Petras 420, 1025, 1038  
 Meilus Simonas 1024  
 Meilus Viktoras 223, 228–330, 817, 1023–1025  
 Meilus Vincas 1025  
 Meilus Vincentas 494, 1024  
 Meilutė Filomena 1023  
 Meilutė Génė 1023  
 Meilutė Guzienė Marytė 1025  
 Meilutė Nijolė 1023  
 Meiluvienė (Petniūnaitė) Marijona 1023  
 Meiluvienė (Strazdaite) Stefanija 1023  
 Meiluvienė Grasilda 175  
 Meiluvienė Julija 1025  
 Meiluvienė Marijona 1023  
 Meldaikytė Marijona 336  
 Melnikai 662  
 Melnikas 216, 815  
 Merainis 529  
 Merkatorius Gerardas 93  
 Merkys V. 126, 128, 673, 769  
 Meskupas Icikas 427  
 Meška 626  
 Meškauskas 321  
 Meškauskas Algirdas-*Vanagaitis* 524  
 Meškauskas Eugenijus 459, 460  
 Meškutavičius 665, 667  
 Micevičius 725  
 Michailovskis 213  
 Michalovska Marija 315  
 Micienė 377, 378  
 Micevičius A. 918  
 Mickevičius Adomas 918  
 Mickevičius Jonas 378  
 Mickevičiūtė Anelė 679, 682  
 Mickevičiūtė Vilma 730  
 Mickonienė Janina 306, 746  
 Mickus Jonas 837  
 Miednikas Stanislovas 383  
 Mieliauskas A. 976  
 Mieželaitis Eduardas 1028, 1030  
 Mikailionis 648  
 Mikaitis Jonelis 380  
 Mikalajūnaitė Benedikta 623  
 Mikalajūnas Povilas 382  
 Mikalajūnas Stanislovas 375, 378  
 Mikalajūnas Stasys 383  
 Mikalajūnas Vladas 928, 973  
 Mikalajūnienė (Šimulionytė) Marytė 973  
 Mikalajūnienė Barbora 375, 378  
 Mikalajūnienė Marytė 207, 928  
 Mikalajūnienė Sofija 375, 378  
 Mikalkevičius 157, 282  
 Mikalonienė Birutė 5, 13, 104, 1042  
 Mikas Jokūbas 381  
 Mikelevičius Vladislovas 483  
 Mikelevičius Stasys-*Bijūnas* 481  
 Miklajūnienė Janina Laimutė 637  
 Miklušis Alfonsas 578  
 Miklušytė Uršulė 944, 973  
 Miknevičius Jokūbas 380  
 Miknevičius Steckas 381  
 Miknius Stanislovas 989  
 Mykolaitis-Putinas V. 762  
 Mykolajevičius Andrius 376  
 Mykolajūnai 376  
 Mikulėnaitė D. 318  
 Mikulėnaitė Danguolė 239, 317, 318, 319  
 Mikulėnaitė Ema 463  
 Mikulėnaitė-Repšienė Danguolė 730  
 Milevskis Laurynas 391  
 Milišauskas Vytautas 1004  
 Miliūnas Jonas 392  
 Miliūnienė 394  
 Milius Vacys 746, 824  
 Milonai 361  
 Milteliai 361  
 Miltienis Viktoras 724  
 Milukas Ričardas 762  
 Mimai 228  
 Mimitė Domicėlė 842  
 Mimitė Ona 842  
 Mimitė Vlada 842  
 Mimas Kazys 842  
 Mimiėnė 846  
 Mimiėnė Domicėlė 842  
 Mimiėnė Natalija 225  
 Mincevičius Čepas 388  
 Mindaugas, karalius 2, 1335  
 Mingailaitė Julė 742  
 Mintautas Ignas 401, 408  
 Mintautas J. 147  
 Misiūnai 923  
 Misiūnaitė 444, 1038  
 Misiūnaitė Angelė 242  
 Misiūnaitė Apolonija 242  
 Misiūnaitė Bronė 193, 679  
 Misiūnaitė D. 744  
 Misiūnaitė Emilija 193  
 Misiūnaitė Irena 681  
 Misiūnaitė Laimutė 193  
 Misiūnaitė Marytė 241, 242  
 Misiūnaitė Ona 725  
 Misiūnaitė Palmyra 681  
 Misiūnaitė Pranutė 241  
 Misiūnaitė R. 744  
 Misiūnaitė Ramutė 241  
 Misiūnaitė Stefanija (Stefa) 241  
 Misiūnaitė V. 187  
 Misiūnaitė Vanda 242, 681  
 Misiūnaitė-Meiliėnė Veronika 8, 16, 187, 189, 193, 444, 721, 722, 732, 995  
 Misiūnaitė-Rimienė Vanda 682  
 Misiūnas 413, 590  
 Misiūnas Alfonsas 242  
 Misiūnas Jonas 193, 241, 256, 412, 414, 679, 1024  
 Misiūnas Jonas-*Žalias Velnias* 475  
 Misiūnas Juozas 120, 241, 840  
 Misiūnas Karolis 242  
 Misiūnas Kazimieras 242  
 Misiūnas Kazys 621, 679  
 Misiūnas Liudas 414  
 Misiūnas Petras 241, 242, 611  
 Misiūnas Povilas 241  
 Misiūnas Pranas 414  
 Misiūnas Saulius 241  
 Misiūnas Stasys 241, 678  
 Misiūnas Steponas 240  
 Misiūnas Viktoras 241  
 Misiūnas Vincas 414  
 Misiūnas Vytukas 241  
 Misiūnas Vladas 414  
 Misiūnienė Aldutė 193  
 Misius K. 91, 93, 95, 100, 101, 674, 675, 676  
 Misius Pranciškus 698  
 Mišiniai J. ir A. 191  
 Mišinys Jonas 187, 189, 191  
 Mišinys Mykolas 891  
 Mišinytė Marytė 184  
 Miškiniai L. ir V. 988  
 Miškinienė Antanina 200  
 Miškinienė Liongina 71  
 Miškinis 242, 467, 494, 599, 601, 630  
 Miškinis A. 89, 90, 93, 103  
 Miškinis Adomas 98  
 Miškinis Albinas 747  
 Miškinis Alfonsas 200, 233  
 Miškinis Algimantas 5, 13, 89, 1042  
 Miškinis Antanas 230, 233, 237, 326, 536  
 Miškinis Augustas 818, 1016  
 Miškinis Balys 818, 1016  
 Miškinis Bronius-*Kardas* 324, 612  
 Miškinis Dainius 200  
 Miškinis Gabrielius 98  
 Miškinis Gabrys 390  
 Miškinis Ignas 289  
 Miškinis Ildefonsas 818, 897, 1016  
 Miškinis Jokūbas 230, 231  
 Miškinis Jonas 95, 223, 270, 289, 390, 516, 993  
 Miškinis Juozapas 78  
 Miškinis Juza 391  
 Miškinis Karolis 812  
 Miškinis Kazys 237, 419, 536  
 Miškinis Lionginas 761  
 Miškinis Mykolas 391  
 Miškinis Petras 283  
 Miškinis Stasys 149, 289, 433, 435, 494, 496, 516, 517, 609, 993  
 Miškinis Tomas 269, 270, 271  
 Miškinis V. 101, 102, 306, 711, 760, 761, 762, 987  
 Miškinis Viktoras 265  
 Miškinis Vincas-*Vienuolis* 476, 477, 485  
 Miškinis Vladas 9, 17, 23, 71, 270, 307, 312, 314, 366, 669, 670, 671, 681, 709, 745, 759, 761, 787, 820, 821, 983, 986, 1042  
 Miškinis Vladas-*Obelis* 480  
 Miškinis Vladas-*Zurza* 621  
 Miškinis-Serpauskas Petras 78

- Miškinytė Domicėlė 234  
 Miškinytė S. 273  
 Miškinytė Stasė 233, 297  
 Miškinytės 886  
 Mitašiūnienė Danutė 284, 285  
 Mitkinas N. 641, 1007  
 Monkevičius Benediktas 452, 453  
 Monkevičius E. 417  
 Montvila V. 1028  
 Morkūnai 490, 520, 523  
 Morkūnaitė 120  
 Morkūnaitė Cecilija 130  
 Morkūnaitė Marina 130  
 Morkūnaitė Teresė 130  
 Morkūnaitė Uršulė 130, 1023  
 Morkūnas 541  
 Morkūnas 586, 589, 630, 674  
 Morkūnas A. 475  
 Morkūnas Alfonsas-*Plienias* 473, 475, 476, 520, 635, 638, 821, 989  
 Morkūnas Antanas 130, 131, 327  
 Morkūnas E. 370  
 Morkūnas Jonas 228, 448  
 Morkūnas Juozas-*Klajūnas* 520  
 Morkūnas Karolis 207  
 Morkūnas Raimondas 794  
 Morkūnas S. 705  
 Morkūnas Stanislovas-*Tarzanas* 130, 131, 478, 520  
 Morkūnienė Kaziūnė 327  
 Morozovai 252, 814  
 Morozovas P. 665, 667, 668  
 Morozovas Pilypas 662  
 Morozovienė 536  
 Motiejūnaitė Ona 665  
 Motiejūnas 449  
 Motiejūnienė O. 448  
 Motiejus Zalieska 706  
 Motieka K. 652, 658  
 Motuza G. 29  
 Mozūras Petras 810  
 Mozūrienė Marijona 810  
 Mozūriūnas V. 1030  
 Mozūriūnas Vl. 1028  
 Murakas Jonas 393  
 Muravjovas-Korikas M. 126, 578, 672  
 Musnikas Romas 723  
 Musolinis 607
- N**  
 Nadsonas Semionas 1019  
 Nagornas 657  
 Naimavičius Stasys 450  
 Napoleonas, imperatorius 96  
 Nargila P. 891  
 Narkelis 379  
 Narkevičius Leonas 189, 318  
 Narkus Antanas 461, 464  
 Narušiai 204, 225, 923, 925  
 Narušiai T. ir A. 327, 845  
 Narušienė 356, 817, 818  
 Narušienė (Čemeškaitė) Domicėlė 973  
 Narušienė (Kazlaitė) Veronika 973  
 Narušienė (Matulionytė) Eugenija 973  
 Narušienė Birutė 360, 842, 849
- Narušienė Domicėlė 205  
 Narušienė Eugenija 671, 884, 885, 887–889, 928, 929  
 Narušienė Monika 213, 419  
 Narušienė O. 197  
 Narušienė Teofilė 842, 843, 845, 846, 849  
 Narušienė V. 933–935, 937, 940, 964  
 Narušienė Valė 748  
 Narušis 578  
 Narušis A. 845  
 Narušis Algirdas 225, 843–845, 855, 1016  
 Narušis Algirdas Jonas 776  
 Narušis Algis 670, 742, 812  
 Narušis Andrius 391  
 Narušis Antanas 204, 225, 294, 327, 689, 811, 842, 843, 845, 846, 849  
 Narušis Bronius 412–415  
 Narušis Feliksas 236, 973  
 Narušis Ignas 225  
 Narušis J. A. 849  
 Narušis Jokūbas 225, 391, 1023  
 Narušis Jonas 205, 751, 842  
 Narušis Jonas Algirdas 327, 328, 842, 846, 850  
 Narušis Karolis 225  
 Narušis M. 213  
 Narušis Mečislovas 197, 213, 223, 330, 836, 854  
 Narušis Paulius 39, 43  
 Narušis Petras 418, 634  
 Narušis Petras-*Skiltuvus* 475  
 Narušis Rapolas 236  
 Narušis S. 205, 236, 237, 845  
 Narušis Sarapinas 236, 539  
 Narušis Simonas (Simas) 486, 842, 844  
 Narušis Simonas Vytautas 10, 18, 842, 1042  
 Narušis Simonas-*Daukantas* 484, 846  
 Narušis Stanislovas 205, 236, 237  
 Narušis Stasys 196, 475  
 Narušis T. 237, 239  
 Narušis Teofilis 204  
 Narušis Topylius 236  
 Narušis V. 843–847, 849  
 Narušis Viktoras 347, 811  
 Narušis Vytautas 327, 360, 686, 842–845, 849, 851, 1039  
 Narušytė (Miklušienė) Bronė 1038  
 Narušytė Adelė 677  
 Narušytė Angelė 199, 204, 205, 239, 373  
 Narušytė Bronė 204, 239  
 Narušytė Cirilė 326  
 Narušytė Eleonora 204  
 Narušytė Vitalija 189, 1024  
 Našlėnas Stasys-*Sakalas* 519  
 Naušis Algis 793  
 Navarauskas Vincas 990  
 Navickai 317  
 Navickai Augustas ir Vladas 192  
 Navickai O. ir V. 192  
 Navickaitė Aldona 183, 187, 194
- Navickaitė Dorata 194  
 Navickaitė Elžbieta 194  
 Navickaitė Genovaitė 531  
 Navickaitė Janina 194  
 Navickaitė Marytė 183, 189, 192, 194  
 Navickas A. 194, 198  
 Navickas Adolfas 1039  
 Navickas Adomas 812  
 Navickas Alfonsas 194  
 Navickas Augustas 183, 194  
 Navickas Juozas 187, 194  
 Navickas Kostas 619  
 Navickas Petras 192  
 Navickas Stasys 192, 555  
 Navickas Vladas 189, 192  
 Navickienė Anelė 183  
 Navikai 203, 317, 319, 333  
 Navikaitė Antanina 203  
 Navikaitė Grasilda 192  
 Navikas 490, 543, 544, 549, 730  
 Navikas A. 205, 236, 237  
 Navikas Adomas 178, 179, 434, 527  
 Navikas Antanas 204, 205, 236, 237, 547  
 Navikas J. 471  
 Navikas Jonas 178, 272  
 Navikas Petras 178  
 Navikas Povilas 822  
 Navikas Stanislovas 361  
 Navikas Vladas 547  
 Navikienė 544, 546, 549, 551  
 Navikienė Apolonija 547  
 Nazarovas Jurgis 817  
 Nėjus M. 96  
 Nekrasovas Nikolajus 688  
 Nėris Salomėja 461–464, 1027, 1032  
 Nezabitauskis Kajetonas 127  
 Nikolajus I, imperatorius 829  
 Nikitina Irina 795  
 Nikitinas 560  
 Nikolajus Karablikovas 234  
 Nikolajus Lipinskis 223  
 Nikolajus, kaizeris 350  
 Nikotskiai 252  
 Niunka V. 426  
 Noreika V. 269  
 Norgėla Adolfas 842  
 Norgėla Augustas 842  
 Norgėla Jonas 842  
 Norgėlaitė Uršulė 842  
 Norgėlaitė Veronika 842  
 Norkūnas A. 708  
 Norkus Pranas 730  
 Novera Baltrus 390  
 Novickis A. 103  
 Nutuch Č. 651
- O**  
 Obelevičius Sigitas 730  
 Obstas Janas (Obst J.) 27, 28, 94, 96  
 Obudionovas 448  
 Ochmański J. 92  
 Olekas Juozas 651  
 Omankovska F. 112  
 Omeļjanovičius Petras 375  
 Opulskis Dominykas 767, 768



Orvidienė Emilija 462  
 Osraškevičius Jonelis 382  
 Ostrovskis K. 1034  
 Ovisenka Antanas 229  
 Ozolas Romualdas 651, 652, 1060

## P

Pacharevai 144  
 Pacharevas 895  
 Pacharevas Minka 144, 147  
 Pacharevas V. 909  
 Pacharevas Vania 144, 147, 150, 489  
 Paciūnas Juozas 389  
 Pac-Pamarnackas Vaclovas 76  
 Pačiūnas Antanas 621  
 Pajuodis Juozas 394  
 Pajuodis Jurgis 394  
 Pajuodis Mykolas 394  
 Pakalninė Ona 812  
 Pakalnis N. 1035  
 Pakalniškis V. 654  
 Pakarklis Povilas 427  
 Paketūraitė Rima 927  
 Pakštaitis Vincas 404  
 Paleckis J. 588  
 Palekovas 536, 538, 544, 555  
 Paliukėnas Antanas 228  
 Paliukėnas Juozas 228  
 Paliūnis Stasys 322, 493  
 Palubinskaitė Vitalija 726  
 Palubys 596, 597  
 Pamarnackas Petras 418  
 Pampiras 330  
 Panavas 229  
 Papėnas 595, 662  
 Papinigis Albertas 1025  
 Pariokas Vaclovas-*Plechavičius* 519  
 Paršelis Antanas 327  
 Paršelis Ernestas 328  
 Paršelis Rapolas 328  
 Paškevičiai 204, 317, 925  
 Paškevičienė (Savickaitė) Jadvyga 1042  
 Paškevičienė (Meilūnaitė) Irena 796  
 Paškevičienė Jadvyga 746  
 Paškevičienė Laima 796  
 Paškevičienė Marytė 238  
 Paškevičienė Regina 796  
 Paškevičienės 197  
 Paškevičius 490, 494, 536, 543, 544, 545  
 Paškevičius A. 205, 237, 239  
 Paškevičius Aleksas 854  
 Paškevičius Alvydas 41  
 Paškevičius Antanas 189, 205, 236–239, 485, 545, 836, 1024  
 Paškevičius Balys 238  
 Paškevičius Juozas 392  
 Paškevičius Jurgis 388  
 Paškevičius Laurynas 236  
 Paškevičius Matijošius 391  
 Paškevičius S. 239  
 Paškevičius Serapinas 189, 236, 239, 318  
 Paškevičius Stasys 813  
 Paškevičius V. 41, 43, 213, 909  
 Paškevičius Vaclovas 484

Paškevičius Vytas 41  
 Paškevičiūtė Aldona 236  
 Paškevičiūtė Aldutė 239  
 Paškevičiūtė Danutė 239  
 Paškevičiūtė Kamilė 306  
 Paškevičiūtė Lina 929, 961, 965  
 Paškevičiūtė M. 399  
 Paškevičiūtė Pranutė-*Dilginėlė, Dilgė* 519  
 Paško 390  
 Pašuta V. 89  
 Patumsytė Jolanta 927  
 Paukštelis Juozas 198  
 Paukštienė 625  
 Paukštys Alfonsas 621, 624–626, 812  
 Paukštys J. 408  
 Paukštys Jonas 624  
 Paukštys Juozas 398, 741, 812  
 Paukštys Laurynas 813  
 Paukštytė Alė 465  
 Paukštytė Janė 166  
 Paukštytė-Petronienė Stasė 837  
 Paulauskaitė Elvyra 742  
 Paulauskas Mindaugas 546  
 Paulienė Rita 314  
 Pauliukas Povilas 1040  
 Paupereytė A. 740  
 Paurienė Rita 986  
 Paušonytė Valė 792  
 Pavlas I, caras 36  
 Pavlova Fenia 320  
 Pavlova Niura 320  
 Pavlovai 320  
 Pavlovas Osifas 320  
 Pažarskas 586  
 Pažerskytė Zuzana 189, 192  
 Pečeliūnas Saulius 1010  
 Pečiuliai 387  
 Pečiulis 536  
 Pečiulis Jonas 662, 665  
 Pečiulis Tomas 387  
 Pečiūra Vytautas-*Griežtas* 475  
 Peetersas 454  
 Peeters-Čemeška Milda Marija 452, 732  
 Periokai 228, 490  
 Periokas Jurgis 226, 316  
 Periokas Stasys 961, 965, 968  
 Periokienė Marijona 1023  
 Pesis J. 855  
 Peslys J. 450  
 Pešelis 216  
 Petkevičiai 375  
 Petkevičius Januška 385  
 Petkevičius Jukna 385  
 Petkevičius Mečys 419  
 Petkevičius P.-*Dramblys* 476  
 Petkevičius Vytautas 641, 1007  
 Petniūnai 156, 228, 255, 281, 923, 925  
 Petniūnaitė Kastutė 337  
 Petniūnaitė Kazė 285  
 Petniūnaitė Nijolė 723  
 Petniūnaitė Valė 337  
 Petniūnaitė Vanda 337  
 Petniūnaitė-Žirlienė Birutė 429, 430  
 Petniūnas 175, 194, 231, 232

Petniūnas A. 662, 741, 742  
 Petniūnas Albinas 336, 337, 436, 609  
 Petniūnas Alfredas 211, 671, 740  
 Petniūnas Andrius 390  
 Petniūnas Augustas 336, 337  
 Petniūnas Bronius 337  
 Petniūnas D. 896  
 Petniūnas Dainius 337, 988  
 Petniūnas Feliksas 337  
 Petniūnas J. 148, 897  
 Petniūnas Jokūbas 391  
 Petniūnas Jonas 336, 337, 560  
 Petniūnas Jonas-*Dainora* 429, 430  
 Petniūnas Juozapas (Juozas) 143, 144, 336, 337, 560  
 Petniūnas Jurgis 337  
 Petniūnas Juza 390  
 Petniūnas Kazys 279, 433, 609, 716  
 Petniūnas Kostas 337  
 Petniūnas Mečislovas 280  
 Petniūnas Mykolas 388  
 Petniūnas P. 895, 897  
 Petniūnas Povilas 151, 281, 337  
 Petniūnas Pranas 448  
 Petniūnas Rapolas 433, 560, 609  
 Petniūnas Stasys 723, 1009  
 Petniūnas Stasius 390  
 Petniūnas Viktoras 337, 812, 855  
 Petniūnienė 818  
 Petniūnienė Teresė 228  
 Petras Džiautas 15  
 Petrasevičius Bokas 385  
 Petrasevičius Petras 376, 377, 379  
 Petraševičius 385  
 Petrašiūnas Aloyzas 48, 214, 217, 218, 220, 227, 409, 491, 492, 670, 814  
 Petrauskas Kipras 466, 762  
 Petrauskas Juozas-*Laimutis* 481  
 Petrauskienė Danutė 1036  
 Petravičius Grigas 381  
 Petravičius Jakuštas 382  
 Petravičius Motiejus 385  
 Petravičius Povilas 387  
 Petreikis T. 768  
 Petryla Jonas 776  
 Petronaitė Marytė 664  
 Petronaitė Stasė 664  
 Petroniai 317, 925  
 Petronienė (Jokūbienė) Apolonija 818  
 Petronienė (Lapkauskaitė) Antanina 742  
 Petronienė Janė 973  
 Petronis 175  
 Petronis Albinas 837  
 Petronis Andrius 390  
 Petronis J. 789  
 Petronis J.-*Audra* 482  
 Petronis Jokūbas 790  
 Petronis Jonas 43, 82, 393, 752, 949  
 Petronis Juozas 170, 752, 840, 973  
 Petronis Jurgis 389  
 Petronis Kazys 664  
 Petronis Mečislovas 624  
 Petronis Mykolas 389  
 Petronis Nikodemus 398

- Petronis Petras 419  
 Petronis Pranas 815  
 Petronis S. 147, 896  
 Petronis Simonas 78, 81, 317, 389  
 Petronis Stanislovas 389  
 Petronis Stasys 449, 662, 664, 668, 775  
 Petronis Tamošius 389  
 Petronis Vincas 662, 664  
 Petronis Vladas 272, 624, 662, 668, 812, 1039  
 Petronytė Domicelė 812  
 Petronytė Galia 166  
 Petronytė K. 889  
 Petronytė Marytė 465  
 Petronytė Rachelė 792, 793  
 Petronytė Stasė 170, 842  
 Petronytė Uršulė 1038  
 Petronytė-Calkienė Marytė 992  
 Petrovas 495  
 Petrovas Ivanas 394  
 Petrovičius Tadeušas 27  
 Petrūtis J. 753  
 Petrusevičienė Stanislava 201  
 Petrusevičius Juozapas 202  
 Petruševas 448  
 Petuchas 911  
 Petukai 322  
 Petukas Justinas 258  
 Piaseckis B. 94  
 Piaseckis Petras 93  
 Pieškus 815  
 Pijus XI, popiežius 1037  
 Pilaitis Juozas 540  
 Pileckai 925  
 Pileckaitė Danutė 681  
 Pileckaitė Elena 678, 845  
 Pileckaitė Janina 679  
 Pileckas Andrius (Andriejus) 326  
 Pileckas Antanas 326, 525  
 Pileckas Balys (Bolys) 326, 845  
 Pileckas K. 525  
 Pileckas Karolis 295, 326, 684  
 Pileckas Petras 326, 474, 525  
 Pileckas Stasys 326, 476, 525, 526, 799, 888  
 Pileckas Steponas 326  
 Pileckienė Adelė 887  
 Pileckienė Darata 884, 888  
 Pileckienė Doratė 1038  
 Pileckienė Jūratė 795  
 Pileckienė Marytė 884, 885, 887, 888  
 Pilinkaitė-Butauskienė Loreta 761  
 Pilka A. 204  
 Pilka Aleksandras 1034  
 Pilka Algis 204  
 Pilka Antanas 192, 202  
 Pilka Bolys 402  
 Pilka Bronius 202  
 Pilka Jonas 174, 194, 195  
 Pilka Juozas 621  
 Pilka Kazimieras 368  
 Pilka P. 1033  
 Pilka Petras 12, 20, 202, 203, 1032  
 Pilka S. 1035  
 Pilka Simonas 202, 706, 1034, 1036  
 Pilka Stasys 12, 20, 706, 1034–1036  
 Pilka Vaclovas 202, 419, 836  
 Pilkaitė Gertrūda 706  
 Pilkaitė Irena 188  
 Pilmienė Kotryna 206  
 Pilmionienė Rimgailė 4  
 Pilkos 369, 1034, 1035  
 Pinčikienė 540  
 Pinkevičius Kazys 40, 841  
 Piotuchas 368  
 Pipirai 202  
 Pipiraitė Stanislava 201, 202  
 Pipiraitė Teklė 529  
 Pipiras Albinas 202  
 Pipiras Juozapas 202  
 Pyragas Jokūbas 263  
 Piragai 578  
 Pyragis Jokūbas 392, 393  
 Pyragis Jonas 419  
 Pyragis Laurynas 366, 392  
 Piragyte Virginija 793  
 Pyragius 404  
 Pyragius Juozas 413  
 Piragius Simonas 392  
 Piščikai 227  
 Piščikaitė Damutė 712  
 Piščikaitė Ona 239  
 Piščikaitė S. 734  
 Piščikaitė Stefa 734  
 Piščikas Juozas 712  
 Piščiuikaitė Cirilė 924  
 Pivoraitė Veronika 634, 707  
 Plaktukai 818  
 Plaktukaitė-Urbanavičienė Marija 168  
 Plaktukas Juozapas (Juozas) 364, 811  
 Plaktukas Mykolas 815  
 Plaktukas Silvestras 621  
 Plaktukas Vincentas 621  
 Platkevičiai J. ir S. 192  
 Platkevičienė 818  
 Platkevičius 198, 815  
 Platkevičius Jonas 183  
 Platkevičius Mykolas 40  
 Platkevičius Vytautas 38, 39  
 Platkevičiūtė 318  
 Platkevičiūtė Angelė 728  
 Platkevičiūtė Daiva 961, 965, 968  
 Platkevičiūtė Veronika 728  
 Plechavičius Povilas 40, 471, 778  
 Pleskus Romas 141  
 Pleskus Stanislovas 1039  
 Plotniovas 560  
 Plumpa Petras 531, 532, 534  
 Pocevičiūtė Dana 548  
 Pociūnas Č. 884  
 Pociūnai 199, 200, 363  
 Pociūnaitė Asta 962, 965  
 Pociūnaitė Danutė 326, 854  
 Pociūnaitė Darata 326, 799  
 Pociūnaitė Julijona 623  
 Pociūnaitė Jūratė 962, 965, 968  
 Pociūnaitė Marytė 199  
 Pociūnaitė Onutė 465  
 Pociūnas 380, 721  
 Pociūnas Augustas 854  
 Pociūnas Boleslovas (Balys) 199, 200, 750  
 Pociūnas Ignas 622  
 Pociūnas J. 670  
 Pociūnas Jonas 199, 815  
 Pociūnas Juozas 199, 448  
 Pociūnas Jurgis 199, 200, 389  
 Pociūnas Kazimieras 389  
 Pociūnas Saulenis 200  
 Pociūnas Stasys 199, 622  
 Pociūnienė Angelė 200  
 Pociūnienė (Rudokaitė) Anelė 199  
 Pociūnienė (Žygelytė) Kunigunda 204  
 Pociūnienė Jadvyga 747, 750  
 Pociūnienė Uršulė 884  
 Pociūtė Živilė 761  
 Podgorecas Vidojė 1018  
 Poliakovas (Polekovas) Aleksandras 170, 179, 234, 279, 467, 560, 665, 843  
 Polujanas T. 772  
 Polujanas Tomas 95, 772  
 Poniatovskis Stanislovas Augustas 36, 877  
 Porcikaitė Filomena 240  
 Porcikaitė Valė 240  
 Porcikas Albinas 240  
 Porcikas Jonas 240  
 Porcikas Juozas 240  
 Postyliakovas 516  
 Poška Misius 387  
 Poškus Kostas 761  
 Poškus Petras 850  
 Poškus Vidas 761, 762  
 Potiejūnas Zenonas 846  
 Povilaitis Apolinaras 656  
 Povilaitis Grigas Jonas 378  
 Poviliūnas A. 643  
 Požarskas 680  
 Požėla J. 643  
 Pragaravičiūtė Janina 160, 723  
 Pranas Miškinis 289  
 Pranckevičius 827  
 Pranskietis Vincentas 849  
 Pranskūnaitė Dalia 790  
 Pranskūnaitė Eglė 790  
 Pranskūnaitė Neringa 790  
 Pranskūnas Gediminas 790  
 Pranskūnas Gintaras 790  
 Pranskūnas Vladas 790  
 Pranskūnienė E. 789  
 Pranskus Bronius 462  
 Pratkūnienė (Navickaitė) Janina 194, 195  
 Preikšas Juozas 850  
 Prichodko 563  
 Prunskienė Kazimiera 651, 652  
 Prušinskai 140, 161, 316, 332, 891, 897, 907  
 Prušinskas 150, 331  
 Prušinskas A. 151, 281  
 Prušinskas Adolfas 140, 419  
 Prušinskas Balys 137, 138  
 Prušinskas J. 140, 148, 150  
 Prušinskas Jonas 138, 140  
 Prušinskas Juozas 150, 489  
 Prušinskas Stepas 140

Prušinskas Tadas 315  
 Prušinskas Vladas 419  
 Prušinskienė 331, 332  
 Prušinskienė Adolfa 140  
 Ptašnikaitė D. 933–935, 937, 940, 944, 964  
 Ptašninkaitė Dalytė 928  
 Pūgevičius Kazimieras 532  
 Pūkelevičiūtė Birutė 1036  
 Pumpučiai 895, 897  
 Pumpūtis Alvydas 142  
 Pumpūtis Kazys 142  
 Pumpūtis Vincas 141  
 Puodžiūnas Kazys-*Titnagas* 475–477, 481, 482, 485  
 Puodžiūnas Povilas-*Žėruolis* 485  
 Puodžius 317, 494  
 Puodžius Albertas 189, 543, 729, 836, 1024  
 Puodžius Gabrys 728  
 Puodžius Liudvikas 540  
 Puodžiūtė Valerija 886  
 Puodžiuvienė Marijona 206  
 Purliai 267, 327, 333, 346, 578, 925  
 Purlienė 144, 711, 818  
 Purlienė Angelė 801  
 Purlienė Apolonija 266  
 Purlienė Danutė 5, 13, 48, 794, 1042  
 Purlienė Domicelė 793  
 Purlienė Elena 266  
 Purlienė Marijona 273  
 Purlienė Monika 612  
 Purlienė Ona 267  
 Purlienė Pranciška 327, 843, 846  
 Purlienė S. 273  
 Purlienė Stasė 327  
 Purlienė Veronika 267  
 Purlys 150, 166, 175, 402, 488  
 Purlys Alfonsas, Vaclovas 82  
 Purlys Algirdas 327  
 Purlys Alvydas 266, 239  
 Purlys Arvydas 776  
 Purlys Fabijonas 294, 296, 327, 449  
 Purlys Feliksas 271  
 Purlys Ignacas 401  
 Purlys Ignas 266, 270, 273  
 Purlys Jonas 327, 684, 842  
 Purlys Juozas 346  
 Purlis K. 263  
 Purlys Kazimieras (Kazys) 8, 16, 392, 448, 837, 1042  
 Purlys Kęstutis 348  
 Purlis Krizostomas (Krizostenas, Krizostinas) 265  
 Purlys L. 308  
 Purlys M. 273  
 Purlys Mečislavas 270, 272  
 Purlys Motiejus 392  
 Purlys Petras 236  
 Purlys Povilas 272  
 Purlys Rapolas-*Slapūnas* 485  
 Purlis S. 263  
 Purlys (Purlis) Stanislovas (Stasys) 265, 267, 366, 392  
 Purlis Stasys 263  
 Purlys Tadas 327, 842  
 Purlys V. 273

Purlys Vaclovas 236  
 Purlys Vytautas 271  
 Purlys Vladas-*Tauras* 236, 519, 788  
 Purlytė Marytė 1038  
 Purlytė Ona (Aniutė) 191, 327, 844, 846, 849  
 Purlytė Teofilė 327, 843  
 Purlytė Untalia 298  
 Purlytė Valė 327  
 Pusvaškėlis Jokūbas 391  
 Pusvaškiai 319, 333, 923, 925  
 Pusvaškienė 393  
 Pusvaškienė (Gilytė) Irena 974  
 Pusvaškienė (Petronytė) Domicelė 810  
 Pusvaškienė (Žvinytė) Domicelė 11, 19, 810, 890, 974  
 Pusvaškienė Agota 928  
 Pusvaškienė Antanina 337  
 Pusvaškienė Diana 794  
 Pusvaškienė Domicelė 804  
 Pusvaškienė Elena 795  
 Pusvaškienė I. 744, 745  
 Pusvaškienė Irena 9, 10, 17, 18, 61, 267, 365, 669, 740, 743, 744, 746, 757, 787, 1029, 1042  
 Pusvaškienė Karolina 336, 338, 339  
 Pusvaškienė M. 845  
 Pusvaškienė Marijona 849  
 Pusvaškienė Michalina 888  
 Pusvaškienė Ona 197  
 Pusvaškienė P. 888  
 Pusvaškienė Uršulė 888  
 Pusvaškienė V. 314, 686, 687  
 Pusvaškienė Virginija 306, 686, 986, 1042  
 Pusvaškis 216, 536, 604, 811, 817  
 Pusvaškis A. 716, 897  
 Pusvaškis Adolfas 622  
 Pusvaškis Alfonsas 634, 635  
 Pusvaškis Andrius 336, 337, 365, 393, 716, 753  
 Pusvaškis Antanas 328, 339, 815, 996  
 Pusvaškis Augustas 265, 266, 419  
 Pusvaškis Feliksas 556  
 Pusvaškis J. 127, 339, 672, 675  
 Pusvaškis Jonas 228, 336, 339, 377  
 Pusvaškis Juozas 336, 815, 837  
 Pusvaškis Kazys 336, 556  
 Pusvaškis Laurynas 336  
 Pusvaškis Martynas 392  
 Pusvaškis Mykolas 854  
 Pusvaškis P. 685  
 Pusvaškis Petras 230, 683  
 Pusvaškis Pranas 974  
 Pusvaškis Rimutis 743  
 Pusvaškis Sigitas 339  
 Pusvaškis Stanislovas (Stasys) 265, 266, 336, 837, 996  
 Pusvaškis Stasys-*Končius* 480  
 Pusvaškis Vytautas 338  
 Pusvaškis Vladas 314, 393  
 Pusvaškytė 166  
 Pusvaškytė Akvilė 70  
 Pusvaškytė Anelė 187, 338  
 Pusvaškytė Birutė 338  
 Pusvaškytė Cecilija 336

Pusvaškytė Danutė 339  
 Pusvaškytė Domicelė 231  
 Pusvaškytė Egidija 928  
 Pusvaškytė Irena 328  
 Pusvaškytė Lauryna 745, 928  
 Pusvaškytė M. 887, 888  
 Pusvaškytė Marija 128, 885  
 Pusvaškytė Marijona (Marytė) 228, 229, 328, 339, 670, 671, 675, 681, 884  
 Pusvaškytė Ona 23, 336, 760, 762, 984, 986–988  
 Pusvaškytė Stasė 338, 716  
 Pusvaškytė Stasė Irena 678  
 Pusvaškytė Stefa 793  
 Pusvaškytė Valė 338  
 Pusvaškytė-Statauskienė Danutė 5, 7, 13, 15, 83, 336  
 Pusvaško Andrius 338  
 Puškinas Aleksandras 1035  
 Putna Mykolas 395  
 Putna Stanislovas 395  
 Putnytė Petronėlė 136

## R

Rab D. J. M. 453  
 Rabačiauskaitė Aurelija 462  
 Rabašauskas Vladas 850  
 Rabikauskas Paulius 737, 738  
 Racėnas R. 550, 551  
 Radimavičius Baltramiejus 376  
 Radvila 258  
 Radvila Jurgis 737  
 Radvila Mikalojus 384, 385  
 Radvila Mikalojus Jonavičius 375  
 Radvilos 737  
 Radzevičius 725  
 Radzevičius Motiejus 393  
 Radzevidžiūtė Zigma 730  
 Railaitė Slučkienė Joan-Neringa 524  
 Rakauckaičia-Bražėnienė Marijona 133  
 Rakauskai 925  
 Rakauskaitė Giedrė 232, 233, 679  
 Rakauskaitė Julė 233  
 Rakauskaitė Valentina 678  
 Rakauskaitė Veronika 232, 694, 695, 971  
 Rakauskaitė-Aukštuolienė Julija 232  
 Rakauskaitė-Bražėnienė Marijona 816, 876  
 Rakauskas 680, 817  
 Rakauskas (Staliokas) 815  
 Rakauskas Almantas 85  
 Rakauskas K. 821, 896  
 Rakauskas Kazimieras Vytautas 678  
 Rakauskas Kazys-*Drugelis* 435  
 Rakauskas Kęstutis 232, 233, 821  
 Rakauskas R. 233  
 Rakauskas S. 231, 232  
 Rakauskas Stasys 231, 232, 775, 836, 878, 911, 970  
 Rakauskas Steponas 233  
 Rakauskas V. 101, 103, 729, 775, 776, 1018, 1019  
 Rakauskas Vaidas 968  
 Rakauskas Vidas 962

- Rakauskas Vincentas 128, 355, 670, 780, 877  
 Rakauskas Vytautas 10, 18, 111, 113, 5–11, 13–17, 19, 20, 22, 23, 25, 230, 233, 235, 262, 299, 314, 315, 375, 445, 455, 671, 677, 680, 683, 688, 695, 820, 877, 878, 911, 915, 969–971, 1017, 1042  
 Rakauskas Vytautas Stasys 7, 15, 326  
 Rakauskienė (Šantaraitė) Janina 1042  
 Rakauskienė (Telksnytė) Eleonora 1017  
 Rakauskienė Eleonora 232  
 Rakauskienė Katryna 780  
 Rakauskui Vincentui 128  
 Rakočius Staselis 376  
 Rakutis Vytautas 444, 721, 722, 995  
 Ramanauskas Silvestras 1026  
 Ramanauskienė Birutė 1026  
 Raminavičiai 376  
 Ramonienė Lilija 636  
 Rancevas 496  
 Rapkauskas A. 708  
 Rasikaitė Neringa 927  
 Raslanas Antanas 1025  
 Raščepkinas 560  
 Raškevičiai 1034  
 Raškevičiai S. ir T. 192  
 Raškevičienė (Gilytė) Teofilė 194  
 Raškevičienė Marytė 198  
 Raškevičius Antanas 202  
 Raškevičius Jonas 194  
 Raškevičius Mykolas 202  
 Raškevičius S. 177  
 Raškevičius Stanislovas 194  
 Raškevičius Steponas 194  
 Raškevičiūtė Aneliūtė 194  
 Raškevičiūtė Genė 194  
 Raškevičiūtė Stasė 194  
 Raškevičiūtė-Tamulienė Kristina 172  
 Raškevičiūtė Vita 194  
 Ratti Achilles 1037  
 Raudonikis Ričardas 452  
 Raugalas Juozas 366, 392  
 Raugalas Modestas 272  
 Raugalas V. 273  
 Raugalas Vladas 270  
 Raugalas Vladas-Žilvitis 324, 612  
 Raupelienė Anelė 203  
 Raupelis Antanas 193  
 Raupelis Baltrus 868  
 Raupelis Kęstutis 193  
 Razemskienė Rita 637  
 Razinskas Jonas 414  
 Razma Jokūbas 389  
 Razmaratai 923  
 Razmarataitė Danutė 1038  
 Razmarataitė Veronika 283  
 Razmaratas Alfonsas 812  
 Razmaratas Algis 170  
 Razmaratas Ipolitas 812  
 Razmaratas Jurgis 388  
 Razmaratas Sabastijonas (Sabastas) 283, 449  
 Razmaratas Steponas (Stepas) 283, 449  
 Razmaratienė (Visockaitė) Vaclava Zuzana 974  
 Razmaratienė Stasė 742  
 Ražinskas Augustinas 622  
 Ražinskas Jonas 622  
 Reksindaks Pavel 651  
 Rekštytė Airida 761  
 Remikevičius 772  
 Repečka Karolis 997  
 Repečka Kazys 624  
 Ribakovas 554  
 Rickevičiūtė Kristina 461  
 Rickus 817  
 Rimas Bronius 445, 474, 525  
 Rimas Ignas 231, 233  
 Rimas Kazys 525  
 Rimas Kazys-*Dragūnas* 433, 434  
 Rimas Kęstutis 234  
 Rimašauskaitė Elena 548  
 Rimeikytė 844  
 Rimienė 818  
 Rimienė Aušra 234  
 Rimkevičius Artūras 761  
 Rimša Edmundas 5, 13, 26, 28, 1042, 1060  
 Rimša Petras 705  
 Rinkevičienė Irena 750  
 Rinkevičius Petras 750  
 Rinkevičiūtė Genė 793  
 Rinkūnaitė Elena 337, 361, 721, 995  
 Rinkūnaitė Jadzė 361  
 Rinkūnaitė Janė 337  
 Rinkūnaitė Stasė 337  
 Rinkūnas 361  
 Rinkūnas Alfonsas-*Kapitonas* 361, 485  
 Rinkūnas Antanas 678  
 Rinkūnas Ignas 336, 337  
 Rinkūnas Stasys 361  
 Rinkūnas Stasys-*Jazminas* 485  
 Rinkūnas Stepas 337  
 Rinkūnas Vladas 361, 635  
 Rinkūnas Vladas-*Vėtra* 363, 476, 485  
 Rinkūnienė E. 845  
 Rinkūnienė Elena 849  
 Rinkūnienė R. 361  
 Rytcheu Jurijus 1018  
 Riuitelis A. 656  
 Rokaitė 721  
 Rokas J.-*Stumbras* 485  
 Rokas Povilas-*Vasaris* 361  
 Rokas Stasys-*Beržas* 475, 485  
 Romanaitis Stasys 378  
 Romanovaitė Izaida 712  
 Romanovaitė Nadiežda 712  
 Romeika Lygis 382  
 Romeris Mykolas 142  
 Rostovskis S. 770  
 Rudys Markas 378  
 Rudys Mikas 377  
 Rudys Petras 376, 377, 379  
 Rudokas 494  
 Ruyter Michielio de 452  
 Rukis Mikas 376  
 Rukšys Jonas 628  
 Rukuiža A. 79  
 Rumpa Petras 382  
 Rupinskas Juozas 618  
 Rupkė 662  
 Rupšys Antanas 533  
 Ruseckai 207  
 Ruseckas 207  
 Rušicas Bagdonas 76  
 Ruškys Antanas 426  
 Rutkauskas 699, 919  
 Rutkauskienė Bronė 885  
 Rutkūnas Virgilijus 746, 776  
 Ruzgienė Danutė 462  
 Ruzgys Karolis 716

## S

- Sabaliai 198  
 Sabaliauskai 292, 1034  
 Sabaliauskaitė 677  
 Sabaliauskaitė Marija 726  
 Sabaliauskas Adolfas 176  
 Sabaliauskas Stasys 292  
 Sabaliauskas Steponas-*Šarkis* 481  
 Sabaliauskienė Danutė 730, 732  
 Sabaliauskienė Ona 884  
 Sabalienė (Dudėnaitė) Valė 793  
 Sabalienė V. 793, 794  
 Sabalys A. 793, 794  
 Sabalys Aloyzas 793  
 Sabalys Jurgis 196  
 Sabalys K. 198  
 Sabalys Kazimieras 196, 198  
 Sabalys Vaclovas 196  
 Sabalytė (Bagočienė) Eleonora 196  
 Sadukas Algimantas 654  
 Sadūnaitė Nijolė 531, 532, 534  
 Sadūnas Jonas 776  
 Saikauskas Kazimieras 388  
 Sakalauskas Stasys 418, 419  
 Sakalauskienė Marijona 418, 419  
 Sakalis Juozas 624  
 Sakalis Jurgis 843  
 Sakalis Mykolas 448  
 Sakalis Vytautas 170  
 Sakalytė Angelė 726  
 Sakalytė Regina 726  
 Sakalytė Viktorija 726  
 Saldžiūnas Albertas 845  
 Salogubova Julija 320  
 Salogubova Zina 320  
 Salogubovai 320  
 Salogubovas Andriejus 320  
 Salogubovas Figasius 320  
 Salogubovas Josifas 320  
 Salogubovas Miša 320  
 Salogubovas Savalka 320  
 Saltonas 544  
 Sangavičius 143  
 Sangavičius A. 281  
 Sangavičius J. 144, 893  
 Sangavičius Jurgis 419  
 Sangavičius O. 96  
 Santvaras Stasys 1036  
 Sarbievijus Kazimieras 460  
 Sargienė 870  
 Sartaitytė Stasė 720  
 Sartatavičius Ričardas 791  
 Sarulis Kazys 391  
 Satkevičius S.-*Gintvytis* 446, 476  
 Satkevičius Steponas 732, 1024

- Saugūnaitė Antanina 432  
 Saugūnaitė Stasė 432  
 Saugūnas 467  
 Saugūnas A.-*Vėtra* 609  
 Saugūnas Alfonsas-*Žaibas* 7, 16, 432-436, 473, 482, 483, 560, 563, 609, 610  
 Saugūnas Algirdas 436, 609, 610  
 Saugūnas Juozapas 817  
 Saugūnas Juozas 815  
 Saugūnas V. 148  
 Saugūnas Vincas 432  
 Saugūnienė 818  
 Saugūnienė Stasė 609  
 Saugūnienė U. 435, 610, 894  
 Saugūnienė Uršulė 433, 436, 609  
 Sauka Donatas 462  
 Savickai 156, 281, 363  
 Savickaitė Jadvyga 373, 747  
 Savickaitė-Paškevičienė Jadvyga 7, 15, 373, 747  
 Savickas A. 894  
 Savickas S. 253  
 Savickas Stanislovas 373  
 Savickas Stasys 252, 490, 1024  
 Savickienė 334  
 Savolevičienė Valerija 577  
 Savolevičius Stasys 577  
 Sejūnai 202, 1034  
 Sejūnaitė Apolonija 202  
 Sejūnaitė Juozapota 130  
 Sejūnas 202  
 Sejūnas Adolfas 1038  
 Sejūnas Algis 856  
 Sejūnas Antanas 622  
 Sejūnas Bronius 40, 662  
 Sejūnas Feliksas 183, 194  
 Sejūnas Juozas-*Uosis* 130, 131, 202, 662  
 Sejūnas Kazimieras 23, 622  
 Sejūnas Kazys 749  
 Sejūnas Konstantinas 622  
 Sejūnas Povilas 202  
 Sejūnas Simonas-*Beržas* 202  
 Sejūnienė Anelė 184  
 Sejūnienė G. 794  
 Sejūnienė Gertrūda 792  
 Sejūnienė Marcelė 448  
 Seliūkaitė Irena 746, 804, 1011  
 Selivanova 565  
 Selivanovas 551  
 Semėnaitė Teofilė 187, 444  
 Semėnas Albertas 679  
 Semėnas Jasius 382  
 Semėnas Motiejus 382  
 Semionovas Fiodoras 394  
 Seneckytė Pranciška 725  
 Seneskytė 754  
 Seniūnaitė 493  
 Seniūnaitė Anelė 679  
 Seniūnaitė Jadvyga 622  
 Seniūnaitė Marijona 473  
 Seniūnas 493  
 Seniūnas Juozas 473  
 Seniūnas Petras (Paliūnis Stasys) 323, 324, 494  
 Senplinskaitė Janė 683  
 Serafinas L. 453, 454  
 Serbentavičius Jurgis 391  
 Sergejevas J. 325  
 Serpauškaitė Aldona 868  
 Serpauškas 494  
 Serpauškas Petras 317  
 Serpkauskai 925  
 Siaurusaitytė Janina 6, 15, 301, 1042  
 Sierakauskas Z. 125  
 Siestrencos 381  
 Silvanas 775  
 Simašius J. 350  
 Siminkevičienė 266  
 Siminkevičius 259  
 Siminkevičius Danielius 266  
 Siminkevičius Povilas 265, 266  
 Siminkevičius Steponas 266  
 Siminkevičiūtė Stasė 266  
 Siminkevičiūtė Vita 266  
 Simonaitis Ričardas 1009  
 Simonovas Chomkovas 394  
 Simonovas Fiodoras 393  
 Simonovas Piotras 393  
 Sinicovas 665  
 Sinkevičienė (Urbanavičiūtė) Ada 6, 8, 14, 16, 164, 171, 465, 1042  
 Sinkevičius K. 740  
 Sinkevičius Konstantinas (Kostas) 167, 171  
 Sinkevičius Vincentas 773  
 Sipavičiūtė Katryna 706  
 Sirpučiai 258, 379, 381  
 Skapai 821  
 Skapas Napoleonas-*Aidas* 446  
 Skapas S. 708  
 Skardinskas Kazys 788  
 Skaruliene A. 69, 686, 687  
 Skaruliene Aldona 306  
 Skarulis R. 794  
 Skarulis Regimantas 314  
 Skarulis Rimantas 794  
 Skarulskis Stanislovas 95  
 Skebaitė Ona 911  
 Skebaitė Sigita 962, 965  
 Skebas Danielius 361  
 Skebas Kazys 259, 260  
 Skebas Nikodemas 361  
 Skebas Petras 324  
 Skebas R. 670  
 Skebas Vytautas 6, 7, 14, 16, 258, 262, 416, 422, 424, 1043  
 Skyrelis Kostas 420, 677, 678, 682, 685, 716, 1038  
 Skirmantienė M. 669  
 Skoba 316  
 Skoba Jonas 333  
 Skoba Petras 206  
 Skobai 319, 1034  
 Skobai J. ir F. 192  
 Skobaitė Michalina 333  
 Skobaitė-Tamulienė Filomena 333  
 Skobas Tadas 729, 750  
 Skobas Vincas 225  
 Skobienė Veronika 203  
 Skoblienė Laimutė 750  
 Skrickytė Jovita 762  
 Skripka 216, 217, 811  
 Skripka Vytautas 813  
 Skripka Vladas 168, 169  
 Skripkaitė Albina 812  
 Skripkaitė Irutė 168, 169  
 Skripkienė Elzė 168, 169  
 Skumbinas Andrius 393  
 Skumbinas Jokūbas 394  
 Skumbinas Kazys 392  
 Skumbinas Mikalojus 393  
 Skumbinas Tomas 392  
 Sladkevičius Vincentas 531, 533, 777, 848  
 Slavinskai 925  
 Slavinskas (Daugvydas) Kazys 624  
 Slavinskas Antanas 776  
 Slavinskas Kazys-*Daugvydas* 635  
 Slavinskas R. 127, 672, 675  
 Slavinskas Rapolas 228  
 Slavinskienė Marija 76  
 Sleževičius M. 618  
 Sliesoraitis Eduardas 452, 453  
 Sližys (Slyžys) Juozas 694, 695  
 Slučikas Jonas 393  
 Slučka Antanas 520  
 Slučka Antanas-*Šarūnas* 524  
 Smalskys Pranas 40, 670, 841  
 Smetona 545, 873  
 Smetona Antanas 218, 323, 545, 588, 627, 629, 659, 873, 992  
 Smetonienė Sofija 992  
 Sniečkus A. 223, 426, 588, 867  
 Snuška Mykolas 387  
 Sobieskis Jonas 771  
 Sofoklis 1035  
 Sokolovskiai 27  
 Sokolovskienė (Sakalauskienė) Marija 413, 414  
 Sokolovskis J. 96  
 Sokolovskis M. 412  
 Sokolovskis Mykolas 26  
 Sokolovskis P. 96, 122, 123  
 Sokolovskis Stanislovas 414  
 Sokolubas Stasys 76  
 Songaila Gintaras 632  
 Spengla Vidas 535  
 Spyglis Motiejus 389  
 Sprindis A. 1028  
 Sprindis Adolfas 462  
 Sruoga 460, 596, 597, 598  
 Stainfeldas Hansas 654  
 Stalauškas Motiejus 390  
 Stalinas Josifas 140, 157, 189, 198, 213, 219, 334, 436, 445, 455, 457-459, 490, 544, 551, 564, 569, 579, 588, 610, 616, 642, 655, 660, 837, 869, 870, 994  
 Stalnionaitė Aldona 337  
 Stalnionaitė Angelė 337  
 Stalnionaitė Kotryna 336  
 Stalnionaitė Ona 336-338  
 Stalnionienė Anastazija 573  
 Stalnionienė N. 670  
 Stalnionienė Ona 338  
 Stalnionis Alfonsas 145, 336, 337  
 Stalnionis Algirdas 337, 489  
 Stalnionis Antanas 418, 814  
 Stalnionis Balys 346  
 Stalnionis Bronius 433, 609, 716  
 Stalnionis Feliksas-*Kalnavertis* 433, 435, 609

- Stalnionis J. 716  
 Stalnionis Jokūbas 336  
 Stalnionis Juza 388, 389  
 Stalnionis Kazys 434, 435, 787  
 Stalnionis Motiejus 389  
 Stalnionis P. 435  
 Stalnionis Petras 337  
 Stalnionis Pranas 433, 609  
 Stalnionis Stasys 609  
 Stalnionis Stasys-*Ugnis* 433  
 Stalnionis Viktoras 573  
 Stalnionytė A. 160  
 Stalnionytė Juozapota 336  
 Stalnionytė Leonora 348, 471  
 Stalulanius Juza 388  
 Stancelis Jonas 484  
 Stancelis Juozas 726  
 Stancelis Stasys 361, 726, 814, 855  
 Stancelytė Janė 361  
 Stančikaitė Bronė 720  
 Stančikas Justas 418  
 Stanleytė Gema Jadvyga 531  
 Stanevičius Motiejus 379  
 Stanievič T. 651  
 Stanionis A. 908  
 Stanislovas Augustas, karalius 22, 26, 104, 106  
 Stankevičius 467  
 Stankevičius Antanas 157  
 Stankevičius Česlovas 666  
 Stankevičius J. 1040  
 Stankevičius Juozapas 1039  
 Stankevičius P. 893  
 Stankevičius Pranas 837  
 Stankevičiūtė Janė 156  
 Starkus Gabrys 395  
 Stasevičius Baltramiejus 384  
 Stasinas Juozas 1005, 1009  
 Stasiukėnas Antanas 429  
 Stasiulaitis Juozas 672  
 Stasiulionis Algirdas 150  
 Stasiūnaitė Apolonija 162  
 Stasiūnaitė Genė 162  
 Stasiūnaitė Giedrė 988  
 Stasiūnas 175, 841, 919  
 Stasiūnas A. 716  
 Stasiūnas Adomas 390  
 Stasiūnas Albinas 157, 282  
 Stasiūnas Andrius 391, 559  
 Stasiūnas J. 177  
 Stasiūnas Juozapas (Juozas) 183, 204, 207, 776  
 Stasiūnas Jurgis 391  
 Stasiūnas Laurynas 391  
 Stasiūnas S. 755  
 Stasiūnienė (Karpavičiūtė) Petronėlė 974  
 Stasiūnienė Verutė 284, 285  
 Stašauskienė Janina 654  
 Staškevičiai 192  
 Staškevičienė Rachelė 191  
 Staškevičienė Zuzana 188, 321, 747, 748  
 Staškevičius 728, 729  
 Staškevičius Alfonsas 192  
 Staškevičius Jurgis 189  
 Staškevičius M. 191  
 Staškevičius Mykolas 728  
 Staškevičius Steponas 729  
 Statauskai 252, 287  
 Statauskaitė Domicelė 842  
 Statauskaitė Irena 141  
 Statauskaitė Julė 747  
 Statauskaitė Levutė 288  
 Statauskaitė Ona 288  
 Statauskaitė Stefanija 287  
 Statauskaitė Uršulė 432, 609  
 Statauskaitė V. 895  
 Statauskaitė Veronika 287, 842  
 Statauskaitė Vitalija 288  
 Statauskaitė-Čiūtienė Janina 287  
 Statauskaitė-Pusvaškienė Pranė 287  
 Statauskaitė-Saugūnienė Uršulė 610  
 Statauskas Adolfas 287  
 Statauskas Alfonsas 141  
 Statauskas Algis 287  
 Statauskas Antanas 41, 287, 288  
 Statauskas Bronius 287  
 Statauskas Danius 288, 363  
 Statauskas Feliksas 252, 288, 373  
 Statauskas Jasius 287  
 Statauskas Jonas 287  
 Statauskas Juozas 252, 287, 288, 373  
 Statauskas Karolis 842  
 Statauskas Kazys 338, 339, 433, 609  
 Statauskas Kazys-*Uosis* 433  
 Statauskas P. 287  
 Statauskas Pranas 287, 288  
 Statauskas S. 147  
 Statauskas Severas 252, 287, 288  
 Statauskas Stasys 433, 609, 842  
 Statauskas Vytautas 214, 287  
 Statauskienė (Pusvaškytė) Danutė 1043  
 Statauskienė Emilija 842  
 Statauskienė Stasė 141  
 Statkevičienė Zuzana 747  
 Statkus V. 1031  
 Statulevičius V. 643  
 Statulevičiūtė J. 933–935, 937, 940, 944, 964  
 Statulevičiūtė Jūratė 928  
 Stefanija Meiluvienė 1023  
 Steiba Tomas 395  
 Steiblienė Nijolė 654  
 Steikūnai K. ir J. 417  
 Steikūnaitė U. 755  
 Steikūnas 165, 197, 271, 660, 1038  
 Steikūnas Balys 635  
 Steikūnas J. 408, 836  
 Steikūnas Jonas 11, 20, 175, 398, 404–406, 413, 418, 419, 622, 636, 755, 792, 991  
 Steikūnas Kazys 132, 401, 404, 418, 419, 742, 755, 775  
 Steikūnas S. 194  
 Steikūnienė Emilija 175  
 Steniulytė Virginija 776  
 Stepokas 240  
 Steponavičius B.-*Milžinas* 476  
 Steponavičius Gintaras 1011  
 Steponavičius Grigas 381  
 Steponavičius Julijonas 656, 848  
 Steponavičius Vytas-*Žaltys* 434  
 Steponėlis 378  
 Steponytės 194  
 Stepukaitis Bernardas 376, 377  
 Stička Kazimieras 172  
 Stimburys Antanas 179, 434, 527  
 Stoškus Povilas 387  
 Stragalys Jonas 810  
 Stragalytė Leokadija 810  
 Stragaliūtė Janina 851  
 Stragoliai 228, 490  
 Stragolienė Juozapas 801  
 Stragolienė Viktorija 800  
 Stragolis 729  
 Stragolis Andrius 800, 801  
 Stragolis J. 802  
 Stragolis Jonas 10, 18, 236, 797, 800, 801  
 Stragolis Nikodemus 800  
 Stragolis Stasys 800  
 Stragolis Viktoras 800  
 Stragolytė Apolonija 800  
 Stragolytė L. 802  
 Stragolytė Leokadija 802  
 Stragolytė Uršulė 800  
 Strakšys J. 1028  
 Stravinskai 140  
 Strazdai 228, 292, 322, 490  
 Strazdaitė Anelė 373  
 Strazdas 471  
 Strazdas Antanas 322  
 Strazdas Edvardas 322  
 Strazdas J. 324  
 Strazdas Jonas 322, 470, 493, 684  
 Strazdas K. 363, 479, 480, 483, 660, 762, 763, 988  
 Strazdas Kazimieras (Kazys) 7, 8, 9, 11, 15–17, 20, 23, 120, 229, 309, 322, 324, 432, 446, 469, 478, 479, 482, 660, 759, 760, 811, 984, 986, 989, 1043  
 Strazdas Petras 322, 323, 493  
 Strazdas Povilas 229, 813  
 Strazdas Pranas 637  
 Strazdas Stanislovas 256, 317, 1024  
 Strazdas Vincas-*Lapelis* 479  
 Strazdas Vytautas-*Bebras* 479  
 Strazdas Vytautas-*Klausutis* 479  
 Strazdienė (Tamulytė) Salomėja 813  
 Strazdienė Emilija 309, 759, 760  
 Strazdienė J. E. 324, 325, 363, 480  
 Strazdienė Jovita (Javita) Emilija 446, 479  
 Strazdienė Karolina 419  
 Strazdienė Salomėja 816, 1023  
 Stražinskai 141, 893  
 Strelcovai 252, 814  
 Strelcovaitė Olga 252  
 Strelcovas Jonas 252  
 Strelcovas Vladas 252  
 Strelčiūnaitė Aldona 855  
 Strička 596, 612  
 Strička Stasys 612  
 Strička Vladas 172  
 Stričkaitė Emilija 172  
 Strupinskai 907  
 Stumbras 469  
 Stumbras Petras 1039  
 Stundys V. 480, 762  
 Stundys Valentinas 480, 760, 762, 983

Subaitė Uršulė 678  
 Subas Alydydas 188  
 Subkienė (Leišytė) Laima 795  
 Subkienė L. 796  
 Suchenvirtas Petras 108, 109  
 Sudentas Sigitas 1027  
 Sungavičius J. 897  
 Suranovas 565  
 Surgautas J. 909  
 Surgautas 144, 156, 281  
 Suslovas M. 578  
 Susnienė (Kisielytė) Petronėlė 1037  
 Susnys 165  
 Susnys Juozapas (Juozas) 12, 20, 663, 776, 924, 1037, 1038–1040  
 Sutkus Martynas 381  
 Svarinskas Alfonsas 531, 532  
 Svilainis 143, 483  
 Svilelis Motiejus 377

Š

Šadžius H. 416  
 Šaipa Tomas 394  
 Šakalytė Janina 187, 189  
 Šalgunov Ivan 170  
 Šalgunov Vitalij 41  
 Šalgunova Marija 170  
 Šalgunovai 255, 444, 814  
 Šalgunovas 596, 604  
 Šalgunovas Amosas 662  
 Šalgunovas Anatolijus (Šalgunov Anatolij) 4, 40, 41, 43, 306, 1049  
 Šalgunovas Andriejus 662  
 Šalgunovas Artiomas 662  
 Šalgunovas Grigorijus (Griška) 662  
 Šalgunovas Jonas 847  
 Šalgunovas S. 179, 666, 847  
 Šalgunovas Savelijus (Šalgunov Sevelij) 40, 43, 495, 450, 662, 665, 841  
 Šaliamoras Bronius 27, 28  
 Šalkauskienė (Tamulytė) Ritonė 6, 8, 11, 12, 14, 16, 20, 24, 172–175, 177, 183, 184–188, 190–193, 195–201, 203–212, 531, 616, 711, 788, 970, 986, 1017, 1020, 1037, 1043  
 Šalkauskis Stasys 1042  
 Šantaraitė Adelė 241  
 Šantaraitė Angelė 241  
 Šantaraitė Apolonija 241  
 Šantaraitė Danutė 241  
 Šantaraitė Laimutė 845  
 Šantaraitė Levutė 241  
 Šantaraitė Marytė 327, 845  
 Šantaraitė Natalija 327  
 Šantaraitė Stasė Apolonija 679  
 Šantaraitė Vanda 241  
 Šantaraitė-Purlienė Adelė 327  
 Šantaraitė-Rakauskienė Janina 6, 14, 294  
 Šantaras 677  
 Šantaras Albinas 241, 414  
 Šantaras Antanas 241, 294, 328, 637  
 Šantaras Jonas 241, 414  
 Šantaras Juozas 241

Šantaras K. 408  
 Šantaras Kostas 223, 328, 330  
 Šantaras Liudvikas 327  
 Šantaras Pranas 413, 414  
 Šantaras Stanislovas 638  
 Šantaras Stasys 327  
 Šantaras Vincas 241  
 Šantarienė Marytė 241  
 Šapolinis 333  
 Šarakauskaitė Onutė 531  
 Šatkauskas Stasys 187  
 Šatkauskienė 194  
 Šatkelis Petras 376  
 Šaučiukas Laurynas 377  
 Šaukys Jonas 377  
 Šaukštelis Kazimieras 389  
 Šaukštelis Tomas 388  
 Ščerbinskas Antanas 1001  
 Šeduikiai 925  
 Šeduikienė 812  
 Šeduikis A. 350  
 Šeduikis Pranas 418, 469  
 Šefeldaitė Rožytė 848  
 Šeikienė Bronė 559  
 Šeizys Mikalojus 776  
 Šeizys Mikalojus Baltramiejus-*Dagilėlis* 675, 777  
 Šemetienė Olga 792  
 Šepetienė Danutė 216  
 Šepetys 177, 216, 361  
 Šepetys J. 270  
 Šepetys Jonas 622, 623  
 Šepetys Kazimieras 265  
 Šepetys Lionginas 6, 14, 216, 220, 642, 1043  
 Šepetys Mykolas 216, 622  
 Šepetys Rapolas 623  
 Šepetys Vaclovas 623  
 Šepetys Vladislovas 361, 727  
 Šepkai 1034  
 Šepkus 202  
 Šepkus Juozas 202  
 Šerys 434  
 Šerkšnaitė Danguolė 792  
 Šermukšniienė Stasė 884  
 Šermukšnytė Rima 962, 965, 968  
 Šeštakai 555  
 Šeštokaitė Bronė 712  
 Šeštokas 539  
 Šeštokas A. 715  
 Šeštokas Antanas 227, 538  
 Šeštokas Juozas 538  
 Ševeliova Nataša 205  
 Ševeliova Uljana 205  
 Ševeliovai 222, 255, 664, 814  
 Ševeliovaitė Genovaitė 663  
 Ševeliovas 222, 230, 255, 663, 685  
 Ševeliovas Afsėjus 205  
 Ševeliovas Aleksandras 330  
 Ševeliovas Aleksejus (Alioša) 663  
 Ševeliovas Grigorijus 205  
 Ševeliovas I. 177  
 Ševeliovas Pampiras 329  
 Šiaučiukėnienė Ona 793, 794  
 Šiaukšta Baltramiejus 395  
 Šiaukšta Stanislovas 391  
 Šibaila J. 142, 271, 435, 470–472, 475, 476, 483, 518, 990

Šibaila J.-*Merainis* 989, 990  
 Šibaila Juozapas 11, 20, 149, 469, 662, 989  
 Šibaila Juozapas-*Diedukas* 433, 435, 437, 473, 475, 476, 482, 518, 529, 660, 989, 990  
 Šibaila Juozas 9, 17, 488, 638, 660  
 Šibaila Kęstutis 638, 640  
 Šibaila Rimvydas 638, 640  
 Šibaila Vytautas 638, 640  
 Šicavičius Jokūbas 382  
 Šidlauskas Stasys 398  
 Šikšnyš Petras 788  
 Šileris 1019  
 Šileris F. 1035  
 Šilinskai 319  
 Šilinskaitė Domicėlė 318  
 Šilinskas Juozas 730  
 Šilinskienė A. 747  
 Šilinskienė Aldona 742  
 Šimaičiai 925  
 Šimaitienė A. 810  
 Šimaitienė Eleonora 810  
 Šimaitis Algirdas 1043  
 Šimaitis Algis 723  
 Šimaitis Juza 263, 393  
 Šimaitis Kazys 390  
 Šimaitis Laurynas 390  
 Šimaitis Mykolas 578  
 Šimaitis Stasys 390  
 Šimėnas A. 652, 654  
 Šimkus Jonas 1028  
 Šimonis Mikalojus 393  
 Šimonis Stanislovas 393  
 Šimonis V. 147  
 Šimonytė Vladė 681  
 Šimonytė-Calkienė Emilija 972, 992  
 Šimulionis Antanas 207  
 Šimulionis Ignas 656  
 Šimulionytė Veronika 207  
 Šimulionytė-Mikalajūnienė Marytė 183, 184  
 Šinkūnas R. 91, 93, 95, 100, 101  
 Šipailienė Danutė 637  
 Šipulytė 120  
 Širvinskai 556, 925  
 Širvinskaitė Bronė 1038  
 Širvinskaitė Stasė 175  
 Širvinskaitė V. 205  
 Širvinskas A. 721, 722  
 Širvinskas Adomas-*Šalmas* 363, 472, 485, 542, 555  
 Širvinskas Ignas 283, 449  
 Širvinskas Kazimieras 388  
 Širvinskas Motiejus 389  
 Širvinskas Napalys 663, 855  
 Širvinskas Petras 623  
 Širvinskas Stasys 995  
 Širvinskas Vaclovas 626, 812, 846, 1038  
 Širvinskas Vincas 623  
 Širvinskas Vytas 970  
 Širvinskas Vytautas 801, 842  
 Širvinskas Vladas 175, 283, 408, 449, 811  
 Širvinskienė O. 793  
 Širvytė Marija 708

- Šiukščius A. 435  
 Šiukščius Vytautas 671  
 Škirpa K. 445  
 Šlaita Bronius 369  
 Šlaita Kazys 369  
 Šlaita Vytautas 369  
 Šlaita Vladas 369  
 Šlaitas Osvaldas 962  
 Šlaitas Petras 377  
 Šlaitas Valentas 962, 965, 968  
 Šlamaitė Alma 12, 20, 1043  
 Šlaustas Juozas 1002  
 Šleivytė Veronika 574  
 Šlekiai 228, 662, 815  
 Šlekys Antanas 388  
 Šlekys P. 539  
 Šlekys Pranas 228, 536, 816  
 Šlepikai 912  
 Šlepikaitė Eleonora 887  
 Šlepikaitė Emilija 677  
 Šlepikaitė Levutė 677  
 Šlepikas 449  
 Šlepikas F. 895  
 Šlepikas Feliksas 142, 890  
 Šlepikas Jurgis 142  
 Šlepikas Kęstas 175  
 Šlepikas Kostas 175, 414  
 Šlepikas Simonas 678  
 Šlikaitė 732  
 Šlikas 473, 586  
 Šmigelskai 609, 818, 925  
 Šmigelskaitė Emilija 710, 711  
 Šmigelskaitė Stasė 727  
 Šmigelskas 404, 436, 609  
 Šmigelskas A. 662, 665  
 Šmigelskas Alfonsas 406  
 Šmigelskas Jonas 434, 811  
 Šmigelskas Juozapas (Juozas) 148, 609, 488  
 Šmigelskas Juozas ir Kazys 148  
 Šmigelskas Juozas-*Smidras* (Lazukas) 434, 472, 481, 485, 609  
 Šmigelskas Jurgis 270, 390  
 Šmigelskas Kazys 148, 149, 488, 609  
 Šmigelskas Kazys-*Diemedis* 162, 437, 482, 483, 609  
 Šmigelskas Kazys-*Diemedis* (Lazukas) 434  
 Šmigelskas Laurynas 272  
 Šmigelskas Linas 7, 8, 16, 432, 482, 1043  
 Šmigelskas Pranas 170, 398  
 Šmigelskienė 818  
 Šmitaitė Julė 552  
 Šmitaitė Julija 318  
 Šmitas Bjominas 1038  
 Šmuilis Irša 815  
 Šniras Albinas 613  
 Šniukas Damijonas 1060  
 Šolkovskis Stanislovas 95  
 Šomtaraitė Janina 677  
 Špokas Albertas 429  
 Šteinas Judelis 402  
 Štrausas 249  
 Štrausas J. 466  
 Šuliauskaitė Elena Gerarda 531, 532, 534  
 Šulskai 1034  
 Šulskas Jonas 394  
 Šulskienė Ona 141  
 Šulskus Liudvikas 202  
 Šulskus Steponas 318  
 Šulskutė Kristina 946, 962, 965  
 Šuminskas Pranas-*Fėdia* 519  
 Šurupovas 657  
 Švedas 216, 655  
 Švedas V. 657  
 Švelnikai 225, 326  
 Švelnikaitė Rožė 681  
 Švelnikas Mataušas 326  
 Švelnikas Stasys 225, 330, 678  
 Švelnikas Vaclovas 326  
 Švenčionis Augustinas 480  
 Švilpaitė Ona 795
- T**  
 Talačka Jonas 684  
 Talanovas 563  
 Tallat-Kelpša Juozas 350, 778, 1035  
 Talmantas J. 733  
 Talmantas Jurgis 720, 726  
 Tamakauskas Zigmas 461  
 Tamašauskas Rytas 9, 11, 17, 19, 705, 732, 928, 969, 1043  
 Tamašauskienė J. 928  
 Tamkevičius Sigitas 531, 532, 534, 535  
 Tamonis Jonas 776, 787  
 Tamošiūnas Jonas 389  
 Tamuliai 172, 193, 925  
 Tamuliai Jonas ir Apolonija 172  
 Tamuliai Povilas ir Petras 177  
 Tamulienė 818  
 Tamulienė (Pilkaitė) Liudvika 190  
 Tamulienė (Platkevičiūtė) Bronė 193  
 Tamulienė (Pociūnaitė) Marijona 190  
 Tamulienė Apolonija 184  
 Tamulienė Barbora 196  
 Tamulienė Eleonora 184  
 Tamulienė Emilija 174  
 Tamulienė Filomena 332  
 Tamulienė Liuda 527, 747  
 Tamulienė Liudvika 179  
 Tamulienė Marijona 193  
 Tamulienė Ona 193  
 Tamulis 317, 666  
 Tamulis A. 475  
 Tamulis Albinas 187  
 Tamulis Alfonsas 178, 179, 192, 196, 323, 434, 527, 729, 1025  
 Tamulis Alfonsas-*Žaibas* 323  
 Tamulis Algis 183  
 Tamulis Andrius 196  
 Tamulis Antanas 193, 196  
 Tamulis Augustas 172, 174, 178, 179, 187, 190, 434, 440, 527, 728  
 Tamulis Elžbieta 196  
 Tamulis J. 176  
 Tamulis Jonas 174-177, 183, 191, 179, 199, 623, 630, 728  
 Tamulis Kazimieras 172, 193  
 Tamulis Kazys 192, 196, 197, 206, 728  
 Tamulis Matas 193  
 Tamulis Mykolas 188, 623  
 Tamulis Petras 196, 197, 333  
 Tamulis Povilas 174, 196, 197, 209  
 Tamulis Pranas 196  
 Tamulis Rapolas 191  
 Tamulis Tadas 180, 197, 318, 527  
 Tamulis Tadukas 190  
 Tamulis Tautvilas 188  
 Tamulis Titas 197  
 Tamulis Tomas 193  
 Tamulis Vytautas 193  
 Tamulis Vladas 174, 176, 183  
 Tamulytė 522  
 Tamulytė (Karalienė) Stanislava 192  
 Tamulytė (Maslauskienė) Stanislava 196  
 Tamulytė A. 190  
 Tamulytė Adėlė 320  
 Tamulytė Aldutė 192, 193  
 Tamulytė Alma 197  
 Tamulytė Angelė 8, 16, 178, 527, 1043  
 Tamulytė Birutė 183, 190, 527, 729, 747, 812  
 Tamulytė Bronė-*Našlaitėlė* 529  
 Tamulytė Domicėlė 174  
 Tamulytė Elvyra 197  
 Tamulytė Gina 185, 187, 188  
 Tamulytė Irena 188  
 Tamulytė Janina 178, 179, 190, 527, 660  
 Tamulytė Janina-*Vaiva* 529  
 Tamulytė Kotryna 174  
 Tamulytė Monika 259  
 Tamulytė Ona 196, 197  
 Tamulytė Regina 188  
 Tamulytė Stanislava (Stasė) 174, 193, 196, 197, 203  
 Tamulytė Vaclova (Vacė) 185, 186, 187, 190, 527  
 Tamulytė Viktorija 196  
 Tamulytė-Pociūnienė Stasė 184  
 Tamulytės 817  
 Tamulytė-Uselienė Danutė 184  
 Taralytė E. 684  
 Taralytė Emilija 684  
 Taranda A. 219  
 Tarasenska Petras 235, 749  
 Tarėla (Tarela) Jurgis 82, 630  
 Tarėla P. 449  
 Tartilas Juozas 1010  
 Tarutis Stasys 692, 703  
 Tarvydas R. 32  
 Tautkus Jonas 658  
 Teišerskas Česlovas 851  
 Telksnys Pranas 103, 754  
 Telksnys Serapinas 484, 487  
 Telksnys Steponas 232  
 Telksnys Vladas 4, 1049  
 Telksnytė Eleonora 232  
 Teodoras Algimantas 634  
 Teresiutė Editā Regina 532  
 Thompsonas St. 930  
 Tijūnonienė (Jasiulionytė) Alfoncina 1043  
 Tyla A. 98, 533  
 Tylienė Onutė 529



Tilvytis Teofilis 869  
 Tilvytis V. 1028  
 Tiušovas Simonas 77  
 Toločka Valentinas Vytautas 352  
 Tolstojus Levas 751  
 Trečiokas Jonas 855  
 Tryzna Narkelis 379  
 Trojanauskas 388  
 Tropikai 319  
 Tropikas Vytautas 188, 189  
 Tropikienė Marija 189  
 Tručinskas Antanas 694, 695  
 Tručinskas Vaclovas 692  
 Tručinskienė Adelė 694, 695  
 Tručinskienė Salomėja 704  
 Truikis L. 1035  
 Truska L. 416  
 Tumacovas 560  
 Tumakovas 457  
 Tumalevičiūtė Regina 1035  
 Tumas J. 675  
 Tumas Juozas-Vaižgantas 755, 1017  
 Tumelis 658  
 Tumėnas Jonas 629  
 Tunkevičienė Danguolė 4  
 Tursienė Valė 812  
 Tuskenis 197  
 Tuša Alfonsas-Papuošalas 519  
 Tušas Kazimieras-Nemunas 519  
 Tvarijonaitė Elytė 299  
 Tvarijonas Algirdas 712  
 Tvarijonas Algis 299  
 Tvarijonas Arnoldas 299  
 Tvarijonas Jonas 299  
 Tvarijonas Juozas 299  
 Tvarijonas Povilas 299  
 Tvarijonas Simonas 299  
 Tvarijonas Vytautas 299, 356, 776, 848  
 Tvarijonienė (Čemeškaitė) Angelė 974  
 Tvarijonienė Apolonija 356, 1023  
 Tvarijonienė Bronė 787  
 Tvarkūnas B. 791  
 Tvarkūnas Bronius 8, 17, 1043  
 Tvirbutas I. 1035

## U

Udinas S. 96  
 Unčas Jurgis 382  
 Unguraitis Edmundas 761  
 Ungurys Antanas 128  
 Uoka K. 648  
 Upninkas Mikas 381  
 Urbanavičiai 6, 14, 164, 578, 995  
 Urbanavičiai Juozapas ir Marija 164  
 Urbanavičienė 663  
 Urbanavičienė Marija 164  
 Urbanavičius A. 755  
 Urbanavičius Antanas 726  
 Urbanavičius Juozapas (Juozas) 164, 812  
 Urbanavičius Pranas 82  
 Urbanavičius S. 408  
 Urbanavičius Stepas 398, 405, 623, 716, 742, 755

Urbanavičius Steponas 175  
 Urbanavičius Vytautas 121  
 Urbanavičiūtė Ada 465  
 Urbanavičiūtė Adutė 164  
 Urbanavičiūtė Damutė 164  
 Urbanavičiūtė Elžbieta 164  
 Urbanavičiūtė Janė 164, 166  
 Urbanavičiūtė Viktorė 164  
 Urbanavičiūtė-Aukštuolienė Ona 164  
 Urbanavičiūtė-Goštautienė Vikta 164  
 Urbanavičiūtė-Krengauskienė Janė 164  
 Urbanavičiūtė-Sinkevičienė Ada 164, 167  
 Urbonaitė Valė 792  
 Urbonas A. 931, 938, 940, 941, 943, 945  
 Urbonas Aleksandras 927  
 Urbonavičienė Elvyra 197  
 Urbonavičius 175  
 Urbonavičius B. 193  
 Urbonavičius Jonas 210  
 Urbonavičius Juozas 815  
 Urbonavičius Petras 210, 494  
 Urbonavičius Pranas-Palubys 519  
 Urbonavičius S. 176  
 Urbonavičius Stasys 187  
 Urbonavičius Steponas (Stepas) 175, 755, 1038  
 Urbonavičiūtė Janina 210  
 Urbonavičiūtė Stasė (Bagočiūtė) 494  
 Urbšys Juozas 642  
 Urbutis 127  
 Urbutis Petras 672  
 Uschopčikas Vladimiras 655  
 Useliai 1034  
 Useliai S. ir V. 192  
 Uselienė Ona 842  
 Uselis Jonas 188  
 Uselis Petras 842  
 Uselis Svajūnas 962, 965  
 Uselis V. 177  
 Uselis Vladas 842  
 Uselytė Aldona 721  
 Uselytė Alė 842  
 Uselytė Jadvyga 842  
 Uselytė Roma 962  
 Uselytė Verutė 842  
 Usinavičius Virginijus 654  
 Uspaskichas 1011  
 Uždavynys Giedrius 533  
 Užga Boliūs 623  
 Užga Simas 623  
 Užvertynas Petras 376, 377, 378

## V

Vadarackiai 386  
 Vagneris Richardas 580  
 Vagnorius G. 654  
 Vaicekauskas A. 809  
 Vaicekauskas Juozas 776  
 Vaičaitis P. 350, 352  
 Vaičeliūnas 849  
 Vaičiulionytė V. 941-944, 964, 970  
 Vaičiulionytė Vilma 927

Vaičiūnaitė J. 743  
 Vaičiūnas Antanas 437  
 Vaičiūnas Jonas 391  
 Vaičiūnas P. 350, 352  
 Vaičiūnas Vytautas 531, 534  
 Vaičiūnienė 462  
 Vaičiūnienė (Grinaitė) Donata 1043  
 Vaida Jonas 381  
 Vaidakavičienė Rozalija 183  
 Vaidakavičienė Stasė 184, 194  
 Vaidakavičius Anicetas 843  
 Vaidakavičius Antanas 194  
 Vaidakavičius Juozas 187  
 Vaidakavičius Povilas 191, 194  
 Vaidakavičius Vidas 194  
 Vaidakavičius Vincas 843  
 Vaidakavičiūtė Julija 842  
 Vaidakavičiūtė Levutė 187  
 Vaidakavičiūtė Marytė 184  
 Vaidakavičiūtė Pranciška 842  
 Vaidakavičiūtė Uršulė 842  
 Vaidanavičius Vytautas 367  
 Vailionis L. 43  
 Vainalavičiai 895  
 Vainalavičius V. 902  
 Vainalavičiūtė-Saugūnienė Apolonija 432  
 Vainikonienė Leonora 1029  
 Vainikonis Edvardas 1029  
 Vainikonis Ernestas 1029  
 Vainikonis Gintautas 1029  
 Vainikonis Leonas 12, 20, 671, 713, 742, 1028-1031  
 Vainikonis Pranas 1028  
 Vainikonytė-Kazlienė Danguolė 1028  
 Vainilavičienė Marijona 414  
 Vainilavičius Vladas 419  
 Vainoris Antanas 869  
 Vaisaitė 278  
 Vaišvila Z. 648, 654  
 Vaitiekūnas Mykolas 270, 272, 273  
 Vaitkevičius B. 416  
 Vaitkienė Romualda 1059  
 Vaitkūnaitė N. 319  
 Vaitkūnaitė Nijolė 239, 318  
 Vaitkūnaitė-Gervienė Anelė 730  
 Vaitkus Algirdas 461  
 Vaitkus Vytautas 656  
 Vaizgelys Kazys 662  
 Vaizgelys S. 662  
 Vaizgelys Simonas 665  
 Vakaris P. 416, 425, 426  
 Valaitis Simonas 398, 399, 404  
 Valančius Motiejus 10, 18, 129, 759, 767, 768, 769, 850  
 Valavičiai 292, 293  
 Valiauga 216, 909  
 Valiauga Jokūbas 391  
 Valiaugaitė Kotryna 622  
 Valiaugaitė Melanija 191  
 Valiaugienė Veronika 142  
 Valys Jokūbas 391  
 Valiūnas E.-Ažuolaitis 473, 482, 483  
 Valiūnas Kazys-Dūkas 482  
 Valujevas P. 126

- Vanagaitis A. 1035  
 Vanagas 598  
 Vanagas A. 44  
 Vanagas Vytautas 1017, 1028  
 Vancevičius Stasys 419  
 Vansevičiai 800  
 Vapšys Algirdas 1009  
 Varnas 841  
 Varnas Albertas 851  
 Varnas V. 188  
 Varnas Vaclovas-*Jokeris* 519  
 Varnas Vytautas 730  
 Varnauskas J. 669  
 Vartbergė H. 107, 109  
 Varžgaliai 317  
 Varžgalienė 340, 490  
 Varžgalienė Kazimiera 205  
 Varžgalienė Ona 537  
 Varžgalys Antanas 239, 537, 554  
 Varžgalys J. 62, 548  
 Varžgalys Jonas 8, 16, 17, 239, 288, 360, 363, 518, 536, 547, 552, 582, 614, 616, 1043  
 Varžgalys Napalys 520, 537  
 Varžgalys Stasys 175, 205, 236, 340  
 Varžgalytė Ona 537  
 Varžgalytė Paliūtė (Paliūtė) 189, 239, 373  
 Varžgalytė-Navikienė Apolonija 542, 547, 548, 1024  
 Vasilevska Afrozinja 810  
 Vasiliauskas Juza 390  
 Vasiliauskas Kazimieras 390, 644, 1008  
 Vasiliauskas Mečislovas 230  
 Vasiliauskas Mykolas 390  
 Vasiliauskas Pranciškus 676  
 Vasiliūnas Jonas 452  
 Vasiljevas V. 29  
 Vasilkovaitė Elvyra 681  
 Vaskela G. 416  
 Vaza Vladislovas 94, 770  
 Vazgelevičiūtė Bronė 531, 532  
 Vedrickai 333  
 Vedrickienė Bronė 810  
 Velikanova Tatjana 533  
 Velikanovas T. 532  
 Vėlius Norbertas 746, 824, 927, 928  
 Vėlyvis P. 534  
 Venskutė B. 1028  
 Venteris Antanas 469  
 Verbickai 200  
 Verikas Adrijus 70  
 Vėžiai 333, 334  
 Vėžys M. 774, 919  
 Vėžys Mikalojus 776  
 Vėžys, kun. 100  
 Viburienė Danutė 730, 732  
 Viburus J. 787  
 Vidimantas, prelatas 772  
 Vienožinskis J. 760  
 Vienuolis Antanas 869  
 Vikužas Stasys 40, 662  
 Vikužienė Paulina 448  
 Vilčinskas 128, 772, 776  
 Vilda J. 140  
 Vilda Petras 141  
 Vildaitė Danguolė 141  
 Vildienė Danutė 135, 141  
 Vildos 141  
 Vildžiūnas J. 554  
 Vileikis A. 642  
 Vileišienė Ona 693  
 Vileišis Jonas 111, 693  
 Vileišis Petras 111  
 Vilhelmas, kaizeris 350  
 Vilimaitė Laima 314  
 Vilimas Aleksas-*Gračas* 429  
 Vilimas Jonas 793  
 Vilimas Kimantas 429  
 Vilimienė Elena 884, 888  
 Viliušis 175  
 Vilkas Albinas 690  
 Vilkučinskas Eduardas 669  
 Vilutytė Aldona 319  
 Vingelevičiai 231  
 Vingelevičienė Ona 231  
 Vingelevičius Stasys 231  
 Vynininkas Motiejus 376, 377, 378  
 Vinochodovas 560  
 Vinrichas, magistras 110  
 Virbalai 292  
 Virbalas Andrius 292  
 Virbalas Antanas 183  
 Virbalas Bronius 726  
 Virbalas Jonas 662  
 Virbalas Petras 240  
 Virbalas Pranas 240  
 Virbalienė Domicelė 797  
 Virbalytė Aldona 240  
 Virbalytė Danutė 240  
 Virkūnas 157  
 Viršulis A. 645  
 Vyskupas Motiejus 769  
 Visockaitė Mania 175  
 Visockas Vaclovas 817  
 Vyšniauskaitė Angelė 746, 804, 1005, 1012  
 Vyšniauskaitė Marija 210  
 Vyšniauskas 78  
 Vyšniauskienė Rūta 986  
 Višumirskas Enrikas 712  
 Višumirskas Steponas 630  
 Vytautas, kunigaikštis 28, 36, 648, 918  
 Vitkauskienė Irena 8, 16, 573, 1043  
 Vitkūnas 282, 838  
 Vitkus Vytautas 654  
 Vladislovas IV, karalius 771  
 Vodorackis Mikalojus 375  
 Voišos 278  
 Vokietaitis 464  
 Volfovičius Šmuila 27  
 Volkus Vaclovas 185  
 Volodzkai 231  
 Volungevičius Jonas 532  
 Voveris Andrius 392  
 Voveris Jonas 270  
 Voveris Mykolas 392  
 Voveris P. 273  
 Voveris Stasys 273  
 Voveris Vaclovas 272  
 Voveris Vitalijus 272  
 Voveris Vitalis 273  
 Voverytė Marijona 623  
 Voverytė Virginija 929, 962
- W**  
 Wierzbowski T. 95  
 Wojtkowiak Z. 90, 93
- Z**  
 Zabiela 774  
 Zablackaitė Aldona 710, 711  
 Zablackas B. 273  
 Zablackas Povilas 270  
 Zablockas Jonas 273  
 Zablockis Laurynas 392  
 Zaborskaitė Vanda 461, 462  
 Zaborskas S. 741  
 Zabukaitė Marė 724  
 Zacharka 281  
 Zaičikaitė Marija 558  
 Zajerukas Motiejus 393  
 Zakarauskas Andrius 761, 762  
 Zalagaitė Stasė 721  
 Zalagėnas Steponas-*Ripka* 519  
 Zalieska Motiejus 229, 676  
 Zaranka 95  
 Zavadskas 435  
 Zavaliauskas 817  
 Zavarzina Olivėja 348  
 Zavarzinas Ernestas 3408  
 Zdaniškis Jurgis 376–378  
 Zdanovič T. 651  
 Zdanovskiai 74  
 Zdebskis Juozas 531  
 Zeliavas Fiodoras 194  
 Zelmenas J. 147  
 Zelmenavičius Jonas 811  
 Zenkus 549  
 Zybergas Juozapas 771, 772  
 Zyberkas Jonas 95  
 Zienkovičius 771  
 Zigmantas I, karalius 771  
 Zigmantas III, karalius 315  
 Zilnytė Pranciška 725, 726  
 Zinkevičius Zigmantas 11, 19, 461, 534, 915, 1043  
 Zinkevičiūtė Marytė 793, 794  
 Zlatkienė V. 928, 929  
 Zlatkus B. 444  
 Zlatkutė Vaida 810, 928, 929, 965  
 Zubas Deimantas 962  
 Zubelis 237  
 Zubelis Feliksas 229, 1024  
 Zubelis Vladas 229, 818  
 Zubrickas B. 778  
 Zukaitė Diana 962, 965, 968  
 Zukaitė Silvija 306  
 Zukaitė-Gamulėnė Diana 977  
 Zukas Alvydas 41  
 Zukas Deimantas 968  
 Zukienė Emilija 671  
 Zulonas Jonas 404  
 Zurza Juozas 619, 1024  
 Zurza Juozas-*Karpis* 82, 434, 435, 482  
 Zurza Petras 229, 812, 1024  
 Zurza Vytautas 239, 1024

Zurza Vladas 630  
Zurzos 541  
Zverevas 496

## Ž

- Žala Jokūbas 394  
Žala Juozas 395  
Žala Jurgis 394, 395  
Žala Kazys 395  
Žala Petras 394  
Žala Simonas 396  
Žalalienė Antanina 793  
Žebrauskas Stanislovas 655  
Žegūnaitė Danutė 747  
Žegūnaitė Veronika 319  
Žegūniai 319  
Želigovskis Liucianas 626, 630  
Žemaičiai 190  
Žemaitaitis J. 726  
Žemaitė 193, 318, 762, 996, 1035  
Žemaitienė (Valiaugaite) Rozalija 191  
Žemaitienė Domicelė 183  
Žemaitienė Stasė 184  
Žemaitienė Teofilė 191  
Žemaitis Alfonsas 191  
Žemaitis Algirdas 293  
Žemaitis Gintaras 962, 965, 968  
Žemaitis Jonas 187, 188, 989  
Žemaitis Jonas-Vytautas 477, 480, 638  
Žemaitis Leonas 190  
Žemaitis Mykolas 293  
Žemaitis Povilas 203  
Žemaitis Vladas 183, 191  
Žemaitis-Gaidamavičius Simonas 236  
Žemaitytė Bronė 191  
Žemaitytė Gražina 188  
Žemaitytė Melanija 183, 209  
Žemaitytė Stasė 183, 188  
Žetkevičius 623  
Žibas Petras 707  
Žickytė Rita 927  
Žičkai 317  
Žičkienė 542  
Žičkus 542  
Žičkus Algirdas 196  
Žičkus Alvydas 196  
Žičkus Stasys 189, 196, 206  
Žičkutė Stasytė 196  
Žičkutė Vilma 189, 196  
Židonis Andrius 396  
Židonis Kazimieras 395  
Židonis Petras 395  
Židonis Simonas 395  
Židonis Stanislovas 395  
Židonytė Leonora 473  
Židonytė Ona 623  
Židonytė Stefanija 473  
Žygas Arvydas 533  
Žygelis Jonas-Ilgūnas 481  
Žygelis Motiejus 383  
Žygienė 326  
Žyгимantas Augustas, karalius 22, 26, 36, 38, 43, 93, 770  
Žyгимantas I, karalius 770  
Žyгимantas Jogailaitis, karalius 772  
Žyгимantas Senasis, kunigaikštis 35  
Žygis Bronius 326  
Žygis Stasys 326  
Žilėnas Jonas 1001  
Žilinskas A.-Vidas Spengla 533  
Žilyš P.-Klevas 990  
Žiogai 923  
Žiogai A., S. ir V. 41  
Žiogai Stasys ir Albinas 39  
Žiogai Stasys ir Vytautas 38  
Žiogaitė Vida 962, 965  
Žiogas 681  
Žiogas Albinas 38–40, 120, 840  
Žiogas Augustas 1023  
Žiogas Aurimas 43  
Žiogas Domas 413  
Žiogas Jonas 207  
Žiogas Laimonas 41  
Žiogas Mindaugas 43  
Žiogas S. 40, 787  
Žiogas Stasys 38–40  
Žiogas Valdas 41  
Žiogas Vincas 811, 815  
Žiogas Vytautas 38–41  
Žiogienė E. 885, 887–889  
Žiogienė Emilija 671, 884  
Žiogienė Ina 729  
Žiogienė O. 199  
Žiogienė Ona 212, 299  
Žiogienė Pranė 810  
Žiogys Domas 414  
Žiurlys Jonas 430  
Žirmelis 494  
Žiūra Laurynas 393  
Žiūra Mikalojus 393  
Žiūra Motiejus 393  
Žiūra Petras 393  
Žiūraitis Justinas 716  
Žiurlys Juozapas 869  
Žygelis Kazys Karolis 814  
Žmoideckiai 375  
Žotkevičius Juozas 623  
Žukas S. 1035  
Žukauskas Mykolas-Meška 324  
Žukauskas Zigmantas-Plaktukas 324, 612  
Žvėravičius 919  
Žviniai 137, 141, 150, 161, 897, 907, 908  
Žvinienė Apolonija 159  
Žvinienė Marijona 161  
Žvinienė Natalija 135  
Žvinienė Paulina 140  
Žvinienė Petronėlė 135, 138, 140, 141  
Žvinys 752  
Žvinys Alfonsas 137  
Žvinys F. 148, 159  
Žvinys Feliksas 135, 137, 138, 140  
Žvinys J. 148, 149, 150, 162  
Žvinys Jonas 81, 135, 138, 140, 141, 150, 155, 159, 279, 489, 907  
Žvinys Julius 135  
Žvinys Jurgis 135, 136  
Žvinys Justas 138  
Žvinys K. 147, 151, 162, 896, 897  
Žvinys Kazimieras (Kazys) 135–140, 145, 146, 158, 162, 370, 815, 892, 907  
Žvinys Mindaugas 159  
Žvinys Pranas 137, 838  
Žvinys Pranciškus 364  
Žvinys S. 136, 137, 143  
Žvinys Serapinas 751, 993  
Žvinys Stanislovas (Stasys) 6–8, 11, 14–16, 19, 24, 135, 138, 159, 161, 281, 370, 437, 488, 723, 1043  
Žvinys Tamošius 135, 136  
Žvinys Vyta 723  
Žvinytė Aldona 159  
Žvinytė Anelė 138  
Žvinytė Asta 159  
Žvinytė Birutė 723  
Žvinytė Damutė 162  
Žvinytė Danutė 140, 161, 753  
Žvinytė Domicelė 151  
Žvinytė Malvina 752  
Žvinytė S. 162  
Žvinytė Stasė 157, 162  
Žvinytė Veronika 135  
Žvinytė-Augutienė Anelė 135  
Žvirblis A. 793  
Žvirblis Darius 42  
Žvirblis Vladas 171, 746  
Довнар-Заполский М. 92  
Любавский М. 91, 92  
Тройновский Н. 98

## „Versmės“ leidyklos lokalinių tyrimų ekspedicijos

*Parengė Živilė Driskuvienė*

Rengdama lokales „Lietuvos valsčių“ serijos monografijas, siekdama surinkti naujos autentiškos medžiagos, patikslinti turimą medžiagą bei parašyti straipsnius monografijoms, „Versmės“ leidykla nuo 1999 m. kasmet organizuodavo kompleksines lokalinių tyrimų „Lietuvos valsčių“ serijos autorių ekspedicijas į aprašomas vietas. Per 15 metų (1999–2013) surengė 132 ekspedicijas (iš jų – 32 pakartotines, dvi parengiamąsias, penkias papildomas ir keturias archeologinių kasinėjimų) į Alantą, Antalieptę, Aukštadvarį (tiriami, pakartotinė ir papildoma), Babtus (tiriami ir pakartotinė), Baisogalą (tiriami ir pakartotinė), Balninkus, Bartninkus ir Lankeliškius, Birštoną, Biržus, Čiobiškį, Daugus, Daujėnus (tiriami ir pakartotinė), Dieveniškės, Druskininkus (tiriami ir pakartotinė), Dūkštą, Dusetas, Endriejavą, Gelgaudiškį, Gelvonus, Giedraičius, Gražiškį (tiriami ir papildoma), Griškabūdį, Gruzdžius, Jiezną (tiriami ir pakartotinė), Joniškėlį, Juodupe, Jurgionių ir Purvynų kapinynus (senkapius, archeologinių kasinėjimų, pakartotinė ir baigiamoji), Jūžintus (parengiamoji ir tiriami), Kaltanėnus, Labanorą ir Reškutėnus (tiriami ir pakartotinė), Kamajus (tiriami ir pakartotinė), Kapčiamiestį, Kartoną, Kazlų Rūdą, Kelmę, Kernavę, Kidulius, Kriaunas (pakartotinė), Kriukus, Kriūkų, Kupiškį, Kupiškį ir Skapiškį (papildoma), Kvedarną, Laukuva, Leipalingį, Leliūnus, Merkinę, Mickūnus, Molėtus, Mosėdį, Musninkus, Neringą, Obelius, Onuški (tiriami ir pakartotinė), Pabradę, Pagėgius, Pakruojį, Palangą (tiriami ir pakartotinė), Pandėlį (tiriami ir pakartotinė), Panemunėlį, Panemunį (tiriami ir pakartotinė), Panevėžį, Papilę, Papilį, Pašvitinį (tiriami ir pakartotinė), Paūdronis (archeologinių kasinėjimų), Pilviškį, Platelių (pakartotinė), Plokščius, Plungę, Raguva, Ramygala (tiriami ir pakartotinė), Raseinius (tiriami ir pakartotinė), Rietavą (tiriami ir pakartotinė), Rumšiškės (tiriami ir pakartotinė), Saldutiškį (parengiamoji ir tiriami), Semeliškės (tiriami ir pakartotinė), Seredžių, Sintautus, Skapiškį, Skaudvilę (tiriami ir pakartotinė), Skiemonis, Skuodą (tiriami ir papildoma), Stakliškes (tiriami ir pakartotinė), Šeduva, Šilalę, Širvintas, Taujėnus, Tauragnus, Tverus, Užpalius, Vaiguva (tiriami ir pakartotinė), Valkininkus (tiriami ir 2 pakartotinės), Veprius, Vieksnius (tiriami ir pakartotinė), Viešvilę, Vievį (tiriami ir pakartotinė), Vilkiją (tiriami ir pakartotinė), Žagarę (tiriami ir pakartotinė), Žarėnus (tiriami ir papildoma), Žeimelį, Žemaičių Kalvariją, Žemaičių Naumiestį (tiriami ir pakartotinė), Žygaičius. Šiose ekspedicijose dalyvavo daugiau kaip 1 500 mokslininkų, kraštotyrininkų.

Ekspedicijų vadovais dažniausiai būdavo rengiamų monografių vyriausieji redaktoriai sudarytojai. Jie organizuodavo ekspedicijos darbą: pasirūpindavo dalyvių gyvenimo, darbo sąlygomis, maitinimu, transportu. Ekspedicijos vadovas surengdavo susitikimus su savivaldybės, seniūnijos vadovais, informuodavo juos apie būsimą ekspediciją. Tuo tikslu leidykloje būdavo paruošiami ir išsiuntinėjami raštai į savivaldybes, seniūnijas, kultūros įstaigas. Finansavimo ekspedicijoms buvo ieškoma savivaldybių, Lietuvos Respublikos kultūros ministerijos



organizuojamuose konkursuose, nors dažniausiai ekspedicijas finansuodavo pati „Versmės“ leidykla (leidyklos vadovas Petras Jonušas).

*Ekspedicijos dalyviai Daugėlos dvare Daugėliškės viensėdyje. Onušio ekspedicija. 2010 06 10, K. Driskiaus nuotr.*

Prieš ekspediciją jos vadovas parengdavo 200–300 vnt. lankstinukų, kuriuose apibrėžiamas rengiamos ekspedicijos tikslas, pateikiamas buvusio valsčiaus kaimų sąrašas, nurodomi kontaktai, kt. informacija, kviečiama įsijungti į būsimos knygos apie tą kraštą rengimą. Tokie lankstinukai iki ekspedicijos pradžios būdavo išplatunami bibliotekose, mokyklose, bažnyčiose, seniūnijose, ambulatorijose, vaistinėse, parduotuvėse, paskelbiama informacija apie būsimą ekspediciją vietos spaudoje, pagarsinama bažnyčioje per šv. Mišias. Ekspedicijos vadovas iš anksto pasirūpindavo vietovės (buvusio valsčiaus teritorijos) žemėlapiu, vyresnių vietos gyventojų sąrašais, kuriuos padalindavo ekspedicijų dalyviams. Kiekvienas ekspedicijos vadovas gaudavo atmintinę.

### **„Versmės“ leidyklos šimtatomės „Lietuvos valsčių“ serijos autorių lokaliųjų tyrimų ekspedicijos į aprašomas vietas vadovo atmintinė**

#### **1. Prieš ekspediciją reikia (ne vėliau kaip prieš 2 savaites iki ekspedicijos pradžios):**

1.1. Pasirūpinti ir užtikrinti geras ekspedicijos dalyvių buities ir darbo sąlygas: užtikrinti dalyvių nakvynę ir maitinimą, pasirūpinti transportu ekspedicijos metu.

1.2. Pagaminti rengiamos monografijos bukletų (100–200 vnt.), skirtų išdalinti ekspedicijos metu: lankantis pas gyventojus, susitikimuose, visiems besidomintiems.

1.3. Parengti ir padauginti ekspedicijos dalyviams skirtą smulkų ekspedicijos vietovės žemėlapi.

1.4. Parašyti ir vietos laikraštyje (-iuose) prieš pat ekspedicijos pradžią išspausdinti straipsnelį (-ius) apie rengiamą knygą ir jai skirtą vyksiančią ekspediciją, jos organizatorius, dalyvius ir tikslus; paprašyti, kad apie ekspediciją iš sakyklos informuotų klebonas.

1.5. Leidyklos buhalterijai pateikti ekspedicijos vadovo pasirašytą preliminarų numatomų ekspedicijos dalyvių sąrašą bei informaciją apie ekspedicijos dalyviams reikalingą įrangą ir eksploatacines medžiagas (kiek reikia diktofonų, jų akumuliatorių įkroviklių, akumuliatorių, rašiklių, popieriaus ir kt.).

1.6. Iš anksto sudaryti ekspedicijos tyrinėjamų vietų seniausių gyventojų sąrašą.

1.7. **Iš anksto susiskambinti ir susitarti su dailininke ir vienu iš leidyklos fotografų** dėl piešimo ir fotografavimo ekspedicijos metu ir vėliau, nuvykus į ekspediciją, pakartotinai susiskambinti su fotografu dėl konkrečios atvykimo datos (fotografo atvykimo dieną turi būti geras oras). Iki atvykstant fotografui, reikia turėti susidarius fotografuotinių objektų sąrašą (pastatai, paminklai, vietovaizdžiai, žmonės, buities reikmenys, prietaisai, dailės kūriniai ir kt.). Fotografas atvažiuos leidyklos automobiliu su vairuotoju sutartos dienos ryte, visą dieną lydymas ekspedicijos vadovo automobiliu važinės ir fotografuos ekspedicijos vadovo nurodytus objektus ir tos pačios dienos vakare išvyks atgal į Vilnių. Nuotraukos bus naudojamos iliustruoti knygai.

1.8. Prieš išvykstant, iš leidyklos buhalterijos pasiimti pinigus, skirtus ekspedicijai, dokumentų blankus (autorinių darbų sutartis, suvestines, žiniaraščius, kasos išlaidų orderius ir kt.) bei ekspedicijos dalyviams reikalingą įrangą, reikmenis ir eksploatacines medžiagas; pasiimti ir užsipildyti ekspedicijos dalyvių prisegamąsias vardines korteles, kurias kiekvienas ekspedicijos dalyvis privalo segėti ant viršutinių drabužių visą ekspedicijoje buvimo laiką.

## **2. Ekspedicijos pradžia:**

Ekspedicijos vadovas, nuvykęs į ekspedicijos vietą, turi pirmiausia surengti bendrą ekspedicijos dalyvių susirinkimą, kuriame dalyviams pasirašytinai perskaityti saugaus dalyvavimo ekspedicijoje instruktažą, patarti, kaip reikia elgtis, perspėti, kas yra draudžiama ekspedicijos metu. Taip pat nedelsdamas paskambinti į leidyklą ir pranešti telefonus, kuriais ekspedicijos metu būtų galima susisiekti su ekspedicijos vadovu bei dalyviais.

## **3. Ką reikia užpildyti (pildoma aiškiai, išskaitomai):**

3.1. Ekspedicijos dalyvių autorinių darbų sutartis.

Šios sutartys pildomos ir pasirašomos dviem egzemplioriais kiekvienam ekspedicijos dalyviui (vienas pasirašytas egzempliorius gražinamas leidyklai, kitas atiduodamas autoriui). Pildomos visos tuščios sutarčių eilutės (žiūrėti pridėtą pavyzdį). Būtina nurodyti šiuos ekspedicijos dalyvių duomenis:

- vardą (vardus) ir pavardę (rašoma kaip asmens dokumente, DIDŽIOSIOS RAIDĖMIS),
- asmens kodą,
- socialinio draudimo seriją ir Nr.,
- paso arba asmens tapatybės kortelės numerį,

- paso arba asmens tapatybės kortelės išdavimo datą ir vietą,
- gyvenamąją vietą (adresą),
- telefonus (namų, darbo, mobilųjį ir kt.),
- el. pašto adresą,
- banko atsiskaitomosios sąskaitos (kortelės) Nr.

Papildomose sutarties sąlygose būtina nurodyti: į kelintą ekspediciją šiais metais vyksta autorius; parašyti, jei vyksta į pakartotinę ekspediciją tame krašte; kitas individualias sutarties sąlygas.

Siekiant sutarčių pildymą palengvinti, kai kurios tuščios tipinės sutarties eilutės iš anksto užpildomos leidykloje.

**Autoriai, atsisakę honoraro ir apie tai įrašę savo autorinių darbų sutartyse, tampa tų knygų rėmėjais.**

3.2. Leidyklos rengtos „Lietuvos valsčių“ autorių kompleksinės lokalinių tyrimų ekspedicijos dalyvių buvimo ekspedicijoje trukmės suvestinė.

3.3. Žiniaraštį „Žinios apie leidyklos įrangos išdalinimą ir gražinimą“.

3.4. Garso magnetinių juostų išdavimo „Lietuvos valsčių“ serijos autorių ekspedicijos dalyviams apskaitos žiniaraštį.

Šių blankų pildymas parodytas pavyzdžiuose (pavyzdžiai pridedami prie šios atmintinės).

3.5. Leidyklos rengtos „Lietuvos valsčių“ serijos autorių kompleksinės ekspedicijos dalyvių duomenų apie kelionę į ekspedicijos vietą suvestinė.

Pildymas parodytas pavyzdyje (pavyzdys pridedamas). Dalyviui yra apmokamos kelionės išlaidos nuvykti į ekspedicijos vietą ir parvykti iš jos. Jeigu dalyvis atvyko autobusu, išlaidos kompensuojamos pagal pateiktą autobuso bilietą, kurio kitoje pusėje reikia parašyti dalyvio, atvykusio šiuo bilietu, vardą ir pavardę (yra parodyta pavyzdyje), ir šį bilietą pridėti prie suvestinės. Jeigu dalyvis atvyko lengvuoju (nuosavu) automobiliu, tai reikia parašyti „auto“ nurodytoje vietoje, o kelionės automobiliu išlaidos kompensuojamos Vilnius–ekspedicijos vieta autobuso bilieto kainos dydžio suma.

3.6. Kasos išlaidų orderius.

Šiuos orderius pildo patys ekspedicijos dalyviai, gavę autorinio atlyginimo priedus (pavyzdys pridėtas). Po žodžio „Gavau“ įrašo gautą sumą žodžiais, gavimo datą bei pasirašo. Autorinio atlyginimo priedo dydis apskaičiuojamas pagal autorinių darbų sutartyje nurodytus įkainius ir dalyvių buvimo ekspedicijoje trukmės suvestinėje nurodytą buvimo ekspedicijoje trukmę dienomis.

3.7. Ekspedicijos dalyvio darbovietės deklaravimas.

Ši informacinį raštą privalo užpildyti tie ekspedicijos dalyviai, kurie pinigų gavimo momentu niekur nebuvo įdarbinti pagal darbo sutartis.

**3.8. Ekspedicijos metu kiekvieną dieną ekspedicijos vadovas rašo ekspedicijos dienoraštį,** kuriame detalai surašo tą dieną įvykusius svarbiausius įvykius, ypatumus, pastebėjimus, savo apibendrinimus ir išvadas. Ši dienoraštį ekspedicijos vadovas surenka kompiuteriu ir prideda prie savo ekspedicijos ataskaitos.

#### 4. Ekspedicijos pabaiga:

4.1. Patikrinti, ar pilnai užpildyti leidyklos blankai: autorinių darbų sutartys, suvestinės, žiniaraščiai, kasos išlaidų orderiai ir kt.

4.2. Grįžus iš ekspedicijos, ne vėliau kaip kitą darbo dieną, atsiskaityti su leidyklos buhalterija:

- pateikti užpildytus blankus,
- gražinti duotą leidyklos įrangą,
- gražinti nepanaudotus likusius pinigus,
- atsiskaityti už panaudotus pinigus,
- pateikti trumpą ataskaitą apie ekspediciją (ekspedicijos aprašymą).

Ekspedicijos aprašymas turi būti parengtas pagal šios ekspedicijos vadovo atmintinės skirsnius, taip pat aprašyti visi svarbiausi ekspedicijos įvykiai, pateiktas ekspedicijos dalyvių ir jų nagrinėjamų temų sąrašas. Aprašyme turi būti išvardinti ekspedicijos dalyvių:

- 1) darbovietė,
- 2) pareigos,
- 3) mokslinė sritis ir
- 4) mokslo laipsnis (jei turi),
- 5) ekspedicijoje nagrinėta tema.

Labai prašome saugoti ir tausoti išduotą leidyklos įrangą, priminti apie tai ekspedicijos dalyviams.

**Iškilius neaiškumams, skambinkite: į leidyklą, leidyklos buhalteriją, leidyklos vadovui.**

**SĖKMĖS!**

Apie rengiamas ekspedicijas prieš pusmetį būdavo skelbiama leidyklos tinklalapyje [www.versmė.lt](http://www.versmė.lt), galutinis ekspedicijų sąrašas tvirtinamas leidyklos redaktorių pavasariniame susirinkime balandžio mėnesį. Parengus ekspedicijų kvietimus, jie išsiuntinėjami paštu ir elektroniniu paštu į aukštąsias mokyklas, institutus, muziejus, bibliotekas, plakatai-kvietimai iškabinami šių įstaigų informaciniuose stenduose.

Monografijos vyr. redaktorius sudarytojas parengdavo būsimos monografijos straipsnių planą, kuris apibrėždavo reikalingą surinkti medžiagą straipsniams ar papildyti juos lauko tyrimų medžiaga. Etnografinėi medžiagai rinkti dalyviams pasiūlomi etnografijos duomenų rinkimo klausimynai. Ekspedicijos vadovai kviesdavo į ekspedicijas ne tik mokslininkus, bet į ekspedicijos darbą įtraukdavo ir vietos kraštotyrininkus, kultūros darbuotojus, mokytojus, moksleivius. Ekspedicijose dalyvaudavo nuo 10 iki 60 dalyvių, kurie surinktos medžiagos pagrindu parengdavo straipsnius rengiamoms monografijoms.

Įprastai „Vermės“ leidyklos ekspedicijos trukdavo nuo 7 iki 10 dienų. Ekspedicijų dalyviams, sudariusiems su leidykla straipsnių sukūrimo autorines sutartis, būdavo išmokami dienpinigiai, apmokamos kelionės išlaidos. Ekspedicijų dalyviai nemokamai apnakvindinami, aprūpinami diktofonais, krovikliais, garso kasetėmis, raštinės reikmenimis, kt. būtinais reikmenimis ir medžiagomis. Kiekvienas ekspedicijos dalyvis segėdavo kortelę su savo vardu ir pavarde, leidyklos antspaudu. Iš vakaro suplanuojant maršrutus, dalyviai vežiojami į tiriamąsias vietas, objektus, pas pateikėjus į atokesnes vietas. Ekspedicijos metu būdavo





*Redaktorė dr. Anelė  
Vosyliūtė ekspedicijoje  
kalbina pateikėjus.  
2010 06 11*

fotografuojami tyrinėjami objektai, vietos gyventojai, krašto gamta, fiksuojamas ekspedicijos darbas.

Tradiciškai ekspedicijos metu būdavo organizuojami susitikimai-vakaronės su vietos gyventojais, kuriuose pristatomi ekspedicijos tikslai, dalyviai, renkama medžiaga. Dažnai vienos ekspedicijos neužtekdavo medžiagai surinkti, todėl kitais metais būdavo rengiamos pakartotinės ekspedicijos.

Po ekspedicijos vadovai pateikdavo leidyklai ataskaitas, kurios paskelbtos „Versmės“ leidyklos interneto svetainėje [www.versme.lt](http://www.versme.lt).

## 1999 m. „Versmės“ leidyklos lokalinių tyrimų ekspedicija

1999 m. „Versmės“ leidykla surengė pirmąją lauko tyrimų kraštotyros ekspediciją į **Širvintas**, vadovas Venantas Mačiekus.

Ekspedicijos tikslas – surinkti papildomos medžiagos, patikslinti turimą medžiagą bei parašyti straipsnius „Versmės“ leidyklos rengiamai „Lietuvos valsčių“ serijos monografijai „Širvintos“.

Ekspedicijos trukmė – viena savaitė.

Ekspedicijos aprūpinimas:

- 1) ekspedicijos dalyviams, sudariusiems su leidykla straipsnių sukūrimo autorinę sutartį, išmokėti dienpinigiai – 100 litų;
- 2) ekspedicijos dalyviai nemokamai apnakvindinti;
- 3) ekspedicijos dalyviai aprūpinti diktofonais, garso juostelėmis, kt. reikmenimis ir medžiagomis.

### Pirmoji „Versmės“ leidyklos ekspedicija

Ekspedicija dirbo 6 dienas (liepos 26–rugspjūčio 1 d.). Ekspedicijai vadovavo Venantas Mačiekus. Dalyvavo 8 žmonės. Prof. Vacys Milius su dailininke Marta Vosyliūte rinko medžiagą apie kapines, Živilė Driskiuvienė – apie liaudies pedagogiką, Algirdas Černiauskas – apie žemdirbystės papročius, Stanislovas Buchaveckas – apie kovas dėl nepriklausomybės 1920 m., švietimą pirmuoju bolševikmečiu ir nacmečiu, tremtinius ir jų likimus, Anelė Vosyliūtė – širvintiškių gyvenimo istorijas, Venantas Mačiekus su žmona Margarita – apie papročių teisę.



*Prie paminklo žuvusiems už Lietuvos Nepriklausomybę Širvintose. 1991 m.*

Ekspedicijos vadovas Venantas Mačiekus

## 2000 metų „Versmės“ leidyklos lokaliųjų tyrimų ekspedicijos

2000 metais „Versmės“ leidykla surengė tris lauko tyrimų kraštotyros ekspedicijas.

Ekspedicijų tikslas – surinkti papildomos medžiagos, patikslinti turimą medžiagą bei parašyti straipsnius „Versmės“ leidyklos rengiamoms „Lietuvos valsčių“ serijos knygoms.

Ekspedicijų trukmė – viena savaitė.

Ekspedicijų aprūpinimas: 1) ekspedicijų dalyviams, sudariusiems su leidykla straipsnių sukūrimo autorines sutartis, išmokami dienpinigiai – 100 litų (vienai ekspedicijai);

2) ekspedicijų dalyviai apnakvindinami;

3) ekspedicijų dalyviai aprūpinami diktofonais, garso juostelėmis, kt. medžiagomis.

### Ekspedicijų sąrašas:

1) Ekspedicija į **Raguvą** ir jos apylinkes (Panevėžio r.) 2000 m. liepos 10–16 d., vadovas Romaldas Samavičius.

2) Ekspedicija į **Tauragnus** ir jų apylinkes (Utenos r.) 2000 m. liepos 17–23 d., vadovas Venantas Mačiekus.

3) Ekspedicija į **Kazlų Rūdą** ir jos apylinkes (Marijampolės r.) 2000 m. rugpjūčio 14–20 d., vadovė Anelė Vosyliūtė.

### Apie Raguvos 2000 m. lokaliųjų tyrimų ekspediciją

Vilniaus „Versmės“ leidykla, ruošdamasi Raguvos 500 metų minėjimui, liepos 10–17 d. surengė ekspediciją į miestelį ir jo apylinkes. Tikslas – surinkti istorinę, etnokultūrinę medžiagą monografijai „Raguva“. Ekspedicijos dalyviai – Istorijos instituto darbuotojai prof. Vacys Milius, Stanislovas Buchaveckas, Auksuolė Čepaitienė, Liaudies muziejaus specialistės Janina Samulionytė, Inga Levickaitė, VDU doktorantė Inga Nėnienė, etnologė Alė Počiulpaitė, istorikas Vytautas Skebas, dailininkės J. Jonutytė, Ina Budrytė, Marta Vosyliūtė, Panevėžio kraštotyros muziejaus darbuotojai, „Versmės“ leidyklos darbuotojai – Živilė Diskiuvienė, Venantas Mačiekus, Romaldas Samavičius.

Domėtasi Raguvos miestelio amatais, namų apyvokos daiktais, šeimos papročiais, vyresnio amžiaus žmonių gyvenimo istorijomis, liaudies mažosios architektūros paminklais, kryždirbystės tradicijomis. Lankytasi Raguvos, Raguvėlės, Šilų bažnyčiose, miestelių ir kaimų kapinėse. Buvo aprašomi pastarųjų elementai: tvoros, takai, želdiniai, paminklai, jų įrašai, piešta ir fotografuota.

Istorikai domėjosi žemės ūkio raida, 1941 m. Birželio sukilimu, švietimo būkle nacių okupacijos ir pokario metais. Aplankytos buvusio Raguvos valsčiaus (1923 m. teritorijos) svarbesnės gyvenvietės: Raguvėlė, Juostininkai, Užunevėžiai, Prasčiūnai, Vėjeliškiai, Rūkiškis, Nibragalys, Skauradai, Kirmėliai, Putiliškės, Užuprūdžiai, Ferma, Krityzė, Paliepiei ir kt.

Ekspedicijos dalyviams pavyko padaryti kai kurių atradimų: Užunevėžiuose rasta dūminė gryčia, Kirmėliuose, Kirmėliukuose, Skauraduose – vertingų kryžių.

Visur buvome maloniai sutikti, raguviškiai noriai dalijosi prisiminimais iš senųjų laikų, rodė nuotraukas. Padėjo Raguvos seniūnas A. Mitkus, J. Jurevičienė, A. Šikšnienė, klebonas, mokyklos direktorius, mokytojai. Už tai esame dėkingi.

Raguvos miestelis yra švarus, tvarkingas. Prižiūrimi kapai. D. Ragauskas iš Užunevėžių kaimo turi surinkęs medžiagos apie išnykusį Skauradų sodžių, kasmet rengia jo žmonių susitikimus, talkino ekspedicijai.

Ekspedicijos vadovas Romaldas Samavičius

### Apie Tauragnų 2000 m. lokalinių tyrimų ekspediciją

2000 m. liepos 17–23 d. Tauragnuose dirbo 17 kraštotyrininkų, tyrinėjusių šio krašto gamtą, praeitį, etninę kultūrą, kalbą. Ekspedicijai vadovavo Venantas Mačiekus. Ekspedicijoje dirbę kraštotyrininkai pasirinktai temai surinko pakankamai medžiagos, kuria remiantis yra rašomi straipsniai „Tauragnų“ monografijai. Tauragnų ekspedicijos dalyviai sukaupė medžiagos tokiems straipsniams:

1. Rimvydas Kuskas. Tauragnų kraštovės sandara ir raida.
2. Živilė Lazdauskaitė. Tauragnų krašto augmenijos bruožai.
3. Stanislovas Buchaveckas. Tauragnai nacių okupacijos metais.
4. Venantas Mačiekus, Rita Mačiekienė. Papročių teisė.
5. Janina Augulytė. Tauragnų kultūros namų choras ir agitbrigada.
6. Alė Počiulpaitė. Liaudies mažoji architektūra.
7. Inga Nėnienė. Užsisiaučiamos skaros.
8. Dalė Augustaitienė, Ramutė Pranckevičienė. Tradiciniai liaudies muzikos instrumentai ir muzikantai.
9. Diana Strakšaitė, Liubovė Furceva. Tradiciniai sportiniai žaidimai.
10. Bonifacas Stundžia. Tradicinės tauragniškių šnektos ypatybės.
11. Laima Grumadienė, L. Mačianskaitė. Sociolingvistiniai šnektos bruožai.
12. Ona Aleknavičienė. Tauragnų valsčiaus pravardės.
13. Živilė Driskiuvienė. Genocidas ir pasipriešinimas Tauragnų krašte.

Informacija apie būsimą ekspediciją su kvietimu visiems vienokiu ar kitokiu būdu prisidėti prie knygos rengimo darbų buvo paskelbta Utenos rajono laikraštyje „Utenis“, „Valstiečių laikraštyje“ ir per Lietuvos radijo informacinę laidą. Be to, pirmą ekspedicijos dieną pašnekesį su prof. B. Stundžia ir ekspedicijos vadovu V. Mačiekumi įrašė radijas ir Šiaurės Rytų Lietuvos televizija.

Ekspedicijos vadovas Venantas Mačiekus,  
2000 10 20

## Apie Kazlų Rūdos 2000 m. lokaliųjų tyrimų ekspediciją

2000 m. rugpjūčio 14–20 d. vyko „Versmės“ leidyklos suburta ir finansuota tyrinėtojų ekspedicija į Kazlų Rūdą, skirta „Lietuvos valsčių“ serijos monografijai „Kazlų Rūda“ parengti. Pateikiame 24 dalyvių (kartu ir būsimų monografijos autorių) sąrašą, jų tyrinėjimų kryptis, institucinę priklausomybę:

1. Lietuvių kalbos instituto darbuotojos, kalbos tyrinėtojos – Inga Pilipaitė (Kazlų Rūdos ir jos apylinkių žmonių kalba), dr. Ona Aleknavičienė (žmonių pravardės).
2. Lietuvos filosofijos ir sociologijos instituto moksliniai bendradarbiai, sociologai – dr. Antanas Kličius (gyvenimo ir veiklos sąlygos), dr. Anelė Vosyliūtė (iš žmonių gyvenimo istorijų), dr. Antanas Čiužas (jaunimo požiūriai), dr. Danutė Tureikytė (visuomeninis K. Rūdos gyventojų aktyvumas), Inija Trinkūnienė (tautinio ir etninio identiteto savitumai), dėstytojas dr. Stanislovas Liučvaitis (šventės ir papročiai).
3. Žemės ūkio universitetas, vadybininkė dr. Valentina Ratkevičienė (ūkininkų ūkių veiklos tyrimai).
4. Lietuvos istorijos institutas – istorikas Stanislovas Buchaveckas (nacių laikotarpio įvykiai), etnografai prof. habil. dr. Vacys Milius (apylinkių kapinių aprašymas), dr. Janina Morkūnienė (odininkystės, kailiadirbystės ir kt. amatai; transporto priemonės).
5. Vilniaus universitetas – istorikė dr. Aldona Vasiliauskienė (Kazlų Rūdos apylinkių bažnyčių istorinė apžvalga; prof. Prano Dovydaičio asmenybė).
6. Vilniaus pedagoginis universitetas – istorikas dr. Juozas Banionis (Kazlų Rūda. Jūrė. Ažuolų Būda. Višakio Rūda (istorinės apybraižos).
7. Liaudies kultūros centras – menotyrininkė dr. Elena Počiulpaitė (mediniai apylinkių kryžiai).
8. Geografijos institutas – dr. Rimvydas Kuskas (apylinkių gamta).
9. Lietuvos liaudies buities muziejus – etnografai Gražina Žumbakienė (sodybų želdiniai), Vingaudas Baltrušaitis (gyvenamųjų namų interjeras), Erika Nenartavičiūtė (naminių audinių gamyba ir audiniai), Elvyra Straševičienė (medžio apdirbimo amatai, amatininkai, įrankiai; Kazlų Rūdos miškai; prekyba), Janina Samulionytė (indai, įrankiai ir valgiai).
10. Kiti tyrinėtojai: istorikė Vida Girininkienė (1863–1864 m. istoriniai įvykiai), dailininkės Marta Vosyliūtė (metalinių kapinių kryžių, apylinkių peizažų piešiniai), Ina Budrytė (apylinkių peizažų, namų apyvokos daiktų piešiniai).

Buvimo Kazlų Rūdoje metu buvo susitikta su gausiu vietos tyrinėtojų – kraštotyrininkų, mokytojų, istorinių įvykių dalyvių, kultūros darbuotojų, valdžios atstovų būriu. Savivaldybės administratorius Aleksandras Lenkutis rūpinosi apgyvendinimu (nakvynę bendrabutyje nemokamai suteikė Miškų ūkis; urėdas J. Zdanavičius), aprūpino pirmine informacija (žemėlapiais, pranešė seniūnams), susitiko su tyrinėtojais (sociologais, istorikais), aptarė paramos būdus toliau jiems papildant

medžiaga. Savivaldybė ir Miškų ūkis padėjo ekspedicijos dalyviams nuvykti į tolimesnes vietas, surasti reikiamus medžiagos patiekėjus. Dalyviai maitinosi Miškų ūkyje esančioje valgykloje. Ekspedicijai artėjant į pabaigą, buvo surengtas susitikimas su miesto gyventojais, daugiausia kultūros darbuotojais. Čia ekspedicijos dalyviai supažindino su pirminiais rezultatais, surinkta istorine, kultūrine, etnografinė ir kito pobūdžio medžiaga. Į vėliau vykusią vakaronę atvyko miesto administracijos, vietos kraštotyrininkų, kultūros, Miškų ūkio atstovai. Kalbėjusieji pažymėjo, jog džiaugiasi „Versmės“ leidyklos iniciatyva surengti ekspediciją, paruošti monografiją. Ekspedicijos dalyviai išreiškė padėką ne tik už galimybę įgyvendinti tyrinėjimo uždavinius, bet ir už kultūrinę programą.

Ekspedicijos dalyviai nuolat bendravo su vietos kraštotyrininkais (O. Armiene, A. Enčiumi, A. Lelešiumi, R. Mocevičiene, A. Martinaičiu ir kitais), apžvelgė ir įvertino jų surinktą medžiagą, susitarė dėl jos publikavimo monografijoje apie Kazlų Rūdą.

Ekspedicijos dalyviai dėkoja „Versmės“ leidyklai ir jos vadovui už galimybę apsilankyti šioje įdomioje miško kultūros vietoje, atlikti įvairių sričių tyrimus, už jų aprūpinimą reikalinga įranga (fotojuostomis, garso įrašymo technika), finansinių lėšų skyrimą (kiekvienam dalyviui po 100,05 Lt).

Ekspedicijos dalyviams buvo išmokėta 2 401,20 Lt.

Ekspedicijos vadovė dr. Anelė Vosyliūtė

## 2001 m. „Versmės“ leidyklos lokalinių tyrimų ekspedicijos

2001 metais „Versmės“ leidykla surengė keturias lauko tyrimų „Lietuvos valsčių“ serijos autorių kraštotyros ekspedicijas.

Ekspedicijų tikslas – surinkti papildomos medžiagos, patikslinti turimą medžiagą bei parašyti straipsnius „Versmės“ leidyklos rengiamoms „Lietuvos valsčių“ serijos knygoms.

Ekspedicijų trukmė – dešimt dienų.

Ekspedicijų aprūpinimas: 1) ekspedicijų dalyviams, sudariusiems su leidykla straipsnių sukūrimo autorines sutartis, išmokami dienpinigiai;

2) ekspedicijų dalyviai apnakvindinami;

3) ekspedicijų dalyviai aprūpinami diktofonais, garso juostelėmis, kt. medžiagomis.

Ekspedicijų sąrašas:

1) Ekspedicija į **Musninkus, Kernavę** ir jų apylinkes (Širvintų r.) 2001 m. liepos 2–11 d., vadovas istorikas Stanislovas Buchaveckas.

2) Ekspedicija į **Griškabūdį** ir jo apylinkes (Šakių r.) 2001 m. liepos 16–25 d., vadovas etnografas Vingaudas Baltrušaitis.

3) Ekspedicija į **Panemunėlį** ir jo apylinkes (Rokiškio r.) 2001 m. liepos 30–rugpjūčio 8 d., vadovas Venantas Mačiekus.

4) Ekspedicija į **Kvėdarną, Laukuvą** ir jų apylinkes (Šilalės r.) 2001 m. rugpjūčio 13–22 d., vadovai istorikai Kazys Misius ir Virginijus Jocys.

### Apie Musninkų ir Kernavės 2001 m. lokalinių tyrimų ekspediciją

Dešimt dienų Musninkų vidurinės mokyklos bendrabutyje gyveno 21 „Versmės“ leidyklos surengtos ekspedicijos dalyvis. Jie rinko gyventojų atsiminimus, nuotraukas ir kitą medžiagą būsimai knygai „Musninkai. Kernavė“. Nors tuo metu gamta nepašykštėjo išdaigų Kernavėje ir kitose buvusio Musninkų valsčiaus gyvenvietėse, ekspedicija pavyko. Sėkmės pagrindas – vietos žmonių – tiek seniūnijų darbuotojų, tiek ne itin dosnią Širvintų krašto žemę dirbančių ūkininkų geranoriškumas. Visų mums padėjusių žmonių pavardžių neįmanoma suminėti, bet norisi bent keliems iš jų padėkoti: Musninkų vidurinės mokyklos direktoriui Vladui Trakimavičiui, mokyklos ūkvedžiui Albinui Junui, valgyklos darbuotojoms Juzefai Mikalajūnienei ir Marytei Liutkienei, mokytojoms Janinai Barutienei, Marijai Galvosienei, Filomenai Vaicekauskienei. Įvairios pagalbos susilaukėme iš Musninkų seniūnės Birtutės Jankauskienės, raštvedės Daivos Verikienės, seniūnijos darbuotojų Genovaitės Drazdauskienės ir Vidmanto Veriko, kunigo Roko Puzono, Kernavės muziejaus direktoriaus Sauliaus Vadišiaus ir skyriaus vedėjo Jono Vitkūno, iš Kernavės ir Čiobiškio seniūnijų darbuotojų, Lapelių bibliotekininkės Janinos Stravinskienės, Čiobiškio pagrindinės mokyklos buvusios direktorės Vladislavos Dalinkevičienės, tautodailininko Juozo Binkio ir daugelio kitų. Nuoširdžiai visiems dėkoju. Tikiuosi, kad jie parašys straipsnių ir atsiminimų į rengiamą knygą. Vi-

liuosi, kad Musninkuose pasitarime dalyvavęs rajono meras Vytautas Šimonėlis bent laikinai aprūpins Musninkų seniūniją kompiuteriu, reikalingu tekstams rinkti.

Ekspedicijos vadovas Stanislovas Buchaveckas, 2001 07 18

### Apie Griškabūdžio 2001 m. lokalinių tyrimų ekspediciją

Ekspedicija Griškabūdyje (Šakių r.) vyko 2001 m. liepos 16–25 d. Ekspedicijoje dalyvavo 22 žmonės. Tikslas – surinkti monografijai trūkstantos medžiagos. Ekspedicija pavyko, nes jai iš anksto buvo ruošiasi. Dar balandžio mėnesį vykau į Griškabūdį susitarti dėl ekspedicijos. Konkrečiai viskas aptarta, suderinta, pasidalinta darbais ir atsakomybe. Gyvenome Griškabūdžio mokykloje, savo dispozicijoje turėjome 7 patalpas. Miegojome ant žemės, žmogui davėme po du čiužinius, pagalvę, antklodę. Baltą patalynę turėjo kiekvienas savo. Ekspedicijos dalyviams parengėme senų seniūnijos gyventojų sąrašus, šių dienų vietovių ir kelių schemas, 1923 m. surašymo duomenis apie Griškabūdžio valsčių. Sudarėme ekspedicijoje dalyviams geras darbo ir poilsio sąlygas. Kadangi buvo dideli karščiai, o Griškabūdyje nėra tinkamų maudytis vandens telkinių, kasdien už 10 km važiuojome į ežerą maudytis. (Ekspedicijoje turėjome 5 dalyvių automobilius.) Labai pigiai maitinomės – už 2 Lt per dieną. Daržovių ir pieno produktų atnešdavo vietos gyventojai, mėsos pigiai gavome iš Griškabūdžio žemės ūkio bendrovės. Maitinomės mokyklos valgykloje. Jei nebūtų mokykloje valgyklos, manau, ekspedicijos dalyvius turėtų maitinti kas nors iš vietos gyventojų – gera šeiminkė už nedidelį atlyginimą. Organizuojant ekspedicijas svarbu suderinti leidyklos, vietos valdžios ir vietinių gyventojų pastangas, kad ekspedicijos dalyviai kuo našiau galėtų dirbti. Būtina ekspedicijoje turėti profesionalų fotografą ir bent du dailininkus. Reikia bet koku būdu susirasti transportą, kad ekspedicijos dalyviai būtų pavežami į reikiamas vietas. Būtina spaudoje iš anksto skelbti apie būsimas ekspedicijas, ir ypač vietos spaudoje. Griškabūdžio ekspedicijoje liepos 17 d. organizavome susitikimą su vietos gyventojais. Viduryje ekspedicijos J. Jablonskio muziejuje organizavome šventę ekspedicijos dalyviams – pasveikinome pirmą kartą dalyvaujančius, pasveikinome ir daugiausiai kartų tame krašte buvusius mokslininkus, aptarėme, kas ką įdomaus suradome, pasidalijome patirtimi ir problemomis. Išėjo labai gražus pabendravimo vakaras. Tiesa, pačią pirmąją dieną organizavome ekspedicijos dalyvių pažinimo vakarą. Liepos 22 dieną dalyvavome Šv. Onos atlaiduose ir jų metu Onos Valiukevičiūtės labdaros koncerte, iš kurio surinkta 960 Lt Griškabūdžio monografijos leidybai. Paskutinė diena irgi įsimintina. Vietos kultūros centras parodė savo spektakliuką, po to kukliai pasivaishinome, ekspedicijos vadovas padėkojo rėmėjams, ekspedicijos dalyviams. Gražiai atsiveikinome. Žmonės, tikrai atsidėkodami už geras sąlygas, labai nuoširdžiai dirbo, surinko daug vertingos medžiagos. Manychiau, kad ekspedicijos vadovui svarbiausia užtikrinti darnų ekspedicijos darbą, geras darbo ir poilsio sąlygas.

Ekspedicijos vadovas Vingaudas Baltrušaitis, 2001 09 12



## Apie Panemunėlio 2001 m. lokalinių tyrimų ekspediciją

Ekspedicija dirbo 2001 m. liepos 30–rugpjūčio 8 dienomis. Dalyvavo 25 mokslininkai ir kraštotyrininkai. Iš jų: 10 dienų dirbo 9, 8 dienas – 6, 7 dienas – vienas, 6 dienas – 4, 5 dienas – 4, 4 dienas – vienas.

Landšafto sandarą ir kilmę tyrinėjęs dr. R. Kuskas rado faktų, rodančių priešpaskutiniojo apledėjimo įtaką kraštovaizdžiui.

Archeologė A. Simniškytė tyrinėjo Rokiškio krašto muziejuje ir privačiuose muziejuose esančius archeologinius radinius, lokalizavo Turadvario kapinyną, kuriame buvo laidojami senieji šio krašto gyventojai – sėliai. Istorikas B. Deksnys lokalizavo keletą istoriniuose šaltiniuose minimų dvaravičių.

Kalbininkė dr. L. Grumadienė tyrė panemunėliečių šnektą, literatūrologė L. Mačianskaitė rinko prisiminimus apie iš šio krašto kilusius rašytojus.

G. Gruzdas kaupė medžiagą apie šio krašto mitologines vietas.

Gausiausias buvo etnologų būrys, tyrinėjęs kapines (prof. V. Milius), lietuvių paprotinę teisę (V. Mačiekus), tradicines skaras (I. Nėnienė), tradicines juostas (V. Tumėnas), medžio apdirbimo amatus (E. Straševičienė), transporto priemonių gamybos amatus (J. Morkūnienė), stalo įrankius (I. Samulionytė), religingumo kitimą (D. Svidinskaitė), vaikų žaidimus (A. Rudytė), dorovinį vaikų auklėjimą (I. Stonkuvienė), kolūkių etnografiją (A. Stanaitytė). Etnografams talkino dvi dailininkės.

Šiaulių „Aušros“ muziejaus darbuotoja G. Žukauskienė rinko medžiagą apie technikos plitimą Panemunėlio apylinkėse, dr. A. Bieliūnienė – apie geležinkelio reikšmę Panemunėlio žmonių gyvenime, kalbininkė A. Genelytė – apie augalų pavadinimų kilmę ir motyvaciją.

Sociologė A. Vosyliūtė tyrė gyventojų socialines nuostatas bei gyvenimo pokyčius, sociologė I. Šutinienė – 1940–1950 metų interpretacijas krašto gyventojų kolektyvinėje atmintyje.

Dauguma ekspedicijos dalyvių dėl laiko stokos negalėjo išsipareigoti parašyti straipsnių iki 2001 m. gruodžio 1 d. ir todėl sutartyje straipsnių parašymo pradžią perkėlė į 2002 metų sausio–vasario mėnesius.

Ekspedicijos dalyviams talkino vietos kraštotyrininkai J. Pranckūnas ir V. Aleknienė. J. Pranckūnas knygos rengimo laikotarpiui paskolino 21 aplanką įvairios medžiagos, V. Aleknienė – 10 aplankų ir 310 įvairių nuotraukų. Be to, šie kraštotyrininkai išsipareigojo būsimai knygai parengti straipsnius apie pirmąją slaptą lietuvišką vaidinimą, Panemunėlio mokyklą, Sacharos durpyną, įžymius šio krašto žmones – J. Kubilių, J. Tininį, brolius Vaičionis (V. Aleknienė), Panemunėlio geležinkelio stoties mokyklą (J. Pranckūnas). Vietos inteligentai D. Bružienė parengs straipsnį apie Panemunėlio biblioteką bei Rukšių kaimą, V. Stašys – apie Panemunėlio pramonę, J. Pranckūnas – apie Panemunių kaimą.

Ekspediciją labai šiltai sutiko vietos žmonės ir siūlė visokeriopą paramą. O etnografinės sodybos šeimininkai J. ir A. Tunaičiai ne tik aprodė savo muziejų, bet ir surengė šiltą ekspedicijos dalyvių priėmimą su medumi ir alumi. Turinimą ekskursiją po Rokiškio bažnyčią, senamiestį ir Rokiškio krašto muziejų vedė muziejaus direktoriaus pavaduotojas A. Kazilėnas.

Ekspedicijos dalyvius nemokamai Panemunėlio vidurinėje mokykloje apgyvendino mokyklos direktorius G. Rekerta, ekspedicija nuolat domėjosi Panemunėlio seniūnas R. Velykis.

Ekspedicijai baigiantis (rugpjūčio 5 d.) ekspedicijos dalyviai vietos žmonėms papasakojo apie būsimą knygą, apie ekspedicijos metu rastus mokslui ir kultūrai svarbius faktus.

Knygos apie Panemunėlį finansavimo klausimas lieka atviras. Tuo klausimu teko šnekėtis su seniūnu R. Velykiu. Seniūnas negalėjo nurodyti kokio nors turtingesnio iš Panemunėlio apylinkių kilusio verslininko, kuris galėtų suteikti dotaciją. Rokiškio kultūros tarnybos darbuotojai ekspedicijos metu atostogavo ir su jais susitikti nepavyko.

Panemunėlio apylinkėse tebėra gyva XIX a. pab.–XX a. pr. kunigo J. Katelės pasėta kultūros dvasia. Ekspedicijos metu pasirodė knyga apie šioje apylinkėje esantį Roblių kaimą. Teko girdėti, kad išeis knyga apie jau Kamajų seniūnijai priklausantį Nevierių kaimą.

Informaciją apie ekspedicijos rezultatus atspausdino Rokiškio r. laikraštis „Gimtas Rokiškis“.

Ekspedicijos vadovas Venantas Mačiekus, 2001 09 07

## Apie Kvėdarnos 2001 m. lokaliųjų tyrimų ekspediciją

Nuo 2001 m. rugpjūčio 13 d. ekspedicijoje Kvėdarnoje dalyvavo 15 asmenų. Visi dalyviai buvo nuvežti organizuotai (mikroautobusu ir lengvuoju automobiliu). Buvome apgyvendinti vietos vidurinėje mokykloje, klasėse. Miegota ant patiestų čiužinių.

Tarp dalyvių daugiausia buvo etnologų. Iš Lietuvos istorijos instituto atvyko 5 asmenys, tarp kurių dvi dailininkės: Marta Vosyliūtė ir Rita Butvilienė, o kiti įsipareigojo parašyti šiuos rašinius:

1. Vacys Milius. Kvėdarnos valsčiaus parapijų kapinės.
2. Janina Morkūnienė. Valstiečių kinkomasis transportas.
3. Ilona Burinskaitė. Kvėdarnos valsčiaus kopyltėlės. Taip pat rašinius įsipareigojo pateikti šios Rumšiškių buities muziejaus darbuotojos:
4. Inga Levickaitė. Kvėdarnos valsčiaus siuvėjai ir batsiuviai.
5. Janina Samulionytė. Stalo indai ir įrankiai.
6. Gražina Žumbakienė. Sodybų želdiniai.
7. Lietuvos liaudies buities muziejaus darbuotoja Elvyra Straševičienė žadėjo parašyti apie medžio meistrus ir klumpadirbius. Ji Kvėdarnoje buvo tik apie pusdienį ir pasiėmė dalį mokyklos muziejėlyje šia tema esančios medžiagos.
8. Apie kalvystę žadėjo parašyti Andrius Šarmavičius.
9. Povilas Spurgevičius tyrinėjo bažnyčių architektūrą, o Liepa Griciūtė – bažnyčių sakralinį meną.
10. Neringa Paulauskaitė rinko politinių kalinių ir tremtinių atsiminimus ir žadėjo parengti publikaciją.
11. Adelė Judeikienė rinko kalbos tarmės faktus.

Visi ekspedicijos dalyviai iš Kvėdarnos buvo nuvežami ten, kur pageidavo, privačiu automobiliu. Šiuo reikalu pravažinėta apie 800 km.

Kazys Misius rūpinosi vietinių autorių, nuotraukų, įvairios istorinės medžiagos paieška, kitais organizaciniais dalykais.

Dauguma ekspedicijos dalyvių etnologų dar dalyvavo ir ekspedicijoje Laukuvoje.

Ekspedicijos vadovas Kazys Misius, 2001 09 03

### Apie Laukuvos 2001 m. lokalinių tyrimų ekspediciją

Siekiant surinkti ir aprašyti kuo daugiau faktinės medžiagos „Versmės“ leidykla 2001 m. rugpjūčio 13–22 d. surengė specialią tiriamąją monografijos autorių ekspediciją į Laukuvą ir jos apylinkes buvusio Laukuvos valsčiaus teritorijoje.

Ekspedicijoje dalyvavo didelis būrys mokslininkų ir praktikų – etnologų, sociologų, istorikų, tautosakininkų, gamtininkų: doc. dr. Petras Bielskis, Virginijus Jocys, Ilona Burinskaitė, Inga Levickaitė, Venantas Mačiekus, prof. Vacys Milius, Povilas Spurgevičius, Irena Stonkuvienė, Elena Straševičienė, Kęstutis Šiaulytis, Andrius Šarmavičius, Janina Samulionytė, dr. Vytautas Skebas, dr. Filomena Kavoliūtė, Gražina Žumbakienė, Zigmąs Juškevičius, Genovaitė Žukauskienė, doc. dr. Valentina Ratkevičienė. Kita dalis ekspedicijos narių buvo Kauno technologijos universiteto dėstytojai: prof. dr. Jurgis Bučas, architektas Kęstutis Žalnierius, doktorantė Vilma Karvelytė-Balbierienė bei 12 studentų, kurie kartu su Laukuvos Norberto Vėliaus gimnazijos moksleiviais dalyvavo miestelio pastatų natūriniuose tyrimuose, atliko jų architektūrinius matavimus, kultūrologinius tyrimus ir šeimų sociologinius tyrimus.

2001 m. ekspedicijos dalyviams nakvynę suteikė ir kitaip padėjo Laukuvos N. Vėliaus gimnazijos mokytojai, direktorius Vincas Jurgaitis, tuometė jo pavaduotoja Dalia Danylienė. Transportu ir nakvyne rūpinosi tuometis Laukuvos seniūnas Kazimieras Jakubauskis, kultūros namų direktorė Virginija Mikutavičienė, kiti seniūnijos darbuotojai. Laukuviškiai monografijos autoriams ne kartą suteikė nakvynę, juos maitino ar globojo. Tai Aurelija Bitinienė, Anatolija Bruškytė, Virginija ir Virgilijus Ačai, Aldona ir Jonas Šedbarai, Teresė ir Algis Grikšai, Vaclovas Rimkus, Zina ir Stasys Melnikavičiai, Alvydas Kalnikas bei kiti. Prie sėkmingo ekspedicijos darbo daug prisidėjo Bilionių seniūnas Zenonas Levickis, dailininkas Kęstutis Kazys Šiaulytis, doktorantės Vilma Karvelytė-Balbierienė, Vita Ivanauskaitė, informacinis rėmėjas „Šilalės artojas“ ir kt.

Ekspedicijos metu ir viešuose susitikimuose kvietėme visus laukuviškius ir pritariančius šiam gražiam knygos rengimo darbui talkinti straipsniais, atsiminimais, nuotraukomis, finansiškai ir kt. Daug šviesių žmonių atsiliepė ir nuoširdžiai prisidėjo. Didesnę dalį pateiktų nuotraukų pavyko iššifruoti. Už dešimties ir daugiau vertingų nuotraukų ir dokumentų išsaugojimą ir pateikimą knygai nuoširdžiai dėkojame pirmiausia Laukuvos N. Vėliaus gimnazijos muziejaus vadovei Anatolijai Bruškytei, Požerės pagrindinės mokyklos direktoriui Vladui Staniui, Snieguolei Einikytei, Albinai Laurinavičienei (Jurgutytei), Snieguolei Jurskytei, Petručiui Lukošui,



*Laukuvos gimnazistai su mokytojais ir Kauno technologijos universiteto studentais ekspedicijos metu. 2001 m. Iš Laukuvos Norberto Vėliaus gimnazijos muziejaus*



Stefai Rimkevičiūtei, Vaclovui Mockaičiui, Birutei Bukauskienei, Petru Bielskiui, Aldonai Gedvilienei, Reginai Torozaitei, Elvyrai Rocevičienei (Šimaitytei), Broniui Rocevičiui, Agotai ir Baliui Sriubams, Petronėlei Bartašienei-Jonikienei (Kavalskaitei), Ramunei Vėliuvienei, Danai Srėbalienei (Bartašiūtei), Birutei Jocienei (Jonikaitei), Valdemarui Jasevičiui, Reginai Greviškienei (Jucevičiūtei), Irenai Mikalauskienei (Plyniūtei), Elenai ir Stasiui Jasevičiams, Alvydui Kalnikui, Egidijai Kaulakytei, Kęstučiui Kaulakiui, Stasei Balienei (Girčytei), Stasiui Montvilai, Genei Užukauskienei (Kavalskaitei), Apolonijai Jacikevičienei (Rubšytei), Laimutei Straukaitei, Irenai Giedraitienei (Montvydaitei), Marytei Žasytytei ir kitiems. Labai dėkingi fotografams – dabarties renginių, pastatų, gamtos vaizdų fiksuotojams Zigmui Juškevičiui, Vaclovui Liatukui, Linui Racevičiui, Aloyzui Petrašiūnui, Jonui Budreckui, Vidui Plyniui, Kazimierui Barišauskui ir kt.

*„Versmės“ leidyklos ekspedicijos Laukuvoje ir Kvėdarneje dalyviai. Laukuvos kultūros namai. 2001 08 13. V. Liatuko nuotr.*

Ekspedicijos vadovas Virginijus Jocys, 2001 09 03

## 2002 m. „Versmės“ leidyklos lokaliųjų tyrimų ekspedicijos

2002 m. vasarą „Versmės“ leidykla surengė 6 tiriamąsias „Lietuvos valsčių“ serijos autorių ekspedicijas į aprašomas vietas.

Ekspedicijų tikslas – surinkti papildomos medžiagos, patikslinti turimą medžiagą bei parašyti straipsnius „Versmės“ leidyklos rengiamoms „Lietuvos valsčių“ serijos knygoms.

Ekspedicijų trukmė – dešimt dienų.

Ekspedicijų aprūpinimas: 1) ekspedicijų dalyviams, sudariusiems su leidykla straipsnių sukūrimo autorines sutartis, išmokami dienpinigiai;

2) ekspedicijų dalyviai apnakvindinami;

3) ekspedicijų dalyviai aprūpinami diktofonais, garso juostelėmis, kt. medžiagomis.

### Ekspedicijų sąrašas:

1) Ekspedicija į **Seredžių** ir jo apylinkes (Jurbarko r.) 2002 m. birželio 3–12 d., vadovė istorikė Vida Girininkienė.

2) Ekspedicija į **Rumšiškės** ir jų apylinkes (Kaišiadorių r.) 2002 m. birželio 25–liepos 4 d., vadovas etnografas Vingaudas Baltrušaitis.

3) Ekspedicija į **Papilę** ir jos apylinkes (Akmenės r.) 2002 m. liepos 8–17 d., vadovė istorikė Vida Girininkienė.

4) Ekspedicija į **Giedraičius** ir jų apylinkes (Molėtų r.) 2002 m. liepos 22–31 d., vadovas Venantas Mačiekus.

5) Ekspedicija į **Karteną** ir jos apylinkes (Kretingos r.) 2002 m. rugpjūčio 5–14 d., vadovas istorikas Virginijus Jocys.

6) Ekspedicija į **Kriūkų** ir jų apylinkes (Šakių r.) 2002 m. rugpjūčio 19–28 d., vadovas Albinas Vaičiūnas.

2002 m. „Versmės“ leidyklos ekspedicijose iš viso dalyvavo 131 dalyvis:

1. Adomavičius Steponas	45. Klimka Libertas	89. Slipkuvienė Milda
2. Aleinikovienė Nijolė	46. Kukauskas Tomas	90. Spurgevičius Povilas
3. Andrejevienė Nijolė	47. Kulakauskienė Dovilė	91. Stonkuvienė Irena
4. Armonavičius Vytautas	48. Kumštaitienė Marija	92. Straševičienė Elena
5. Bacevičiūtė Rima	49. Kvasaitė Virginija	93. Straukienė Živilė
6. Balčiūtė Jūratė	50. Lapinskienė Andželika	94. Sutkuvienė Silvija
7. Balkutė Rita	51. Lazauskienė Aistė	95. Sutranavičienė Daiva
8. Baltrušaitis Vingaudas	52. Levickaitė Inga	96. Sutranavičienė Jadvyga
9. Banys Vaidas	53. Liučvaitis Stanislovas	97. Šaknys Žilvytis
10. Barčiauskaitė Sandra	54. Liutvinienė Lilija	98. Šarmavičius Andrius
11. Baršauskaitė Eglė	55. Mačiekus Venantas	99. Šaškauskis Jonas Vaclovas
12. Bastienė Zita	56. Mačiulienė Albina	100. Šiaulytis Kęstutis
13. Bendinskienė Edita	57. Masaitis Jonas Albinas	101. Šidiškienė Irena
14. Bielskis Petras	58. Masiulienė Rita	102. Šimanskis Pranciškus
15. Braziulienė Vita	59. Meilutienė Gražina	103. Školiarenkaitė Rasa
16. Burinskaitė Ilona	60. Merkienė Irena Regina	104. Šuopienė Violeta

- |                                 |                                     |                             |
|---------------------------------|-------------------------------------|-----------------------------|
| 17. Butvilienė Rita             | 61. Mikučiauskaitė Elona            | 105. Šuopys Rimas           |
| 18. Damijonaitienė Reda         | 62. Milius Jonas                    | 106. Šutinienė Irena        |
| 19. Daunienė Birutė             | 63. Milius Vacys                    | 107. Tomkuvienė Diana       |
| 20. Džvečkaitė Vaida            | 64. Morkūnas Eligijus Juvencijus    | 108. Trimonienė Rita Regina |
| 21. Gaigalas Algirdas Juozapas  | 65. Morkūnienė Janina               | 109. Vaicekauskas Arūnas    |
| 22. Genelytė Aurelija           | 66. Motuza Alfonsas                 | 110. Vaičiūnas Albinas      |
| 23. Gerulaitis Virginijus       | 67. Naidičienė Audronė              | 111. Vaičiūnas Jonas        |
| 24. Gustaitytė Sandra           | 68. Narbutienė Gražina              | 112. Vainorius Julius       |
| 25. Gutautienė Nemira           | 69. Naujokaitienė Daiva             | 113. Vaiškūnas Jonas        |
| 26. Janavičienė Bronislava      | 70. Nenartavičiūtė Erika            | 114. Valuckienė Danutė      |
| 27. Janavičius Augustinas       | 71. Nėnienė Inga                    | 115. Vasiliauskienė Nijolė  |
| 28. Jarošienė Birutė            | 72. Nevedomskienė Vilma             | 116. Veliutė Ingrida        |
| 29. Jasinskaitė Jurgita         | 73. Pabrėža Juozas                  | 117. Venskienė Asta         |
| 30. Jocys Virginijus            | 74. Patalauskaitė Daiva             | 118. Veronika Simutienė     |
| 31. Jocius Vaidas               | 75. Paukštytė-Šaknienė Rasa         | 119. Vilys Gvidas           |
| 32. Juodpusis Apolinaras        | 76. Paulauskaitė Jurgita            | 120. Vosyliūtė Anelė        |
| 33. Jurėnaitė Vaida             | 77. Petreikytė Agnė                 | 121. Zakačiauskienė Rūta    |
| 34. Jurinienė Virginija         | 78. Pilkaitė-Butvilienė Rita Marija | 122. Zavjolova Kristina     |
| 35. Juška Egidijus              | 79. Počiulpaitė Alė                 | 123. Zvonkutė Jurgita       |
| 36. Juškaitė Teresė             | 80. Povilaitytė Goda                | 124. Žilvytytė Laima        |
| 37. Kalibatas Kazimieras        | 81. Prekevičienė Rima               | 125. Žižliauskaitė Lina     |
| 38. Kaluževičienė Vytautė       | 82. Račiūnaitė Rasa                 | 126. Žukauskaitė Eglė       |
| 39. Kanarskas Julius            | 83. Rakauskienė Ona                 | 127. Žukauskas Tomantas     |
| 40. Karvelytė-Balbierienė Vilma | 84. Rozga Leopoldas                 | 128. Žukauskienė Genovaitė  |
| 41. Kavoliūtė Filomena          | 85. Sadlauskienė Aldona             | 129. Žumbakienė Gražina     |
| 42. Kazlauskas Ričardas         | 86. Samulionytė Janina              | 130. Žumbakys Zenonas       |
| 43. Kibildienė Janina           | 87. Savickienė Donvina              | 131. Žuromskaitė Brigita    |
| 44. Kiršinaitė Audronė          | 88. Skebas Vytautas                 |                             |

### Apie Sredžiaus 2002 m. lokalinių tyrimų ekspediciją

Ekspedicijos tikslai: 1) vadovauti kompleksinei ekspedicijai Sredžiuje; 2) dirbti su straipsnių autoriais; 3) fotografuoti objektus; 4) pačiai rinkti duomenis kaimų istorijoms ir kultūrinio gyvenimo apžvalgai; 5) nuvykti į S. Santvaro fondą Kau- ne; 6) nuvykti į „Šviesos“ redakciją Jurbarke ir pateikti informaciją bei parengti puslapį apie būsimą knygą; 7) užmegzti ryšius su V. Grybo memorialiniu muzie- jumi Jurbarke, gauti nuotraukų ir tartis dėl būsimo straipsnio apie S. Daukanto paminklo statybą Papilėje.

Ekspedicijoje dalyvavo 20 žmonių, keli iš jų ne visą laiką, o keli dar kelioms dienoms pasilikto, nes atvyko kiek vėliau. 8 ekspedicijos dalyviai buvo apgyven- dinti mokykloje (ten jie maitinosi individualiai, mokyklos virtuvėje, kitas išlaidas dengė mokykla), kiti pas žmones. Ekspedicijos metu vieną dieną pavėžėjo seniū- nas, vieną dieną – seniūno pavaduotoja. Daugiausia tiek transportu, tiek kitkuo padėjo mokyklos direktorius Petras Baršauskas.

---

 Ekspedicija (ir laikas po jos) buvo organizuota taip:
 

---

06 03–04	Ekspedicijos pradžia. Darbas su vietos autoriais, nuotraukų peržiūra ir atranka seniūnijoje.
06 05	Išvyka su seniūnu J. Pikoraičiu į seniausias sodybas Armėniškių pusėje ir į Belvederį kartu su dailininke. Padariau daug nuotraukų, radau senų sodybų ir senų nuotraukų.
06 06	Darbas seniūnijoje, lankymas reikalingų žmonių ir objektų Seredžiuje. Darbas su M. Baršauskiene.
06 07	Išvyka į Klausučius, kur vyko S. Santvaro minėjimas, darbas su straipsnių autoriais mokykloje.
06 08	Darbas su J. Sutranavičiene (bendras str. „Kultūrinis gyvenimas“).
06 09	Darbas seniūnijoje su autoriais iš Klausučių (R. Slaviku, A. Balsutiene).
06 10	Su seniūno pavaduotoja V. Bandriene (ji vežė) vykome fiksuoti ir fotografuoti (fot. E. Juška) gražiausių seniūnijos sodybų, kryžių ir kitų objektų.
06 11	Vyko susitikimas su vietos žmonėmis. Atėjo jų apie 30. Kalbėjo geografai, R. Kazlauskas, P. Spurgevičius, A. Masaitis, vietos žmonės.
06 12	Dalyvių išvykimas. Liko keli iš Kauno, keliomis dienomis vėliau atvykę istorikai. Aš pati vykau valdišku transportu į Jurbarką, į „Šviesos“ redakciją, kur parengiau ir įteikiau puslapį su nuotraukomis.
06 13	Valdišku transportu vykau į Kauną, į S. Santvaro fondą, kur atidaviau nuotraukas, tariausi dėl būsimo straipsnio.
06 14	Valdišku transportu vykau į Jurbarką, kur pagal susitarimą dirbau su N. Masiuliene viešojoje bibliotekoje, paėmiau naujų nuotraukų iš S. Santvaro minėjimo. Buvau memorialiniame V. Grybo muziejuje, susitikau su R. Grybaite, gavau nuotraukų, tariausi dėl būsimo straipsnio knygai „Papilė“.
06 15	Kartu su J. Sutranavičiene, M. Baršauskiene, P. Baršausku (jis ir vežė) vykau į Padubysio sodybas pas kai kuriuos ten gyvenančius žmones (L. Jonaitį, technikos m. dr., ir kt.).
06 16	Dirbau seniūnijoje, lankiau kapines, parengiau straipsnį apie senelių namus ir jį aptariau su senelių namų direktoriumi.
06 17	Seniūnijos mašina su visu turtu (albumai, dokumentai ir kt.) parvežė į Vilnių.

*Pastaba.* Šiuo metu susitarta su vietos autoriais iš Seredžiaus, Klausučių, Armėniškių (12 autorių): aptartos temos, sudaryti planai, beveik visur surinkta nuotraukų. Šį darbą jie turi atlikti iki 08 01. Rugsjūčio mėnesį reikalinga kelių savaitių komandiruotė, norint šį darbą baigti Seredžiuje, tiesiogiai dirbant su vietos žmonėmis.

„Vermės“ leidyklos kompleksinės ekspedicijos  
Seredžiuje vadovė Vida Girininkienė, 2002 09 21

## Apie Rumšiškių 2002 m. lokalinių tyrimų ekspediciją

Rumšiškėse ekspedicija vyko 2002 06 25–07 04. Ekspedicijoje dalyvavo 25 žmonės. Ekspedicijos dalyviai buvo apgyvendinti Rumšiškių vid. m-klos bendrabutyje, maitinami mokyklos valgykloje. Ekspedicija buvo gana savotiška, nes mokykloje gyveno tik septyni dalyviai, daugumą ekspedicijos dalyvių sudarė rumšiškėnai, taip pat Kaišiadorių muziejaus darbuotojai. Iš namų važinėjo ir kauniečiai. Ekspedicijos dalyviams buvo pateikti seniausių vietos gyventojų sąrašai, dabartinis krašto žemėlapis, kapinių ir įvairių memorialinių paminklų sąrašai. Gerb. V. Milius su dailininke ekspedicijoje nedalyvavo, bet atvyko vėliau. Ekspedicijos tikslai, informacija apie leidyklą, jos veiklą, uždavinius buvo paskelbti rajono laikraščiuose „Atspindžiai“ bei „Kaišiadorių aidai“. Ekspedicija pavyko, visi kelti uždaviniai įvykdyti, surinkta daug atsiminimų ir etnografinės medžiagos. Ekspedicija turėjo savo dailininką – Dianą Tomkuvienę, kuri dar rinko ir medžiagą apie velykinius margučius. Manau, kad reikėjo dalyvauti ekspedicijoje kalbininkams. Jiems nedalyvaujant, kalbinę medžiagą rinko vietos mokytoja Vytautė Kaluženčienė. Ekspedicijos dalyviai ir knygos apie Rumšiškės tikslai vietos gyventojams buvo pristatyti 2002 06 26. Dalyvavo rajono meras. Visiems parodytas spektaklis (vaikų dienos centro). Sulaukta ir rumšiškėnų pasiūlymų, pageidavimų. Ekspedicijos dalyvius į reikiamas vietas vežiojau savo automobiliu, o jei reikėdavo daugiau transporto, padėjo rumšiškėnas Justinas Aleksandravičius. Birželio 29 d. ekspedicijos dalyviai šventė ekspedicijos mediumą – buvo supažindinti su Liaudies buities muziejumi, važinėjosi arkliais kinkyta brikele, buvo pavaišinti ekspedicijos dalyvių Janinos Samulionytės ir Gražinos Žumbakienės keptais Dieveniškų krašto blynais, muziejaus bitelių suneštu medumi. Ekspedicijos pabaigoje – liepos 3 d. – buvo ekspedicijos užbaigtuvės. Jų metu ekspedicijos dalyviai papasakojo, ką įdomaus surado, padėjo žinių pateikėjams, rumšiškėnai parodė spektaklį Jono Aisčio eilių tematika; ekspedicijos dalyviai buvo pavaišinti. Aptarimą pratęsėme ekspedicijos vadovo namuose. Be to, ekspedicijos dalyviai buvo supažindinti su apylinkės įdomybėmis, įdomesniais krašto žmonėmis. Manau, kad turiningas poilsis, geras maitinimas ir patogī nakvynė padėjo žmonėms našiai dirbti – per dešimt dienų visi dalyviai surinko pakankamai daug vertingos medžiagos rašomiems straipsniams.

„Vermės“ leidyklos kompleksinės ekspedicijos Rumšiškėse  
vadovas Vingaudas Baltrušaitis, 2002 09 25

## Apie Papilės 2002 m. lokalinių tyrimų ekspediciją

2002 m. liepos 8–17 d. Papilėje (Akmenės r.) vyko „Vermės“ leidyklos ir Papilės seniūnijos rėmimo fondo rengta knygos „Papilė“ autorių kompleksinė ekspedicija. Dalyvavo 34 žmonės: iš Šiaulių pedagoginio universiteto – 11, iš Šiaulių „Aušros“ muziejaus – 3, iš Vytauto Didžiojo universiteto – 4, iš Vilniaus universiteto – vienas, iš Vilniaus pedagoginio universiteto – 4, iš „Vermės“ leidyklos – du. Kiti dalyviai buvo iš Šiaulių viešosios bibliotekos, Kuršėnų, Ventos, Naujosios Akmenės, Šiaulių kultūros įstaigų ir mokyklų. Ekspedicijoje taip pat dalyvavo du dailininkai (abu iš Vilniaus) ir du fotografai (abu iš Naujosios



Akmenės). Ekspedicijos dalyviai buvo aprūpinti reikiamomis darbo priemonėmis, transportu (vyko mažomis grupelėmis į reikiamus objektus), kuriam išleista gana daug pinigų, nes Papilės seniūnija savo plotu yra viena didžiausių šalyje. Su ekspedicijos dalyviais buvo sudarytos autorinės sutartys, išmokėti dienpinigiai (10 Lt per dieną). Ekspedicijos metu spaudoje buvo paskelbti du straipsniai apie ekspediciją – „Šiaulių krašte“ ir „Vienybėje“, dar du – prof. A. Gaigalo ir V. Girininkienės – „Vienybėje“ pasirodė kiek vėliau. „Vienybėje“ pradėtas specialus skyrelis, skelbiantis medžiagą iš „Papilės“ būsimos knygos straipsnių.

Ekspedicijos dalyviai išvyko liepos 17 d., bet ne visi – dirbti liko G. Žukauskienė (Šiaulių „Aušros“ muziejus), vėliau atvyko ir J. Vainorius bei B. Salatkienė (abu – „Aušros“ muziejus). Papilėje visą rugpjūtį dirbo ir S. Barčiauskaitė, tirianti žemėvaldą.

„Versmės“ leidyklos kompleksinės ekspedicijos Papilėse  
vadovė Vida Girininkienė, 2002 09 25

### Apie Giedraičių 2002 m. lokalinių tyrimų ekspediciją

2002 m. liepos 22–31 d. ekspedicija tyrinėjo Giedraičių apylinkes. Ekspedicijoje dirbo 16 mokslininkų, muziejininkų, kraštotyrininkų. Ekspedicijai vadovavo Vilniaus universiteto dėstytojas Venantas Mačiekus.

Giedraičių apylinkių gamtą tyrė du gamtos mokslų daktarai: Rimvydas Kuskas ir Daiva Patalauskaitė. R. Kuskas papildė turimą medžiagą apie kraštovaizdžio formavimosi ypatumus, apie ežerų ir pelkių raidą, aiškinosi šio krašto žemės naudmenų panaudojimo perspektyvą. Botanikos instituto mokslo darbuotoja D. Patalauskaitė tyrė augalų bendrijas, ieškojo retesniųjų augalų augimviečių.

Istorikas Vytautas Skebas nagrinėjo kraštotyros monografijoms labai svarbią žemės ūkio sovietmečiu temą, pratęsdamas ją iki šių dienų ūkininkų problemų. Tai daugiau negu dviejų kartų gyvenimą apimantis, mūsų tautos gyvenimui turėjęs esminių pasekmių laikotarpis. V. Skebo kvalifikacija leidžia minėtą laikotarpį tinkamai atspindėti rengiamose kraštotyros monografijose.

Etninę buvusiojo Giedraičių valsčiaus gyventojų kultūrą tyrė 7 etnologai ir viena dailininkė: humanitarinių mokslų daktarė Janina Morkūnienė – valstiečių darbinės ir šventadienines transporto priemonės, jų terminiją ir amatus (odos, kailių apdirbimo, račiaus, staliaus, siuvėjo); Molėtų krašto muziejaus etnografe Nijolė Aleinikovienė – tradicinius audinius, jų audimo technologijas ir puošybą, tradicinius valstiečių drabužius; ekspedicijos vadovas Venantas Mačiekus papildė 1989 m. Vilniaus universiteto kraštotyrininkų ramuvos ekspedicijoje rinktą medžiagą apie papročių teisę ir tradicinę dorovę; socialinių mokslų daktaras Stanislovas Liučvaitis tyrė kalendorines šventes bei papročius ir jų raidą; Molėtų krašto muziejaus darbuotojas Jonas Vaiškūnas – liaudies astronomiją ir fenologinį kalendorių; Vytauto Didžiojo universiteto doktorantė Andželika Lapinskienė – liaudies etiketą ir žmonių tarpusavio santykius; Vytauto Didžiojo universiteto doktorantė Dovilė Kulakauskienė – liaudies magiją; Istorijos instituto Etnologijos skyriaus dailininkė Rita Butvilienė nupiešė 18 įvairių amatininkų darbo įrankių.

Sociologinių tyrimų instituto mokslo darbuotoja Anelė Vosyliūtė tyrė gyventojų socialines grupes (jaunimą, pensininkus, tarnautojus, ūkininkus, bedarbius) ir jų santykį su gyvenimo realijomis.

Trys Lietuvių kalbos instituto doktorantės rinko giedraithiškių šnektos faktus: Aurelija Genelytė – liaudiškus augalų pavadinimus; Jurgita Paulauskaitė – pravarde ir jų atsiradimo motyvaciją; Laima Žilvytytė – naminių gyvulių vardus ir jų suteikimo motyvaciją.

Folkloristas Kazimieras Kalibatas į magnetines juostas įrašė 183 tautosakos kūrinis (66 pasakojamosios tautosakos, 66 smulkiosios tautosakos, 47 dainas ir 4 ratelius).

Viena ekspedicijos diena (liepos 25) buvo skirta ekskursijai po Molėtų rajoną, kurios metu buvo susipažinta su Vydeniškių pilies likučiais, Vydeniškių bažnyčia ir restauruojamu vienuolynu, Didžiokų koplyčia, apžiūrėti Molėtų krašto ir Molėtų observatorijos muziejų eksponatai. Ekskursiją vedė Molėtų krašto muziejaus fondų saugotoja Tereza Šakienė.

„Versmės“ leidyklos kompleksinės ekspedicijos Giedraičiuose vadovas Venantas Mačiekus, 2002 08 01

## Apie Kartenos 2002 m. lokalinių tyrimų ekspediciją

Rugpjūčio 5 d. rengiamos monografijos „Kartena“ ekspedicijos dalyviai iš Kauno, Vilniaus, Klaipėdos susitiko Kartenoje, kultūros namuose. Prisistatėme vietiniams gyventojams.

Karteniškiai šiltai sutiko, surengė koncertą, vaišes.

„Pajūrio naujienų“ redaktorė nupaveikslavo dalį ekspedicijos dalyvių ir kartu su straipsniu įdėjo į laikraštį.

Ekspedicijoje dalyvavę šie būsimosios knygos straipsnių autoriai ir jų temos:

1. Irena Stonkuvienė – liaudies pedagogika.
2. Asta Venskienė – moters stereotipinis grožis ir jo kūrimas.
3. Vilma Karvelytė-Balberienė – Budrių bažnytkaimio kultūrologiniai tyrimai.
4. Dovilė Kulakauskienė – liaudies magija.
5. Ilona Burinskaitė – koplytėlių architektūra.
6. Goda Povilaitytė – atlaidų etnografija.
7. Alfonsas Motuzas – Senųjų ir Naujųjų žemaičių giesmių (kalnų) lyginamoji analizė.
8. Virginija Kvasaitė – Marijos Nekalto prasidėjimo maldų bei giesmių (Godzinkų) ypatumai.
9. Veronika Simutienė – Aleksandravo apylinkių kaimų istorijos.
10. Agnė Petreikytė – iš Kartenos parapijos kultūros istorijos.
11. Andrius Šarmavičius – amatai Kartenos apylinkėje.
12. Svidas Vilys – Kartenos valsčiaus bažnyčių varpai.
13. Filomena Kavoliūtė – Kartenos apylinkių kultūrinio kraštovaizdžio ypatybės ir vertybės.

14. Jurga Zvonkutė – Kartenos apylinkių muzikantai ir šokių repertuaras.
15. Vacys Milius – Kartenos kapinės.
16. Vytautas Skebas – žemės ūkio raida 1940–2002 m. rugsėjo 30 d.
17. Rita Balkutė – liaudies medicina Kartenos apylinkėse.
18. Kęstutis Šiaulytis – Kartenos vaizdai.
19. Nijolė Vasiliauskienė – Gintarų kaimo senoliai.
20. Petras Bielskis – Kartenos liaudies teatras.
21. P. Grecevičius – Kartenos apylinkių kraštovaizdis.
22. R. Urbonienė – Kartenos apylinkės augalija.

Rugpjūčio 8 d. vakare – po trijų ekspedicijos dienų – surengėme susitikimą (seminarą-popietę) su Kūlupėnų seniūnijos žmonėmis Nasrėnuose, M. Valančiaus gimtines muziejuje.

Šiam renginiui buvo paruošta skrajutė. Idėja ir tekstas – V. Jocio, dizainas – Rimgailės Pilkionienės, nuotrauka „Buciškės dvaro svirno langas“ – Zigmo Juškevičiaus.

Kad šis seminaras nebūtų labai akademiškas, be „Versmės“ ekspedicijos dalyvių pranešimų apie atliktus darbus, buvo surengtas vietinių patiekalų iš bulvių ir kitų maisto produktų pristatymas-degustacija. Buvo renkami gardžiausi ir originaliausi patiekalai. Laimėtojai apdovanoti leidyklos „Versmė“ monografija „Veliuona“ ir M. Valančiaus muziejaus leidiniais. Dalyvavo svečių iš Klaipėdos etnokultūros centro, Plungės, Mosėdžio, Vilniaus, Kalnalio ir Gargždų klebonai.

Tai viena iš „Versmės“ leidyklos serijos „Lietuvos valsčiai“ pristatymo ir reklamos formų.

Pranešimus skaitė ir kalbėjo: prof. V. Milius, prof. A. Motuza, doc. P. Bielskis, muziejaus direktorius Algis Čėsna, Salantų regioninio parko direktorius Modestas Šetkus, Kūlupėnų ir Kartenos seniūnai.

Apie surinktą medžiagą (liaudies mediciną) Kartenos apylinkėse kalbėjo Rita Balkutė.

Grojo Kūlupėnų seniūnijos kultūros namų ansamblis, dainavo moterys.

Po vaišių buvo užkurtas didelis vakaro laužas už M. Valančiaus paminklo.

Vėliau vyko kasdienis ekspedicijos darbas. Dailininkas Kęstutis Šiaulytis monografijai nutapė keturis Kartenos apylinkių vaizdus.

Seniūnę Zitą Rapalienę paraginau, kad sudarytų darbo grupę Kartenos jubiliejui rengti bei lėšoms monografijai išleisti kaupti.

Vykstant Plungės miesto šventei, teko dalyvauti renginiuose su leidyklos „Versmė“ vadovu Petru Jonušu, susitikta su Plungės meru Vytautu Jonučiu. Meras žodiškai pritarė dėl „Plungės“ monografijos rengimo ir jos išleidimo apie 2005–2006 m. Bronislovui Lubiui buvo suteiktas Plungės garbės piliečio vardas, su juo buvo pasikeista nuomonėmis dėl „Plungės“ monografijos rėmimo.

„Versmės“ leidyklos kompleksinės ekspedicijos Kartenoje  
vadovas Virginijus Jocys, 2002 09 25

## Apie Kriūkų 2002 m. lokalinių tyrimų ekspediciją

„Vermės“ leidykla Lietuvos valsčių knygoms paruošti ir išleisti kasmet rengia po keletą ekspedicijų.

2002 m. rugpjūčio 19–28 d. ekspedicijos dalyviai rinko medžiagą po Kriūkų apylinkes Šakių rajone. Pirmoji kraštotyros ekspedicija šioje seniūnijoje buvo surengta 1995 metų vasarą. Numatomi išleisti Kriūkų valsčiaus knygos tada surinktos medžiagos nepakanka, nes numatomos knygos apimtis daug didesnė negu planuotos. Todėl šiame ir buvo nutarta surengti naują ekspediciją gausesnei medžiagai surinkti. Kriūkų ekspedicijoje dalyvavo 25 žmonės. Iš jų 21-ame buvo išmokėti dienpinigiai, kiti darbavosi visuomeniniais pagrindais. Tarp dalyvių buvo mokslininkų, doktorantų, muziejininkų, kraštotyrininkų, kitų kultūros darbuotojų, ypač daug dalyvavo Šakių regiono pedagogų iš keleto mokyklų: Gerdžiūnų, Lukšių, Kriūkų. Ekspedicijai vadovavo šios ataskaitos autorius kultūros istorikas, žurnalistų draugijos narys Albinas Vaičiūnas.

Keliolika knygai būtinų straipsnių rengia ankstesnėje ekspedicijoje dalyvavę mokslininkai, kaip antai: Gražina Kadžytė, Vacys Milius, Kazys Misius, Venantas Mačiekus ir kt. Daug fotografijų tada padarė A. Petrašiūnas. Šioje ekspedicijoje dalyvavo ir du ankstesnės ekspedicijos dalyviai – Rima Vasaitienė ir Albinas Vaičiūnas.

Šiame surengtoje ekspedicijoje daugiau dėmesio kreipta į įvairių istorinių faktų bei įvykių aprašymų rinkimą. Buvo tikslinami pokario pasipriešinimo karų dalyvių: partizanų, politinių kalinių, tremtinių – sąrašai, renkami jų biografiniai duomenys, jų atsiminimai.

Per ekspediciją buvo konstatuota, kad Kriūkų valsčiuje, seniau vadintame Paežerėlių vardu, pokaryje veikė 103 partizanai iš šio valsčiaus, buvo įkalinti 142 pasipriešinimo dalyviai, o ištremta 260 žmonių.

Ši kartą buvo surinkta medžiaga apie kolektyvizavimo metu išnaikintus kaimus. Be gyventojų likę penki kaimai. Apie juos duomenis surinko ekspedicijos dalyvės Janina Kibildienė ir Reda Damijonaitienė. Kartu buvo surinkta medžiaga ir apie didesnių kaimų praeitį, juose gyvenusius žmones.

Ekspedicijoje vėl buvo renkami lietuvių kalbos faktai, tautosaka. Anksčiau buvo surinkta per 1,5 tūkstančio tokių kalbos faktų, o kiek surinkta per šią ekspediciją – paaiškės tik iššifravus kasetėse užrašytus tekstus. Kalbinę medžiagą bei tautosaką rinko ekspedicijos dalyviai: Rima Bacevičiūtė iš Lietuvių kalbos instituto, Vytautas Armonavičius iš Lukšių vidurinės mokyklos, Rimas Šuopys iš Kauno Vytauto Didžiojo universiteto ir kiti. Jie užrašė nemažai liaudies dainų, patarlių, priežodžių, įdomesnių šiam kraštui būdingų posakių.

Vertingos ir įdomios medžiagos apie vestuvių ir laidotuvių papročius Kriūkų, Ilguvos ir kituose miesteliuose bei bažnytkaimiuose ir kaimuose surinko Šakių Zanavykų muziejaus darbuotoja Rima Vasaitienė.

Kriūkuose yra buvusi didžiausia Lietuvoje Marijavitų religinė bendruomenė. Čia jie buvo pasistatę medinę bažnyčią. Apie marijavitų tikėjimą, jų papročius medžiagą surinko šios ataskaitos autorius Albinas Vaičiūnas. Daugiausia medžiagos šia tema pateikė mokytoja Elena Pakalkaitė-Guogienė ir jos sesuo medikė Eleonora

Pakalkaitė. Šiuo metu baigiamas sugriauti nenaudojamas bažnyčios pastatas. Marijavitų bendruomenė išnyko, liko tik kaip istorinis reiškiny.

Daug vertingos medžiagos apie šio krašto istorinę praeitį, žymesnius žmones, įvykius surinko ekspedicijos dalyvis, kraštotyrininkas inžinierius vilnietis Jonas Vaičiūnas. Jis jau yra sudaręs ir parengęs spaudai Kriūkų seniūnijos enciklopedinį žinyną. Jame surinktos glaustos žinios apie šio krašto geografiją, istoriją, iškilus žmones. Knyga turėtų būti išleista ateinančiais metais.

Apie Sutkų bažnytkaimio praeitį ir dabartį didelį straipsnį paruoš šios ataskaitos autorius ir Gerdžiūnų pagrindinės mokyklos direktorės pavaduotoja Ona Rakauskienė bei buvusi Sutkų mokyklos direktorė Bronė Vaičiūnienė. Medžiagą bei savo prisiminimus pateikė Sutkų gyventojos buvusios mokytojos Danutė Arštikaitienė ir Aldona Dailidienė.

Apie Gerdžiūnų miestelio pokario metus medžiagą surinko ekspedicijos dalyvė Audronė Naidičienė. Daug vertingų duomenų jai pateikė buvęs bendrovės vadovas Zenonas Marčiulionis.

Kriūkų (Paežerėlių) valsčiaus teritorijoje veikė keletas pradinių, dvi septynmetės ir viena vidurinė mokyklos. Kai kurios veikia iki šių dienų. Apie Kriūkų vidurinės mokyklos praeitį medžiagą surinko buvusi šios mokyklos direktorė Rubikienė, o apie Gerdžiūnų pagrindinę mokyklą – dabartinė direktorė, ekspedicijos dalyvė Aldona Sadlauskienė.

Su Kriūkų ekspedicijos dalyviais „Versmės“ leidyklos vardu sudarytos sutartys. Visi išipareigojo pateikti straipsnius, rinkti vaizdinę medžiagą – daryti žemėlapius, schemas. Šiais ir ateinančiais metais kraštotyros darbas vyks toliau, kol bus parengti visi straipsniai „Kriūkų“ knygai išleisti.

„Versmės“ leidyklos kompleksinės ekspedicijos Kriūkuose  
vadovas Albinas Vaičiūnas, 2002 09 08

## 2003 metų „Versmės“ leidyklos lokalinių tyrimų ekspedicijos

Tęsdama pradėtus knygų rengimo darbus, 2003 m. vasarą „Versmės“ leidykla surengė 12 kompleksinių tiriamųjų „Lietuvos valsčių“ serijos autorių ekspedicijų į aprašomas vietas.

Ekspedicijų tikslas – surinkti papildomos medžiagos, patikslinti turimą medžiagą bei parašyti straipsnius „Versmės“ leidyklos rengiamoms „Lietuvos valsčių“ serijos knygoms.

Ekspedicijų trukmė – dešimt dienų.

Ekspedicijų aprūpinimas: 1) ekspedicijų dalyviams, sudariusiems su leidykla straipsnių sukūrimo autorines sutartis, išmokami dienpinigiai (12 Lt už dieną, jei autorius 2003 m. važiuoja į pirmą ekspediciją; 15 Lt už dieną – jei į antrą, 20 Lt – jei į trečią ir vėlesnes), taip pat apmokamos kelionės išlaidos į vieną pusę;

2) ekspedicijų dalyviai apnakvindinami;

3) ekspedicijų dalyviai aprūpinami diktofonais, garso ir fotojuostelėmis, kanceliariinėmis medžiagomis, kt. priemonėmis ir medžiagomis.

Ekspedicijų vadovai – monografijų vyriausieji redaktoriai sudarytojai.

### **Ekspedicijų sąrašas:**

1) Ekspedicija į **Pandėlį** ir jo apylinkes (Rokiškio r.) 2003 m. birželio 16–25 d., vadovas Albinas Jasiūnas.

2) Ekspedicija į **Veprius** ir jų apylinkes (Ukmergės r.) 2003 m. birželio 23–liepos 2 d., vadovas Venantas Mačiekus.

3) Ekspedicija į **Gelgaudiškį** ir jo apylinkes (Šakių r.) 2003 m. birželio 30–liepos 9 d., vadovas Antanas Andrijonas.

4) Ekspedicija į **Gelvonus** ir jų apylinkes (Širvintų r.) 2003 m. liepos 7–16 d., vadovė Vida Girininkienė.

5) Ekspedicija į **Kriukus** ir jų apylinkes (Joniškio r.) 2003 m. liepos 7–16 d., vadovas dr. Stanislovas Liučvaitis.

6) Ekspedicija į **Žemaičių Naumiestį** ir jo apylinkes (Šilutės r.) 2003 m. liepos 14–23 d., vadovas dr. Zigmantas Malinauskas.

7) Ekspedicija į **Pašvitinį** ir jo apylinkes (Pakruojo r.) 2003 m. liepos 21–30 d., vadovas Kazimieras Kalibatas.

8) Ekspedicija į **Žeimelį** ir jo apylinkes (Pakruojo r.) 2003 m. liepos 28–rugpjūčio 6 d., vadovas Aloyzas Bėčius.

9) Ekspedicija į **Plungę** ir jos apylinkes (Plungės r.) 2003 m. rugpjūčio 4–13 d., vadovas Virginijus Jocys.

10) Ekspedicija į **Sintautus** ir jų apylinkes (Šakių r.) 2003 m. rugpjūčio 4–13 d., vadovas Vitas Girdauskas.

11) Ekspedicija į **Šilalę** ir jos apylinkes (Šilalės r.) 2003 m. rugpjūčio 11–20 d., vadovas dr. Edvardas Vidmantas.

12) Ekspedicija į **Jiezną, Stakliškes** ir jų apylinkes (Prienu r.) 2003 m. rugpjūčio 18–27 d., vadovas Juozas Pugačiauskas.

13) Ekspedicija į **Baisogalą** ir jos apylinkes (Radviliškio r.) 2003 m. rugsėjo 17–23 d., vadovas Jonas Linkevičius.

**2003 m. leidyklos „Versmė“ organizuotų „Lietuvos valsčių“ monografijų autorių  
tiriamųjų ekspedicijų suvestinė**

Eil. nr., ekspedicijos vieta, vadovas, laikotarpis (10 d.)	Dalyvių skaitčius	Bendra dalyvių buvimo ekspedicijoje trukmė, d.	Vid. dalyvių buvimo ekspedicijoje trukmė, d.	Dalyvių pridedai prie autorinių atlyginimų (dienpinigiai), Lt	Išlaidos garso kasetėms, fotojuostelėms ir kt., Lt	Išlaidos kanceliarinėms prekėms, kurui ir kt., Lt	Fotografo kelionės išlaidos, Lt	Panaudotos lėšos iš viso, Lt	Panaudotos garso kasetės, vnt.	Panaudotų garso kasetių trukmė, val.
1. Pandėlys, A. Jasiūnas 06 16–06 25	14	115	8,21	1 064,00	400,89	147,92	170,77	1 783,58	11	16,5
2. Vepriai, V. Mačiekus 06 23–07 02	13	116	8,92	2 016,00	67,95	113,66	141,25	2 338,86	30	45
3. Gelgaudiškis, A. Andrijonas 06 30–07 09	29	286	9,86	4 716,00	150,39	315,98	-	5 182,37	50	75
4. Gelvonai, V. Girininkienė 07 07–07 16	28	231	8,25	4 215,50	139,47	738,91	130,60	5 224,48	44	66
5. Kriukai, S. Liučvaitis 07 07–07 16	30	264	8,8	4 506,00	67,85	698,32	185,55	5 457,72	25	37,5
6. Žemaičių Naumiestis, Z. Malinauskas 07 14–07 23	13	123	9,46	2 351,50	234,32	625,42	-	3 211,24	43	64,5
7. Pašvitinys, K. Kalibatas 07 21–07 30	14	92	6,57	1 922,00	24,27	357,51	180,80	2 484,58	5	7,5
8. Žeimelis, A. Bėčius 07 28–08 06	15	106	7,07	2 010,00	15,59	348,20	-	2 373,79		0
9. Plungė, V. Jocys 08 04–08 13	25	236	9,44	4 177,00	145,71	351,52	64,00	4 738,23	40	60
10. Sintautai, V. Girdauskas 08 04–08 13	18	170	9,44	3 484,00	153,78	231,01	-	3 868,79	50	75
11. Šilalė, E. Vidmantas 08 11–08 20	9	70	7,78	1 466,00	66,36	177,67	-	1 710,03	18	27
12. Jieznas, Stakliškės, J. Pugačiauskas 08 18–08 27	29	234	8,07	4 645,00	376,66	788,74	141,24	5 951,64	90	135
13. Baisogala, J. Linkevičius 09 17–09 23, 5 d.	6	34	5,67	654,00	33,66	259,81	-	947,47	22	33
Iš viso:	243	2 077	8,27	37 227,00	1 876,90	5 154,67	1 014,21	45 272,78	428	642

**Bendras 2003 m. „Versmės“ leidyklos organizuotų „Lietuvos valsčių“ monografijų autorių tiriamųjų ekspedicijų dalyvių sąrašas**

Eil. Nr.	Ekspedicijos dalyvio vardas, pavardė	Ekspedicijos vieta, rajonas, laikas, vadovas. Dalyviai, buvę ir kitose ekspedicijose, eksp. sk. Iš viso ekspedicijos dalyvių
1	Venantas Mačiekus	PANDĖLYS
2	Vytautas Skebas	Rokiškio r., 2003 06 16–25, A. Jasiūnas
3	Ernestas Leonas Juozonis	<i>Iš viso 9 ekspedicijos dalyviai.</i>
4	Danutė Gaškaitė	
5	Eglė Glemžienė	
6	Nijolė Liugailienė	
7	Vladas Gasiūnas	
8	Albinas Jasiūnas	
9	Alozas Petrašiūnas (fotogr.)	
10	Vilma Mulevičiūtė	VEPRIAI
11	Rasa Šimonienė	Ukmergės r., 2003 06 23–07 02, V. Mačiekus
12	Kazys Morkūnas	Vytautas Skebas, 2
13	Povilas Spurgevičius	Venantas Mačiekus, 2
14	Jonas Žentelis	Alozas Petrašiūnas (fotogr.), 2
15	Daiva Patalauskaitė	<i>Iš viso 13 ekspedicijos dalyvių.</i>
16	Rimvydas Kuskas	
17	Rita Balkutė	
18	Nijolė Marcinkevičienė	
19	Stanislovas Liučvaitis	
20	Antanas Andrijonas	GELGAUDIŠKIS
21	Albinas Vaičiūnas	Šakių r., 2003 06 30–07 09, A. Andrijonas
22	Benjaminas Kondratas	Vytautas Skebas, 3
23	Jonas Vėlyvis	<i>Iš viso 29 ekspedicijos dalyviai.</i>
24	Skaidrė Urbonienė	
25	Lina Kaminskaitė	
26	Antanas Samajauskas	
27	Elvyra Straševičienė	
28	Aurelija Papievienė	
29	Rimutė Grušienė	
30	Antanas Gediminas Tirlikas	
31	Aldona Tirlikienė	
32	Angelė Zymonienė	
33	Zenonas Janulaitis	
34	Kristina Kelpšaitė	
35	Birutė Zakarevičienė	
36	Roma Šliakonienė	
37	Algis Samajauskas	
38	Vincas Červinskis	
39	Algis Bacevičius	
40	Romualdas Kašuba	
41	Jonas Gvildys	
42	Antanas Bajerčius	
43	Artūras Flikaitis	
44	Edgaras Pilypaitis	
45	Vitas Stanevičius	
46	Vytautas Vaitkus	
47	Donatas Perkauskas	



(tęsinys)

Eil. Nr.	Ekspedicijos dalyvio vardas, pavardė	Ekspedicijos vieta, rajonas, laikas, vadovas. Dalyviai, buvę ir kitose ekspedicijose, eksp. sk. Iš viso ekspedicijos dalyvių
48	Rimantas Jurėnas	GELVONAI
49	Vida Girininkienė	Širvintų r., 2003 07 07–16, V. Girininkienė
50	Algirdas Gaigalas	Povilas Spurgevičius, 2
51	Bronislavas Karmaza	Kazys Morkūnas, 2
52	Valentinas Baltrūnas	Venantas Mačiekus, 3
53	Virginija Jurėnienė	Aloyzas Petrašiūnas (fotogr.), 3
54	Jurgita Jasinskaitė	<i>Iš viso 28 ekspedicijos dalyviai.</i>
55	Rytas Tamašauskas	
56	Albinas Vaitonis	
57	Anelė Vosyliūtė	
58	Rasa Školiarenkaitė	
59	Žydrė Petrauskaitė	
60	Inesa Sinkevičiūtė	
61	Arimeta Vojevodskaitė	
62	Vida Mioldažytė	
63	Aldona Četrauskienė	
64	Ingrida Veliutė	
65	Jolanta Stupelytė	
66	Dainius Labeckis	
67	Laimutė Bikulčienė	
68	Gita Krylavičienė	
69	Birutė Juzėnienė	
70	Jonas Mikalauskas	
71	Juozapas Miglinas	
72	Algirdas Kazys Jakūbaitis	KRIUKAI
73	Albinas Navickas	Joniškio r., 2003 07 07–16, S. Liučvaitis
74	Audronė Kiršinaitė	Rimvydas Kunskas, 2
75	Vaclovas Martinaitis	Stanislovas Liučvaitis, 2
76	Sandra Kumžaitė	Vytautas Skebas, 4
77	Nerija Bartkutė	Aloyzas Petrašiūnas (fotogr.), 4
78	Rasa Kurlienė	<i>Iš viso 30 ekspedicijos dalyvių.</i>
79	Violeta Navickienė	
80	Petras Navickas	
81	Aušra Kaikarytė	
82	Kazimieras Kalibatas	
83	Stasė Sinkevičienė	
84	Rita Mikalauskienė	
85	Antanas Čeputis	
86	Liuda Balčiūnienė	
87	Kristina Balčiūnaitė	
88	Daliutė Petrulienė	
89	Tomas Butautas	
90	Aloyzas Bėčius	
91	Kęstutis Šiurna	
92	Vytautas Kurlis	
93	Danguolė Musejukiene	
94	Ola Liučvaitienė	
95	Jurgita Šveikauskienė	
96	Ramūnas Šveikauskas	
97	Rosvaldas Liučvaitis	

(tęsinys)

Eil. Nr.	Ekspedicijos dalyvio vardas, pavardė	Ekspedicijos vieta, rajonas, laikas, vadovas. Dalyviai, buvę ir kitose ekspedicijose, eksp. sk. Iš viso ekspedicijos dalyvių
98	Asta Venskienė	ŽEMAIČIŲ NAUMIESTIS
99	Ona Danutė Alekniene	Šilutės r., 2003 07 14–23, Z. Malinauskas
100	Rasa Bertašiūtė	Venantas Mačiekus, 4
101	Gražina Žumbakienė	Vytautas Skebas, 5
102	Genovaitė Žukauskienė	Skaidrė Urbonienė, 2
103	Janina Samulionytė	Jolanta Stupelytė, 2
104	Zigmas Malinauskas	Elvyra Straševičienė, 2
105	Vida Armonienė	<i>Iš viso 13 ekspedicijos dalyvių.</i>
106	Robertas Jurgaitis	PAŠVITINYS
107	Lina Valiukaitė	Pakruojo r., 2003 07 21–30, K. Kalibatas
108	Ernestas Vasiliauskas	Aloyzas Bėčius, 2
109	Kęstutis Labanauskas	Stanislovas Liučvaitis, 3
110	Renata Endzelytė	Rimvydas Kunskas, 3
111	Stasys Šimaitis	Kazimieras Kalibatas, 2
112	Libertas Klimka	Povilas Spurgevičius, 3
		Daiva Patalauskaitė, 2
		Aloyzas Petrašiūnas (fotogr.), 5
		<i>Iš viso 14 ekspedicijos dalyvių.</i>
113	Valentina Alekseriūnaitė	ŽEIMELIS
114	Almutė Armonavičienė	Pakruojo r., 2003 07 28–08 06, A. Bėčius
115	Donė Legeza	Aloyzas Bėčius, 3
116	Pranas Razgus	Stanislovas Liučvaitis, 4
117	Stanislovas Zuokas	Kęstutis Pranas Labanauskas, 2
118	Gėnė Juodytė	Aloyzas Petrašiūnas (fotogr.), 6
119	Marijona Romalda Vaitiekūnienė	<i>Iš viso 15 ekspedicijos dalyvių.</i>
120	Irena Rudzinskiene	
121	Grigorijus Potašenka	
122	Gitana Norgailienė	
123	Saulius Žilinskas	
124	Erika Mitkutė	PLUNGĖ
125	Akvilė Butautaitė	Plungės r., 2003 08 04–13, V. Jocys
126	Veronika Simutienė	Jolanta Stupelytė, 3
127	Ramunė Urbonienė	Audronė Kiršinitė, 2
128	Petras Grecevičius	Genovaitė Žukauskienė, 2
129	Romas Marčius	Vida Girininkienė, 3
130	Algimantas Mečislovas Olšauskas	Jonas Mikalauskas, 2
131	Virginija Kvasaitė	Vytautas Skebas, 6
132	Veronika Lileikienė	Aloyzas Petrašiūnas (fotogr.), 7
133	Vitalijus Juška	<i>Iš viso 25 ekspedicijos dalyviai.</i>
134	Merūnas Lankelis	
135	Aušra Petraitienė	
136	Juozapas Šimkus	
137	Julius Vainorius	
138	Virginijus Jocys	
139	Stanislava Beržonskaitė	
140	Justas Vileikis	
141	Juozas Pabrėža	

(tęsinys)

Eil. Nr.	Ekspedicijos dalyvio vardas, pavardė	Ekspedicijos vieta, rajonas, laikas, vadovas. Dalyviai, buvę ir kitose ekspedicijose, eksp. sk. Iš viso ekspedicijos dalyvių
142	Laima Girdauskienė	SINTAUTAI
143	Vitas Girdauskas	Šakių r., 2003 08 04–13, V. Girdauskas
144	Antanina Klimaitienė	Vida Girininkienė, 2
145	Simona Malaškevičiūtė	Venantas Mačiekus, 5
146	Vida Čeplevičienė	Daiva Patalauskaitė, 3
147	Emilija Petravičienė	Rimvydas Kuskas, 4
148	Marija Puodžiukaitienė	Povilas Spurgevičius, 4
149	Rima Vasaitienė	Donatas Perkauskas, 2
150	Justinas Sigitas Kasparaitis	Antanas Andrijonas, 2
151	Auksuolė Čepaitienė	Albinas Vaičiūnas, 2
152	Edvardas Vidmantas	Aurelija Papievienė, 2
153	Girėnas Povilionis	<i>Iš viso 18 ekspedicijos dalyvių.</i>
154	Gražvilė Juodelevičienė	ŠILALĖ
155	Živilė Paipulaitė	Šilalės r., 2003 08 18–27, E. Vidmantas
156	Justina Šiaudinytė	Venantas Mačiekus, 6
157	Irena Stonkuvienė	Skaidrė Urbonienė, 3
158	Juozas Zubavičius	Ona Danutė Aleknienė, 2
159	Jurgis Stašaitis	Aloyzas Petrašiūnas (fotogr.), 8
160	Roberta Mekšraitytė	<i>Iš viso 9 ekspedicijos dalyviai.</i>
161	Jolanta Zabulytė	JIEZNAS, STAKLIŠKĖS
162	Nijolė Noreikaitė	Prienų r., 2003 08 18–27, J. Pugačiauskas
163	Dalia Bernotaitė-Beliauskienė	Vida Girininkienė, 4
164	Vida Beliukevičienė	Algirdas Gaigalas, 2
165	Rimas Šuopys	Rita Balkutė, 2
166	Juozas Pugačiauskas	Venantas Mačiekus, 7
167	Ramutė Šimukauskaitė	Simona Malaškevičiūtė, 2
168	Rita Balsevičiūtė	Jurgita Jasinskaitė, 2
169	Antanas Čiužas	Povilas Spurgevičius, 5
170	Valentina Ratkevičienė	Dainius Labeckis, 2
171	Elena Kocai	Vytautas Skebas, 7
172	Eugenija Anelė Rimšienė	Kazys Morkūnas, 3
173	Dalia Blažulionytė	Aloyzas Petrašiūnas (fotogr.), 9
174	Janina Kubilienė	<i>Iš viso 29 ekspedicijos dalyviai.</i>
175	Vilma Bukaitė	PANDĖLYS 2
176	Paulina Kiaulėnaitė	Rokiškio r., 2003 09 10–19, A. Jasiūnas
177	Romas Kaunietis	<i>Iš viso 5 ekspedicijos dalyviai.</i>
178	Danutė Blažytė-Baužienė	BAISOGALA
179	Aurelija Genelytė	Radviliškio r., 2003 09 17–23, J. Linkevičius
180	Vita Korsakienė	Stanislovas Liučvaitis, 5
181	Arvydas Karaška	Aušra Kaikarytė, 2
182	Jonas Linkevičius	<i>Iš viso 6 ekspedicijos dalyviai.</i>

Iš viso 2003 m. „Versmės“ leidyklos organizuotose „Lietuvos valsčių“ monografijų autorių tiriamosiose ekspedicijose dalyvavo 182 skirtingi dalyviai, iš jų 29 dalyvavo daugiau kaip vienoje ekspedicijoje:

Eil. Nr.	Ekspedicijos dalyvio vardas, pavardė	Keliose ekspedicijose dalyvavo 2003 m.
1	Aloyzas Petrašiūnas	9
2	Venantas Mačiekus	7
3	Vytautas Skebas	7
4	Stanislovas Liučvaitis	5
5	Povilas Spurgevičius	5
6	Vida Girininkienė	4
7	Rimvydas Kunskas	4
8	Aloyzas Bėčius	3
9	Kazys Morkūnas	3
10	Daiva Patalauskaitė	3
11	Jolanta Stupelytė	3
12	Skaidrė Urbonienė	3
13	Ona Danutė Aleknienė	2
14	Antanas Andrijonas	2
15	Rita Balkutė	2
16	Algirdas Gaigalas	2
17	Jurgita Jasinskaitė	2
18	Aušra Kaikarytė	2
19	Kazimieras Kalibatas	2
20	Audronė Kiršinaitė	2
21	Kęstutis Pranas Labanauskas	2
22	Dainius Labeckis	2
23	Simona Malaškevičiūtė	2
24	Jonas Mikalauskas	2
25	Aurelija Papievienė	2
26	Donatas Perkauskas	2
27	Elvyra Straševičienė	2
28	Albinas Vaičiūnas	2
29	Genovaitė Žukauskienė	2
Iš viso:		90

Bendras 2003 m. „Versmės“ leidyklos organizuotų „Lietuvos valsčių“ monografijų autorių tiriamųjų ekspedicijų dalyvių skaičius (su pasikartojančiais dalyviais) yra 243.

Pastaba: individualiai autoriai į ekspedicijas vyko iki 2003 09 23.

Šis sąrašas parengtas 2003 10 22

## Apie Pandėlio 2003 m. lokaliųjų tyrimų ekspediciją

2003 m. birželio 16 d. ryte apsilankiau Rokiškio rajoninio laikraščio „Gimtas Rokiškis“ redakcijoje, susitikau su vyriausiąja redaktore, bendravau su žurnalistais. Kitą dieną laikraštyje jau buvo atspausdinta žinutė apie ekspediciją Pandėlyje, kurios metu bus renkama medžiaga knygai „Pandėlys“.

Iš Rokiškio nuvykau į Pandėlį. Seniūnijoje jau laukė ekspedicijos dalyvės pandėlietės: Danutė Gaškaitė, Nijolė Liugailienė ir Eglė Glemžienė, iš Kauno atvykęs Ernestas Leonas Juozonis, vilnietis Vytautas Skebas. Aptarėme ekspedicijos dalyvių apgyvendinimo ir maitinimo sąlygas, dalyvaujant seniūnui R. Varaniui. Planuojant darbą ir maršrutus dalyvavo mūsų iniciatyvinės grupės narys – Pandėlio parapijos klebonas Bronius Balaišis. Atvyko ekspedicijos narys Venantas Mačiekus. Apsigyvenę internate, po pietų pradėjome darbą numatytais ir paskirstytais maršrutais. Kitos dienos rytą atvyko Vladas Gasiūnas. Transportu pasirūpino seniūnas ir ekspedicijos dalyvė Nijolė Liugailienė. Birželio 19 d. atvyko fotografas A. Petrašiūnas. Visą dieną važinėjome ir fotografavome numatytus objektus, o kad juos operatyviai rastume, kelią rodė seniūnas. Į du automobilius tilpome net 6 ekspedicijos dalyviai. Nors darbo diena tęsėsi iki 22 val., visų numatytų objektų aplankyti nespėjome, teks dar vienai dienai prašyti fotografa Petrašiūną. Labai gaila, kad dalis ekspedicijos dalyvių dėl įvairių priežasčių numatytu laiku negalėjo dalyvauti ekspedicijos darbe, bet esu patenkintas tuo, kad jie žadėjo savo užduotis įvykdyti vėliau.



*Pandėlio ekspedicijos dalyviai: (iš kairės) Pandėlio klebonas Bronislovas Balaišis, mokytoja, tautodailininkė Danutė Gaškaitė, kraštotyrininkas Venantas Mačiekus, Pandėlio seniūnas Romualdas Varanius, ekspedicijos vadovas Albinas Jasiūnas, Nijolė Liugailienė, Leonas Juozonis su Pandėlio vėliava prie Pandėlio seniūnijos. 2003 m. birželio 19 d. A. Petrašiūno nuotr.*

Birželio 25 d. su ekspedicijoje dalyvavusiais ir iniciatyvinės grupės nariais aptarėme atliktą darbą, nutarėme jį tęsti individualiai rinkdami medžiagą, kad numatytu laiku būtų išleista knyga „Pandėlys“, nieko neužmirštant ir nepamirštant. Tą pačią dieną susitikau Rokiškio kraštotyros muziejaus direktorę Rokiškyje ir sutariau, kad mūsų bendradarbiams, renkantiems medžiagą knygai „Pandėlys“, muziejaus fondai bus laisvai prieinami.

Tos pačios dienos vakare grįžau į Vilnių.

„Versmės“ leidyklos kompleksinės ekspedicijos  
Pandėlyje vadovas Albinas Jasiūnas, 2003 06 26

### Apie Veprių 2003 m. lokalinių tyrimų ekspediciją

„Versmės“ leidyklos organizuota ekspedicija buvusio Veprių valsčiaus teritoriją kompleksiškai tyrinėjo 2003 m. birželio 23–liepos 2 d. Ekspedicijoje dirbo 12 mokslininkų, kraštotyrininkų, iš kurių 5 turintys mokslinius straipsnius. Vadovas – Venantas Mačiekus.

1. Ekologijos instituto mokslo darbuotojas dr. Rimvydas Kunkas patikslino kitų autorių Veprių apylinkių kraštovaizdžio raidos tyrinėjimus, nustatė naujų mokslui įdomių faktų.
2. Botanikos instituto mokslo darbuotoja dr. Daiva Patalauskaitė, tirdama Veprių apylinkių augmeniją, nustatė bendrą botaninę situaciją, rado retų ir retesnių augalų augimviečių.
3. Dr. Vytautas Skebas, tyrinėdamas žemės ūkio raidą 1945–2002 metais, surinko statistinės medžiagos, dokumentų, užrašė atsiminimų (1 kasetė), šnekėjosi su ūkininkais.
4. Meno istorikas Povilas Spurgevičius tyrė Upninkų ir Veprių bažnyčių bei Slidžių koplyčios architektūrą, atliko reikalingus matavimus, nustatė bažnyčiose esančių religinio turinio paveikslų meninę vertę.
5. Veprių krašto muziejaus vadovas Jonas Žentelis, peržiūrėjęs muziejaus fonduose saugomą medžiagą ir pasikonsultavęs su ekspedicijos vadovu, pradėjo rengti net 6 straipsnius: Lietuvos Atgimimo Sąjūdis Vepriuose; Veprių krašto muziejaus fondai; Veprių šauliai; 1944 m. liepos mėnesio mūšiai ties Vepriais; Veprių praeities eskizai; įžymūs vepriškiai. Be to, J. Žentelis sutiko leisti pasinaudoti muziejaus fonduose saugoma gausia ikonografinė medžiaga.
6. Veprių kultūros centro direktorė Rasa Šimonienė rinko atsiminimus apie meninės raiškos (saviveiklos) ištakas, kultūros namų veiklą sovietmečiu, talentingesnius meninės raiškos atstovus praeityje ir dabar (užrašė atsiminimų 7 kasetes).
7. Lietuvos liaudies kultūros centro archyvarė Nijolė Marcinkevičienė užrašė atsiminimų apie Veprių Kalvarijas praeityje, dar prieš ekspediciją stebėjo maldininkų procesijas per Sekminių atlaidus. Jos surinktos medžiagos vertę padidina tai, kad Veprių Kalvarijos pasiūlytos įtraukti į UNESCO globojamų paminklų sąrašą.



*Veprių ekspedicija.*

*Iš kairės:*

*menotyrininkas*

*Povilas Spurgevičius,*

*drožėjai Jonas*

*Povilavičius*

*ir Stanislava*

*Povilavičienė.*

*Slabados k. 2003 m.*

*birželio 26 d. Aloyzo*

*Petrašiūno nuotr.*

8. Ekspedicijos vadovas Venantas Mačiekus tyrinėjo lietuvių papročių teisės likučius (5 kasetės). Be to, surado 11 vietinių autorių ir susitarė dėl 16 straipsnių parengimo.
9. Ukmergės kultūros centro etnologijos specialistė Vilma Mulevičiūtė tyrė kalendorinius papročius ir kalendorines šventes, su kalendorinėmis šventėmis susijusius valgius (įrašė 7 kasetes).
10. Lietuvos liaudies kultūros centro archyvarė Rita Balkutė rinko medžiagą apie liaudies mediciną ir veterinariją, magijos elementus tradicinėje kultūroje.
11. Dr. Stanislovas Liučvaitis, taikydamas sociologinius tyrimo metodus, nagrinėjo švenčių ir papročių raidą.
12. Dr. Kazimieras Morkūnas, tirdamas vietos žmonių šnektą, įrašė 10 kasečių tarminių tekstų, kurie leis patikslinti šiame regione susikertančias vakarų aukštaičių, rytų aukštaičių, panevėžiškių ir širvintiškių tarmių ribas.
13. Vieną dieną „Versmės“ fotografas Aloyzas Petrašiūnas fotografavo kultūros paminklus, kraštovaizdį.

Ekspedicijos dalyviai buvo apgyvendinti poilsio namuose po tris viename kambaryje, aprūpinti lovomis ir balta patalyne, galėjo naudotis virtuvės įrenginiais ir šaldytuvu. Be to, profesionali virėja kartą per dieną gamino karštą maistą. Seniūnė Dalia Urbonienė stengėsi aprūpinti transportu, padėjo surasti tinkamą pateikėjų. Rajoninė spauda paskelbė trumpą informaciją apie būsimą ekspediciją ir atspausdino didžiulį straipsnį apie „Lietuvos valsčių“ seriją, ekspedicijoje dirbančius mokslininkus, leidybos problemas. Rajono merė Janina Akstinavičienė pažadėjo finansinę paramą „Veprių“ monografijai. Leidykla turėtų pateikti būsimos knygos sąmatą ir stengtis rugsėjo mėnesį sudaryti sutartį, kad knygos finansavimas jau būtų įtrauktas į 2004 metų rajono biudžetą.

„Versmės“ leidyklos kompleksinės ekspedicijos  
Vepriuose vadovas Venantas Mačiekus, 2003 07 03

## Apie Gelgaudiškio 2003 m. lokalinių tyrimų ekspediciją

Ekspedicija vyko 2003 m. birželio 30–liepos 9 dienomis, joje dalyvavo 31 būsimosios monografijos „Gelgaudiškis“ autorius. Tarp atvykusiųjų buvo specialistai iš Lietuvos nacionalinio muziejaus (etnografija), Rumšiškių liaudies buities muziejaus (etnografija), Vilniaus universiteto (istorija), Vilniaus Gedimino technikos universiteto (ekonomika), Lietuvos gyventojų genocido ir rezistencijos tyrimo centro (istorija), Kauno miškų ir aplinkos inžinerijos kolegijos (ekologija) ir kt.

Ekspedicijos stovykla įsikūrė buvusiam Gelgaudiškio dvare, specialiosios mokyklos internato moksleivių bendrabutyje. Buities ir gyvenimo sąlygos buvo geros, nusiskundimų nebūta. Ekspedicijos dalyviais nuolat rūpinosi Gelgaudiškio seniūnas Vincas Dobrovolskis, internatinės mokyklos administracija, Šakių savivaldybės Kultūros skyrius.

Kiekvieną dieną ekspedicijos dalyviai susitikdavo su Gelgaudiškio ir aplinkinių kaimų (buvusio valsčiaus) gyventojais. Renkant medžiagą teko išvažiuoti ir už valsčiaus ribų: pabuvota Šakių Zanavykų muziejuje, net keletą kartų lankytasi Kudirkos Naumiesčio Vinco Kudirkos muziejuje, Panemunių regioninio parko centre (Jurbarko r.), Gelgaudų, Raudonės pilyse (Jurbarko r.), Veliuonoje, Seredžiuje, Plokščiuose, Kriūkuose ir kt.

Gelgaudiškyje du kartus susitikta su vietos gyventojais ir vietiniais būsimosios monografijos autoriais, dalyvauta Valstybės dienos minėjime, kuri surengė vietos bendrija „Bočiai“, susipažinta su tarptautinių orientacinio sporto varžybų dalyviais, dalyvauta Branduoliškių kaimo (Aukštasis Gelgaudiškis) neseniai pastatyto kryžiaus pašventinimo apeigose. Mūsų lankymosi Gelgaudiškyje dienomis ekspedicijos dalyviui, kultūros istorikui Albinui Vaičiūnui sukako 70 metų. Šis jubiliejus paminėtas kartu su vietos gyventojais.

Liepos 4 dieną Lietuvos Respublikos Prezidentūroje vyko „Vermės“ leidyklos išleistų knygų pristatymas, kuriame dalyvavo Prezidentas Rolandas Paksas. Pristatyme dalyvavo ir Gelgaudiškio ekspedicijos dalyviai – A. Vaičiūnas, V. Vaitkus, D. Perkauskas bei A. Andrijonas. Jie nusifotografavo su Respublikos Prezidentu R. Paksu. Tą nuotrauką manoma išspausdinti būsimoje monografijoje „Gelgaudiškis“.

Ekspedicija buvo apsirūpinusi skaitmeniniu fotoaparatu ir nešiojamuoju kompiuteriu. Ta technika padėjo padaryti apie 700 fotonuotraukų, iš viso sukaupta per 1000 nuotraukų. Padaryta apie 50 kasečių magnetofoninių garso įrašų, surinkta apie 300 puslapių rašytinės medžiagos apie buvusį Gelgaudiškio valsčių, sukaupta apie 300 istorinių nuotraukų.

Vienas iš netikėčiausių ekspedicijos atradimų buvo 1976 metų Šakių rajono moksleivių kompleksinės ekspedicijos Gelgaudiškyje medžiaga. Pavyko surasti tos moksleiviškos ekspedicijos metu įrašytas 9 garso kasetes, kuriose užfiksuoti vietos gyventojų pasakojimai, prisiminimai, jų atliekamos liaudies dainos. Tos medžiagos pėdsakai mus nuvedė į Kudirkos Naumiestį pas mokytoją Nataliją Manikienę.

Kitas vertingas radinys buvo Gelgaudiškio melioracijos statybos valdybos (MSV) rašytinė istorija, kuri aprėpia 1946–1992 metus. Buvo manoma, kad ši istorija dingusi.

Ekspedicijos dienomis į Gelgaudiškio dvarą užsukdavo nemažai vietos gyventojų, kurie norėjo susitikti su ekspedicijos nariais ir pasidalinti su jais turima



informacija. Dalis jų skambino telefonu iš kitų vietovių (Šakių, Jurbarko, Kauno ir kt.). Kai kurių interesantų pavardės papildys būsimosios monografijos autorių būrį: S. Kumetaitis, V. Vilčinskienė, L. Ūsienė, D. Jievaitienė ir kt.

Apie ekspediciją Gelgaudiškyje buvo rašyta „Lietuvos ryte“, „Lietuvos žiniuose“, „Lietuvos aide“, Šakių rajono laikraščiuose „Draugas“ bei „Valsčius“. Dalis tų rašinių skaityta spaudos apžvalgose per Lietuvos televiziją bei radiją.

Svarbiausia istorinė medžiaga, kuri surinkta šios ekspedicijos metu, bus pateikta monografijoje „Gelgaudiškis“.

„Versmės“ leidyklos kompleksinės ekspedicijos  
Gelgaudiškyje vadovas Antanas Andrijonas, 2003 07 23

### Apie Gelvonų 2003 m. lokalinių tyrimų ekspediciją

Ekspedicija vyko 2003 m. liepos 7–16 dienomis. Joje dalyvavo 25 žmonės, atvykę iš Vilniaus, Kauno, Dotnuvos, Šiaulių, ir 10 vietinių aktyvių kraštiečių. Gyvenome Gelvonų vidurinės mokyklos bendrabutyje. Gelvonuose dalyvius globojo mokyklos direktorė Ona Valančienė. Taip pat dalyviams talkino Gelvonų kultūros namų direktorė Gita Krilavičienė ir Širvintų kultūros centro etninės kultūros specialistė Laima Bikulčienė. Aktyviausias talkininkas Bagaslaviškyje buvo Šv. Kryžiaus Atradimo parapijos administratorius kun. Gediminas Mioldažis.

10 dienų per lietų triūsėme, vaikščiojome ir važinėjome po apylinkes. Gelvonų valsčiuje nuo pat senovės būta daugybės dvarų ir dvarelių, jų pastatų liekanų ir dabar daug rasi.

Gelvonų valsčius (Labūnava) istoriniuose šaltiniuose pirmą kartą paminėtas 1385 metų kryžiuočių kelių į Lietuvą ir po Lietuvą aprašymuose. Vėliau čia išikūrė du miesteliai: Gelvonai ir Bagaslaviškis. Abiejuose buvo parapiinės bažnyčios. Bagaslaviškis 1790 m. gavo Magdeburgo teises. Gelvonuose gyveno daug žydų, miestelis turėjo prekymečių teises. XIX a. Gelvonų apylinkėse gausiai gyveno sentikiai.

Ekspedicijoje dalyvavo profesoriai Valentinas Baltrūnas ir Algirdas Gaigalas (abu geologai), dr. Bronislovas Karmaza, dr. Anelė Vosyliūtė, dr. Kazys Morkūnas. Beje, pastarasis 1940 m. baigė Gelvonų pradinę mokyklą. Gražu buvo klausyti jo tarmiškos šnekos su vietos gyventojais.

Ekspedicijos metu pirmą kartą atlikti Fenoskandijos rajonų ledynų atneštų riedulių petrografinės sudėties tyrimai (prof. habil dr. A. Gaigalas). Prof. V. Baltrūnas domėjosi šaltiniais, rieduliais, pėduotais akmenimis. Papročių teisės tyrinėtojas Venantas Mačiekus domėjosi kaimo bendruomeninio gyvenimo tradicijomis. Anot jo, iš mūsų tradicinės kultūros galima daug ko pasimokyti. Jau keliose „Versmės“ ekspedicijose dalyvavusi etnologė Virginija Jurėnienė su dailininke Jurgita Jasinskaite domėjosi naujosiomis ir senosiomis kapinėmis, aplankė net tas, kuriose jau ir kryželių nebėra.

Netoli Gelvonų yra išlikęs gatvinis režinis Mikalajūnų kaimas, kuriame yra paminklinių sodybų ir pastatų. Kaimą aprašė, fotografavo, piešė, tyrė etnologės Ingrida Veliutė ir Rasa Školiarenkovaitė. Vaikystės takais vaikščiojo, ši kartą ne į

mokyklą skubėdamas, o senųjų amatininkų darbų ieškodamas, Gelvonų vidurinės mokyklos absolventas Rytas Tamašauskas, šiuo metu Kėdainių rajono Akademijos vidurinės mokyklos lietuvių kalbos mokytojas, žinomas kraštotyrininkas. Gelvonų bažnyčios istorija domėjosi menotyrininkas Povilas Spurgevičius, Bagaslaviškio bažnyčia, parapija ir dvarais – istorikė Aleksandra Arimeta Vojevodskaitė ir Vida Mioldažytė. Buvusių Gelvonų dvarų liekanų ieškojo jaunas istorikas magistrantas Dainius Labeckis. Labai opią temą bandė gvildenti etnologas Jonas Mikalauskas – vietos gyventojų santykio su valdžia, taip pat ir sovietine, problemas.

Iš Gelvonų seniūnijos kilęs rašytojas Ignas Jurkūnas, labiau žinomas Šeinius slapyvardžiu. Gelvonuose 1948–1849 m. gyveno poetas Antanas Baranauskas, čia jis buvo Gelvonų klebono Danevičiaus liokajumi, laisvalaikiu mokėsi groti klavikordu.

Knyga apie Gelvonus yra trečia Širvintų rajono monografija. Anot Širvintų savivaldybės vyr. specialistės informacijai ir turizmui Jadvygos Barbaravičienės, išleidus monografiją „Gelvonai“ (jau išleista monografija „Širvintos“, baigiama rengti „Musninkai. Kernavė. Čiobiškis“), turėsime monografijas apie kone visą šio rajono teritoriją.

„Vermės“ leidyklos kompleksinės ekspedicijos  
Gelvonuose vadovė Vida Girininkienė, 2003 10 03

### Apie Kriukų 2003 m. lokalinių tyrimų ekspediciją

Ekspedicijoje dalyvavo Šiaulių universiteto dvi doktorantės (dėstytojos), magistrantė ir keturios studentės (IV k.): K. Maračiuskaitė, D. Mikelinaitė, E. Žvirblytė, O. Butkutė. Rinko medžiagą apie Kriukų šnektą, įrašytos 5 kasetės. Surinkta medžiaga apie visus vietovardžius (vietovardžiai, oikonimai, hidronimai, helonimai, drimonimai ir kt.). Surinkta medžiaga naudojama ruošiant straipsnius monografijai apie Kriukų valsčių.

Ekspedicijos dalyvė Šiaulių apskrities P. Višinskio bibliotekos Metodikos centro vedėja A. Kiršinitė surinko medžiagą apie marinimo ir laidojimo papročius, mirties priežastis.

Joniškio kultūros ir istorijos muziejaus mokslo darbuotojai (T. Butautis, D. Petruilienė) rinko medžiagą apie kultinius kryžius, kapines, žydų gyvenimą ir kt.

Joniškio r. Kriukų seniūnijos gyventojai, Kriukų pagrindinės mokyklos direktorius, mokytojai, bibliotekų darbuotojai ir kt. specialistai (11 darbuotojų) dalyvavo ekspedicijoje ir surinko medžiagą apie Kriukų valsčiaus praeitį ir dabartį daugeliui temų. Joniškio mokyklos lituanistas K. Šiurna rinko medžiagą apie švietimą ir kultūrą, etninę kultūrą, kalbą ir t. t.

Ekspedicijoje taip pat dalyvavo Vilniaus mokslo įstaigų ir aukštųjų mokyklų mokslininkai ir kiti specialistai (11 asmenų), kurie rinko medžiagą įvairia tematika monografijai apie Kriukų valsčių.

2003 m. liepos 15 d. atvykęs fotografas fotografavo Kriukų valsčiaus atmin-tinas vietas, paminklus ir įžymesnius žmones.

„Vermės“ leidyklos kompleksinės ekspedicijos  
Kriukuose vadovas Stanislovas Liučvaitis, 2003 07 16

## Apie Žemaičių Naumiesčio 2003 m. lokalinių tyrimų ekspediciją

Ekspedicija įvyko 2003 m. liepos 14–23 d. Dalyvavo 13 žmonių. Jie tyrinėjo žemės paviršiaus mikrorajonų ypatybes, valsčiaus pastatų architektūrą, gyvenamųjų namų statybos ypatybes ir įrangą, staliaus darbus ir įrankius, liaudies mažąją architektūrą, sodybų želdinius, technikos panaudojimo raidos istoriją tarpukaryje, stalo indus, paprotinę teisę, įvairius bendruomenės sambūrius, moters grožio idealus, bolševikinės valdžios agrarinius pertvarkymus 1940–1941 ir 1944–1955 metais.

Ekspedicijos metu aplankyti visi buvusio valsčiaus kaimai. Apžiūrėta 80 sodybų architektūra, 10 atlikta architektūrinė rekognistruotė, 5 atlikti detalūs matavimai. Tirta 150 liaudies architektūros objektų (iš jų 100 gatvėje). 26 pateikėjai apibūdino namų statybą, medžio apdirbimo įrangą ir veiklą, susijusią su medžio apdirbimu. 60 asmenų pateikė duomenų apie technikos raidą, 56 pateikėjai apibūdino audinius, 45 – indus. 31 respondentas atsakė į klausimus apie moters grožį, 40 apibūdino paprotinę teisę.

Šiais aspektais buvo iširti Žemaičių Naumiesčio muziejaus fondai.

Objektų fiksavimui sunaudotos 36 fotojuostos, o pateikėjų pasakojimai užrašyti 43 garso kasetėse.

„Vermės“ leidyklos kompleksinės ekspedicijos Žemaičių Naumiestyje vadovas Zigmąs Malinauskas, 2003 07 23

## Apie Pašvitinio 2003 m. lokalinių tyrimų ekspediciją

„Vermės“ leidyklos rengiamų lokalinių monografijų, skirtų Lietuvos 1000-mečiui, sąrašė – Pašvitinio valsčius (Pakruojo r.). Tam tikslui surengta kompleksinė kraštotyros ekspedicija Pašvitinio seniūnijoje (2003 07 21–31).

Ekspedicijoje dalyvavo 19 žmonių:

1. Rimvydas Kuskas, gamtos m. dr.
2. Povilas Spurgevičius, VPU dėstytojas, menotyrininkas
3. Kęstutis Labanauskas, KVAD vyr. specialistas, kultūrinio kraštovaizdžio ekspertas
4. Julius Šalkauskas, gamtos m. dr.
5. Robertas Jurgaitis, VPU dėstytojas, istorikas
6. Ernestas Vasiliauskas, Joniškių istorijos ir kultūros muziejaus direktorius, archeologas
7. Aloyzas Bėčius, kraštotyryninkas
8. Stanislovas Liučvaitis, socialinių m. dr., docentas
9. Lina Valiūkaitė, humanitarinių m. dr.
10. Libertas Klimka, VPU prof., hab. m. dr., etnologas
11. Diana Martinaitienė, etnomuzikologė (Šiauliai)
12. Gvidas Vilys, ŠU dėstytojas, humanitarinių m. dr.
13. Renata Endzelytė, KVDU doktorantė, kalbininkė
14. Stanislovas Šimaitis, ŠU docentas, filosofijos m. dr.
15. Daiva Patalauskaitė, Botanikos instituto mokslo darbuotoja
16. Jūra Mockūnienė, Pašvitinio pagrindinės mokyklos mokytoja, istorikė

17. Danutė Povilionienė, Pašvitinio bibliotekos vedėja
18. Juozas Mockūnas, kraštotyrininkas
19. Vida Stalmačenkienė, Pašvitinio pagrindinės mokyklos mokytoja

Pašvitinio klebono kun. Egidijaus Venckaus rūpesčiu ekspedicijos dalyviai apsigyveno klebonijoje. Pavyko pasirūpinti transportu, dviračiais, valgykla.

2003 07 22 Pašvitinio pagrindinės mokyklos salėje įvyko kompleksinės kraštotyros ekspedicijos atidarymas – susitikimas ir vakaronė su pašvitiškiais. Pašvitinio seniūnės pavaduotoja Rima Krikštopaitienė pasveikino ekspedicijos dalyvius, palinkėjo kuo geresnės kloties rengiant lokalinę monografiją „Pašvitinys“, pasidžiaugė, jog Pašvitinio seniūnija nebuvo pamiršta, ir pažadėjo seniūnijos paramą. Atėjusiuosius į susitikimo vakaronę sudomino istoriko Roberto Jurgaičio pranešimas „Peleniškių piliakalnio padavimai ir legendos“. Vakaronėje, prie putojančio alučio, sūrio stalo, užsimezgė entuziastingi pokalbiai apie ekspedicijos darbą, būsimą knygą „Pašvitinys“, skambėjo Žiemgalos krašto dainos.

Visą ekspedicijai skirtą laiką panaudojom kiekvieno pasirinktos temos medžiagos kaupimui. Ketinama pristatyti straipsnius iki nurodyto termino sutartyje (plačiau apie tai autorių ataskaitose). Knygos „Pašvitinys“ parengimą turėtų paspartinti Pašvitinio ir Pakruojo kraštotyrininkai, mokytojai, dalyvavę kompleksinės kraštotyros ekspedicijos darbe.

Apie Pašvitinio ekspediciją rašė spauda: „Auksinė varpa“ paskelbė B. Kvedarienės straipsnį „Padėkime monografijos leidėjams“ (2003 07 23), „Šiaulių kraštas“ – S. Vičaitės „Susirūpinta Pašvitinio istorija“ (2003 07 31), „Respublika“ – A. Padoros „Pakruojo krašto įamžinimas monografijose“ (2003 07 25).

Kompleksinės kraštotyros ekspedicijos uždarymas vyko klebonijoje (2003 07 30). Dalyvavo Pašvitinio seniūnė A. Jasiūnienė, Pakruojo r. kultūros skyriaus vedėjas A. Šimkus, keletas pašvitiškių, Pakruojo ir Šiaulių žurnalistai. Padėkota Pašvitinio klebonui kun. E. Venckui, įteikta knyga „Lygumai. Stačiūnai“. Seniūnė A. Jasiūnienė, kun. E. Venckus, Pakruojo r. kultūros skyriaus vedėjas A. Šimkus išreiškė ekspedicijos darbininkams padėką. Man teko apžvelgti mūsų nuveiktus darbus, pakviesti toliau bendradarbiauti, kaupiant Pašvitinio valsčiaus istorijos ir kultūros paveldo medžiagą.

„Vermės“ leidyklos kompleksinės ekspedicijos  
Pašvitinyje vadovas Kazimieras Kalibatas, 2003 08 01

### Apie Žeimelio 2003 m. lokaliųjų tyrimų ekspediciją

Ekspedicijos tikslas – patikslinti ir pagilinti jau turimą medžiagą, išplėsti ją naujomis temomis. Pagrindinį ekspedicijos branduolį sudarė vietos žmonės, nes jie geriausiai suvokia etnografinę specifiką, kuri dažnai praslysta nepastebėta atvykusiųjų iš kitur.

Dalyvavo ekspedicijoje ir specialistai iš Vilniaus, kurie tyrė valsčiaus parkus, dvarus, religines bendruomenes, bažnyčių meną ir istoriją, prieškarines organizacijas ir kt. (K. Labanauskas, G. Polačenka, S. Liučvaitis, L. Klimka).

Netikėtai į straipsnį išaugo išnykusių ir sunaikintų kaimų tema. Nebuvo numatyta ir medžiaga apie Žeimelio vidurinės mokyklos abiturientus. Maloniai nustebino medžiaga, esanti kai kurių kaimų bibliotekose, kuri taip pat turėtų atkelti į būsimą knygą.

Ekspedicijos dalyvius savo bendrabutyje geranoriškai buvo priglaudusi Žeimelio vidurinė mokykla, kur nemokamai gyventa ir naudotasi šiuolaikinėmis technikos priemonėmis.

Norėjęsi manyti, kad ekspedicija savo užduotį atliko.

„Versmės“ leidyklos kompleksinės ekspedicijos  
Žeimelyje vadovas Aloyzas Bėčius, 2003 09 13

### Apie Plungės 2003 m. lokalinių tyrimų ekspediciją

2003 08 04–13 Plungės mieste ir buvusio istorinio valsčiaus teritorijoje vyko monografijos „Plungė“ autorių ekspedicija. Plungės žemaičių dailės muziejus suteikė ekspedicijos dalyviams nakvynę.

Plungės administracijos vardu bendravo ir su ekspedicijos dalyviais sprendė iškilusias problemas rajono paminklotvarkininkė Vitalina Šidlauskienė. Bendrauta su Plungės meru, administratoriumi, jo pavaduotoju, rajono švietimo skyriaus vedėja, kuriai įteikta „Seredžiaus“ monografija.

2003 08 05 Plungės žemaičių dailės muziejuje 16 valandą vyko ekspedicijos dalyvių ir Plungės visuomenės susitikimas. Visuomenei prisistatė autoriai iš Klaipėdos, Šiaulių, Kauno, Vilniaus, Plungės, pristatė savo tyrimų objektus, paprašė vietos gyventojų aktyviai dalyvauti informacijos rinkimo ir pateikimo kampanijoje.

„Versmės“ leidyklos „Plungės“ monografijos autoriai kartu su Plungės žemaičių dailės muziejumi planuoja 2003 m. gegužės mėnesį rengti konferenciją „Plungės apylinkių dvarai, jų istorija ir šiandiena“. Šios konferencijos metu perskaityti darbai bus publikuojami monografijoje „Plungė“.

Rugpjūčio penktos dienos renginyje dalyvavo visų seniūnijų seniūnai ar juos pavadavę asmenys: Žilibinų – Sigutė Žemaitienė, Stalgėnų – Zita Urnikienė, Paukštakių – Arminas Budžys, Nausodžio – Violeta Petraitienė, Šateikių – Gražvydas Paulius, Plungės – Andrius Misiūnas.

Minimame renginyje dalyvavo ir savo mintis išsakė Plungės garbės pilietė Eleonora Ravickienė, apie surinktą Plungės žydų istoriją kalbėjo Jakovas Bunka, apie knygos vertę ir jos reikšmę kalbėjo klubo „Oginskių dvaro bičiuliai“ prezidentė Danutė Baltutienė, pasisakė kiti asmenys.

Ekspedicijos dalyviai rengs straipsnius:

1. Veronika Lileikienė (VDU doktorantė), – „Plungės ir Kontaučių lurdai“.
2. Jolanta Stupelytė (Vilnius, pedagogė), – „Gimtuvės ir krikštynos“.
3. Audronė Kiršinaitė (Šiaulių centrinė biblioteka), – „Mirties priežastys, marinimo ir laidojimo papročiai“.
4. Jonas Mikalauskas („Versmė“, vadybininkas), – „Liaudiški žaidimai Plungės apylinkėse“.

5. Vida Girininkienė („Versmė“, istorikė), – „Plungės žirgynas XIX a.“ ir kita.
6. Juozas Pabrėža (Šiaulių universitetas, doc. dr.), Akvilė Butautaitė, Dovilė Leskauskaitė, Jovita Rezgytė, Erika Mitkutė (ŠU studentės), – „Plungės apylinkių kalbos ypatybės“, „Plungės apylinkių pravardės“, „Plungės apylinkių gyvulių vardai“.
7. Romas Marčius (Klaipėdos universitetas (toliau KU), doktorantas), – „Plungės miesto parkas“.
8. Algimantas Mečislovas Olšauskas (KU, doc. dr.), – „Plungės apylinkių natūrali kraštovaizdžio augalija“.
9. Veronika Simutienė (pedagogė, pensininkė), – „Plungės apylinkių kaimai: Burbaičiai, Mišėnai, Palūščiai, Norvaišiai“ ir kt.
10. Petras Grecevičius (KU, doc. dr.), – „Plungės apylinkių (valsčiaus) reprezentacinio kraštovaizdžio karkasas“.
11. Ramunė Urbonienė (KU, doktorantė), – „Gamtinės ir rekreacinės Plungės apylinkių (valsčiaus) teritorijos“.
12. Juozapas Šimkus (kraštotyrininkas, pensininkas), – „Plungės tarpukario 1918–1941 m. visuomeninės organizacijos“.
13. Stanislava Beržanskaitė (istorikė, muziejininkė), – „Žemaičių dailės muziejus, jo fondai ir kt.“
14. Julius Vainorius (ŠU, lektorius, kraštotyrininkas), – „Plungės apylinkių malūnai“.
15. Justas Vileikis (VU, studentas), – „Plungės apylinkių medžioklės ir žūklės tradicijos ir šiandiena“.
16. Aušra Petraitienė (Rožankevičiūtė) (VU studentė), – „Plungės draugijos ir jų vaidinimai XX a. pirmoje pusėje“.
17. Virginija Kvasaitė (VDU, doktorantė), – „Advento tradicijos Plungėje“.
18. Genovaitė Žukauskienė (Šiaulių „Aušros“ muziejus, muziejininkė), – „Plungės linų fabriko istorija“, „Technikos panaudojimo raida“.
19. Merūnas Lankelis (KU, dr.), – „Plungės apylinkių (valsčiaus) gamtinės ir rekreacinės teritorijos“.
20. Vitalijus Juška (KU, doktorantas), – „Plungės apylinkių (valsčiaus) gamtinės ir rekreacijos teritorijos“.
21. Virginijus Jocys („Versmė“, istorikas), Plungės apylinkių dvarų raida XIX–XX a. pr.“
22. Vytautas Skebas („Versmė“, istorikas, dr.), – „Žemės ūkis 1940–2003 m.“
23. Aloyzas Petrašiūnas (fotografas, istorikas), – „Plungės apylinkių kultūros paveldo objektų fiksacija“.

Buvo suorganizuotos ekspedicijos dalyvių jungtinės komandos, Plungės ir Platelių klubų lietuviškos ripkos draugiškos rungtynės. Šio renginio akimirkas užfiksavo A. Petrašiūnas.

„Versmės“ leidyklos kompleksinės ekspedicijos  
Plungėje vadovas Virginijus Jocys, 2003 08 25

## Apie Sintautų 2003 m. lokalinių tyrimų ekspediciją

Kompleksinė monografijos „Sintautai“ rengimo ekspedicija vyko 2003 08 04–13 Šakių rajone Sintautuose ir senojo Sintautų valsčiaus teritorijoje. Ekspedicijoje dalyvavo 18 kraštotyros rinkėjų ir tyrėjų iš Vilniaus, Druskininkų, Šakių ir Sintautų. Ekspedicijos metu rinkta medžiaga šiomis temomis:

1. biblioteka Sintautuose;
2. Sintautų muziejai;
3. Sintautų mokyklos istorija;
4. išymieji sintautiškiei;
5. tautinis šokis Sintautų valsčiuje;
6. Sintautų kolūkio istorija;
7. Sintautų valsčiaus išeiviai;
8. XX a. Sintautų miestelio ir apylinkių kultūrinis gyvenimas;
9. Sintautų valsčiaus administracija po Antrojo pasaulinio karo;
10. Sintautų miestelio ir apylinkių tremtinių atsiminimai;
11. Sintautų valsčiaus savanoriai ir karininkai;
12. senosios Sintautų valsčiaus kapinės;
13. Sintautų bažnyčių istorija, architektūra ir dailė;
14. Sintautų krikščioniškos ir tautinės organizacijos, veikusios tarpukariu ir dabartiniu laikotarpiu;
15. Antanas Tatarė Sintautuose;
16. Sintautų senojo valsčiaus kraštovaizdžio sandara ir raida;
17. pirmosios metų pusės kalendorinės šventės Sintautuose;
18. antrosios metų pusės kalendorinės šventės Sintautuose;
19. liaudies meteorologija Sintautuose;
20. Voverių kaimo istorija;
21. Vilkeiškių kaimo istorija.

Pasirašyta 18 autorinių darbų sutarčių. Pagal jas numatyta naudojantis ekspedicijoje surinkta medžiaga parengti straipsnius, kurių bendra numatoma apytikrė apimtis viršija 30 autorinių lankų.

Paruošta būsimosios monografijos vaizdinės kompiuterinės informacijos bazė – skaitmeniniu fotoaparatu nufotografuota 300 monografijai skirtų nuotraukų, kurios įvestos į kompiuterį ir patalpintos kompaktiniame diske, surinkta, nuskenuota, patalpinta kompiuteryje ir kompaktiniame diske dar 300 istorinių nuotraukų.

Su vykdoma ekspedicija ir jos rezultatais supažindinta vietos ir šalies visuomenė. Inicijuoti straipsniai vietos laikraščiuose „Draugas“ ir „Valsčius“, taip pat dienraštyje „Kauno diena“. Šio dienraščio straipsnis „Valsčiai ieško savo istorijos“ paskelbtas ir internete.

„Versmės“ leidyklos kompleksinės ekspedicijos  
Sintautuose vadovas Vitas Girdauskas, 2003 10 22

## Apie Šilalės 2003 m. lokalinių tyrimų ekspediciją

Ekspedicija vyko 2003 m. rugpjūčio 11–20 dienomis buvusioje Šilalės valsčiaus teritorijoje, t. y. Šilalės ir Pajūrio seniūnijose.

Iš viso medžiagą rinko 16 ekspedicijos dalyvių. Vilniečiai medžiagą rinko pagal 2003 m. balandžio 19 d. pateiktas „Versmės“ leidyklai temas. Vėliausiai prie ekspedicijos prisijungusios vilnietės Gražvilė Judelevičienė ir Edita Tikniūtė pasirinko temą straipsniui „Sodybos želdiniai, sodai, gėlių darželiai“. Savo lėšomis ekspedicijoje dalyvavo prof. Albinas Bagdonas, kuris talkino ir rinko medžiagą psichologinės krypties straipsniui.

Medžiagos rinkimo darbą palengvino Šilalės ir Pajūrio seniūnijų darbuotojai, parengę kaimų ir žinių pateikėjų sąrašus. Vidutiniškai ekspedicijos dalyviai aplankė po 20–25 senyvo amžiaus vietos žmones, kurių pasakojimai buvo užrašyti į 18 garso kasečių bei sąsiuvinuose.

Aloyzas Petrašiūnas nufotografavo buvusio Šilalės valsčiaus penkių bažnyčių vargonus bei meno kūrinius, taip pat gamtos paminklus, išymiųjų kunigų kapus ir nuotraukas.

Prie ekspedicijos prisijungė Šilalės r. penki kraštotyrininkai (organizavo Aldona Gedvilienė). Jie papildė mūsų tematiką tokiomis etnografinėmis temomis: „Duonos kepimas“, „Krikštytos“, „Alaus darymas“, „Liaudies medicina“, „Liaudies meteorologija“, „Žemdirbystės talkos“. Jie aplankė 12 kaimų, planuoja medžiagos rinkimą pratęsti laisvalaikiu.

Ekspedicijos dalyviams buvo suorganizuota ekskursija po Šilalės rajoną. Aplankytos žymiausios Šilalės krašto vietos, muziejai, Medvėgalio kalnas bei pi-  
liakalniai, pasigėrėta gamtos ir meno paminklais.

Buitinės sąlygos, maitinimas buvo geras, dalyviai liko patenkinti.

„Versmės“ leidyklos kompleksinės ekspedicijos  
Šilalėje vadovas Edvardas Vidmantas, 2003 08 21

## Apie Jiezno ir Stakliškių 2003 m. lokalinių tyrimų ekspediciją

Ekspediciją sudarė 27 žmonės: 23 suvažiavę iš Vilniaus, Kauno, Vilkaviškio, Druskininkų ir 4 vietiniai – iš Prienų, Stakliškių, Jiezno. Atvykėliai įsikūrė Jiezno vaikų globos namuose; už nemokamą apnakvindinimą jų direktorei Jūratei Žukauskienei padovanota „Versmės“ leidyklos monografija „Seredžius“.

Dirbta kolektyviai ir pavieniui. Istorikės V. Girininkienės vadovaujama grupė, susidedanti iš Klaipėdos universiteto Humanitarinių mokslų fakulteto absolventės R. Mekšraitytės, Vytauto Didžiojo universiteto Humanitarinių mokslų fakulteto II kurso studentės S. Malaškevičiūtės, Vilniaus Karoliniškių gimnazijos dešimtokės J. Šiaudinytės, dailininkės J. Jasinskaitės (Vilniaus dailės akademijos doktorantė J. Zabulytė medine kryždirbyste domėjosi atskirai), tyrinėjo kapines, matavo, aprašinėjo antkapius, kryžius, piešė atskirus elementus. Aplankytos Jiezno, Nibrių, Vošiškių, Sobuvos, Anglininkų, Pikelionių, Pelekonių kaimų kapinės. Jiezne – žymesnės gydytojo ir publicisto Stanislovo Moravskio tėvo, karaliaus Stanislovo Augusto išdininko Apolinaro Moravskio bei 1919 metais vasario 10 dieną mūšyje su raudonarmiečiais žuvusių ar nuo žaizdų mirusių savanorių kapavietės. Pirmąją žymi puošnus lietas metalinis paminklas, gaila, kad tiek jis, tiek kapas neprižiūrimi.



Antroji kapavietė įtraukta į Lietuvos Respublikos nekilnojamojų kultūros vertybių registrą; jos centre pastatytas paminklas iš lauko akmenų, nupjautos piramidės formos, su įrašu „Žuvusiems už Lietuvos laisvę“. Paminklo priekyje yra iškalta 17 kautynėse žuvusių (ar nuo žaizdų mirusių) savanorių pavardžių. Tačiau gautame iš Prienų rajono savivaldybės kultūros vertybių registravimo duomenų lape, kuri pateikė paminklotvarkininkas V. Didžpetris, nėra paminklo užrašė minimų Juozo Paulavičiaus, Kazio Matjošaičio, Jono Valentavičiaus, Juozo Daunoro pavardžių. Minėtame apraše, remdamasis literatūra ir šaltiniais, V. Didžpetris nurodo dar 7 čia palaidotus karius. Tačiau kapavietėje apie juos jokios informacijos nėra. Vertėtų vietos šviesuomenei parodyti daugiau dėmesio, sutikrinti duomenis, patikslinti palaidotųjų skaičių, papildyti pavardžių sąrašą.

Jiezniečiai ir aplinkinių vietovių gyventojai turėjo gražią progą susitikti su ekspedicijos dalyviais, tituluotais mokslininkais. Keletas jų – monografijos Gamtos skyriaus autoriai. Lietuvos gamtos draugijos prezidentas, Vilniaus universiteto Gamtos mokslų fakulteto Geologijos ir mineralogijos katedros profesorius Algirdas Gaigalas nustebino iš karto: Verknės upės atodangoje rasta gintaro! Kaip jis čionai atkeliavo, tikriausiai iš gintarinės Baltijos gelmių, bus aprašyta. Kaip ir garsiojo Verknės „ožkų pečiaus“ kilmė ar dar vienas geologijos paminklas – Ustronės riedulynas. Mineraliniai vandenys, kažkada išgarsinę Stakliškių miestelį, ir dabar dar versmėmis prasimuša į žemės paviršių. Kam, jei ne šalia jų gimusiam ir užaugusiam geologui V. Mikailai tai aprašyti? Gamtos mokslų daktaro, docento J. Stašaičio sfera – paukščiai ir jų gyvenamoji aplinka. Pasitelkęs į pagalbą ekologą Ž. Preikšą iš Nemuno kilpų regioninio parko, ornitologas išsamiai apibūdins tuos sparnuočius (pirmiausia rudagalvius kirus, gausiai perinčius Kašonių ežere), kurie įprato gyventi šalia žmogaus Jiezno ir Stakliškių apylinkėse.

Etnologas, Nacionalinės J. Basanavičiaus premijos laureatas Venantas Mačiekus aplankė 14 buvusio Jiezno valsčiaus kaimų ir juose domėjosi žemėvalda, šeimos ir paveldėjimo, prievoline teise, šalpa, kaimų savivalda. Kalbininkui, habilituotam mokslų daktarui Kaziu Morkūnui kartais užtekdamo tik paklausti kitų pokalbio, kad pajustų Jiezno šnektos niuansus, išgirstų negirdėtą žodį ar priežodį. Tokia jau gyvenančių paribyje su dzūkais ir suvalkiečiais dalia: šį tą perimti iš vienu, šį tą iš kitų... K. Morkūnas greit išsiaiškino: jiezniečiai taria *gražtas, kąsnis, skęsta* – kaip ir suvalkiečiai, užtat *aitau, norėtau, neatšaltai koju* (eičiau, norėčiau, neatšaltum koju) – kaip dzūkai, kalbininkų dar vadinami pietų aukštaičiais. Dabar Jiezno, Stakliškių, kai kurios kitos apylinkės kalbininkų dažnai vadinamos priedzūkiu. „*Nuo dzūkų nepabėgę, suvalkų nepasiviję*“, – taip susitikimo metu vietos gyventojus apibūdino Stakliškių kultūros namų direktorė V. Beliukevičienė, sukaupusi daug kraštotyros medžiagos apie savo kraštą. Šis pasakymas patiko ir įstrigo atmintin istorikei D. Blažulionytei, kuri kalbino senuosius jiezniečius, stengdamasi pajusti tą regioninę savimonę, apie ką ir užsibrėžusi parašyti. Druskininkų muzikos mokyklos mokytoja Nijolė Noreikaitė su apgailestavimu konstatavo, jog dainavimo kaip gyvenamosios mūsų laikais nebeliko, susibūrę į etnografinius ansamblius „Bočių“ klubas, Kašonių, Vėžionių, Želkūnų meno saviveiklininkai dainuoja tik tam tikromis progomis. Nebeliko nei rugiapjūtės dainų, nei savaitę trunkančių vestuvinių apeigų, nei per Velykas lalaujančių bernų. Nebeliko ir laidotuvių raudų, nors daugelis vyresniųjų žmonių



*Jiezo ekspedicijos vadovas Juozas Pugačiauskas ir Jonas Nenartavičius Šilinių kaime. 2006 m. rugsėjo 24 d. Aloyzo Petrašiūno nuotr.*



*J. Pugačiauskas su folklorinio ansamblio dalyvėmis Kašonių kaime. 2004 m. rugpjūčio 6 d. A. Petrašiūno nuotr.*



*Ansamblio „Kryžkelė“ atlikėjai tremtinės Eugenijos Lozdienės namuose Verbyliškių k., Prienų r. A. Petrašiūno nuotr.*



prisimena raudotojas, sugebėjusias per šermenis pravirkdyti visus susirinkusius. Keletą raudų fragmentų pavyko užrašyti, o ir dainų senovinių išgirsta, tik kad jau dainininkės be sąsiuvinuko ar draugių pagalbos neišsiverčia...

Kai kurių ekspedicijos dalyvių surinkta medžiaga tilpo garso kasetėse ir užrašų sąsiuvinuose – sociologė E. Kocai domėjosi bedarbių situacija, filosofė I. Stonkuvienė aiškinosi, kaip anksčiau auklėjo vaikus, o Lietuvos dailės muziejaus tekstilės rinkinio saugotoja ir tyrinėtoja D. Beliauskienė susirinko visą glėbį medžiaginių vertybių: XIX a. pabaigos–XX a. pradžios interjero audinių. Rankšluosčių, užvalkalų, lovatiesių, paklodžių bei drabužių. Žmonės noriai visa tai dovanojo menotyrininkei, sakydami, jog tai skaruliai, neverti dėmesio... Gi D. Beliauskienė karštai aiškino, jog tai neįkainojamos vertybės (dėl vienos bobutės sijono atraižos verta važiuoti iš Vilniaus!), net pabardavo, kad neįvertina, netausoja tokių turtų. Na, o visų jiezniečių bendras turtas – Šventojo Arkangelo Mykolo ir Jono krikštytojo bažnyčia. Uoliausiu jos lankytoju tapo menotyrininkas P. Spurgevičius, visą laiką skyręs gausioms architektūros ir dailės stilistinėms ypatybėms aprašyti. Pasak menotyrininko, vien angelų analizė verta daktarinės disertacijos...

Socialinių mokslų daktarų A. Čiužo ir V. Ratkevičienės tyrimo objektas – šiuolaikinė kaimo bendruomenė situacija: pedagogų, tėvų, vaikų saviraiška, ūkininkų gyvenimo ir veiklos sąlygos. Sėkmingai ūkininkaujantys S. Kaminskas, P. Jucikas ir kiti pasidalijo mintimis apie savo žemdirbišką verslą, problemas. Savo tyrinėjimus sociologai žada pratęsti rudenį.

Liaudies medicina besidominti Lietuvos liaudies kultūros centro darbuotoja R. Balkutė užrašinėjo gydymo grybais, vaistažolėmis receptus, surinko 10 užkal-

*Rašytojas Petras Žemkauskas, Jiezno seniūnas Algis Bartusevičius, redaktorius J. Pugačiauskas ir Pelekonių kaimo gyventojas Antanas Čiupas. Jiezno seniūnija, Pelekonių kaimas. 2007 m. A. Petrašiūno nuotr.*

bėjimų, nufotografavo 10 gydymo procesų. Žolelėmis domisi ir Rimas Šuopys iš Kauno. Tačiau labiau jam rūpi pieno produktų gamyba, jų reikšmė mitybai. Tad lydimas ilgametės buvusios Jiezno vidurinės mokyklos mokytojos E. Rimšienės, kuri renka medžiagą apie žymius jiezniečius ir puikiai pažįsta vietos gyventojus, apėjo tuos ūkininkus, kurie melžia karves, spaudžia sūrius, muša sviestą. Žurnalistės R. Šimukauskaitės tikslas – apžvelgti šiuolaikinio verslo būklę Jiezno seniūnijoje. Jos teritorijoje veikia viena iš dviejų belikusių Prienų rajone žemės bendrovių – „Nemunas“. UAB „Doleta“ yra viena žymiausių Europoje langų iš klijuotos medienos gamybos įmonių, kurioje pagaminta produkcija išvežama į Skandinaviją, Vokietiją, kitas Europos šalis. Taip pat garsi ir senas tradicijas turinti UAB „Lietuviškas midus“, įsikūrusi Stakliškėse, gaminanti įvairaus stiprumo lietuvišką midų ir alkoholinius kokteilius. Reikia apie ją parašyti išsamesnę (pradžią yra – kaunietės žurnalistės E. Vaitkūnienės magistro darbas) istoriją. Dėmesio laukia nuošalesnės Užuguosčio, Vyšniūnų, Pieštuvėnų apylinkės, kuriose yra ir ežerėlių, ir piliakalnių, ir mitologinių vietų. Etnokultūrininkė R. Balsevičiūtė savo gimtinės istoriją rašo, tačiau įvairiapusiškesnę darbą turėtų nudirbti papildoma, kompleksinė ekspedicija. Seniūnijos teritorijoje 19 kapinių, kurios niekada nebuvo aprašytos, Stakliškių, Užuguosčio bažnyčios irgi laukia išsamesnio tyrimo, apylinkėse yra vietinės ir respublikinės reikšmės archeologijos paminklų. Stakliškių seniūnija didžiausia rajone kaimų skaičiumi (iš viso 86). Juose tebegyvena žmonės, nepraradę sąsajų su savo senaisiais papročiais, tradicijomis, kalba (įdomus Užuguosčio dzūkiškos protarmės ruožas).

Patirtis parodė, jog aprėpti ir giliau patyrinti dvi didžiausias seniūnijas Prienų rajone vienos ekspedicijos metu – sudėtinga. V. Mačiekas, K. Morkūno, P. Spurgevičiaus, R. Balkutės, D. Beliauskienės, A. Čiužo, V. Ratkevičienės ir kitų ekspedicijos dalyvių nuomone, Stakliškės prašosi atskiros išvykos. Ten mielai vyktų dauguma apsilankusių šiemet Jiezno krašte.

Galbūt atskira ekspedicija, archyvinės bei naujos surinktos medžiagos kiekis paskatins pagalvoti apie atskirą – Jiezno, Stakliškių – monografijų parengimą ir leidimą.

„Versmės“ leidyklos kompleksinės ekspedicijos  
Jiezne ir Stakliškėse vadovas Juozas Pugačiauskas, 2003 09 11

## Apie Baisogalos 2003 m. lokalinių tyrimų ekspediciją

Geromis ekspedicijos dalyvių buities ir darbo sąlygomis buvo pasirūpinta iš anksto: apgyvendinti Baisogalos gyvulininkystės instituto viešbutyje nemokamai, maitintis jie galėjo vidurinės mokyklos valgykloje arba netoli nuo viešbučio esančioje kavinėje, gavo iš seniūnijos du dviračius, į tolimesnes vietas buvo pavežami ekspedicijos vadovo nuosavu automobiliu. Kokių nors nesklandumų nepasitaikė.

Rengiamos monografijos bukletai buvo išdalinti visiems, pas kuriuos apsilankyta, besidomintiems leidiniu, įvairių susitikimų Baisogalos valsčiuje ir Radviliškyje, rajono centre, metu. Iš viso išdalinta per 50 bukletų.

Prieš ekspedicijos pradžią Radviliškio rajono laikraštyje „Mūsų kraštas“ ir Baisogalos seniūnijos laikraštyje išspausdinti straipsneliai su nuotraukomis apie ruošiamą leidinį. Apsilankyta pas Baisogalos bažnyčios kleboną monsinjorą Ščepavičių, kuris paprašytas apie leidinį informuoti parapijiečius, pasinaudota bažnyčios archyve turimu kun. B. Vaišnoro „Baisogalos bažnyčios istorijos“ rankraščiu.

Buhalterijai buvo pranešta apie ekspedicijos dalyvių skaičių, jiems reikalingą įrangą ir eksploatacines medžiagas. Gautas reikalingas kiekis diktofonų, jų akumuliatorių, garso juostelių, rašiklių, popieriaus ir kt.

Ekspedicija buvo pirma, joje dalyvavo nedaug žmonių (6), todėl fotografuotųjų objektų sąrašas tik pradėtas sudarinėti, ir fotografo paslaugos bus reikalingos 2004 m. pavasarį.

Išvykstant į ekspediciją iš leidyklos buhalterijos buvo pasiimti tam reikalui skirti pinigai, dokumentų blankai bei reikalinga įranga, eksploatacinės medžiagos, prisegamos dalyvių kortelės.

Nuvykus į ekspedicijos vietą apie tai buvo pranešta telefonu. Su vadovu ir ekspedicijos dalyviais buvo galima susisiekti mobiliaisiais telefonais.

Leidyklos buhalterijai pristatytos atitinkamos suvestinės bei žiniaraščiai. Nors buvo duoti suvestinių ir žiniaraščių pildymo pavyzdžiai, dėl vadovo nepatyrimo pasitaikė tam tikrų klaidų, nepilnai užpildytų blankų.

Ekspedicija vyko šių metų rugsėjo 17–23 dienomis. Oras buvo labai palankus darbui. Dirbta atsidėjus ir daug.

„Versmės“ leidyklos kompleksinės ekspedicijos  
Baisogaloje vadovas dr. Jonas Linkevičius, 2003 09 26

## 2004 m. „Versmės“ leidyklos lokaliųjų tyrimų ekspedicijos

Tęsdama pradėtus knygų rengimo darbus, 2004 m. vasarą „Versmės“ leidykla surengė 14 kompleksinių tiriamųjų „Lietuvos valsčių“ serijos autorių ekspedicijų į aprašomas vietas.

Ekspedicijų tikslas – surinkti papildomos medžiagos, patikslinti turimą medžiagą bei parašyti straipsnius „Versmės“ leidyklos rengiamoms „Lietuvos valsčių“ serijos knygoms.

Ekspedicijų trukmė – dešimt dienų.

Ekspedicijų aprūpinimas: 1) ekspedicijų dalyviams, sudariusiems su leidykla straipsnių sukūrimo autorines sutartis, išmokami dienpinigiai (13,60 Lt už dieną, jei autorius 2004 m. važiuoja į pirmą ekspediciją; 20,40 Lt už dieną – jei į antrą, 25,50 Lt – jei į trečią ir vėlesnes tais pačiais metais), taip pat apmokamos kelionės išlaidos į vieną pusę;

2) ekspedicijų dalyviai apnakvindinami;

3) ekspedicijų dalyviai aprūpinami diktofonais, garso ir fotojuostelėmis, kanceliarinėmis medžiagomis, kt. būtinomis priemonėmis ir medžiagomis, pasirūpinama transportu ekspedicijos metu.

Ekspedicijų vadovai – monografijų vyriausieji redaktoriai sudarytojai.

### Ekspedicijų sąrašas:

1) Ekspedicija į **Baisogalą** ir jos apylinkes (Radviliškio r.) 2004 m. birželio 7–16 d., vadovas Jonas Linkevičius.

2) Ekspedicija į **Stakliškes** ir jų apylinkes (Prienu r.) 2004 m. birželio 28–liepos 7 d., vadovas Juozas Pugačiauskas.

3) Ekspedicija į **Joniškėlį** ir jo apylinkes (Pasvalio r.) 2004 m. liepos 5–14 d., vadovas Eugenijus Petrovas.

4) Ekspedicija į **Skaudvilę** ir jos apylinkes (Tauragės r.) 2004 m. liepos 5–14 d., vadovas Irenijus Šmidtas.

5) Ekspedicija į **Taujėnus** ir jų apylinkes (Ukmergės r.) 2004 m. liepos 12–21 d., vadovas Venantas Mačiekus.

6) Ekspedicija į **Valkininkus** ir jų apylinkes (Varėnos r.) 2004 m. liepos–rugpjūčio mėn., vadovė habil. dr. prof. Irena Regina Merkienė.

7) Ekspedicija į **Gruzdžius** ir jų apylinkes (Šiaulių r.) 2004 m. liepos 19–28 d., vadovas Domijonas Šniukas.

8) Ekspedicija į **Antalieptę** ir jos apylinkes (Zarasų r.) 2004 m. liepos 26–rugpjūčio 4 d., vadovas dr. Henrikas Jasiūnas.

9) Ekspedicija į **Endriejavą** ir jo apylinkes (Klaipėdos r.) 2004 m. rugpjūčio 2–11 d., vadovas Virginijus Jocys.

10) Ekspedicija į **Kapčiamiestį** ir jo apylinkes (Lazdijų r.) 2004 m. rugpjūčio 2–11 d., vadovas Juozas Žitkauskas.

11) Ekspedicija į **Merkinę** ir jos apylinkes (Varėnos r.) 2004 m. rugpjūčio 9–18 d., vadovas Juozapas Miglinas.

12) Ekspedicija į **Juodupe, Onuški** ir jų apylinkes (Rokiškio r.) 2004 m. rugpjūčio 16–25 d., vadovas Venantas Mačiekus.

**Pakartotinės ekspedicijos:**

13) Ekspedicija į **Pandėlį** ir jo apylinkes (Rokiškio r.) 2004 m. liepos 19–25 d., vadovas Albinas Jasiūnas.

14) Ekspedicija į **Žemaičių Naumiestį** ir jo apylinkes (Šilutės r.) 2004 m. rugpjūčio 9–18 d., vadovas dr. Zigmas Malinauskas.

**Papildoma ekspedicija**

Ekspedicija į **Žemaičių Naumiestį** ir jo apylinkes (Šilutės r.) 2004 m. balandžio 1–2 d.

*Ekspedicijų sąrašas parengtas 2003 m. lapkričio 19 d.*

**Apie Baisogalos 2004 m. lokalinių tyrimų ekspediciją**

Prieš ekspedicijos pradžią „Versmės“ leidyklos vadovas 2004 05 25 raštu kreipėsi į Radviliškio rajono savivaldybės merą A. Čeponą, Baisogalos seniūną R. Kalvaitį, prašydamas pagal išgales padėti organizuoti būsimą ekspediciją, jos dalyviams sudaryti palankias gyvenimo, maitinimosi ir darbo sąlygas. Vadovo prašymas buvo priimtas palankiai, gyvenimo ir darbo sąlygomis pasirūpinta prieš prasidedant ekspedicijai. Kadangi ši ekspedicija jau antroji, tai jokių organizacinių nesklandumų nepasitaikė: buvome apgyvendinti Baisogalos gyvulininkystės instituto bendrabutyje nemokamai, maitinomės kavinėje, Baisogalos ir Skėmių seniūnai teikė visokeriopą paramą, padėjo aplankyti atokiausius buvusio valsčiaus kaimus ir iš juose gyvenančių vyresnio amžiaus to krašto gyventojų užrašyti daug unikalios medžiagos, daugiausia etnologinio pobūdžio straipsniams.

Visiems ekspedicijoje dalyvavusiems baisogaliams išdalinti bukletai, valsčiaus žemėlapiai.

Prieš ekspedicijos pradžią buvo parengtas ir perduotas „Šiaulių kraštui“ informacinis straipsnis, bet, redakcijai suvėlavus jo paskelbimą, redakcijos iniciatyva laikraštyje išspausdintas išsamus reportažas apie ekspedicijos darbą ir monografijos ruošimo eigą. Straipsnis su nuotrauka įdėtas pirmame laikraščio puslapyje.

Leidyklai buvo pranešta apie ekspedicijos pradžią. Sėkmingai pradžia padėjo buhalterijos tinkamai parengta dokumentacija, ekspedicijai reikalinga įranga (aprūpinta reikiamu skaičiumi diktofonų, jų akumuliatorių kroviklių, garso kasečių, popierių, rašiklių).

Ekspedicijoje dalyvavo septyni būsimų straipsnių autoriai. Toks palyginti nedidelis skaičius dalyvių sudarė sąlygas jiems mobiliai susisiekti su gausiu respondentų skaičiumi, apimti didesnę buvusio valsčiaus dalį negu pirmosios ekspedicijos metu.

Ekspedicija vyko, kaip buvo numatyta iš anksto, 2004 m. birželio 7–16 d. Ekspedicijos dalyviai buvo nevienodą dienų skaičių. Ne visi turėjo galimybę išbūti ilgesnį laiką, todėl dirbo labai įtemptai ir įstengė per tris keturias dienas sukaupti straipsniams reikalingą medžiagą. Gaila, ne visi, norėję dalyvauti ekspedicijoje, galėjo išvykti iš anksto nustatytu laiku. Dvi tautosakininkės iš Kauno tik pačią paskutinę dieną tepranešė apie neatvykimą. Dėl tos pačios priežasties teks organizuoti dar šiais metais nedidelę ekspediciją, kurioje turėtų dalyvauti 6–8 straipsnių autoriai.

Ekspedicijos metu pavyko surinkti nemažai vertingų nuotraukų.  
Darbo sėkmę lėmė ir palyginti palankios oro sąlygos.

„Versmės“ leidyklos kompleksinės ekspedicijos  
Baisogaloje vadovas dr. Jonas Linkevičius, 2004 06 18

### Apie Stakliškių 2004 m. lokalinių tyrimų ekspediciją

2004 m. birželio 28–liepos 7 dienomis Stakliškėse (Prienu r.) vyko kompleksinė tiriamoji ekspedicija, kurioje dalyvavo dvi dešimtys įvairių profesijų kraštotyrininkų.

Tyrinėjimo objektai: Stakliškių, Medžionių, Noreikiškių, Pieštuvėnų piliakalniai, neolito laikotarpio radiniai Gripiškių kaime, pilkapiai, Gojaus miško ažuolyne susiformusios naujos kerpių, grybų, pelėsių atmainos, seniūnijos gyventojų – žemdirbių, mokytojų, moksleivių – gyvenimo ir veiklos bruožai, Stakliškių ir Užuguosčio bažnyčios, senosios kapinės, smulkioji tautosaka, žmonių prisiminimai apie Antrąjį pasaulinį karą ir pokarį, vietinių sporto entuziastų, miškininkų darbai, UAB „Lietuviškas midus“ istorija.

Ekspedicijos dalyviai:

1. Pedagoginio universiteto docentas dr. J. Genevičius;
2. habilituotas m. dr., archeologas, Istorijos instituto skyriaus vedėjas A. Girininkas;
3. Pedagoginio universiteto dėstytojas menotylininkas P. Spurgevičius;
4. „Laikinosios sostinės“ korespondentė žurnalistė E. Vaitkūnienė;
5. Botanikos instituto mikologė dr. A. Treigienė;
6. Botanikos instituto mikologė dr. G. Adomonytė;
7. Botanikos instituto mikologė dr. J. Motiejūnaitė;
8. Botanikos instituto mikologė dr. S. Markovskaja;
9. Stakliškių kultūros namų laisvalaikio organizatorė V. Beliukevičienė;
10. Stakliškių kultūros namų etnokultūros specialistė R. Balsevičiūtė;
11. Stakliškių seniūnijos agronomė N. Ruočkuvienė;
12. buvęs Stakliškių girininkas pensininkas R. Ašmantas;
13. Socialinių tyrimų instituto vyr. mokslo darbuotoja, socialinių mokslų (sociologijos) dr. A. Vosyliūtė;
14. Pedagoginio universiteto dėstytoja, soc. m. dr. V. Ratkevičienė;
15. soc. m. dr. A. Čiužas;



*Stakliškių klebonas Alfredas Pranas Rukšta  
ir Juozas Pugačiauskas Stakliškių bažnyčioje.  
2005 m. Aloyzo Petrašiūno nuotr.*





*Ekspedicijos vadovas  
Juozas Pugačiauskas  
ant Lepelionių  
piliakalnio (Napoleono  
kepurės). 2005 m.  
gegužės 25 d.*

16. soc. m. doktorantė E. Kocai;
17. 11 klasės moksleivė J. Šaudinytė;
18. mokslo ir technologijų istorijos magistras V. Banys;
19. Kauno Vytauto Didžiojo universiteto istorijos spec. ketvirta-  
kursė L. Kažukauskytė;
20. žurnalistas J. Pugačiauskas.

„Versmės“ leidyklos kompleksinės ekspedicijos  
Stakliškėse vadovas Juozas Pugačiauskas, 2004 07 13

### Apie Joniškėlio 2004 m. lokalinių tyrimų ekspediciją

2004 m. liepos 5–14 dienomis Joniškėlyje (Pasvalio r.) vyko kompleksinė tiriamoji ekspedicija.

Kompleksinei ekspedicijai Pasvalio rajono savivaldybė skyrė dalinį finansavimą dalyvių maitinimui (11,46 Lt per dieną) ir apgyvendinimui Joniškėlio žemės ūkio aukštesniojoje mokykloje (1,00 Lt per parą), t. y. studentų bendrabutyje. Be to, buvo apmokama už transportą, vežiojant ekspedicijos dalyvius po Joniškėlio apylinkių kaimus.

Iš dalies kompleksinės ekspedicijos dalyvius (straipsnių autorius) finansiškai ir techniškai rėmė „Versmės“ leidykla (apmokėjo kelionę į Joniškėlį, skyrė dienpinigius, aprūpino diktofonais, garso, fotojuostomis ir kt. medžiaga).

Prieš pat ekspedicijos pradžią Pasvalio r. laikraštys „Darbas“ buvo išspausdinti informaciniai straipsniai (vyr. redaktorius V. Braziūno, ekspedicijos vadovo E. Petrovo bei Pasvalio krašto etnografinio muziejaus darbuotojo A. Kazlausko) apie rengiamos kompleksinės ekspedicijos tikslus, dalyvius bei darbo pobūdį.

„Versmės“ leidyklos kompleksinės ekspedicijos  
Joniškėlyje vadovas Eugenijus Petrovas, 2004 07 16

## Apie Skaudvilės 2004 m. lokalinių tyrimų ekspediciją

Ekspedicijos dalyviai turėjo geras buitines ir darbo sąlygas – buvo įkurdinti suremontuotame Skaudvilės spec. internatinės mokyklos bendrabutyje.

Ekspedicijos dalyviai:

1. humanitarinių mokslų dr. Daiva Vaišnienė – Lietuvių kalbos instituto mokslinė sekretorė, tarmių archyvo vadovė, Vilniaus pedagoginio universiteto lektorė;
2. gamtos mokslų dr. Albinas Rimvydas Kuskas – Ekologijos instituto vyresn. mokslo darbuotojas;
3. habil. dr. Romanas Vasiliauskas – Vilniaus pedagoginio universiteto Edukologijos katedros profesorius;
4. Audronė Vakariniene – Lietuvos liaudies kultūros centro folkloro poskyrio vyresn. specialistė;
5. Gintautas Zabiela – Lietuvos istorijos instituto Archeologijos skyriaus vyresn. mokslo darbuotojas.

Liepos 7 dieną Skaudvilėje buvo atidaryta fotografijos darbų apie Skaudvilę paroda, skirta ekspedicijos pradžiai. Apie tai buvo publikuota rajoniniuose laikraščiuose „Tauragės kurjeris“ ir „Tauragiškių balsas“.

„Vermės“ leidyklos kompleksinės ekspedicijos  
Skaudvilėje vadovė Nijolė Meilutienė, 2004 09 02

## Apie Taujėnų 2004 m. lokalinių tyrimų ekspediciją

Taujėnuose ekspedicija dirbo 2004 m. liepos 12–21 d. Medžiagą rinko 17 mokslininkų ir kraštotyriminkų, iš jų 5 ukmergiškiai. Jų bendras darbo laikas ekspedicijoje – 157 darbo dienos, arba vidutiniškai 9,24 dienos vienam žmogui. Apie būsimą ekspediciją buvo pranešta rajono laikraštyje ir iš Taujėnų ir Lėno bažnyčių sakyklų. Ekspedicijos dalyviai buvo apgyvendinti dviejuose greta esančiuose butuose, kartą per dieną maitinami karštu maistu. Transporto problema buvo sprendžiama panaudojant ekspedicijos dalyvių (K. Morkūno) ir seniūnijos automobilis.

Ekspedicijos metu buvo renkama tokia medžiaga:

1. Dr. Rimvydas Kuskas tyrinėjo hidrografinį tinklą ir kraštovaizdžio formavimosi dėsningumus.
2. Botanikos instituto mokslo darbuotoja dr. Daiva Patalauskaitė tyrinėjo augmeniją, Lėno miškuose surado retesniųjų augalų augimviečių.
3. Taujėnų bibliotekos vedėja Gražina Žukauskienė rinko medžiagą Taujėnų bibliotekos istorijai, tyrinėjo kapines ir laidojimo papročius.
4. Ukmergės kultūros centro Taujėnų filialo vedėja Jurgita Levickienė rinko medžiagą apie saviveiklos ištakas, kultūros namų veiklą ir šiuolaikines vestuves.
5. Vilniaus pedagoginio universiteto dėstytojas Povilas Spurgevičius tyrinėjo Taujėnų ir Lėno bažnyčių architektūrą, bažnyčiose esančius dailės paminklus, bažnyčių archyvus.

6. Dr. Vytautas Skebas Vilniaus apskrities archyvo Ukmergės filiale ir Taujėnų agrarinėje tarnyboje rinko medžiagą apie okupantų bolševikų vykdytą žemės politiką 1940 m. (ūkininkų eksproprijavimą ir pan.).
7. Dr. Stanislovas Liučvaitis rinko medžiagą apie Šaulių sąjungą ir valstybinių švenčių šventimą tarpukario metais ir dabar.
8. Ukmergės rajono tarybos narys Arvydas Pėšina rinko medžiagą Užugirio A. Smetonos mokyklos istorijai, prisiminimus apie Atgimimo Sąjūdį Taujėnuose.
9. Ukmergės kultūros centro etnologijos specialistė Vilma Mulevičiūtė rinko medžiagą apie kalendorines šventes ir kalendorinius papročius.
10. Lietuvos nacionalinio muziejaus mokslo darbuotoja Skaidrė Urbonienė fiksavo fotojuostoje ir aprašė liaudies mažąją architektūrą (sakralinius paminklus) ir jos kūrėjus.
11. Lietuvos liaudies kultūros centro archyvarė Nijolė Marcinkevičienė tyrinėjo kulinarijos paveldą ir jo raidą.
12. Vilniaus universiteto lektorius Venantas Mačiekus rinko medžiagą apie lietuvių paprotinę teisę ir tradicinę dorovę.
13. Taujėnų veterinarinės apylinkės vedėjas veterinaras Aleksandras Liučvaitis tyrinėjo tradicinius gyvulių gydymo metodus.
14. Vilniaus „Volungės“ pradinės mokyklos mokytoja Jolanta Stupelytė rinko medžiagą apie liaudies astronomiją ir liaudies kalendorių.
15. Lietuvos liaudies kultūros centro vyr. archyvarė Rita Balikutė rinko medžiagą apie tradicinius gydymo metodus ir augalinės kilmės vaistus (liaudies mediciną).
16. Dr. Kazys Morkūnas tyrė vietos žmonių šnektą, jos kitimo tendencijas, bendrinės lietuvių kalbos įtaką įvairių kartų šnektos atstovams.
17. Muzikas Kazimieras Kalibatas rinko dainuojamąją, pasakojamąją ir smulkiąją tautosaką bei instrumentinę muziką.

Su visais ekspedicijos dalyviais sudarytos sutartys, visi dalyviai (išskyrus K. Kalibatą, kuris iššifruotus tautosakos tekstus pateiks Tautosakos rankraštynei) įsipareigojo parengti po vieną ar daugiau straipsnių.

„Versmės“ leidyklos kompleksinės ekspedicijos  
Taujėnuose vadovas Venantas Mačiekus, 2004 07 21

## Apie Valkininkų 2004 m. lokaliųjų tyrimų ekspediciją

Ekspedicijoje būsiami straipsnių autoriai rinko duomenis šiomis temomis:

1. Habil. dr. prof. Agirdas Juozapas Gaigalas, „Merkio ir intakų geomorfologinė sandara ir raida“, „Valkininkų bažnyčios mūrų riedulių sudėtis“.
2. Dr. doc. Živilė Lazdauskaitė, „Valkininkų apylinkių augmenijos bruožai“.

3. Dr. doc. Stanislovas Liučvaitis, „Valstybinės šventės Valkininkų apylinkėse“.
4. Habil. dr. prof. Irena Regina Merkienė, „Etnokultūros tapatumas šeimoje ir bendruomenėje: visuomenės modernėjimas“, „Šeima, bendruomenė ir lokalinė kultūra. Etninės kultūros tapatumo dinamika XX a.“
5. Dr. Inga Nėnienė, „Tradicinė tekstilė ir dabartinis žmogus“.
6. Dr. Mindaugas Pocius, „Rezistencija 1944–1953 m. Sovietų režimo aukos“.
7. Habil. dr. prof. Aldona Prašmantaitė, „Valkininkų pranciškonų vienuolynas XIX a.“
8. Dr. Zofija Sinkevičienė, „Valkininkų apylinkių vandens augalija“.
9. Habil. dr. prof. Romanas Jonas Vasiliauskas, „Vaikų ugdymo tradicijos ir jų pokyčiai XX a.“
10. Dr. Aloyzas Vidugiris, „Valkininkų šnektos būdingiausios ypatybės“.
11. Dr. Gintautas Zabiela, „Valkininkų piliakalniai ir pilkapiai“.
12. Aušra Zabielenė, „Folkloriniai ansambliai: praeitis ir perspektyvos“.
13. Dr. Rimantas Zizas, „Valkininkų valsčius vokiečių okupacijos metais“.

Rinkti duomenis padėjo Vita Vidugirienė ir Vitalija Zizienė. Valkininkų vidurinė mokykla leido ekspedicijos dalyviams nakvoti mokyklos bendrabutyje. Apie ekspedicijos darbo rezultatus paskelbti 4 straipsniai Varėnos laikraštyje „Merkio kraštas“.

„Versmės“ leidyklos kompleksinės ekspedicijos  
Valkininkuose vadovė prof. Irena Regina Merkienė, 2004 09 23

### Apie Gruzdžių 2004 m. lokalinių tyrimų ekspediciją

Pagal planą ekspedicija buvo numatyta 2004 07 19–07 28. Jos vadovu buvo paskirtas Domijonas Šniukas – monografijos sudarytojas ir vyr. redaktorius.

Rengiantis ekspedicijai, „Versmės“ leidykla kreipėsi į Kultūros ministerijos kuruojamą Kultūros ir sporto fondą ir gavo 1000 litų tikslinę paramą.

Nuvykus su Gruzdžių seniūnu J. Dunduliu ir Gruzdžių žemės ūkio mokyklos direktoriumi E. Gasparaičiu buvo susitarta dėl ekspedicijos dalyvių apnakvindinimo ir maitinimo. Leidyklos raštais buvo informuoti Šiaulių rajono meras R. Jakutis, Gruzdžių ir Šakynos seniūnai, rajono kultūros skyrius (V. Jurešienė) ir Lietuvos kraštotyros draugijos Šiaulių skyrius (L. Varkalienė) buvo pakviesti dalyvauti projekte.

2004 07 14 „Šiaulių naujienose“ buvo išspausdintas D. Šniuko straipsnis su iliustracija „Gruzdžių praeities paieškos“.

Ekspedicija įvyko numatytu laiku ir sėkmingai.

Joje dalyvavo šie asmenys:

1. Čeponkus Tomas – Šiaulių universiteto (ŠU) studentas, istorikas. Straipsnis „Gruzdžių ir Šakynos MTS istorija“, 0,5 a. l.
2. Gumuliauskas Arūnas – ŠU docentas, istorikas. Straipsniai: „Kolektyvizacijos ypatumai Gruzdžių valsčiuje“, „Pasiaprišimas sovietizacijai Gruzdžiuose“, iš viso 1,5 a. l.
3. Jonuškytė Irma – ŠU studentė. Straipsnis „Gruzdžių šnektos fonetinės ypatybės“, 0,3 a. l.
4. Kalibatas Kazimieras – muzikologas, „Versmės“ bendradarbis. Straipsnis „Gruzdžių apyl. tautosaka“, 1 a. l.
5. Kiršinaitytė Audronė – Šiaulių P. Višinskio b-kos darbuotoja, kraštotyrininkė. Straipsnis „Marinimo ir laidojimo papročiai“, 0,5 a. l.
6. Lapėnaitė Laima – Nacionalinio muziejaus bendradarbė. Straipsnis „Bitininkystės verslas, jos papročiai bei darbo papročiai“, 1 a. l.
7. Lazauskaitė Elvyra – Nac. muziejaus bendradarbė. Straipsnis „Tradiciniai valstiečių baldai ir namų apyvokos daiktai“, 1 a. l.
8. Malinauskaitė Aurelija – Lietuvos gyventojų genocido tyrimo centro ir „Aušros“ muziejaus darbuotoja. Straipsnis „Partizaninis judėjimas 1944–1953 m. Gruzdžių krašte“, 1 a. l.
9. Mitkutė Erika – ŠU magistrantė. Straipsnis „Gruzdžių apylinkių pravarės“, 0,4 a. l.
10. Pabrėža Juozas – ŠU prorektorius, doc., lingvistas. Straipsnis „Gruzdžių apylinkių kalbinės ypatybės“ ir „Gruzdžių apylinkių pravarės“, iš viso 0,9 a. l.
11. Pinkutė Gintė – Nacionalinio muziejaus bendradarbė. Straipsnis „Buitinė keramika“, 0,4 a. l.
12. Purvinienė Marija – Architektūros ir statybos instituto (ASI) bendradarbė. Straipsnis „Senieji pastatai ir sodybos Gruzdžių valsčiuje“, 1 a. l.
13. Purvinas Martynas – ASI bendradarbis, dr. Straipsnis „Gruzdžių valsčiaus gyvenviečių raida“, 1 a. l.
14. Rudzinskienė Irena – kraštotyrininkė. Straipsnis „Išnykę ir nykstantys kaimai“, 0,6 a. l.
15. Savčiukaitė Renata – ŠU studentė. Straipsnis „Gruzdžių šnektos leksinės ir morfologinės ypatybės“, 0,3 a. l.
16. Žukauskienė Genovaitė – „Aušros“ muziejaus bendradarbė. Straipsnis „Technikos istorija tarpukaryje“, 0,6 a. l.
17. Jurgaitytė Modesta – ŠU studentė, ekspedicijos talkininkė.
18. Pučkoriūtė Irma – ŠU studentė, ekspedicijos talkininkė.
19. Šlapelis Mangirdas – ŠU studentas, ekspedicijos talkininkas.
20. Petrašiūnas Aloyzas – Kultūros paveldo centro fotografas, fotografavo Gruzdžių, Šakynos ir Šiupelių bažnyčių interjerus.
21. Šniukas Domijonas – „Gruzdžių“ monografijos sudarytojas redaktorius, ekspedicijos vadovas.



*„Versmės“ leidyklos  
ekspedicijos  
Gruzdžiuose dalyviai.  
2004 m. liepos 23 d.  
A. Petrašiūno nuotr.*

*„Versmės“ leidyklos  
ekspedicijos Gruzdžiuose  
dalyviai: (iš dešinės)  
dr. Martynas Purvinas  
ir Marija Purvinienė.  
2004 m. liepos 23 d.  
A. Petrašiūno nuotr.*

Ekspedicijos dalyviai buvo apgyvendinti Gruzdžių žemės ūkio mokyklos bendrabutyje po 1–3 žmones kambaryje. Jie veltui buvo aprūpinti patalyne, rankšluosčiais. Tvarka bendrabutyje stropiai rūpinosi mokyklos saugos darbu specialistas Vidmantas Milickis.

Buvo organizuotas maitinimas. Dėl to iš atostogų buvo pakviesta socialinė pedagogė Danguolė Kraskauskienė, kuri už savikainą gamino labai kokybiškus pusryčius (iki 2 Lt) ir vakarienę (iki 4 Lt). Dalyviai taip pat turėjo galimybę gamintis valgi bendrabučio virtuvėje.

Pusryčiaudavome 8.15 val., vakarieniaudavome 19.00 val.

Dalyvius į kaimus vadovas pavėžėdavo savo automobiliu, dėl to važiuota maždaug 1000 kilometrų (priskaičiuojant kelionę iš Vilniaus ir atgal). Į nakvynės vietą dalis dalyvių grįždavo reisniais autobusais ar pakeleivingu transportu.

Ekspedicijos metu jokių nepageidaujamų dalykų neatsitiko, niekas nesirgo, nakvyne, valgiu, apskritai bendravimu su vietos gyventojais visi buvo patenkinti. Ekspedicijos organizacija priekaištų nesusilaukė.

Kraštotyrininkai teigė radę įdomios medžiagos, kurią papildžius archyviniais radiniais, galima bus pateikti kvalifikuotus straipsnius.

Gruzdžių seniūnijos kraštotyrininkams teikė konsultacijas, sudarė senų bei įdomių vietos gyventojų sąrašą, seniūnas kartą pavėžėjo žmones į pasirinktą kaimą.

Ekspedicijai baigiantis Gruzdžiuose apsilankė Šiaulių rajono kultūros skyriaus vyr. specialistė (etnokultūrai) Sigutė Tauterienė. Jai vadovas papasakojo apie ekspedicijos dalyvius ir nagrinėtas temas.

„Versmės“ leidyklos kompleksinės ekspedicijos  
Gruzdžiuose vadovas Domijonas Šniukas, 2004 07 29

### Apie Antalieptės 2004 m. lokaliųjų tyrimų ekspediciją

Ekspedicija Antalieptėje dirbo 2004 07 26–08 04. Medžiagą rinko 23 mokslininkai ir kraštotyrininkai. Apie ekspediciją buvo skelbta „Zarasų krašte“, du sekmadienius Antalieptės parapijos maldos namuose. Ekspedicijos dalyviai buvo apgyvendinti buvusio vienuolyno patalpose: paruošta 40 lovų (be baltos patalynės), sutvarkytas apšvietimas, virtuvės įranga. Ekspedicijos dalyviai buvo nuvežami į objektus ir parvežami. Suorganizuoti trys kultūriniai renginiai: aplankytas Utenos krašto muziejus, Zarasų energetikos istorijos muziejus (Tiltiškių k.), keliauta Lūžų keliu. Surengta išvyka į poeto Fausto Kiršos gimtinę. Į videojuostą įrašytos Antalieptės parapijos giesmininkių giesmės iškilmingų pamaldų metu ir vardai F. Kiršos tėviškėje.

Buvo renkama medžiaga:

1. Jonas Kaunelis rinko medžiagą apie komunistinį pagrindį Nepriklausomybės metais.
2. Dr. Milda Kiškienė žvalgė geologinę sandarą bei paviršiaus reljefą.
3. Dr. Ričardas Čepas lankėsi pradinių mokyklų, veikusių Antalieptės valsčiuje, vietose ir fiksavo jų migracijas.
4. Architektai M. Rupeikienė ir A. Rupeika tyrinėjo architektūrinius paminklus.
5. Jolanta Stupelytė tyrė liaudies pamaldumą.
6. Dr. Asta Venskienė tyrė moters išvaizdos tipus.
7. Dr. Vytautas Skebas tyrė ūkininkų pokyčius 1940–1944 m.
8. Prof. K. Musteikis domėjosi sentikių papročiais bei folkloru.
9. Mokytoja Danutė Mickevičiūtė tvarkė jau surinktą medžiagą apie 1940–1953 m. tremtį.
10. Vytautas Indrašius kaupė medžiagą kaimų istorijai.
11. Irena Šutinienė tyrinėjo represuotųjų „už politiką“ adaptaciją.

12. Mokytojas Vincas Kibirkštis rinko medžiagą apie Antalieptės miestelio mokyklas.
13. Dr. Albinas Rimvydas Kuskas tyrė Šventosios aukštupio ežeryno ir pelkyno sandarą.
14. Dr. Vilma Čiplytė domėjosi audėjų kūryba, išrašė apylinkės giedotojų bei dainininkų atliekamus kūrinius.
15. Dr. Bronius Kvedaras rinko medžiagą Šalnėnų ir aplinkinių kaimų istorijai.
16. Dr. G. Zabiela apėmė dalį krašto piliakalnių.
17. Daiva Snorskienė tyrė Gražutės regioninio parko rekreacinius išteklius.
18. Venantas Mačiekus domėjosi papročių teise.
19. Dr. Birutė Jasiūnaitė tyrė Antalieptės tarmės ypatybes bei papročius.
20. Dr. Genovaitė Žukauskienė tyrė technikos raidos istoriją.
21. Dr. Vilius Matulis domėjosi Baltriškių pranciškonų veikla ir šios parapijos iškiliais žmonėmis.
22. Teis. Vytautas Zabiela domėjosi Antalieptės susiformavimo istorija bei administracine raida.
23. Dr. J. Punienė rinko medžiagą gydymo įstaigų istorijai.

„Vermės“ leidyklos kompleksinės ekspedicijos  
Antalieptėje vadovas dr. Henrikas Jasiūnas, 2004 09 02

## Apie Endriejavo 2004 m. lokalinių tyrimų ekspediciją

Endriejavo seniūnijoje „Vermės“ leidyklos ekspedicija prasidėjo rugpjūčio 2 ir baigėsi rugpjūčio 11 d. Dalyvavo dvidešimt ekspedicijos dalyvių ir vietiniai autoriai.

Ekspedicijos pradžioje įvyko prisistatymas Endriejavo bendruomenei, apie rengiamą ekspediciją ir jos tikslus Klaipėdos rajono žmonės buvo supažindinti rajoniniame laikraštyje „Banga“ žurnalistės Virginijos Lapienės straipsnyje „Endriejavas įsiamžins monografijoje“ (2004 08 04, Nr. 62).

Rugpjūčio 6 d., penktadienį, Endriejavo kultūros namuose įvyko renginys, skirtas spaudos atgavimo šimtmečiui paminėti. Dalyvavo didesnė dalis endriejaviškių, vienaip ar kitaip garsinusių Endriejavo žemę ir jo žmones. Vyko senų spaudinių (laikraščių, žurnalų, brošiūrų ir knygelių), leistų spaudos draudimo metais, paroda. Jos dalyviai Pranas Kairys iš Žadeikių ir Liucija Padagienė (Jonušytė) pateikė žiūrovams gražių eksponatų: senų laikraščių, žurnalų, kalendorių, religinių knygelių. Endriejavo bibliotekos vedėja Zita Mačiulienė eksponavo didelę dalį knygų, išleistų kraštiečių pastangomis. Renginys plačiau aprašytas „Bangos“ laikraštyje (2004 08 11, Nr. 11).

Ekspedicijos metu buvo kalbinti brandesnio amžiaus žmonės: muzikantai, amatininkai, inteligentai, ūkininkai, išsaugoję sveiką žemaitišką humorą, sukaupe gyvenimo išminties.

Ekspedicijos dalyviai dalyvavo meistro Domininko Ašmonto padirbto ir pastatyto kryžiaus Auksoro kapinaitėse šventinimo ceremonijoje. Ekspedicijos pabaigoje buvo pasikviesti kaimų muzikantai Algis Kazragis, Leonas Banys, buvo



grojami seni šokiai ir melodijos. Endriejavo kaimo kapela „Ežerėlis“ (vadovė Dalia Radžienė) grojo įvairias melodijas, dainas, šmaikštavo.

Ekspedicijos dalyviai:

1. Neringa Gulbinaitė (Klaipėdos universitetas, etnologijos specialybės II kurso studentė); straipsnis „Endriejavo apylinkių vietovardžiai, vandenženkliai“ (apimtis apie 0,5 aut. lanko).
2. Ramutė Galdikaitė (Klaipėdos universitetas, etnologijos specialybės II kurso studentė); straipsnis „Endriejavo apylinkių žmonių pravardės“ (apimtis apie 0,5 aut. lanko).
3. Justas Vileikis (VU studentas, domisi gamtosaugos, etnologiniais klausimais); straipsnis „Šunys sodybose ir butuose etnografiniu požiūriu“ (apimtis apie 0,5 aut. lanko).
4. Darius Raudonius (LŽŪU miškininkystės specialybė, II kurso magistrantas); straipsnis „Endriejavo miškų augalija ir flora“ (apimtis apie 0,7 aut. lanko).
5. Diana Butkevičiūtė (LŽŪU ekologijos specialybė, III kurso studentė); straipsnis „Endriejavo Aukštojo tyro telmologinio draustinio augalija ir flora“ (apimtis apie 0,7 aut. lanko).
6. Gražina Žumbakienė (Lietuvos liaudies buities muziejus, etnologė); straipsnis „Sodybų želdiniai“.
7. Romas Marčius (Klaipėdos universiteto architektūros dėstytojas (VDA doktorantas); straipsnis „Endriejavo apylinkių kraštovaizdžio raida“ (apimtis apie 0,5 aut. lanko).
8. Merūnas Lankelis (Klaipėdos universitetas, Kraštotvarkos katedra, dr.); straipsnis „Vandens rekreacinės zonos“ (apimtis apie 0,7 aut. lanko).
9. Janina Samulionytė (Lietuvos liaudies buities muziejus, etnologė); straipsnis „Stalo indai, įrankiai, valgiai ir gėrimai“ (apimtis apie 0,7 aut. lanko).
10. Snaigė Lauciūtė (Lietuvos liaudies buities muziejus, etnologė); straipsnis „Senoji žemaitiška sodyba“ (apimtis apie 0,5 aut. lanko).
11. Antanas Ruškys (tautodailininkas, rašytojas, pensininkas); straipsnis „Žemės apdirbimo tradicijos ir įranga Endriejavo apylinkėse“ (apimtis apie 0,7 aut. lanko).
12. Dovilė Blaževičiūtė (LŽŪU miškininkystės specialybė, III kurso studentė); straipsnis „Medžio apdirbimo darbai“ (apimtis apie 0,7 aut. lanko).
13. Vilma Balsytė (VU lietuvių filologija, IV kurso studentė); straipsnis „Endriejavo apylinkių vestuvių papročiai“ (apimtis apie 0,7 aut. lanko).
14. Janina Valančiūtė (istorikė); straipsnis „Endriejavo parapijos istorija“ (apimtis apie 3 aut. lankai).
15. Kazys Kęstutis Šiaulytis (Lietuvos dailininkų sąjungos narys); „Endriejavo apylinkių vaizdai“.
16. Jurga Zvonkutė (Lietuvos muzikos akademija, III kurso studentė); straipsnis „Endriejavo apylinkių muzikantai“ (apimtis apie 0,5 aut. lanko).
17. Marija Purvinienė (architektūros istorikė); straipsnis „Endriejavo miestelio raida ir kita“ (apimtis apie 1 aut. lanką).

18. Martynas Purvinas (humanitarinių mokslų daktaras, architektūros istorikas); straipsnis „Istorinio Endriejavo valsčiaus gyvenviečių raida ir kt.“ (apimtis apie 1 aut. lanką).
19. Vytautas Skebas (humanitarinių mokslų daktaras, istorikas); straipsnis „Ūkininkų gyvenimo pokyčiai 1940–1953 m. ir kt.“ (apimtis apie 1 aut. lanką).

Už svetingą sutikimą ir didžiulę globą rūpinantis ekspedicijos dalyvių nakvyne bei maitinimu esame dėkingi Endriejavo seniūnei Laimutei Šunokienei ir seniūnijos darbuotojams.

Prie sėkmingo ekspedicijos darbo prisidėjo daugelis Endriejavo seniūnijos gyventojų. Jie talkino transportu, maistu, nakvyne, aukojo savo brangų laiką. Čia paminime tik keletą: Rasa ir Saulius Venckai, Stanislovas Virbauskas, Eugenija Selskienė, Zita Mačiulienė, Aurelė Pociūnienė, Regina Sungailienė, Laima Martinkienė, Endriejavo vidurinės mokyklos ūkinės dalies vedėjas Alfonsas Žadeikis, Endriejavo vaikų darželio vedėja Teresė Jasutienė ir kolektyvas, Adelė Misevičienė, Renata Lukauskaitė, Rima Lukauskienė, Stefanija Šniaukienė, Marė Matutienė, Elena ir Antanas Šiaulyčiai, Vytautas ir Laima Jociai, Antanas Žemgulis bei daugelis kitų talkininkų ir pateikėjų (amatininkų, dainininkų, muzikantų, pasakorių).

„Versmės“ leidyklos kompleksinės ekspedicijos  
Endriejave vadovas Virginijus Jocys, 2004 09 13

## Apie Kapčiamiesčio 2004 m. lokaliųjų tyrimų ekspediciją

Kapčiamiestyje 2004 m. rugpjūčio 2–12 dienomis vyko kompleksinė ekspedicija būsimos monografijos straipsniams rašyti.

Ekspedicijoje dalyvavo:

1. gamtos m. dr. Rimvydas Kuskas, tema „Kapčiamiesčio ežerinės kraštovės sandara ir raida“;
2. Vidmantas Povilionis, kraštotyrininkas, diplomatas, tema „Kareivonių Janulevičiai“;
3. Veronika Povilionienė, dainininkė, renginių vadybininkė, tema „Kapčiamiesčio pasakos“;
4. Nijolė Marcinkevičienė, etnografė, temos: „Aleknikių, Nasūtų kaimų istorijos“, „Kalendorinės šventės“, „Tradiciniai patiekalai“;
5. Rita Balkutė, etnografė, tema „Liaudies medicina Kapčiamiesčio apylinkėse“;
6. Giedrius Bernatavičius, etnografas, tema „Kapčiamiesčio valsčiaus audinių ornamentika“;
7. Povilas Kazimieras Spurgevičius, menotyrininkas, tema „Kapčiamiesčio seniūnijos bažnyčios: architektūra ir dailė“;
8. Vaidas Banys, istorikas, temos „Kapčiamiesčio seniūnijos kapinės“, „Rudnios Kapčiamiesčio valsčiuje“;
9. Audronė Kiršinaitytė, kraštotyrininkė, tema „Mirčių priežastys. Maravimo, laidojimo papročiai“;

10. dr. Asta Leskauskaitė, kalbininkė, tema „Kapčiamiesčio šnekta bei jos žodynėlis“;
11. Ridas Viskauskas, žurnalistas, teatro kritikas, tema „Kapčiamiesčio kultūros namų veikla“;
12. Aurelijus Burokas, kraštotyrininkas, „Macevičių kaimo istorijos aspektai“;
13. Alina Semionova, kraštotyrininkė, tema „Kultūrinė veikla kitose Kapčiamiesčio seniūnijos vietovėse“;
14. Ona Ruzgienė, kraštotyrininkė, tema „Varviškės kaimo istorija“;
15. Juozas Žitkauskas, ekspedicijos vadovas, kultūros darbuotojas.

Baigiantis ekspedicijai, atvyko architektai Marija ir Antanas Rupeikai, kurie rinko medžiagą apie Kapčiamiesčio architektūrą bei žydu paveldą.

Vieną ekspedicijos dieną atvykęs fotografas Aloyzas Petrašiūnas nufotografavo Paveisininkų, Varviškės, Būgiedos, Sirguškės, Sventijansko kaimus, Paveisininkų ir Kapčiamiesčio bažnyčias bei kai kuriuos objektus Kapčiamiesčio miestelyje.

Ekspedicijos metu apklausta per pusšimtį Kapčiamiesčio seniūnijos gyventojų, vyresnių nei 70 metų, inventorizuotos Kapčiamiesčio dabartinės bei senosios ir Paveisininkų kapinės. Pirmą kartą perrašyti Kapčiamiesčio senųjų kapinių antkapiniai užrašai, leisiantys daryti išvadas apie ten palaidotų žmonių kilmę bei jų atsikėlimą gyventi į Kapčiamiesčio seniūniją.

Nemažai įdomios ir vertingos medžiagos rasta Kapčiamiesčio bažnyčioje (sutartis dėl medienos bažnyčios statybai bei jai aukojusių žmonių sąrašai ir t. t.). Spėjame, kad iki šiol ši medžiaga buvo niekam nežinoma. Ją ten palikęs kun. A. Labanauskas seniai miręs. Išmatuotos abi Kapčiamiesčio parapijoje esančios bažnyčios, padaryti brėžiniai. Apie ekspediciją pranešė Kapčiamiesčio parapijos klebonas bei ekspedicijos vadovas.

Palyginti gana daug apie ekspediciją buvo informuojama per rajono ir šalies žiniasklaidą:

1. Lietuvos nacionalinis radijas, laida „Ryto garsai“ (2004 07 30, 2004 08 02);
2. Lietuvos nacionalinė televizija, laida „Labas rytas“ (2004 07 30);
3. Lazdijų r. laikraštis „Dzūkų žinios“ (2004 07 28);
4. Lazdijų r. laikraštis „Lazdijų žvaigždė“ (2004 07 30);
5. Lietuvos nacionalinis radijas, laida „Ant priesvirnės“ (2004 08 21);
6. dienraštis „Lietuvos rytas“ (rugpjūčio mėn.).

Ši ekspedicija – tai didelio darbo didelė pradžia. Beveik visi kapčiamiestiečiai, gyvenantys pačiame Kapčiamiestyje arba seniai iš jo išvykę, žino, kad rengiama monografija, kad 2006 m. bus minimos miestelio 490-osios metinės. Todėl artimiausiu metu dar ne kartą reikės važiuoti į šią seniūniją ir pildyti rinktos medžiagos spragas.

„Versmės“ leidyklos kompleksinės ekspedicijos  
Kapčiamiestyje vadovas Juozas Žitkauskas, 2004 09 07

## Apie Merkinės 2004 m. lokalinių tyrimų ekspediciją

Ekspedicijos dalyviai rinko ir studijavo faktinę medžiagą bei gyventojų atsiminimus dviem srautais, kadangi autoriai neturėjo galimybių suskubti numatytu laikotarpiu. Dėl autorių trūkumo keletas žmonių apsiėmė parašyti po dvi temas ir vyko į ekspediciją su antruoju srautu. Ekspedicijos dalyviai dirbo Varėnos savivaldybės archyvinėje grupėje, Varėnos ir Merkinės bibliotekose, Alytaus etnografiniame ir Merkinės istoriniame muziejuose, Alytaus archyvuose, Merkinės ir Liškiavos bažnyčiose ir jų archyvuose, Respublikinėje Mažvydo bibliotekoje ir Vilniaus valstybiniuose archyvuose. Aplankyta daug gyventojų, iš kurių surinkta atsiminimų, nuotraukų bei kitokios faktinės medžiagos.

Ekspedicijoje dalyvavo:

1. Algirdas Brukas, Lietuvos valstybinio miškotvarkos instituto mokslo darbuotojas. „Miškininkystės istorija“, „Merkinės seniūnijos, miškai, miškų ūkis ir medžioklė“.
2. Povilas Spurgevičius. „Merkinės architektūrinis savitumas“.
3. Petras Venantas Mačiekus. „Merkinės seniūnijos gyventojų paprotinė teisė“.
4. Bronislavas Karmaza, Geologijos ir geografijos instituto vyr. mokslo darbuotojas, daktaras. „Merkinės seniūnijos žemės gelmių sandara, raida, ištekliai ir geopaveldas“.
5. Regina Morkūnaitė, Geologijos ir geografijos instituto vyr. mokslo darbuotoja, dr. „Merkinės apylinkių fizinės geografinės sąlygos, geomorfologiniai ir paleogeografinės raidos bruožai“.
6. Aldona Baubiniienė, Geologijos ir geografijos instituto jaun. mokslo darbuotoja. „Merkinės krašto upės, ežerai ir šaltiniai“.
7. Romualdas Povilaitis, LŽŪU Kultūrologijos ir filosofijos katedros vedėjas, doc., dr. „Merkinės seniūnijos žemės ūkio istorija 1960–1990 m.“
8. Asta Steikūnienė, LŽŪU Kultūrologijos ir filosofijos katedros lektorė. „Merkinės seniūnijos žemės ūkis pokario metais iki 1960 m.“
9. Antanas Rupeika, architektas.
10. Marija Rupeikienė, architektė.
11. Janina Švitrienė. „Merkinės internatinės mokyklos istorija“.
12. Alfredas Girdziušas, žurnalistas, fotografas, kraštotyrininkas. „Policijos istorija ir jos vaidmuo krašto gyvenime“.
13. Ieva Jankauskienė, Vilniaus teisės universiteto 3 kurso studentė. „Teisiniai dokumentai Merkinės kraštotyros muziejuje“, „Merkinės šaulių istorija“.
14. Valentinas Raščikas, UAB „Vimega“ direktoriaus pavaduotojas ekonomikai. „Bankininkystės ir finansų istorija“, „Bankų veikla Merkinėje anksčiau ir dabar“.
15. Violeta Kilijonienė, Vilniaus pedagoginio universiteto 4 kurso istorijos studentė. „Merkinės keramika ir dailioji keramika“.
16. Tautvydas Prieskienis, Laisvalaikio ir pramogų centro direktorius. „Kibyšių kaimo istorija“.

17. Laima Gegužytė-Saviščevienė, Merkinės nacionalinio parko informacinio centro atstovė spaudai. „Mano amatai devyni“.
18. Rūta Lesniauskienė, Varėnos meno mokyklos Merkinės skyriaus vedėja. „Merkinės Švenčiausiosios Mergelės Marijos į dangų ėmimo parapijos istorija“, „Merkinės žydai“.
19. Aldona Raugalaitė, Merkinės kraštotyros ir genocido muziejaus direktorė. „Merkinės kraštotyros ir genocido muziejus ir jo istorija“, „Tikri merkiniškių nutikimai“.
20. Bronius Slavinskas. „Apie Lietuvos savanorių Nikodemą Jazerską“.
21. Rimantas Kanapėnas, Vilniaus Gedimino technikos universiteto prof., habil. technikos mokslų dr., Lazerinės technologijos centro direktorius. „Merkinės seniūnijos gydymo įstaigų aprūpinimas nauja gydymo technika“.
22. Romualdas Povilaitis, Lietuvos žemės ūkio universiteto Kultūrologijos ir filosofijos katedros vedėjas, doc. hum. mokslų dr. (istorija). „Merkinės seniūnijos žemės ūkio istorija 1960–1990 m.“
23. Juozapas Miglinas, monografijos „Merkinė“ vyr. redaktorius sudarytojas. „Merkinės seniūnijos kaimų veikiančių kapinių istorijos“.

„Versmės“ leidyklos kompleksinės ekspedicijos  
Merkinėje vadovas Juozapas Miglinas, 2004 10 14

### Apie Juodupės 2004 m. lokalinių tyrimų ekspediciją

Juodupės ekspedicija dirbo 2004 m. rugpjūčio 16–25 d. Medžiagą rinko 12 mokslininkų ir kraštotyrininkų. Jų bendras darbo laikas ekspedicijoje – 106 darbo dienos. Be to, ekspedicijoje dirbo 15 Vilniaus pedagoginio universiteto studentų, vadovaujama dr. L. Grumadienės. Apie būsimą ekspediciją buvo skelbta rajono laikraštyje. Ekspedicijos dalyviai buvo apgyvendinti atskirame 4 kambarių name, studentai – kultūros centre. Seniūnijos transportu ryte ekspedicijos dalyviai buvo išvežiojami, o vakare parvežami.

Ekspedicijoje buvo renkama tokia medžiaga:

1. Dr. Rimvydas Kuskas tyrinėjo hidrografinį tinklą ir kraštovaizdžio formavimosi dėsningumus.
2. Kultūros, filosofijos ir meno instituto mokslo darbuotojas Bronius Deksnys tikslino archeologinių bei mitologinių paminklų ir išžymių žmonių gimimo vietas, rinko medžiagą apie išžymius žmones.
3. Šiaulių „Aušros“ muziejaus skyriaus vedėja Genovaitė Žukauskienė rinko medžiagą apie technikos plitimą tarpukario metais.
4. Dr. Jonas Šedys tikslino okupacijų metais žuvusių žmonių sąrašus, rinko medžiagą apie jų žūties aplinkybes.
5. Dr. Stanislovas Liučvaitis tyrinėjo valstybinių švenčių šventimą tarpukario metais ir dabar.

6. Lietuvos žemės ūkio universiteto doc. dr. Rita Garškaitė tyrinėjo kaimų, dvarų ir parapijos kapinių raidą, fiksavo jų dabartinę būklę.
7. Kauno pramonės kolegijos dėstytojas Zenonas Žumbakys rinko medžiagą apie medžioklės tradicijas bei papročius ir pačius medžiotojus.
8. Vilniaus universiteto lektorius Venantas Mačiekus tyrinėjo papročių teisę.
9. Lietuvos nacionalinio muziejaus darbuotoja Skaidrė Urbonienė tyrinėjo kryždirbystės tradicijas, fiksavo sakralinius paminklus.
10. Mokytoja iš Kauno, etnologė Aurika Tarasovaitė rinko medžiagą apie kalendorinių švenčių ir darbo papročius.
11. Kauno etninės kultūros centro darbuotoja Vilma Čiplytė tyrė folkloro būklę, fiksavo dar išlikusius folkloro tekstus.
12. Vilniaus pedagoginio universiteto doc. dr. Laima Grumadienė tyrė tarmę, pasitelkusi studentus rinko medžiagą apie tarmės vartojimą.

Su visais ekspedicijos dalyviais sudarytos sutartys, visi dalyviai išipareigojo parengti po vieną ar daugiau straipsnių.

„Versmės“ leidyklos kompleksinės ekspedicijos  
Juodupėje vadovas Venantas Mačiekus, 2004 08 26

### Apie Pandėlio 2004 m. lokalinių tyrimų ekspediciją

2004 m. liepos 19–25 d. Pandėlyje (Rokiškio r.) vyko papildoma ekspedicija medžiagai rinkti knygai „Pandėlys“.

Ekspedicijoje dalyvavo ponai Marija ir Antanas Rupeikos iš Kauno, Gražina ir Zenonas Žumbakiai iš Rumšiškių, Petras Venantas Mačiekus, Stanislovas Liučvaitis ir Virginijus Jocys iš Vilniaus, Eglė Glemžienė iš Pandėlio, na, ir aš, vadovas Albinas Jasiūnas. Kiekvieną rytą ekspedicijos dalyviai ir vietiniai pandėliečiai – pernykštės ekspedicijos dalyviai, rašantys sutartas temas (Janina Kubilienė, Eglė Glemžienė, Danutė Gaškaitė, Nijolė Liugailienė), kaunietis Leonas Juozonis ir vilnietė istorikė Danutė Blažytė rinkdavomės pasitarti seniūnijoje, iš ten vykdavome įvairiais maršrutais į valsčiaus kaimus, o E. Glemžienė – į Biržų ir Neretų (Latvija) archyvus. Aš nuvykau į Rokiškį, „Gimtojo Rokiškio“ redakciją (buvo parašyta žinutė apie vykstančią ekspediciją), susitikau su Rokiškio meru Egidijumi Vilimu, Pandėlio ligoninės vyr. gydytoju Vitkumi dėl ligoninės istorijos aprašymo.

Surinkta medžiaga – didelis indėlis į Pandėlio istoriją.

„Versmės“ leidyklos kompleksinės ekspedicijos  
Pandėlyje vadovas Albinas Jasiūnas, 2004 07 25

## Apie Žemaičių Naumiesčio 2004 m. lokalinių tyrimų ekspediciją

Ekspedicija vyko 2004 m. rugpjūčio 9–18 d. Nors buvo numatę dalyvauti 11 dalyvių, tačiau dalyvavo tik 6. Kiti penki (K. Labanauskas, A. Rupeika, M. Rupeikienė, Karvelytė-Balberienė, S. Žakauskienė) dėl įvairių priežasčių išvyką atidėjo rudeniui. Ekspedicijoje dalyvavo O. D. Aleknienė, R. Bertašiūtė, V. Milius, M. Purvinienė, M. Purvinas, Z. Malinauskas. Ekspedicijos dalyviai tyrė žemės paviršiaus geomorfologines ypatybes, valsčiaus pastatų architektūrą, tradicinius audinius ir drabužius (lovatieses, paklodes, užvalkalus, skaras ir kt.), audinių ir drabužių apdirbimo ir dirbimo įrankius, Degučių, Ž. Naumiesčio, Gardamo, Midverių katalikų ir liuteronų kapines. Buvo aplankyti LDK pasienio su Prūsija kaimai. Ten fiksuoti senovės pastatai ir sodybos, susiję su Mažosios Lietuvos architektūros ir statybos tradicijomis. Ekspedicijos metu apžiūrėti Užpjaunių, Pašiliškių, Žiogų, Pypliškių, Žakainių, Jokūbiškių, Palendrių, Bartininkų, Rimženčių kaimai. 33 respondentai buvo apklausti apie drabužius. Rasta 30 eksponatų Lietuvos nacionaliniam muziejui (audinių). Nustatyti likusių gyvų rezistencijos dalyvių, kovojusių valsčiuje, adresai. Kai kurių pasakojimai įrašyti į garso juostas.

„Vermės“ leidyklos pakartotinės kompleksinės ekspedicijos  
Žemaičių Naumiestyje vadovas Zigmąs Malinauskas, 2004 08 31

## Apie Žemaičių Naumiesčio 2004 m. papildomą lokalinių tyrimų ekspediciją

Kultūros, filosofijos ir meno instituto Sakralinės dailės skyriaus ir Kultūros paveldo centro darbuotojų 2004 04 01–02 ekspedicija į Žemaičių Naumiesčio katalikų bei evangelikų liuteronų, Degučių ir Gardamo katalikų bažnyčias.

Ekspedicijoje dalyvavo dailėtyrininkai: dr. A. Aleksandravičiūtė, dr. D. Vasilūnienė, R. Stankevičienė, G. Surdokaitė, G. Povilionis; fotografas V. Balčytis, vairuotojas J. Latvis.

Balandžio 1 d. 7 val. ekspedicija išvyko iš Vilniaus. Apie 11 val. atvyko į Degučius. Šv. Vincento Ferero vardo bažnyčioje A. Aleksandravičiūtės vadovaujama darbo grupė pakartotinai (pirmoji ekspedicija buvo 2003 04 28) vykdė architektūros ir dailės objektų tyrimą. Vargonų specialistas G. Povilionis įvertino bažnyčios vargonus ir jų būklę. Kūriniai buvo dar kartą apžiūrėti, patikslinami jau surinkti ir archyvine medžiaga papildyti duomenys, fotografuojami ar kai kurie objektai perfotografuojami.

Tą pačią dieną apie 15 val. ekspedicijos dalyviai atvyko į Žemaičių Naumiesčio evangelikų liuteronų bažnyčią, atliko pirminę architektūros, vargonų ir dailės objektų apžiūrą, buvo fotografuojama architektūra ir interjero įranga. 17 val. tyrinėtojai atvyko į Žemaičių Naumiesčio Šv. arkangelo Mykolo katalikų bažnyčią, vadovaujami R. Stankevičienės dar kartą apžiūrėjo dailės kūrinius, įvertino naujus tyrimo objektus (relikvijorių, vargonus), nedidelius pokyčius interjere, kai kuriuos kūrinius naujai fotografavo. Ekspedicija darbą baigė 22 val.

Balandžio 2 d. 9 val. tyrinėtojai vėl aplankė evangelikų liuteronų bažnyčią, aprašė čia esančius liturginius reikmenis. Apie 11 val. ekspedicijos dalyviai nuvyko į Gardamo Šv. Roko bažnyčią, tikslino jau anksčiau sukaupią medžiagą, fotografavo kai kuriuos interjero įrenginius, greta įrengtą lurda, apžiūrėjo ir fotografavo kai kuriuos pastebėtus naujus objektus: liturgijos reikmenis, tekstilę. G. Povilionis tą dieną dirbo pats, jis ištyrė Žemaičių Naumiesčio evangelikų liuteronų, Šv. arkan-gelo Mykolo bažnyčios bei Gardamo bažnyčios vargonus. Ekspedicija apie 17 val. baigė darbą ir išvyko į Vilnių.

Pakartotinai apžiūrėjus Degučių, Žemaičių Naumiesčio ir Gardamo bažnyčias, paaiškėjo, kad jose, be jau ankstesnėje ekspedicijoje ištirtų įvairialaikų ir skirtingos meninės vertės kūrinių (Degučių bažnyčioje XVIII–XIX a. architektūra, altoriai, paveikslai, liturginiai reikmenys; Žemaičių Naumiestyje XIX a. antrosios pusės–XX a. pirmosios pusės architektūra ir dailė; Gardame XX a. meno objektai), yra vertingi XIX–XX a. vargonai, tarp kurių išsiskiria itin plataus diapazono Žemaičių Naumiesčio katalikų bažnyčios ir vokiečių meistro gaminti, deja, apgadinti evangelikų liuteronų bažnyčios instrumentai. Kaip jau buvo nustatyta ankstesnėje ekspedicijoje, dalis kūrinių yra ypač vertingi meniniu požiūriu (Degučių bažnyčios XVIII a. architektūra ir altorių ansamblis, Žemaičių Naumiestyje XX a. pr. altoriai, XIX a. pr. grafo M. fon Ronikerio portretas, atskiri liturginiai reikmenys ir kt.). Kiti architektūros ir dailės objektai yra reikšmingi krašto kultūros istorijai, vertintini tipologiniu ir Lietuvos meno istorijos faktografijos požiūriu.

Dr. Dalia Vasiliūnienė, 2004 04 06



## 2005 m. „Versmės“ leidyklos lokaliųjų tyrimų ekspedicijos

Tęsdama pradėtus knygų rengimo darbus, 2005 m. vasarą „Versmės“ leidykla surengė 9 kompleksines tiriamąsias „Lietuvos valsčių“ serijos autorių ekspedicijas į aprašomas vietas.

Ekspedicijų tikslas – surinkti papildomos medžiagos, patikslinti turimą medžiagą bei parašyti straipsnius „Versmės“ leidyklos rengiamoms „Lietuvos valsčių“ serijos knygoms.

Ekspedicijų trukmė – dešimt dienų.

Ekspedicijų aprūpinimas: 1) ekspedicijų dalyviams, sudariusiems su leidykla straipsnių sukūrimo autorines sutartis, išmokami dienpinigiai (13,60 Lt už dieną, jei autorius 2005 m. važiuoja į pirmą ekspediciją; 20,40 Lt už dieną – jei į antrą, 25,50 Lt – jei į trečią ir vėlesnes tais pačiais metais), taip pat apmokamos kelionės išlaidos į vieną pusę;

2) ekspedicijų dalyviai apnakvindinami;

3) ekspedicijų dalyviai aprūpinami diktofonais, garso ir fotojuostelėmis, kanceliarinėmis medžiagomis, kt. būtinomis priemonėmis ir medžiagomis, pasirūpinama transportu ekspedicijos metu.

### Ekspedicijų sąrašas:

1) Ekspedicija į **Daugus** ir jų apylinkes (Alytaus r.) 2005 m. birželio 6–15 d.; vadovas Juozapas Miglinas.

2) Ekspedicija į **Vilkiją** ir jos apylinkes (Kauno r.) 2005 m. birželio 2–liepos 6 d.; vadovė Vida Girininkienė.

3) Ekspedicija į **Žagarę** ir jos apylinkes (Joniškio r.) 2005 m. liepos 11–20 d.; vadovė Vida Girininkienė.

4) Ekspedicija į **Kamajus** ir jų apylinkes (Rokiškio r.) 2005 m. liepos 18–27 d.; vadovas Venantas Mačiekus.

5) Ekspedicija į **Plokščius** ir jų apylinkes (Šakių r.) 2005 m. liepos 25–rugpjūčio 3 d.; vadovas Antanas Andrijonas.

6) Ekspedicija į **Vaiguva** ir jos apylinkes (Kelmės r.) 2005 m. rugpjūčio 16–25 d.; vadovė dr. Ieva Švarcaitė.

### Pakartotinės ekspedicijos:

7) Ekspedicija į **Pašvitinį** ir jo apylinkes (Pakruojo r.) 2005 m. birželio 13–19 d.; vadovas Kazimieras Kalibatas.

8) Ekspedicija į **Rumšiškės** ir jų apylinkes (Kaišiadorių r.) 2005 m. liepos 25–rugpjūčio 3 d.; vadovė Vida Girininkienė.

9) Ekspedicija į **Valkininkus** ir jų apylinkes (Varėnos r.) 2005 m. liepos–rugpjūčio mėn.; vadovė habil. dr. prof. Irena Regina Merkienė.

### Apie Daugų 2005 m. lokaliųjų tyrimų ekspediciją

Ruošiant monografiją „Daugai“ 2005 m. birželio mėn. buvo suorganizuota ekspedicija į Daugų seniūnijos apylinkes, kurios apima buvusio valsčiaus vietas su nedidelėmis išimtimis. Norint aprėpti buvusią valsčių reikėtų organizuoti dar vieną ekspediciją į Varėnos rajoną, Varėnos seniūniją. Ekspedicijoje dalyvavo

16 asmenų. Pagal monografijų planus reikia daug dėmesio skirti didesnių ir nykstančių kaimų istorijoms. Jas turi rašyti 3–4 žmonės (kultūros centras, biblioteka, mokykla, žemės ūkis). Tam reikalui būtina surinkti daug medžiagos iš archyvų: savivaldybės, bažnyčios, valstybinių, muziejų, bibliotekų.

Toliau pateikiamas dalyvių sąrašas ir temos, kurioms buvo renkama medžiaga:

1. Bronius Karmaza – daktaras, Geologijos ir geografijos i-tas. Daugų apylinkių žemės gelmės, sandara, raida ir ištekliai.
2. Regina Morkūnaitė – daktarė, Geologijos ir geografijos i-tas. Fizinės geografinės sąlygos, reljefo ypatumai ir geomorfologiniai bruožai.
3. Aldona Baubiniene – Geologijos ir geografijos i-tas. Daugų krašto vandenys.
4. Aldona Raugalaitė – Merkinės kraštotyros muziejaus direktorė. Taikomoji ir dekoratyvinė dailė daugiškių buityje.
5. Algimantas Jonas Zubavičius – kraštotyrininkas. Žuvininkystės vystymasis ir kaita Daugų krašto vandenyse.
6. Stasys Stacevičius – poetas, žurnalistas. Daugų krašto literatai.
7. Alfredas Girdziušas – fotografas, žurnalistas. Daugų seniūnijos policijos istorija.
8. Juozas Krinickas – kompozitorius, kraštotyrininkas. Daugų krašto muzikinis gyvenimas.
9. Nijolė Kazlauskienė – etnologė. Daugų krašto šiuolaikinė tautosaka: tradiciniai ir naujieji žanrai.
10. Inesa Sinkevičiūtė – VDU etnologijos krypties doktorantė. Šiuolaikinė Daugų dainuojamoji tautosaka, tradicijos ir novacijos santykis.
11. Lionė Stanišauskienė – mokytoja, kraštotyrininkė. Liaudies švietimas: nuo daraktorių iki privalomojo mokslo.
12. Aleksandras Januškis – žurnalistas, kraštotyrininkas. Paštas, telegrafas, spauda, knygos.
13. Ieva Jankauskienė – Teisės universiteto doktorantė. Socialinis teisingumas ir valstybės vaidmuo Daugų seniūnijoje.
14. Bronius Slavinskas – žurnalistas, kraštotyrininkas. Daugiškiai krašto gynyboje, rezistencijoje, karyboje.
15. Violeta Kilijonienė – kraštotyrininkė. Žydų gyvensena ir socialinė padėtis Daugų istorijoje.
16. Juozapas Miglinas – ekonomistas, kraštotyrininkas. Daugų krašto kapinių dailėyra ir jos išraiškos priemonės.

„Vermės“ leidyklos kompleksinės ekspedicijos  
Dauguose vadovas Juozapas Miglinas, 2005 06 30

## Apie Vilkijos 2005 m. lokalinių tyrimų ekspediciją

Ekspedicija Vilkijoje dirbo 2005 birželio 27–liepos 6 d. Dalyviai buvo apgyvendinti vasarą neveikiančio žemės ūkio mokyklos bendrabučio patalpose. Bendrabutyje buvo atskiras kambarys, virtuvėlė, šaldytuvai. Dalyviai valgė individualiai. Bendrais organizaciniais reikalais domėjosi, ekspedicijos dalyvius globojo

ir vežiojo Vilkijos apylinkės seniūnas Arūnas Bačiūnas. Į ekspedicijos atidarymo bei uždarymo renginius atvyko Kauno rajono savivaldybės darbuotojai. Ekspediciją tiesiogiai kuravo rajono tarybos narys Romualdas Povilaitis, ypač vilkijietė, taip pat Kauno rajono tarybos narė Janina Marcinkevičienė. Ekspedicijai vadovavo Vida Girininkienė. Į ekspedicijos atidarymą Antano ir Jono Juškų etninės kultūros muziejuje buvo atvykę botanikas prof. Ričardas Kazlauskas ir istorikas prof. Romas Batūra. Jie papasakojo apie Vilkijos gamtos ir kultūros paveldo idomybes, pažadėjo parašyti straipsnius, panaudodami iš dalies jau surinktą medžiagą būsimai monografijai. Ekspedicijos darbe minėti profesoriai nedalyvavo. Šioje ekspedicijoje nebuvo kalbininkų, tautosakininkų bei etnologų – šios krypties tyrėjų ekspedicija numatoma organizuoti 2006 m. vasarą. Ekspedicijoje dalyvavo:

**Gamtininkai:**

1. Akad. prof. Algirdas Juozapas Gaigalas tyrė Vilkijos žemės gelmes ir būdingiausius riedulius.
2. Dr. Albinas Rimvydas Kunkskas tyrė Vilkijos krašto struktūrą ir raidą.

**Istorikai:**

3. Dr. doc. Mindaugas Bartašius tyrė Vilkijos krašto proistorę (nuo seniausių laikų iki XV a.).
4. Dr. Darius Vilimas tyrė Vilkijos valsčiaus istoriją.
5. Istorikas Vytautas Skebas tyrė Vilkijos valsčiaus žemės ūkį 1940–1941 m.
6. Istorikas Ričardas Albinas Čepas tyrė kai kuriuos Vilkijos tarpukario istorijos momentus.
7. Menotyrininkas Povilas Spurgevičius tyrė Vilkijos bažnyčios istoriją ir architektūrą.
8. Istorikė Ramunė Draučiuonaitė tyrė Vilkijos bažnyčios archyvą.
9. Istorikas Edmundas Kozarynas tyrė žvejybą Nemune.
10. Istorikė Kristina Daugilaitė rinko duomenis apie valčių gamintojus.
11. Istorikė Remigija Paldauskaitė rinko medžiagą apie Vilkijoje gyvenusius žymius žmones.
12. Architektūros istorikė Marija Rupeikienė tyrė Vilkijos miestelio gatvių ir namų planavimą.
13. Architektūros istorikas Antanas Rupeika detaliai tyrė namų planavimą vietoje.
14. Kraštotyrininkas Antanas Vaičius rinko medžiagą apie Adomą Makarevičių ir kitus vilkijiečius.
15. Mokytoja (filologė) Dalia Smolenskienė rinko medžiagą apie Vilkijos žemės ūkio mokyklą.

**Etnologai:**

16. Vida Sniečkuvienė rinko medžiagą apie Vilkijos krašto tautodailininkus.
17. Arūnas Sniečkus tyrė Vilkijos žemės mitus.
18. Martynas Tuminas tyrė Vilkijos valsčiaus kaimų raidą.
19. Architektė Marija Purvinienė tyrė kaimų sodybas ir pastatus.

20. Justina Šiaudinytė tyrė senąsias kapines.
21. Jurgita Jasinskaitė piešė senuosius kryžius ir pastatus.

„Versmės“ leidyklos kompleksinės ekspedicijos  
Vilkijoje vadovė Vida Girininkienė, 2005 10 14

## Apie Kamajų 2005 m. lokalinių tyrimų ekspediciją

Ekspedicija Kamajuose dirbo 2005 m. liepos 18–27 d. Medžiagą rinko 23 mokslininkai ir kraštotyrininkai. Ekspedicijos dalyviai buvo apgyvendinti vasarą neveikiančio vaikų darželio patalpose ir du kartus per dieną maitinami karštu maistu. Ekspedicijos dalyviai mokėjo tik už maisto produktus (į patiekalų kainą nei energija, nei darbas nebuvo įskaičiuojami), t. y. pusryčiai ir trijų patiekalų pietūs-vakarienė kainavo apie 4 Lt. Seniūnijos ir mokyklos transportu ekspedicijos dalyviai buvo ryte išvežiami ir vakare parvežami. Ekspedicijai nuolatinę paramą teikė Kamajų seniūnas Vytautas Vilys, Kamajų gimnazija, Kamajų seniūnijos kultūros darbuotojai. Ekspedicijai vadovavo Venantas Mačiekus.

Ekspedicijoje buvo renkama tokia medžiaga:

1. Linas Balčiūnas, pensininkas, rinko medžiagą Kamajų girininkijos istorijai.
2. Lietuvos liaudies kultūros centro vyr. archyvarė Rita Balikutė rinko medžiagą apie tradicinius gydymo metodus ir augalinės kilmės vaistus.
3. Stanislovas Buchaveckas, kvalifikuotas istorikas, rinko atsiminimus apie Kamajų valsčių nacmečiu.
4. Kauno etninės kultūros centro darbuotoja etnologė Vilma Čiplytė tyrė dainuojamosios ir pasakojamosios tautosakos būklę, fiksavo dar išlikusius tautosakos tekstus, fotografavo žymesnius tautosakos pateikėjus.
5. Buvusi televizijos laidų režisierė Liudmila Dagytė rinko medžiagą apie tradicinį skalbimą ir iš Kamajų apylinkių kilusius įžymesnius žmones.
6. Lietuvos žemės ūkio universiteto Kultūrologijos ir filosofijos katedros doc. dr. Rita Garškaitė tyrinėjo kaimų, dvarų ir parapijos kapinių bei antkapinių paminklų ir laidotuvių papročių raidą, fotojuostoje fiksavo jų dabartinę būklę.
7. Folkloristas Kazimieras Kalibatas rinko dainuojamąją, pasakojamąją ir smulkiąją tautosaką bei užrašinėjo instrumentinę muziką.
8. Dr. Albinas Rimvydas Kuskas tyrinėjo hidrografinį tinklą ir kraštovaizdžio formavimosi dėsninumus, fotojuostoje fiksavo dabartinę kraštovaizdžio būklę.
9. Lietuvos liaudies buities muziejaus vyresnioji muziejininkė Inga Levickaitė rinko medžiagą apie siuvėjus.
10. Vilniaus universiteto Teorinės ekonomikos katedros lektorius Petras Venantas Mačiekus tyrinėjo papročių teisę.
11. Lietuvos liaudies kultūros centro archyvarė Nijolė Marcinkevičienė tyrinėjo kulinarijos paveldą ir jo raidą.

12. Vilniaus universiteto Bendrosios geografijos ir kartografijos katedros doc. dr. Jonas Milius rinko medžiagą apie kraštovaizdžio ir žemėtvarkos raidą.
13. Lietuvos liaudies muziejaus direktoriaus pavaduotojas dr. Eligijus Juvencijus Morkūnas rinko medžiagą apie veikusius vandens ir vėjo malūnus, fotojuostoje fiksavo jų būklę.
14. Lietuvos nacionalinio muziejaus vyr. muziejininkė Živilė Paipulaitė rinko medžiagą apie namų darbo audinius, fotojuostoje fiksavo jų būklę.
15. Botanikos instituto mokslo darbuotoja dr. Daiva Patalauskaitė tyrinėjo augmeniją, ieškojo retesnių augalų augimviečių.
16. Mokytoja, etnologė Aurika Sirvidienė tyrinėjo kalendorinius ir šeimos papročius.
17. Dr. Vytautas Skebas rinko medžiagą apie žemės ūkio būklę, mokesčius ir žemės ūkio produkcijos prievoles 1940–1944 m.
18. Vilniaus pedagoginio universiteto dėstytojas Povilas Kazimieras Spurgevičius tyrinėjo Kamajų valsčiaus bažnyčias ir jų menines ypatybes.
19. Vilniaus pedagoginio universiteto studentė Lina Spurgevičiūtė į magnetinę juostą įrašinėjo šnektos tekstus.
20. Lietuvos nacionalinio muziejaus vyresnioji bibliotekininkė Skaidrė Urbonienė tyrinėjo kryždirbystę, fotojuostoje fiksavo sakralinius paminklus.
21. Socialinių tyrimų instituto mokslo darbuotoja Irena Štutienė tyrinėjo nepriklausomybės atkūrimo vyksmą, kaip jį suvokia atskiros žmonių grupės.
22. Lietuvos liaudies buities muziejaus vyresnioji muziejininkė Gražina Žumbakienė tyrinėjo sodybų želdinius, fotojuostoje fiksavo gėlių darželius.
23. Kauno pramonės kolegijos dėstytojas Zenonas Žumbakys rinko medžiagą apie medžioklės tradicijas bei papročius ir pačius medžiotojus.

„Versmės“ leidyklos kompleksinės ekspedicijos  
Kamajuose vadovas Venantas Mačiekus, 2005 07 28

## Apie Plokščių 2005 m. lokalinių tyrimų ekspediciją

Ekspedicijoje dalyvavo 32 įvairių sričių specialistai, 7 iš jų – mokslo daktarai. Daugelis jų ne pirmą kartą dalyvauja „Versmės“ leidyklos ekspedicijose. Šiais metais Plokščiuose organizuotoje ekspedicijoje dalyvavo:

1. Andrijonas Antanas – „Versmės“ leidyklos redaktorius, ekspedicijos vadovas.
2. Sutkus Vidas – V. Sutkaus įmonės „Vaiguva“ atstovas (Klaipėda), monografijos „Plokščiai“ vyr. redaktorius.
3. Baranauskas Tomas, Istorijos instituto darbuotojas; tyrė Plokščių apylinkių piliakalnius.
4. Kondratas Benjaminas – pedagogas ekspertas, literatūros istorikas; domėjosi Plokščių vls. kūrėjų darbais.

5. Vėlyvis Jonas – Vilniaus Gedimino technikos universiteto dėstytojas, gamtos mokslų daktaras; tyrė šiandienos socialinę padėtį ir galimas perspektyvas Europos Sąjungoje.
6. Vaičiūnas Albinas – kultūros istorikas; rinko medžiagą apie kunigus iš seniausių laikų.
7. Buchaveckas Stanislovas, istorikas; tema – mokykla vokiečių okupacijos metais (1941–1944).
8. Masaitis Albinas – „Versmės“ leidyklos redaktorius; rinko medžiagą apie pokario partizaninį judėjimą.
9. Kuskas Rimvydas – gamtos mokslų daktaras; tyrė aplinkinių kraštovaizdį.
10. Stanevičius Vitas – Vilniaus universiteto Ekologijos instituto Paukščių ekologijos laboratorijos mokslo darbuotojas, gamtos mokslų daktaras; tyrė paukščių populiacijas.
11. Spurgevičius Povilas – Vilniaus pedagoginio universiteto dėstytojas; tyrė bažnyčios meną.
12. Vaitkus Vytautas – „Lietuvos aidą“ redakcijos darbuotojas, žurnalistas; domėjosi vls. sportiniu gyvenimu.
13. Žeimantas Vytautas – „Lietuvos aidą“ vyr. redaktoriaus pavaduotojas, žurnalistas; tyrė Plokščių rašytinius šaltinius, spaudos bibliografiją.
14. Totoraitis Evaristas Algirdas – Vilniaus Gedimino technikos universiteto docentas, technikos mokslų daktaras; rinko medžiagą apie partizanus, Vaiguviškių k. istoriją.
15. Totoraitienė Genovaitė – gamtos mokslų daktarė; domėjosi ž. ū. ekonomika.
16. Janulaitis Antanas – Kauno klinikų darbuotojas; tyrė šaulių veiklos bruožus.
17. Kasperavičius Alfonsas – Vilniaus universiteto onkologijos ligoninės darbuotojas; rinko medžiagą apie krašto savanorius.
18. Augūnas Tomas – „Kodak“ firmos vadovas; rinko medžiagą apie žymesnius krašto žmones.
19. Krištolaitienė Ilona – Plokščių bibliotekos vedėja; tyrė etnokultūrą.
20. Kazarian Gražina – Plokščių vid. mokyklos mokytoja; domėjosi mokyklos muziejaus istorija (apie kazlavitą Gintutį iš Šiliaravos).
21. Mozūraitis Aidas – Panemunių regioninio parko darbuotojas (Jurbarko r.); tyrė sielininkų gyvenimą, girias, gamtą.
22. Bosas Jonas – buvęs Plokščių vid. mokyklos direktorius (gyvena Šakiuose); tyrė švietimą Plokščių valsčiuje, pradžios mokyklas.
23. Augustaitis Pranas – Plokščių gyventojas; domėjosi tarybinio ūkio istorija.
24. Perkauskas Donatas – Aplinkos apsaugos ministerija, Aplinkos apsaugos agentūra, Oro kokybės valdymo departamentu direktorius, gamtos mokslų dr.; rinko senas valsčiaus nuotraukas (skenavimas, archyvavimas).
25. Gudienė Vilma – Lietuvos vaistinių muziejaus darbuotoja; domėjosi valsčiaus vaistinių istorija.
26. Šiaulytis Kazys Kęstutis, dailininkas; Plokščiai akvarelėse.

27. Valuckas Kostantinas – Vilniaus universiteto onkologijos liginės direktorius, habilituotas medicinos mokslų daktaras, profesorius; rinko medžiagą apie Valuckų giminę Plokščiuose; rašytoją ir žurnalistą Andrių Valucką.
28. Valuntienė Stefanija – buvusi Plokščių stomatologijos kabineto įkūrėja ir vedėja; domėjosi ambulatorija, stomatologijos kabinetu, liginine.
29. Valuntienė Vita – Plokščių vid. mokyklos lietuvių kalbos mokytoja; rinko medžiagą apie mokytoją, kraštotyrininką, Sąjūdžio Plokščiuose organizatorių Vytautą Valuntą.
30. Valuntaitė Aušra – Vilkaviškio muziejaus darbuotoja; tyrė kryždirbystę Plokščiuose.
31. Žemaitienė Jadvyga – vokiečių kalbos mokytoja; rinko medžiagą apie fotografa, visuomenininką Antaną Žemaitį.
32. Pilypaitienė Neringa – Plokščių vid. mokyklos mokytoja; rinko medžiagą apie Plokščių miestelio žydus.

Ekspedicija įsikūrė Plokščių vidurinėje mokykloje (direktorė Nijolė Bitinienė), keliuose kabinetuose (patalpų netrūko). Buvome aprūpinti šaldytuvu, mikrobangine krosnele, elektriniais virduliais arbatai. Darbo dienomis mokyklos raštinėje budėjo darbuotojos, galėjome pasinaudoti telefonu, elektroniniu paštu. Naudojomės mokyklos sporto sale, dušais.

Palaiškėme nuolatinį ryšį su kaimynystėje įsikūrusia Plokščių seniūnija (seniūnė Laima Miliūnienė). Važinėjome nuosavais lengvaisiais automobiliais. Juos turėjo A. Andrijonas („Volvo“), B. Kondratas (VAZ-2106), V. Žeimantas („Volkswagen Passat“), K. Valuckas (BMW). Geologas R. Kuskas buvo atsivežęs dviratį, tad su apylinkėmis ir jų žmonėmis galėjo susipažinti savarankiškai.

Plokščių apylinkėse gausu piliakalnių – Stulgių, Vaiguviškių, Šilvėnų, Mišiūnų. Aplankėme ir kaimyninio Paežerėlių valsčiaus piliakalnius – Žuklijų, Žemosios Panemunės.

Piliakalnius tyrinėjo ekspedicijos dalyvis istorikas T. Baranauskas. Pasirodo, kad tik šiemet istorikas Gintautas Zabiela paskelbė hipotezę, jog Plokščių (Vaiguviškių) piliakalnį kryžiuočiai 1337 m. buvo pasirinkę Bajerburgo pilies statybai. Ši nauja G. Zabielos versija buvo paskelbta „Lietuvos archeologijos“ 28 tome. Šis piliakalnis galingesnis, didesnis nei kiti, esantys aplinkui. Jo dydis nebūdingas Lietuvos piliakalniams. Šaltiniai teigia, kad 1337 m. netoli Veliuonos kryžiuočiai pastatė pilį. Ji buvo siejama su Veliuonos pilaitėmis, esančiomis kitoje Nemuno pusėje. Tačiau istorikas G. Zabiela, išnagrinėjęs šaltinius, priėjo prie išvados, kad būtent Plokščių piliakalnis yra tinkamiausia vieta tokiai piliai, o Veliuonos pilaitė buvo priedanga statant Bajerburgą, kad lietuviai nepultų nuo Veliuonos pilies pusės. Tos pilaitės pavadinimas nėra žinomas, šaltiniuose nepaminėtas. Bajerburgui, kaip manoma, ant Plokščių piliakalnio buvo numatytas Lietuvos sostinės ir Lietuvos vyskupijos centro vaidmuo, nes kaip tik tuo metu kryžiuočiai planavo greitai nukariauti Lietuvą ir Bajerburgą paskelbti sostine. Bajerburgu ji buvo pavadinta todėl, kad statant pilį dalyvavo Bavarijos kunigaikštis. „Bajerburgas“ išvertus iš vokiečių kalbos reiškia Bavarijos pilį.

Plokščių mokyklos muziejuje sukaupta medžiaga, kurią 1973 m. surinko mokytojo ir kraštotyrininko Tomo Glodo vadovaujama ekspedicija. Ekspedicijos metu buvo sudaryti kai kurie senieji žemėlapiai (pagal žodinius aprašymus): 1522–1527 m. panemunių girių, Plokščių dvaro ir valsčiaus, iš Kauno atvežta 1793 m. žemėlapio kopija, kurioje lokalizuota Plokščių situacija. Iš viso muziejuje sukaupta apie 10 istorinę vertę turinčių žemėlapių. Visus juos nuvežėme į Vilnių ir prie Žemės ūkio ministerijos esančiame Žemėtvarkos institute žemėlapius nukopijavome bei perkėlėme į kompiuterinę laikmeną. Jau minėtos 1973 m. ekspedicijos metu buvo sukurti kai kurių tuo metu apylinkėse naudotų įrankių brėžiniai. Tai labai svarbi etnografinė medžiaga.

Ekspedicijoje buvome apsirūpinę kompaktiniu (nešiojamuoju) kompiuteriu ir skeneriu (šia technika pasirūpino ir dirbo gamtos mokslų daktaras Donatas Perkauskas). Kompiuterinę įrangą sumontavome vienoje mokyklos klasėje ir su ja nuolat dirbome: skenavome nuotraukas iš muziejaus, iš bibliotekos ir tas, kurias ekspedicijos dalyviai atsinešdavo iš kaimų arba jas pateikdavo patys kaimiečiai (pavyzdžiui, Janina Šilingienė). Taip į kompiuterinę laikmeną buvo sudėta apie 700 Plokščių valsčiaus nuotraukų.

Dar apie 600 nuotraukų padarėme ekspedicijos dienomis. Taip iš Plokščių parsivežėme apie 1500 nuotraukų archyvą. Visos jos kompiuterinėje laikmenoje ir surašytos į CD diskelius.

Dalyviai ekspedicija liko patenkinti, geras išpūdis išliko ir vietos gyventojams. Dalyvavome Šventaduobėje organizuotame Šekspyro sonetų vakare, susitikome su Šakių kultūros ir turizmo skyriaus darbuotojais, lankėmės pas rajono merą Juozą Bertašių. Nuoširdžiai draugavome su parapijos klebonu Antanu Urbanavičium, kuris mūsų žmonėms patikėdavo klebonijos ir bažnyčios raktus, sutiko įleisti mus į bažnyčios bokštą, kur fotografavome senąją varpą, nulieta 1573 metais.

Apie ekspedicijos darbą išspausdinta 10 publikacijų (3 rajoninėje spaudoje – „Valsčiuje“ ir „Drauge“, 7 „Lietuvos aide“ ir „Lietuvos žiniuose“). Esame pakviesti į Lietuvos radiją. Vertinga ekspedicijos medžiaga jau kaupiama „Plokščių“ monografijai.

„Vermės“ leidyklos kompleksinės ekspedicijos Plokščiuose  
vadovas Antanas Andrijonas, 2005 08 04

## Apie Vaiguvo 2005 m. lokalinių tyrimų ekspediciją

Ekspedicijos dalyvius aprūpinti nakvyne Vaiguvoje buvo sudėtinga, nes mokykla neturi jokio bendrabučio, o vaikų darželis jau seniai nebeveikia. Studentai buvo apgyvendinti Vaiguvo vidurinėje mokykloje, dalis ekspedicijos dalyvių buvo apgyvendinta Kelmės „Kražantės“ pagrindinės mokyklos bendrabutyje ir Kelmės profesinės mokyklos bendrabutyje.

Ekspedicijai buvo pagaminta ir išdalinta 100 vnt. reklaminių bukletų, skirtų pristatyti rengiamą monografiją „Vaiguva“. Ekspedicijos dalyviams buvo išdalinti stambaus mastelio Vaiguvo žemėlapiai (parengė L. Kavaliauskienė).

Prieš ekspediciją rajoniniame laikraštyje „Bičiulis“ paskelbtas I. Švarcaitės straipsnis „Knyga apie Vaiguvo valsčių“, o ekspedicijos metu korespondentė



Karpavičienė laikraštyje „Šiaulių kraštas“ paskelbė straipsnį apie tai, jog Vaiguvos apylinkės tyrinėja mokslininkų ekspedicija.

Kiekvienam ekspedicijos dalyviui buvo įteiktas seniausių Vaiguvos valsčiaus gyventojų sąrašas.

„Versmės“ leidyklos buhalterija ekspedicijos vadovę aprūpino pinigais, dokumentų blankais, ekspedicijos dalyviams reikalinga įranga ir eksploatacinėmis medžiagomis.

Ekspedicijos metu buvo pildomos:

- a) ekspedicijos dalyvių autorinių darbų sutartys;
- b) dalyvių buvimo ekspedicijoje trukmės suvestinė;
- c) žiniaraštis apie leidyklos įrangos išdalinimą bei grąžinimą;
- d) garso magnetinių juostų išdavimo žiniaraštis;
- e) ekspedicijos dalyvių kelionės į Vaiguvą suvestinė;
- f) kasos išlaidų orderiai.

Ekspedicijos, vykusios Vaiguvos valsčiuje (Kelmės r.)

2005 m. rugpjūčio 16–25 d., dalyvių ir jų rinktų temų sąrašas:

1. *Ieva Švarcaitė*, Vilniaus universiteto gamtos mokslų dr.
  - a) Vaiguvos valsčiaus gamta ir jos apsauga;
  - b) Amatai Vaiguvos valsčiuje. Elgetavimas;
  - c) Vietovardžiai. Vaiguvos gyventojų leksikonas XIX a. ir XX a.;
  - d) Įžymūs žmonės. Biografijų sąvadas.
2. *Mykolas Michelbertas*, Vilniaus universiteto prof. habil dr. Seniausia Vaiguvos valsčiaus praeitis.
3. *Jonas Milius*, Vilniaus universiteto fizinių mokslų dr.
  - a) Kraštovaizdžio transformacija XX amžiuje;
  - b) Feodalinio ūkio atspindžiai Vaiguvos valsčiuje XIX a. žemėtvarkos dokumentuose;
  - c) XXI a. žemėnauda.
4. *Saulė Matulevičienė*, Vilniaus universiteto Filologijos f-to lektorė, hum. m. dr.
  - a) Vaiguvos valsčiaus folklorinis ištirtumas;
  - b) Vaiguvos valsčiaus folkloro ypatybės.
5. *Romas Batūra*, Generolo Jono Žemaičio Lietuvos karo akademija, Karo istorijos katedros vyr. mokslo darbuotojas, doc., dr. Vaiguvos valsčius karo su kryžiuočiais ordino metu (XIV a.).
6. *Jonas Mardosa*, Vilniaus pedagoginio universiteto doc., m. dr. Žemdirbystė ir žemdirbystės talkos.
7. *Živilė Marijona Lazdauskaitė*, Vilniaus pedagoginio universiteto doc., gamtos m. dr. Vaiguvos valsčiaus augmenijos charakteristika.
8. *Aniceta Garšvienė*, Šiaulių universiteto doc., m. dr.
  - a) Švietimas Vaiguvos valsčiuje;
  - b) Mokymasis Vaiguvos vidurinėje mokykloje.
9. *Vida Kniūraitė*, Vilniaus pedagoginio universiteto doc., Istorijos f-to dekanė, hum. m. dr.
  - a) Žemėvalda ir žemės ūkio raida tarpukariu;
  - b) Užklasinė mokinių veikla tarybiniu laikotarpiu.

10. *Martynas Purvinas*, Kauno technologijos universiteto Architektūros ir statybos instituto vyr. mokslo darbuotojas, m. dr.  
Vaiguvos valsčiaus kaimų istorinė raida.
11. *Marija Purvinienė*, Kauno technologijos universiteto Architektūros ir statybos instituto jaun. mokslo darbuotoja.  
Vaiguvos valsčiaus senosios kaimų sodybos ir pastatai.
12. *Daiva Vaišnienė*, Lietuvių kalbos instituto mokslinė sekretorė, hum. m. dr.  
Vaiguviškių tarmė.
13. *Petras Penikas*, Vilniaus universiteto Santariškių klinikų Centro filialo gydytojas.
  - a) Medicininė tarnyba Vaiguvos valsčiuje;
  - b) Liaudies medicina Vaiguvos apylinkėse.
14. *Stefanija Kundrotienė*, Šiaulių visuomenės sveikatos centro higienos laborantė.
  - a) Vaiguvos valsčiaus kaimų higieninė būklė;
  - b) Šachtinių šulinių vandens cheminė analizė;
  - c) Vaiguvos valsčiaus gyventojų pavardės ir pravardės.
15. *Petras Tomkus*, LR Seimo kanceliarijos vyriausiasis specialistas, Vilniaus pedagoginio universiteto lektorius.
  - a) Vaiguvos valsčius prieškarį Lietuvoje;
  - b) Vaiguvos dvaro praeitis;
  - c) Vaiguvos kapinės.
16. *Elena Počiulpaitė*, Lietuvos liaudies kultūros centro tautodailės poskyrio vyr. specialistė.  
Kryždirbystė Vaiguvos apylinkėse.
17. *Vaclovas Rimkus*, Kelmės r. Užvenčio kraštotyros muziejaus darbuotojas, pedagogas.
  - a) Vaiguvos valsčiaus dvarai;
  - b) Kraštotyros darbas Vaiguvoje;
  - c) Tremtiniai ir politiniai kaliniai.
18. *Osvaldas Gerbenis*, Kelmės kultūros centro Jaunimo folkloro skyriaus folkloristas.
  - a) Vaiguvos valsčiaus dainininkai ir giedoriai;
  - b) Muzikantai.
19. *Dana Tomkutė*, Vilniaus m. Jono Basanavičiaus vidurinės mokyklos istorijos mokytoja.
  - a) Žydų likimas Vaiguvoje;
  - b) Ambasadorius Alfonsas Eidintas;
  - c) Vytautas Lukošius.
20. *Egidijus Ūksas*, Kelmės J. Graičiūno gimnazijos istorijos vyr. mokytojas.  
Bolševikinis teroras ir pokario rezistencija Vaiguvos apylinkėse 1944–1953 m.
21. *Jaroslavas Pranas Kalasauskas*, Kelmės r. „Užgirių“ medžiotojų klubo vadovas.
  - a) Vaiguvos valsčiaus miškų žvėrys ir paukščiai, jų medžioklė;
  - b) Tradiciniai valgiai ir gėrimai Vaiguvos valsčiaus dvaruose.

22. *Stefanija Šaltienė*, buvusi Kelmės r. Vaiguvos ryšių skyriaus darbuotoja.
  - a) Senelių globos namai Vaiguvos dvare;
  - b) Šalčių šeima – dainininkų šeima.
23. *Liucija Pauliukėnienė*, Vaiguvos vidurinės mokyklos direktorė.
  - a) Vaiguvos mokyklos istorija;
  - b) Švietimas Vaiguvoje XXI amžiuje ir jo perspektyvos;
  - c) Vaiguvos mokyklos mokinių vardai;
  - d) Pirmieji nepriklausomybės metai Vaiguvoje.
24. *Alvydas Lukošius*, Vaiguvos seniūnas.
  - a) Vaiguvos seniūnijos savivalda 2000–2005 m.;
  - b) Pavyzdiniai tvarkomos sodybos;
  - c) Sąvartynai Vaiguvos seniūnijoje.
25. *Antanas Dargvainis*, buvęs Vaiguvos seniūnas.
  - a) Vaiguvos seniūnijos savivalda 1995–2000 metais;
  - b) Pavyzdiniai tvarkomos sodybos;
  - c) Sąvartynai.
26. *Vitalija Strakšienė*, buvusi ilgametė Vaiguvos ryšių skyriaus viršininkė.  
Vaiguvos pašto istorija pokario metais.
27. *Zosė Radžiuvienė*, Vaiguvos seniūnijos specialistė žemės ūkiui.  
Vaiguvos seniūnijos ūkininkai XXI amžiuje.

„Vermės“ leidyklos kompleksinės ekspedicijos  
Vaiguvoje vadovė dr. Ieva Švarcaitė, 2005 09 29

## Apie Pašvitinio 2005 m. lokalinių tyrimų ekspediciją

2005 m. birželio 10–17 d. buvo surengta kompleksinė kraštotyros ekspedicija Pašvitinyje. Tai antroji ekspedicija, parengiant monografiją „Pašvitinys“. Ekspedicijoje dirbo penkiolika archeologijos, istorijos, architektūros, etnologijos ir folkloro aukštos kvalifikacijos specialistų iš Vilniaus, Kauno, Klaipėdos, Šiaulių ir Pakruojo. Sudaroma monografija papildys naujais, svarbios tematikos straipsniais, padidės ir rengiamos spaudai monografijos „Pašvitinys“ vertė. Ekspedicijos metu buvo pradėtas dialogas su Pašvitinio stambiais ūkininkais, žemės ūkio bendrovių pirmininkais dėl finansinės paramos.

Kompleksinės kraštotyros ekspedicijos metu buvo sudarytos palankios darbai ir gyvenimui sąlygos. Klebono G. Sakavičiaus dėka gyvenome Pašvitinio klebonijoje, kasdien maitinomės mokyklos valgykloje pavakariais. Pašvitinio seniūnė A. Jasiūnienė, pagrindinės mokyklos direktorius J. Grigaliūnas, pašvitinietis J. Morkūnas pasirūpino transportu.

Birželio 14 d. dalyvavome minint Gedulo ir vilties dieną. Savo kalboje, kaip ekspedicijos vadovas, pabrėžiau sudaromos monografijos svarbą, susirinkusiems pašvitiniečiams paaiškinau jos būklę, raginau paremti jos leidybą.

Apie ekspediciją rašė „Auksinė varpa“, „Respublika“ (priede „TV Publika“). Kino kritikas žurnalistas S. Valiulis apie kompleksinės kraštotyros ekspedicijos darbą paskelbs „Lietuvos aide“.

Kompleksinės kraštotyros ekspedicijos Pašvitinyje dalyvių sąrašas:

1. D. Bieliauskienė
2. Ž. Petrauskaitė
3. V. Skebas
4. S. Valiulis
5. G. Žukauskienė
6. V. R. Kriaučiūnas
7. J. Samulionytė
8. G. Žumbakienė
9. I. Levickaitė
10. E. I. Morkūnas
11. M. Rupeikienė
12. A. Rupeika
13. E. Vasiliauskas
14. A. Rukienė
15. K. Kalibatas

„Versmės“ leidyklos kompleksinės ekspedicijos  
Pašvitinyje vadovas Kazimieras Kalibatas, 2005 06 21

### Apie Valkininkų 2005 m. lokaliųjų tyrimų ekspediciją

2005 m. liepos 1–rugpjūčio 15 d. buvo tęsiami 2004 m. pradėti Valkininkų valsčiaus gamtos ir etninės kultūros tyrimai. Duomenis apie tradicinius valgius ir mitybą fiksavo Janina Samulionytė, apie Valkininkų želdinius – Gražina Žumbakienė, apie Valkininkų architektūrą – dr. Marija Rupeikienė ir fotografas A. Rupeika, apie šiuolaikinę magiją – VDU doktorantė Dovilė Kulakauskienė, apie kaimo bendruomenės paprotinę teisę – VU dėstytojas V. Mačiekus, Piekurų šeimos tautodailės eksperimentą Kuršių k. ir jo atgarsį valsčiuje – VDU magistrantas Tadas Kavolis, apie audėjas ir liaudies tekstilę – dr. Inga Nėnienė, apie etnokultūrinį bendrumą šeimoje ir bendruomenėje – prof. habil. dr. Irena Regina Merkienė. Folklorą užrašinėjo dr. Jūratė Šlekonytė ir dr. Lina Valiukaitė. Visi padirbėjo Valkininkų miestelyje ir jo prieigose – Dargužių, Čižiūnų, Pakleštarės, Užuperkasio kaimuose. Dauguma dar lankėsi kaimuose į pietus nuo Valkininkų: Čebatoriuose, Daržininkuose, Jakėnuose, Krūminiuose, Kuršiuose, Mištūnuose, Naniškėse, Pošalčiuose. Botanikė doc. dr. Živilė Lazdauskaitė su Jonu ir Renata Bacevičiais rinko duomenis apie vietinę augaliją Raudonėlės upelio salpose ir Versekos upės pievose. Papildomai medžiaga rinkta Trakų rajono Klepočių ir Tiltų kaimuose. Iš viso ekspedicijoje dalyvavo 14 žmonių.

Apie ekspedicijos darbą ir būsimąją „Valkininkų“ monografiją informuoti vietos gyventojai informaciniais lapeliais ir per rajono spaudą. Laikraščiu „Merkio kraštas“ buvo įteiktos 3 žinutės. Dar bus reikalinga ekspedicija 2006 m., kadangi dalis autorių neturėjo galimybės šiemet surinkti visos medžiagos.

„Versmės“ leidyklos kompleksinės ekspedicijos Valkininkuose  
vadovė prof. habil. dr. prof. Irena Regina Merkienė, 2005 10 18

## 2006 m. „Versmės“ leidyklos lokaliųjų tyrimų ekspedicijos

Tęsdama pradėtus knygų rengimo darbus, 2006 m. vasarą „Versmės“ leidykla surengė 9 kompleksines tiriamąsias „Lietuvos valsčių“ serijos autorių ekspedicijas į aprašomas vietas

Ekspedicijų tikslas – surinkti papildomos medžiagos, patikslinti turimą medžiagą bei parašyti straipsnius „Versmės“ leidyklos rengiamoms „Lietuvos valsčių“ serijos knygoms.

Ekspedicijų trukmė – dešimt dienų.

Ekspedicijų aprūpinimas: 1) ekspedicijų dalyviams, sudariusiems su leidykla straipsnių sukūrimo autorines sutartis, išmokami dienpinigiai (13,60 Lt už dieną, jei autorius 2006 m. važiuoja į pirmą ekspediciją; 20,40 Lt už dieną – jei į antrą, 25,50 Lt – jei į trečią ir vėlesnes tais pačiais metais), taip pat apmokamos kelionės išlaidos į vieną pusę;

2) ekspedicijų dalyviai apnakvindinami;

3) ekspedicijų dalyviai aprūpinami diktofonais, garso ir fotojuostelėmis, kanceliariinėmis medžiagomis, kt. būtinomis priemonėmis ir medžiagomis, pasirūpinama transportu ekspedicijos metu.

### Ekspedicijų sąrašas:

1) Ekspedicija į **Pilviškius** ir jų apylinkes (Vilkaviškio r.) 2006 m. liepos 17–26 d., vadovas Venantas Mačiekus.

2) Ekspedicija į **Papilį** ir jo apylinkes (Biržų r.) 2006 m. liepos 31–rugpjūčio 9 d., vadovas Venantas Mačiekus.

### Pakartotinės ekspedicijos:

3) Ekspedicija į **Vilkiją** ir jos apylinkes (Kauno r.) 2006 m. liepos 3–12 d., vadovė Vida Girininkienė.

4) Ekspedicija į **Žagarę** ir jos apylinkes (Joniškio r.) 2006 m. liepos 17–26 d., vadovė Vida Girininkienė.

5) Ekspedicija į **Kamajus** ir jų apylinkes (Rokiškio r.) 2006 m. liepos 3–12 d., vadovas Venantas Mačiekus.

6) Ekspedicija į **Skaudivilę** ir jos apylinkes (Tauragės r.) 2006 m. rugpjūčio 7–16 d., vadovas Virginijus Jocys.

7) Ekspedicija į **Valkininkus** ir jų apylinkes (Varėnos r.) 2006 m. liepos–rugpjūčio mėn., vadovė habil. dr. prof. Irena Regina Merkienė.

## Apie Pilviškių 2006 m. lokaliųjų tyrimų ekspediciją

Pilviškių ekspedicijoje dirbo 22 mokslininkai ir kraštotyrininkai (iš jų 6 Vilkaviškio krašto muziejaus darbuotojai). Ekspedicijai įsikurti padėjo, ją globojo Vilkaviškio krašto muziejaus direktorius Antanas Žilinskas. Transportu ir informacija aprūpino Pilviškių seniūno pavaduotoja Nijolė Juraitienė ir Pilviškių bendruomenės pirmininkas Kęstutis Brazys. Ekspedicija buvo labai palankiai sutikta vietos inteligentų.

Ekspedicijos dalyviai atliko tokį darbą:

1. Lietuvių kalbos instituto mokslo darbuotoja dr. Ona Aleknavičienė tyrė pilviškiečių šnektą, užrašinėjo pravardes ir aiškinosi jų motyvaciją.
2. Vilkaviškio krašto muziejaus muziejininkė Danutė Ardzijauskaitė rinko medžiagą apie iš Pilviškių valsčiaus kilusius Lietuvos kariuomenės savanorius, jų žygdarbius ir apdovanojimus.
3. Vilniaus universiteto antropologijos magistrė Monika Baliakienė domėjosi magija lietuvių kultūroje, rinko medžiagą apie tikėjimus bloga akimi.
4. Lietuvos liaudies kultūros centro vyr. archyvarė Rita Balutė tyrinėjo liaudies mediciną.
5. Lietuvos žemės ūkio akademijos doc. dr. Jonas Brundza rinko medžiagą apie Parausių kaimą ir Brundžų giminę.
6. Istorikas Stanislovas Buchaveckas rinko atsiminimus ir ikonografinę medžiagą apie Pilviškių valsčiaus mokyklas 1940–1944 m.
7. Kraštotyrininkas Rimvydas Stanislovas Butautas-Kudirka tyrinėjo Pilviškių valsčiaus šiaurinės dalies kaimus.
8. Vilkaviškio krašto muziejaus muziejininkė Asta Jakaitė rinko prisiminimus apie Pilviškių žydų bendruomenę.
9. Geografas dr. Albinas Rimvydas Kuskas tyrė kraštovaizdžio formavimąsi, totalinės melioracijos pasekmes ir dabartinę kraštovaizdžio būklę.
10. Ekspedicijos vadovas, Vilniaus universiteto Ekonomikos fakulteto lektorius Petras Venantas Mačiekus rinko medžiagą apie papročių teisę ir tradicinę dorovę.
11. Lietuvos liaudies kultūros centro archyvarė Nijolė Marcinkevičienė tyrinėjo pilviškiečių kulinarinę paveldą.
12. Vilkaviškio krašto muziejaus muziejininkė Aušra Mickevičienė tyrinėjo kryždirbystę, rinko medžiagą apie sodybų apželdinimą ir darželius.
13. Lietuvos liaudies buities muziejaus darbuotojas dr. Eligijus Juvencijus Morkūnas tyrė tradicinius malūnus, jų dabartinę būklę.
14. Kauno technologijos universiteto doc. dr. Jonas Navasaitis ieškojo lietuviškosios metalurgijos pėdsakų Pilviškių apylinkėse.
15. Vilniaus universiteto Filosofijos fakulteto doc. dr. Vytautas Navickas tyrė magijos raišką lietuvių kultūroje.
16. Vilkaviškio krašto laikraščio „Santaka“ žurnalistė Birutė Nenėnienė rinko medžiagą apie Opšrūtų kaimą ir jo žmones.
17. Lietuvos botanikos instituto mokslo darbuotoja dr. Daiva Patalauskaitė tyrė augalų bendrijas.
18. Vilkaviškio krašto muziejaus vyr. fondų saugotoja Irena Pilkauskaitė rinko medžiagą apie išymius pilviškiečius ir išėivius iš Pilviškių apylinkių.
19. Inžinierius Aidas Rimša rinko medžiagą apie Rimšų sodybos istoriją ir iš šios sodybos kilusius išymius Lietuvos žmones.

20. Vilkaviškio krašto muziejininkė Elena Rupeikienė kaupė informaciją apie rezistenciją ir tremtį, rinko prisiminimus apie knygnešystę.
21. Žurnalistė Aldona Žemaitytė tyrinėjo Pilviškių parapijos istoriją.
22. Vilkaviškio krašto muziejaus direktorius Antanas Žilinskas rinko medžiagą apie žemės ūkį ir ūkininkus.

„Versmės“ leidyklos kompleksinės ekspedicijos  
Pilviškiuose vadovas Venantas Mačiekus, 2006 07 28

## Apie Papilio 2006 m. lokalinių tyrimų ekspediciją

„Versmės“ ekspedicija Papilyje (Biržų r.) dirbo 10 dienų (07 31–08 09). Ekspedicijoje dalyvavo 32 mokslininkai ir kraštotyrininkai. Ekspedicijos dalyviai gyveno Papilio pagrindinėje mokykloje (direktorius – Jonas Jankūnas). Jų buitiniai (apgyvendinimu ir maitinimu) rūpinosi Papilio pagrindinės mokyklos direktoriaus pavaduotoja Edita Lansbergienė. Įdomią ekspediciją po Papilio miestelio archeologinius paminklus ir Biržų krašto „Sėlos“ muziejų surengė Biržų krašto muziejaus archeologė Rūta Drevinskienė (Songailaitė). Ekspedicijai vadovavo Vilniaus universiteto lektorius Venantas Mačiekus.

Ekspedicijos dalyviai atliko tokį darbą:

1. Janina Birutė Čižauskienė rinko prisiminimus apie karo ir pokario metus.
2. Lietuvos liaudies kultūros centro vyr. archyvarė Rita Balkutė tyrinėjo liaudies mediciną.
3. Biržų r. savivaldybės viešosios bibliotekos Skrebiškių filialo vyr. bibliotekininkė Aldona Binkienė rinko medžiagą Skrebiškių (Kraštų) bibliotekos istorijai.
4. „Versmės“ leidyklos redaktorius Stanislovas Buchaveckas tyrė Papilio valsčiaus mokyklų istoriją nacmečiu, taip pat vadovavo istorinę medžiagą rinkusiems ekspedicijos dalyviams bei teikė metodinę paramą savarankiškai dirbusiems keturiems Vytauto Didžiojo universiteto studentams istorikams.
5. Kraštotyrininkas Jonas Dagilis rinko medžiagą Papilio evangelikų reformatų parapijos istorijai ir iškilesnių reformatų veikėjų biografijoms.
6. Kraštotyrininkas Valentinas Juozas Dagys rinko medžiagą apie žemėtvarkos reformas ir kunigo Bandišausko veiklą Papilyje.
7. Biržų r. savivaldybės viešosios bibliotekos Kučgalio filialo vyr. bibliotekininkė Eugenija Einorienė rinko medžiagą Kučgalio bibliotekos istorijai.
8. Lietuvos žemės ūkio universiteto Kultūrologijos ir filosofijos katedros lektorė dr. Rita Garškaitė tyrinėjo kapines ir laidojimo papročius.
9. Biržų r. savivaldybės viešosios bibliotekos Kvetkų filialo vyr. bibliotekininkė Aušra Jakubelskienė rinko medžiagą Kvetkų bibliotekos istorijai.

10. Muzikologas Kazimieras Kalibatas rinko dainuojamąją, pasakojamąją ir smulkiąją tautosaką.
11. Biržų r. Kvetkų pagrindinės mokyklos mokytoja Dalia Karosienė rinko medžiagą Kvetkų bažnytkaimio ir Kvetkų mokyklos istorijai.
12. Vytauto Didžiojo universiteto istorijos specialybės 4 kurso studentas Aivaras Kunigonis rinko medžiagą apie nacių okupacijos metus.
13. Žirmūnų gimnazijos mokytojas dr. Albinas Rimvydas Kunskas tyrė Papilio kraštovaizdžio sandarą ir raidą.
14. Lietuvių kalbos instituto mokslo darbuotojas dr. Vidmantas Kuprevičius tyrinėjo vietos šnektą.
15. Lietuvos švietimo ir mokslo ministerijos redaktorė Zita Kutraitė rinko atsiminimus apie poetą Kazį Binkį.
16. Papilio pagrindinės mokyklos direktoriaus pavaduotoja ugdymui Edita Lansbergienė rinko medžiagą apie senąją Papilio mokyklą.
17. Vilniaus universiteto lektorius Petras Venantas Mačiekus tyrinėjo papročių teisę.
18. Buvusi mokytoja rinko medžiagą Papilio pagrindinės mokyklos istorijai.
19. Lietuvos liaudies kultūros centro vyr. specialistė Nijolė Marcinkevičienė tyrinėjo kulinarijos paveldą.
20. Lietuvos nacionalinio muziejaus Etninės kultūros skyriaus muziejininkė Živilė Paipulaitė tyrinėjo audinius.
21. Lietuvos botanikos instituto mokslo darbuotoja dr. Daiva Patalauskaitė tyrinėjo Papilio apylinkių augmeniją.
22. Vilniaus universiteto Istorijos fakulteto kultūros istorijos ir antropologijos specialybės 4 kurso studentė Daiva Pliusnytė tyrinėjo kalendorinius papročius.
23. Vytauto Didžiojo universiteto istorijos specialybės 4 kurso studentė Lina Pukartienė tyrinėjo kultūrinio gyvenimo raidą 1930–1960 m.
24. Vytauto Didžiojo universiteto istorijos specialybės 4 kurso studentas Algirdas Sakalavičius rinko medžiagą apie genocidą sovietmečiu.
25. Papilio pagrindinės mokyklos mokytoja Ona Solovjova rinko medžiagą apie Papilio mokyklą permainų laikotarpiu (1987–2004 m.).
26. Vilniaus pedagoginio universiteto asistentas Povilas Kazimieras Spurgevičius tyrinėjo Papilio, Kvetkų ir Kupreliškių bažnyčių istoriją ir menines ypatybes.
27. Lietuvos kultūros ministerijos Kultūros paveldo centro vyr. specialistas Valdas Striužas rinko medžiagą partizaninio judėjimo istorijai.
28. Papilio pagrindinės mokyklos vyresnioji mokytoja Bernadeta Šulskienė rinko medžiagą apie Papilio mokyklos ugdomąją veiklą.
29. Lietuvos nacionalinio muziejaus Etninės kultūros skyriaus vyresnioji muziejininkė Skaidrė Urbonienė tyrinėjo kryždirbystės tradicijas.



30. Vytauto Didžiojo universiteto istorijos specialybės 4 kurso studentas Evaldas Vaivada rinko medžiagą apie priverstinę kolektyvizaciją.
31. Lietuvos liaudies buities muziejaus vyresnioji muziejininkė Gražina Žumbakienė tyrinėjo tradicinių sodybų želdinius.
32. Inžinierius Zenonas Žumbakys rinko medžiagą apie medžioklę ir medžioklės tradicijas.

„Versmės“ leidyklos kompleksinės ekspedicijos  
Papilyje vadovas Venantas Mačiekus, 2006 09 01

### Apie Valkininkų 2006 m. lokaliųjų tyrimų ekspediciją

Valkininkų ekspedicija prasidėjo liepos 3 dieną – pirmadienį. Pirmieji darbai – Urkionių ir Krūminių kaimo kapinių inventORIZACIJA – vyko gana sklandžiai. Irenai Reginai Merkienei talkino trys Vilniaus pedagoginio universiteto trečio kurso studentės, atliekančios etnografinę praktiką: Kristina Grubliauskaitė, Sandra Marcinkevičiūtė ir Šarūnė Nagrockaitė.

Sudaryti palaidojimų sąrašai ir vizualiniai planai, nurašyti antkapių užrašai, įdomesni paminklai nupiešti ir užfiksuoti skaitmeniniu fotoaparatu, kai kurios realijos – fotojuostoje, kaimų ir Valkininkų miestelio gyventojai apklausti, kaip parenkama laidojimo vieta ir ką jie žino apie žymesnius kapinėse palaidotus žmones. Be to, klausinėta apie tėvų ir vaikų, brolių ir seserų tarpusavio santykius, senuosius ir naujuosius krikštytųjų ir vestuvių papročius, pasiskolintos skenuoti spaudai įdomesnės nuotraukos.

Liepos 19 d. prie ekspedicijos prisijungė geografi: straipsnių autorės Aldona Baubiniene ir Regina Morkūnaitė bei jas konsultavęs doc. Ričardas Baubinas. Tyrimai atlikti Čebatorių, Dargužių, Kuršių, Mielupio, Spenglos, Tiltų, Urkionių bei kitų prie Merkio ir jo intakų įsikūrusių kaimų miškuose ir pievose. Tyrimo metu stebėtos ir fiksuotos upių senvagės, atodangos, nuo Valkininkų į pietus pasiskleidusios mišku apaugusios kopos.

Ekspedicija baigėsi, tačiau darbas tęsiasi. Autorės, kurios buvo numačiusios apsistoti Valkininkuose (Janina Samulionytė, tema „Valkininkų siuvėjai“, Inga Levickaitė, tema „Stalo indai ir įrankiai“, Jurga Jonutytė, tema „Istorinės sąmonės savimonė Pakleštarės kaime“, Dovilė Kulakauskienė, tema „Magija“), laiku neatvyko, nes Valkininkų vidurinės mokyklos bendrabučio remonto darbai pasibaigė rugpjūčio antroje pusėje. Jurga Jonutytė ir Dovilė Kulakauskienė tuoj atskubėjo savo lėšomis rinkti straipsniui papildomos medžiagos pačiuose Valkininkuose ir aplinkiniuose kaimuose. Panašiai trūkstamus duomenis papildyti ketina ir kiti straipsnių autoriai.

„Versmės“ leidyklos kompleksinės ekspedicijos  
Valkininkuose vadovė prof. Irena Regina Merkienė, 2006 09 07

## 2007 m. „Versmės“ leidyklos lokalinių tyrimų ekspedicijos

Tęsdama pradėtus knygų rengimo darbus, 2007 m. vasarą „Versmės“ leidykla surengė 3 kompleksines tiriamąsias „Lietuvos valsčių“ serijos autorių ekspedicijas į aprašomas vietas.

Ekspedicijų tikslas – surinkti papildomos medžiagos, patikslinti turimą medžiagą bei parašyti straipsnius „Versmės“ leidyklos rengiamoms „Lietuvos valsčių“ serijos knygoms.

Ekspedicijų trukmė – dešimt dienų.

Ekspedicijų aprūpinimas: 1) ekspedicijų dalyviams, sudariusiems su leidykla straipsnių sukūrimo autorines sutartis, išmokami dienpinigiai (17,00 Lt už dieną, jei autorius 2007 m. važiuoja į pirmą ekspediciją; 25,50 Lt už dieną – jei į antrą, 34,00 Lt – jei į trečią ir vėlesnes tais pačiais metais), taip pat apmokamos kelionės išlaidos nuvykti į ekspedicijos vietą ir parvykti iš jos;

2) ekspedicijų dalyviai apnakvindinami;

3) ekspedicijų dalyviai aprūpinami diktofonais, garso ir fotojuostelėmis, kanceliarinėmis medžiagomis, kt. būtinomis priemonėmis ir medžiagomis, pasirūpinama transportu ekspedicijos metu.

### **Pakartotinės ekspedicijos:**

1) Ekspedicija į **Obelius, Kriaunas** ir jų apylinkes (Rokiškio r.) 2007 m. liepos 30–rugpjūčio 8 d., vadovas Venantas Mačiekus.

2) Ekspedicija į **Platelius** ir jų apylinkes (Plungės r.) 2007 m. rugpjūčio 1–10 d., vadovas Virginijus Jocys.

3) Ekspedicija į **Vaiguva** ir jos apylinkes (Kelmės r.) 2007 m. birželio mėn., vadovė dr. Ieva Švarcaitė.

## Apie Obelių 2007 m. lokalinių tyrimų ekspediciją

„Versmės“ leidyklos organizuota ekspedicija Obeliuose (Rokiškio r.) dirbo 2007 m. liepos 30–rugpjūčio 8 d. Ekspedicijai vadovavo Valstybinės J. Basanavičiaus premijos laureatas, Rokiškio krašto garbės pilietis Venantas Mačiekus. Ekspedicijoje dalyvavo 21 mokslininkas ir kraštotyrininkas. Ekspedicijos dalyviai buvo apgyvendinti Obelių bendruomenės namuose, kuriuose turėjo galimybę patys gamintis maistą. Patalynę ekspedicijai paskolino Obelių vaikų globos namai. Ekspediciją globojo Obelių seniūnas Eugenijus Narkūnas, seniūno pavaduotoja Aldona Žėkienė, Obelių klebonas Juozas Kuodis. Su gausia Obelių istorijos muziejaus ekspozicija supažindino muziejaus direktorius Andriejus Dručkus.

Ekspedicijos dalyviai pakartotiniam leidiniui „Obeliai. Kriaunos“ rinko tokią medžiagą:

1. Biologė Gražina Balčiūnienė tyrinėjo tradicinius sodybų želdinius.
2. Kultūros istorikė Monika Balikienė rinko medžiagą apie liaudies magiją, tikėjimą bloga akimi.
3. Bibliotekininkė Gražina Deksnienė kaupė medžiagą Obelių miesto bibliotekos istorijai.

4. Žurnalistų sąjungos narys Klaudijus Driskius fotografavo sakralinio meno kūrinius Aleksandravėlės ir Kriaunų bažnyčiose, rinko medžiagą apie žirgų lenktynes ant Obelių ežero.
5. Istorikas ir muziejininkas Andriejus Dručkus tikslino faktus apie partizanų kovas šiaurės rytų Lietuvoje.
6. Ekonomistas Mildukas Albinas Eigminas tyrinėjo Obelių krašto pramonę.
7. Kultūros istorikė, Lietuvos žemės ūkio universiteto doc. dr. Rita Garškaitė tyrinėjo Obelių ir Kriaunų seniūnijų kapines.
8. Bibliotekininkė Ritė Gernienė kaupė medžiagą Antanašės bibliotekos istorijai.
9. Rokiškio vicemeras, istorikas ir muziejininkas Algis Kazulėnas rinko medžiagą apie lietuvių ir latvių partizanų bendras kovas Latvijos teritorijoje, kuri ribojasi su Obelių seniūnija.
10. Bibliotekininkė Onytė Krivilevičienė rinko medžiagą Pakriaunių bibliotekos istorijai.
11. Geografas dr. Albinas Rimvydas Kunkskas tyrinėjo ežerinės ir pelkinės kraštovės sandarą bei Sėlių ežeryno Obelių krašte ypatumus.
12. Vilniaus universiteto lektorius, ekonomistas ir etnologas Petras Venantas Mačiekus kaupė faktus, iliustruojančius lietuvių papročių teisės normų taikymą valstiečių tarpusavio ekonominiuose santykiuose.
13. Kultūros organizatorė Vita Mačiulienė rinko medžiagą apie Kriaunų seniūnijos kultūrinį gyvenimą.
14. Vilniaus universiteto dėstytojas psichologas dr. Vytautas Navickas tyrinėjo tradicinę sveikatos ir higienos sampratą.
15. Lietuvos botanikos instituto vyresnioji mokslo darbuotoja dr. Daiva Patalauskaitė tyrinėjo Obelių ir Kriaunų seniūnijų augmeniją.
16. Lietuvos kultūros ministerijos Kultūros paveldo departamento mokslinis bendradarbis, istorikas Aloyzas Petrašiūnas rinko medžiagą apie Obelių krašto ekonominių ir kultūrinį gyvenimą nepriklausomos Lietuvos metais.
17. Vilniaus universiteto Istorijos fakulteto magistrantė Algimantė Piliponytė tyrinėjo tradicinę moters higienos sampratą.
18. Mokytoja lituanistė Sigita Siniauskiene kaupė medžiagą Aleksandravėlės kultūrinio gyvenimo istorijai.
19. Meno istorikas Povilas Kazimieras Spurgevičius tyrinėjo Obelių, Kriaunų ir Aleksandravėlės bažnyčių istoriją ir sakralinio meno kūrinius.
20. Mokytoja lituanistė Eleonora Šiliniene rinko medžiagą Obelių miesto kultūrinio gyvenimo istorijai ir režisieriaus Jono Kavoliūno biografijai.

21. Bibliotekininkė Danutė Vainauskienė rinko medžiagą Kriau-  
nų bibliotekos istorijai.

„Versmės“ leidyklos kompleksinės ekspedicijos  
Obeliuose vadovas Venantas Mačiekus, 2007 08 09

### Apie Platelių 2007 m. lokaliųjų tyrimų ekspediciją

Pakartotinė „Versmės“ leidyklos ekspedicija Plateliuose ir jų apylinkėse vyko sklandžiai. Nakvynę parūpino Žemaitijos nacionalinis parkas. Mums aktyviai talkino Aldona Kuprelytė ir kiti parko direkcijos darbuotojai. Ekspedicijos dalyvius mėsos produktais parėmė Vandos ir Vlodo Galdikų šeima iš Purvelių kaimo.

Reikalingą informaciją suteikė Šateikių seniūnijos darbuotojai ir seniūnas Paulius Gražvydas bei Notėnų ir Platelių seniūnijų darbuotojai.

Į ekspedicijos vietas tyrėjus vežiau nuosavu transportu. Kiti (du) tyrėjai turėjo galimybę pateikėjus aplankyti dviračiais, kuriuos paskolino vietinė dviračių nuomos firma. Iš žadėjusių ekspedicijoje dalyvauti 18 autorių dalyvavo 13, kiti straipsniams medžiagą rinkti žada važiuoti kitu laiku. Apie ekspedicijos darbą buvo informuota rajono spaudoje. Ekspedicijos metu pasiskolinta per šimtą originaliųjų nuotraukų, kurios nuskenotos bus gražintos savininkams.

Ekspedicijos dalyvis, tyrinėjama tema, straipsnio pavadinimas, apimtis, pateikimo terminas.

1. Valentina Ratkevičienė, tyrinėjama tema „Platelių apylinkių ūkininkavimo bei kaimo turizmo būklė ir perspektyvos“. Darbo pateikimo terminas 2008 m. vasario 28 d. (apimtis apie 1 aut. l.).
2. Justas Vileikis, tyrinėjama tema „Tradicinis ir šiuolaikinis sodybų apželdinimas Platelių apylinkėse“. Darbo pateikimo terminas 2008 m. vasario 20 d. (apimtis apie 0,5 aut. l.).
3. Simas Racevičius, tyrinėjama tema „Draugijos Platelių apylinkėse XX a. pirmoje pusėje“. Darbo pateikimo terminas 2008 m. vasario 20 d. (apimtis apie 0,7 aut. l.).
4. Kęstutis Šiaulytis, nutapyti 7 ikonografinės medžiagos darbus iki 2007 12 25.
5. Aušra Vismantaitė, tyrinėjama tema „Tradicinės ir sakralinės architektūros objektai bei jų fragmentai“ (teksto dalis – 0,2 aut. l. bei 7 iliustracijos). Darbo pateikimo terminas 2008 m. vasario 28 d.
6. Skaidrė Urbonienė, tyrinėjama tema „Kryždirbystės tradicijos Platelių apylinkėse“. Darbo pateikimo terminas 2008 m. kovo 30 d. (apimtis apie 0,7 aut. l.).
7. Skirmantė Žeimienė, tyrinėjama tema „Platelių apylinkių liaudies meistrai“. Darbo pateikimo terminas 2008 m. kovo 30 d. (apimtis apie 0,7 aut. l.).
8. Klaidas Perminas, tyrinėjama tema „Platelių ežero luotai kaip eksperimentinės archeologijos objektas“. Darbo pateikimo terminas 2008 m. gruodžio 25 d. (apimtis apie 0,5 aut. l.).

9. Aldona Kuprelytė, tyrinėjama tema „Užgavėnių kaukės ir kt.“ Darbo pateikimo terminas 2008 m. vasario 28 d. (apimtis apie 0,5 aut. l.).
10. Povilas Šverebas, tyrinėjama tema „Notėnų bažnyčios varpai“. Darbo pateikimo terminas 2008 vasario 28 d. (apimtis apie 0,5 aut. l.).
11. Marija Jankauskienė, tyrinėjama tema „Žemaitijos nacionalinio parko gamtos paveldas“. Darbo pateikimo terminas 2008 m. vasario 28 d. (apimtis apie 1 aut. l.).
12. Edmundas Mickūnas, tyrinėjama tema „Ižymūs žmonės (K. Alminas, V. Vaitkus, K. Sidabras ir kt.)“. Darbo pateikimo terminas 2008 m. vasario 28 d. (apimtis apie 0,5 aut. l.).
13. Jolanta Stupelytė, tyrinėjama tema „Liaudies pamaldumas Platelių apylinkėse“. Darbo pateikimo terminas 2008 m. gruodžio 25 d. (apimtis apie 0,5 aut. l.).

„Versmės“ leidyklos kompleksinės ekspedicijos  
Plateliuose vadovas Virginijus Jocys, 2007 08 10

### Apie Vaiguvos 2007 m. lokaliųjų tyrimų ekspediciją

Po 2005 m. pirmosios ekspedicijos paaiškėjo, kad pagal 1923 m. duomenis Vaiguvos valsčiaus teritorijai nepriklausė Pakėvukų kaimas, o dabar šis kaimas įeina į Vaiguvos seniūnijos sudėtį (žr. Kaimų pasiskirstymo schemą). Suderinus su „Versmės“ leidyklos vadovu jau 2006 m. buvo pagamintas bukletas su Pakėvukų kaimu (50 vnt.). Taigi, truputį padidėjo Vaiguvos valsčiaus teritorija ir kai kurių straipsnių autoriams prisidėjo papildomo darbo. Lidijai Kavaliauskienei teks taip pat pakoreguoti valsčiaus žemėlapiu rytinį pakraštį, ruošiant švarraštį spaudai.

Todėl pribrendo reikalas organizuoti pakartotinę ekspediciją į Vaiguvos valsčių.

Audronė Kiršinaite 2007 m. pakartotinėje ekspedicijoje dalyvavo kaip ekspedicijos dalyvė pirmą kartą Vaiguvoje ir išipareigojo iki 2008 m. parengti straipsnį apie laidojimo papročius Vaiguvos apylinkėse.

Ieškota žmogaus smulkiajai tautosakai rinkti po kaimus. To darbo šiais laikais niekas nenori. Pagaliau tautosaką rinkti sutiko mokytoja Marijona Deimantienė. Jai reikalingi dar ir papildomi talkininkai, nes smulkioji tautosaka sudaro tam tikrą „Tautosakos“ skyriaus dalį ir būtina ją parengti be jokių išlygų.

Kiti autoriai pakartotinės ekspedicijos metu turėjo galimybę savo baigiamus parengti straipsnius patikslinti ar papildyti nauja medžiaga. Ypač prieštaringa medžiaga pokario laikotarpio, kurią tenka narplioti Egidijui Uksui ir Danai Tomkutei. Pasikeitusios valsčiaus ribos papildomų darbų suteikė gamtininkams Jonui Miliui, Ievai Švarcaitei ir Živilei Lazdauskaitei. Įvairiose vietose nauji kryžiai dygsta kaip grybai po lietaus. Todėl Elenai Počiulpaitei atsirado papildomo darbo. Liaudies medicinos ir sanitarijos užrašinėjimas yra nesibaigiantis darbas Petruui Pinikui ir Stefanijai Kundrotienei, taip pat gausus Vaiguvos apylinkių folkloras – Osvaldui Gerbeniui.

Pakartotinės ekspedicijos į Vaiguva metu bus sutelktos pačios stipriausios Lietuvos lituanistų kalbininkų ir dialektologų pajėgos, nes sudarytame Lietuvos

tarmių žemėlapyje pro Vaiguvos miestelį praeina dialektologinė riba tarp žemaičių ir aukštaičių tarmių. Tai ribai patikslinti daug dirbo senojo Vilniaus universiteto kalbininkė docentė Regina Venckutė ir Lietuvių kalbos instituto dialektologė humanitarinių mokslų dr. Daiva Vaišnienė, vadovaujamos žymaus kalbininko dialektologo habilituoto mokslų dr. prof. Vytauto Vitkaus. Žmonių pavardėms ir pravardėms daug dėmesio skyrė Stefanija Kundrotienė.

Nakvynei ekspedicijos dalyvius priglaudė privatūs asmenys ir naujos, besikuriančios kaimo turizmo sodybos.

Senųjų gyventojų sąrašas buvo naudojamas tas pats, kuris buvo sudarytas 2005 m., tik šiek tiek pakoreguotas, nes kai kurie žmonės jau išėję Anapilin.

Su fotografu A. Petrašiūnu per visą birželio mėnesį taip ir nepavyko dar kartą nuvažiuoti į Vaiguvą. Trukdė artėjanti Dainų šventė ir prasidėjusios liūtys.

„Versmės“ leidyklos pakartotinės kompleksinės ekspedicijos  
Vaiguvoje vadovė dr. Ieva Švarcaitė, 2007 08 10

## 2008 m. „Versmės“ leidyklos lokalinių tyrimų ekspedicijos

Tęsdama pradėtus knygų rengimo darbus, 2008 m. vasarą „Versmės“ leidykla surengė dvi kompleksines tiriamąsias „Lietuvos valsčių“ serijos autorių ekspedicijas į aprašomas vietas.

Ekspedicijų tikslas – surinkti papildomos medžiagos, patikslinti turimą medžiagą bei parašyti straipsnius „Versmės“ leidyklos rengiamoms „Lietuvos valsčių“ serijos knygoms.

Ekspedicijų trukmė – dešimt dienų.

Ekspedicijų aprūpinimas: 1) ekspedicijų dalyviams, sudariusiems su leidykla straipsnių sukūrimo autorines sutartis, išmokami dienpinigiai (25,50 Lt už dieną, jei autorius 2008 m. važiuoja į pirmą ekspediciją; 34 Lt už dieną – jei į antrą, 42,50 Lt – jei į trečią ir vėlesnes tais pačiais metais), taip pat apmokamos kelionės išlaidos nuvykti į ekspedicijos vietą ir parvykti iš jos;

2) ekspedicijų dalyviai apnakvindinami;

3) ekspedicijų dalyviai aprūpinami diktofonais, garso ir fotojuostelėmis, kanceliariinėmis medžiagomis, kt. būtinomis priemonėmis ir medžiagomis, pasirūpinama transportu ekspedicijos metu.

### Ekspedicijų sąrašas:

1) Ekspedicija į **Balninkus** ir jų apylinkes (Molėtų r.) 2008 liepos 21–rugpjūčio 1 d., vadovas Julius Aukštaitis.

2) Ekspedicija į **Panemunį** ir jo apylinkes (Rokiškio r.) 2008 m. rugpjūčio 4–13 d., vadovas Venantas Mačiekus.

### Apie Balninkų 2008 m. lokalinių tyrimų ekspediciją

Ekspedicija vyko 2008 m. liepos 21–rugpjūčio 1 d. Joje dalyvavo 12 asmenų, iš jų vienas istorijos mokslų dr. Vytautas Skebas. Kiti dalyviai turi aukštąjį arba aukštesnįjį išsilavinimą, daugiausiai kilę iš Balninkų apylinkių. Visiems ekspedicijos dalyviams buvo įteikta padalijamoji medžiaga: Balninkų valsčiaus žemėlapis, kaimų sąrašas, atmintinė, atmintinė apie kaimo istorijos rašymą, astronominių žinių klausimynas, diktofonai, rašomoji medžiaga. Dalyviai turėjo prisisegę „Versmės“ leidyklos ekspedicijos ženklą. Dalyviai buvo aprūpinti gyvenamuoju plotu.

Molėtų rajono laikraštis „Vilnis“ 2008 m. liepos 4 d. Nr. 49(7119) išspausdino išsamią informaciją apie tai, kad „Versmės“ leidykla rengia ir leidžia monografijų seriją „Lietuvos valsčiai“. Balninkų kraštiečiai prisijungia prie šio darbo ir kviečia į ekspediciją rinkti medžiagos apie Balninkų valsčių.

Balninkų parapijos klebonas Rimantas Laniauskas prieš ekspedicijos pradžią informavo parapijiečius apie ekspediciją, kaip atskirti ekspedicijos dalyvį ir pakvietė žmones bendradarbiauti su kraštotyrininkais ir juos remti.

Ekspedicijos dalyviai pasirinko įvairias temas. Mokytoja Donata Vaičiūnienė rinko duomenis apie šių apylinkių žmonių linininkystę. Ilgametė bibliotekos darbuotoja Irena Pusvaškienė rinko informaciją apie Balninkų kaimų bibliotekas, kurios buvo mokyklose ir kolūkiuose (viena iš jų sovietų metais buvo slapta pas

Antamakių kaimo gyventoją Antaną Kadelską), mokytoja Stanislava Juodienė – apie Balninkų savamokslis meistrus, Julius Aukštaitis apie kaimus ir kaimų pradines mokyklėles ir kt.

Balninkų apylinkėse nėra pramonės įmonių, turtingų verslininkų, garsių žmonių, kurie garsintų Balninkus, tačiau čia gyvena nuoširdūs kaimo žmonės, su kuriais ir buvo bendraujama.

Apskritai ekspedicijos dalyvius žmonės sutiko palankiai. Pasakojo apie gyvenimą, teikė įdomiausias nuotraukas. Vyresnio amžiaus močiutės bijojo išsileisti ekspedicijos dalyvius į namo vidų ir pokalbis vyko tarp prieangyje stovinčios močiutės ir kieme esančio kraštotyrininko.

Ekspedicijos metu surinkta nemažai autentiškų retų tarpukario nuotraukų (pvz., Balninkų pavasarininkai). Balninkų miestelio buvęs veterinarijos gydytojas Stanislovas Juodis išsaugojo tarpukaryje išleistą „Aušrelės“ elementorių, iš kurio jo motina verpdama mokė pažinti pirmąją raidę, perskaityti pirmąjį žodį. S. Juodis sovietų laikotarpiu rašė dienoraštį. Jo ištraukos bus pateiktos leidinyje.

Renkant kraštotyros medžiagą pastebėta, kad kai kuriuos žmones dar kausto baimė, bijo išsikalbėti. Taip atsitiko lankantis pas buvusią tarpukario viršaičio dukrą Reginą Liškauskienę (Urbanavičiūtę). Ji nenorėjo pasakoti apie tėvą, buvusį Balninkų valsčiaus viršaitį Steponą Urbanavičių, kurį sovietai suėmė ir 1945 m. Magadane nukankino. Ne visi nori duoti nuotraukų, ypač gaila, kad šeiminkas pagailėjo 1918 m. Balninkų savanorių nuotraukos.

Nykstantys kaimai, tuščios sodybos skatina kuo greičiau surinkti kraštotyros medžiagą, kuri gali dingti visiems laikams.

Leidyklos fotografas Aloyzas Petrašiūnas liepos 31 d. padarė tik dalį nuotraukų. Netikėtai sugedus automobiliui fotografavimą teko nutraukti.

Su visais ekspedicijos dalyviais sudarytos autorinių darbų sutartys, nurodytos temos ir laikas, kada bus pateikti paruošti darbai.

Ekspedicijos darbai bus tęsiami privačiai, nes ruošiamą medžiagą prireiks tikslinti, rudenio pabaigoje teks lankytis archyvuose, Molėtų, Anykščių, Ukmergės kraštotyros muziejuose.

Kraštotyrininkai ekspedicijoje dalyvavo visą skirtą 10 dienų laiką. Manau, kad ji buvo sėkminga ir gražiai pasitarnaus paruošti įdomų, išsamų leidinį apie Balninkus.

Priedai: 1. Ekspedicijos dalyvių autorinių darbų sutartys. 2. Molėtų rajono laikraščio „Vilnis“ straipsnis „Balninkiečiai tęsia istorijos rašymą“.

Ekspedicijos vadovas Julius Aukštaitis

## Apie Panemunio 2008 m. lokalinių tyrimų ekspediciją

„Vermės“ ekspedicija Panemunyje (Rokiškio r.) dirbo 2008 m. rugpjūčio 4–13 d., ekspedicijoje dalyvavo 25 mokslininkai, kraštotyrininkai, kultūros darbuotojai. Ekspedicijos vadovas – Vilniaus universiteto lektorius Venantas Mačiekus. Ekspedicijos dalyviai buvo apgyvendinti Pandėlio gimnazijos bendrabutyje, maitinami gimnazijos valgykloje, vežiojami iš gimnazijos išsinuomotu transportu



(Pandėlio gimnazijos direktorius Donatas Karaliūnas, gimnazijos direktoriaus pavaduotojas ūkio reikalams Robertas Šimkus). Ekspedicijos dalyvių apgyvendinimo, maitinimo ir aprūpinimo transportu klausimus padėjo spręsti Rokiškio r. vicemeras Algis Kazulėnas. Paramą ekspedicijai suteikė ir seniūnai, į kurių administruojamas seniūnijas patenka buvusio Panemunio valsčiaus teritorija: Pandėlio – Romualdas Varanius, Kazliškio – Vytautas Spalgenas, Rokiškio kaimiškosios – Aleksandras Svilas. Didelę paramą ekspedicijai suteikė parapijų klebonai: Pandėlio ir Panemunio – Kostas Balsys, Čedasų ir Suvainiškio – Virginijus Šimukėnas (ekspedicijos vadovo paprašyti per pamaldas informavo tikinčiuosius apie ekspediciją, leido tyrinėti bažnyčių architektūrą ir meno kūrinius, susipažinti su bažnyčių archyvais). Nuošalyje neliko bibliotekų darbuotojai ir mokytojai.

Ekspedicijos metu buvo rinkta medžiaga tokiomis temomis:

1. Petras Venantas Mačiekus tyrinėjo papročių teisę ir tradicinę dorovę.
2. Istorikas Stanislovas Buchaveckas rinko medžiagą apie mokyklas ir mokytojus nacmečiu.
3. Lietuvių kalbos instituto Leksikografijos centro vyresnioji mokslo darbuotoja dr. Gertrūda Naktinienė tyrė valsčiaus šnektų ypatybes, kaupė šnektų tekstus.
4. Šiaulių „Aušros“ muziejaus Technikos istorijos skyriaus vedėja Genovaitė Žukauskienė rinko medžiagą apie technikos raidą.
5. Vilniaus universiteto Filosofijos fakulteto Bendrosios psichologijos katedros lektorius dr. Vytautas Navickas domėjosi tradicine kūdikių ir motinos sveikatos samprata.
6. Vytauto Didžiojo universiteto Etnologijos ir folkloro katedros doktorantė Monika Balikienė gilinasi į tikėjimo bloga akimi raišką Panemunio apylinkėse.
7. Lietuvos žemės ūkio universiteto Vandens ūkio ir žemėtvarkos fakulteto žemėtvarkos specialybės 2-o kurso studentė Agnė Milinkevičiūtė tyrinėjo kalendorines šventes ir su jomis susijusius papročius.
8. Lietuvos žemės ūkio universiteto Vandens ūkio ir žemėtvarkos fakulteto žemėtvarkos specialybės 2-o kurso studentė Rasa Gaidytė rinko medžiagą apie darbo papročius.
9. Lietuvos nacionalinio muziejaus Etninės kultūros skyriaus muziejininkė Živilė Paipulaitė domėjosi gyvenamųjų patalpų interjero tekstile.
10. Lietuvos nacionalinio muziejaus Etninės kultūros skyriaus muziejininkė Laima Lapėnaitė rinko medžiagą apie tradicinę bitininkystę ir jos raidą.
11. Inžinierius pensininkas, ilgametis medžiotojas Zenonas Žumbakys domėjosi medžioklės tradicijomis.
12. Lietuvos liaudies kultūros centro Etninės kultūros skyriaus Papročių ir apeigų poskyrio vadovė Nijolė Marcinkevičienė rinko medžiagą apie kulinarinį paveldą.
13. Menotyrininkas Povilas Kazimieras Spurgevičius tyrinėjo bažnyčių istoriją ir meną.

14. Botanikos instituto Floros ir geobotanikos laboratorijos vyresnioji mokslo darbuotoja dr. Daiva Patalauskaitė tyrinėjo Panemunio apylinkių augmeniją.
15. Lietuvos žemės ūkio universiteto Kultūrologijos ir filosofijos katedros docentė dr. Rita Garškaitė tyrinėjo kaimų ir miestelių kapines.
16. Lietuvos nacionalinio muziejaus Etninės kultūros skyriaus muziejininkė Ona Danutė Aleknienė rinko medžiagą apie tradicinę aprangą.
17. Panemunio bibliotekos vedėja Pranutė Petrylienė rinko medžiagą apie Panemunio bibliotekos istoriją.
18. Čedasų bibliotekos vedėja Dalia Kumpauskienė rinko medžiagą apie Čedasų biblioteką.
19. Čedasų pagrindinės mokyklos istorijos mokytoja Genovaitė Daugnorienė kaupė medžiagą mokyklos istorijai.
20. Architektė pensininkė Marija Rupeikienė tyrinėjo sakralinių pastatų ir dvarų sodybų architektūrą.
21. Architektas pensininkas Antanas Rupeika kaupė medžiagą sakralinių pastatų ir dvarų sodybų brėžiniams.
22. Poetas ir prozininkas Arvydas Genys rinko medžiagą apie Panemunio miestelio problemas ir perspektyvas.
23. Suvainišio bibliotekos vedėja Regina Šimėnienė rinko medžiagą apie Suvainišio biblioteką.
24. Muzikos mokytojas, pensininkas Vytautas Laimutis Četkauskas kaupė medžiagą apie vargonininkų ir akordeonistų Četkauskų giminę.

Ekspedicijos vadovas Venantas Mačiekus

## 2010 m. „Versmės“ leidyklos lokaliųjų tyrimų ekspedicijos

Tęsdama pradėtus monografijų rengimo darbus, 2010 m. vasarą „Versmės“ leidykla surengė 9 ekspedicijas: vieną parengiamąją, vieną archeologinių kasinėjimų ir 7 kompleksines lokaliųjų tyrimų 100-tomės „Lietuvos valsčių“ serijos autorių ekspedicijas į aprašomas vietas.

Ekspedicijų tikslas – surinkti papildomos medžiagos, patikslinti turimą medžiagą bei parašyti straipsnius „Versmės“ leidyklos rengiamoms „Lietuvos valsčių“ serijos monografijoms.

Ekspedicijų trukmė – dešimt dienų.

Ekspedicijų aprūpinimas: 1) ekspedicijų dalyviams, sudariusiems su leidykla straipsnių sukūrimo autorines sutartis, išmokami dienpinigiai, mokami honorarai. Taip pat apmokamos kelionės išlaidos nuvykti į ekspedicijos vietą ir parvykti iš jos, kitos būtinosios veiklos sąnaudos;

2) ekspedicijų dalyviai nemokamai apnakvindinami;

3) ekspedicijų dalyviai aprūpinami diktofonais, kanceliariinėmis medžiagomis, kt. būtinomis priemonėmis ir medžiagomis, pasirūpinama transportu ekspedicijos metu.

Ekspedicijose dalyvauja profesionalus fotografas.

### Ekspedicijų sąrašas

1) Ekspedicija į **Onuškę** ir jo apylinkes (Trakų r.) – 2010 m. birželio 7–16 d. Vadovė Živilė Driskiuvienė.

2) Ekspedicija į **Daujėnus** ir jų apylinkes (Pasvalio r.) – 2010 m. birželio 14–23 d. Vadovas Antanas Šimkūnas.

3) Ekspedicija į **Užpalius** ir jų apylinkes (Utenos r.) – 2010 m. birželio 28–liepos 7 d. Vadovas Stanislovas Balčiūnas.

4) Ekspedicija į **Viekšnius** ir jų apylinkes (Mažeikių r.) – 2010 m. liepos 12–21 d. Vadovas dr. Edmundas Levitas.

5) Ekspedicija į **Semeliškes** ir jų apylinkes (Elektrėnų sav.) – 2010 m. liepos 19–28 d. Vadovė Daiva Červokienė.

6) Ekspedicija į **Žemaičių Kalvariją** ir jos apylinkes (Plungės r.) – 2010 m. liepos 26–rugpjūčio 4 d. Vadovas Edmundas Mickūnas.

7) Ekspedicija į **Aukštadvarį** ir jo apylinkes (Trakų r.) – 2010 m. rugpjūčio 2–11 d. Vadovė Ona Gaidamavičiūtė.

### Parengiamoji ekspedicija

8) Ekspedicija į **Jūžintus** ir jų apylinkes (Rokiškio r.) – 2010 m. rugpjūčio 9–15 d. Vadovas Venantas Mačiekus.

### Archeologinių kasinėjimų ekspedicija

9) Ekspedicija į **Jurgionių ir Purvynų kapinynus (senkapius)** Aukštadvario (Trakų r.) apylinkėse – 2010 m. birželio 21–liepos 4 d. Vadovas dr. Manvydas Vitkūnas.

Kvietimai dalyvauti buvo paskelbti Lietuvos mokslininkų laikraštyje „Mokslo Lietuva“ 2010 m. birželio 3 d. Nr. 11(433), Vilniaus universiteto laikraštyje „Universitas Vilnensis“ 2010 m. birželio Nr. 3(1701),

Vilniaus pedagoginio universiteto interneto svetainėje <http://www.vpu.lt>.

Buvo kviečiami visi besidomintys lokaliniais tyrimais istorikai, geografs, geologai, biologai, archeologai, etnologai, kalbininkai, tautosakininkai, kraštotyriminkai, pedagogai, rašytojai, žurnalistai, kiti žodžio meistrai, „Lietuvos valsčių“ serijai jau rašę mokslininkai (o jų jau per 350!), mokslo bendruomenės, aukštųjų mokyklų, institutų atstovai, doktorantai, magistrantai, visi norintys kuo nors prisidėti.

## Apie Onušio 2010 m. lokolinių tyrimų ekspediciją

„Vermės“ leidyklos „Lietuvos valsčių“ serijos monografijos „Onušis“ autorių ekspedicija į buvusį Onušio (Trakų r.) valsčių vyko 2010 m. birželio 7–16 d.

2009-aisiais, švenčiant Lietuvos tūkstantmetį, „Vermės“ leidyklos organizuotos akcijos – Lietuvos tūkstantmečio knygų kelio per Lietuvą – metu, be kitų 100 miestelių, buvo aplankytas ir Onušis. Jau tada onuškiečiai sužinojo apie rengiamą monografijų seriją „Lietuvos valsčiai“, buvo pasirašyta Ketinimų parengti ir išleisti monografiją apie Onušio kraštą sutartis. Dar 2009 metų pabaigoje Onušio mokykloje buvo organizuotas monografijos „Onušis“ iniciatyvinės grupės susitikimas su Onušio bendruomene, kurio metu buvo iškelta idėja rengti monografiją apie Onušio kraštą, organizuoti vasarą monografijos autorių ekspediciją. Prieš ekspediciją buvo išsiuntinėti informaciniai raštai Trakų rajono savivaldybei, seniūnijoms, Trakų istorinio regioninio parko direkcijai, Trakų istorijos muziejui, Trakų viešajai bibliotekai, Lietuvos gyventojų genocido ir rezistencijos tyrimo centrui, Onušio bei Dusmenų klebonams. Dalyvauti „Vermės“ ekspedicijose buvo kviečiama visų Lietuvos aukštųjų mokyklų mokslo bendruomenė, mokslo institutai, muziejai, Aukštadvario regioninio parko, Lietuvos liaudies buities muziejaus darbuotojai. Ekspedicijos vadovė Ž. Driskiuvienė organizavo susitikimus Trakų rajono savivaldybėje, Onušio, Grendavės seniūnijose. Prieš ekspediciją pagaminta daugiau kaip 600 informacinių bukletų, pristatančių būsimą monografiją ir ekspediciją, kurie buvo platinami Onušio, Dusmenų, Žilinių bažnyčiose, seniūnijose, bibliotekose, per bendruomenes. Apie ekspediciją rašyta Trakų rajono laikraščiuose „Galvė“ ir „Trakų žemė“, ekspediciją pagarsino Lietuvos radijas.

2010 m. birželio 7–16 d. vyko „Vermės“ leidyklos monografijos „Onušis“ autorių ekspedicija į buvusio Onušio valsčiaus teritoriją norint surinkti, patikslinti jau turimą medžiagą ir parengti straipsnius būsimai monografijai. Onušio valsčius apėmė apie pusantro šimto kaimų, dalis jų jau išnykę. Šiuo metu į buvusio valsčiaus teritoriją patenka net trys seniūnijos (Onušio, Grendavės, Jakėnų) bei keturios parapijos – Onušio, Dusmenų, Vytautavos bei Žilinių.

Ekspedicijoje dalyvavo mokslininkai, kraštotyriminkai iš Vilniaus universiteto, Vilniaus pedagoginio universiteto, Socialinių tyrimų instituto, Vytauto Didžiojo universiteto, Lietuvos žemės ūkio universiteto, Geologijos ir geografijos instituto, Lietuvos gyventojų genocido ir rezistencijos tyrimų centro, Liaudies kultūros centro, „Vermės“ leidyklos, kitų institucijų bei vietos mokytojai, kultūros darbuotojai. Ekspedicijos vadovė – Živilė Driskiuvienė.

Ekspedicijos dalyviams buvo parengta ir padalyta reikalinga medžiaga: Onušio valsčiaus žemėlapis, vyresnių kaimo gyventojų sąrašai su detalesne informacija apie pateikėją, diktofonai, krovikliai diktofonams, kasetės įrašams, elementai, kitos reikalingos priemonės darbui, lietmaišiai; išmokėti kelionpinigiai, dienpinigiai, užpildytos autorinės sutartys. Ekspedicijos dalyviai segėjo ekspedicijos dalyvio korteles su savo vardu ir pavarde.

Onušio ekspedicijos dalyviai:

1. Živilė Driskiuvienė, monografijos sudarytoja, kraštotyrininkė; rinko tremtinių ir pokario įvykių liudininkų atsiminimus, nuotraukas, kt. medžiagą;
2. prof. Valentinas Baltrūnas, geologas; tyrinėjo žemės paviršiaus kilmę ir raidą;
3. dr. Bronislovas Karmaza, geologas; tyrinėjo gamtos geopaminklus ir draustinius;
4. dr. Elena Počiulpaitė, etnologė; rinko medžiagą apie kryždirbystę;
5. dr. Anelė Vosyliūtė, sociologė; rinko žmonių gyvenimo istorijas;
6. dr. Valentina Ratkevičienė, sociologė; tyrinėjo ūkininkus ir jų veiklą;
7. dr. Vytautas Navickas, psichologas; tyrinėjo tradicinę moterų sveikatos ir higienos sampratą;
8. Nijolė Marcinkevičienė, etnologė; rinko medžiagą apie kalendorinius papročius;
9. Jonas Laurinavičius, žurnalistas, kraštotyrininkas; rinko medžiagą apie išžymius kraštiečius;
10. Povilas Spurgevičius, menotyrininkas; tyrinėjo bažnytinį meną;
11. Stanislovas Buchaveckas, istorikas; rinko medžiagą apie nacmečio mokyklas;
12. Rita Gaškaitė, etnologė; rinko medžiagą apie kapines;
13. Elena Bacvinkienė, etnologė; rinko medžiagą apie liaudies etiketą;
14. Monika Balikienė, doktorantė; rinko medžiagą apie tikėjimą bloga akimi;
15. Rita Balkutė, etnologė; rinko medžiagą apie liaudies mediciną, gydančius akmenis;
16. Daiva Červokienė, žurnalistė; rinko medžiagą apie duoną kepančias moteris, dailininką mokytoją Vyda Kasperavičių;
17. Rasa Norinkevičiūtė, etnomuzikologė; rinko tradicines dzūkų raudas;
18. Jolanta Stupelytė, mokytoja; rinko medžiagą apie liaudies pamaldumą;
19. Inga Butrimaitė, kultūros istorikė; rinko medžiagą apie tarpukario krautuves;
20. Auksė Noreikaitė, studentė etnologė; rinko medžiagą apie amatus ir amatininkus;
21. Martynas Vingrys, studentas etnologas; rinko medžiagą apie bitininkus ir partizanų dainas;
22. Gražina Balčiūnienė, biologė; rinko medžiagą apie tradicinius sodybų želdinius;

23. Danutė Petrošienė, psichologė; rinko Dusmenų krašto žmonių gyvenimo istorijas;
24. Nijolė Mickevičienė, biochemikė; rinko medžiagą apie Smalių kaimo Voveris;
25. Rima Blikertienė, pedagogė; rinko Onušio mokyklos istoriją;
26. Stasė Masilionienė, mokytoja lituanistė, kraštotyrininkė; rinko medžiagą apie Onušio vidurinės mokyklos mokytojus;
27. Nijolė Baranauskienė, mokytoja lituanistė; rinko medžiagą apie Atgimimą Onuškyje;
28. Ona Virginavičienė, bibliotekininkė, kraštotyrininkė; rinko medžiagą apie Dusmenų krašto tremtinius, Dusmenų biblioteką, bendruomenę;
29. Liuda Korsanovienė, kultūros namų vedėja, rinko medžiagą apie Onušio kultūrinį gyvenimą, Onušio bendruomenę;
30. Nijolė Česnulevičienė, mokytoja, kraštotyrininkė, rinko medžiagą apie Žilinių vidurinę mokyklą ir Žilinių kultūrinį gyvenimą;
31. Marta Vosyliūtė, dailininkė;
32. Klaudijus Driskius, fotografas;
33. dr. Marija Rupeikienė, architektė; rinko medžiagą apie sakralinę architektūrą;
34. Antanas Rupeika, architektas; rinko medžiagą apie sakralinę architektūrą.

Į ekspedicijos darbą įsitraukė Dusmenų bibliotekininkė Dangira Sabaliauskienė, Dusmenų bendruomenės pirmininkė Rima Karsokienė, istorikas Kazys Misius, kraštotyrininkai Venantas Mačiekus ir Margarita Kazakevičiūtė, kalbininkė Zita Kutraitė. Ekspedicijoje dalyvavo ir jaunieji kraštotyrininkai Gaudrimė Driskiūtė ir Norvilas Driskius.

Didžioji dauguma ekspedicijos dalyvių gyveno Onušio mokykloje (klasėse ir sporto salėje), kiti – pas žmones Onuškyje, Dusmenyse, Semeliškėse. Dalyviams buvo organizuotas maitinimas Onušio mokyklos valgykloje. Onušio mokyklos direktorė Rima Blikertienė ekspedicijos dalyviams nemokamai suteikė mokykloje nakvynę, skyrė metalines lovas, čiužinius, patalynę; davė du mokyklinius autobusiukus dalyvių ekskursijai po apylinkes. Onušio mokyklos mokytojos Stasė Masilionienė, Nijolė Baranauskienė ne tik konsultavo, leido naudotis klasėje esančiu kompiuteriu, skeneriu, bet ir aktyviai įsijungė į ekspedicijos darbą, rinko medžiagą apie savo kraštą. Ekspedicijos dalyviams uoliai talkino Onušio bendruomenės pirmininkė Liuda Korsanovienė, Dusmenų kraštotyrininkė Ona Virginavičienė, Dusmenų bendruomenės pirmininkė Rima Karsokienė bei Dusmenų bibliotekininkė Dangira Sabaliauskienė. Onušio bažnyčios klebonas kun. Algimantas Gaidukevičius per šv. Mišias kvietė parapijiečius padėti ekspedicijos dalyviams, atverti savo duris.

Dalyviai po kaimus buvo vežiojami septyniais automobiliais. Ekspedicijoje dirbo profesionalus fotografas Klaudijus Driskius, profesionali dailininkė Marta Vosyliūtė, kurie kūrė iliustracijas būsimai monografijai apie Onušį. Ekspedicijos metu surinkta medžiaga bus panaudota rašant straipsnius, kurie pateks į „Lietuvos valsčių“ serijos monografiją „Onuškis“.



*Onuškio ekspedicijos dalyviai prie Onuškio mokyklos 2010 m. birželio 13 d. Klaudijaus Driskiaus nuotr.*

*Onuškio ekspedicijos vadovė Živilė Driskiuvienė kalbina Bakaloriškų tragedijos liudininką Albiną Staniulionį. Bakaloriškės. 2010 m.*

Pirmąją ekspedicijos dieną Onuškio mokykloje vyko Onuškio ekspedicijos dalyvių susitikimas su vietos kraštotyrininkais, mokytojais, kultūros darbuotojais. Vakaro metu pristatyta būsima ekspedicija, jos tikslai, dalyviai, aptarti organizaciniai reikalai. Tautosakininkė Rasa Norinkevičiūtė kartu su ekspedicijos dalyviais surengė dzūkiškų dainų vakarą.

Sekmadienį, birželio 13 d., Onuškio mokyklos salėje vyko ekspedicijos dalyvių ir onuškiečių susitikimas. Susitikime pirmiausia buvo paminėta 1941 m. birželio 14-oji – Gedulo ir vilties diena, prisiminti 1941 metų Onuškio ir Dusmenų krašto tremtiniai. Apie juos pasakojo Dusmenų kraštotyrininkė Ona Virginavičienė. Renginyje ekspedicijos Onuškyje vadovė Ž. Driskiuvienė papasakojo apie „Vermės“



*Akvilę Driskiūtę  
moko austi audėja  
Ona Blažonienė  
iš Žuklių kaimo.  
K. Driskiaus nuotr.*



*Onušio ekspedicijos  
dalyvė muzikologė  
Rasa Norinkevičiūtė  
su Žilinių moterimis.  
K. Driskiaus nuotr.*



*Onušio ekspedicijos  
dalyviai svečiuojasi  
mokytojo, dailininko  
Vydo Kasperavičiaus  
(dešinėje)  
namuose. 2010 m.  
K. Driskiaus nuotr.*





*Onušio ekspedicijos dalyvių susitikime su onuškiečiais Onušio mokykloje ekspedicijos vadovė ir monografijos „Onuškis“ vyr. redaktorė Ž. Driskiuvienė pasakoja apie būsimą monografiją. 2010 m. K. Driskiaus nuotr.*

leidyklą, jos rengiamą „Lietuvos valsčių“ monografijų seriją, pradėtą rengti knygą apie Onušio kraštą, ekspedicijos tikslus, supažindino su dalyviais. Buvo prisimintos ir 1988–1989 m. Dusmenyse vykusios Vilniaus universiteto kraštotyrininkų žiemos ekspedicijos, kurių metu surinkta medžiaga taip pat pateks į rengiamą monografiją „Onuškis“. Renginyje kalbėjo Onušio mokyklos direktorė R. Blikertienė, Onušio seniūnas Juozas Okunevičius, žymus kraštotyrininkas, daugelio ekspedicijų vadovas, monografijų sudarytojas, Valstybinės Jono Basanavičiaus premijos laureatas Venantas Mačiekus, kraštotyrininkas, žurnalistas J. Laurinavičius, monografijos Istorijos skyriaus redaktorius Kazys Misius. Ekspedicijos dalyviai – geologas prof. Valentinus Baltrūnas, etnologė dr. Alė Počiulpaitė, menotyrininkas Povilas Spurgevičius pasidalino ekspedicijoje renkama medžiaga, atrastomis idomybėmis. Dalyviams dzūkiškas dainas dainavo Dusmenų etnografinis ansamblis, vadovaujamas Rimos Karsokienės. Po renginio ekspedicijos vadovė visus pakvietė pabendrauti prie puodelio kavos, kartu padainuoti.

Vėliau ekspedicijos dalyviai geltonuoju mokykliniu autobusiuku išvyko į ekskursiją po apylinkes. Ekskursiją vedė Onušio lietuvių kalbos mokytoja kraštotyrininkė Stasė Masilionienė, apie Žilinių kraštą pasakojo mokytoja Nijolė Česnulevičienė, apie Dusmenų apylinkes – kraštotyrininkė Ona Virginavičienė, prisiminimais dalinosi kraštietis Jonas Laurinavičius. Ekspedicija prasidėjo nuo Onušio miestelio aikštės, vieno iš nedaugelio išlikusio urbanistikos paminklų Lietuvoje. S. Masilionienė pasakojo Onušio bažnyčios istoriją, apie šventoriuje palaidotą Vasario 16-osios Akto signatarą Donatą Malinauską, klebonavusius kunigus, trumpai papasakojo apie svarbesnius miestelio pastatus, jų istoriją. Ekskursijos dalyviai aplankė partizanų kapus, apžiūrėjo Žilinių bažnyčią, Daugeliškių dvarą, aplankė partizanų vado Vaclovo Voverio-Žaibo gimtąjį Bakaloriškių kaimą, kur susitiko su sudeginto kaimo liudininku Albinu Staniulioniu. Toliau kelias vedė į Dusmenis, kur buvo aplankyti garsaus operos dainininko Kipro Petrausko tėvų namai, kapai, apžiūrėta Dusmenų bažnyčia. Ekspedicijos dalyviai šalia Vilkokšnio ežero užlipo ant Žuklijų piliakalnio pasigrožėti Aukštadvario regioninio parko apylinkėmis. Ekskursijos dalyvius priėmė Dalgedų kaimo turizmo sodybos prie Vilkokšnio ežero savininkė Aldutė Dalgedienė ir vaišino dzūkiškais patiekalais.



*„Versmės“ leidyklos redaktoriai keliauja į susitikimą su onuškietėmis Onuškio mokykloje: (iš kairės) istorikas Kazys Misius, žurnalistė Daiva Červokienė, redaktorė Margarita Kazakevičiūtė, redaktorius Venantas Mačiekus, redaktorė Ž. Driskiuvienė su sūnumi Norvilu ir dukra Gaudrime. 2010 m. birželis. K. Driskiaus nuotr.*

Ekspediciją finansiškai parėmė „Versmės“ leidykla (vadovas Petras Jonušas), Kultūros rėmimo fondas. Apie būsimą monografiją ir ekspediciją Onuškio krašte informavo monografijos informaciniai rėmėjai – Trakų krašto laikraščiai „Galvė“ bei „Trakų žemė“.

Kadangi per 10 ekspedicijos dienų nespėta surinkti pakankamai medžiagos straipsniams, liko neaplinkytų kaimų, nepakalbintų pateikėjų, monografijos autoriai toliau rinks medžiagą Onuškio krašte savarankiškai, o 2011 metų vasarą planuojama surengti pakartotinę ekspediciją.

Onuškio ekspedicijos vadovė Živilė Driskiuvienė,  
2010 m. birželio 16 d.

## Apie Daujėnų 2010 m. lokaliųjų tyrimų ekspediciją

2010 m. birželio 14–23 d. surengta „Daujėnų“ monografijos autorių ekspedicija į Daujėnus (Pasvalio r.). Ekspedicijoje dalyvavo 19 žurnalistų, istorikų, etnografų, muziejininkų iš Vilniaus, Šiaulių, Jonavos, Pasvalio.

Ekspedicijos dalyvių darbas buvo plačiai nušviestas per Lietuvos radiją, vietos televiziją, „Lietuvos aidą“, Pasvalio laikraščio „Darbas“ puslapiuose.

Kadangi ekspedicijos darbas prasidėjo birželio 14-ąją, Gedulo ir vilties dieną, ekspedicijos dalyviai dalyvavo tai dienai skirtuose iškilminguose renginiuose. Per šv. Mišias, kurios buvo aukojamos už žuvusius Daujėnų krašto partizanus, Pasvalio dekanas Algis Neverauskas paragino daujėniečius padėti ekspedicijos dalyviams surinkti kuo daugiau įdomios medžiagos apie šio krašto istoriją, „nususinešti prisiminimų į kapus“. Po šv. Mišių ekspedicijos dalyviai drauge su

Pasvalio meru Gintautu Gegužinsku, Daujėnų seniūnu Stanislovu Mackevičiumi, gausiai susirinkusiais daujėniečiais Galinių kaime, kur 1945 m. buvo sušaudyta apie 20 partizanų, dalyvavo jų atminimui skirto paminklinio kryžiaus pašventinimo ceremonijoje. Jau tą dieną ekspedicijos dalyviai surinko nemažai liudininkų prisiminimų apie dramatiškus pokario metus.

Per 10 ekspedicijos darbo dienų aplankyti beveik visi likę kaimai, susitikta ir kalbėtasi su seniausiais jų gyventojais, užrašyti jų prisiminimai, surinkta įdomių nuotraukų. Nuoširdžiai dirbo fotografas J. Kliučius, išradingai fotografavęs istorines vietas, svarbius objektus, susitikimus su įdomiais žmonėmis. Dalis tų nuotraukų jau tomis dienomis pateko į spaudą, nes ekspedicijos dalyvė dr. Aldona Vasiliauskienė operatyviai rašė reportažus su rubrika „Vermės“ ekspedicija Daujėnuose“ ir siuntė juos „Lietuvos aidui“ redakcijai elektroniniu paštu iš Daujėnų seniūnijos būstinės. Ekspedicijos dalyviams nuoširdžiai padėjo seniūnijos darbuotojai ir ypač seniūnas Stanislovas Mackevičius, kuriam buvo įteiktas „Vermės“ leidyklos vadovo P. Jonušo padėkos raštas. Savo ruožtu seniūnas padėkos raštu apdovanojo dr. A. Vasiliauskienę už Daujėnų krašto ir ekspedicijos darbo garsinimą.

Ekspedicijoje nedalyvavo Rumšiškių muziejininkai, nors patys pirmieji pasisiūlė joje dalyvauti. Negalėjo tuo metu į Daujėnus atvykti kalbininkės Aušra Kaikarytė ir Veronika Adamonytė, talkininkaujančios kalbininkui dr. Kazimierui Garšvai. Pavasarį į Daujėnus teks rengti antrąją ekspediciją.

Ekspedicijos vadovas Antanas Šimkūnas, 2010 09 02

### Apie Užpalių 2010 m. lokalinių tyrimų ekspediciją

Ekspedicija Užpaliuose ir buvusiuose valsčiaus kaimuose vyko 2010 m. birželio 28–liepos 7 d. Ekspedicijai pasirengti padėjo Užpalių seniūnas Vytas Jurka, su kuriuo buvo numatytos ekspedicijos dalyvių gyvenimo sąlygos, lankytinos vietos, tyrimo objektai ir iš keliasdešimties senolių sąrašo išrinkti patys įdomiausi pašnekovai, informacijos teikėjai. Išankstinis pasirengimas, vietos žmonių nuoširdi parama ir darbų svarbos supratimas lėmė ekspedicijos sėkmę.

Numatyti uždaviniai įgyvendinti, ir ekspedicijos dalyviai – kraštotyrininkai, istorikai, geografs, kultūros ir mokslo specialistai iš Vilniaus, Kauno, Druskininkų, Kretingos, Švenčionių kartu su vietos kultūros ir švietimo darbuotojais surinko gausią medžiagą monografijai. Ekspedicijos dalyviai Užpaliuose rado daugybę dar praėjusio amžiaus pabaigoje vietos kraštotyrininkų surinktos medžiagos, sukaupotos gimnazijos muziejuje bei asmeniniuose V. Kuliešienės, R. Abukauskienės, M. Dovydaitienės archyvuose. Be to, jau yra išleistos trys knygos apie Užpalius ir du valsčiaus kaimus, dar kelios apie žymius šio krašto žmones. Todėl ekspedicijos vadovo svarbiausias uždavinys buvo kartu su seniūnu tikslingai nukreipti ekspedicijos dalyvius papildyti jau surinktą medžiagą ir surinkti, fiksuoti vietos kraštotyrininkų dar nepaliestas temas, netyrinėtus istorinius, etnografinius šaltinius.

Kadangi prieš ekspediciją buvo surengti susitikimai su Vilniaus ir Kauno užpalėnais bei vietos gyventojais, jie supažindinti su „Vermės“ leidyklos leidžiamomis monografijomis ir numatoma išleisti knyga apie Užpalius, tai užpaliečiai

pasitikėjo ekspedicijos dalyviais ir noriai pateikė daug fotografijų iš savo archyvų, asmeninių albumų. Pavyko surinkti gausybę fotografinės medžiagos iš prieškario, pokario, kolektyvizacijos laikotarpių, taip pat apie išymius Užpalių krašto žmones. Ypač daug dėmesio ekspedicijos dalyviai skyrė kovų už laisvę ir nepriklausomybę temai, pavyko gauti daugelio pirmųjų kolūkių pirmininkų atsiminimus, sukaupta daug etnografinės medžiagos apie papročius, tradicijas, tarmę. Užpalių valsčiaus istorinę medžiagą ekspedicijos dalyviai papildė gamtosaugos, gamtos turto, gamtos paminklų tyrimais. Dabar lieka surinktą medžiagą kruopščiai susisteminti, apibendrinti ir parašyti mokslines ar apžvalgines publikacijas.

Ekspedicijoje pavyko sukaupti daug medžiagos dar ir todėl, kad dalyviai turėjo puikias gyvenimo sąlygas. Užpalių garbės pilietė Viktorija Jovarienė ekspedicijos dalyvius nemokamai apgyvendino viloje ant Šventosios upės kranto, o pageidaujantiems pajusti praeities dvelksmą leido įsikurti etnografinėje klėtyje, nemokamai aprūpino pieno produktais, seniūnas Vytautas Jurka vaišino šviežiu savo bičių medumi, padėjo pigiai ar net nemokamai gauti maisto produktų iš vietos ūkininkų.

Apie ekspediciją laikraštis „Už palių“ išspausdino išsamią publikaciją, Utenos rajono laikraštis „Utenos diena“ išspausdino platų straipsnį apie „Versmės“ leidyklos valsčių serijos monografijas ir rengiamą „Užpalių“ monografiją.

Ekspedicijos vadovas Stanislovas Balčiūnas

## Apie Vieکشnių 2010 m. lokalinių tyrimų ekspediciją

2010 m. liepos 12–21 d. Vieکشniuose vyko „Versmės“ leidyklos kompleksinė lokalinių tyrimų ekspedicija.

Ekspedicijose dalyvavo 24 žmonės, tarp jų 12 Lietuvos aukštųjų mokyklų studentų, kurie padėjo savo dėstytojams – ekspedicijos dalyviams – rinkti ir ruošti medžiagą monografijai „Vieکشniai“.

Ekspedicijos vadovas – lokalinės monografijos „Vieکشniai“ vyr. redaktorius ir sudarytojas docentas dr. Edmundas Levitas.

Ekspedicijoje dalyvavo:

1. Balikienė Monika – Vytauto Didžiojo universiteto Etnologijos ir folkloristikos katedros doktorantė.
2. Gumuliauskas Arūnas – Šiaulių universiteto Humanitarinio fakulteto Istorijos katedros docentas, humanitarinių mokslų daktaras. Moksliniai interesai: Lietuvos užsienio politika, modernioji Lietuvos politinė istorija.
3. Klimka Libertas – Vilniaus pedagoginio universiteto profesorius, fizinių mokslų daktaras, fizikas, mokslo istorikas, etnologas. Moksliniai tyrimai: naujų tarpdisciplininių mokslo šakų – paleoastronomijos ir etnokosmologijos – pradininkas Lietuvoje.
4. Kliučius Jonas – fotografas.
5. Levitas Edmundas – doc., technikos mokslų dr. Moksliniai interesai: buitinių ir gamybinių nuotekų valymas veikliuoju dumbly žemų temperatūrų sąlygomis; buitinių ir gamybinių

nuotekų surinkimas ir transportavimas naudojant inovacines technologijas.

6. Navickas Vytautas – Vilniau universiteto Filosofijos fakulteto Bendrosios psichologijos katedros dėstytojas, socialinių mokslų dr. Mokslinių tyrinėjimų sritys – mąstymo psichologija, raidos psichologija.
7. Pabrėža Juozas – Šiaulių universiteto studijų prorektorius, docentas, humanitarinių mokslų dr. Mokslinių tyrimų sritys: kalbotyra; žemaičių rašyba; dialektologija.
8. Počiulpaitė Elena (Alė) – Lietuvos liaudies kūrybos centro Tautodailės poskyrio vyr. specialistė. Menotyrininkė, humanitarinių mokslų dr. Mokslinių tyrimų kryptis – tautodailė.
9. Purvinas Martynas – Kauno technologijos universiteto vyresn. mokslo darbuotojas, doc., humanitarinių mokslų dr. Mokslinių tyrimų sritis – kultūros paveldas, medinė architektūra.
10. Purvinienė Marija – Kauno technologijos universiteto jaun. mokslo darbuotoja, architektė, kultūros paveldo specialistė.
11. Spurgevičius Povilas Kazimieras – Vilniaus pedagoginio universiteto Istorijos fakulteto Visuotinės istorijos katedros asistentas. Mokslinių tyrimų sritys – Lietuvos bažnyčių architektūros ir dailės istorija, Lietuvos dvarų istorija, lietuvių liaudies tradicijų atspindys architektūroje.
12. Žukauskienė Genovaitė – Šiaulių „Aušros“ muziejaus inžinierė, muziejininkė, kraštotyrininkė.

Prof. Libertui Klimkai ekspedicijoje rinkti medžiagą padėjo penki Vilniaus pedagoginio universiteto istorijos specialybės trečio kurso studentai:

1. Giraitis Povilas
2. Lapūnaitė Rasa
3. Silvaško Edgaras
4. Slušnys Juozas
5. Šukštulis Justas

Doc. dr. Juozui Pabrėžai ekspedicijoje medžiagą padėjo rinkti keturi Šiaulių universiteto Humanitarinio fakulteto filologijos specialybės trečio kurso studentai:

1. Ramunė Dambrauskaitė
2. Lijana Lidekauskaitė
3. Sandra Rimkutė
4. Lina Zdanavičiūtė

Doc. dr. Arūnui Gumuliauskui padėjo trys Šiaulių universiteto Humanitarinio fakulteto istorijos specialybės trečio kurso studentai:

1. Donelienė Justina
2. Martinkutė Rasa
3. Ramanauskas Šarūnas

Prieš ekspediciją vadovas Edmundas Levitas atliko paruošiamąjį darbą, kurio pagrindinės nuostatos yra pateiktos „Versmės“ leidyklos „Lietuvos valsčių“ serijos autorių ekspedicijos vadovo atmintinėje.

Ekspedicijos dalyvių apgyvendinimo vieta buvo parinkta 2008 m. rudenį, susitikus ekspedicijos vadovui su Virvytės stovyklos šeimininku Aloyzu Jarošaičiu.

Ekspedicijos dalyviai palankiomis lengvatinėmis sąlygomis buvo apgyvendinti šioje stovykloje, esančioje viename gražiausių Viekšnių krašto kampelių, apie 4 km nuo Viekšnių miestelio, apie 400 m iki Ventos ir Virvytės – didžiausio Ventos intako – santakos. Stovyklą supa Santeklių pušynas, eglėmis ir lapuočiais medžiais bei tankiais krūmais apaugę švarios Virvytės krantai.

„Versmės“ leidykla paruošė 300 bukletų apie ruošiamą monografiją „Viekšniai“, kurių dauguma buvo išdalinta prieš ekspediciją ir jos metu, ekspedicijos dalyviams lankantis pas gyventojus, susitikimuose, besidomintiems būsima monografija ir ekspedicija.

Viekšnių seniūnija seniūno Aldonio Eselino pavedimu paruošė smulkius ekspedicijos vietovės žemėlapius, kuriais sėkmingai naudojosi ekspedicijos dalyviai – būsimų monografijos „Viekšniai“ straipsnių autoriai ir jų padėjėjai studentai, rinkdami medžiagą daugelyje Viekšnių apylinkių kaimų.

Ekspedicijos vadovas Edmundas Levitas prieš ekspediciją lankėsi Mažeikių r. laikraščių „Santarvė“ ir „Būdas žemaičių“ redakcijose, susitarė dėl informacijos apie „Versmės“ leidyklos ruošiamą monografiją „Viekšniai“ ir ekspediciją Viekšniuose skelbimo laikraščiuose. Geranoriškai sutikus, „Būdas žemaičių“ išspausdino straipsnį „Ruošiama monografija apie Viekšnių valsčių“ (2010 m. liepos 23 d.). „Santarvės“ redakcijoje susitarta, kad apie ruošiamą monografiją ir įvykusią jos autorių ekspediciją į Viekšnius 2010 m. liepos 12–21 d. parašytas straipsnis bus paskelbtas antradienio priede „Vakarų Lietuva“ ir skaitomas šešių Vakarų Lietuvos rajonų laikraščiuose, taip pat ir „Santarvėje“.

Viekšnių seniūnas Aldonis Eselinas ekspedicijos vadovui perdavė seniausių Viekšniuose ir jų apylinkėse gyvenančių žmonių sąrašus, kurie buvo išdalinti ekspedicijos dalyviams ir padėjo operatyviau juos surasti, gauti daugiau naujų adresų informacijai rinkti.

Ekspedicija Viekšniuose vyko sėkmingai, bendraujant su daugeliu Viekšnių ir jų apylinkių gyventojų, lankant įdomiausius objektus.

Prof. Libertas Klimka rinko medžiagą, reikalingą ruošti monografijos „Viekšniai“ straipsniams apie kalendorinius papročius Viekšnių apylinkėse, švietėją ir ganytoją Joną Balvočių-Gerutį, apie koplytėles medyje – dvasingumo fenomeną.

Profesoriui padėjusi Vilniaus pedagoginio universiteto studentų grupė – Povilas Giraitis, Rasa Lapūnaitė, Edgaras Silvaško, Juozas Slušnys, Justas Šukštulis – į diktofonus įrašė nemažai aplankyto žmonių pasakojimų.

Doc. dr. Juozas Pabrėža domėjosi Viekšnių apylinkių kalba.

Ekspedicijoje jam padėjusi Šiaulių universiteto filologijos specialybė studentų grupė – Ramunė Dambrauskaitė, Lijana Lidekauskaitė, Sandra Rimkutė, Lina Zdanavičiūtė – diktofonuose įrašė pokalbius su Viekšnių krašto žmonėmis.

Doc. dr. Martynas Purvinas ir jo žmona architektė Marija Purvinienė, važinėdami dviračiais po Viekšnių apylinkių kaimus, rinko medžiagą apie Viekšnių valsčiaus kaimų raidos kartografiją, Viekšnių tradicinę architektūrą, mažąją architektūrą Viekšnių valsčiuje, Viekšnių urbanistinę ir architektūrinę paveldą, tradicines sodybas Viekšnių valsčiuje.

Jų pageidavimu Viekšnių seniūnas Aldonis Eselinas parūpindavo transportą nuvežti į atokius kaimus.

Kai kuriose architektų Marijos ir Martyno Purvinų išvykose dalyvavo „Versmės“ leidyklos fotografas Jonas Kliučius.

Šiaulių universiteto doc. dr. Arūnas Gumuliauskas rinko medžiagą monografijos straipsniams apie kolektyvizaciją Viekšniuose, Viekšnius sovietų teritorinių administracinių reformų metu, partinio valdymo įtvirtinimą Viekšniuose.

Jam padėję Šiaulių pedagoginio universiteto studentai, būsimieji istorikai – Justina Donelienė, Rasa Martinkutė ir Šarūnas Ramanauskas – aplankė daug Viekšnių valsčiaus kaimų, į diktofonus įrašė aplankytų žmonių pasakojimus.

Menotyros dr. Elena (Alė) Počiulpaitė ekspedicijoje rinko medžiagą ir fiksavo Viekšnių valsčiaus teritorijoje esančius tradicinius ir dabartinius kryždirbystės objektus (kryžius, koplytėles ir kt.), rinko medžiagą apie kryždirbius bei kryždirbystės papročius.

Dr. Vytautas Navickas ekspedicijoje rinko medžiagą monografijos „Viekšniai“ straipsniams apie tradicinę moterų higienos ir sveikatos sampratą.

Doktorantė Monika Balikienė ekspedicijoje rinko medžiagą monografijos „Viekšniai“ straipsniui apie liaudies magiją ir tikėjimus bloga akimi Viekšnių valsčiuje.

Vilniaus pedagoginio universiteto dėstytojas asistentas Povilas Kazimieras Spurgevičius ekspedicijos metu nagrinėjo Viekšnių parapijos istoriją, Užlieknės ir Dauginių bažnyčių meninius sprendimus.

Muziejininkė, kraštotyrininkė Genovaitė Žukauskienė ekspedicijoje rinko medžiagą straipsniui apie Viekšnių krašto amatininkus, pažangios technikos plitimą. Ji apkeliavo didelę dalį Viekšnių valsčiaus teritorijos, apklausė 57 informacijos pateikėjus.

Ekspedicijos dalyviai – ruošiamos monografijos „Viekšniai“ straipsnių autoriai ir jiems padėję rinkti medžiagą aukštųjų mokyklų studentai – 2010 m. liepos 17 d., šeštadienį, dalyvavo Viekšnių vaistinės 150 metų jubiliejaus minėjimo renginiuose.

Į Viekšnius atvykęs leidyklos „Versmė“ vadovas Petras Jonušas dalyvavo šiam jubiliejui skirtoje konferencijoje ir kituose šventiniuose renginiuose, lankėsi „Virvytės“ stovykloje, domėjosi ekspedicijos dalyvių darbo ir poilsio sąlygomis, kartu su Viekšnių seniūnu Aldoniu Eselinu, prof. Libertu Klimka, architektais Marija ir dr. Martynu Purvinais, ekspedicijos vadovu doc. dr. Edmundu Levitu lankėsi Viekšnių malūne-hidroelektreinėje, Viekšnių vaistinėje-muziejuje, tautodailininkės Sniegenos Chriščinavičienės meno galerijoje, apžiūrėjo Vytauto Didžiojo paminklą, paminklą profesoriams Biržiškoms ir jų gimtąjį namą-muziejų, Lietuvos aviacijos pradininko Aleksandro Griškevičiaus namą-muziejų, Viekšnių Baublį, daktaro Antano Biržiškos sveikatos namus ir kitus objektus, kuriais didžiuojasi viešniškiai, grožėjosi Viekšnių panorama, Ventos upės vingiais.

Ekspedicijos dalyviai lankėsi pas daugelį viešniškių, kurių įdomi, savita veikla ir jos rezultatai, originalūs kūrybiniai darbai verti specialistų vertinimo ir pagarsinimo ruošiamoje monografijoje „Viekšniai“. Tai gali būti pasakyta apie prof. L. Klimkos ir ekspedicijos vadovo E. Levito lankymąsi viešniškio tautodailininko Aloyzo Lengvenio privačioje meno galerijoje, kur yra daug įdomių medžio raižinių ir tapybos darbų, vertų kvalifikuoto vertinimo ir monografijos „Viekšniai“ rengėjų dėmesio.

Pažymėtinas ekspedicijos vadovo E. Levito ir fotografo J. Kliučiaus lankymasis Kegrių kaime pas 94 metų sodybos gyventoją Antaną Galminą, kuris energingas, šviesaus proto ir geros atminties, groja armonika ir dainuoja. 2011 m. vasario 24 d. Antanas Galminas minės 95 metų jubiliejų.

Senų žmonių, žinomų ir tų, apie kuriuos dar reikia sužinoti ir skubėti su jais susitikti, pasikalbėti, užsirašyti jų prisiminimus, Vieکشniuose ir Vieکشnių valsčiaus kaimuose yra nemažai.

Ekspedicijos vadovo nuomone, reikalinga pakartotinė ekspedicija į Vieکشnius ateinančiais 2011 metais.

Apibendrinant ekspedicijos rezultatus, galima daryti išvadą, kad ji buvo sėkminga, jos metu buvo surinkta daug monografijos straipsniams ruošti reikalingos medžiagos. Kartu ji atskleidė ir daug naujų objektų – kultūros ir istorijos paveldo, daug vertingų, ypač garbaus amžiaus žmonių, kurių gyvenimo patirtis, dvasinis, moralinis turtas turi atsispindėti monografijoje „Vieکشniai“.

Pažymėdama paramą ekspedicijai Vieکشniuose, „Versmės“ leidykla paruošė gražiai apipavidalintus padėkos raštus su leidyklos vadovo P. Jonušo ir ekspedicijos vadovo, ruošiamos monografijos „Vieکشniai“ vyr. redaktoriaus dr. Edmundo Levito nuoširdžiais žodžiais ekspediciją rėmusiems:

1. Vieکشnių seniūnijos seniūnui Aldoniui Eselinui;
2. Vieکشnių Šv. Jono Krikštytojo bažnyčios klebonui Vincentui Gauronskiui;
3. Mažeikių rajono laikraščio „Santarvė“ vyr. redaktorei Audronei Malūkienei;
4. Mažeikių rajono laikraščio „Būdas žemaičių“ direktorei Birutei Šneideraitienei;
5. Ventos regioninio parko direktoriui Apolinarui Niciui;
6. Vieکشnių gimnazijos direktoriui Rimantui Gričiui;
7. stovyklos „Virvytė“ šeimininkui Aloyzui Jarošaičiui.

Dėkoju visiems ekspedicijos dalyviams už gerą darbą. Sėkmės Jums, ruošiant monografiją „Vieکشniai“.

Ekspedicijos vadovas dr. Edmundas Levitas, 2010 09 08

### Apie Semeliškių 2010 m. lokaliųjų tyrimų ekspediciją

„Versmės“ leidyklos kompleksinė ekspedicija Semeliškėse vyko 2010 m. liepos 19–28 d. Joje dalyvavo 36 mokslininkai, kraštotyrininkai iš Vilniaus universiteto, Vilniaus pedagoginio universiteto, Socialinių tyrimų instituto, Lietuvos žemės ūkio universiteto, Geologijos ir geografijos instituto, Lietuvos liaudies buitės muziejaus, Liaudies kultūros centro, kitų institucijų bei 14 vietos gyventojų: mokytojų, kultūros darbuotojų. Ekspedicijos tikslas – surinkti ar patikslinti medžiagą būsimos monografijos straipsniams.

Semeliškių valsčius apėmė 106 kaimus (dalis jų išnykę), į jo teritoriją patenka net trys pilnos seniūnijos (Semeliškių, Beižionių, Pastrėvio) ir nemažai Trakų, Aukštadvario, Onušio seniūnijų kaimų, dvi parapijos – Semeliškių ir Beižionių.



Ekspedicijai buvo pagaminta 100 vnt. reklaminių bukletų, skirtų supažindinti su rengiama monografija „Semeliškės“, kurie ir išdalinti per ekspediciją, dalyviams buvo duoti stambaus mastelio buvusio Semeliškių valsčiaus žemėlapiai (parengė L. Kavaliauskienė) ir pagyvenusių žmonių sąrašai.

Prieš ekspediciją rajoniniuose laikraščiuose „Elektrėnų kronika“, „Trakų žemė“, Semeliškių Šv. Lauryno parapijos laikraštyje „Strėva“ paskelbti D. Červokienės straipsniai apie būsimą ekspediciją ir pradėta rengti monografiją apie Semeliškes, o ekspedicijos metu „Elektrėnų kronikos“ korespondentė I. Taraškevičienė laikraštyje publikavo straipsnį apie tai, jog Semeliškių apylinkes tyrinėja mokslinė ekspedicija, apie ją parengė laidą LR „Kultūros savaitė“.

Ekspedicijos dalyvius aprūpinti nakvyne nebuvo lengva, nes Semeliškių vidurinė mokykla neturi bendrabučio. Žmonės gyveno penkiose mokyklos klasėse, dalis – Beižionių klebonijoje. Čiužinius teko skolintis iš Onušio vidurinės mokyklos.

Pirmąją ekspedicijos dieną Semeliškių mokyklos salėje vyko ekspedicijos dalyvių susitikimas su vietos žmonėmis. Jame dalyvavo Semeliškių ir Beižionių seniūnai V. Barzdaitis ir M. Makūnas, Aukštadvario regioninio parko direktorius Vaclovas Plegevičius, būrys vietos gyventojų. Ketvirtąją dieną ekspedicijos dalyviai išsirušė į ekskursiją po Semeliškių apylinkes, šeštąją – į Daugirdiškių kaimo 465-ųjų metinių minėjimą, kuriame ekspedicijos dalyvė mokytoja Vladislava Kursevičienė pristatė savo knygą „Daugirdiškės“, aštuntąją – vakarieniaudami kukliai paminėjome Onines, su vardinėmis pasveikinę ekspedicijos dalyvę Oną Šakienę, devintąją dieną sulaukėme malonios Burokų kaimo atstovo V. Ališkevičiaus pagalbos, kuris į Semeliškes atvežė dvi pateikėjas.

Fotografas Klaudijus Driskius liepos 23–25 d., padedamas ekspedicijos vadovės D. Červokienės, Beižionių bibliotekininkės O. Žilionienės ir mokytojos N. Uscilienės, padarė nemažai Semeliškių miestelio ir apylinkių žmonių, gamtos objektų nuotraukų, fotografavo Semeliškių ir Beižionių bažnyčias.

Semeliškių apylinkėse nėra ryškių pramonės įmonių, verslininkų, žymių žmonių, kurie garsintų miestelį, tačiau čia gyvena nuoširdūs kaimo žmonės, su kuriais ir bendrauta.

Renkantiems kalbinę, etnografinę ir istorinę medžiagą aplankyti daugelio buvusio valsčiaus kaimų ir 10 dienų nepakako. Manau, tikslinga ir pakartotinė ekspedicija, nes apeiti visų pateikėjų tiesiog nebuvo įmanoma.

Ekspedicijos dalyviai tyrinėjo tokias temas:

1. ekspedicijos vadovė monografijos sudarytoja, kraštotyrininkė, žurnalistė Daiva Červokienė: Semeliškių apylinkių šviesuoliai Vladislava Kursevičienė, Adolfas Valatkevičius, rinktos nuotraukos, kita medžiaga;
2. socialinių tyrimų instituto sociologijos m. dr. Anelė Vosyliūtė: Semeliškių apylinkės žmonių gyvenimo būdo bruožai;
3. Lietuvos liaudies buities muziejaus specialistė dr. Rasa Bertašiūtė: medinė architektūra;
4. Lietuvos žemės ūkio universiteto lektorė Rita Garškaitė tyrė kapines;

5. Vilniaus dailės akademijos menotyrininkas Povilas Spurgevičius: Semeliškių bažnyčios istorija ir meninis sprendimas, Beižionių bažnyčios istorija ir meninis sprendimas;
6. Trakų istorinio nacionalinio parko kultūrologė Lina Sokolovaitė: totoriai ir karaimai tarp Trakų ir Semeliškių;
7. Lietuvių kalbos ir literatūros instituto doc. habil. dr. Laima Kalėdienė: sociolingvistinė padėtis ir lietuvių tarmė;
8. Šiaulių apskrities Povilo Višinskio viešosios bibliotekos bibliotekininkė Audronė Kiršinitė: laidotuvių papročiai;
9. Vilniaus pedagoginio universiteto sociologijos m. dr. doc. Valentina Ratkevičienė: ūkininkų gyvenamosios ypatumai;
10. Vilniaus universiteto Polonistikos katedros dėstytoja Kristina Rutkovska: lenkų tarmių bruožai Semeliškių apylinkėse;
11. Lietuvos liaudies buities muziejaus direktoriaus pavaduotojas Eligijus Morkūnas: Semeliškių apylinkės malūnai;
12. Liaudies kultūros centro archyvarė Rita Balkutė: liaudies magija ir medicina Semeliškių apylinkėse;
13. Geologijos ir geografijos instituto geologas prof. Valentinas Baltrūnas: Žemės gelmių sandara, raida ir naudingosios iškasenos;
14. Geologijos ir geografijos instituto geologas dr. Bronislavas Karmaza: valsčiaus geomorfologija ir geopaveldas;
15. Gamtos tyrimo centro Geologijos ir geografijos instituto jaun. mokslo darbuotoja Aldona Baubiniene: Semeliškių krašto vandenys – upės, ežerai;
16. Edukacijos mok. dr. Danutė Žilienė: Semeliškių valsčiaus seniūno Kazio Ališausko ainių likimai, Sindaravičių šeimos tremties keliai;
17. Lietuvos liaudies buities muziejaus etnografė Aistė Lazauskienė: miestelio savivaldos institucijos tarpukario metais;
18. Lietuvos liaudies buities muziejaus etnografė Inga Levickaitė: Semeliškių apylinkės siuvėjai;
19. Socialinių tyrimų instituto sociologė Irena Šutinienė: sovietmečio kolektyvinės atminties bruožai Semeliškėse;
20. VU Kultūrinių bendrijų studijų centro dėstytoja Aušra Simonukštytė: Semeliškių romai;
21. Aukštadvario regioninio parko vyresn. inspektoriė Rita Balsevičiūtė: Strėvos kaimas gyventojų atsiminimuose;
22. Vilniaus pedagoginio universiteto dėstytojas zoologas dr. Kazimieras Baranauskas: Semeliškių apylinkių žvėrys ir žvėreliai;
23. Kaišiadorių muziejaus direktorius istorikas Olijardas Lukoševičius: žemėvalda Semeliškių valsčiuje 1918–1940 m.;
24. Vilniaus pedagoginio universiteto dėstytojas archeologas dr. Manvydas Vitkūnas: seniausia Semeliškių praeitis;
25. Trakų istorinio nacionalinio parko metodininkas istorikas Dainius Labeckis: Semeliškių valsčiaus dvarai: praeitis, architektūra, būklė;
26. Elektrėnų literatūros ir meno muziejaus etnografė Ona Šakienė: Semeliškių apylinkių tautosaka;
27. etnomuzikologė Irena Višnevska: Semeliškių ir apylinkių lenkiško dainavimo tradicijos;

28. žurnalistas Vytautas Žeimantas: Semeliškių parapijos laikraštis „Strėva“, Semeliškių valsčius Lietuvos ir kitų kraštų žemėlapiuose;
29. Lietuvos žemės ūkio universiteto etnologijos dėstytoja Elena Bacvinkienė: kaimo žmonių tarpusavio santykiai, liaudies etiketas;
30. Vilniaus universiteto istorijos bakalaurė Nijolė Koženevskaja: rezistencinis judėjimas, holokaustas, karo veiksmai;
31. Vilniaus universiteto studentas Jonas Kregždė: Semeliškių bažnyčios klebono Romo Šalčiūno prisiminimai apie parapijos bendruomenę;
32. VU studentas Vytenis Červokas: žvejyba Semeliškių apylinkėse;
33. literatūros antropologijos ir kultūros magistrė Vilmantė Levanačiūtė: bitininkystė Semeliškių apylinkėse;
34. pedagogė Lina Juraitienė: audimas ir audėjos Semeliškių apylinkėse;
35. Lietuvos liaudies buities muziejaus vyresnioji muziejininkė Gražina Žumbakienė: Semeliškių apylinkių sodybų želdiniai;
36. Lietuvos liaudies buities muziejaus etnografe Janina Samulionyte: stalo indai ir įrankiai;
37. mokytoja pensininkė Vladislava Kursevičienė: Daugirdiškių mokyklos ir kaimo istorija;
38. Bijūnų bibliotekininkė Indrė Jankūnaitė: Bijūnų kaimo žmonės, istorija, gyvenimai ir pergyvenimai;
39. žurnalistė Irma Taraškevičienė: Irenos Černiauskiene portretas, gražiausios Semeliškių sodybos, Ubiškių kaimas;
40. Semeliškių vidurinės mokyklos direktorė Irena Adomėnienė: Semeliškių vidurinės mokyklos istorija, Dzenkūniškių kaimas;
41. kultūros darbuotoja Silva Bielskienė: „Strėvos“ bendruomenė, Semeliškių miestelio kultūrinis gyvenimas;
42. Semeliškių vidurinės mokyklos mokytoja Vlada Matonienė: Dzenkūniškių kaimas;
43. Semeliškių vidurinės mokyklos mokytoja Nijolė Uscilienė: atsiminimai apie Baubonių ir gretimų kaimus;
44. Semeliškių vidurinės mokyklos mokytoja Meilutė Rašimienė: atsiminimai apie Lojaus kaimą, Semeliškių mokyklos muziejai;
45. Beižionių bibliotekininkė Ona Žilionienė: čia mūsų šaknys, Beižionių krašto šviesuoliai, Beižionių bibliotekos istorija;
46. Semeliškių bibliotekininkė Irena Venckutonienė: Semeliškių bibliotekos, išnykusieji apylinkių kaimai;
47. kultūros darbuotoja Daina Žymantienė: Semeliškių valsčiaus kultūrinis gyvenimas;
48. žurnalistas Viktoras Kieras: gražiausios Beižionių seniūnijos sodybos;
49. Beižionių bendruomenės pirmininkas Vilmandas Palčiauskas: Beižionių bendruomenė ir vaikų globos namų istorija;
50. Pastrėvio mokyklos mokytoja Viktorija Jukavičienė: Pastrėvio bendruomenė ir gražiausios sodybos, mokyklos istorija.

Semeliškių ekspedicijos vadovė Daiva Červokienė, 2010 09 02

## Apie Žemaičių Kalvarijos 2010 m. lokalinių tyrimų ekspediciją

„Versmės“ ekspedicija Žemaičių Kalvarijoje darbavosi 2010 m. liepos 26–rugpjūčio 4 d. Ekspedicijai ruošiasi iš anksto. „Versmės“ leidykloje buvo pagaminta 500 vnt. lankstinukų, skirtų supažindinti su rengiama monografija „Žemaičių Kalvarija“ ir ekspedicija. Lankstinukai pradėti dalinti per liepos mėnesio pirmą dekadą vykusius didžiuosius Žemaičių Kalvarijos atlaidus. Jau tada kilo susidomėjimas leidiniu bei ekspedicija, ypač tarp kitur gyvenančių ir tradiciškai į atlaidus atvykstančių kraštiečių.

Vietinius gyventojus apie artėjančią ekspediciją papildomai informavo Žemaičių Kalvarijos bazilikos rektorius Jonas Ačas, paskelbdamas per pamaldas du sėkmadienius paeiliui. „Versmės“ leidyklos buhalterija aprūpino reikalingomis lėšomis, dokumentų blankais, įranga ir eksploatacinėmis medžiagomis.

Ekspedicijoje dalyvavo 20 mokslininkų, kraštotyrininkų, bibliotekininkų, mokytojų.

Visi dalyviai baigę aukštąjį bei aukštesnįjį mokslą, tarp jų keturi mokslų daktarai, kiti – profesionalūs pasirinktų temų žinovai. Iš toliau atvykę dalyviai buvo apgyvendinti kultūros centro patalpose, buvusio vienuolyno – Telšių seminarijos propedeutinio kurso bendrabutyje bei Gardų bendruomenės pirmininko Broniaus Kleinausko namuose. Maitintasi miestelio kavinėje, šios darbo laiką pritaikius ekspedicijos dalyvių poreikiams. Dalyviai buvo vežiojami vietinių ekspedicijos organizatorių bei dalyvių kolegų transportu. Ruošiantis ekspedicijai ir dirbant, mielai talkino Žemaičių Kalvarijos seniūnas Liudas Gričius, visi seniūnijos darbuotojai. Gardų ir Šarnelės bendruomenių pirmininkai ne tik prisidėjo organizuojant ekspediciją, bet patys gyvai ištraukė į medžiagos rinkimą ir straipsnių rašymą. Ekspedicijos dalyviams buvo išdalinti buvusio Žemaičių Kalvarijos valsčiaus (parengė L. Kavaliauskienė) ir dabartinės seniūnijos žemėlapiai, vyresnio amžiaus gyventojų – potencialių pateikėjų sąrašai, darbo priemonės. Vietinėje spaudoje buvo informuota apie monografiją ir ekspedicijos darbą.

Ekspedicijos metu dalyviai rinko tokią pasirinktų temų medžiagą:

1. Vilniaus universiteto istorijos magistrė doktorantė etnologė Monika Balikienė tyrė liaudies tikėjimo bloga akimi paplitimą Žemaičių Kalvarijos apylinkėse.
2. Lietuvos liaudies kultūros centro vyr. archyvarė Rita Balkutė domėjosi liaudies medicina bei jos apraiškoms tikėjimo dalykuose.
3. Geologijos ir geografijos instituto darbuotoja Aldona Babinienė rinko medžiagą apie šių vietų vandenį, domėjosi filosofijos daktaro kanauninko Jono Senkaus asmenybe.
4. Rezistencijos tyrinėtojas, fotografas Alfonsas Beresnevičius rinko žmonių atmintyje išlikusius pokario įvykių prisiminimus.
5. Mokytoja lituanistė Eglė Galubavičiūtė gilinosi į tautosakos paveldą Žemaičių Kalvarijos apylinkėse.
6. Agrochemikas dirvožemininkas habil. biomedicinos m. dr. Benediktas Jankauskas tyrinėjo Žemaičių Kalvarijos seniūnijos gamtinių sąlygų poveikį ūkininkavimo veiklai.

7. Žemaitijos nacionalinio parko direkcijos Gamtos skyriaus vedėja gamtininkė Marija Jankauskienė gilinosi į gamtojautos bei gamtinių vertybių problematiką.
8. Žemaičių Kalvarijos kultūros centro direktorė, Šarnelės bendruomenės pirmininkė Rima Jokubauskienė kaupė medžiagą apie kultūros renginių organizavimą ir dalyvavimą juose.
9. Plungės viešosios bibliotekos bibliografė Otilija Juozapaitienė rinko žinias apie Žemaičių Kalvarijos visuomenės veikėją ir publicistą Adomą Miką.
10. Mokytojas, Žemaičių Kalvarijos bendruomenės „Gardai“ pirmininkas Bronius Kleinauskas gilinosi į mokyklos istoriją, papročius ir tradicijas.
11. Plungės viešosios bibliotekos bibliotekininkė Virginija Liutikaitė domėjosi Žemaičių Kalvarijos krašto šviesuolio Izidoriaus Valančiaus asmenybe bei kai kurių kaimų praeitimi.
12. Edmundas Mickūnas rinko medžiagą apie Antrojo pasaulinio karo pabaigos įvykius Žemaičių Kalvarijoje.
13. Vytauto Didžiojo universiteto Katalikų teologijos fakulteto prof., muzikologas etnologas habil. dr. Alfonsas Motuzas tyrinėjo Žemaičių Kalvarijos Kryžiaus kelio (Kalnų) maldų ir giesmių atlikimo tradicijų pokyčius.
14. Vilniaus universiteto Filosofijos fakulteto Bendrosios psichologijos katedros lektorius dr. Vytautas Navickas domėjosi tradicinės moterų sveikatos ir higienos sampratos problema.
15. Žemaičių Kalvarijos seniūnijos socialinė darbuotoja Asta Pabrėžienė rinko medžiagą apie Degučių kaimo žmones, tradicijas, papročius.
16. Plungės viešosios bibliotekos direktoriaus pavaduotoja Zita Paulauskaitė kaupė medžiagą apie žydų gelbėjimą Žemaičių Kalvarijos apylinkėse vokiečių okupacijos metais.
17. Architektė dr. Marija Rupeikienė tyrinėjo Žemaičių Kalvarijos šventovės sakralinių pastatų architektūrą.
18. Architektas Antanas Rupeika matavo ir kaupė duomenis sakralinių pastatų brėžiniams.
19. Mokytoja Jolanta Stupelytė aiškino įvairias liaudiško pamaldumo formas ir aspektus.
20. Šiaulių „Aušros“ muziejaus Technikos istorijos skyriaus vedėja Genovaitė Žukauskienė rinko medžiagą apie senuosius amatus ir technikos raidą.

Žemaičių Kalvarijos ekspedicijos vadovas  
Edmundas Mickūnas, 2010 08 27

## Apie Aukštadvario 2010 m. lokalinių tyrimų ekspediciją

2010 m. rugpjūčio 2–11 d. Aukštadvaryje vyko „Vermės“ leidyklos organizuojama kompleksinė kraštotyros ekspedicija. Ekspedicijos vadovė – menotyrininkė, redaktorė Ona Gaidamavičiūtė.

Šios ekspedicijos tikslas – surinkti medžiagą ir parašyti straipsnius būsimai „Lietuvos valsčių“ serijos monografijai „Aukštadvaris“.

Pagal 1923 m. gyventojų surašymo duomenis Aukštadvario valsčius aprėpė ir dalį dabartinių Stakliškių, Nemaitonių, Beižionių, Semeliškių, Onušio, net Pivašiūnų kaimų, priklausė dabartinėms Aukštadvario, Semeliškių, Užuguosčio parapijoms.

Ekspedicija Aukštadvaryje išsiskyrė ypatinga dalyvių – ir atvykusių, ir vietinių aukštadvariečių gausa. Iš viso – 46 dalyviai. 25 ekspedicijos dalyviai atvyko iš Vilniaus, Kauno. Atvykusieji ekspedicijos dalyviai buvo apgyvendinti Aukštadvario žemės ūkio mokyklos bendrabutyje.

Dalyvavo mokslininkai iš 14 institucijų ir mokslo institutų – biologai, geografs, istorikai, etnologai, sociologai, kalbotyrininkai, menotyrininkai, muzikologai, kraštotyrininkai. Ypač džiaugėmės profesoriumi etnologu Libertu Klimka, etnologe Rita Balkute, menotyrininku Povilu Spurgevičiumi, sociologėmis docentėmis Valentina Ratkevičiene ir Anele Vosyliūte, istorikais Stanislovu Buchavecku, Nelija Kosteniene, Antanu ir Jovita Lesiais, architektu Stanislovu Čepinsku, biologais Kazimieru Baranausku, Jonu Kasparavičiumi, Povilu Ivinskiu, geologais Bronislavu Karmaza ir Valentinu Baltrūnu, geografė Regina Morkūnaite, kalbotyrininke Asta Leskauskaitė, „Vermės“ leidyklos darbuotoja Živile Driskiuviene, fotografu Klaudijum Driskium, dailininke Marta Vosyliūte, žurnaliste, monografijos „Semeliškės“ vyr. redaktore Daiva Červokiene, kraštotvarkininkais Justu Vileikiu ir Goda Petrylaite, etnomuzikologe Irena Višnevskia, Aukštadvario regioninio parko darbuotojais – kultūrologe Rita Balsevičiūte, ekologu Talvydu Špiliausku, direktoriumi Vaclovu Plegevičiumi, kitais garbiais ekspedicijos dalyviais.

Etnologas Libertas Klimka rašys apie kalendorinius papročius Aukštadvario apylinkėse bei apie Aukštadvario ir Užuguosčio bažnyčių varpus; geologas Valentinus Baltrūnas rašys apie Aukštadvario valsčiaus žemės gelmių sandarą; geologas Bronislavas Karmaza – apie Aukštadvario valsčiaus reljefą; kultūros darbuotoja Lina Teresė Mikutavičienė – apie kultūrinę aukštadvariečių veiklą bei kalendorinių švenčių savitumą šiame krašte; sociologė Anelė Vosyliūtė – apie aukštadvariečių gyvenimo būdo bruožus; kalbininkė Asta Leskauskaitė – apie Aukštadvario apylinkių šnektą; istorikas Stanislovas Buchaveckas – apie Aukštadvario valsčiaus mokyklas 1940–1944 m.; sociologė Valentina Ratkevičienė tyrinės Aukštadvario seniūnijos



*Ekspedicijos vadovė Ona Gaidamavičiūtė (kairėje) ir Aukštadvario regioninio parko kultūrologė Rita Balsevičiūtė. 2010 m. Klaudijaus Driskiaus nuotr.*



*Ekspedicijos vadovė O. Gaidamavičiūtė (kairėje) renka medžiagą. 2010 m. K. Driskiaus nuotr.*



*Aukštadvario ekspedicijos dalyviai: (iš kairės) „Versmės“ leidyklos redaktorė Živilė Driskiuvienė su sūnumi Norvilu, menotyrininkas Povilas Spurgevičius, ekspedicijos vadovė O. Gaidamavičiūtė, prof. Libertas Klimka ir Aukštadvario seniūnė Jadvyga Dzencevičienė Aukštadvaryje. 2010 m. K. Driskiaus nuotr.*

ūkininkų kasdienybę; istorikė Nelija Kostenienė-Asadauskienė rašys straipsnį apie Aukštadvario valsčiaus dvarininkus ir bajorus; etnologė Rita Balkutė – apie liaudies magiją ir mediciną Aukštadvario apylinkėse; biologas Kazimieras Baranauskas – apie Aukštadvario apylinkių žinduolius; biologas Povilas Ivinskis – apie Aukštadvario apylinkių vabzdžius; mokytojas Kazys Venckus – apie Aukštadvario vidurinės mokyklos istoriją bei mokytoją Motiejų Venzlauską; architektas Stanislovas Čepinskas – apie vienkieminius Aukštadvario valsčiaus kaimus tarpukariu; istorikė, kultūrologė Rita Balsevičiūtė kartu su menotyrininku Povilu Spurgevičiumi – apie Aukštadvario dominikonų vienuolyno ir bažnyčios kompleksą; bibliotekininkė Ramunė Jarmalavičiūtė rašys Aukštadvario bibliotekos istoriją; kraštotvarkininkas Justas Vileikis rašys apie Aukštadvario dvaro medžius, atliks dendrologinę analizę; mokytoja Danutė Kvedaravičienė ir Aukštadvario žemės ūkio mokyklos direktorius Jonas Kazlauskas rašys Aukštadvario žemės ūkio mokyklos istoriją; Antanas Lesys ir Jovita Niūniavaitė-Lesienė rašys straipsnius apie Tamašios ir Čižiūnų kaimų istorijas; paminklotvarkininkė Svetlana Poligienė – apie Aukštadvario valsčiaus bažnyčių bažnytinę tekstilę; Aukštadvario regioninio parko ekologas Talvydas Špiliauskas ir gamtininkas Marijonas Mackevičius – apie Aukštadvario apylinkių paukščių įvairovę; Aukštadvario regioninio parko direktorius Vaclovas Plegevičius rašys Aukštadvario regioninio parko istoriją, atskirai aptars ARP miškus; etnomuzikologė Irena Višnevskā tyrinės diachronines Aukštadvario muzikines tradicijas; Aukštadvario seniūnė išipareigojo parašyti Aukštadvario seniūnijos istoriją; „Versmės“ leidyklos darbuotoja Živilė Driskiuvienė rašys apie kunigo Juozapo Voverio veiklą, susijusią su Aukštadvariu; mokytojos Liongina Šovienė ir Vladislava Zabaraušienė rašys apie Aukštadvario senjorus; žurnalistė Daiva Červokienė – apie Stankevičių giminę Aukštadvaryje; Rasa Žvirblienė – apie Užuguosčio bibliotekos



*Anelė Bagdanavičienė  
ir jos audiniai  
Užuguostyje. 2010 m.  
K. Driskiaus nuotr.*

istoriją, o buvęs istorijos mokytojas Antanas Krūvelis – apie Užuguosčio mokyklos istoriją. Teatleidžia tie autoriai, kurie čia nebuvo paminėti.

Pačią pirmą ekspedicijos dieną, 18 val., Aukštadvaryje, Reginos Zabarauskienės pokylių salėje, vyko ir atvykusių ekspedicijos dalyvių susitikimas su vietiniais ekspedicijos dalyviais, aukštadvariečiais, susipažinimo vakaras. Dalyvavo Aukštadvario žemės ūkio mokyklos direktorius Jonas Kazlauskas, mokytojas Vytautas Nairanauskas, buvę Aukštadvario žemės ūkio ir vidurinės mokyklų mokytojai, veiklūs Aukštadvario regioninio parko darbuotojai – direktorius Vaclovas Plegevičius, ekologas Talvydas Špiliauskas, kultūrologė Rita Balsevičiūtė, Trakų kultūros rūmų Aukštadvario filialo administratorė Lina Teresė Mikutavičienė (būtent ji nuoširdžiai prisideda prie meninės ekspedicijos programos rengimo), garbūs Aukštadvario senbuviai ir svečiai.

Visus maloniai sutiko Aukštadvario seniūnė Jadvyga Dzencevičienė, ekspedicijos vadovei padovanodama savo keptos duonelės kepalėlį. Seniūnė papasakojo apie monografijos „Aukštadvaris“ proistorę, kaip ji, palaikoma Aukštadvario regioninio parko direktoriaus Vaclovo Plegevičiaus, sumanė leisti monografiją, skirtą Aukštadvariui. Būtent pasitinkant šį pavasarį, vasario 25 d., „Vermės“ leidykloje monografijos rengimo iniciatyvinės grupės nariai – seniūnė J. Dzencevičienė, Aukštadvario regioninio parko direktorius V. Plegevičius, Aukštadvario vidurinės mokyklos kraštotyros muziejaus vadovas Kazys Venckus, dabartinė Aukštadvario bendruomenės pirmininkė Janina Stadalnykienė – pasirašė monografijos „Aukštadvaris“ rengimo ketinimų protokolą.

Rugpjūčio 5 d. vyko išpūdinga vakaronė Aukštadvario bendruomenės kieme, kuria padėjo surengti Aukštadvario seniūnė J. Dzencevičienė. Buvo suneštinės vaišės. Aukštadvario seniūnė vaišino savo firmine gira, ekologiškai ūkininkaujantys Vanda ir Juozas Petravičiai iš Ubiškių – kaimiškais lašinukais, sūriu, o kiaušiniene iš vieno stručio kiaušinio (jos pakako visiems vakaronės dalyviams) vaišino Sigita ir Edmundas Malijauskai. Koncertavo Juozo Banuškevičiaus vadovaujama Aukštadvario kapela, dainavo Aukštadvario senjorės. Aukštadvario senjorė mokytoja Liongina Šovienė skaitė meile Aukštadvario kraštui degančias savo eiles.



Vakaronėje dalyvavo garbūs aukštadvariečiai: prof. Mečislovas Randomanskis, Veronika ir Pranas Pilipavičiai, chemijos mokslų daktarė Regina Rosenienė, kiti garbūs kraštiečiai.

Rugpjūčio 6 d. Aukštadvario regioninio parko kultūrologė ekspedicijos dalyviams surengė išvažiuojamąją ekskursiją po įsimintinas Aukštadvario valsčiaus vietas. Aplankytas atokiausias Aukštadvario valsčiaus bažnytkaimis Užuguostis, ekspedicijos dalyviai pasivaikščiojo po Šv. Petro ir Povilo bažnyčios šventorių, išklausė įdomių istorikės Ritos Balsevičiūtės ir buvusio Užuguosčio istorijos mokytojo Antano Krūvelio pasakojimų apie Užuguosčio miestelį, mokyklą, bažnyčią. Paskui visus ekskursijos dalyvius maloniai priėmė, mutiniu vaišino Užuguosčio bibliotekos vedėja Rasa Žvirblienė.

Rugpjūčio 6–8 d. fotografas Klaudijus Driskius, padedamas Aukštadvario seniūnės J. Dzencevičienės, monografijos „Aukštadvaris“ vyr. redaktorės O. Gaidamavičiūtės, menotyrininko P. Spurgevičiaus, Aukštadvario regioninio parko ekologo Talvydo Špiliausko, aplankė Aukštadvario miestelio ir apylinkių žmones – ūkininkus, kaimo turizmo sodybų šeimininkus, buvusius mokytojus, senjorus; išfotografuotos Aukštadvario valsčiui priklausančios Aukštadvario (Kristaus Atsimainymo) ir Užuguosčio (Šv. Petro ir Povilo) bažnyčios, Aukštadvario dominikonų vienuolynas, aplankyti žymiausi Aukštadvario apylinkių kultūros ir gamtos paveldo objektai.

Rugpjūčio 8 d., praūžus siaubingai audrai, Aukštadvario bažnyčioje vyko pagrindiniai – metiniai – Kristaus Atsimainymo atleidai. Šv. Mišias – Sumą aukojo iš Vilniaus atvykęs kun. Julius Sasnauskas.

Baigiamasis – atsisveikinimo ekspedicijos vakaras vyko priešpaskutinę ekspedicijos dieną, rugpjūčio 10-ąją. Ekspedicijos dalyviai, organizatoriai ir talkininkai buvo apdovanoti Aukštadvario seniūnės parengtomis padėkomis bei monografijos redaktorės įremintomis fotografijomis. Aukštadvario seniūnė dovanų gavo naujausią „Endriejavo“ monografiją, Aukštadvario bibliotekos vedėja Ramunė Jarmalavičiūtė – „Gelvonų“ bei „Gruzdžių“ monografijas, Aukštadvario vidurinės mokyklos kraštotyros muziejaus direktorius Kazys Venckus – „Endriejavo“, Aukštadvario žemės ūkio mokyklos direktorius – „Baisogalos“, Aukštadvario regioninio parko direktorius Vaclovas Plegevičius – „Gruzdžių“ monografijas.

Tiesa, 2004 m. Kazimiero Račkausko iniciatyva jau yra išleista nedidukė Aukštadvariui skirta monografija, tačiau ji – tik savotiškos gairės būsimam dideliam

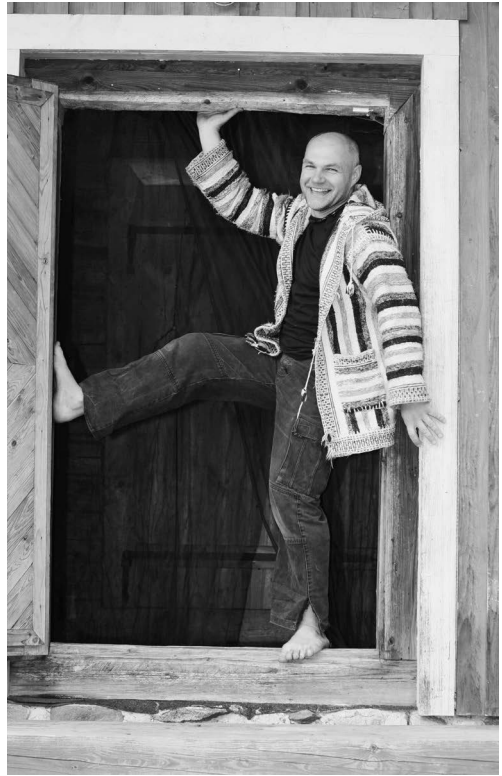

*Dailininkas Audrius Mickevičius iš Užuguosčio kaimo. 2010 m. K. Driskiaus nuotr.*

solidžiam veikalui, juolab kad joje visiškai nepaminėta Aukštadvario žemės ūkio mokykla, technikumai, buvusių mokytojų žodžiais, buvęs Aukštadvario kultūrinio gyvenimas pagrindas.

Būsimojoje monografijoje „Aukštadvaris“ bus aprėptos visos su šio miestelio apylinkėmis susijusios tyrimo sritys: gamta – biologija, geografija, geologija, istorija, pradėdant nuo Aukštadvario proistorės, archeologinės praeities. Būtent birželio 21–liepos 4 d. archeologo Manvydo Vitkūno ir jo studentų iniciatyva buvo kasinėjami Aukštadvario apylinkėse plytintys Jurgionių ir Purvynų pilkapiai.

Būsimoje monografijoje istorija bus tyrinėjama nuo XVI a. iki šių dienų – XXI a. Monografijoje daug dėmesio bus skirta Dominikonų vienuolyno ir bažnyčios kompleksui, padėjusiam pagrindus formuotis miestelio kultūriniam, visuomeniniam, ūkiniam gyvenimui.

Kai kurie ne mažiau svarbūs skyriai monografijoje bus skiriami ir etninei kultūrai, kalbai, tautosakai. Atskiras skyrius bus skirtas ir išryškesiems Aukštadvario krašto žmonėms.

Dar kartą norime padėkoti svetingiesiems aukštadvariečiams, seniūnei Jadvygai Dzencevičienei, Aukštadvario regioninio parko darbuotojams, Aukštadvario žemės ūkio mokyklos kolektyvui, Aukštadvario bibliotekai, Trakų kultūros rūmų Aukštadvario filialui ir visiems kitiems aukštadvariečiams, nuoširdžiai prisidėjusiems prie ekspedicijos rengimo ir programos.

Visi ekspedicijos dalyviai išreiškė norą surengti antrą – pakartotinę – ekspediciją po Aukštadvario apylinkes, nes atrasta tiek daug įdomių pateikėjų, svarbios medžiagos, ko apžvelgti per 10 dienų tiesiog nebuvo įmanoma.

Ekspedicijos vadovė Ona Gaidamavičiūtė,  
2010 08 27

## Apie Jūžintų 2010 m. lokalinių tyrimų ekspediciją

Parengiamoji „Vermės“ leidyklos ekspedicija Jūžintų seniūnijoje dirbo 2010 m. rugpjūčio 9–15 d. Ekspedicijoje dalyvavo 12 mokslininkų ir kraštotyrininkų: 4 atvykę iš Vilniaus ir Kauno, kiti – vietiniai. Ekspediciją globojo Jūžintų seniūnė Audronė Baltuškaitė. Ekspedicijos dalyvių tyrinėtoms temoms:

1. Vytauto Didžiojo universiteto doktorantė Rimutė Garnevičiūtė; laidotuvių papročiai.
2. Mokytoja biologė Gražina Balčiūnienė; tradiciniai sodybų želdiniai.
3. Vilniaus pedagoginio universiteto magistrantė Eglė Burbaitė; Jūžintų seniūnijos dvarai.
4. Jūžintų seniūnė Audronė Baltuškaitė; atsiminimai apie Lietuvos savanorius ir partizanus.



Vytautas Šlikas ir ekspedicijos vadovas Venantas Mačiekus (kairėje). K. Driskiaus nuotr.



*Ekspedicijos vadovas Venantas Mačiekus (kairėje)  
ir Leonas Seliukas iš Čivylių kaimo. 2010 m.  
K. Driskiaus nuotr.*



*Vargonininkas Petras Račinskas  
prie savo namų kryžiaus.  
K. Driskiaus nuotr.*



*Vilnų džiovinimas. Vanda  
Gudonytė-Kairaitienė. 2010 m.  
K. Driskiaus nuotr.*

5. Jūžintų vidurinės mokyklos mokytoja istorikė Laima Skardžienė; Jūžintų vidurinės mokyklos istorija.
6. Jūžintų bibliotekininkė Audronė Šakalienė; Jūžintų bibliotekos istorija.
7. Ragelių bibliotekininkė Zita Sargūnienė; Ragelių bibliotekos istorija.
8. Laibgalių bibliotekininkė Aldona Balčiūnienė; Laibgalių bibliotekos istorija.
9. Čivylių bibliotekininkė Genovaitė Pranckūnienė; Čivylių kaimo biblioteka.
10. Jūžintų kultūros centro vadovė Virginija Pranckūnienė; Jūžintų kultūrinis gyvenimas.
11. Laibgalių kultūros centro vadovė Vanda Cicika; kultūrinis darbas Laibgaliuose.
12. Vilniaus universiteto lektorius Venantas Mačiekus; paprotinė teisė.

Parengiamosios ekspedicijos metu buvo parengtas darbų baras kitų metų tiriamajai ekspedicijai.

Jūžintų ekspedicijos vadovas Venantas Mačiekus, 2010 08 15

## Apie Jurgionių ir Purvynų kapinynų 2010 m. archeologinių tyrimų ekspediciją

2010 m. vasarą Jurgionių ir Kaliūkščių kaimų paribyje (Aukštadvario seniūnija, Trakų r.) pradėti čia esančio viduramžių kapinyno archeologiniai tyrimai. Ištyrus 206 kvadratinį metrų plotą, rasti 27 kapai, datuojami XV a.–XVI a. pirmąja puse. Surinkta per du šimtus radinių, tarp kurių – papuošalai (kai kurie iš jų unikalūs, neturintys analogų Lietuvos archeologinėje medžiagoje), raitelio aprangos detalės (pentinai), darbo įrankiai ir ginklai (kirviai, ietigaliai, peiliai, strėlės antgalis), monetos (sidabrinis Aleksandro denaras), įvairūs buities reikmenys (galastuvai, skiltuvai su titnagu) bei kitos įkapės. Tikra sensacija tapo kape aptiktas masyvus, puikiai išlikęs kalavijas. Tai trečias tokio tipo viduramžių laikotarpio radinys Lietuvoje, rastas kape. Taigi, minėdami Žalgirio mūšio 600-ąsias metines, radome Žalgirio laikų kalaviją!

Dalis kapų buvo suardyti kapinyno vietoje daugelį metų ariant žemę, todėl nemažai mirusiųjų kaulų ir įkapių paskleista visoje kapinyno teritorijoje. Vietos gyventojai nuo seno tikėjo, kad šioje kalvelėje palaidoti Napoleono armijos kareiviai ir patį kapinyną vadino „Prancūzų kapais“. Tik aplankę tyrimų vietą, pamatę kapus (tarp kurių buvo ir moterų bei vaikų kapai) ir įkapes, gyventojai patikėjo, jog šioje kalvoje ilsisi ne svetimšaliai kareiviai, bet senieji šio krašto gyventojai.

Aukštadvario apylinkės pasižymi archeologinių paminklų gausa, dalis šių paminklų yra ištirti (tarp jų – archeologinių radinių itin turtingas Aukštadvario piliakalnis), tačiau neturime nuodugniai tirtu viduramžių laikotarpio laidoseną šiame regione reprezentuojančio objekto (galbūt išskyrus Purvynų kapinyno medžiagą, dėl 1937 m. vykdytų tyrimų specifikos ir publikacijos nebuvimo iš esmės neįtrauktą į mokslinę apyvartą, šiuo metu saugomą Vytauto Didžiojo karo muziejuje Kaune).

Jurgionių kapinynas buvo žinomas dar tarpukariu. Tuometinei Valstybinei archeologijos komisijai siunčiamuose panešimuose 1935 m. minimi kalvelėje iškasami „žiedai, pinigai, kardai, kirviai“. Taip pat minimi du kalvoje buvę „pusės



*„Vermės“ leidyklos  
ekspedicijoje  
Jurgionyse  
archeologinę  
praktiką atliko  
Vilniaus pedagoginio  
universiteto Istorijos  
fakulteto pirmakursiai*

metro aukščio kalneliai, išarti“. Kalvoje buvo randama nedegintų ir sudegintų žmonių kaulų, žiestosios keramikos, žalvarinių papuošalų dalių. Archeologo Broniaus Dakanio manymu, kalvelėje būta arimo metu sunaikintų pilkapių, o II tūkstantmečio viduryje čia įrengtas kapinynas. Šiuo metu tyrimai neleido patvirtinti, jog iki įrengiant viduramžių kapinyną čia būta ankstyvesnių pilkapių, tačiau ir ši prielaida kol kas nepaneigta.

Archeologiniai tyrinėjimai Jurgionių senkapyje vyko per leidyklos „Versmė“ organizuojamą kompleksinę mokslinę ekspediciją į Aukštadvarį. Leidykla finansiškai parėmė archeologinius tyrimus su sąlyga, kad tyrimų rezultatai bus paskelbti rengiamoje kompleksinėje monografijoje „Aukštadvaris“ (iš serijos „Lietuvos valsčiai“).

Be to, archeologinius tyrimus Jurgionių kapinyne palaikė Aukštadvario bendruomenė ir vietos valdžia, suinteresuota kuo visapusiškesniu Aukštadvario krašto archeologinio paveldo ištyrimu.

Kapinyno tyrimuose dalyvavo Vilniaus pedagoginio universiteto Istorijos fakulteto pirmakursiai, atlikę įdomią ir vaisingą archeologinę praktiką. Ekspedicijai vadovavo Istorijos fakulteto Baltų priešistorės katedros lektorius, leidyklos „Versmė“ straipsnių autorius dr. Manvydas Vitkūnas, kartu darbavosi kolegė doc. dr. Ilona Vaškevičiūtė.

„Versmės“ leidyklos ekspedicija Jurgionyse, surengta bendradarbiaujant su VPU Istorijos fakultetu, tampa svarbiu žingsniu pažįstant viduramžių gyvenseną ir laidoseną Aukštadvario apylinkėse ir visoje Pietryčių Lietuvoje. Kapinyno tyrimų metų surinkta mokslinė informacija solidžiai papildys monografiją „Aukštadvaris“. Radiniai bus perduoti saugoti ir eksponuoti Trakų istorijos muziejui.

Kol kas iširta tik dalis kapinyno. Darbo Jurgionyse liko dar kelioms vasaroms. Tikimasi, kad tyrimai Jurgionyse bus tęsiami ir kitamet.



*Archeologinių tyrimų metu Jurgionyse aptikti 27 kapai*

Ekspedicijos vadovas dr. Manvydas Vitkūnas

## 2011 m. „Versmės“ leidyklos lokaliųjų tyrimų ekspedicijos

2011 m. vasarą „Versmės“ leidykla surengė 21 ekspediciją – 20 kompleksinių lokaliųjų tyrimų šimtatomės „Lietuvos valsčių“ serijos autorių ekspedicijų į aprašomas vietas (iš jų 4 pakartotinės) bei archeologinių kasinėjimų.

Ekspedicijų tikslas – surinkti papildomos medžiagos, patikslinti turimą medžiagą bei parašyti straipsnius „Versmės“ leidyklos rengiamoms „Lietuvos valsčių“ serijos monografijoms.

Ekspedicijų trukmė – 7 dienos, pailgintos trukmės ekspedicijų – 10 dienų.

### Ekspedicijų aprūpinimas:

- ekspedicijų dalyviams, sudariusiems su leidykla straipsnių sukūrimo autorines sutartis, išmokami dienpinigiai (30 Lt už vieną dieną, jei autorius 2011 m. važiuoja į pirmą ekspediciją; 40 Lt už dieną – jei į antrą, 50 Lt – jei į trečią ir vėlesnes tais pačiais metais), taip pat apmokamos kelionės išlaidos nuvykti į ekspedicijos vietą ir parvykti iš jos;
- ekspedicijų dalyviai nemokamai apnakvindinami;
- ekspedicijų dalyviai aprūpinami diktofonais, raštinės reikmenimis, kt. būtinomis priemonėmis ir medžiagomis, pasirūpinama transportu ekspedicijų metu, maitinimu;
- ekspedicijose dalyvauja profesionalus fotografas.

### Ekspedicijų sąrašas:

1. Ekspedicija į **Kaltanėnus, Labanorą, Reškutėnus** ir jų apylinkes (Švenčionių r.) – 2011 m. birželio 13–19 d. Vadovė Danutė Grigienė.
2. Ekspedicija į **Šeduvą** ir jos apylinkes (Radviliškio r.) – 2011 m. birželio 27–liepos 3 d. Vadovas dr. Jonas Linkevičius.
3. Ekspedicija į **Mickūnus** ir jų apylinkes (Vilniaus r.) – 2011 m. birželio 27–liepos 3 d. Vadovas Vaidotas Pakalniškis.
4. Ekspedicija į **Biržus** ir jų apylinkes (Biržų r.) – 2011 m. liepos 4–10 d. Vadovas Arvydas Valionis.
5. Ekspedicija į **Dieveniškės** ir jų apylinkes (Šalčininkų r.) – 2011 m. liepos 18–24 d. Vadovė Ilona Šedienė.
6. Ekspedicija į **Palangą** ir jos apylinkes (Palangos sav.) – 2011 m. liepos 18–27 d. Vadovas Stanislovas Balčiūnas.
7. Ekspedicija į **Ramygalą** ir jos apylinkes (Panevėžio r.) – 2011 m. liepos 18–24 d. Vadovė Gražina Navalinskienė.
8. Ekspedicija į **Babtus** ir jų apylinkes (Kauno r.) – 2011 m. liepos 25–31 d. Vadovas Damijonas Šniukas.
9. Ekspedicija į **Rietavą** ir jo apylinkes (Rietavo sav.) – 2011 m. rugpjūčio 1–7 d. Vadovas Virginijus Jocys.
10. Ekspedicija į **Vievį** ir jo apylinkes (Trakų r.) – 2011 m. rugpjūčio 1–7 d. Vadovas dr. Ričardas Skorupskas.
11. Ekspedicija į **Žarėnus** ir jų apylinkes (Telšių r.) – 2011 m. rugpjūčio 1–7 d. Vadovas Juozas Girdvainis.

12. Ekspedicija į **Molėtus** ir jų apylinkes (Molėtų r.) – 2011 m. rugpjūčio 1–7 d. Vadovė Rasita Kraujalytė-Noreikienė.
13. Ekspedicija į **Jūžintus** ir jų apylinkes (Rokiškio r.) – 2011 m. rugpjūčio 1–10 d. Vadovas Venantas Mačiekus.
14. Ekspedicija į **Birštoną** ir jo apylinkes (Birštono sav.) – 2011 m. rugpjūčio 8–14 d. Vadovas Jonas Aleknavičius.

#### **Pakartotinės ekspedicijos**

15. Ekspedicija į **Daujėnus** ir jų apylinkes (Pasvalio r.) – 2011 m. birželio 13–19 d. Vadovas Antanas Šimkūnas.
16. Ekspedicija į **Semeliškes** ir jų apylinkes (Elektrėnų sav.) – 2011 m. birželio 27–liepos 3 d. Vadovė Daiva Červokienė.
17. Ekspedicija į **Viekšnius** ir jų apylinkes (Mažeikių r.) – 2011 m. liepos 11–17 d. Vadovas dr. Edmundas Levitas.
18. Ekspedicija į **Aukštadvarį** ir jo apylinkes (Trakų r.) – 2011 m. liepos 18–24 d. Vadovė Ona Gaidamavičiūtė.
19. Archeologinių kasinėjimų ekspedicija į **Jurgionių kapinyną**, esantį Aukštadvario apylinkėse (Trakų r.) – 2011 m. birželio 27–liepos 4 d. Vadovas dr. Manvydas Vitkūnas.

#### **Papildomos ekspedicijos**

20. Ekspedicija į **Druskininkus** ir jų apylinkes (Druskininkų sav.) – 2011 m. liepos 11–17 d. Vadovas dr. Egidijus Mažintas.
21. Ekspedicija į **Raseinius** ir jų apylinkes (Raseinių r.) – 2011 m. liepos 25–31 d. Vadovas dr. Egidijus Mažintas.

Visus besidominčius Lietuvos lokaliniais tyrimais istorikus, geografus, geologus, biologus, archeologus, etnologus, kalbininkus, tautosakininkus, kraštotyrininkus, pedagogus, rašytojus, žurnalistus, kitus žodžio meistrus, „Lietuvos valsčių“ serijai jau rašiusius mokslininkus (o jų – per 300!), mokslo bendruomenės, aukštųjų mokyklų, institutų atstovus, doktorantus, magistrantus, visus norinčius kuo nors prisidėti maloniai kviečiame dalyvauti.

Ekspedicijų dalyvius prašome iš anksto registruotis pas ekspedicijų vadovus.

Pastaba. Į ekspedicijas taip pat galima vykti individualiai ir kitu, patogiu sutartu laiku.

Ekspedicijų atsakingoji vadybininkė koordinatore Živilė Driskiuvienė.

### **Apie Kaltanėnų, Labanoro, Reškutėnų 2011 m. lokaliųjų tyrimų ekspediciją**

Monografijos „Kaltanėnai. Labanoras. Reškutėnai“ autorių ir jų talkininkų mokslinė kompleksinė lokaliųjų tyrimų ekspedicija vyko 2011 m. birželio 13–19 d. Ekspedicijos dalyviai gyveno buvusioje Kaltanėnų pagrindinėje mokykloje. Joje dabar įsikūręs Ugdymo ir turizmo centras, kuriame rengiamos įvairios vaikų ir jaunimo stovyklos. Mums buvo suteiktas erdvus darbo kambarys. Čia galėjome naudotis interneto ryšiu, asmenine autorių kompiuterine, garso ir vaizdo įranga. Ekspedicijos dalyviai buvo maitinami stovyklos valgykloje, pagal sutartį turėjome

galimybę naudotis geltonojo mokyklinio autobusiuko paslaugomis, ypač praver-  
tę Ugdymo ir turizmo centro dviračiai. Ekspedicijoje dirbo penkiolika būsimų  
straipsnių autorių, jiems talkino savanoriai – penkios Vilniaus Gabijos gimnazijos  
moksleivės, kurioms vadovavo istorijos mokytojas Raimundas Trinkūnas, ir pen-  
kios Švenčionėlių Mindaugo gimnazijos moksleivės iš Kaltanėnų. Joms vadovavo  
direktoriaus pavaduotoja Jūratė Guigienė.

Ekspedicijos dalyviai rinko medžiagą monografijos istorijos ir etnologijos sky-  
riams, vykdė lauko tyrimus, t. y. ieškojo ir pagal parengtus klausimynus bendravo  
su vietos gyventojais – pateikėjais įvairiomis temomis. Lauko tyrimuose apklausta  
apie šimtas Kaltanėnų, Labanoro, Reškutėnų, Kuklių, Šakališkės, Ožkinių, Kūrinių,  
Žvirbliškės, Kretuonų, Vaičiukiškės, Juodyno, Rėkučių ir kitų vietovių gyventojų.  
Darbą labai palengvino Povilo Šimkavičiaus mobilusis skeneris. Surinkta vertinga  
medžiaga, kuri bus reikalinga istorikams (gyvenviečių, mokyklų, bažnyčių istorija,  
gyvenimas lenkų, sovietų ir nacių okupacijos metais, tremtis ir emigracija, žinios  
apie išymias krašto asmenybes) ir etnologams (tradicinė medicina ir sanitarija,  
architektūra, amatai, tradicinės šventės, papročiai ir apeigos, kulinarija, bendruo-  
meninė teisė bei kt.).

Svarbi ekspedicijos veikla buvo vietos kraštotyriminkų parengtų bylų, saugomų  
Reškutėnų mokyklos muziejuje, Kaltanėnų ugdymo ir turizmo centre ir Labanoro  
regioninio parko direkcijoje, įskaitmeninimas. Vien Reškutėnų muziejaus archyvui  
nuskenuoti ir taip įskaitmeninti buvo skirtos dvi ekspedicijos dienos. Ekspedicijos  
metu surinkta medžiaga bus sutvarkyta pagal akademinis reikalavimus ir pateikta  
į mokslo archyvus. Ja galės naudotis ne tik ekspedicijos dalyviai ar kiti autoriai,  
pasiryžę rašyti mūsų monografijai, bet ir plačioji akademinė bendruomenė, tyri-  
nėjanti įvairius Rytų Lietuvos kultūros ir istorijos aspektus.

Ekspedicijos dalyviai ir jų veikla:

1. Stanislovas Buchaveckas – monografijos istorijos skyriaus re-  
daktorius daugiausia bendravo su vyresniais žmonėmis, rin-  
ko medžiagą apie prieškario ir karo meto istorinius įvykius  
Kaltanėnų apylinkėse.
2. Povilas Šimkavičius – istorijos skyriaus autorius. Jo rengiamas  
straipsnis apie Pašaminės pradinę mokyklą, apie Švenčionių  
„Ryto“ draugijos Pašaminės skyriaus veiklą, apie Pašaminės  
kultūros draugijos skyrių lenkų okupacijos metais.
3. Rolandas Petkevičius – monografijos etninės kultūros skyriaus  
redaktorius, tradicinei krašto medicinai skirtos sekcijos koor-  
dinatorius ir autorius.
4. Ugnė Gudelytė – tradicinės medicinos sekcijos autorė.
5. Vytautas Navickas. Rašo straipsnį apie tradicinę kūdikių prie-  
žiūrą ir moterų sveikatos sampratą.
6. Edvardas Balika rengia straipsnį apie blogas akis, nužiūrėjimus.
7. Marius Urbančikas – tradicinei krašto architektūrai ir amatams  
(materialiai kultūrai) skirtos sekcijos koordinatorius ir au-  
torius. Numato parašyti straipsnį apie Kaltanėnų ir Labanoro  
apylinkių liaudies architektūrą.
8. Jolanta Zabulytė numato publikaciją apie Kaltanėnų ir Laba-  
noro kryždirbystės paminklus.



9. Elvyra Straševičienė – tradicinės architektūros ir amatų sekcijos autorė. Numatoma publikacija „Senujų medinių trobesių statybos ir įrangos ypatumai“.
10. Inga Butrimaitė numato publikaciją „Žmogus ir gyvenamoji aplinka“.
11. Raminta Levandraitytė numato publikaciją apie tradicines šventes, kaimo šokus.
12. Raimundas Trinkūnas – istorijos skyriaus autorius. Numato parengti publikaciją apie Kaltanėnų krašto pasipriešinimą sovietų ir nacistinei okupacijai. Numato publikaciją su Vilniaus Gabijos gimnazijos moksleivėmis Auguste Starkute, Gintare Balkyte, Gabriele Vielavičiūte, Karina Mikulėnaite, Rūta Rinkevičiūte apie Labanoro mokyklą.
13. Jūratė Guigienė kartu su moksleivėmis iš Kaltanėnų Simona Breidokaite, Ugne Bujokaite, Martyna Lapėnaite, Urte Paškevičiūte, Justina Prunskaitė numato rašyti apie Kaltanėnų apylinkių kaimų ir šeimų istorijas, dainas, patarles, priežodžius.
14. Stanislovas Balčiūnas, žurnalistas, fotografas, numato straipsnį apie Kaltanėnų apylinkių kraštovaizdį, gamtos ir istorijos paminklus.
15. Danutė Grigienė – monografijos „Kaltanėnai. Labanoras. Reškutėnai“ vyr. redaktorė rašo apie Kaltanėnų apylinkės kaimų istorijos ir vietovardžių kartografavimą.

„Versmės“ leidyklos vardu noriu padėkoti visiems ekspedicijos dalyviams ir talkininkams – patyrusiems „Versmės“ ekspedicijų dalyviams – už patarimus ir profesionalumą, jauniesiems – už energiją ir nuoširdų bendrą darbą. Taip pat dėkoju visiems savo kraštiečiams, prisidėjusiems prie mūsų ekspedicijos sėkmės: Kaltanėnų ugdymo ir turizmo centro direktoriui Kęstučiui Lisauskui, Kaltanėnų ir Labanoro seniūnijų darbuotojams, Švenčionių rajono merui, Kaltanėnų ir Labanoro parapijų kunigams, Reškutėnų muziejaus direktorei Viktorijai Lapėnienei, Labanoro regioninio parko darbuotojams, Kaltanėnų ir Kretuonų kaimų bendruomenių pirmininkams, visiems su ekspedicijos dalyviais bendravusiems žmonėms.

Ekspedicijos vadovė, monografijos „Kaltanėnai. Labanoras.  
Reškutėnai“ vyr. redaktorė Danutė Grigienė, 2011 11 02

## Apie Šeduvos 2011 m. lokalinių tyrimų ekspediciją

„Versmės“ leidyklos „Šeduvos“ monografijos autorių ekspedicija į Šeduvą ir jos apylinkes vyko 2011 m. birželio 27–liepos 3 d.

Ekspedicijoje dalyvavo dešimt autorių ir vadovas. Iš viso darbuotasi vidutiniškai po keturias darbo dienas. Daugelis autorių sukaupė pakankamai medžiagos ir antros ekspedicijos jiems neprireiks. Visi buvo aprūpinti nakvyne, turėjo neblogas mitybos sąlygas. Didelę paramą suteikė monografijai rengti ir išleisti komiteto nariai E. Brajinšienė ir S. Prascevičius. Naudingas konsultacijas teikė, padėjo transportu Šeduvos seniūnas V. Dočkus, Burbiškio bei Kleboniškių muziejų darbuotojai.

Rita Garškaitė per tris įtemptas darbo dienas apžiūrėjo aštuoniolika kapinių, aprašė ir nufotografavo XI a. pab. ir XX a. pr. žymesnius paminklus, rinko medžiagą apie Alksniupių ir Radvilonių koplyčias. Užrašė vietos žmonių pasakojimus apie jas ir kapines.

Kalbininkės Aušra Kaikarytė ir Janina Švambarytė-Valužienė darbavosi kartu. Jos surinko pakankamai tarminės medžiagos (įrašų, tarminių kopijų) iš Šeduvos ir aplinkinių kaimų, nufotografavo visus medžiagos pateikėjus.

Kristina Kacevičienė aprašė gražiadarbių A. Valtenienės ir V. Balionienės darbus, susipažino su J. Staniulienė, E. Karaliūtės darbais, Pavartyčiuose užrašė bendruomenės pirmininkės prisiminimus apie tris mirusius medžio drožėjus, Vaidulionių kryžiadirbį Kartaną.

Teko visas keturias dienas stebėti geologo A. Linčiaus darbą. Pažintinių maršrutų planą geologas buvo susidaręs iš anksto. Pažinimo trasos nusitęsė per didžią Šeduvos valsčiaus kaimų. Važiuojant per kaimus Šeduvos pietuose (Prastavirniai, Kaulakiškiai Liaudiškiai), šiaurės vakaruose (Vėriškiai, Gimbogala, Puipiai, Užuožeriai, Raubai), šiaurėje (Alksneipiai, Radviloniai), šiaurryčiuose ir rytuose (Raginėnai, Kleboniškiei, Raudondvaris ir kt.), susipažinta su svarbiausiais valsčiaus gamtinio reljefo geomorfologiniais rajonais, apie juos surinkta pakankama geomorfologinė ir geologinė informacija, kuri bus susisteminta ir atsispindės moksliniame straipsnyje. Bendras kilometražas – apie 130 km.

Istorikas Eligijus Juvencijus Morkūnas atvyko į ekspediciją jai išsamiai pasirengęs ir per tris dienas spėjo aplankyti esamus malūnus, buvusių malūnų vietas, apie kurias užrašė senolių prisiminimus. Daug konsultavosi su E. Brajinskiene ir Radviliškio kultūros centro direktoriaus pavaduotoja Kvedariene, kuri supažindino su radviliškiečių grupės rajono malūnų tyrimo projektu, surinkta gausia medžiaga. Ekspedicijos metu E. J. Morkūnas papildė jau anksčiau surinktą medžiagą, kuri pasitarnaus rašant mokslinį straipsnį.

Inga Nėnienė kartu su studente E. Klimašauskaite rinko etnografinio pobūdžio medžiagą apie Šeduvos valsčiaus namų audimo tradicijas ir audinius. Jos apsilankė Kleboniškių kaimo buities muziejuje, Vėriškių, Užuožerių kaimuose, Šeduvoje. Aprašė apie 60 tradicinių kaimo audinių (skarų, staltiesių, rankšluosčių), aplankė šešias audinio tradicijų pateikėjas, padarė daugiau kaip 200 nuotraukų.

Menotyrininkas profesorius Vytenis Rimkus savo transportu aplankė dailininko Plungės tėviškę Žibartų kaime, Alksniupių vidurinės mokyklos muziejų, kur nusikopijavo visą turimą medžiagą, Burbiškių muziejuje išstudijavo ir aprašė dviejuose kambariuose sukauptus garsaus, bet mažai žinomo (dėl politinių motyvų) dailininko paveikslus.

Etnologė Gražina Žumbakienė darbavosi penkias dienas, rinko medžiagą apie etnografinių sodybų želdinius: dekoratyvinius medžius, sodus, gėlių darželius ir kambarines gėles. Apklausė šešias pateikėjas, tarp kurių pirmavo šeduvietė E. Brajinskiene.

Ekspedicijos vadovas Jonas Linkevičius koordinavo visų ekspedicijos dalyvių darbus, savo automobilių vežiojo juos į visus Šeduvos valsčiaus pakraščius

ir taip sukorė per 200 km. Susitiko ir aptarė jau baigiamus ruošti spaudai trijų autorių straipsnius, rinko jiems ir kitiems straipsniams informaciją ir nuotraukas. Ekspedicija praėjo pakankamai sklandžiai ir darbingai.

Ekspedicijos vadovas, monografijos „Šeduva“  
vyr. redaktorius dr. Jonas Linkevičius

## Apie Mickūnų 2011 m. lokalinių tyrimų ekspediciją

Kaip buvo numatyta, 2011 m. ekspedicija koncentravosi į Mickūnų ir Lavoriškių apylinkes. Ekspedicijos vietoje nebuvo nakvojama. Į tyrimų vietą dalyviai vyko savo transportu arba juos veždavo ekspedicijos vadovas. Prieš ekspediciją buvo parengti informaciniai lankstinukai apie Mickūnų valsčių, paruoštas pranešimas spaudai, žemėlapis.

Kadangi ekspedicija vyko Vilniaus rajone, tai iškilo bendravimo problemų, nes daugelis pateikėjų lietuviškai nekalba, o lenkų ar rusų kalbos dalis ekspedicijos dalyvių nemokėjo, tad pas kai kuriuos pateikėjus teko eiti su vertėju. Ekspedicijos metu surinkta nemažai medžiagos apie šio krašto apgyvendinimą pokario metais, apie žmonių veiklą ir gyvenimą karo bei pokario metu, tremtį, kolūkių kūrimąsi, kasdienį žmonių darbą, šventes, vedybų ir krikštynų bei pirmosios Komunijos papročius. Taip pat užfiksuota keletas įdomių faktų, susijusių ir su tarpukario tradicijomis (tiesa, ne lietuvių).

Pavyko rasti ir gan įdomių užkalbėjimų, ir liaudies medicinos gydymo pavyzdžių, maisto gamybos technologijų.

Surinkta gausi fotonuotraukų kolekcija su užfiksuotais pastatais, daiktais, rankdarbiais, gamtos objektais, medžio skulptūromis. Atskirai domėtasi ir pakelės kryžių tradicijomis, jų puošyba ir dekoravimu.

Ekspedicijos metu užmegzti bendradarbiavimo ryšiai su vietos gyventojais, kurie pažadėjo parinkti daugiau medžiagos (apsilankymo metu daugelis sakė, kad nuotraukos ar audiniai yra pas vaikus mieste arba šiaip kur užkišti palėpėse). Susitarta ir dėl pakartotinių susitikimų, užmegzti kontaktai su žmonėmis, kurių nebuvo įmanoma apklausti ekspedicijos metu, sukaupta informacijos apie įdomesnius vietos žmones, gamtos objektus.

Reikėtų kalbėti apie nacionalinio identiteto ypatybes, jo formavimąsi – identiteto apskritai buvimą arba net nebuvimą – vietos gyventojai save suvokia labai įdomiai. (Čia plačiau nerašysiu, nes galima padaryti didžiulę studiją, tik reikia pasakyti, kad to išpūsto lenkiško nacionalizmo bent jau mes tarp paprastų žmonių neaptikome.) Susidarė išpūdis, kad didžioji dalis Vilnijos gyventojų yra be „gilių“ šaknų: jie atsikraustė iš Baltarusijos – todėl svetimi ir savų tradicijų neatsinešę, kiti – subrendę karo ar pokario metais, kada svarbiausia buvo išlikti ir dirbti, o kokiems nors rankdarbiams, papročiams ar tradicijoms paprasčiausiai neliko laiko.

Atskirai reikia aptarti ir bendradarbiavimo su vietos valdžia galimybes. Talkino tik Lavoriškių seniūnas J. Krasovskis, kuris pateikė ir vyresnio amžiaus žmonių sąrašą, pats su jais kalbėjosi, nurodė žmones, kurie čia gyvena nuo seno, bei pažadėjo parūpinti daug ir įdomios medžiagos. Visiškai jokios pagalbos ne-

sulaukėme iš Mickūnų seniūnijos: seniūnė visai stengėsi išvengti susitikimo, o neoficialiai išgirdome, kad su lietuviais nebendradarbiaus. Visgi reikia pastebėti, kad žmonės, bent jau šios ekspedicijos metu, pasitaikė geranoriški ir linkę bendradarbiauti.

Norėtusi konstatuoti, kad ekspedicija iš esmės vyko pagal planą, pavyko įgyvendinti daugelį užsibrėžtų tikslų ir netgi suprojektuoti ateities darbų gaires. Manychiau, kad ateityje reikėtų surengti keletą pakartotinių ekspedicijų į šias vietas. Ypač svarbu leidykloje viduje išspręsti, kiek ir kokios „nelietuviškos“ medžiagos bus įtraukiama į ruošiamą leidinį, pvz., ar lenkiškos, baltarusiškos dainos, patarlės, audinių ir mezginių raštai yra tinkamas objektas monografijai, ar verta aprašyti sovietų kaimo gyvenimą, nors prievartinis perėjimas nuo individualaus ūkininkavimo prie kolūkinio darbo imitavimo, manau, yra vertas dėmesio, nes panašūs procesai vyko visoje Lietuvoje.

Ekspedicijos vadovas, monografijos „Mickūnai“  
vyr. redaktorius Vaidotas Pakalniškis, 2011 07 13

### Apie Biržų 2011 m. lokalinių tyrimų ekspediciją

2011 m. liepos 4–10 d. vykusioje „Vermės“ leidyklos ekspedicijoje į Biržus ir jų apylinkes dalyvavo 18 mokslininkų ir straipsnių autorių.

Geologai Augustinas Linčius ir Vytautas Narbutas apžvelgė buvusio Biržų valščiaus reljefo ypatumus (devono gipsinguosius sluoksnius), kraštovaizdį, stebėjo karstėjimo apraiškas; lankėsi tose vietovėse, kur buvo kastas gipsas, dolomitas, smėlis, žvyras. Mokslininkus domino rekultivavimo, aplinkosaugos problemos – jie



*Susitikimas Biržų rajono savivaldybėje*



*Ekspedicijos dalyvius  
sveikina Biržų rajono  
merė Irutė Varzienė*

papildė ankstesnių tyrinėjimų informaciją. Naujos medžiagos geologams suteikė apsilankymas Juodžionių kaime, kur ūkininko V. Stankevičiaus valdose apžiūrėjo unikalų ledynmečio akmenų lauką, laukiantį mokslinių tyrimų.

Vilniaus universiteto Filologijos fakulteto dekanas doc. Antanas Smetona kalbino senuosius Biržų krašto žmones. Įrašai padės atskleisti biržiečių tarmės pokyčius per pastaruosius dešimtmečius, papildys ankstesnius mokslininko tyrinėjimus.

Mažosios Lietuvos istorijos muziejaus Archeologijos ir restauravimo skyriaus vedėja Roma Songailaitė tęsė 1989 m. pradėtus Biržų senamiesčio archeologinius tyrinėjimus. Šį kartą jos paieškų objektas buvo Biržų pilies arsenalo teritorija ir senamiestis. Rinko medžiagą apie buvusius ir išlikusius šio krašto dvarus.

Lituanistas, Vilniaus A. Kulviečio vidurinės mokyklos mokytojas metodininkas Vidas Garliauskas, tyrinėjantis Lietuvos istorinį vardyną, bažnyčių metrikų knygas, pradėjo rinkti Biržų valsčiaus kaimų kilmės istoriją. Biržų krašto „Sėlos“ muziejaus archyve aptiko labai gausią, didžiulės apimties, dar netyrinėtą medžiagą, pareikalausiančią iš mokslininko ilgų darbo dienų.

To paties muziejaus Istorinių tyrimų skyriaus vedėjas Antanas Seibutis baigė rengti medžiagą apie Biržų miesto burmistrus. Teikė informaciją ekspedicijos dalyviams, supažindino su muziejuje saugomais eksponatais.

Etnologijos magistras Marius Urbančikas surinko empirinę medžiagą apie šio regiono šiuolaikinę neprofesionalią medžio skulptūrą, jos kūrėjus; apklausė penkis šio krašto liaudies skulptorius.

Etnologijos bakalaurės Auksės Noreikaitės dėmesio centre buvo lietuvių ir latvių kultūrų sąveika Biržų apylinkėse. Apklausta keliolika pateikėjų latvių arba turinčių latviškas šaknis. Šiek tiek šios tematikos medžiagos rasta ir „Sėlos“ muziejuje.

Vytauto Didžiojo universiteto doktorantė Rimutė Garnevičiūtė rinko informaciją apie katalikų laidotuvių papročius ir apeigas XX–XXI a. sandūroje. Ekspedicijos metu lankytasi Širvėnos seniūnijoje – Anglininkuose (viena pateikėja), Kratiškiuose



*Prie granitinių riedulių ūkininko V. Stankevičiaus valdose: geologai A. Linčius ir V. Narbutas, ūkininkas V. Stankevičius*

(7 pateikėjai), Parovėjos seniūnijoje – Medeikiuose (9 pateikėjai). Pas kraštotyrininką Joną Dagilį peržiūrėta pastarųjų dviejų dešimtmečių laidotuvių vaizdo medžiaga.

Vytauto Didžiojo universiteto magistrė Inga Butrimaitė rinko informaciją apie žmogaus dvasinį ryšį su gyvenamąja vietoje, namais, užrašė pasakojimų apie tikėjimus ir papročius. Lankėsi Anglininkų, Štakirių, Užušilių, Braškių, Medeikių, Pačeraukštės, Dvargalių, Sodeliškių, Kratiškių, Butniūnų, Aulių kaimuose. Užrašė pokalbių apie vaidenimąsi, gydymus, užkalbėjimus. Apklausti net 24 pateikėjai.

Vilniaus universiteto studentas Aistis Žekevičius domėjosi emigracijos problemomis, susitiko su Širvėnos, Parovėjos, Pačeraukštės seniūnijų kaimų gyventojais. Dažniausiai kalbėtasi su vyresnio amžiaus žmonėmis.

Vilniaus universiteto studentas Simonas Dapkevičius tyrinėjo liaudies etiketą; biržiečius apklausė pagal 56 klausimų klausymą. Kalbėtasi su garbaus amžiaus žmonėmis Anglininkų bendruomenės namuose, Parovėjos ir Pačeraukštės seniūnijose. Padaryta beveik dešimtys valandų trukmės įrašų. Pateikėjų amžius nuo 20 iki 80 metų.

Vytauto Didžiojo universiteto doktorantė Ingrida Šlepavičiūtė rinko pasakojimus apie netradicines, mistines žmonių patirtis (apklausti 25 pateikėjai). Dalyvavo eksperimente – nakvojo Parovėjos kultūros namuose, kuriuose, pasak vietos žmonių, vyksta keisti dalykai. Eksperimento metu neužfiksuota nei prastų, sukrečiančių reiškinių, tačiau patirta baugių pojūčių.

Jonas Dagilis, kraštotyrininkas, susumavo informaciją apie Ageniškio ir Gajūnų kaimus. Ekspedicijos dalyviams teikė informaciją apie krašto papročius, istorinę praeitį, žymius žmones, supažindino juos su vaizdo medžiaga iš XX a. paskutinio dešimtmečio įvykių.

Gražina Dagtė, lituanistė, daugelio kraštotyros ekspedicijų dalyvė, kaupė informaciją apie liaudies mediciną.

Viktoras Dagys, kraštotyrininkas, rinko informaciją apie naminio salyklo alaus gamybą ir alaus gėrimo tradicijas.

Algirdas Butkevičius, filologas, literatas, medžio drožėjas, rengė monografijai Biržų spaustuvės istoriją, supažindino ekspedicijos dalyvį M. Urbančiką su krašto medžio skulptūra.

Arvydas Valionis, monografijos „Biržai“ sudarytojas ir vyr. redaktorius, ekspedicijos vadovas, sprendė organizacinius klausimus, susitiko su būsimų straipsnių autoriais, rinko medžiagą apie Biržų girią, eigulius.



*Kalbininko A. Smetonos susitikimas su inteligentija Valstybės dieną Biržų pilyje*

## Susitikimai, renginiai

Liepos 5 d. ekspedicijos dalyvius

Biržų rajono savivaldybėje priėmė rajono merė I. Varzienė ir palinkėjo sėkmingo darbo. Šiame susitikime dalyvavo Biržų, Širvėnos, Parovėjos, Pačeraukštės seniūnės.

Liepos 6 d. Biržų pilies menėje ekspedicijos dalyvis kalbininkas Antanas Smetona miestiečiams pasakojo apie dabartinę kalbos situaciją valstybėje ir svetur, viešojoje ir privačioje erdvėje, atsakė į klausytojų klausimus. Buvo pristatyta „Biržų“ monografijos rengimo idėja. Laikraštis „Šiaurės rytai“ paskelbė išsamų šio susitikimo aprašymą.

Liepos 7 d. ekspedicijos dalyviams buvo surengta išvyka į Kirkilus, aplankytos garsiosios karstinės įgriuvos.

Liepos 8 d. Biržų regioninio parko direkcijoje geologai A. Linčius ir V. Narbutas pasakojo apie karstinių reiškinių aktyvumo didėjimo įtaką Biržų rajono ateičiai.

Liepos 9 d. ekspedicijos dalyviai dalyvavo Geidžiūnų kaimo 400 metų šventėje. Jaunimas paskraidė lėktuvu viršum Biržų.

## Atgarsiai žiniasklaidoje

Apie rajone vykstančią „Versmės“ leidyklos organizuotą ekspediciją dukart informavo rajono laikraštis „Biržiečių žodis“.

„Šiaurės rytai“ paskelbė beveik laikraščio puslapio apimties Jurgitos Ratkevičienės straipsnį „Unikalios monografijos rengėjai kviečia bendradarbiauti“ (2011 m. liepos 9 d., Nr. 79(1652), išsamų A. Smetonos susitikimo su biržiečiais aprašymą.

Apie vykstančią ekspediciją žinių laidose informavo TV „Rygveda“; informacija skelbta interneto svetainėse [www.selonija.lt](http://www.selonija.lt), [www.birzai.lt](http://www.birzai.lt).

Ekspedicijos vadovas, monografijos „Biržai“ vyr. redaktorius Arvydas Valionis, 2011 08 03

## Apie Palangos 2011 m. lokaliųjų tyrimų ekspediciją

Ekspedicija vyko 2011 m. liepos 18–24 d. Palangos savivaldybė net kurortinio sezono metu surado galimybę ekspedicijos dalyvius apgyvendinti nemokamai pačiame Palangos centre, Birutės alėjoje išikūrusioje viloje „Džiuljeta“. Pagal mūsų

prašymus suteikė transportą, nors ekspedicijos vadovas ir kai kurie dalyviai ir savo automobiliais pavėžėdavo ekspedicijos dalyvius į atokesnius kaimus. Ekspedicijos pradžioje dar neturėjome tyrimams labai reikalingų Palangos senbuvų, pagyvenusių žmonių ir senolių sąrašų, nes savivaldybės tarnautojai skrupulingai laikėsi asmens apsaugos įstatymo raidės, privatumo, nurodydami išskirtinę palangiškių situaciją, mat čia atostogauti atvyksta daug poilsiautojų iš kitų vietovių, todėl gyventojai yra įpratę saugotis nuo galimų perdėtos informacijos sklaidos neigiamų padarinių. Tačiau asmeniniai ryšiai „Sodroje“ ir ilgus metus Palangoje dirbusi pedagogė R. Skruibienė padėjo šią problemą išspręsti jau ekspedicijos pradžioje.

Ekspedicijoje dalyvavo 18 žmonių, iš kurių 4 – mokslų daktarai. Visi jie ekspedicijos tyrimus panaudos ir parašys mokslinius straipsnius. Dar prieš ekspediciją su prof. R. Žoromskiu buvo sutarta, kad jis pateiks tris mokslinius straipsnius apie Baltijos pajūrio, krantų bei Šventosios uosto problemas. Ekspedicijos metu ypač vaisingai padirbėjo kalbininkas prof. J. Pabrėža, tyręs palangiškių kalbą ir tarmę. Mokslų dr. R. Morkūnaitė tyrė geologinių procesų ir pajūrio klimato pokyčius, A. Baubiniene nagrinėjo hidrologiją, vandentiekio istoriją, terminų vandenų panaudojimą. Kryždirbystės temą – lietu, kaldintų bei medinių kryžių, paminklų istoriją atidžiai apžvelgė mokslų daktarė J. Zabulytė, savo straipsniui nufotografavusi net 682 tyrinėtų objektų pavyzdžius. Švietimo istoriją ir pokyčius analizavo Vilniaus edukologijos universiteto dėstytoja V. Ratkevičienė, amatų raidą, būdingą pajūrio kurortui, tyrė nuolatinė „Versmės“ leidyklos ekspedicijų dalyvė, Šiaulių „Aušros“ muziejaus mokslo darbuotoja G. Žukauskienė. Na, o vietinės spaudos istoriją detaliai išanalizavo patyręs žurnalistas V. Žeimantas. Savo veiklumu, išvalgumu ir užsidegimu įamžinti Palangos istoriją pasižymėjo Klaipėdos universiteto magistrantė D. Lubytė, kuri kasdien sugebėdavo atrasti vis naujų Palangos istoriją kaupiančių asmenybių, iš kurių ne tik etnografė Z. Baniulytė, bet ir solidaus amžiaus jūrų kapitonas V. Budavičius, inžinierius V. Litvaitis, partizanų ryšininkė, Palangos senbuvų organizacija. Kulinarinio paveldo tema domėjosi šioje srityje dirbusi D. Damulienė. Uoliai padirbėjo net ir pirmą kartą tokio pobūdžio ekspedicijoje dalyvavę vyresniųjų kursų studentai.

Šios ekspedicijos metu pavyko aprėpti tik kai kuriuos monografijai parengti reikalingus gamtos, socialinius, kultūros paveldo, švietimo, kalbos, etnologijos klausimus. Todėl kitais metais reikėtų surengti pakartotinę ekspediciją į Palangą ir jos metu papildomai sukaupti medžiagos istorijos, savivaldos, verslo, buities, architektūros, gyventojų migracijos, žymių žmonių gyvenimo ir kitais dar negvildentais klausimais.

Ekspedicijos vadovas, monografijos „Palanga“  
vyr. redaktorius Stanislovas Balčiūnas, 2011 09 02

## Apie Ramygalos 2011 m. lokalinių tyrimų ekspediciją

2011 m. liepos 18–24 d. vyko „Versmės“ leidyklos monografijos „Ramygala“ autorių lokalinių tyrimų ekspedicija į Ramygalą ir jos apylinkes. Ekspedicijoje dalyvavo 16 asmenų.



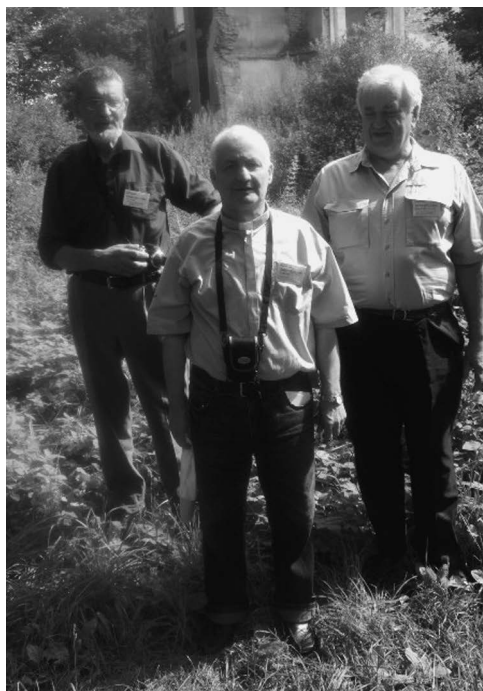

*Ekspedicijos dalyviai prie Aukštadvario pilies: Rimvydas Kuskas, Alvydas Malinauskas, priekyje – Ramygalos klebonas Edmundas Rinkevičius*



*Prie lietuvių kalbininko Juozo Balčikonio kapo Ėriškiuose: kairėje – ekspedicijos vadovė Gražina Navalinskienė, dešinėje – gamtininkas dr. R. Kuskas*



*Miškinių kaime beliko vienintelė sodyba*

Ekspedicijos metu buvo lankytasi šiose Ramygalos seniūnijos (valsčiaus) vietovėse: Anciškiuose, Aukštadvaryje ir Aukštadvario dvare, Barklainiuose ir Barklainių dvare, Belazaravos, Bistrampolio, Daukšynės, Lingerio dvaruose, Daniūnuose, Jotainiuose, Truskavoje, Uliūnuose, Vadokliuose, Ėriškiuose, Juodžių, Kuršių, Miškinių, Naujasodės, Pašilių, Pociūnų, Raukštonių ir kt. kaimuose.

Ekspedicijos dalyviams buvo parengta ir išdalinta individuali dalijamoji medžiaga – nurodymai ir patarimai apie darbą ekspedicijos metu: kokius faktus

fiksuoti apie asmenis, kokią medžiagą rinkti apie vietas, kaip parengti ekspedicijos dalyvio individualios veiklos ataskaitą.

Ekspedicijos metu jos dalyviai susitiko su žymiaisiais ir seniaisiais šių vietovių gyventojais, fotografavo juos ir šių vietovių įdomiausius architektūros paminklus, seniausius pastatus, surinko daug praėjusių laikų šiose vietovėse gyvenusių žmonių nuotraukų, užrašė diktofonais jų pasakojimų, sudarė fotografuotinių objektų sąrašus.

Ekspedicijos vadovė, monografijos „Ramygala“  
vyr. redaktorė Gražina Navalinskienė, 2011 07 25

## Apie Babtų 2011 m. lokalinių tyrimų ekspediciją

Ekspedicija organizuota rinkti vaizdinę, rašytinę ir gyvąją medžiagą rengiamai monografijai „Babtai“.

Ekspedicijos vadovas – monografijos „Babtai“ vyr. redaktorius sudarytojas Domijonas Šniukas.

Ekspedicijoje dalyvavo 16 asmenų: Renata Bacevičienė, Jonas Bacevičius, Sigutė Buivydienė, Janina Danauskienė, Jurgita Kilikauskienė, Audronė Kiršinaitė, dr. Edita Korzonaitė, Marija Markauskienė, Milda Mezginaitė, Paulina Okunytė, dr. Vaclovas Stukonis, Domijonas Šniukas, dr. Skaidrė Urbonienė, Giedrius Vaivilavičius, dr. Ilona Vaškevičiūtė, Genovaitė Žukauskienė. Pastaroji šiemet dalyvavo jau trečioje „Versmės“ ekspedicijoje. Milda Mezginaitė dirbo 5 dienas.

Visi ekspedicijos dalyviai sudarė autorines sutartis su leidykla, parašė atlikto darbo ataskaitas ir užpildė asmeninės veiklos anketas. Visi šie dokumentai pridedami.

Babtų seniūno Jono Praškevičiaus rūpesčiu ekspedicijos dalyviai buvo apgyvendinti verslininko Jono Jegersko poilsio namuose-viešbutyje miestelyje, ant Nevėžio slėnio kranto. Jie turėjo galimybę gamintis maistą, skalbtis ir lyginti drabužius, žiūrėti televizorių, naudotis dušu ir kitais patogumais. Verslininkas tai traktavo kaip pradinį įnašą į būsimą „Babtų“ monografiją.

Ekspedicijos dalyvius pagal jų pageidavimą vežiojo seniūnas J. Praškevičius, Babtų kraštotyros muziejaus direktorė J. Danauskienė, ekspedicijos vadovas D. Šniukas. Kraštotyryninkai R. ir J. Bacevičiai, A. Kiršinaitė, P. Okunytė į ekspediciją atvyko savo automobiliais. G. Žukauskienė pas kai kuriuos pateikėjas važiuojo savo dviračiu.

Ekspedicijos dalyviams buvo pasiūlyta užsisakyti pusryčius ir vakarienę. Viena maitinimo įmonė atliko net bandomąjį užsakymą – pristatė vakarienę tiesiog į viešbutį. Tačiau dauguma dalyvių nutarė, kad bus sunku vienu metu visiems susirinkti, tad paslaugos atsisakė. Savo vaidmenį suvaidino ir taupymo faktorius – miestelio parduotuvėse buvo galima įsigyti maisto produktų, viešbutyje paruošti valgi. Kai kada dalyviai pietavo vietos bare-kavinėje.

Vienas kitas ekspedicijos dalyvis atvyko į Babtus išvakarėse. Pirmadienio rytą seniūnijoje įvyko kraštotyryninkų susitikimas su trimis pagrindiniais ekspedicijos globėjais – seniūnu J. Praškevičiumi, Babtų kraštotyros muziejaus vadove J. Du-



*Ekspedicijos vadovas  
Domijonas Šniukas  
(kairėje) Babtų  
ekspedicijoje*

nauskiene ir garbiausia vietos kraštotyrininke M. Markauskiene. Buvo išklaudyti abiejų pusių pageidavimai ir pažadai, dalyviai aprūpinti žemėlapiais, garso įrašymo, rašymo priemonėmis, pagyvenusių žmonių-pateikėjų sąrašais su adresais. Šią dieną dauguma dalyvių skyrė pažinčiai su kraštotyros muziejaus fondais. Radę numatomam straipsniui tinkamos medžiagos, ją galėjo nusikopijuoti, nusiskenuoti seniūnijoje, kur laukė paslaugi raštinės vedėja Rasa Jakaitė.

Ekspedicijos dalyviai savo maršrutus suplanuodavo iš vakaro, pateikdavo paraiškas transportui. Ryte paprastai susirinkdavo seniūnijoje ar kraštotyros muziejuje (jie viename pastate), pasitikslindavo maršrutus, išklausedavo seniūno J. Praškevičiaus, muziejaus vadovės J. Dunauskienės, kraštotyros veteranės M. Markauskienės patarimų, pasiūlymų, pas kuriuos pateikėjus vykti. Neretai pateikėjai buvo išpėjami iš anksto. Ekspedicijos dalyviai gamtininkai, kurių dauguma kilę iš Babtų apylinkių, turėjo savo transportą, keliavo savo maršrutais, dirbo labiau autonomiškai.

Kaupti monografijai medžiagą nebuvo lengva. Buvęs Babtų valsčius – Babtų seniūnija yra Kauno pašonėje, jo smarkiai veikiama. Sovietmečiu čia buvo įsteigti Sodininkystės ir daržininkystės institutas, Veterinarijos akademijos mokomasis ūkis, stambus Pagynės paukštininkystės ūkis. Į juos plūstelėjo žmonės iš kitų Lietuvos vietovių. Daug vietinių išblaškė tremtys, lageriai. Šiandien surasti XX a. trečiame ar ketvirtame dešimtmečiuose gimusių žmogų jau nelengva. Vis dėlto tokių žmonių rasta apsilankius Antagynėje, Daubaruose, Jugintuose, Kaniūkuose, Muniškėse, Panevėžiuke, Pakapiuose, Piepaliuose, Sitkūnuose, Stabaunyčiuje, Vilkėnuose, Vosiškėse. Jie padainavo senovinių dainų, pateikė smulkiosios tautosakos pavyzdžių, papasakojo apie savo meto amatininkus, jaunimo papročius, pokario okupacinius žiaurumus ir sunkumus, rezistentų kovas, tremtį ir kt. (detaliau – kraštotyrininkų ataskaitose).

Svarbus kraštotyrininkų objektas buvo Sitkūnų radijo stotis, iš kur į pasaulį sklido žinia apie Maskvos bandymą nuversti teisėtą Lietuvos valdžią 1991 m. sausio 13 d.

Su Lietuvos sodininkystės ir daržininkystės instituto vadovybe buvo aptartas šios mokslo įstaigos ir mokslininkų atstovavimas ir apimtis monografijoje.

Babtuose aktyviai ir profesionaliai puoselėjama aplinkos tvarkymo kultūra, čia itin daug naujų taudailės paminklų. Tai atsispindės monografijoje.

Kad ir būdami užsiėmę, ekspedicijos dalyviai stengėsi susipažinti su įdomiais Babtų seniūnijos objektais, nors tai ir nebuvo jų straipsnių temos.

Su dideliu susidomėjimu kraštotyrininkai apvaikščiojo Sitkūnų radijo stoties teritoriją, stoties pastatą, užsuko į studiją, iš kurios 1991 m. sausio 13 d. buvo siunčiamas žinia pasauliui apie Maskvos bandymą sunaikinti Lietuvos nepriklausomybę.

Buvome pakviesti į labai seną istoriją turintį Babtyno-Žemaitkiemio dvarą (jo savininkai buvo didikai Šiukštos, Prozorai, Giedraičiai, Tiškevičiai, gen. V. Nagevičius), kurio dabartinis šeimininkas Mindaugas Šventoraitis aprodė, kaip vyksta rūmų restauravimo, kambarių apstatymo darbai, papasakojo apie kuriamas naujas dvaro tradicijas (spektakliai ir koncertai didžiulėje daržinėje ir po atviru dangumi), parodė sukaupas įvairios technikos kolekcijas.

Buvo aplankytos Babtų, Muniškių ir Panevėžiuko bažnyčios, susipažinta su jų meno vertybėmis.

Seniūno ir J. Danauskienės iniciatyva vieną vakarą buvome susirinkę prie arbatos puodelio, kur pasidalijome ekspedicijos išpūdžiais, pabendravome.

Ekspedicijai buvo skirtas lankstinukas „Babtai“, kuris platintas seniūnijoje, Babtų bažnyčioje, lankantis pas pateikėjus.

Kauno rajono laikraštis „Naujos tėviškės žinios“ 2011 m. liepos 20 d. išspausdino interviu su ekspedicijos vadovu D. Šniuku „Atgims Babtų praeitis“.

Liepos 31 d., sekmadienį, per mišias Babtų klebonas Gintas Rumševičius paskelbė apie rengiamą monografiją, ekspediciją ir pakvietė parapijiečius prisidėti prisiminimais, dokumentais, nuotraukomis, juos pateikti arba klebonui, arba kraštotyros muziejui. Žodis buvo suteiktas ir man, kaip ekspedicijos vadovui. Trumpam apibūdinau „Vermės“ leidyklos misiją ir savo ruožtu paraginau talkininkauti rengiant monografiją.

Nors vyriausios kartos gretos sparčiai retėja, ekspedicijos metu dar buvo rasta nemažai pašnekovų, užrašyta prisiminimų, kurių po metų kitų jau nebeužtikume. Tad reikėtų kasmet rengti maksimalų ekspedicijų skaičių, nes po metų kitų tarpukario Lietuvos atstovų tiesiog neberasime. Žinoma, ekspedicijų gausa lemia mokslinio lygio dalyvių stygių, tačiau tai yra mažesnė blogybė negu pateikėjų netekimas.

Apklausus ekspedicijos dalyvius paaiškėjo, kad jie iš esmės atliko tai, ką planavo, visi numatyti straipsniai yra realūs. Žinoma, prie šaltinių dar teks padirbėti. Ypač kaupiant senąsias nuotraukas.



*Veronika Barvainienė – seniausia Panevėžiuko gyventoja*

Ekspedicijos metu vyravo gera nuotaika, solidarumas, labiau patyrę draugiškai mokė jaunesnius kraštotyrininkus. Kokių nors trinčių nepastebėta, nusiskundimų nesulaukta.

Ekspedicijai labai paslaugiai talkino seniūnas J. Praškevičius ir abi priskirtos vietos kraštotyrininkės J. Danauskienė bei M. Markauskienė. Manychiau, kad jiems, seniūnijos raštinės vedėjai R. Jakaitei, taip pat viešbučio šeimininkui J. Jegerskui reikėtų pasiūsti padėkos raštus.

Savikritiškai turiu prisipažinti, kad tiek iki ekspedicijos, tiek jos metu nebandžiau kontaktuoti su Kauno rajono vadovybe, jo Kultūros skyriumi. Rezultatams tai neturėjo neigiamos įtakos, bet elementarus mandagumas to reikalavo.

Ekspedicijos vadovas, monografijos „Babtai“  
vyr. redaktorius Domijonas Šniukas, 2011 09 07

### Apie Rietavo 2011 m. lokalinių tyrimų ekspediciją

„Versmės“ leidyklos „Rietavo“ monografijos autorių lauko tyrimų ekspedicija vyko sklandžiai. Nakvynę parūpino Žemaitijos kolegijos Rietavo fakultetas. Mums aktyviai talkino Rietavo Oginskių kultūros istorijos muziejaus darbuotojai ir direktorius Vytas Rutkauskas, Rietavo savivaldybės Irenijaus Oginskio viešoji biblioteka, direktorė Nijolė Krajinienė, Rietavo kraštiečių klubo prezidentas prof. Leonas Vaidotas Ašmantas, pavaduotoja Janina Bertauskienė. Ekspedicijos dalyviams talkino Rietavo savivaldybės įvairių skyrių ir tarnybų darbuotojai, pavieniai sutikti rietaviškiai pateikėjai, gamtos gėrybėmis parėmė, nurodė pateikėjus Vandos ir Vlodo Galdikų šeima iš Purvelių kaimo.

Reikalingą informaciją apie pateikėjus suteikė įvairių seniūnijų darbuotojai, bibliotekininkai. Į ekspedicijos vietas tyrėjai važiavo nuosavu transportu. Iš žadėjusių ekspedicijoje dalyvauti 15 autorių dalyvavo 13, kiti straipsniams medžiagą žada rinkti kitu laiku. Apie ekspedicijos darbą buvo informuota rajono spaudoje. Ekspedicijos metu pasiskolinta originalių nuotraukų iš Rietavo L. Ivinskio gimnazijos muziejaus ir pateikėjų, kurios Tomo Petreikio nuskenuotos ir gražintos.

Ekspedicijos dalyvis, tyrinėjama tema, straipsnio pavadinimas, apimtis, atidavimo terminas.

1. Genovaitė Žukauskienė, tyrinėjama tema „Modernios technikos plitimas Rietavo valsčiuje (pirmoji elektrinė ir pirmoji telefono linija)“. Darbo atidavimo terminas 2013 m. (apimtis apie 1 aut. lanką).
2. Doc. dr. Filomena Kavoliutė, tyrinėjama tema „Miškai Rietavo apylinkių kraštovaizdyje“. Darbo atidavimo terminas 2012 m. lapkričio 20 d. (apimtis apie 1 aut. lanką).
3. Vytas Rutkauskas, tyrinėjamos temos „Rietavo Oginskių kultūros istorijos muziejaus istorija“, „Atgimimo laikotarpis Rietave (1986–1992 m.)“. Darbo atidavimo terminas 2012 m. rugsėjo 1 d. (apimtis apie 1 aut. lanką).
4. Marius Urbančikas, tyrinėjama tema „Rietavo Oginskių kultūros istorijos muziejaus medinės skulptūrėlės ir Rietavo



*Rietavo ekspedicijos  
akimirkos.  
Viršutinėje  
nuotraukoje pirmas  
iš dešinės  
Tomas Petreikis,  
ketvirta doc. Filomena  
Kavoliūtė*



- apylinkių drožėjai“. Darbo atidavimo terminas iki 2012 m. gegužės 30 d. (apimtis apie 0,5 aut. lanko).
5. Inga Butrimaitė, tyrinėjama tema „Rietavo krautuvės tarpukariu“. Darbo atidavimo terminas 2012 m. gegužės 30 d. (apimtis apie 0,5 aut. lanko).
  6. Tomas Petreikis, tyrinėjama tema, „Rietavo knygos kultūra iki 1944 m.“ Darbo atidavimo terminas 2012 m. rugsėjo mėn. (apimtis apie 1,5 aut. lanko).
  7. Jolanta Stupelytė, tyrinėjamos temos „Liaudies pamaldumas Rietavo apylinkėse“, „Liaudies pedagogika“. Darbo atidavimo terminas 2012 m. lapkričio 20 d. (apimtis apie 0,5 aut. lanko).

8. Jonas Kliučius, „Rietavo apylinkių aplankytų objektų fotografijų sukūrimas“ (apie 200 nuotraukų). Darbo atidavimo terminas 2011 m. rugsėjo 20 d.
9. Vidas Šimkevičius, tyrinėjama tema „Pauškių kaimo istorija, likimas“. Darbo atidavimo terminas 2012 m. spalio 20 d. (apimtis apie 0,5 aut. lanko).
10. Virginijus Jocys, tyrinėjamos temos „Rietavo savanoriai kūrėjai kariai“, „Žemaičių plentas“ ir kt. Darbo atidavimo terminas 2012 m. gruodžio 10 d. (apimtis apie 1,5 aut. lanko).
11. Dr. Edis Kriaučiūnas, tyrinėjama tema „Rietavo apylinkių kraštovaizdis“. Darbo atidavimo terminas 2012 m. lapkričio 20 d. (apimtis apie 0,5 aut. lanko).
12. Dr. Eligijus Juvencijus Morkūnas, tyrinėjama tema „Rietavo apylinkių malūnai“. Darbo atidavimo terminas 2012 m. lapkričio 20 d. (apimtis apie 0,5 aut. lanko).
13. Prof. dr. Petras Bielskis, tyrinėjama tema „Rietaviškių vaidintojų teatrinės ištakos ir dabartis“. Darbo atidavimo terminas 2012 m. lapkričio 20 d. (apimtis apie 1 aut. lanką).

Ekspedicijos vadovas, monografijos „Rietavas“  
vyr. redaktorius Virginijus Jocys, 2011 08 10

## Apie Vievio 2011 m. lokalinių tyrimų ekspediciją

**Pirminio pasiruošimo etapas.** „Versmės“ leidyklos rengiamos lokalinių tyrimų ekspedicijos į Vievį ir jo apylinkes paruošiamieji darbai prasidėjo kovo mėnesį. Buvo surastos galimos ekspedicijos dalyvių apgyvendinimo vietos. Kazokiškių ir Vievio seniūnijose buvo susitarta dėl galimų respondentų – senųjų vietos gyventojų sąrašų sudarymo ir (preliminariai) dėl ekspedicijos dalyvių aprūpinimo transporto paslaugomis ekspedicijos metu.

**Pagrindinio pasiruošimo etapas.** Likus savaitei iki ekspedicijos pradžios, vietos gyventojams per Elektrėnų savivaldybės spaudos leidinį „Elektrėnų kronika“ buvo pateikta informacija apie rengiamą ekspediciją, jos tikslus ir siekiamus rezultatus, informuota apie ekspedicijos dalyvių ir vietos gyventojų susitikimą Vievio kultūros centre pirmąją ekspedicijos dieną. Tokio paties pobūdžio informacija buvo pateikta skelbimuose (A3), iškabintuose svarbiausiose Vievio miesto žmonių susibūrimo vietose. Informacija apie ekspediciją ir apie pirmąją ekspedicijos dieną organizuojamą susitikimą su vietos žmonėmis buvo paskelbta Vievio katalikų bažnyčioje liepos 30 d. pamaldų metu. Be to, paskutinę savaitę iki ekspedicijos buvo atlikta daug kitų paruošiamųjų darbų:

1. galutinai susitarta dėl nakvynės sąlygų Vievio gimnazijoje, parūpinti čiužiniai ekspedicijos dalyvių nakvynei;
2. su Kazokiškių ir Vievio seniūnijomis bei Vievio gimnazija susitarta dėl transporto;
3. su Vievio kultūros centro darbuotojais suderinta pirmosios ekspedicijos dienos (rugpjūčio 1 d.) susitikimo programa.



*Ekspedicijos Vievyje vadovas dr. Ričardas Skorupskas*

**Ekspedicijos eiga ir pabaiga.** Ekspedicija vyko 2011 m. rugpjūčio 1–7 d. Ekspedicija prasidėjo susitikimu Vievio kultūros centro mažojoje salėje su vietos gyventojais bei savivaldos atstovais – Vievio seniūnu Z. Pūkėnu, Kazokiškių seniūne V. Valantavičiene. Susitikimo metu buvo pristatyti ekspedicijos dalyviai, „Lietuvos valsčių“ monografijų serija, preliminarus monografijos „Vievis“ turinys. Visi susirinkusieji supažindinti su ekspedicijos tikslais ir užduotimis. Vietos gyventojams buvo suteikta galimybė pasisakyti apie save, savo interesus ir pagalbos galimybes. Ekspedicijos dalyvių susitikimas su visuomene buvo aprašytas rajono spaudoje. Antroje dienos pusėje buvo lankomi numatyti objektai.

Darbo grafikas visą ekspedicijos laikotarpį buvo gana intensyvus. Darbą pradėdavome 8 val. rytinu pasitarimu, baigdavome 17–20 val. atsižvelgdami į konkrečios dienos ir tikslinės grupės situaciją. Su ekspedicijos dalyvių transportavimu problemų nekilo. Pirmas tris ekspedicijos dienas dalyviai buvo vežiami keturiais automobiliais – be dviejų pačių ekspedicijos narių automobilių, talkino Kazokiškių seniūnė ir vienas savanoris iš Vievio. Reikėtų pasakyti, kad dėl gero organizuotumo ir ekspedicijos narių tarpusavio susikalbėjimo (galbūt didžiausios įtakos tam turėjo santykinai nedidelis ekspedicijos dalyvių skaičius) darbas vyko be prastovų. Dar vienas palankus veiksnys buvo stambesnis centrinis miestelis. Tai sąlygojo didesnę galimų respondentų (apklausiamų žmonių) skaičių ir mažesnę mobilumo poreikį. Pastaroji situacija gelbėjo antroje ekspedicijos pusėje, kai sumažėjo ekspedicijos dalyvius aptarnaujančių automobilių. Ekspedicijos metu su vietos gyventojais bendrauta taikiai. Konfliktinių situacijų nepasitaikė. Tikėtina, kad tam padėjo geras informuotumas, pateikiami informaciniai bukletai, ekspedicijos narių kortelės, o ir pačių ekspedicijos narių kultūringas bendravimas. Įpusėjus ekspedicijai buvo suorganizuota vakaronė Grabijoluose – vieninteliame išlikusiame etnografiniame kaime buvusio Vievio valsčiaus teritorijoje. Prieš vaišes, dainas ir šokius apsilankėme autentiškoje etnografinėje sodyboje bei apžiūrėjome visas kaimo apylinkių išymybes. Kitos ekspedicijos dienos taip pat praėjo darbingai, su įkvepiančiu entuziazmu, o ekspedicijos eiga ir rezultatai buvo aptarti sekmdienio popietę:





Vieio Šv. Onos  
bažnyčia

1. Orai ekspedicijos metu buvo idealūs – be lietaus ir be didelio karščio.
2. Kalbinti žmonės buvo geranoriški, draugiški, smalsūs, norėjo prisidėti, o kai kurie net galėjo padėti finansiškai.
3. Ekspedicijos narių tarpusavio bendravimas plėtė siauresnį profesinį akiratį.
4. Surinkta ir įvairiais būdais (vaizdo, garso ir kt.) užfiksuota daug naudingos informacijos įvairiomis temomis (geologija, botanika, dvarų ir palivarkų istorija, parkų dendroflora, istorinė atmintis, rezistencija, tremtis, žemėnaudos ypatumai, dainavimo ir kultūrinio gyvenimo tradicijos, paprotinė teisė), įvairiais etninės kultūros ir kitais klausimais.
5. Surasta keletas autorių esamoms laisvoms temoms (apie Grabijolų kaimą ir kt.), išryškinta keletas galimų naujų temų (Kazokiškių bažnyčios vargonai, Maskoliškių kaimo giminės – Petrauskų istorija ir kt.).
6. Mobilium nuotraukų skenavimo įrenginiu padaryta apie 200 vnt. iš gyventojų surinktų istorinių fotografijų (nuo XIX a. pab. iki 1965 m.) faksimilių, fiksuojančių atskirų vietų kraštovaizdį, pavienius žmones, šeimas, bendruomenes, įvykius ir pan.
7. Ekspedicijos metu kolektyvo suformuota kūrybiška atmosfera paveikė ekspedicijos narius ir dalis jų tęsia tyrimus net jai pasibaigus.

**Ekspedicijos dalyviai.** Formuojant ekspedicijos dalyvių kolektyvą buvo stengiamasi laikytis kiekybinio optimumo principo, kad ekspedicijos grupė nebūtų pernelyg didelė ir nebūtų sunku aprūpinti ją transportu, racionaliai ir efektyviai organizuoti jos darbą.

Kiekvieno ekspedicijos dalyvio vardas, pavardė, darbovietė, pareigos, mokslinių tyrimų kryptis:

1. Daiva Červokienė, „Lietuvos valsčių“ serijos monografijos „Semeliškės“ redaktorė.

2. Klaudijus Driskius, fotografas.
3. Dr. Laimutis Januškevičius, KTU Architektūros ir kraštotvarkos katedros lektorius, Lietuvos parkų dendroflora.
4. Dr. Filomena Kavoliūtė, VU Geografijos ir kraštotvarkos katedros docentė, kraštovaizdžio geografija.
5. Nijolė Koženevskaja, VU Istorijos fakulteto studentė.
6. Almantas Kulbis, LJGC Ekologijos ir gamtos apsaugos skyriaus metodininkas, papildomojo ugdymo pedagogas ekspertas.
7. Dainius Labeckis, Trakų istorinis nacionalinis parkas, istorikas.
8. Dr. Asta Leskauskaitė, LKI Kalbos istorijos ir dialektologijos skyriaus vyresn. mokslo darbuotoja, dialektologija.
9. Monika Melešytė, VU Geologijos ir mineralogijos katedra, kvartero geologija.
10. Justinas Mickūnas, Vievio gimnazijos biologijos mokytojas.
11. Fausta Mikalauskaitė, Kauno technologijos universiteto studentė.
12. Kazys Misius, istorikas.
13. Dr. Ričardas Skorupskas, VU Geografijos ir kraštotvarkos katedros lektorius, kraštovaizdžio geografija, kraštotvarka.
14. Steponkevičienė Audronė, Vievio kultūros centro direktorė.
15. Daiva Steponkienė, Vievio kultūros centro administratorė.
16. Ona Šakienė, Elektrėnų literatūros ir meno muziejaus etnografė.
17. Irena Šutinienė, Lietuvos socialinių tyrimų centras, Socialinių teorijų skyriaus mokslo darbuotoja, socialinė atmintis ir adaptacija pereinamaisiais laikotarpiais.
18. Dr. Irma Vejelytė, VU Hidrogeologijos katedros lektorė, kvartero geologija.

Ekspedicijos vadovas, monografijos „Vievis“  
vyr. redaktorius dr. Ričardas Skorupskas, 2011 10 26

## Apie Žarėnų 2011 m. lokalinių tyrimų ekspediciją

Šiandien Žarėnų valsčiaus teritorija, buvusi 1923 m., yra išskaidyta ir padalyta 4 rajonams: Telšių, Rietavo sav., Plungės ir Varnių.

Nuo 2000 m. neliko ir vientiso vadovavimo buvusio Žarėnų valsčiaus teritorijoje įsikūrusioms seniūnijoms.

Ankstesnės kitų tyrėjų rengtos ekspedicijos į Žarėnų kraštą vyko 1957, 1999, 2005 ir 2010 metais, tačiau tų ekspedicijų medžiaga yra gana paviršutiniška, ne visada pakankamai mokslinė, todėl pasitelkiant ekspedicijų dalyvius yra tvarkoma, papildoma, rengiami autoriniai straipsniai „Žarėnų“ monografijai.

2011 m. rugpjūtį numatytoji ekspedicija į Žarėnus ir jų apylinkes nevyko, nes vietoje jos buvo surengtos kelios 2–3 monografijos autorių grupių ekspedicijos skirtingu, jiems patogiu laiku.

Monografijos vyriausiasis redaktorius buvo išvykęs į Žarėnus kelioms trumpoms komandiruotėms ir jose atliko tokius darbus:

1. Dalyvavo Užgavėnėse, padarė daug Užgavėnių personažų nuotraukų savo straipsniui „Užgavėnių tradicijos Žarėnų krašte“.
2. Surinko iš pavienių asmenų daug istorinių nuotraukų (dauguma jų mažo formato, aplamdytos, parudavusios, be pavardžių, datų). Jos vėliau nuskenuotos, įrašytos į kompaktinį diską, atspausdintos ant popieriaus tolesniam darbui, asmenims ir įvykiams identifikuoti, atpažinti.
3. Patikslino ir užrašė Žarėnų krašto žmonių pavardes, vardus, gimimo metus, kurie prievarta sovietų okupantų buvo išgabenti į Rusijos Sibirą arba nužudyti, sunaikinti, nukankinti. Bando atkurti tų šeimų palikuonių prisiminimus, kad žinotų ir nepamirštų ateities kartos, kaip okupantai išdraskė Žarėnų krašto sodybas, sunaikino žmones, jų gyvenimo tradicijas, papročius ir paveikė likusių gyvųjų psichiką, mąstymą, pasaulėžiūrą.
4. Identifikavo seniūnijose ir seniūnaitijose seniausią gyvenančius Žarėnų krašte žmones, surašė jų telefonus ir kaimus – parengė sąrašus, kad visi, kurie vėliau vyks rinkti medžiagos savo straipsniams, galėtų naudotis, su jais bendrauti, tikslinti faktus, tyrinėti ir puoselėti žarėniškių dounininkų tarmę, atkurti įvykius, tarmę, papročius ir buvusias tradicijas, siedami jas su dabartiniu gyvenimu ir kultūrine veikla.
5. Lankėsi buvusių dvarų vietose, norėdamas istoriškai atkurti buvusių dvarų Žarėnų–Underavičių, Medinėnų–Šukštų, Šatrijos Raganos buveines, Keturakių–Gorskių ir dar 5–6 dvarų, kurie istoriškai nėra nagrinėti ir aprašyti, nėra nei tų dvarų aprašymų, nei nuotraukų – jie tik minimi vienu kitu sakiniu. Todėl ieško visuose archyvuose Žarėnų krašto istorinių dokumentų. Dalis sėkmingai jau surasta ir atkurta ant popieriaus. Pagal tą medžiagą bus parengti atskiri straipsniai.
8. Žarėnų vidurinėje mokykloje pabendravo su mokytojomis, aptarė temas ir galimus jų straipsnių autorius.
9. Susitarė su seniūnais dėl jų įstaigų veiklos straipsnių, numatyti autoriai, aptartos gairės.
10. Susitarė su Telšių, Rietavo, Plungės laikraščių žurnalistais dėl jų straipsnių „Žarėnų“ monografijai, išvardino konkrečius žmones, apie kuriuos reikėtų parašyti, o per juos ir apie visą kaimo gyvenimo veiklą, pateikė istorinius faktus, kuriuos žurnalistai galėtų profesionaliai aprašyti ir prikelti naujam gyvenimui gerus darbus.

Be vyr. redaktoriaus, į Žarėnų kraštą vyko šie autoriai:

1. KTU Architektūros ir statybos instituto mokslo darbuotoja architektė dr. Marija Vida Rupeikienė ir dr. Antanas Rupeika. Jie rengia Žarėnų valsčiaus monografijos analitinį straipsnį „Žarėnų krašto sakralinių pastatų ir parapijos trobesių architektūra“.

2. Lietuvių liaudies kultūros centro dr. Elena Počiulpaitė, kuri rinko medžiagą straipsniui „Mažoji sakralinio meno architektūra Žarėnų krašte“. Su ja kartu vyko VU Istorijos fakulteto II kurso studentė Ilona Vitkauskaitė, kuri rinko medžiagą temai „Sovietmečio valdžios įtaka Žarėnų krašto žmonių gyvenimui, jų buičiai“. Autorė vėliau norėtų dar kelis kartus vykti į kitus kaimus.
3. KTU mokslo darbuotojai dr. Marija Purvinienė ir Martynas Purvinas, kurie rengia analitinę medžiagą „Žarėnų krašto sodybos, trobesių architektūra. Tradicinės ir dabartinės sodybos. Kaimų raida“.

Numatytas antrasis trumpų tiriamųjų išvykų į Žarėnus etapas 2011 m. rudenį, kuriame bus tikslinamos pavardės, datos, organizuojami susitikimai. Kartu rengiamasi išvykoms dėl paramos Žarėnų knygai – pirmiausia finansinės, taip pat ieškoti muziejų, savivaldybės darbuotojų, galinčių parašyti ir plačiai atskleisti dabarties žmonių gyvenimą nuo atgimimo iki šių dienų.

Planuojamos atskirų autorių išvykos 2012 m. pavasarį bei didesnė vientisa ekspedicija vasarą.

Ekspedicijos vadovas, monografijos „Žarėnai“  
vyr. redaktorius Juozas Girdvainis, 2011 10 13

### Apie Jūžintų 2011 m. lokalinių tyrimų ekspediciją

Ekspedicijoje, 2011 m. rugpjūčio 1–10 d. vykusioje Jūžintuose ir jų apylinkėse (Rokiškio r.), savarankiškai dirbo 21 mokslininkas, kraštotyrininkas bei vienai autorei talkinusi studentė, tyrinėję ir rinkę medžiagą šioms temoms:

1. Rimvydas Kuskas, geografas, fizinių mokslų daktaras, tyrinėjo ir rinko medžiagą Jūžintų kraštovės sandaros ir raidos tema.
2. Stanislovas Buchaveckas, istorikas, Lietuvos gyventojų genocido ir rezistencijos tyrimo centro vyriausiasis specialistas;



*Ekspedicijos dalyvių susitikimas su Jūžintų bendruomene. Kalba ekspedicijos vadovas Venantas Mačiekus. 2011 m. K. Driskiaus nuotr.*



*Ekspedicijos dalyvių susitikimas su Jūžintų bendruomene. 2011 m. K. Driskiaus nuotr.*



*Ekspedicijos dalyviai prie akmens Velnio duknos. 2011 m. K. Driskiaus nuotr.*

Jūžintų valsčiaus mokyklos pirmosios sovietų ir nacių okupacijos metais (1940–1944).

3. Vytautas Ikamas, kraštotyrininkas, kraštiečiai; Jūžintų krašto partizanai, ryšininkai ir tremtiniai.
4. Vygintas Račinskas, inžinierius; Jūžintų seniūnijos gyventojų emigracija.
5. Romualdas Povilaitis, Lietuvos žemės ūkio universiteto Kultūrologijos ir filosofijos katedros docentas; savivaldos raida Jūžintuose.
6. Audronė Baltuškaitė, žurnalistė, Jūžintų seniūnė; Jūžintų seniūnijos istorija, problemos ir jų sprendimai.
7. Povilas Spurgevičius, menotyrininkas; Jūžintų ir Ragelių bažnyčių istorija ir meninė raida.
8. Libertas Klimka, Lietuvos edukologijos universiteto (buv. Vilniaus pedagoginis universitetas) Baltų proistorės katedros profesorius; Jūžintų varpai.
9. Aloyzas Petrašiūnas, istorikas, Kultūros paveldo centro fotografas; bažnytinio meno fotofiksavimas ir aprašymas.

10. Genovaitė Žukauskienė, muziejininkė, buvusi Šiaulių „Aušros“ muziejaus skyriaus vedėja; modernios technikos plitimas Jūžintų krašte.
11. Albinas Eigminas, ekonomistas; Kamajų ir Jūžintų pramonė.
12. Zita Sargūnienė, Rokiškio savivaldybės J. Keliuočio viešosios bibliotekos Ragelių filialo vyresnioji bibliotekininkė; Ragelių bažnytkaimio istorija.
13. Aldona Balčiūnienė, Rokiškio savivaldybės J. Keliuočio viešosios bibliotekos Laibgalių filialo vyresnioji bibliotekininkė; tremtinių ir politinių kalinių atsiminimai.
14. Genovaitė Pranskūnienė, Rokiškio savivaldybės J. Keliuočio viešosios bibliotekos Čivilių filialo vyresnioji bibliotekininkė; Čivilių ir Mičiūnų kaimų istorijos.
15. Zenonas Žumbakys, inžinierius; medžioklės Jūžintų apylinkėse praeityje.
16. Elvyra Elena Straševičienė, Lietuvos liaudies buities muziejaus vyresnioji bibliotekininkė; medžio apdirbimo amatai.
17. Inga Nėnienė, etnologė, humanitarinių mokslų daktarė, Nacionalinio M. K. Čiurlionio dailės muziejaus darbuotoja; Jūžintų krašto audiniai. Autorei talkino studentė Liudmila Packevičienė.
18. Jūratė Puslienė, veterinarijos gydytoja, Jūžintų kaimo bendruomenės pirmininko pavaduotoja; Jūžintų krašto kulinarinis paveldas.
19. Rita Garškaitė, Lietuvos žemės ūkio universiteto Kultūrologijos ir filosofijos katedros vedėja, docentė; Jūžintų seniūnijos kapinės.
20. Aistė Besakirskaitė, etnologė; liaudies pedagogika.
21. Venantas Mačiekus, kraštotyrininkas, Vilniaus universiteto Teorinės ekonomikos katedros lektorius; papročių teisės relikvai Jūžintų apylinkėse.



*Menininkas Nidijus Aukštikalnis ekspedicijoje.  
2011 m. K. Driskiaus nuotr.*

Ekspedicijos vadovas, monografijos „Jūžintai“  
vyr. redaktorius Venantas Mačiekus, 2011 08 11

## Apie Birštono 2011 m. lokaliųjų tyrimų ekspediciją

Pirmoji „Vermės“ leidyklos kompleksinė „Birštono“ monografijos autorių lokaliųjų tyrimų ekspedicija į Birštoną ir jo apylinkes vyko 2011 m. rugpjūčio 8–14 d. Ekspedicijos išvakarėse Prienų laikraštis „Gyvenimas“ Birštono kraštui skirtame priede „Birštono vermės“ 2011 m. liepos 23 d. numeryje išspausdino ekspedicijos vadovo Birštono kraštiečio Jono Aleknavičiaus straipsnį „Kviečiame prisidėti prie Birštono valsčiaus monografijos rengimo“, kuriame apžvelgiama

„Versmės“ leidyklos veikla įgyvendinant šimtomės „Lietuvos valsčių“ serijos monografijų, skirtų tarpukariu buvusiems valsčiams, leidybą, pristatoma Birštono ekspedicija, o Birštono kraštiečiai kviečiami būti „Birštono“ monografijos, kurią planuojama išleisti 2014 m. pabaigoje, bendraautoriais, talkininkais, rėmėjais, prisidėti kuo kas gali.

Ekspedicijos vadovas Jonas Aleknavičius į Birštoną atvyko rugpjūčio 5 d., penktadienį.

*2011 08 08, pirmadienis*

Ekspedicija 11 val. 30 min. pradeda darbą Nemuno kilpų regioninio parko lankytojų centre Birštone, Tyliojoje g. 1. Į ekspediciją iš Vilniaus atvyko: profesionali menotyrininkė Ona Gaidamavičiūtė, menotyrininkas Albertas Vaidila, žurnalistas Vytautas Žeimantas, mokytoja Vilmantė Lapeikienė, tautosaka besidominti Živilė Gurauskienė bei jos dukra Lietuvos edukologijos universiteto pirmojo kurso studentė Aira Gurauskaitė, taip pat keturi Vilniaus universiteto Istorijos fakulteto kultūros istoriją ir antropologiją studijuojantys 3-iojo kurso studentai Raminta Levandraitytė, Vilius Mingilas, Tomas Monkus ir Nikolajus Sokolovas. Iš Kauno atvyko Jolanta Mizgerienė, iš Anykščių menotyrininkė Jolanta Zabulytė.

11 val. 30 min. susirinkusius Nemuno kilpų regioninio parko lankytojų centre sveikina Birštono savivaldybės mero pavaduotojas Juozas Aleksandravičius. Ekspedicijos vadovas ekspedicijos dalyvius supažindina su čia dalyvaujančiais bendruomenių atstovais, vietiniais specialistais, supažindina su darbo ir gyvenimo sąlygomis, dalyviams pateikia ekspedicijos vietovės žemėlapius ir informaciją apie Birštono kraštą. Aptariamas ekspedicijos veiklos planas bei rezultatai, kurių tikimasi iš ekspedicijos dalyvių.

Po pietų ekspedicijos dalyviai lankosi Birštono muziejuje, Birštono viešojoje bibliotekoje, Birštono meno mokykloje ir susitinka su informacijos pateikėjais Birštone. Kiti dalyviai vyksta pas pateikėjus į Birštono vienkiemį, Žemaitkiemio bei Puzonių kaimus. Vakare visi ekspedicijos dalyviai susirenka į ekspedicijos dalyvės Jolantos Mizgerienės sodybą Puzonių kaime, kur nuo 19 val. prasideda dalyvių susitikimas su Birštono krašto bendruomenių atstovais bei vietiniais specialistais. Į vakaronę atvyksta iš gretimų apylinkių senolės dainininkės Kederienė, Pikienė, Žydelevičienė. Šis susitikimas bei vakaronė ir pažintis su vietiniais aktyviais žmonėmis bei specialistais buvo labai naudingi tolesniame ekspedicijos darbe.

Svarbiausi dienos įvykiai – ekspedicijos dalyvių susitikimas su vietos valdžios, krašto bendruomenių atstovais ir specialistais Nemuno kilpų regioniniame parke bei dalykinis susitikimas-vakaronė Jolantos Mizgerienės sodyboje Puzonių kaime.

*2011 08 09, antradienis*

Ekspedicijos dalyviai pasklinda po Birštono krašto apylinkes pagal savo veiklos sritis šioje ekspedicijoje. Vakare visi ekspedicijos dalyviai susirenka į ekspedicijos dalyvės Jolantos Mizgerienės vadovaujamus Matiešionių krašto bendruomenės namus Matiešionių kaime. Čia vėl vyksta ekspedicijos dalyvių susitikimas, dabar jau su Matiešionių krašto bendruomenės atstovais. Šį susitikimą pasiūlė bendruomenės pirmininkė Jolanta Mizgerienė, jo laukė visi – ir Matiešionių krašto bendruomenė,



*Ekspedicijos pradžia  
Nemuno kilpų  
regioniniame parke*

*Petrauskų kalvėje  
Vaitiškėse*

ir ekspedicijos dalyviai, ir pati Jolanta bei ekspedicijos vadovas Jonas Aleknavičius. Ir šis susitikimas buvo abipusiškai naudingas. Tai pagrindinis šios dienos įvykis.

*2011 08 10, trečiadienis*

Ekspedicijos dalyviai tęsia nekasdieninį savo darbą. Iš kitur atvykusiems ekspedicijos dalyviams šis darbas nekasdieninis todėl, kad jiems nauja vietovė, dar nepažįstami žmonės, dar yra tam tikro netikrumo, ar pavyks tinkamai suformuluoti būsimų monografijos straipsnių temas. Temas dalyviai pasirinko tokias:

1. Albertas Vaidila: 1) Birštono miesto skulptūrinis veidas; 2) R. Janušaičio ir E. Janušaitienės kūryba ir pedagoginė veikla.
2. Vytautas Žeimantas: 1) Birštonas senuosiuose Lietuvos ir kitų kraštų žemėlapiuose; 2) Vytautas Meška – kurortologas, gydytojas, publicistas.



3. Vilmantė Lapeikienė: 1) sakralinės vietos gamtoje; 2) vietinio muzikavimo tradicijos.
4. Jolanta Mizgerienė: Puzonių ir aplinkinių kaimų istorija (Panartiškės, Šūtupis, Mūliškės).
5. Jolanta Zabulytė: Birštono krašto kapinių paminklai (XIX–XXI a. pr.).
6. Živilė Gurauskienė: tautosakos rinkimas.
7. Aira Gurauskaitė: 1) krašto amatininkai; 2) krašto tautodailininkai.
8. Ona Gaidamavičiūtė: tautodailininko Kęstučio Pranculio kūryba.
9. Raminta Levandraitytė: teatro istorija.
10. Nikolajus Sokolovas: kelionės po Birštoną ir jo apylinkes.
11. Tauras Monkus: Birštono valsčiaus sportas ir jo istorija.
12. Vilius Mingilas: kalendorinių švenčių papročiai.
13. Jonas Aleknavičius: 1) Birštono kraštas geografiniu aspektu; 2) vietos bendruomenės ir jų veikla.



*Žolinė Birštono vienkiemyje. Kairėje – kalvis iš Birštono vienkiemio Juozas Kavaliauskas, viduryje – Matiešionių bendruomenės pirmininkė Jolanta Mizgerienė, dešinėje – ekspedicijos vadovas Jonas Aleknavičius*

*2011 08 11, ketvirtadienis*

Ekspedicijos dalyviai tęsia darbą pagal savo temas, bet jų maršrutai jau skiriasi nuo vakarykščių: reikia lankytis pas naujus pateikėjus, vykti į kitus objektus, surasti bei apžiūrėti kitas skulptūras, bandyti aptikti naujų istorinių faktų, atrasti žmonių (ypač senolių) sukurtą materialųjį bei nematerialųjį paveldą.

Šiandien, kaip ir vakar, dalyvių maršrutai skirtingi.

*2011 08 12, penktadienis*

Tęsiame jau įprastą savo veiklą.

*2011 08 13, šeštadienis*

Nors ir šeštadienis – mums darbo diena. Tęsiame jau kasdieninį ekspedicijos darbą, vis tvirčiau tikime ekspedicijos sėkme.

Šiandien didelė dalis ekspedicijos dalyvių lankosi Petrauskų giminės sodybose Vaitiškių kaime. Pakvietė Siponių krašto šviesuolė Valė Petkevičienė. Apžiūrime daugybę namų ūkio ir buities dirbinių Ginto Petrausko sodyboje, juos Valė Petkevičienė Gintui prisakė ištraukti į „dienos šviesą“, kad ekspedicijos dalyviai galėtų apžiūrėti, išklausinėti ir nufotografuoti. Gintas taip ir padarė.

*2011 08 14, sekmadienis*

Vis dar tęsiame įprastą ekspedicijos veiklą ir kartu ruošiamės išvykti į savo namus. Ryte, palikę patogią Matiešionių bendruomenės pirmininkės Jolantos Mizgerienės sodybą ir atsisveikinę su draugiška, malonia ir svetinga sodybos



*Prie Birštono akmens.  
Iš kairės: Živilė  
Gurauskienė, Gabija  
Gurauskaitė, Jonas  
Aleksavičius, Jonas  
Raikas*

šeimininke, tęsėme darbą savais maršrutais, o 14 val. Birštono vienkiemyje greta Birštono seniūnijos jau dalyvaujame Birštono seniūno Jono Kederio ir Birštono vienkiemio bendruomenės pirmininko Vyto Kederio surengtoje šventėje – Žolinėje. Šventei besibaigiant apsilankėme Genutės ir Antano Juozaičių sodyboje. Genutė ir Antanas šioje šventėje buvo apdovanoti pirmos vietos nominacija už pavyzdinę sodybos tvarkymą. „Už sušildytą akmenį“ – taip vadinasi ši nominacija.

#### Ekspedicijos dalyvių išvados bei pastebėjimai

1. Ekspedicijos metu surinkta tautosakos medžiaga reikšminga rengiamai monografijai, tačiau pavyko aplankyti tik dalį pateikėjų, likę darbai atidedami kitai ekspedicijai (Živilė Gurauskienė).

2. Ekspedicijos metu surinkta unikalios ir reikšmingos monografijos rengimui medžiagos, tačiau, pritrūkus laiko, dalį susitikimų atidedu kitai ekspedicijai (Aira Gurauskaitė).

3. Dauguma kalbintų žmonių minėjo šiam kraštui būdingus cimbolus, smuikę ir, žinoma, armoškę. Taip pat bubnelį, būgnus, pielą, karvę (didžiokę), įvairias piemenų švilpynes, švilpukus iš karklo, žąsies plunksnos, dūdukes, skerdžiaus ragą bei akordeoną. Kanklių, skudučių niekas nepaminėjo. Pasakojo apie buvusius labai smarkius vietinius muzikantus, jų galias (kai kurie jų „turėjo du arba tris velnius, mokėjo varažbitą ar kiera“); apie meistrus, kurie patys gamino cimbolus, smuikus, karvę; iš ko gamindavo stygas, kuo įtrindavo jas. Gaila, kad tie meistrai, kurie taip pat buvo ir muzikantai (Abromavičius, Žitkus, Žiūkas, Dumbliauskas Stasys, Jaruševičius), yra jau mirę ir ypač apmaudu, kad kai kurie garsūs vietos muzikantai (pagal vietos žmonių pasakojimus) mirė visai neseniai – vos prieš porą ar keletą metų. Smuiku ekspedicijos metu (fabrikiniu) pagriežė tik vienas pateikėjas (A. Blekaitis). Kiti pagrojo armonika arba akordeonu. Nors cimbolai dar visai neseniai buvo gan plačiai paplitę šiame krašte, tačiau kas dabar mokėtų paskambinti cimbolais – taip ir nepavyko rasti. Šiuo metu daugiausia vyrauja jau tik armonika ir akordeonas. Kai kuriose vietovėse akordeonas dabar net populiariesnis už armoniką. Labai mažai gauta žinių apie

ratelius, žaidimus, tradicinius šokius, jų pavadinimus ir kaip juos šokdavo. Daugiausia minėjo žmones šokus valsą, polką ir pasiutpolkę. Dar paminėjo pokstroją, šliapuką, krakaviaką ir kadrilį.

Reikia pabrėžti, kad nors kalbintų žmonių išsimokslinimas labai menkas, dauguma jų yra labai nagingi, gerai įvaldę nemažai amatų, iš kurių įvairiais gyvenimo tarpsniais pelnėsi duoną ir sėkmingai kūrė sau gerovę. Muzikavimas spalvingai išiliedavo į sudėtingą ir dažnai nelengvą žmonių gyvenimą. Kalbinti muzikantai kuklūs. Nors jaunystėje jiems yra tekę daug groti įvairiomis progomis, tačiau dabar nelengva prisiminti ir pilnai išgroti melodijų dėl garbaus amžiaus ir nuo sunkaus darbo sugrūbusių pirštų. Kai kurie jau ilgą laiką negrojo arba prarado savo instrumentus. Tačiau beveik su visais pavyko užmegzti šiltą žmogišką ryšį ir įgyti pasitikėjimą. Dauguma mielai sutiko kurį laiką namuose pasitreniruoti, prisiminti „gerus jaunystės laikus“, pakartoti kažkada grotus kūrinius ir, susitikus dar kartą, pagroti.

### Pastebėjimai

Vietinių gyventojų tarpe labai paplitusios pravardės. Neretai žmonėms sunku tiksliai nurodyti tikrąsias pavardes. Be to, kai kuriuos vietovardžius vyresnio amžiaus gyventojai vadina kitokiais pavadinimais, negu oficialiai nurodyta žemėlapiuose. Pvz., senolė Karalienė savo kaimą vadina ne Mūliškėmis, bet Mūlia. Dauguma žmonių Naudžiūnus vadina Žiūkais (nes ten labai paplitusi Žiūkų pavardė), Birštono vienkiemį vadina Gyvenvieta arba Tarybiniu (nes ten sovietmečiu buvo tarybinis ūkis), arba dažnai sako „Ant kalno“ (nes lyginant su gretimomis vietovėmis Birštono vienkiemis išsidėstęs ant ryškios aukštumos), Panartiškes vadina Pavire, Siponių mišką Puzonių kaimo gyventojai vadina Puzongire (Vilmantė Lapeikienė).

### Išvados

Ekspedicija buvo sėkminga ir naudinga. Laiko trūkumas ir vidutinio dydžio ekspedicijos dalyvių grupė (13 žmonių) neleido aprėpti visos darbo apimties. Ekspediciją vienu metu 2012 m. arba dalimis kai kuriais laikotarpiais reikia tęsti.

Ekspedicijos dalyviai patenkinti atliktu darbu, dėkingi Birštono savivaldybės mero pavaduotojui Juozui Aleksandravičiui už pagalbą, geranoriškumą ir dalyvavimą, Birštono seniūnui Jonui Kederiui už dalyvavimą kartu susitikimuose, už pagalbą surandant pateikėjus bei už suteiktą transportą, kai jo būtinai reikėdavo.

Esame dėkingi visiems šio krašto specialistams, bendruomenių atstovams ir gyventojams, pas kuriuos lankėmės. Jų geranoriškumas ir visų jų pagalba buvo labai reikalinga.

Ekspedicijos vadovas, „Birštono“ monografijos  
vyr. redaktorius Jonas Aleknavičius, 2011 09 06

## Apie Daujėnų 2011 m. lokalinių tyrimų ekspediciją

Antroji, pakartotinė, „Versmės“ leidyklos ekspedicija į Daujėnus ir jų apylinkes, pratęsianti pernai, 2010 m., vykusią ekspediciją, vyko 2011 m. birželio 13–19 d. Ekspedicijos išvakarėse Pasvalio laikraštis „Darbas“ per du numerius (2011 05 12 ir 2011 05 17) išspausdino ekspedicijos vadovo Antano Šimkūno straipsnį „Rašto paminklas Daujėnų kraštui“, kuriame plačiai apžvelgiama „Versmės“ leidyklos veikla įgyvendinant šimtatomės serijos monografijų, skirtų buvusiems valsčiams, leidybą, pristatomi ekspedicijos dalyviai, nurodomos pagrindinės būsimos monografijos temos. Ją planuojama išleisti 2014 metais, kai Daujėnai švęs 460-ąsias savo vardo paminėjimo istoriniuose šaltiniuose metines.



*Etnologė Rita Balkutė kalbina Jadvygą Bieliauskienę (gim. 1926 m.)*

Ekspedicijos vadovas Antanas Šimkūnas į Daujėnus atvyko birželio 12 d., sekmadienį, kai čia masiškai susirenka daujėniečiai švęsti Sekminių atlaidų. Buvo gera proga susitikti su įdomiais žmonėmis, paprašyti jų pagalbos renkant medžiagą būsimai monografijai.

*2011 06 13, pirmadienis*

Ekspedicija pradeda darbą. Iš Kauno autobusu atvyksta žinomi architektai Marija ir Martynas Purvinai. Leidyklos darbuotojas Jonas Dubickas iš Vilniaus atveža dailės istorikę Regimantą Stankevičienę, fotografą Aloyzą Balčiūną, kalbininkę Veroniką Adamonytę, žurnalistę Marijoną Varneckienę. Į seniūnijos būstinę atvyksta pasvaliečiai muziejaininkai Albinas Kazlauskas, Antanas Stapulionis, Vilius Grabskis, daujėniečiai pedagogai Stanislava Beniulienė, Juozas Beniulis, kraštotyrininkas Stasys Mackevičius.

10 val. susirinkusius seniūnijos būstinėje sveikina Daujėnų seniūnas Vladas Vitkauskas, supažindina ekspedicijos dalyvius su darbo ir gyvenimo sąlygomis, pateikia žemėlapius ir informaciją apie Daujėnų kraštą. Aptariamas ekspedicijos veiklos planas.

16 val. ekspedicijos dalyviai lankosi Pasvalio krašto muziejuje, apžiūri Daujėnų krašto eksponatus, dalyvauja „Knygų kelio“ leidyklos išleistos Antano Šimkūno autobiografinės knygos „Susitiksimė prie ažuolo“ pristatyme.

Vakare ekspedicijos dalyviai apgyvendinami Pasvalio globos namuose.

*2011 06 14, antradienis*

9 val. ekspedicijos dalyviai renkasi seniūnijoje. Aptariamas dienos darbo planas. Architektai Marija ir Martynas Purvinai su kraštotyrininku S. Mackevičiumi išvyksta tyrinėti senovinio Smiltynės kaimo. Seniūnas V. Vitkauskas su dailės istorike R. Stankevičiene ir fotografu A. Balčiūnu išvyksta apžiūrėti Porijų



*Daujėnų Švč. Jėzaus  
Vardo bažnyčia*

koplytėlės. Kalbininkė V. Adamonytė užrašinėjo pokalbį su Daujėnų senbuviu Stasiu Majausku. Rengiamą medžiagą monografijai aptarėme su autoriais – Juozu Beniuliu, Viliumi Grabskiu, Albinu Kazlausku, Vladu Galvanavičiumi, Algimantu Krinčiumi, Vidmantu Mikniumi. Dailės istorikė R. Stankevičienė su fotografu A. Balčiūnu tyrinėjo Daujėnų bažnyčios architektūrą.

*2011 06 15, trečiadienis*

9 val. Aptariamą vakarykščiai darbai, susitariama dėl kitų išvykų ir susitikimų. Architektai M. ir M. Purvinai aplankė Baukų ir Smilgių kaimus, esančius šalia vienas kito. Kalbininkė Veronika Adamonytė šnekino Porijų kaimo gyventojus. Žurnalistė M. Varneckienė aplankė buvusio Galinių kaimo gyventojus Adėlę Šarkūnienę ir Armandą Vyčą, rado pas juos įdomių nuotraukų, surinko naujų faktų apie buvusius šio kaimo gyventojus. Su istoriku Algimantu Krinčiumi aptarėme jo renkamą medžiagą apie XVI a. Daujėnų istoriją. Gamtos skyriaus redaktorius Juozas Beniulis sutiko padėti kraštotyrininkui V. Galvanavičiui suredaguoti surinktą medžiagą apie Daujėnų krašto miškus, durpynus.

*2011 06 16, ketvirtadienis*

9 val. Daujėnų seniūnijoje aptariamą atlikti darbai, tariamasi dėl kitų. Pedagogas ir kraštotyrininkas Juozas Beniulis su architektais M. ir M. Purvinais išvyksta tyrinėti senovinio Moliūnų kaimo. Susitariame su architektais Purvinais, kad bus parengta Petraičių kaime buvusios Šimkūnų sodybos istorija, planas, parinktos nuotraukos. Kraštotyrininkai Albinas Kazlauskas ir Vilius Grabskis pristato jau parengtus darbus apie daujėniečių pavardes ir komunikaciją Daujėnuose.

Savanoriškai prie ekspedicijos darbo prisidėjęs daujėnietis Stanislovas Vadapolas pasiūlė daug nuotraukų iš praeities ir dabarties. Kalbininkė Veronika Adamonytė Valakų kaime užrašė pokalbį su senbuve Stumbriene (Navakaite). Žurnalistė M. Varneckienė rinko medžiagą Pasvalio krašto muziejuje ir M. Katiškio viešojoje bibliotekoje.

2011 06 17, penktadienis

Rytą seniūnijoje pasikeičiama nuomonėmis dėl atliktų ir būsimų darbų. Architektai M. ir M. Purvinai, lydimi kraštotyrininko S. Mackevičiaus, tyrinėja Smilgių, Trajoniškio, Malupių kaimų architektūrą. Muziejininkas Albinas Kazlauskas susitinka su Daujėnų krašto senbuviais, renka faktus apie buvusį valsčių nepriklausomybės metais. Žurnalistė M. Varneckienė toliau renka medžiagą Mariaus Katiliškio viešojoje bibliotekoje. Istorikas Algimantas Krinčius tyrinėja Daujėnų bažnyčios archyvus. Kalbininkė V. Adamonytė, kaip ir buvo numatyta, autobusu išvyksta į Vilnių.

2011 06 18, šeštadienis

Kraštotyrininkas S. Mackevičius toliau savo automobiliu vežioja architektus M. ir M. Purvinus po Daujėnų seniūniją. Barklainiuose jie apžiūri Krikščiūnų sodybą, lankosi Mikėnų kaime, Petraičiuose, kur buvo Šimkūnų sodyba. Žurnalistė M. Varneckienė Daujėnų seniūnas V. Vitkauskas nuveža į Biržų rajoną, pas buvusią Galinių kaimo gyventoją Angeliną Narbutaitę, kuri pateikė vertingos medžiagos apie Dalinavos kaimą ir jo gyventojus. Grupė ekspedicijos dalyvių lankėsi „Darbo“ redakcijoje, kuri sutiko būti „Daujėnų“ monografijos parengimo globėja. Redakcijos darbuotoja Zina Magelinskienė perdavė parengtą straipsnį apie Daujėnų krašto partizanų pagerbimą.

2011 06 19, sekmadienis

Ekspedicija baigia darbą. Architektai M. ir M. Purvinai autobusu išvyksta į Kauną. Ekspedicijos vadovas ir žurnalistė M. Varneckienė savo automobiliu grįžta į Vilnių.

Ekspedicijos dalyviai patenkinti atliktu darbu, dėkingi Pasvalio ir Daujėnų vadovams už dėmesį ir paramą. Pasvalio rajono savivaldybės vicemeras Povilas Balčiūnas, Daujėnų seniūnas V. Vitkauskas nuoširdžiai pasirūpino, kad ekspedicijos dalyviams būtų sudarytos geros darbo sąlygos, jie liko patenkinti ir nakvyne, ir maitinimu.

Ekspedicijos vadovas, monografijos „Daujėnai“  
vyr. redaktorius Antanas Šimkūnas, 2011 06 27

## Apie Semeliškių 2011 m. lokalinių tyrimų ekspediciją

„Vermės“ leidyklos 2-oji, pakartotinė, kompleksinė ekspedicija Semeliškėse ir jų apylinkėse vyko 2011 m. birželio 27–liepos 3 d. Joje dalyvavo 18 kraštotyrininkų, žurnalistų, mokslininkų iš Gamtos tyrimo centro Botanikos instituto, Liaudies kultūros centro, Lietuvos gyventojų genocido ir rezistencijos tyrimo centro, VDU Kauno Botanikos sodo ir kitų institucijų bei 6 vietos gyventojai: pedagogai, kultūros ir socialiniai darbuotojai.

Ekspedicijos tikslas – surinkti ar patikslinti medžiagą būsimos monografijos straipsniams.

Ekspedicijai buvo pagaminta 100 vnt. reklaminių bukletų, skirtų pristatyti rengiamą monografiją „Semeliškės“, kurie ir išdalinti ekspedicijos metu. Jos da-



*Semeliškių ekspedicijos dalyviai apžiūrinėja Semeliškių vidurinės mokyklos muziejų, vadovaujamą mokytojos Meilutės Rašimienės (stovi antra iš kairės). Centre – ekspedicijos vadovė Daiva Červokienė*

lyviams taip pat buvo išdalinti stambaus mastelio buvusio Semeliškių valsčiaus žemėlapiai (parengė L. Kavaliauskienė) bei pagyvenusių žmonių sąrašai.

Apie ekspediciją iš anksto paskelbė Semeliškių Šv. Lauryno parapijos klebonas, rajoniniuose laikraščiuose „Elektrėnų žinios“, „Trakų žemė“, Semeliškių Šv. Lauryno parapijos laikraštyje „Strėva“ paskelbti D. Červokienės straipsniai apie būsimą ekspediciją ir pradėtą rengti monografiją apie Semeliškes, „Elektrėnų kronikoje“ toks rašinys atspausdintas jau vykstant ekspedicijai.

Kaip ir pernai, gyvenome Semeliškių vidurinėje mokykloje, kurios senasis mūrinis pastatas šiemet buvo restauruotas. Ekspedicijos dalyviai gyveno keturiuose mokyklos klasėse.

Birželio 27-osios p vakare, 17 val., mokykloje vyko ekspedicijos dalyvių prisistatymas – susipažinimas. Į jį atvyko ir Semeliškių seniūnas Vytas Barzdaitis, praėjusių metų ekspedicijos dalyviai buvusios Daugirdiškių mokyklos vadovė Vladislava Kursevičienė, Semeliškių vidurinės mokyklos direktorė Irena Adomėnienė ir būrelis mokytojų, Semeliškių bibliotekininkė Irena Venskutonienė – visi, rengiantys straipsnius būsimai monografijai. Susitikimas virto dalykiniu pokalbiu, kas ką jau atliko, kaip sekasi darbas, ką svarbu aplankyti antrosios ekspedicijos dalyviams. Po šio pokalbio apžiūrėjome mokyklos kraštotyros muziejų, lydimi jį tvarkančios mokytojos Meilutės Rašimienės.

Fotografas Klaudijus Driskius, padedamas ekspedicijos vadovės D. Čer-



*Lituanistai dr. Asta Leskauskaitė ir Vidas Garliauskas turėjo aptarti daug klausimų*



vokienės, dalyvės D. Žilienės, Semeliškių vidurinės mokyklos direktorės I. Adomėnienės, mokytojos Nijolės Ustilienės ir verslininkės Dainos Žymantienės, kultūros darbuotojo Alekso Dulkės, padarė nemažai Semeliškių miestelio ir apylinkių žmonių, gamtos objektų nuotraukų.

Renkantiems kalbinę, etnografinę ir istorinę medžiagą ekspedicijos dalyviams aplankyti daugumos buvusio valsčiaus kaimų ir per šią ekspediciją nepavyko. Išliko išpūdis, kad 106 gana skirtingos kultūros kaimai, ką lėmė valsčiaus daugiatautiškumas, kone neaprepiami, apeiti visų pateikėjų tiesiog nebuvo įmanoma, arba kaip sako liaudies patarlė: kuo giliau į mišką, tuo daugiau medžių.

Ekspedicijos dalyviai tyrinėjo, rinko medžiagą straipsniams:

1. Ekspedicijos vadovė monografijos sudarytoja, kraštotyrininkė, žurnalistė Daiva Červokienė rinko medžiagą apie žymius žmones (kunigą J. Katulį ir kt.), nuotraukas, kitą medžiagą.

*Semeliškių ekspedicijos dalyviai susipažinimo ir prisistatymo popietėje*



*Menotyryninkė dr. Elena Počulpaite kalbina vietinį kryždirbį Vytautą Narkevičių*



2. Liaudies kultūros centro vyr. specialistė dr. Elena Počiulpaite tyrinėjo kryždirbystę Semeliškių apylinkėse.
3. Žurnalistas Jurgis Pekarskas: gimtasis kraštas – Krasnapolis, Bagdanonių elektrinė.
4. Elektrėnų literatūros ir meno muziejaus etnografe Ona Šakienė: Semeliškių apylinkių kulinarija.
5. Žurnalistas Vytautas Žeimantas: Semeliškių valsčiaus miškai, jų priežiūra ir naudojimas.
6. Istorikas, neetatinis „Vorutos“ korespondentas Antanas Lesys: partizanų vado Bondaro ir kitų likimai.
7. Lietuvos gyventojų genocido ir rezistencijos tyrimo centro vyr. specialistė Jovita Lesienė: Šaulių sąjunga Semeliškių valsčiuje.
8. VDU Kauno Botanikos sodo jaunesnysis mokslo darbuotojas Kęstutis Obelevičius: Semeliškių apylinkių augmenija.
9. Gamtos tyrimo centro Botanikos instituto mokslo darbuotoja dr. Zofija Sinkevičienė: Strėvos upės vandens augalija.
10. Gamtos tyrimo centro Botanikos instituto vyresn. mokslo darbuotojas dr. Jonas Kasperavičius: kepurėtieji grybai.
11. Vilniaus Abraomo Kulviečio vidurinės mokyklos mokytojas Vidas Garliauskas: Semeliškių gyvenamųjų vietų vardai.
12. Žurnalistė Rasa Liutkuvienė: demografinė situacija Semeliškių valsčiuje, emigracija.
13. Kauno Vileišių vidurinės mokyklos direktorė edukologijos dr. Dalia Lapėnienė: edukologijos dr. auksarankė Filomena Berūkštienė.
14. Lituaništinė, kraštotyrininkė Asta Žernienė: kraštotyros entuziastai Semeliškių valsčiuje.
15. Lietuvių kalbos ir literatūros instituto darbuotoja dr. Asta Leskauskaitė: Semeliškių apylinkių šnekta.
16. Keramikė, dainų autorė Vanda Sakalauskiene: Pastrėvio apylinkių giedotojos.
17. Edukologijos dr. Danutė Žilienė: patarlės ir priežodžiai.
18. Edukologijos dr. Filomena Berūkštienė: mano gimtosios Ūbiškės.
19. Semeliškių vidurinės mokyklos mokytoja Daiva Šareikienė: Bagdanonių kaimo mokyklos istorija.
20. Pastrėvio bibliotekininkė Danutė Kanavičienė: Pastrėvio bibliotekos istorija.
21. Laima Tidikienė: ryškiausi Pastrėvio gyventojai.
22. Kultūros darbuotojas Aleksas Dulkė: gimtojo kaimo istorija.
23. Čižiūnų socialinių paslaugų centro direktoriaus pavaduotoja Vilma Kozelienė: Ūbiškių kaimo gyvulių ir gyvūnų vardai.
24. Elektrėnų profesinio rengimo centro gimnazijos skyriaus vedėja Birutė Misiūnienė: atsiminimai apie Budzilių kaimą 2012 12 31.

Ekspedicijos vadovė, monografijos „Semeliškės“  
vyr. redaktorė Daiva Červokienė, 2011 07 10

## Apie Viekšnių 2011 m. lokalinių tyrimų ekspediciją

2011 m. liepos 11–17 d. vyko „Versmės“ leidyklos kompleksinių lokalinių tyrimų šimtatomės „Lietuvos valsčių“ serijos autorių pakartotinė ekspedicija į Viekšnius (Mažeikių r.).

Pakartotinės ekspedicijos tikslas – surinkti papildomos medžiagos, patikslinti 2010 m. ekspedicijoje surinktą medžiagą „Versmės“ leidyklos rengiamai lokalinei monografijai „Viekšniai“.

Ekspedicijos trukmė – 7 dienos.

Ekspedicijos vadovas – „Viekšnių“ monografijos vyr. redaktorius ir sudarytojas doc. dr. Edmundas Levitas.

Ekspedicijoje dalyvavo 11 žmonių:

1. Inga Butrimaitė – Vytauto Didžiojo universiteto studentė.
2. Jonas Kliučius – „Versmės“ leidyklos fotografas.
3. Edmundas Levitas – monografijos vyr. redaktorius.
4. Viktorija Pimpytė – Kultūros paveldo centro paminklotvarkininkė, Vilniaus universiteto Istorijos fakulteto doktorantė.
5. Martynas Purvinas – Kauno technologijos universiteto vyresnysis mokslo darbuotojas, doc., humanitarinių m. dr., architektas.
6. Marija Purvinienė – Kauno technologijos universiteto mokslo darbuotoja, architektė.
7. Povilas Kazimieras Spurgevičius – Vilniaus pedagoginio universiteto Istorijos fakulteto Visuotinės istorijos katedros asistentas, menotyrininkas.
8. Birutė Steponavičienė – Mažeikių „Vyturio“ pradinės mokyklos raštinės vedėja, laikraščio „Būdas žemaičių“ korespondentė, tautodailininkė.
9. Marius Urbančikas – Vytauto Didžiojo universiteto etnologijos magistras.
10. Indrė Užutaitė – Kultūros paveldo centro paminklotvarkininkė.
11. Genovaitė Žukauskienė – Šiaulių „Aušros“ muziejaus inžinierė, muziejininkė, kraštotyrininkė.

Prieš ekspediciją jos vadovas Edmundas Levitas atliko paruošiamąjį darbą, kurio pagrindinės nuostatos yra pateiktos „Lietuvos valsčių“ serijos autorių ekspedicijos vadovo atmintinėje.

Prie įėjimo į Viekšnių seniūnijos pastatą, gerai matomoje vietoje, buvo iškabinta informacija apie būsimą 2011 metų pakartotinę ekspediciją. Informacija apie tai buvo paskelbta ir didžiausiose kaimo gyvenvietėse – Kapėnuose ir Palnosuose.

Rengiantis ekspedicijai, Mažeikių rajono laikraštyje „Būdas žemaičių“ 2011 m. birželio 21 d. numeryje (3 ir 10 psl.) buvo išspausdintas ekspedicijos vadovo Edmundo Levito straipsnis „Viekšnių kraštas amžių toliuose ir žmonių prisiminimuose“, kuriame pateikiama informacija apie „Versmės“ leidyklos veiklą nuo jos įkūrimo 1994 m., pernykštę 2010 m. liepos mėnesį vykusią lokalinių tyrimų ekspediciją Viekšniuose, kai kurias Viekšnių išymias vietas, žmones, įvykius,



ekspedicijos metu vykusius Vieکشnių senosios vaistinės-muziejaus jubiliejaus renginius. Straipsnis gausiai iliustruotas. Jame rašoma apie „Versmės“ leidyklos vadovo Petro Jonušo lankymąsi jubiliejaus renginiuose ekspedicijos metu, Vieکشnių miestelio muziejuose, prie paminklų Biržiškoms ir Vytautui Didžiajam, senajame Vieکشnių vandens malūne ir kitose įžymiose Vieکشnių vietose.

Straipsnyje informuojama ir apie būsimą 2011 m. pakartotinę „Vieکشnių“ monografijos autorių ekspediciją liepos 11–17 d.

Jau ekspedicijos metu kitas Mažeikių rajono laikraštis „Santarvė“ 2011 m. liepos 14 d. numeryje (3 psl.) pateikė informaciją „Vieکشnių apylinkėse – mokslinė ekspedicija“.

Ekspedicijos dalyvių ir „Versmės“ leidyklos vardu už paramą rengiant ekspediciją nuoširdžiai dėkojame Vieکشnių seniūnijai, Mažeikių rajono laikraščiams „Būdas žemaičių“ ir „Santarvė“, nemokamai paskelbusiems minėtus straipsnius.

Didelę paramą ekspedicijai teikė Vieکشnių regioninio parko, įsikūrusio Vieکشniuose, direkcija. Jos vadovas Andrius Almanis ir ekologas Rimantas Kažukauskas parūpindavo transportą ekspedicijos dalyviams vežti į atokias Vieکشnių seniūnijas ir buvusio Vieکشnių valsčiaus vietas. Ekspedicijos dalyviai nuoširdžiai dėkingi jiems už šią labai reikalingą kasdienę realią pagalbą.

Ekspedicijos darbu domėjosi ir naujasis Vieکشnių seniūnas Kornelijus Kryžius, gimęs Vieکشniuose ir visą gyvenimą glaudžiai su jais susijęs. Jis lankėsi ekspedi-

*Vieکشnių seniūnas Kornelijus Kryžius lankosi pas ekspedicijos dalyvius. Iš kairės į dešinę: Birutė Steponavičienė, Marius Urbančik, ekspedicijos vadovas dr. Edmundas Levitas, Kornelijus Kryžius, Indrė Užuotaitė, Viktorija Pimpytė, Marija Purvinienė, dr. Martynas Purvinas*

cijos stovykloje prie Virvytės, domėjosi ekspedicijos darbu, monografijos „Viekšniai“ rengimu ir perspektyvomis, kalbėjo apie savo norą prisidėti prie jos sėkmės. Ačiū jam už tai.

Ekspedicijos dalyviai architektai Martynas Purvinas ir jo žmona Marija Purvinienė dviračiais apkeliaavo ir aprašė daugelį buvusio Viekšnių valsčiaus ir dabartinės Viekšnių seniūnijos kaimų.

Kiekvienos ekspedicijos dienos rytais į atokiausią lankomo regiono vietą juos nuveždavo Ventos regioninio parko ekologas Rimantas Kažukauskas, kartais pats direktorius Andrius Almanis, o toliau – kelionė dviračiais dulketais keliukais ir takeliais po kaimus ir viensėdijas iki vakaro.

Martynas Purvinas ir Marija Purvinienė dalyvavo ekspedicijoje į Viekšnius ir 2010 m., o šių metų ekspedicija į Viekšnius jiems jau antra „Versmės“ leidyklos ekspedicija šiais metais (po ekspedicijos į Daujėnus).

Sakralinės architektūros ir dailės vertintojas Povilas Spurgevičius dalyvavo abiejose ekspedicijose į Viekšnius, vykusiose 2010 ir 2011 m. liepos mėnesį.

2011 m. ekspedicijos metu jis baigė rinkti medžiagą numatytiems straipsniams. Kartu su „Versmės“ leidyklos fotografu Jonu Kliučiumi autorius aplankė Dauginių ir Užlieknės medines bažnyčias. Lankėsi liaudies menininkės Sniegenos Chriščinavičienės kūrinių galerijoje Viekšniuose, kurioje J. Kliučius fotografavo jos paveikslus, sukurtus iš įvairiaspalvių grunto smilčių.

P. Spurgevičius, J. Kliučius, Edmundas Levitas lankėsi Aloyzo Lengvenio meno galerijoje Viekšniuose. Buvo fotografuojami A. Lengvenio paveiksai senųjų dienų kaimo tematika, medžio drožiniai.

E. Levitas ir J. Kliučius rinko medžiagą monografijai „Viekšniai“ apie nebeveikiantį medinį Gudų malūną prie Virvytės upės. Parinkus įdomiausias išlikusios technologinės įrangos dalis, nufotografuoti malūno sietai, girmos, valcai, mediniai vandens turbinos krumpliaračiai, transmisijos, medinės stogo lentelės, bėlingis, malūno palėpės konstrukcijos, mediniai autentiški laiptai ir kitos technologinės įrangos bei statybinių konstrukcijų detalės.

Fotografas J. Kliučius ir E. Levitas lankėsi Viekšnių senojoje vaistinėje, aviacijos pradininko Lietuvoje Aleksandro Griškevičiaus muziejuje. Buvo parinkti ir fotografuojami vaistinėje muziejuje esantys buvusio ilgamečio vaistinės savininko ir vedėjo Juozo Aleksandravičiaus butas, vaistų gamybos įranga, išlikę XIX ir XX a. receptai ir kiti įdomūs eksponatai.



*Architektai Marija ir Martynas Purvainai pėsčiomis ir dviračiais ekspedicijos metu apkeliaavo daug Viekšnių krašto kaimų*

A. Griškevičiaus mediniame name muziejuje fotografuoti: „Žemaičių garlėkio“ modelis, aviacijos vystymosi Lietuvoje istorijos eksponatai, etnografiniai žmonių buities rinkiniai, profesorių Biržiškų asmeniniai daiktai (rašomasis stalas ir kt.), senoviško muziejaus pastato elementai.

Ekspedicijos dalyvės – Kultūros paveldo centro paminklotvarkininkė doktorantė Viktorija Pimpytė ir paminklotvarkininkė Indrė Užuotaitė Vieکشnių bibliotekoje susipažino su vieکشniškės kraštotyriminkės Amelijos Lengvenaitės-Urbienės etnografiniais aprašais ir vieکشniškio, Lietuvos garbės kraštotyriminko Bronislovo Kerio surinkta istoriografinė medžiaga, lankėsi Vieکشnių vaistinės ir aviacijos Lietuvoje pradininko A. Griškevičiaus muziejuose. Apžiūrėjo ir kitus kultūros paveldo objektus Vieکشniuose: mūrinį vandens malūną, Šv. Jono Krikštytojo bažnyčią, Šv. Sergiejaus Radoniežiečio cerkvę, 1930 m. pastatytą paminklą Vytautui Didžiajam, paminklą Biržiškų šeimai.

Vieکشniuose apklausė senbuvį Stanislovą Kriaučiūną (gim. 1925), lankėsi pas audėją Barbora Birutę Maželytę (gim. 1930), Emiliją Baranauskienę (gim. 1928), Zuzaną Beržanskytę (gim. 1924), Lizdenienę (gim. 1919). Su aplankytomis senolėmis kalbėtasi apie kultūros paveldo objektus, tarpukario ir sovietmečio temomis.

Ventos regioninio parko administracija, ekspedicijos vadovui paprašius, paskolino du dviračius, kuriais ekspedicijos dalyvės V. Pimpytė ir I. Užuotaitė keliaudavo į buvusio Vieکشnių valsčiaus kaimus. Juose apklausti, įrašant pokalbius diktofonu, tų kaimų gyventojai Mokusienė (gim. 1939), Gabalienė (gim. 1927), Vaičienė (gim. 1930), Gramienė (gim. 1933), Skėtrienė (gim. 1927), Poderis (gim. 1925). Aplankyta daugelis gamtos ir kultūros paveldo objektų.

V. Pimpytė rinko medžiagą straipsniui „Kultūros paveldas, paminklai tarpukariu, lyginimas su sovietmečiu“.

Indrė Užuotaitė išpareigojo parengti straipsnį „Kraičio skrynios Vieکشnių valsčiuje“.

Ekspedicijos dalyvė Šiaulių „Aušros“ muziejaus inžinierė muziejininkė Genovaitė Žukauskienė dalyvavo ekspedicijoje ir 2010 metais. Šiais metais ji toliau rinko medžiagą straipsniams „Vieکشnių krašto amatininkai iki XX a. pirmosios pusės“ ir „Modernios technikos plitimas Vieکشnių valsčiuje iki XX a. 5-ojo dešimtmečio“.

Marius Urbančikas ekspedicijos metu lankėsi pas penkis Vieکشniuose gyvenančius medžio drožėjus, aplankė Vieکشnių senosios vaistinės muziejų ir Lietuvos aviacijos pradininko A. Griškevičiaus muziejų, susipažino su Vieکشnių bibliotekoje esančiais rankraščiais, rinko medžiagą apie Vieکشnių krašto medžio drožėjus. Jis paruošė straipsnį „Šiuolaikinė liaudies kultūra, jos kūrėjai“.

Kita nauja „Vieکشnių“ monografijos straipsnių autorė – Birutė Steponavičienė, Mažeikių pradinės mokyklos „Vyturys“ raštinės vedėja, Mažeikių rajono laikraščio „Būdas žemaičių“ korespondentė, tautodailininkė (tapyba). Ekspedicijos metu ji aplankė Vieکشnių miestelyje gyvenančius Eugeniją Vaitkevičienę (senieji amatai, krepšių pynimas), Aloyzą Lengvenį (primityvioji kūryba, medžio drožiniai), Rozaliją Keršienę, Valeriją Pikevičienę, Česlovą Pikevičių, Bronislovą Kerį (Lietuvos garbės kraštotyriminkas), Barbora Maželytę (audėja), Gyvolių kaime gyvenantį Juozapą Kemtį (juvelyras). B. Steponavičienė taip pat domėjosi Pavirvytės dvaru, olandų

kilmės ispanų dailininku Arne Toraque, gyvenančiu Viekšnių seniūnijos Purvėnų kaime, Viekšniuose dirbančia dailininke Rūta Kučinskaite, šių žmonių kūryba, pasiekimais, gyvenimu. Birutė Steponavičienė parengs straipsnį „Viekšnių krašto žmonių prisiminimai“ ir apie Viekšniuose prieškarui buvusią saldinių dirbtuvę (kartu su bendraautore M. Pampaliene (Valiulyte)).

B. Steponavičienė paruošė Mažeikių rajono laikraščiu „Būdas žemaičių“ straipsnį „Lietuvos valsčių“ monografijų serijoje – Viekšnių seniūnija“, kuris buvo atspausdintas artimiausiame laikraščio numeryje. Straipsnio nuotraukoje užfiksuotas naujojo Viekšnių seniūno Kornelijaus Kryžiaus lankymasis pas 2011 metų ekspedicijos dalyvius.

Ekspedicijos į Viekšnius dalyvė Inga Butrimaitė dalyvauja šiais metais „Versmės“ leidyklos rengiamose ekspedicijose jau trečią kartą. Autorė iki 2012 m. kovo parengs straipsnį „Tarpukario Viekšnių krautuvės“.

Dėkoju visiems Viekšnių ekspedicijos 2011 m. liepos 11–17 d. dalyviams už kokybišką, energingą ir profesionalią veiklą rengiant „Viekšnių“ monografiją.

Linkiu visiems kūrybinės sėkmės.

Ekspedicijos vadovas, monografijos „Viekšniai“  
vyr. redaktorius dr. Edmundas Levitas, 2011 m. liepos 26 d.

## Apie Aukštadvario 2011 m. lokalinių tyrimų ekspediciją

2011 m. liepos 18–24 d. Aukštadvaryje (Trakų r.) vyko pakartotinė „Versmės“ leidyklos „Lietuvos valsčių“ serijos monografijos „Aukštadvaris“ autorių kompleksinė lokalinių tyrimų ekspedicija, pratešianti pernai metų tos pačios vietovės lauko tyrimus. Ekspedicijoje iš viso dalyvavo 30 įvairių sričių specialistų, iš jų 15 atvyko iš Vilniaus, Kauno. Visi buvo svetingai apgyvendinti Aukštadvario žemės ūkio mokyklos bendrabutyje.

Ekspedicijoje dalyvavo mokslininkai iš mokslo institutų ir kitų institucijų – biologai, istorikai, etnologai, sociologai, kalbotyrininkai, menotyrininkai, tautosakininkai, kraštotyrininkai. Ypač džiaugėmės profesoriumi etnologu Libertu Klimka, menotyrininku Povilu Spurgevičiumi, sociologe doc. Anele Vosyliūte, istorikais Antanu ir Jovita Lesiais, architektu Stanislovu Čepinsku, biologu Kazimieru Baranausku, lituaniste, tautosakininke Živile Gurauskiene, kalbotyrininke Asta Leskauskaite, fotografu Klaudijumi Driskiumi, žurnaliste, monografijos „Semeliškės“ vyr. redaktore Daiva Červokiene, Aukštadvario seniūne Jadvyga Dzencevičiene, Bijūnų bendruomenės pirmininke Irena Stankevičiene, Aukštadvario regioninio parko darbuotojais – kultūrologe Rita Balsevičiūte, ekologu Talvydu Špiliausku, direktoriumi Vaclovu Plegevičiumi, kitais garbiais ekspedicijos dalyviais.

1. Etnologas L. Klimka rašys apie kalendorinius papročius Aukštadvario apylinkėse bei apie Aukštadvario ir Užuguoščio bažnyčių varpus;
2. kultūros darbuotoja Lina Teresė Mikutavičienė – apie kultūrinę aukštadvariečių veiklą bei kalendorinių švenčių savitumą šiame krašte;

3. sociologė A. Vosyliūtė – apie aukštadvariečių sveikatingumo problemas;
4. lituanistė, tautosakos specialistė Ž. Gurauskienė rašys apie Aukštadvario valsčiaus dainuojamąją tautosaką, taip pat apie Adomo Mickevičiaus veiklos pėdsakus Aukštadvaryje;
5. kalbininkė Asta Leskauskaitė rašys apie Čižiūnų kaimo žmonių pavardes;
6. biologas Kazimieras Baranauskas – apie Aukštadvario apylinkių žinduolius, šikšnosparnių faunos ypatumus;
7. mokytojas Kazys Venckus – apie Aukštadvario Karapolio mokyklos istoriją bei mokytoją Motiejų Venzlauską;
8. architektas Stanislovas Čepinskas – apie vienkieminius Aukštadvario valsčiaus kaimus tarpukariu;
9. istorikė, kultūrologė R. Balsevičiūtė – apie Aukštadvario apylinkių velniaduobes;
10. menotyrininkas P. Spurgevičius – apie Aukštadvario Dominikonų vienuolyno ir bažnyčios kompleksą;
11. A. Lesys ir J. Niūniavaitė-Lesienė – straipsnius apie Aukštadvario valsčiaus partizanus, savanorius, taip pat apie šaulius, Tamašavos ir Čižiūnų kaimų istorijas;
12. Aukštadvario regioninio parko ekologas T. Špiliauskas – apie Aukštadvario regioninio parko augmeniją ir gyvūniją Lietuvos raudonosios knygos kontekste;
13. gamtininkas ornitologas Marijonas Mackevičius, pats būdamas ir bitininkas, rašys apie bitininkystės tradicijas Aukštadvario apylinkėse;
14. Aukštadvario seniūnė išsipareigojo parašyti apie Aukštadvario seniūnijos, bendruomenės istoriją, kitomis temomis;
15. mokytoja, poetė Liongina Šovienė rašys apie Aukštadvario poetus;
16. sporto treneris Gediminas Pociūnas – apie žymius Aukštadvario sportininkus, jų laimėjimus;
17. žurnalistė D. Červokienė rašys straipsnį apie Aukštadvario ir jo apylinkių naujakurius.

Ekspedicijos oficiali pradžia liepos 15 diena – kartu ir Žalgirio kautynių, vykusių prieš 601 metus, pradžia. Ankstyvą rytmetį visi ekspedicijos dalyviai susirinko Aukštadvario žemės ūkio bendrabučio salėje susipažinti, pristatyti savo tyrimo objektų. Aukštadvario regioninio parko direktorius Vaclovas Plegevičius pristatė Aukštadvario regioninį parką, jo istoriją, savitumą. Šauniai prisistatė Aukštadvario seniūnė J. Dzencevičienė, taip pat energingoji Bijūnų bendruomenės pirmininkė Irena Stankevičienė. Buvo aptartos monografijos „Aukštadvaris“ temos, jų aktualumas, kiti klausimai.

Paskui ekspedicijos dalyviai buvo Aukštadvario seniūnės J. Dzencevičienės maloniai pakviesti ir priimti Aukštadvario seniūnijoje, gavo dovanėlių su Aukštadvario atributika. Aukštadvario seniūnė pasikvietė dainuojančių aukštadvariečių, kurie, vadovaujami šauniojo Juozo Banuškevičiaus, atliko keletą senovinių šio krašto dainų.

Liepos 22–24 d. fotografas Klaudijus Driskius, padedamas Aukštadvario seniūnės J. Dzencevičienės, monografijos „Aukštadvaris“ vyr. redaktorės O. Gai-

damavičiūtės, menotyrininko P. Spurgevičiaus ir lituanistės Ž. Gorauskienės, ap- lankė Aukštadvario miestelio ir apylinkių žmones – daugiausia tautodailininkus, buvusius mokytojus, senjorus. Fotografuotos Aukštadvario valsčiui priklausančios Aukštadvario Kristaus Atsimainymo ir Užuguosčio šv. Petro ir Povilo bažnyčios, Aukštadvario dominikonų vienuolynas.

Liepos 23 dieną, lynoiant vasaros lietui, kartu su Aukštadvario seniūne J. Dzencevičiene, fotografu K. Driskiumi, lituaniste, redaktore Ž. Gorauskiene dalyvavome Dusmenyse (Trakų r.) surengtoje Oninių šventėje.

Paskutinę ekspedicijos dieną, liepos 24-ąją, visi ekspedicijos dalyviai daly- vavo Aukštadvario bažnyčioje šv. Mišiose. Po to ekspedicijos dalyviai susirinko jaukiuose Aukštadvario seniūnės namuose, kur buvo pavaišinti gardžiais seniūnės gamintais šventiniais pietumis, buvo apdovanoti.

Aukštadvario 2011 metų lokaliųjų tyrimų ekspedicijos metu sudarytų au- torinių sutarčių temos:

1. Ona Gaidamavičiūtė. Aukštadvario apylinkių tautodaili- ninkai;
2. Rita Balsevičiūtė. Aukštadvario apylinkių velniaduobės; Aukštadvario apylinkių mitologiniai akmenys;
3. Kazys Venckus. Karapolio vidurinės mokyklos istorija; Aukštadvario vidurinės mokyklos kraštotyros muziejus;
4. Antanas Lesys. Aukštadvario valsčiaus partizanai; Aukšta- dvario valsčiaus savanoriai; kunigas Antanas Čibas;
5. Jovita Lesienė. Aukštadvario valsčiaus šauliai;
6. Živilė Gorauskienė. Dainuojamoji Aukštadvario apylinkių tautosaka; Adomas Mickevičius Aukštadvaryje;
7. Stanislovas Čepinskas. Tarpukario laikotarpio vienkiemų statybų reglamentavimas; Aukštadvario valsčiaus vienkie- mių urbanistika ir architektūra;
8. prof. Libertas Klimka. Mergiškių akmuo; Aukštadvario ir Užuguosčio varpai;
9. Aistė Besakirskaitė. Dailininkas Audrius Mickevičius;
10. Daiva Červokienė. Aukštadvario ir jo apylinkių naujakuriai;
11. doc. Kazimieras Baranauskas. Aukštadvario regioninio par- ko žinduolių įvairovė;
12. Povilas Spurgevičius. Aukštadvario bažnyčios istorija ir meninis sprendimas; Aukštadvario dominikonų vienuolynas ir bažnyčia; Užuguosčio bažnyčios archyvinė medžiaga;
13. Anelė Vosyliūtė. Aukštadvario žmonių sveikatingumo pro- blemos;
14. Jonas Aleknavičius. Aukštadvaris šiuolaikiniuose žemė- lapiuose;
15. Asta Leskauskaitė. Čižiūnų kaimo gyventojų pravardės;
16. Jadvyga Dzencevičienė. Aukštadvario seniūnijos praeitis ir dabartis; Aukštadvario bendruomenė; Aukštadvario seniū- nijos įmonių, įstaigų ir organizacijų sąrašas;
17. Lina Mikutavičienė. Kultūrinių Aukštadvario renginių ap- žvalga;
18. Ramutė Mackevičienė. Čižiūnų bibliotekos istorija;
19. Elena Mušeikienė. Poetas Valentinas Navickas;



20. Gediminas Pociūnas. Žymūs Aukštadvario sportininkai;
21. Irena Stankevičienė. Bijūnų bendruomenės istorija;
22. Marija Keršienė. Prisiminimai apie Mamą – Zofiją Nausutytenę (Nausutytę);
23. Auksė Makšeckienė. Mokytojai Batučiai (rankraštis jau įteiktas „Versmės“ leidyklai);
24. Liongina Šovienė. Aukštadvario poetai;
25. Talvydas Špiliaskas. Aukštadvario apylinkių augmenija ir gyvūnija Lietuvos raudonosios knygos kontekste;
26. Vytautas Nairanauskas. Aukštadvario medžiotojų būrelis;
27. Marijonas Mackevičius. Bitininkystės tradicijos Aukštadvario apylinkėse;
28. Jolita Survilienė. Regina Budrevičienė;
29. Lina Balevičiūtė. Aukštadvario valsčiaus tremtiniai.
30. Klaudijus Driskius. Fotografijos.

Būsimojoje „Aukštadvario“ monografijoje bus aprėptos visos su šiuo miesteliu ir jo apylinkėmis susijusios tyrimo sritys – gamta (biologija, geografija, geologija), istorija, pradedant nuo Aukštadvario proistorės, archeologinės praeities. Būtent 2011 m. birželio 27–liepos 4 dienomis archeologo dr. Manvydo Vitkūno ir jo studentų iniciatyva buvo toliau tęsiami prieš metus pradėti kasinėjimai Aukštadvario apylinkėse, Jurgionių kaime.

Būsimoje monografijoje istorija bus tyrinėjama nuo XVI a. iki šių dienų – XXI a. Monografijoje ypač daug dėmesio bus skirtas Dominikonų vienuolyno ir bažnyčios kompleksui, padėjusiam pagrindus formuotis miestelio kultūriniam, visuomeniniam, ūkiniam gyvenimui.

Atskiri, bet ne mažiau svarbūs skyriai monografijoje bus skiriami ir etninei kultūrai, kalbai, tautosakai. Atskiras skyrius bus skirtas ir išžymiems Aukštadvario krašto žmonėms, naujakuriams.

Norime padėkoti visiems ekspedicijos dalyviams už kiekvieno jų pasiaukojimą ir indėlį rengiant monografiją „Aukštadvaris“.

Dar kartą norime padėkoti svetingiesiems aukštadvariečiams, seniūnei J. Dzencevičienei už jos ypatingą pagalbą, geranoriškumą ir pasiaukojimą, Aukštadvario žemės ūkio mokyklos kolektyvui, Aukštadvario regioninio parko darbuotojams, Trakų kultūros rūmų Aukštadvario filialui ir visiems kitiems aukštadvariečiams, nuoširdžiai prisidėjusiems prie ekspedicijos rengimo ir programos.

Ekspedicijos vadovė, „Aukštadvario“ monografijos  
vyr. redaktorė Ona Gaidamavičiūtė, 2011 09 07

## Apie 2011 m. archeologinių kasinėjimų Jurgionių kapinyne ekspediciją

2011 m. birželio 27–liepos 4 d. vyko pakartotinė „Versmės“ leidyklos mokslinė archeologinė ekspedicija Jurgionių kapinyne (Trakų r. Aukštadvario seniūnija), kurios svarbiausias tikslas buvo surinkti mokslinę informaciją apie laidoseną Aukštadvario apylinkėse viduramžiais ir prisidėti prie „Lietuvos valsčių“ serijos kolektyvinės lokalinės monografijos „Aukštadvaris“ rengimo.



*Ekspedicijoje Jurgionių kapinyne dalyvavo Vilniaus pedagoginio universiteto ir Vytauto Didžiojo universiteto studentai, moksleiviai*



*Ekspedicijos dalyviai ištyrė 100 kvadratiųjų metrų plotą, rado penkis kapus*

Pirmoji ekspedicija Jurgionių kapinyne įvyko 2010 m. Tada ištirtas 206 kv. m plotas, rasti 27 kapai (be anksčiau vykusių žemės arimo darbų metu suardytų palaidojimų). Šių tyrimų rezultatai akivaizdžiai pranoko lūkesčius. Paaikškėjo, kad Jurgionių kapinynas yra išskirtinis archeologinis paminklas ne tik Aukštadvario apylinkių ar Trakų rajono archeologinių paminklų kontekste, bet ir ypač vertingas tyrimų objektas visos Lietuvos viduramžių archeologijos kontekste. Tai yra savitas, reprezentatyvus, gana apibrėžtos chronologijos (XV a.–XVI a. pr.) kapinynas, kurio tyrimai svarbūs viduramžių Lietuvos gyventojų materialiniam bei dvasiniam palikimui pažinti. 2010 m. tyrimų metu buvo surinkta per 200 individualių radinių, tarp kurių – unikalūs papuošalai (analogų neturintis paaukuotas signetinis žiedas, auskarai ir kt.), vos ketvirtas viduramžių Lietuvos kapinyuose aptiktas kalavijas (skirtingai nei kiti, gerai išlikęs), taip pat pentinai, kirviai, ietigaliai ir kt. Atlikta palaikų antropologinė ir paleopatologinė analizė (tyrimų autorius prof.



*Turtingiausias buvo kapas Nr. 28, kuriame palaidotas karys su ginklais (ietigaliu, kirviu) ir kitomis įkapėmis*

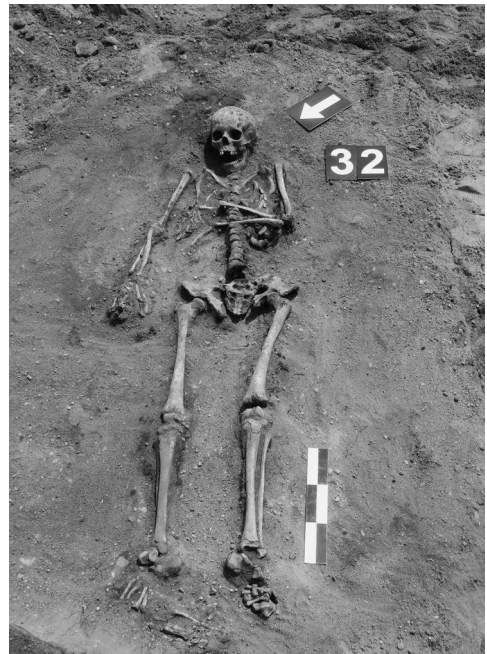

*Kape Nr. 32 palaidota moteris į dausas iškeliavo su žalvariniu žiedu, peiliu, pasagine sege ir žalvariniu auskaru*



*Kapas Nr. 30 yra dvigubas. Jame palaidota moteris, šalia kurios į kapo duobę paguldytas vaikas (veikiausiai mergaitė)*

dr. Rimantas Jankauskas, Vilniaus universiteto Medicinos fakultetas), suteikusi naujos informacijos apie vėlyvųjų viduramžių Lietuvos kaimo gyventojų sveikatą.

2011 m. ekspedicijos metu tyrimai buvo tęsiami. Papildomai ištirtas 100 kv. m plotas. Paaiškėjo, kad pasiektas rytinis kapinyno pakraštys, todėl kapų aptikta nedaug – vos penki. Tai kapai Nr. 28–32 (pagal tęsiamą bendrą kapinyno kapų numeraciją).

1. Vienas kapas (Nr. 30) yra dvigubas. Jame palaidota moteris, šalia kurios į kapo duobę paguldytas vaikas (veikiausiai mergaitė). Mirusiosios į dausas buvo išlydėtos su gausiomis įkapėmis. Abipus moters kaukolės rasti žalvariniai auskarai, dešinėje krūtinės pusėje aptikta žalvarinė rozetinė septyniapypė segė. Ant moters dešinės rankos pirštų buvo užmauti du žalvariniai žiedai. Vaikas buvo palaidotas su peiliuku. Taip pat į karstą buvo įdėtas žalvarinis žiedas ir žalvarinis žvangutis. Jis suskambo archeologų rankose po penkių šimtų metų!
2. Kape Nr. 31 palaidota moteris į amžinybę iškeliavo su žalvariniu žiedu ir retu radiniu – kauliniu verpstuku. Taip pat kape rasti vištos kaulai – velionės „paskutiniųjų pietų“ simbolis.
3. Kape Nr. 32 palaidota moteris turėjo žalvarinį žiedą, peilį, pasaginę segę ir žalvarinį auskarą.
4. Kape Nr. 29 buvo palaidotas vyras. Tai galima spręsti iš aptiktų diržo grandžių, spėjamo skustuvo. Kape taip pat rastas peilis bei kelios juodosios keramikos šukės.
5. Vyras iš kapo Nr. 28 artimųjų į anapusinį pasaulį buvo palydėtas su labai gausiomis įkapėmis. Mirusiojo kojūgalyje stovėjo juodosios keramikos puodas. Deja, molio masė buvo prastai išdegtą, todėl puodas, preparuojant kapą, visiškai sutrupėjo. Kario kape rastas kirvis, peilis, ietigalis, žalvarinė diržo grandis, skustuvas, akmeninis galastuvėlis bei mažytis peiliukas. Mirusiajam į kapą taip pat buvo įdėta višta.



*Viduramžių kapuose retai aptinkamas radinys – kaulinis verpstukas*

Gausūs radiniai iškeliaus į Trakų istorijos muziejų. Mirusiųjų palaikai bus perduoti tirti Vilniaus universiteto Medicinos fakulteto mokslininkams.

Ekspedicijoje Jurgionyse visą savaitę dalyvavo Vilniaus pedagoginio universiteto studentai Rolandas Aksomaitis, Jūratė Banytė, Mindaugas Čepas, Edvinas Černiauskas, Marija Karnachova, Visgirdas Kizis, Augustinas Marius Mačėnas, Simona Misevičiūtė, Viktoras Pinkevičius, Gediminas Sargelis, Egidijus Sereičikas, Joris Trachimas, Laurynas Uždavinyš, Aušra Vaicickaitė, Vytauto Didžiojo universiteto studentai Juozas Darbutas, Milda Dinapaitė, Ieva Mochnačovaitė, Adas Pliopa, Vilniaus „Pelėdos“ pradinės mokyklos moksleivis Skomantas Vitkūnas. Ekspedicijos dalyviai buvo supažindinti su „Versmės“ leidyklos veikla, surengta ekskursija po Aukštadvarį ir jo apylinkes.

Besidarbuojančius archeologus aplankė svečiai iš Generolo Jono Žemaičio Lietuvos karo akademijos, kelių mokyklų. Kai kurie svečiai netgi patys pabandė prisidėti prie archeologinių tyrimų, susipažino su jų metodika.

Ekspediciją taip pat aplankė žinomo žurnalisto Aleksandro Matonio vadovaujama kūrybinė grupė, kurianti dokumentinį filmą apie Žalgirio mūšį ir jo epochą. Buvo filmuojamas tyrimų procesas, kalbinamas ekspedicijos vadovas.

Pagalbą ekspedicijos dalyviams teikė ištikimas archeologų bičiulis ir pagalininkas, Kaliūkščių kaimo ūkininkas Algis Juozas Ramanauskas.

Surinkta mokslinė informacija taps pagrindu solidžiam moksliniam straipsniui kolektyvinėje monografijoje „Aukštadvaris“. Kitamet Jurgionių kapinyno tyrimus tikslinga tęsti. Per kelerius metus „Versmės“ leidyklos rengiamos šios vietovės archeologinės ekspedicijos galėtų išsamiai ištirti šį unikalų viduramžių laidojimo paminklą.

Ekspedicijos vadovas doc. dr. Manvydas Vitkūnas,  
2011 09 02

### Apie Druskininkų 2011 m. lokalinių tyrimų ekspediciją

„Versmės“ leidyklos „Lietuvos valsčių“ serijos „Druskininkų“ monografijos autorių kompleksinė lokalinių lauko tyrimų ekspedicija į Druskininkus ir jų apylinkes vyko 2011 m. liepos 11–17 d. Ekspedicijai buvo ruošiasi konsultuojantis su daugiametę ekspedicijų rengimo patirtį turinčiais „Versmės“ leidyklos redaktorais. Pirmą kartą ekspedicijos vadovui, meno specialybės žmogui, teko garbė suburti įvairių profesijų, skirtingų pomėgių ekspedicijos dalyvių kolektyvą sunkiam ir atsakingam bei unikaliam naujos kolektyvinės monografijos rengimo darbui. Vieni pirmųjų, pasisiūliusių bendradarbiauti, buvo kultūrologė Rita Aleknaitė-Bieliauskienė, žurnalistė Daiva Červokienė, etnologė Elvyra Straševičienė, vietiniai Druskininkų kraštotyrininkai V. Valentukevičius, S. Kavoliukas, A. Nedzelskis, A. Česnulevičienė, S. Radzevičienė ir kt. Ekspedicijoje dalyvavo 12 būsimos monografijos autorių. Jie savo patarimais ir entuziazmu parėmė šį sudėtingą darbą, pasiūlydami daug naujų temų. Juolab kad apie Druskininkus ir aplinkinius kaimus yra nemažai brošiūrų ir knygučių, kurių dalis kad ir mėgėjiškai, bet su meile parašytos. Tarp jų yra ir solidžių darbų, kurių autoriai ne vien lietuviai, bet ir lenkai, rusai, gudai. Druskininkų kurortas jau XIX a. garsėjo ne tik miesto aikštėmis, tvarkingomis, palei Nemuną ir Ratnyčios upelį nusidriekusiomis pušų alėjomis, pavėsiuose besiilsinčiais poilsiautojais. Miesto skvere – teatras, koncertų ir šokių aikštelės, poilsio namai ir kuklūs vietos gyventojų nameliai. Tai atvykėliams darė teigiamą įspūdį. Ir ligoniai, ir poilsiautojai, ir smalsuoliai, vyriausybių vadovai, eiliniai tarnautojai, prezidentai, iš užsienio atvykę turistai visada būdavo Druskininkuose svetingai sutinkami ir išlydimi. Čia būta daug įvairių svečių, tarp jų – žymių mokslininkų, rašytojų, kompozitorių, gydytojų, ponių ir darbščių kaimiečių, kurių maisto produktus taip mielai visi pirkdavo turguje, o prie poilsio namų būdavo parduoti rodomi vietinių liaudies meistrų dirbiniai.

Ižanginiame susitikime su druskininkiečiais kurorto muziejuje liepos 6 d. dalyvavo „Versmės“ leidyklos vadovas Petras Jonušas, nusakęs būsimo darbo gaires, kvietęs sutelkti visas jėgas šiam ilgam, kruopščiam ir labai reikalingam darbui. Daugiausiai klausimų kilo, ar atvykę į ekspediciją iš kitų vietų specialistai sugebės

pajausti kurortinio gyvenimo subtilybes ir prasiskverbti į istorinius, kultūrologinius, etnologinius, gamtinius šio regiono vingius labiau nei vietiniai kraštotyrininkai ar žurnalistai. Ir ar bus svečiai kompetentingi tose srityse, juolab kad Druskininkai – savitas miestas kurortas, neturėjęs valsčiaus statuso nei praeityje, nei pokariu. Miestas buvo patyręs vieną okupaciją po kitos, o lenkų okupacija net išplėšė kurortinį miestelį iš tarpukario nepriklausomos Lietuvos žemėlapiu. Tačiau prie „Girios aidų“ muziejaus, kur 1988 m. susikūrė Druskininkų sąjūdis, susirinkę ekspedicijoje dirbę mokslininkai išskleidė žiūrovų ir vietos kraštotyrininkų nuogaštavimus. Istorikė V. Girininkienė palietė Jono Čečiotos istorinį diskursą Druskininkuose, LŽŪU doc. dr. R. Povilaitis nušvietė savivaldos temą, dr. Antanas Lankelis – Raigardo draustinio ir populiarinimo problemas, buvusi mokytoja S. Radzevičienė – Baltaišiškes bei Mizarų kaimo papročius ir tradicijas, V. Valentukevičius – Čiurlionio artimųjų gyvenimo peripetijas ir Sąjūdžio susitikimą būtent šioje istorinėje vietoje. Gydytojas J. Valskys, pedagogas V. Klevickas ir kiti papasakojo apie sveikatinimo sistemos pokyčius Druskininkų poilsiautojų gydymo ir reabilitacijos kontekste. Visi pasisakiusieji pasigedo sparčiai besivystančiame kurorte kultūros politikos. Ar ji yra tautiška, ar tradicinė, perimta iš kitų kosmopolitškų kraštų ir regionų? O jeigu globali, tai kodėl? Ar kurortas gali šiandien didžiuotis M. K. Čiurlionio namo muziejaus, Karolio Dineikos, Raigardo atminimo tinkamu saugojimu? Ar bus skirtos lėšos šių paveldo reikmių taisymui? Ir ar viskas priklauso nuo mūsų eilinių kurorto svečių ir gyventojų? Gal trūksta pilietiškų aktualių straipsnių vietinėje spaudoje ir visuomeniškų iniciatyvų? Ar ne pernelyg žavimasi menkaverčiais baliais, pobūviais, savivaldybės darbuotojų kelionėmis ir naujomis statybomis?

Pokario laikus ir pasipriešinimo judėjimą ekspedicijoje analizavo istorikė, buvusi druskininkietė Nijolė Koženevskaja, surinkusi unikalių archyvinių duomenų apie šio regiono aplinkinių kaimų partizanų kovas ir išdavimų anatomiją. Temą kiek svarbus „Medis druskininkiečių gyvenime“ analizavo Rumšiškių buties muziejaus darbuotoja Elvyra Straševičienė. Ar iš tylaus ir kamerinio kurorto Druskininkai netaps malonumų ieškotojų ir pramogų industrijos triukšmingu centru? Daug ir aktualiai apie kurorto esamą ir buvusią kultūrą kalbėjo M. Romerio universiteto profesorė R. Aleknaitė-Bieliauskienė. Ekspedicijos vadovas, muzikos ir teatro kultūros specialistas E. Mažintas palietė niekad neanalizuotus Nesvyžiaus dominikonų pavieto mokykloje teatralizuotas misterijas vaidinusio poeto Adomo Mickevičiaus kultūrinius ir kūrybinius ryšius su Druskininkais, Liškiavos gyvenvieta, kur daugelį šimtmečių buvo išikūręs dominikonų vienuolynas.

Įdomi popietė slinko vakarop. Saulutė žėrė savo spindulius pro pušynų skraistę, paukštelių čiulbėjimas priminė, kad kitoje pusėje yra nuostabus Ratnyčios kaimas su savo nepakartojamais šaltiniais, grybynais, vingiuojančia Ratnyčios upele. „Vermės“ leidyklos organizuotos ekspedicijos baigiamasis vakaras tradiciškai baigėsi lietuvių liaudies daina, taip pat vaidinimu – ištrauka iš rašytojos G. Petkevičaitės teatralizuoto vizito pas Druskininkų medikus. Ją entuziastingai svetingosios Aušros Česnulevičienės sodyboje repetavo ir su humoru „Girios aidų“ prieigose suvaidino patys ekspedicijos dalyviai. Spektakliuko ištraukoje Druskininkuose sutiktą „litvaką“ Saliamoną Goldfainą, kuriam nepadėjo kurorto gydamosios mineralinės vonios, imasi gydyti miestelio viešnia, liaudies medicinos

entuziastė, rašytoja G. Petkevičaitė. Ji sėkmingai lietuviškais liaudiškais gydymo būdais nuo drugio išgydo S. Goldfainą, liepdama jam valgyti lašinius ir eiti keliais apie tradicinį kryžių. Druskininkietės Angelės Grigaitės-Kondraškienės, vaidinančios G. Petkevičaitę-Bitę, Vytauto Babecko, vaidinančio ortodoksiškai mąstantį finansininką, bei Aušros Česnulevičienės ir Romualdo Povilaičio sukurtos lietuvių šeimos, atvykusios gydytis į Druskininkus iš Punsko, personažai gražiai susipynė šioje teatralizuotoje istorijoje. Humoru, tautiškais motyvais alsuojantis linksmas vaidinimas labai patiko ne tik ekspedicijos dalyviams, bet ir kitiems žiūrovams. Svečiai iš Izraelio net panorą išiamžinti su šios nuotaikingos teatralizuotos scenos dalyviais.

Liepos 16 d. „Druskininkų“ monografijos ekspedicijos dalyviai buvo išvykę į Lazdijų apskrities Demenos kaimą pas rašytoją Romą Sadauską, kurio sodyboje kunkuliavo vien dzūkiška šneka, dainos, šokiai. Ten buvo susirinkęs gausus dzūkiškos tradicijos puoselėtojų būrys. O išvyka į partizanų bunkerį miškuose nepaliko abejingų. Po girias ir klonius liejosi dainos apie laisvę, tėvynę, šeimą, sodybą. Dzūkai ir svečiai džiaugėsi, kad po kelerių metų pasirodys monografija „Druskininkai“. Daugelis kultūrinės popietės dalyvių panorą tapti būsimosios monografijos autoriais. Tai nudžiugino ekspedicijos dalyvius: knygoje aprašomų temų ratas plečiasi. Ekologinių temų knygų rašytojas Romas Sadauskas sakė, kad apie dzūkus geriau sugeba parašyti žemaičiai arba aukštaičiai. Ir palinkėjo ekspedicijos dalyviams kantrybės prikeliant dingusius Druskininkus iš praeities ir juos priartinant prie nūdienos miestiečių ir susiformavusios kurorto kultūros.

Ekspedicijos vadovas, „Druskininkų“ monografijos vyr. redaktorius dr. Egidijus Mažintas, 2011 09 13

### Apie Raseinių 2011 m. lokalinių tyrimų ekspediciją

Prieš prasidedant 2011 m. „Versmės“ leidyklos „Lietuvos valsčių“ serijos „Raseinių“ monografijos autorių kompleksinei lokalinių tyrimų ekspedicijai į Raseinius ir jų apylinkes, vyko ekspedicijos dalyvių susitikimai Raseinių J. Žemaičio gimnazijoje. Su ekspedicijos vadovu kai kurie ekspedicijos dalyviai aptarė individualų ekspedicijų laiką, nes ne visi ekspedicijos dalyviai galėjo dirbti bendrosios ekspedicijos metu nuo liepos 21 iki 27 d. Todėl 13 dalyvių ekspedicija suskilo į dvi grupes. Negalėjusieji dalyvauti pagrindiniu laiku dalyviai tęsė savo veiklą rugpjūčio mėnesį.

Į Raseinių savivaldybę liepos 24 d. atvykusią „Versmės“ leidyklos delegaciją maloniai priėmęs meras p. Remigijus Ačas pastebėjo, kad „tokie kvalifikuoti leidiniai yra laukiami. Pageidaujami. Tai pagaliau ne mėgėjiški pamąstymai apie mums rūpimus klausimus, miesto praeitį ir dabartį“. Iliustruodamas pasisakymą meras parodė keletą vietų iš vieno autoriaus išleisto leidinio, gana didelės apimties, kur būta daug asmeniškumų, nuoskaudų ir klaidingų faktų. Vos keletą mėnesių dirbantis naujasis Raseinių meras pažadėjo, kad pagal galimybes padės ir remis tokias sveikintinas „Versmės“ leidyklos iniciatyvas kaip „Lietuvos valsčių“ serija ir jos „Raseinių“ monografija.

Apsilankiusieji savivaldybėje ekspedicijos dalyviai doc. dr. R. Povilaitis, istorikas Tomas Petreikis savo ruožtu išsakė požiūrį į miestelio savivaldoje vykstančias teigiamas permainas, kintančią kultūros politiką, pasidžiaugė atsigauančiomis verslo bendrovėmis, pagyvėjusiu raseiniškių domėjimusi miestelio savivalda. Ekspedicijos vadovas dr. E. Mažintas prasarė, kad kiekvienos ekspedicijos dienos pavakare lankydavosi poeto Maironio tėviškėje ir nematęs ten nei atsakingo darbuotojo, nei ekskursijų, kurių tikrai netrūkdavo netgi gūdžiais sovietmečio laikais. Iš Raseinių kilęs ekspedicijos vadovas paprašė savivaldybėje sutelkti atsakingus pareigūnus ir asmenis, kad miestas ateinančiais metais galėtų tinkamai paminėti Maironio gimimo 150-ąsias metines.

Ekspedicijos vadovas lankėsi Raseinių apylinkėse, daugelyje kaimų, šeimų, aplankė puikių nuostabių žmonių, dauguma jų moka Maironio eilėraščių. Tai žymiausias lietuvis žemaičių širdyse po kunigaikščio Gedimino – Maironis turbūt priklauso trejetui didžiųjų lietuvių, jį taip pat puošia tarpukario atgimimo dainiaus ir gerbiamiausio bei mylimiausio Lietuvos poeto aureolė. Miestui būtinas jo paminklas, atnaujintas muziejus, atstatytas tėvų Mačiulių namas su atskira amfiteatrine aikštele, kad kiekvienais metais čia galėtų vykti Maironio muzikos ir teatro kultūros festivaliai.

Labai įdomiai praėjo vakaras-susitikimas su ekspedicijos dalyviais Raseinių bibliotekoje liepos 25 d. Ypač daug diskutuota dėl monografijos turinio. Daug minčių sukėlė susirinkusiųjų pageidavimas būsimoje monografijoje teisingai ir plačiai supažindinti skaitytojus su istorine miestelio praeitimi, ypač LDK ir ankstesniais amžiais, sudėtingais okupacijos laikotarpiais, kovomis su kryžiuočiais, Raudonąja armija. Monografijos vyr. redaktorius ir kiti autoriai išskleidė visus abejonių debesis, patikinę, kad dauguma straipsnių rašys tų sričių specialistai – menotyrininkai, istorikai, kultūrologai, švietimo darbuotojai, kraštotyrininkai bei eiliniai gyventojai, kurių prisiminimai, iliustruoti jų šeimos albumų fotografijomis, prašyte prašosi į būsimą knygą.

Ekspedicijos dalyviai maloniu žodžiu minėjo vietos muziejų, kuriame gavo daug įdomios medžiagos ir papildomos literatūros. Aktyvūs vietiniai kraštotyrininkai – bibliotekininkas J. Brigas, žurnalistas V. Vitkus, elektrikas inžinierius A. Živatkauskas apsiėmė gvildinti keletą anksčiau kituose leidiniuose, straipsniuose jų analizuotų sričių, nes turi sukaupę archyvinės medžiagos.

Ekspedicijoje Raseinių administracine, politine raida domėjosi doc. dr. Romas Povilaitis, žurnalistas Mindaugas Tučas pasirinko temą „Raseinių fotografai ir fotoateljė. Kalnujų, Alėjų, Pašlynio fotografavimo darbai“, doktorantas Ramūnas Labanauskas intensyviai rinko medžiagą temai „Pagoniški relikta dvasinėje raseiniečių tradicijoje“, o istorikas doktorantas T. Petreikis dėmesingai ir kruopščiai rinko medžiagą temai „Raseinių spauda“. Profesorius Juozas Uzdžila prižadėjo susisteminti raseiniškio a. a. Viktoro Alekno prisiminimus apie Raseinių Kalno gimnaziją tarpukaryje. Vyriausia ekspedicijos dalyvė Valerija Rimkienė, sovietmečiu labai daug prisidėjusi prie persekiojamo ir nepageidaujamo Maironio muziejaus įkūrimo ištakų, leido kopijuoti ir skelbti būsimoje monografijoje visą jos sukaupę Maironio archyvą. „Sovietmečiu Raseiniuose turėjome tylėti apie Maironį, kai



vietinė sovietų nomenklatūra persekiojo bet kokias iniciatyvas rinkti kraštotyros medžiagą apie žymų dainių“, – sakė poeto muziejaus įkūrėja.

Istorikės diplomą turinti Nijolė Koženevskaja apėmė ir klausinėjo gyvus likusius partizanus savo temai „Lageriuose praleista jaunystė. 1940–1941 m. trėmimai Raseiniuose ir Raseinių partizaninis judėjimas. Pokario metų tremtys. Partizanai, stribai, NKVD Raseinių valsčiaus gyventojų akiratyje“. Jonas Brigas rinko medžiagą temomis „Raseinių turgūs ir prekymečiai XVI–XX a. pirmoje pusėje“, „Medicina ir farmacija Raseiniuose“, „Raseinių miesto ir valsčiaus savanoriai“, „Raseinių pašto istorija (iki 1940 m.)“, „XIX a.–XX a. pirmos pusės Raseinių miesto ir valsčiaus amatininkai ir pramonės įmonės“, „Raseinių „Palemono“ masonų ložė“, o Viktoras Vitkus domėjosi V. Grybo paminklu „Žemaitis“, kalvystės funkcijomis Raseiniuose ir valsčiuje, Raseinių urbanistikos ir architektūros istorijomis, stačiatikių gyvenvietėmis Raseinių valsčiuje, Alėjų ir kitų kaimų kapinėmis. G. Petrauskienė rinko medžiagą apie Maironio tėviškę (gimtinę) ir jos išsaugojimą, Raseinių centrinės ligoninės gimdymo skyriaus atstatymą pokaryje: nuo Biliūnų iki Raseinių. A. Kondraškieienė kaupė duomenis straipsniui „Kelių šimtų metų Kleivų gyvenimo istorija Raseinių valsčiuje“. 10 metų gyvenęs JAV raseiniškis ekspedicijos vadovas dr. E. Mažintas ėmėsi temų „Raseiniškiai emigracijoje“, „Pikčiūnų septynmetė mokykla – Maironio gimtinės puoselėtoja sovietmečiu“, „Mano muzikos mokytojas tremtinys Antanas Paulavičius – nuo Raseinių muzikos mokyklos mokytojo iki rašytojo, tremtinių choro vadovo“, „Iš Raseinių kaimų piemenavimo tradicijų: šūkavimai, skanduotės, eilės, dainos, šokiai, padavimai, legendos“. A. Stulginskio universiteto dėstytoja Asta Steikūnienė, pati baigusi mokyklą Raseiniuose, rašys apie Raseinių spec. vidurinės mokyklos istoriją, taip pat apie Raseinių švietimo skyriaus peripetijas sovietmečiu. Prof. Audronė Girdzijauskaitė, nors garbaus amžiaus, apėmė savo tėvelio gimtąsias ir mėgstamas vietas prie Šlyno upelio ir parašys straipsnį „Raseiniai – profesorius Girdzijausko giminė“. Sporto žurnalistė Lidija Eitutytė kilusi iš Raseinių, o jos senelis – tremtinys, muzikos mokytojas Eitutis buvo Raseinių šachmatų čempionas. Autorė apėmė Raseinių sporto centrus ir nukopijavo archyvus, kuriuose atgims visa Raseinių sporto istorija nuo XX a. pr., o gal ir iš dar seniau.

Visi ekspedicijos dalyviai liko dėkingi Raseinių spec. vidurinės mokyklos vadovams, Raseinių J. Žemaičio gimnazijos direktorei, bibliotekoms, savivaldybės organizacijoms, eiliniams piliečiams už pagalbą rengiant ekspediciją, geras iniciatyvas ir suteiktas žinias, nuoširdų bendravimą, kantrybę ir žemaitišką šilumą. Buvo malonu išgirsti raseiniškių pastabą, kad ekspedicijos dalyviai buvo kultūringi ir mandagūs, tolerantiški ir paslaugūs. Todėl vėl kada tik prireiks, visi yra laukiami buvusioje žemaičių sostinėje.

Ačiū miesto laikraščiui „Alio, Raseiniai“ už ekspedicijos nušvietimą, o žurnalistui V. Vitkui – už įdomius reportažus iš susitikimų su „Vermės“ leidyklos darbuotojais. O nuosavą verslą sėkmingai vystantis buvęs VPU absolventas Jordanas Kenstavičius tiesiog pribloškė visus savo gerumu: paskanavome Raseinių telkiniuose auginamą žuvų. „Nieko skanesnio iš žuvų nesame valgę“, – džiaugėsi ekspedicijos dalyviai.

Raseiniai iki XIX a. vid. buvo trečiasis miestas Lietuvoje po Vilniaus ir Kauno. Tad raseiniškiai neabejoja, kad Raseinių valsčius su 150 kaimų nusipelno deramos vietos „Lietuvos valsčių“ serijoje – gal net kelių storų tomų, nes „tiek daug istorijos įvykių yra šio mūsų nuostabaus miesto gyvenime“, – išlydėdami kalbėjo svetingi šeimininkai.

Ekspedicijos vadovas, „Raseinių“ monografijos  
vyr. redaktorius dr. Egidijus Mažintas, 2011 09 14

## 2012 m. „Versmės“ leidyklos lokaliųjų tyrimų ekspedicijos

2012 metų „Versmės“ leidykla surengė 27 ekspedicijas – 26 kompleksines lokaliųjų tyrimų šimtatomės „Lietuvos valsčių“ serijos autorių ekspedicijas (iš jų 9 pakartotinės, 4 papildomos ir viena parengiamoji) bei vieną archeologinių kasinėjimų lokaliųjų tyrimų ekspediciją į rengiamų serijos monografijų aprašomas vietas.

Ekspedicijų trukmė – 7 dienos, pailgintos trukmės ekspedicijų – 10 dienų.

Ekspedicijų aprūpinimas:

- ekspedicijų dalyviams, sudariusiems su leidykla straipsnių sukūrimo autorines sutartis, išmokami dienpinigiai (30 Lt už vieną dieną, jei autorius 2012 m. važiuoja į pirmą ekspediciją; 40 Lt už dieną – jei į antrą, 50 Lt – jei į trečią ir vėlesnes tais pačiais metais), taip pat apmokamos kelionės išlaidos nuvykti į ekspedicijos vietą ir parvykti iš jos;
- ekspedicijų dalyviai nemokamai apnakvindinami;
- ekspedicijų dalyviai aprūpinami diktofonais, raštinės reikmenimis, kt. būtinomis priemonėmis ir medžiagomis, pasirūpinama transportu ekspedicijų metu, maitinimu;
- ekspedicijose dalyvauja profesionalus fotografas.

### Ekspedicijų sąrašas

1. Ekspedicija į **Gražiškius** ir jų apylinkes (Vilkaviškio r.) – 2012 m. birželio 11–17 d. Vadovas Antanas Rupeika.
2. Ekspedicija į **Bartinkus, Lankeliškius** ir jų apylinkes (Vilkaviškio r.) – 2012 m. birželio 18–24 d. Vadovas Antanas Rupeika.
3. Ekspedicija į **Alantą** ir jos apylinkes (Molėtų r.) – 2012 m. birželio 25–liepos 1 d. Vadovas Alfredas Dominauskas.
4. Ekspedicija į **Mosėdį** ir jo apylinkes (Skuodo r.) – 2012 m. liepos 2–8 d. Vadovas Virgilijus Pajarskas.
5. Ekspedicija į **Kelmę** ir jos apylinkes (Kelmės r.) – 2012 m. liepos 9–15 d. Vadovas Alfonsas Alijošius.
6. Ekspedicija į **Panevėžį** ir jo apylinkes (Panevėžio r.) – 2012 m. liepos 9–15 d. Vadovė prof. Rita Aleknaitė-Bieliauskienė.
7. Ekspedicija į **Skuodą** ir jo apylinkes (Skuodo r.) – 2012 m. liepos 9–15 d. Vadovas Jonas Grušas.
8. Ekspedicija į **Žygaičius** ir jų apylinkes (Tauragės r.) – 2012 m. liepos 9–15 d. Vadovė Zita Jakienė.
9. Ekspedicija į **Pabradę** ir jos apylinkes (Švenčionių r.) – 2012 m. liepos 23–29 d. Vadovė Laima Markauskienė.
10. Ekspedicija į **Kupiškį** ir jo apylinkes (Kupiškio r.) – 2012 m. liepos 30–rugpjūčio 5 d. Vadovė Aušra Jonušytė.
11. Ekspedicija į **Dūkštą** ir jo apylinkes (Ignalinos r.) – 2012 m. rugpjūčio 13–19 d. Vadovė Živilė Gurauskienė.

12. Ekspedicija į **Pakruojį** ir jo apylinkes (Pakruojio r.) – 2012 m. rugsėjo 3–9 d. Vadovas Vytautas Didžpetris.

#### **Pakartotinės ekspedicijos**

13. Ekspedicija į **Druskininkus** ir jų apylinkes (Druskininkų sav.) – 2012 m. birželio 18–24 d. Vadovas dr. Egidijus Mažintas.

14. Ekspedicija į **Palangą** ir jos apylinkes (Palangos sav.) – 2012 m. birželio 25–liepos 4 d. Vadovas Stanislovas Balčiūnas.

15. Ekspedicija į **Raseinius** ir jų apylinkes (Raseinių r.) – 2012 m. liepos 2–8 d. Vadovas dr. Egidijus Mažintas.

16. Ekspedicija į **Babtus** ir jų apylinkes (Kauno r.) – 2012 m. liepos 9–15 d. Vadovas Domijonas Šniukas.

17. Ekspedicija į **Panemunį** ir jo apylinkes (Rokiškio r.) – 2012 m. liepos 10–22 d. Vadovas Venantas Mačiekus.

18. Ekspedicija į **Kaltanėnus, Labanorą, Reškutėnus** ir jų apylinkes (Švenčionių r.) – 2012 m. liepos 16–22 d. Vadovė Danutė Grigienė.

19. Ekspedicija į **Ramygalą** ir jos apylinkes (Panevėžio r.) – 2012 m. liepos 30–rugpjūčio 5 d. Vadovė Gražina Navalinskienė.

20. Ekspedicija į **Vievį** ir jo apylinkes (Elektrėnų sav.) – 2012 m. liepos 30–rugpjūčio 5 d. Vadovas dr. Ričardas Skorupskas.

21. Ekspedicija į **Rietavą** ir jo apylinkes (Rietavo sav.) – 2012 m. rugpjūčio 6–12 d. Vadovas Virginijus Jocys.

22. Archeologinių kasinėjimų ekspedicija **Paūdrynyse** (Šalčininkų r.) – 2012 m. rugpjūčio 13–26 d. Vadovas dr. Manvydas Vitkūnas.

#### **Papildomos ekspedicijos**

23. Ekspedicija į **Aukštadvarį** ir jo apylinkes (Trakų r.) – 2012 m. rugpjūčio 1–7 d. Vadovė Ona Gaidamavičiūtė.

24. Ekspedicija į **Žarėnus** ir jų apylinkes (Telšių r.) – 2012 m. rugpjūčio 4–11 d. Vadovas Juozas Girdvainis.

25. Ekspedicija į **Kupiškį, Skapiškį** ir jų apylinkes (Kupiškio r.) – 2012 m. rugsėjo 24–30 d. Vadovė Aušra Jonušytė.

26. Ekspedicija į **Skuodą** ir jo apylinkes (Skuodo r.) – 2012 m. spalio 1–5 d. Vadovas Jonas Grušas.

#### **Parengiamoji ekspedicija**

27. Ekspedicija į **Saldutiškį** ir jo apylinkes (Utenos r.) – 2012 m. rugsėjo 10–16 d. Vadovė Jūratė Baltrukaitienė.

Pastaba. Į ekspedicijas taip pat galima vykti individualiai ir kitu, negu nurodyta skelbime, patogiu sutartu laiku.

Ekspedicijų koordinatorė Živilė Driskiuvienė.

## Apie Gražiškių 2012 m. lokalinių tyrimų ekspediciją

2012 m. birželio 11–17 d. Gražiškiuose įvyko „Versmės“ leidyklos kompleksinė lokalinių tyrimų ekspedicija, kurioje dalyvavo 10 žmonių. Ekspedicijos vadovas – monografijos „Gražiškiai“ vyr. redaktorius ir sudarytojas architektas Antanas Rupeika.

Ekspedicijoje dalyvavo:

1. Aleksandra Aleksandravičiūtė – VDA prof., menotyrininkė – tyrinėjo Gražiškių bažnyčios dailės paveldą;
2. Asta Bartkevičiūtė – etnologė, rinko duomenis apie šventes ir kasdieną, kalnus, medžius, akmenis, šaltinius;
3. Regina Gaušienė – dizainerė, piešė Gražiškių apylinkių senąsias sodybas;
4. Arūnas Girlevičius – chemijos m. dr., rinko duomenis apie Gražiškių apylinkių amatus – kalvystę, audimą;
5. Marija Purvinienė – architektė, tyrinėjo senąsias kapines ir antkapinius paminklus;
6. Martynas Purvinas – architektas, humanitarinių m. dr., tyrinėjo Gražiškių valsčiaus kaimų raidą, ieškojo tradicinės gyvensenos pėdsakų;
7. Biruta Švagždienė – socialinių m. dr., domėjosi liaudies pedagogika: vaikų moraliniu ir darbinio auklėjimu, žaislais, tradiciniais žaidimais;
8. Ieva Švarcaitė – gamtos m. dr., tyrinėjo Gražiškių apylinkių žemės gelmių sandarą ir aukštumos landšafto antropogenizaciją;
9. Marija Rupeikienė – humanitarinių m. dr., tyrinėjo Gražiškių bažnyčios ir parapijos trobesių architektūrą;
10. Goda Rupeikaitė – menotyros magistrė (kino ir TV vadybininkė), dalyvavo parengiamuose ekspedicijos darbuose: rinko ir grupavo spausdintą medžiagą įvairiomis Gražiškių istorijos temomis, užrašė ir redagavo savo močiutės prisiminimus apie prosenelio liaudies meistro Pijaus Jasulaičio veiklą.
11. Ekspedicijoje dalyvavo ir nenuilstantis fotografas Klaudijus Driskius. Jis fotografavo ekspedicijos dalyvių susitikimus su vietos gyventojais, aktyviai ieškojo įdomių objektų ir vaizdų, vežiojo geografę dr. Ievą Švarcaitę po atokiausius seniūnijos kampelius ir atliko svarbių objektų fotofiksaciją.

Prieš ekspediciją jos vadovas Antanas Rupeika atliko parengiamąjį darbą: lankėsi Vilkaviškyje ir Gražiškiuose, važinėjo po apylinkes, fotografavo, parengė lankstinuką apie būsimąją monografiją „Gražiškiai“. Vadovas lankėsi Vilkaviškio krašto muziejuje, tarėsi dėl straipsnių rengiamai monografijai, Vilkaviškio laikraščio redakcijai pateikė informaciją apie būsimą ekspediciją ir monografiją.

„Versmės“ leidykla 200 egzempliorių tiražu išleido lankstinukus apie rengiamą monografiją. Prieš ekspediciją jie išdalinti seniūnijos darbuotojams, o jos metu – ekspedicijos dalyviams ir vietos gyventojams.



*Ekspedicijos dalyviai  
dirba Vygrelių kaime.  
K. Driskiaus nuotr.*



*Dr. Ieva Švarcaitė  
kalbina Vygrelių  
kaimo gyventojus  
Lenkus.  
K. Driskiaus nuotr.*



*Ekspedicijos dalyviai  
Marija ir Martynas  
Purvinai.  
K. Driskiaus nuotr.*



Prieš ekspediciją jos vadovui talkino Gražiškių seniūnė *Regina Gaušienė* priešia Ramutė Didvalienė ir kitos seniūnijos darbuotojos. Buvo su- *Eugenijos Saldukienės* daryti smulkūs vietovės žemėlapiai ir seniausių Gražiškiuose *sodybą Dotanų kaime.* bei jų apylinkėse gyvenančių žmonių sąrašai, kurie išdalinti *K. Driskiaus nuotr.* ekspedicijos dalyviams. Juos globojo ir labai nuoširdžiai talkino seniūnės pavaduotoja Rita Vasiliauskienė. Ji padėjo surasti įdomiausių sodybų, rytais išvežiodavo ekspedicijos dalyvius, o vakarais iš atokių kaimų parveždavo ten dirbusius tyrėjus.

Renkant duomenis apie vietovės ypatumus talkino šaunios seniūnijos darbuotojos – Gražiškių bendruomenės pirmininkė Alesė Jankauskienė ir bibliotekos vedėja Nijolė Dubickienė.

Ekspedicijos dalyviai lankėsi pas daugelį Gražiškių ir jų apylinkių gyventojų, surinko vertingos informacijos. Tyrinėjant bažnyčios architektūrą ir jos dailės paveldą, informaciją padėjo rinkti Gražiškių klebonas.

Apibendrinant ekspedicijos rezultatus galima teigti, kad ji buvo sėkminga – surinkta daug vertingos informacijos, kuri bus panaudota rašant straipsnius monografijai. Atrasta senųjų sodybų ir originalių molinių ūkinių trobesių, surinkta originalios medžiagos iš vietos gyventojų.

Ekspedicijos vadovas dėkingas Algimantui Džermeikai už suteiktą prieglobstį ir geras gyvenimo bei darbo sąlygas Vygrelių sodyboje, kuri nutolusi nuo Gražiškių apie 6 km.

Ekspedicijos vadovo nuomone, Gražiškių vietovių tyrimus reikia tęsti ir 2013 metais.

Ekspedicijos vadovas, monografijos „Gražiškiai“  
vyr. redaktorius Antanas Rupeika, 2012 06 28

## Apie Bartninkų, Lankeliškių 2012 m. lokalinių tyrimų ekspediciją

2012 m. birželio 17–23 d. Bartninkuose vyko „Versmės“ leidyklos kompleksinė lokalinių tyrimų ekspedicija. Ekspedicijoje dalyvavo 10 žmonių. Ekspedicijos vadovas – lokalinės monografijos „Bartninkai“ vyr. redaktorius ir sudarytojas architektas Antanas Rupeika.

Ekspedicija vyko po Gražiškių ekspedicijos. Joje dalyvavo:

1. Asta Bartkevičiūtė – etnologė, rinko duomenis apie kūdikių auginimą, apeiginę ugnį, vandenį, liaudies etiketą;
2. Regina Gaušienė – dizainerė, piešė Bartninkų apylinkių senąsias sodybas;
3. Arūnas Girlevičius – chemijos m. dr., rinko duomenis apie Bartninkų ir Lankeliškių apylinkių amatus – kalvystę, audimą;
4. Albinas Rimvydas Kuskas – geografas, gamtos m. dr., tyrinėjo Bartninkų krašto ežerynus, domėjosi upyno raida ir likimu;
5. Marija Purvinienė – architektė, tyrinėjo senąsias kapines ir antkapinius paminklus, domėjosi jų stilistiniais ypatumais;
6. Martynas Purvinas – architektas, humanitarinių m. dr., tyrinėjo Bartninkų ir Lankeliškių valsčių kaimų raidą XVIII–XX a.;
7. Biruta Švagždienė – socialinių m. dr., domėjosi liaudies pedagogika: vaikų moraliniu ir darbinio auklėjimu, žaislais, tradiciniais žaidimais;
8. Ieva Švarcaitė – gamtos m. dr., tyrinėjo Bartninkų apylinkių litogeninį pamatą ir antropogeninį performavimą;
9. Marija Rupeikienė – architektė, humanitarinių m. dr., tyrinėjo Bartninkų valsčiaus sakralinių pastatų ir parapijos trobesių architektūrą;
10. Goda Rupeikaitė – menotyros magistrė (kino ir TV vadybininkė), dalyvavo parengiamuose ekspedicijos darbuose – rinko spausdintą medžiagą apie dr. J. Basanavičių ir kitus žymius žmones, sistemino surinktą medžiagą apie Bartninkų istoriją, planavo filmavimo darbus.
11. Ekspedicijoje dalyvavo fotografas Klaudijus Driskius, kuris vežiojo gamtos m. dr. Ievą Švarcaitę po Bartninkų apylinkes, įamžino įdomiausius objektus ir dirbančius ekspedicijos dalyvius.

Prieš ekspediciją jos vadovas Antanas Rupeika lankėsi Vilkaviškyje, Ožkabaliuose ir Bartninkuose, važinėjo po apylinkes, fotografavo, parengė lankstinuką apie monografiją „Bartninkai. Lankeliškiai“. Vadovas lankėsi Vilkaviškio krašto muziejuje, tarėsi dėl straipsnių rengiamai monografijai, Vilkaviškio laikraščio redakcijai pateikė informaciją apie būsimą ekspediciją ir monografiją.

„Versmės“ leidykla išleido lankstinuką apie Bartninkus ir Lankeliškius 200 egzempliorių tiražu. Jame pateikta trumpa informacija apie rengiamą monografiją, pateikta Bartninkų miestelio ir apylinkių nuotraukų. Lankstinukai prieš ekspediciją išdalinti seniūnijos darbuotojams, o jos metu – ekspedicijos dalyviams ir gyventojams.



Prieš ekspediciją jos vadovui talkino Bartninkų seniūno pavaduotoja Ramutė Sakalauskienė ir seniūnijos darbuotojas Pranas Sutkaitis, kuris vežiojo po apylinkes. Buvo parengti smulkūs vietovės žemėlapiai ir seniausių Bartninkų ir Lankeliškių bei jų apylinkėse gyvenančių žmonių sąrašai – jie išdalinti ekspedicijos dalyviams. Ekspedicijos dalyviams taip pat talkino seniūnijos darbuotojai. Jie patarė ieškant senųjų sodybų, nurodė, kas galėtų suteikti informacijos. Po apylinkes ir buvusias dvarų sodybas vežiojo Pranas Sutkaitis.

Rinkti spausdintą medžiagą padėjo bibliotekos vedėja Birutė Banackienė.

Ekspedicijos dalyviai lankėsi pas daugelį Bartninkų ir jų apylinkių gyventojų, surinko įdomios informacijos. Tyrinėjant bažnyčios architektūrą, informaciją padėjo surinkti Bartninkų klebonas.

Ekspedicijoje surinkta daug vertingos informacijos ir spausdintos medžiagos, užrašyta nemažai gyventojų prisiminimų, aplankytos senosios sodybos ir dvarvietės, bendrauta su vietos gyventojais. Surinkta medžiaga sisteminama pagal temas. Vėliau ji bus apibendrinta ir panaudota rašant straipsnius monografijai.

Dalis ekspedicijos dalyvių gyveno Babeckų sodyboje, o kiti – Vygreliuose, Algimanto Džermeikos sodyboje. Ekspedicijos vadovas dėkingas sodybų savininkams už suteiktą prieglobstį.

Ekspedicijos vadovo nuomone, būtina tęsti Bartninkų ir Lankeliškių vietovių tyrimus ir 2013 metais.

Ekspedicijos vadovas, monografijos „Bartninkai. Lankeliškiai“  
vyr. redaktorius Antanas Rupeika, 2012 06 29

## Apie Alantos 2012 m. lokalinių tyrimų ekspediciją

Ekspedicijos dalyviai: A. Dominauskas (ekspedicijos vadovas), A. Pivoras, I. Šlepavičiūtė, M. Zigmantaitė, A. Čeredaitė, R. Tamašauskas, J. Satkūnas, R. Gecevičienė, H. Jatautis, A. Satkūnas, A. Jakučionis, A. Semionovas, kiti Alantos bendruomenės atstovai (apie juos pateikta dienoraštyje).



*Alantos ekspedicijos  
dalyvė kalbina  
pateikėja*



*Alantos ekspedicijos dalyviai*

*Alantos ekspedicijos dalyviai. Antras iš kairės – Alantos ekspedicijos vadovas Alfredas Dominauskas*

Dalyviai apsisistojo Alantos technologijų ir verslo mokyklos viešbutyje. Sąlygos dirbti ir ilsėtis geros. Susitikime su visuomenės atstovais pažadėta suteikti visokeriopą pagalbą ekspedicijos dalyviams. Tyrinėtų mokslinių darbų temos:

1. Dr. Jonas Satkūnas, mokslininkas. Alantos apylinkių geografinė žemės sandara, vandenys (mokslinio straipsnio su-tartis bus pateikta vėliau).
2. Aurelija Čeredaitė, meno žinovė. Alantos seniūnijos kultūros žmonės, tautodailininkai ir jų darbų vertinimas.
3. Marta Zigmantaitė, Kauno architektūros ir urbanistikos tyrimų centras. Alantos valsčiaus architektūros ir urba-nistikos paveldas.

4. Ingrida Šlepavičiūtė, VDU Etnologijos ir folkloristikos katedros doktorantė, jaunesnioji darbuotoja. Mistiniai senų žmonių (75–92 m.) pasakojimai, padavimais apipintas kraštas.
5. Rytas Tamašauskas, Kėdainių savivaldybės administracijos Švietimo skyriaus vyriausiasis specialistas, kraštotyrininkas. Alantos mėgėjų teatras 1907–1915 m. Profesorius Fabijonas Kemėšis Žemės ūko akademijoje.
6. Antanas Pivoras, rašytojas, monografijos „Alanta“ bendraautoris. Alantiškių tarmių ypatybės, valsčiaus teritorijos keitimasis.
7. Tadas Šidiškis, mokslininkas. Alantos krašto alkavietės, Valiulio akmuo.
8. Henrikas Jatautis, pensininkas, buvęs mokytojas. Žydai Alantoje.
9. Antanas Jakučionis, pensininkas, buvęs mokytojas. Alantos mokyklos kronika.

Aš, kaip ekspedicijos vadovas, narių kvalifikaciją vertinčiau gerai. Ekspedicija vyko patenkinamai.

Ekspedicijos vadovas, monografijos „Alanta“ vyr. redaktorius  
Alfredas Dominauskas, 2012 07 05

### Apie Mosėdžio 2012 m. lokalinių tyrimų ekspediciją

2012 m. liepos 2–8 d. vykusioje „Versmės“ leidyklos ekspedicijoje į Mosėdį ir jo apylinkes dalyvavo 18 mokslininkų ir vietinių straipsnių autorių.

„Versmės“ leidyklos „Mosėdžio“ monografijos autorių lauko tyrimų ekspedicija vyko sklandžiai. Nakvyne pasirūpino Mosėdžio svečių namų „Kaštonas“ direktorius Algis Reliuga. Ekspedicijos dalyviams aktyviai talkino sutikti mosėdiškiai. Jie nukreipdavo ekspedicijos dalyvius pas reikiamus žmones ir į svarbias vietas.

Svarbios informacijos apie pateikėjus suteikė įvairių seniūnijų darbuotojai ir bibliotekininkai. Į ekspedicijos vietas tyrėjai buvo vežami seniūnijos, Mosėdžio gimnazijos ir organizatorių nuosavu transportu. Iš žadėjusio ekspedicijoje dalyvauti 21 autoriaus dalyvavo 18, kiti medžiagą straipsniams ketina rinkti kitu laiku. Apie ekspedicijos darbą buvo informuota rajono spaudoje. Ekspedicijos metu visiems atvykusiems dalyviams buvo išdalinti rajono žemėlapiai, kuriuose nurodyta valsčiaus teritorija. Kiekvieną vakarą buvo aptariami tos dienos ir numatomi rytojaus darbai. Ne vieną vakarą sėdėta iki vėlumos pasakojant įvairius nutikimus ekspedicijoje.

Geologės Monika Melešytė ir Irma Vėjelytė tyrė Mosėdžio valsčiaus riedulių petrografinę sudėtį. Ekspedicijoje tirta: Šačių miestelyje – Šačių bažnyčios pamatų riedulių petrografinė sudėtis, bažnyčios tvoros rieduliai, vietinių akmenų krūva; senosios Rupų kapinės; Kulalių skaldyklos akmenynas; Krakių malūnas; Šilalės aukuras ir kūlis; Mosėdžio akmenų muziejaus tvoros riedulių petrografinė charakteristika; atlikta Mosėdžio akmenų muziejaus riedulių ekspozicijos analizė; apibūdinti Akmenų gatvės rieduliai (link V. Into sodybos) Mosėdžio miestelyje ir V. Into sodybos tvoros akmenys.



*Patyrusieji Mosėdžio  
švietėjai ir  
kraštotyrininkai*



*Nuošali senųjų  
kuršių Erslos kaimelio  
senovinė bažnytelė,  
kapinės su medžio  
skulptūromis*

Inga Butrimaitė rinko medžiagą tema „Žmogus ir gyvenamoji aplinka“. Ji apsilankė Šatėse, Daukšiuose, Šliktinėje, Junduliuose, Krakėse, Udraliuose, Mosėdyje, surinko daug tautosakos.

Martynas Vingrys rinko medžiagą apie mitologines sakmes, kaukus, žiburius, prisiminimus apie Saulės užtemimą, domėjosi, kaip žmonės jį traktuoja.

Auksė Noreikaitė rinko etnografinę medžiagą apie Mosėdžio valsčiaus gyventojų ryšius su Latvija. Iš viso apklausti 34 pateikėjai.

Genovaitė Žukauskienė rinko medžiagą apie senuosius amatus ir moderniosios technikos plitimą. Surinkta informacijos apie 29 kaimus, apklausti 53 senieji valsčiaus gyventojai. Ekspedicijoje padaryta daug nuotraukų.

Marija Rupeikienė ir Antanas Rupeika rinko medžiagą apie Mosėdžio valsčiaus sakralinių pastatų ir parapijos trobesių architektūrą. Jie aplankė 10 vietovių, sudarė situacijų planus, apmatavo pastatus, patikrino esamus brėžinius, padarė daug pastatų nuotraukų.

Albinas Rimvydas Kuskas dirbo pagal pasirinktą temą „Mosėdžio slėniuotosios kraštovės raida ir sandara“. Reikėjo charakterizuoti upių slėnius ir senslėnius,

daugelį senųjų ir naujųjų karjerų, akmenynų, taip pat jų ryšį su kulto vietomis. Ekspedicijoje padaryta keli šimtai tikrųjų objektų nuotraukų.

Rimantas Eidėjus kaupė medžiagą apie dailės kūrinius ir dailės istoriją.

Jurga Eidėjienė rinko informaciją apie Mosėdžio valsčiuje gyvenusius dailininkus, domėjosi jų biografijomis, bažnytine daile.

Virgilijus Pajarskas, ekspedicijos vadovas, sprendė organizacinius klausimus, rinko informaciją apie Mosėdžio gamtininkų bendrijos įkūrimą ir veiklą.

Stasė Paulauskienė domėjosi „Tvarkdaraičio“ šventėmis Mosėdyje, o Valė Būdienė – komunistais nepriklausomoje Lietuvoje.

Ona Aldona Rimkevičienė kaupė medžiagą apie Laimos Dabrienės gyvenimą ir kūrybą, Alvydas Drakšas, ekspedicijos vadovas, – apie projekto „Krepšinis – mūsų aistra ir tradicijos“ įgyvendinimą Mosėdyje, Sonata Kinčienė – apie Mosėdžio tradicinius valgius ir jų receptus, Nijolė Vyniautienė – apie Mosėdžio bibliotekos istoriją.

### Susitikimai, renginiai

Liepos 7 d. ekspedicijos dalyviams buvo surengta išvyka į Šauklių krašto-vaizdžio draustinį, aplankytas penktas pagal dydį Lietuvoje akmuo – Šilalės kūlis, dubenėtieji aukojimo akmenys, lankytasi Respublikiniame Mosėdžio Vaclovo Into unikaliųjų akmenų muziejuje ir gydytojo Into sodyboje.

Ekspedicijos vadovas, monografijos „Mosėdis“ vyr. redaktorius Virgilijus Pajarskas, 2012 09 11

### Apie Kelmės 2012 m. lokalinių tyrimų ekspediciją

2012 m. liepos 9–15 d. vyko iš anksto planuota ekspedicija buvusiam Kelmės valsčiuje. Apie ekspediciją ir „Kelmės“ monografijos rengimo darbus buvo rašoma Kelmės rajoniniame laikraštyje „Bičiulis“.

Ekspedicija prasidėjo susirinkimu Kelmės savivaldybės salėje. Jame dalyvavo nemažai susidomėjusių monografija Kelmės krašto gyventojų, ekspedicijos dalyviai. Pora dalyvių dėl asmeninių priežasčių atsisakė dalyvauti ekspedicijoje, bet juos pakeitė kiti, kurie nebuvo užsirašę į ją vykti.

Suplanavę darbus ir pasirašę sutartis dalyviai išvyko pasirinktais ir suderintais maršrutais. Tačiau dėl to, kad Kelmės valsčiaus teritorija labai didelė (per 350 gyvenviečių, daugiau nei 30 dvarų), o ekspedicijos dalyvių buvo tik 10, trūko patirties, aprėpti viso Kelmės valsčiaus negalėjome.

Ekspedicijos dalyviai susitiko su žymiausiais ir seniausiais šių vietų gyventojais, užrašė jų pasakojimus, dainas ir giesmes, fotografavo. Dalyviai rinko medžiagą tokiomis temomis:

1. Prof. habil. dr. Alfonsas Motuzas važinėjo po valsčių ir rinko medžiagą savo jau anksčiau pradėtiems rašyti straipsniams apie Kelmės valsčiaus katalikiškas maldas ir giesmes, etninę muziką, liaudies pamaldumo praktiką.
2. Dr. Ieva Švarcaitė rinko medžiagą apie senąsias kaimų kapinaites ir Kelmės valsčiaus žemės gelmes.

3. Prof. Jonas Gudmonas – apie Kelmės valsčiaus dailininkus, žinomus nuo seniausių laikų iki dabar, taip pat provincijos dvasios aristokratą Vainių Urbonavičių, kartu su juo dirbo jo asmeniniame archyve.
4. Valdas Rutkūnas rinko Kelmės krašto liaudies dainas ir Gineikių kaimo dainavimo tradicijas.
5. Irena Sabaitytė rinko medžiagą apie Kelmės valsčiaus audimo tradicijas ir juostų audėją Loretą Račkauskienę.
6. Ramutė Masiulienė domėjosi Grauzikų dvaro, Grauzikų mokyklos likimu ir Gineikių kaimo istorija.
7. Genutė Macaitienė užrašė Maironių kaimo senų žmonių prisiminimus ir jų gyvenimo istorijas.
8. Stefanija Kundrotienė rinko medžiagą apie Kelmės krašto liaudies sanitariją, jos būklę seniau ir dabar.
9. Ekspedicijos vadovas Alfonsas Alijošius dirbo Kelmės krašto muziejuje, Žemaitės bibliotekoje, palaikė ryšius su savivaldybės administracija ir ekspedicijos dalyviais. Iš dalies rinko medžiagą apie Dubysos slėnio kraštovaizdžio ir gyventojų pasikeitimus.
10. Fotografas Edvardas Stankus važinėjo kartu su ekspedicijos dalyviais ir fiksavo visus objektus bei kalbintus žmones.
11. Anksčiau individualiai Marija Rupeikienė ir Antanas Rupeika važiavo, matavo, darė brėžinius, fotografavo visus Kelmės valsčiaus sakralinius pastatus ir parapijos trobesius, aprašė jų architektūrą.

Ekspedicijos pabaigoje įvyko bendras dalyvių susirinkimas – aptarimas ir apibendrinimas.

Ekspedicijos vadovas Alfonsas Alijošius, 2012 07 25

## Apie Panevėžio 2012 m. lokalinių tyrimų ekspediciją

Baigėsi savaitę trukusi ekspedicija Panevėžyje. Liko dirbti tik puikios jaunos savanorės studentės Ieva Bartaševičiūtė, Laura Misiūnaitė, Eglė Vilčiauskaitė. Susipažinęs ir užmezgęs ryšius su Panevėžio liuteronų, pravoslavų bendruomenių istorija, Dalius Gudeika jau ruošėsi į tarptautinę mokslinę konferenciją Meksikoje.

Susitikimai su įdomiausiais žmonėmis Panevėžyje buvo vaisingi. Maloniai ir dalykiškai vyko pirmasis pokalbis su per trisdešimt entuziastingų monografijos bendradarbių. Visus priėmęs Panevėžio kraštotyros muziejus atvėrė savo archyvus, talkino direktorius Arūnas Astramskas. Šiandien jau turime per 100 parašytų monografijos puslapių.

Monografijos sudarytoją prof. dr. Ritą Aleknaite-Bieliauskienę priėmė Panevėžio miesto meras Vitalijus

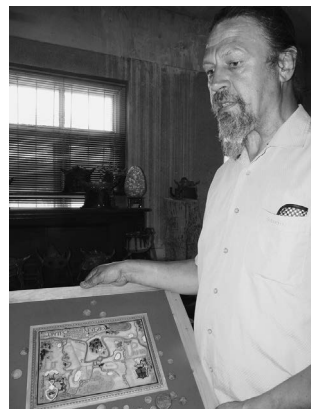

*Algirdas Jonušis su savo sukurtu Panevėžio proistoriniu žemėlapiu*

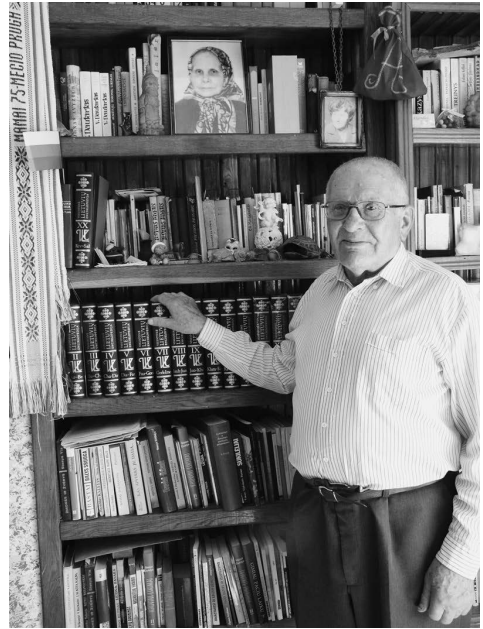

Satkevičius. Buvo kalbama apie monografijos poreikį, jos parengimo galimybes ir finansinės paramos galimybes.

Liepos 12 d. su 100-osios „Vermės“ ekspedicijos dalyviais susitiko iš Vilniaus atvykę „Vermės“ leidyklos bendradarbiai, žurnalistai, Lietuvos radijo „Klasikos“ programos atstovė. Susipažino su miesto istoriją puoselėjančiais žmonėmis, pamatė ir

*Senamiestiečių, Panevėžio gimimo vietos puoselėtoja Marija Paraščiakienė prie daug istorijos fragmentų slepiančio Nevėžio vandenų*

*Panevėžietis Algirdas Šaduikis, vienas iš nedaugelio šią dieną sulaukusių „plechavičiukų“*



*Panevėžio kraštotyros muziejaus bendradarbė su atvykusiųjų grupe prie miesto pradžią žyminčio akmens*

išgirdo miesto istorijos fragmentų. Susitikime su Panevėžio apskrities Gabrielės Petkevičaitės-Bitės bibliotekos darbuotojais direktorė Rima Maselytė pristatė kauptamus rankraštyno archyvus.

Apie ekspediciją, susitikimus rašė „Panevėžio balsas“, „Lietuvos rytas“, eteriye nuskambėjo pirmos radijo laidos.

Ekspedicijos vadovė, monografijos „Panevėžys“ vyr. redaktorė  
prof. Rita Aleknaitė-Bieliauskienė, 2012 07 20

## Apie Skuodo 2012 m. lokalinių tyrimų ekspediciją

2012 m. liepos 9–15 d. vyko iš anksto planuota ekspedicija buvusiame Skuodo valsčiuje. Ekspedicijos tikslas – surinkti papildomos medžiagos, patikslinti turimą ir parašyti straipsnių rengiamai monografijai. Ekspedicijos vadovas – monografijos „Skuodas“ vyriausiasis redaktorius ir sudarytojas Jonas Grušas. Ekspedicijoje dalyvavo 18 žmonių. Visi ekspedicijos tyrimo pagrindu parašys straipsnių monografijai. Dalyviai: Juozas Pabrėža, Juozas Šorys, Stasys Gutautas, Marija Rupeikienė, Antanas Rupeika, Tomas Petreikis, Virginijus Jocys, Genovaitė Žukauskienė, Janina Samulionytė, Gražina Žumbakienė, Vilija Galdikaitė, Alė Počiulpaitė, Nijolė Marcinkevičienė, Dalia Bernotaitė-Beliauskienė, Žydrė Petrauskaitė, Auksė Noreikaitė, Sandra Lileikytė, Simona Vyniautaitė.

Ekspedicijos dalyviai gyveno P. Žadeikio gimnazijos bendrabutyje šalia miesto centro. Buvo gana geros gyvenimo sąlygos. Tame pačiame pastate buvo salė, kurioje stovėjo kopijavimo aparatas, kompiuteris, buvo galima naudotis interneto ryšiu.

Ekspedicijos dalyviai naudojosi Aleksandrijos, Lenkimų seniūnijų, savivaldybės, bibliotekos transportu. Dalia Bernotaitė-Beliauskienė, Alė Počiulpaitė, V. Jocys, S. Gutautas atvyko ir važinėjo savo transportu.

Dalyviai valgė įvairiose vietose, kiti – kambariuose, nes šalia buvo prekybos centras, dirbęs iki vėlumos. Du ūkininkai buvo atvežę pieno, tad dalyviai galėjo nemokamai maitintis šviežiu ir rūgusiu pienu.

**Darbo pradžia.** Visi ekspedicijos dalyviai autobusu buvo nuvežti apžiūrėti pagrindinių valsčiaus teritorijoje esančių objektų, po to įvyko monografijos valsčiaus darbo grupės iš Skuodo ir ekspedicijos dalyvių bei savivaldybės administracijos susitikimas. Dalyvavo savivaldybė meras S. Vainoras, mero pavaduotoja L. Staniuvienė, „Mūsų žodžio“ vyr. redaktorė D. Zabitenė, architektas inspektorius A. Tubinas, Skuodo žemaičių draugijos tarybos nariai, koncertavo Skuodo folklorinis ansamblis „Vereta“. Pasidalinta savo išvalgomis, norais, pageidavimais ir kt. Pabaigoje visi vaišinosi žemaitiškais valgiais.

**Darbo tvarka.** Salėje buvo pakabintas didelis grafikas, kuriame buvo prašoma iš vakaro surašyti rytdienos pageidaujamos seniūnijos sąlyginius žymėjimus. Jau iš vakaro buvo užsakomas seniūnijų transportas, iš ryto tik patikslinama, nuvežami dalyviai. Visiems dalyviams buvo paruošti seniūnijų, miesto žemėlapiai, šalia buvo seniūnijų vyresnių gyventojų sąrašai, kuriuos buvo galima kopijuoti. Seniūnijose dalyviai buvo nuvežami, palydimi iki sodybų ir pamaitinami. Pateikėjai dažniausiai





Lenkimai

buvo perspėti, kad pas juos apsilankys ekspedicijos dalyviai. Po miestą dalyviai vaikštinėjo individualiai.

Laisvalaikio minučių beveik nebuvo, penktadienio pavakare beveik visi dalyvavo Žemaičių vienybės dienos minėjime ant Kubiliškių piliakalnio, kuris yra valsčiaus teritorijoje. Teko šventės dalyviams pristatyti, ką nuveikė ekspedicijoje.

**Darbo rezultatai.** Kadangi dalyviai buvo tik patys užsirašę į šio valsčiaus ekspediciją, liko nepaliestų temų. Todėl dar šių metų rudenį arba kitais metais bus organizuojama pakartotinė ekspedicija, ieškoma ekspedicijos dalyvių, laukiama jų darbų. Kadangi valsčiaus teritorijoje yra miestas – rajono centras, teks daugiau dėmesio skirti jam.

Mieste, seniūnijose, bendruomenėse, mokyklose buvo iškabinti ne tik lokaliųjų tyrimų, bet ir pačių pasigaminti plakatai apie būsimą ekspediciją, rajoniniame laikraštyje išspausdintas ekspedicijos vadovo straipsnis ir trumpa žinutė, kad ekspedicija dar nesibaigė. Ekspedicijos dalyviai turėjo leidyklos parengtus lankstinukus, kuriuos dalino prisistatydami pateikėjams. Informacija apie artėjančią ekspediciją per mišias buvo paskelbta Skuodo, Lenkimų bažnyčiose. Informacija apie būsimą ekspediciją įdėta ir savivaldybės interneto svetainėje [www.skuodas.lt](http://www.skuodas.lt).

**Išvados ir pastabos.** Dar yra pateikėjų, bet iš tikrųjų ekspediciją reikėjo rengti prieš dvidešimt metų – tada buvo gyvi tikrai geri pateikėjai, šiuo metu likęs tik vienas kitas. Reikės padirbėti prie daugelio temų, ieškant senųjų fotografijų. Ekspedicijai talkino savivaldybės meras S. Vainoras, mero pavaduotoja L. Staniuvienė, administracijos direktorius B. Stasiulis. Aleksandrijos seniūnijoje labai daug talkino ne tik seniūnas D. Valančiūnas – ir transportu, palydėjimu, maitinimu, bet ir Aleksandrijos bei Gėsalų bendruo-



Puodynė. Aleksandrija

menių atstovai, kiti žmonės. Labai daug dėmesio tvarkant gyventojų sąrašus, sprendžiant transporto ir palydėjimo klausimus skyrė Lenkimų seniūno pavaduotoja S. Petrauskienė, seniūnas R. Mikšta. Norėtuši paminėti kelias bibliotekininces – per atostogas talkinusią Gėsalų filialo bibliotekininę V. Rušinskienę, turinčią ir savo muziejų, Luknės filialo bibliotekininę B. Bružienę bei Kaukolikų filialo bibliotekininę B. Jonaitienę, kurios nepaisė valandų, talkino ir šeštadienį, ir sekmadienį.

Ekspedicijos vadovas, monografijos „Skuodas“  
vyr. redaktorius Jonas Grušas

## Apie Žygaičių 2012 m. lokalinių tyrimų ekspediciją

2012 m. liepos 9–15 d. Žygaičiuose vyko pirmoji „Vermės“ leidyklos kompleksinė lokalinių tyrimų ekspedicija. Joje dalyvavo 12 dalyvių: 6 atvyko iš Kauno, Vilniaus, Alytaus, Šiaulių, 6 buvo vietiniai žygaitiečiai.

Ekspedicijos vadovė – „Žygaičių“ monografijos vyriausioji redaktorė ir sudarytoja Zita Jakienė.

Ekspedicijos dalyviai:

1. Skaidrė Urbonienė – Lietuvos istorijos instituto mokslininkė, stažuotoja. Ekspedicijoje tyrimų sritis – kryždirbystės tradicijos.
2. Jurgita Kilikauskienė – Kauno tautinės kultūros centro metodininkė, mokytoja. Ekspedicijoje tyrimų sritis – Žygaičių valsčiaus tautosaka.
3. Agnė Sadauskaitė – Vilniaus universiteto kultūros istorijos ir antropologijos trečiojo kurso studentė. Ekspedicijoje tyrimo sritis – Žygaičių valsčiaus šventės – atlaidai.
4. Ugnė Steponavičiūtė – Vilniaus universiteto kultūros istorijos ir antropologijos antrojo kurso studentė. Ekspedicijoje tyrimo sritis – liaudies medicina.
5. Giedrė Nausėdaitė – filologė. Tyrimo sritys – kalba (vietovardžiai, pavardės, pravardės, kraštui būdingesni ir įdomesni žodžiai), tautosaka (dainos, pasakojimai).
6. Regina Bliūdžiuvienė – lietuvių kalbos ir literatūros mokytoja. Tyrimo sritys – kalba (gyventojų pravardės, vietovardžiai), pasakojimai apie vietovardžius, Žygaičių kapinių antkapiniai įrašai.
7. Vladislovas Petrauskas – fitopatologas. Tyrimo sritys – gamta, kraštovaizdis, kaimų žmonių istorijos, prisiminimai.
8. Jonas Nairanauskas – Žygaičių kaimo bendruomenės pirmininkas. Tyrimo sritis – Žygaičių bendruomenės veikla ir jos sklaida.
9. Juozas Kuisys – UAB „Tauragės vandenys“ Energocecho – darbuotojų saugos ir sveikatos tarnybos inžinierius. Tyrimo sritys – prisiminimai apie Būdviečių kaimą, jo apylinkių, Kuisių giminės istorija.
10. Marija Rupeikienė – architektė, humanitarinių mokslų daktarė. Mokslinių tyrimų kryptys – sakralinė architektūra, žydų kultūros paveldas.

11. Antanas Rupeika – architektas, serijos monografijų „Gražiškiai“, „Bartininkai“, „Lankeliškiai“ vyr. redaktorius ir sudarytojas. Ekspedicijoje tyrinėjo Žygaičių valsčiaus sakralinių pastatų ir parapijos trobesių architektūrą.
12. Zita Jakienė – Tauragės rajono viešosios bibliotekos Žygaičių kaimo filialo vyr. bibliotekininkė, ekspedicijos vadovė. Ekspedicijoje tyrinėjo biblioteką (išikūrimas, patalpos, knygų fondai, skaitytojai, švietimo veikla).

Prieš ekspediciją atlikti ekspedicijos vadovo parengiamieji darbai, kurie numatyti „Versmės“ leidyklos „Lietuvos valsčių“ serijos autorių lokaliųjų tyrimų ekspedicijos į aprašomąsias vietas vadovo atmintinėje:

1. Pasirūpinta ekspedicijos dalyvių buities ir darbo sąlygomis, tai yra dalyvių nakvyne, maitinimu, transportu ekspedicijos metu.
2. „Versmės“ leidykloje parengti lankstinukai (300 vnt.) apie monografiją. Ekspedicijos metu kiekvienam dalyviui duota po 20 lankstinukų, kad lankydamiesi pas žmones galėtų skleisti informaciją apie rengiamą monografiją. Likusieji dalijami gyventojams ir visiems besidomintiems, mylintiems Žygaičius.
3. Parengtas ekspedicijos dalyviams skirtas vietovės žemėlapis. Jį rengė Lidija Kavaliauskienė – geografe, kartografe, Vilniaus universiteto mokslo darbuotoja.
4. Tauragės rajoniniam laikraščiui „Tauragės žinios“ parašytas informacinis pranešimas apie rengiamą ekspediciją į Žygaičius, prieš ekspedicijos pradžią jis buvo išspausdintas. („Žygaičiai ruošiasi svarbiam kultūriniam įvykiui – rengiama šio krašto monografija“, 2012 m. liepos 5 d.). Straipsnyje rašoma apie rengiamą „Žygaičių“ monografiją, jai skirtą ekspediciją, tikslą, dalyvius, leidiniui išspausdinti būtiną neatlygintą finansinę paramą.
5. Ekspedicija buvo pristatyta Žygaičių seniūnijos masiniuose renginiuose: Žygaičiuose per Šv. Petro ir Pauliaus atleidus ir Sartininkų kaimo šventėje „Sartininkams – 450 metų“. Renginiuose kalbėjo Jonas Nairanauskas – Žygaičių kaimo bendruomenės pirmininkas, „Žygaičių“ monografijos išleidimo iniciatyvinės grupės narys.
6. Prieš ekspediciją sudarytas ir išsiųstas „Versmės“ leidyklai numatomas ekspedicijos dalyvių sąrašas.
7. Parengtas ir išsiųstas „Versmės“ leidyklai ekspedicijos dalyviams reikiamų medžiagų ir įrangos sąrašas.
8. Sudarytas ir išsiųstas „Versmės“ leidyklai ekspedicijoje tyrinėjamų vietų, objektų, seniausių gyventojų sąrašas. Seniausių gyventojų sąrašą sudarė Žygaičių seniūno pavaduotoja Rita Narbutienė.
9. Apskaičiuotos ekspedicijos išlaidos ir pateiktos „Versmės“ leidyklai.
10. Liepos 5 d. iš „Versmės“ leidyklos buhalterijos paimta 2 200 Lt, skirtų ekspedicijos išlaidoms apmokėti, dokumentų

blankai (autorinių darbų sutartys, suvestinės, žiniaraščiai, kasos išlaidų orderiai ir kt.), ekspedicijos dalyviams reikalinga įranga, reikmenys ir eksploatacinės medžiagos, ekspedicijos dalyvių prisegamosios vardinės kortelės.

Žygaičių valsčiaus gyvenamųjų vietų sąrašė yra 42 kaimai. Serijos monografijų žemėlapių sudarytojos kartografės Lidijos Kavaliauskienės parengtame Žygaičių valsčiaus žemėlapyje ekspedicijos dalyviai galėjo pamatyti visą valsčiaus teritoriją, o pirmąją dieną nubrėžti lankytinų vietovių maršrutą. Seniausių gyventojų sąrašas padėjo ekspeditoriams atsirinkti žmones, kuriuos reikėtų aplankyti.

Ekspedicija po buvusį Žygaičių valsčių vyko sklandžiai – aplankyta daug vietų, objektų, bendrauta su įvairaus amžiaus gyventojais.

Mokslininkė Skaistė Urbonienė ekspedicijoje domėjosi Žygaičių valsčiaus kryždirbystės tradicijomis: fiksavo išlikusius senuosius ir naujus mažosios architektūros paminklus (kryžius, koplytstulpius, koplytėles), klausinėjo žmonių apie tų paminklų statymo priežastis, meistrus.

Kauno tautinės kultūros centro metodininkė mokytoja Jurgita Kilikauskienė ekspedicijoje rinko tautosaką – dainas, ieškojo padavimų, sakmių, smulkiosios tautosakos. Vyko į Sartininkų, Skiržemės kaimus, apklausė gimusiuosius 1926–1945 m. Žygaičių miestelyje, lankė gyventojus, gimusius 1922–1940 m. Žygaičių gyventojos pateikė ir nemažai savo užrašytų dainų. Sąsiuviniai buvo nufotografuoti. Žygaičių seniūnijos bibliotekoje nukopijuota Žygaičių gimnazijos mokytojų surinkta tautosaka, orų spėjimai. Ekspedicijos dalyvė aplankė Vizbarų, Stokaičių kaimų vyresnio amžiaus gyventojus. Lankytasi ir Būdviečių, Pabūdviečių kaimuose – čia pateikėjai panašaus amžiaus kaip ir kituose minėtuose kaimuose. Į diktofoną įrašyta dainų, pasakojimų, padavimų. Gautas dainų sąsiuvinis, kuriame yra romansai ir kitokios dainos, užrašytos 1957–1961 m.

Agnė Sadauskaitė, Vilniaus universiteto kultūros istorijos ir antropologijos trečiojo kurso studentė, rinko medžiagą apie kaimo šventes – atlaidus. Ji aplankė tuos gyventojus, kurie gimė ir augo šiame krašte, religingas, giedojusias ir dar dabar giedančias moteris bažnyčios chore, dalyvavusias rengiant atlaidų šventę, šeimas, kurios turėjo galimybę artimiau pabendrauti su kunigais. Atrankos metodas pagal tokius kriterijus leido suburti grupelę pateikėjų, kurie pateikė nemažai informacijos apie atlaidus, pasirengimą jiems. Nufotografuotos nuotraukos, kurios gautos iš pateikėjų.

Ugnė Steponavičiūtė, Vilniaus universiteto kultūros istorijos ir antropologijos antrojo kurso studentė, ekspedicijoje rinko medžiagą „Žygaičių“ monografijos straipsniui apie liaudies mediciną. Šiai tyrimo sričiai pasirinktos senyvo amžiaus moterys – jų klausta apie žoleles, jų paruošimą, naudojimo būdus, paskirtį.

Filologė Giedrė Nausėdaitė domėjosi Kęsčių ir Būdviečių kaimų vietovardžiais, pavardėmis, pravardėmis, kraštui būdingesniais ir įdomesniais žodžiais, tautosaka – dainomis, pasakojimais.

Lietuvių kalbos ir literatūros mokytoja Regina Bliūdžiuvienė domėjosi vietovardžių kilme, pasakojimais apie vietovardžius, žmonių pravardėmis, krašto tarmiškais žodžiais, patarlėmis, frazeologija. Lankėsi Žygaičių, senosiose Pryšmantų, Aukštupių, Skiržemės kaimų kapinaitėse – ieškojo antkapinių įrašų.

Fitopatologas Vladislovas Petrauskas rinko medžiagą „Žygaičių“ monografijos straipsniams apie kraštovaizdį, domėjosi ilgaamžių žmonių biografijomis, tremtiniais, jų pasakojimais apie tremtį.

Jonas Nairanauskas, Žygaičių kaimo bendruomenės pirmininkas, vienas „Žygaičių“ monografijos iniciatorių, vežė ekspedicijos dalyvius pas gyventojus, rūpinosi dalyvių maitinimu, domėjosi buvusio valsčiaus teritorijoje veikiančių bendruomeninių organizacijų veikla ir jų sklaida.

Juozas Kuisys, UAB „Tauragės vandenys“ Energocecho – darbuotojų saugos ir sveikatos tarnybos inžinierius, turi išskirtinių pomėgių. Jis užrašė prisiminimus apie Būdviečių kaimą ir jo apylinkių, Kuisių giminės istoriją.

Žygaičių kaimo filialo vyr. bibliotekininė Zita Jakienė – ekspedicijos vadovė, monografijos vyr. redaktorė. Ji rinko medžiagą apie biblioteką (išikūrimas, patalpos, knygų fondai, skaitytojai, šviečiamoji veikla), bibliotekininkus ir jų likimus.

Architektė, humanitarinių mokslų daktarė Marija Rupeikienė ir architektas Antanas Rupeika domėjosi ir rinko medžiagą apie Žygaičių valsčiaus sakralinių pastatų ir parapijos trobesių architektūrą.

Aptarę ekspedicijos organizavimą, jos eigą ir išgirdę dalyvių nuomonę, rezultatais esame patenkinti. Nesklandumai buvo tik dėl tokios veiklos organizavimo patirties stokos. Už įvairiapusę pagalbą dėkojame „Versmės“ leidyklos kolektyvui, Žygaičių seniūnui Vytautui Juškai ir jo vadovaujamam seniūnijos kolektyvui, Žygaičių gimnazijos direktorei Daivai Gabietaitei ir visiems gimnazijos bendruomenės nariams, bendruomenių „Elbenta“, „Sartupietis“, „Aukštadabrupis“, „Žygava“ nariams. Nuoširdžiai dėkojame visiems ekspedicijos dalyviams už kruopštų ir stropų darbą, pakantumą atsiradus nesklandumams ir buitiniams nepatogumams. Dėkojame visiems krašto žmonėms už supratingumą, geranorišką bendravimą su ekspedicijos dalyviais ir dosnų informacijos pateikimą, vaišingumą.

Ekspedicijos vadovė Zita Jakienė, 2012 07 25

## Apie Pabradės 2012 m. lokaliųjų tyrimų ekspediciją

2012 m. liepos 23–29 d. buvusioje Pabradės valsčiaus teritorijoje vyko pirmoji lokaliųjų tyrimų ekspedicija. Prieš jos pradžią apie ekspediciją maloniai sutiko informuoti parapijiečius Pabradės Švč. Mergelės Marijos, Šeimų karalienės, bažnyčios klebonas Janas Černiavskis, kviesdamas suteikti vertingos informacijos, ragindamas be baimės priimti ekspedicijos dalyvius. Rajono laikraštyje „Švenčionių kraštas“ (2012 m. liepos 21 d., Nr. 55(1199) išspausdinta informacija apie „Versmės“ leidyklos rengiamą ir leidžiamą „Lietuvos valsčių“ seriją ir įvyksiančią ekspediciją Pabradės krašte, parengtas buvusio valsčiaus žemėlapis, išspausdinta 200 lankstinukų apie Pabradės kraštą.

Ekspedicija prasidėjo jos dalyvių susitikimu Pabradės miesto seniūnijoje. Jame dalyvavo maloniai sutikę bendradarbiauti Pabradės miesto seniūnijos seniūnė Lucija Tunevič, Pabradės seniūnė Marija Sadovskaja ir Magūnų seniūnas Jonas Vaivilavičius. Jie sudarė seniausių gyventojų sąrašus, nurodė lankytinus ir fotografuotinus gamtos ir krašto kultūros paminklus. Ekspedicijos metu sutiko patys



arba skyrė seniūnijos darbuotojus palydėti fotografą Klaudijų Driskių, kitus ekspedicijos dalyvius po miškingas, gerokai viena nuo kitos nutolusias vietas.

*Pabradės ekspedicijos dalyviai. 2012 m.*

*K. Driskiaus nuotr.*

Pabradės ekspedicijoje dirbo 15 įvairių sričių atstovų, taip pat fotografas. Iki ekspedicijos Pabradės valsčiaus sakralinius pastatus ir parapijos trobesių architektūrą tyrinėjo architektai Antanas ir Marija Rupeikos. Po ekspedicijos atlikti tyrimų į Pabradę ketina atvykti Lietuvos socialinių tyrimų centro Sociologijos instituto darbuotojos Eugenija Krukauskienė ir Inija Trinkūnienė.

Ekspedicijos dalyviai fiksavo, rinko įvairią medžiagą monografijos straipsniams šiomis temomis:

1. Regina Mikštaitė-Čičiurkienė, VDU etnologijos programos doktorantė, – apie piemenavimo tradicijas, ūkininkavimą, tautinį paveldą (veltinių gaminimas); Rolandas Petkevičius, Lietuvos literatūros ir tautosakos instituto doktorantas, – apie būrimus, užkalbėtojus;
2. Joana Gruodytė, jungtinės LKI ir VDU doktorantūros programos doktorantė, – apie kalbų vartojimo ypatumus ir dabartinę kalbinę situaciją;
3. Jolanta Skirmantienė, LEU Socialinių komunikacijų instituto Socialinės pedagogikos dėstytoja, užrašinėjo dainas, kitą tautosaką;
4. Bronius Lazaraitis, buvęs Švenčionių profesinio regimo centro dėstytojas, kraštotyrininkas, rinko medžiagą apie prieštaringai buvusiam Pabradės valsčiuje vertinamą Pilsudskių šeimą ir jų įtaką šio krašto žmonių tautinei savimonei;



*Ekspedicijos dalyviai  
pas seniausią  
Magūnų gyventoją  
Janiną Kondratovič.  
K. Driskiaus nuotr.*

5. Asta Andrijauskienė, Margarita Šalnė, Pabradės „Ryto“ gimnazijos mokytojos, rinko ir sistemino Pabradės valsčiaus kapinių epitafijas;
6. Dangulė Grincevičienė, Pabradės „Ryto“ gimnazijos mokytoja, aprašė šventadienių ir šiokiadienių papročius, tradicijas;
7. Rasa Budrienė, Pabradės „Ryto“ gimnazijos mokytoja, kaupė ir sistemino medžiagą apie Pabradės krašto gamtos lobyną;
8. Vijolė Trofimova, Pabradės „Ryto“ gimnazijos mokytoja, kaupė medžiagą apie tremtį ir tremtinius;
9. Laima Jurevičienė, Pabradės „Ryto“ gimnazijos mokytoja, lankė žymiausius krašto žmones, fiksavo svarbiausius jų gyvenimo momentus, užrašė prisiminimus;
10. Gabrielė Balčiūnaitė, Kauno medicinos universiteto farmacijos magistrantūros programos studentė, domėjosi krašto vaistiniais augalais, jų naudojimu liaudies medicinoje;
11. Deividas Jonelis, Kauno taikomosios dailės mokyklos studentas, žemaitis, domėjosi šio krašto žmonių pasaulėjauta ir tautine savimone;
12. Ana Tunevič-Zenkevičienė, Tarptautinės teisės ir verslo aukštosios mokyklos studentė, vertė kalbinant pateiktą lenkų kalba, domėjosi Karkažiškės bažnyčios istorija, fiksavo seniausių Magūnų seniūnijos gyventojų praeities prisiminimus.
13. Klaudijus Driskius, fotografas, įamžino buvusio Pabradės valsčiaus gamtos ir kultūros paminklus, žmones, fiksavo ekspedicijos dalyvių darbo akimirkas;
14. Laima Markauskienė, Pabradės „Ryto“ gimnazijos direktorė, ekspedicijos vadovė, koordinavo ekspedicijos dalyvių darbą, lankė seniausius buvusio valsčiaus gyventojus.

Ekspedicijos dalyviai įsitikino, kad Pabradės, Prienų, Magūnų kraštas labai margas tautine sudėtimi, kultūra, sudėtingas kalbų įvairove, iki šiol tebejaučiantis istorinių virsmų pasekmes. Nemaža dalis šio krašto gyventojų yra atvykę iš Baltarusijos. Buvusio Pabradės valsčiaus teritoriją būtina tyrinėti įvairių sričių profesionalams.

Ekspedicija nesibaigė liepos 29 d. Ji tęsiasi, ypač vietos tyrėjams, nes atsirado naujų pažinčių, geranoriškų gyventojų, norinčių daug ką pasakyti ir papasakoti.

Dėkoju visiems ekspedicijos dalyviams, skyrusiems brangų laiką fiksuoti buvusio Pabradės valsčiaus ypatumus, fotografui Klaudijui Driskiui, sukūrusiam meninių fotografijų kolekciją, taip pat Pabradės globos namų direktorei Joletai Veronikai Dubauskienei, pasirūpinusiai ekspedicijos dalyvių apgyvendinimu. Ačiū seniūnams Lucijai Tunevič, Marijai Sadovskajai, Jonui Vaivilavičiui, geranoriškai bendravusiems su ekspedicijos dalyviais ir jiems talkinusiems, suvokiantiems, kad būsimoji monografija „Pabradė“ yra paminklas šiam kraštui ir jo žmonėms.

Ekspedicijos vadovė, monografijos „Pabradė“  
vyr. redaktorė Laima Markauskienė, 2012 08 13

## Apie Kupiškio ir Skapiškio 2012 m. lokalinių tyrimų ekspedicijas

Ekspedicijoje dalyvavo humanitarinių mokslų daktarai: architektas Vaidas Petrusis, vėliau prisijungė architektė Marija Rupeikienė, filologė, vertėja Genovaitė Dručkutė, istorikė, menotyrininkė Skaidrė Urbonienė, menotyrininkė Dalia Klajumienė, istorikė Aldona Vasiliauskienė, etnomuzikologė habil. dr. Daiva Račiūnaitė-Vyčiniene, o jai talkino Varsa Zakariene ir Vilija Dačinskienė. Dalyvavo mokslininkas, agronomas, agrochemikas, biomedicinos mokslų daktaras Vytautas Mašauskas, doktorantė Rimutė Garnevičiūtė, tyrinėjanti laidojimo papročius, biologas, Anykščių rajono meras Sigutis Obelevičius, zoologai Saulius Skuja ir Mantas Arbūzas, talkinantis kolegai ir atliekantis savo tyrimus, istorikas Simonas Jurkštaitis, architektas Antanas Rupeika, kultūros istorijos ir antropologijos studentai Aušra Jurčikonytė, Ernestas Raugala ir Eglė Udraitė, geografijos specialybės studentė Santa Neimanaitė.

Ekspedicijoje taip pat dalyvavo kupiškėnai istorikai Aušra Jonušytė (ekspedicijos vadovė, „Kupiškio“ ir „Skapiškio“ monografijų sudarytoja ir vyriausioji redaktorė), Kupiškio etnografijos muziejaus direktorė Violeta Aleknienė, Andrius Kleniauskas, Minijus Pučėta, menotyrininkė Donata Jutkienė, bibliotekininkė Danutė Baronienė, Kupiškio rajono viešosios bibliotekos direktorės pavaduotoja Lina Matiukaitė ir bibliotekininkė Jolita Pypinienė.

Architektas V. Petrusis ekspedicijos metu surinko medžiagos apie sovietmečio architektūrą ir urbanistinę raidą, agronomas V. Mašauskas – apie buvusio Skapiškio valsčiaus prieškario ir sovietinės kolektyvizacijos bei nepriklausomybės dvidešimtmečio ūkininkavimo ypatybes.

Etnomuzikologė D. Račiūnaitė-Vyčiniene su pagalbinkėmis rinko medžiagą apie senuosius giedotojus. Menotyrininkė S. Urbonienė domėjosi kryždirbystės tradicijomis ir kryžių meistrais bei jų darbais.

Studentai pasirinko mažai Kupiškyje tyrinėtus gyventojų bendravimo ypatumus ir laidojimo papročius, šarvojimo, gedėjimo apeigas, dvasinį jų turinį ir laidojimo vietą.



Istorikas S. Jurkštaitis Kupiškyje aptiko neįprastą reiškinį tarp čia gyvenusių žydų: apie 1928 m. dalis jų dirbo žemės ūkio darbus, tuo tarpu kitur tokia veikla nėra užfiksuota.

Iš Kupiškio kilusi filologė ir vertėja dr. G. Dručkutė, jau seniai pradėjusi rinkti medžiagą apie rašytoją Juozą Baltušį, gilinosi į jo kūrybą, domėjosi, kas siejo poetą Maironį, vyskupą Motiejų Valančių su Skapiškiu.

Bibliotekininkės L. Matiukaitė, D. Baronienė ir J. Pypinienė, jau anksčiau surinkusios medžiagą, pradėjo rašyti straipsnius apie dvarų, parapijų, įvairių draugijų bibliotekas, įvairiapusę krašto ugniagesių draugijų veiklą.

Zoologą M. Arbūzą, kilusį iš Skapiškio, jau pirmosiomis ekspedicijos dienomis lydėjo sėkmė – savo sodybos tvenkinyje jis rado itin retą rūšį šiuose kraštuose – raudonpilvę kūmutę. Į gegutės kukavimą panašius garsus skleidžiančios šios varlės įrašytos į Lietuvos raudonąją knygą. Taip pat gamtininkas pastebėjo į minėtą leidinį įrašytą žaliają rūpužę.

Kitas kupiškėnams gerai pažįstamas gamtos mylėtojas ir tyrinėtojas S. Obelvičius netoli Kupiškio aptiko retą augalą meškinį česnaką – vieną seniausių vaistinių augalų pasaulyje ir labai retą Lietuvoje.

„Kupiškio“ ir „Skapiškio“ monografijoms straipsnius rašo didelis būrys mokslininkų, nedalyvavusių ekspedicijoje. Moksliniai straipsniai, parašyti per tris mėnesius nuo jų įteikimo leidyklai, bus publikuojami „Vermės“ leidyklos elektroniniame serialiniame leidinyje „Lietuvos lokaliniai tyrimai“, svetainėje [www.llt.lt](http://www.llt.lt).

Sklandžiai vykusiai ekspedicijai talkino ir daug Kupiškio bei Skapiškio krašto šviesuolių ir pagalbininkų. Pasiruošti ekspedicijai padėjo Kultūros ir švietimo skyriaus vedėjas Rimantas Jocius, vyr. specialistė Irena Mockuvienė, Kupiškio rajono savivaldybės ūkio skyriaus vedėjas Edvardas Kareiva.

Dr. Aldona Vasiliauskienė ne tik rinko medžiagą savo straipsniams, bet ir buvo pagrindinė Skapiškyje dirbusių autorių maitintoja. Jonas Ragauskas iš Ožkinių kaimo surengė koncertą. Labai daug naudingos informacijos ir pagalbos sulaukta iš Kupiškio bibliotekininkių L. Matiukaitės, D. Baronienės, J. Pipynienės, Kupiškio etnografijos muziejaus direktorės Violetos Aleknienės, vyr. fondų saugotojos Lucijos Dobrickienės. Kupiškio verslo ir technologijos mokyklos direktorė Lina Kaušakienė su mokomojo viešbučio darbuotojomis užtikrino visavertį ekspedicijos dalyvių poilsį.

Daug nuotraukų iš kaimynų ir aplinkinių gyvenamųjų vietovių gyventojų surinko Elena Keršulienė iš Mičiūnų kaimo ir juodpėnietė Elena Šimonytė. Moterys, surinkusios didelį jų pluoštą, atveždavo monografijų sudarytojai ir prieš ekspediciją. Daug informacijos, dokumentų ir nuotraukų pateikė kraštotyrininkė Danutė Sokienė ir Lidija Mičiulienė iš Virbališkių. Tikimės sulaukti ir daugiau naudingos medžiagos jau pasibaigus ekspedicijai.

Ekspedicija baigėsi, bet darbai dar tik prasidėjo rengiant straipsnius ir iliustracinę medžiagą „Kupiškio“ ir „Skapiškio“ monografijoms.

Ekspedicijų vadovė, monografijų „Kupiškis“ ir „Skapiškis“ vyriausioji redaktorė Aušra Jonušytė, 2012 08 13

## Apie Dūkšto 2012 m. lokalinių tyrimų ekspediciją

2012 m. rugpjūčio 13–19 d. buvo surengta pirmoji kompleksinė lokalinių tyrimų ekspedicija Dūkšte ir jo apylinkėse.

Ekspedicijoje dalyvavo per 40 autorių: istorikas Laimonas Abarius; miškininkas, visuomenės veikėjas Jonas Rimantas Klimas; Aukštaitijos krašto poetė Veronika Varnienė, nekilnojamojo kultūros paveldo ekspertė Regina Žukauskienė; VGTU Architektūros pagrindų ir teorijos katedros docentas Dalius Vrubliauskas; dailininkė, tapytoja Edita Dalia Rakauskaitė; kraštotyrininkas Antanas Karmonas; švietimo ir kultūros veikėjai – Antanas Šimkūnas ir Leonas Bagdonas; Ignalinos Šv. Mergelės Marijos Gimimo bažnyčios klebonas Deimantas Braziulis; Dūkšto Šv. Stanislovo Kostkos bažnyčios monsinjoras Ignas Jakutis; Naujojo Daugėliščio Šv. Joakimo ir Onos bažnyčios klebonas Jonas Kardelis, aptarnaujantis Gedžiūnėlių parapiją; Prof. A. Hrebnickio muziejaus direktorė Renata Veličkienė; Dūkšto globos namų direktorė Teresa Svirkovičienė; Dūkšto vidurinės mokyklos direktorė Julija Griškienė; Dūkšto kultūros namų vedėja Lina Staliauskienė; Kazitiškio bibliotekos vyr. bibliotekininkė Gendrika Servutienė; Dūkšto bibliotekos vedėja Elvyra Mačiulienė; Kazitiškio seniūnijos laisvalaikio organizatorė Danutė Gasiūnienė; Dūkšto kultūros namų meno vadovė Dangutė Urbonienė; Dūkšto seniūnijos darbuotojos – Janina Andrejeva, Albina Chadarovič; paveldosaugininkė Elena Krapauskienė; Ignalinos r. laikraščio „Nauja vaga“ redaktorė Laimutė Miliuvienė; „Naujos



2012 m. rugpjūčio 13–19 d. „Vermės“ leidyklos Dūkšte ir jo apylinkėse rengiamoje pirmojoje kompleksinėje lokalinių tyrimų ekspedicijoje dalyvavo per 40 mokslininkų ir kraštotyrininkų

LEU Lituanistikos fakulteto studentė  
Aira Gurauskaitė įrašo tyrime dalyvaujančios  
Dūkšto apylinkių gyventojos balsą

vagos“ red. pavaduotoja Vida Gasparavičienė; rajono laikraščio „Mūsų Ignalina“ redaktorius Jonas Baltakis; Ignalinos kabelinės televizijos operatorius Marius Vilčinskas; istorikai Antanas ir Jovita Lesiai; dailėtyrininkė, menotyras mokslų daktarė Jolanta Zabulytė; humanitarinių mokslų daktaras Vidas Kavaliauskas; archeologas, humanitarinių mokslų daktaras Manvydas Vitkūnas; menotyrininkas Povilas Spurgevičius; Lietuvos mokinių neformalaus švietimo centro Gamtos ir ekologijos skyriaus vedėjas Almantas Kulbis; Vilniaus universiteto Gamtos fakulteto Botanikos katedros dėstytojas Sigitas Juzėnas; zoologas ichtiologas, biomedicinos mokslų daktaras Egidijus Bukelskis; gamtos mokslų daktaras Petras Šinkūnas; architektas Stanislovas Čepinskas bei jaunieji specialistai: dizainerė Asta Kibickaitė, LEU Lituanistikos fakulteto studentė Aira Gurauskaitė, Robertas Petručionis, studentė Justina Varnaitė.

Ekspedicijos vadovė, monografijos „Dūkštas“ vyr. redaktorė  
Živilė Gurauskienė, 2012 10 09

### Apie Druskininkų 2012 m. lokalinių tyrimų ekspediciją

„*Druskininkuose tiek mokslininkų vienoje vietoje dar nematėme*“, – prisipažino po miesto savivaldybės bibliotekoje 2012 m. birželio 24 d. įvykusio renginio žiūrovai, tarp jų – garsios TV žurnalistės. Renginys, kuriame dalyvavo „Vermės“ leidyklos autoriai, buvo iškilmingas, užsitęsė iki vėlumos. Matyti, kad žiūrovams patiko tai, ką aprašė į kurortą atvykę garbūs mokslininkai ir tyrėjai.

Vilniaus dailės akademijos dėstytoja M. Ptašek sulaukė klausimų apie pastatus, kurių stilistiką mokslininkė nagrinėjo aplankydama tas vietas, kur šie pastatai jau sunykę.

Pedagogė D. Žilienė tradiciškai įdomiai ir jautriai piešė kurorto jaunimo ugdytojų portretus, o daug vaikščioti viena mėgstanti žurnalistė D. Červokienė kalbino liaudies meteorologija ir psichologine gydymo sistema besidominčius vietinius gydytojus.

A. Kondraškienė lankėsi tuose kaimuose, kur gyveno jos šeima. Jos užrašyti atsiminimai labai brangūs, nes juose daug dainuojamosios tautosakos pavyzdžių.

Prof. A. Girdzijauskaitė, rašydama apie iškilią „Dainavos“ sanatorijos gydytoją E. Krikščiūnaitę, konsultavosi su ilgamečiu sanatorijų vyr. gydytoju J. Valskiu. Jis apgailestavo, kad dabar Druskininkai yra ne sveikatingumo paslaugas teikiantis kurortas, o verslininkų ir komersantų pramogų miestas.

Istoriko diplomą turinti N. Koženevskaja neslėpė pokario archyvuose



*Ekspedicijos Druskininkuose akimirkos.  
Centre – ekspedicijos Druskininkuose vadovas  
dr. Egidijus Mažintas. Ritos Aleknaitės-  
Bieliauskienės nuotraukos*



*Ekspedicijos Druskininkuose akimirkos*

radusi išdavysčių grandinę, kurios pėdsakai veda į kurorto apylinkes.

Pedagogas ir medikas V. Klevickas aprašė „Saulutės“ sanatorijos veiklą – jaunųjų šalies piliečių gydymą.

Prof. R. Aleknaitė-Bieliauskienė tęsė kultūrinių Druskininkų paieškas. Jos tyrimų sritis gana didelė – nuo Ž. Lifšico iki nūdienos muzikos ir kultūros raidos.

Žurnalistė L. Eitutytė aprašė kurorto sporto įvykius, rado daug puikių sportininkų, kilusių iš Druskininkų ir savo talentą atskleidusių Lietuvos rinktinėse.

Mokslininkai susitiko su kurorto tarybos nariu meru Ričardu Malinausku. Pranešėjai pasidžiaugė besiplečiančiu ir nuolat

gražėjančiu kurortu, todėl panorą apčiuopti senuosius savivaldos bruožus, nors jie ir išsimėtę kitų Baltarusijos bei Lenkijos miestų archyvuose.

Gamtos mokslų daktaras A. Lankelis, nors ir pasitraukė iš „Girios aido“ muziejaus direktoriaus pareigų, nudžiugino renginio svečius suradęs kvalifikuotų autorių, kurie praturtins straipsniais būsimos monografijos gamtos skyrių.

Buvusi mokytoja, pokario laisvės kovų dalyvio dukra A. Pigagienė aprašė išnykusius Cimakavo ir kitus kaimus.

Pedagogas doc. A. Piliponis, rašydamas apie kurorto paštą, ne tik paplušėjo archyvuose, bet ir susitiko su darbuotojais, dirbusiais šiame unikaliame, prie M. K. Čiurlionio gatvės kampo, priešais Druskonio ežerą, buvusiam pašte.

LEU studentė S. Neimanaitė pėsčiomis išvaikščiojo Ratnyčios upelio ištakas iki žiočių Nemuno kilpoje. Tai nesutrukdė jaunajai gamtos mokslų studentei nuvykti ir į Alytų, gauti reikalingų duomenų savo tyrimui.

Architektai Rupeikos atrado visas sakralias Druskininkų vietas, jas nufotografavo ir išmatavo, o buvusią Ratnyčios parapijos bažnytelę surado 15 km nuo Druskininkų. Medinė šventykla sėkmingai toliau naudojama kitame kaimelyje. Pasirodo, galima ir negriauti, tiesiog perkelti į tą vietą, kur žmonės ilgisi dvisingumo ir religinių tiesų.

Ekspedicijos dalyviai labai dėkingi „Parko vilos“ direktoriui, ne tik sudariusiam sąlygas specialistams kurti ir ilsėtis, bet ir išsaugojusiam unikalų senovinį pastatą, nepaveiktą modernių europinių remontų. Ekspedicijos dalyviai gyveno K. Dineikos alėjoje esančiame viešbutyje, kuriame išlikusi tarpukario architektūra.

Antroji „Versmės“ leidyklos ekspedicija šiame krašte išplėtė tyrėjų akiratį ir dominančių temų visumą. Būsimai monografijai „Druskininkai“ straipsnius rašo apie 100 autorių, savo srities profesionalų, taip pat Druskininkų kraštotyrininkai.

Ekspedicijos vadovas, „Druskininkų“ monografijos vyr. redaktorius dr. Egidijus Mažintas, 2012 09 20

## Apie Palangos 2012 m. lokaliųjų tyrimų ekspediciją

Šiais metais antroji ekspedicija Palangoje ir jos apylinkėse prasidėjo tuoj po Joninių – birželio 25-ąją. Nors kurortinis sezonas dar nebuvo išibėgėjęs, ir tokiu metu ekspedicijos dalyvius apgyvendinti nėra paprasta. Tačiau, kaip ir pernai, Palangos miesto savivaldybė rado galimybę pasirūpinti ekspedicijos dalyviais ir nemokamai apgyvendino juos Birutės alėjoje, visai šalia J. Basanavičiaus gatvės, viloje „Džiuljeta“. Žinoma, čia daug pagundų ieškoti malonumų, tačiau orai buvo palankūs tik dirbti, o ne pramogauti.

Pirmosios ekspedicijos dalyviai aprėpė daugelį gamtos, socialinių, švietimo, kalbos, etnologijos temų, o šiemet stengtasi tyrinėti politinio ir ekonominio gyvenimo, kultūros, architektūros ir verslo, amatų ir prekybos, sveikatos apsaugos klausimus.

Žinoma, kaip ir pernai, daugeliui ekspedicijos dalyvių padėjo susiorientuoti, naudingos informacijos pateikė Palangoje gimusi, šiuo metu Klaipėdoje gyvenanti universiteto magistrantė Dainora Lubytė. Keletas jos straipsnių jau leidykloje, dar kelis pažadėjo parašyti šiemet. Žurnalistė Laimutė Vasiliauskaitė-Rožukienė tyrinėjo savivaldos raidą ir pokyčius, domėjosi buvusių ir dabartinių Palangos vadovų darbais, jų biografijomis ir likimais.

Energetikos specialistė Aušra Tvarijonaitė susidomėjo Palangos aprūpinimo gamtos teikiama energija galimybėmis. Šalia Palangos sukasi vis daugiau vėjo jėgainių, todėl susirado šios srities specialistą Vladimira Truniavi, kuris ne tik surengė pažintinę ekskursiją į jėgainių parką, bet ir pateikė įdomios medžiagos

apie vėjo energetikos istoriją ir perspektyvas pajūryje. Jau pradėtas rengti straipsnis apie terminų požeminių vandenių panaudojimą.

Įdomu, kad patyręs žurnalistas Vytautas Žeimantas į ekspediciją atvažiavo taip gerai pasiruošęs, jog nustebino Palangos oro uosto vadovus žiniomis apie oro uosto istoriją – daugelis faktų jiems buvo neįžinoti, o pats ekspedicijos dalyvis turimą informaciją papildė gyvais oro uostų veteranų pasakojimais.

Būsimoji medikė Kamilė Plešnytė, jau skaičiusi pranešimus tarptautinėse mokslinėse konferencijose, greitai perprato, koks sudėtingas yra sveikatos apsaugos įstaigų, reabilitacijos centrų ir sveikuolių darbas kurorte, todėl sukaupe daug medžiagos publikacijoms.

Ieva Kaminskaitė surinko nemažai istorinės medžiagos, daug mačiusių žmonių pasakojimų apie prekybą ir turgaus veiklos pokyčius Palangoje.

Žurnalistei Monikai Grigūnienei teko nelengva užduotis ne tik ištyrinėti kulinarinį paveldą, bet ir paanalizuoti, kaip jis panaudojamas dabar Palangos restoranuose, kavinėse, valgyklose.

Palangoje visada kunkuliavo kultūrinis gyvenimas, o dabar jis tiesiog verda.

Susitikę su dailininku Juozu Griušiu aptarėme, kaip monografijoje pateikti net dvidešimtys dailininkų ir dar didesnio būrio tautodailininkų kūrybą.

Pedagogės Milda Staškevičienė ir jos dukra Greta bandė apžvelgti literatūrinę Palangą. Juk čia gyveno Antanas Venclova, Ignas Pikturna, Ramutė Skučaitė, Laimonas Tapinas ir didelis būrys literatų, jie paliko pėdsakų – rengė literatūros vakarus, susitikimus su skaitytojais ir panašiai.

Buvusi pedagogė Regina Skruibienė jau yra sukaupusi gausybę faktų apie gyvenamosios aplinkos pokyčius, grožio paieškas Palangoje, kartu su kitais ekspedicijos dalyviais šiomet domėjosi valsčiaus kaimų istorija, sodybų aplinka.

Ekspedicijos dalyviams daug padėjo Palangos miesto bibliotekos kraštotyros skyriaus vedėja Bronislava Spevekovienė, nes daug kraštotyros medžiagos sukaupta bibliotekoje. Jeigu ji netaps monografijos straipsniu, tai bent padės susiorientuoti, kur toliau gilintis, kaip tyrinėti pasirinktą temą.

Ekspedicija vyko sklandžiai, padirbėta efektyviai. Teliko visiems autoriams laiku pateiktų savo rašinius leidyklai. Kūrybinės jiems sėkmės!

Ekspedicijos vadovas, monografijos „Palanga“  
vyr. redaktorius Stanislovas Balčiūnas, 2012 08 13

## Apie Raseinių 2012 m. lokaliųjų tyrimų ekspediciją

Kaip ir prieš metus, pritariant „Raseinių“ monografijos iniciatyvinei grupei, Raseiniuose surengta pakartotinė ekspedicija, į kurią atvyko žymūs šalies mokslininkai, menotyrininkai, etninės kultūros specialistai.

„Vermės“ leidykla tęsia tautinio žodžio, etninės kultūros, valsčiaus, kaip valstybės židinio, populiarinimo tradicijas, surengė net du šimtus ekspedicijų po Lietuvą. Vargu ar Lietuvoje yra kita institucija, kuri gali pasigirti tokia tautiškuo ir patriotiškuo ugdymo statistika. Raseiniuose liepos pradžioje dirbo antroji ekspedicija – 99-oji „Vermės“ leidyklos organizuota lokaliųjų tyrimų ekspedicija.

Į ekspediciją atvyko ir medžiagą monografijai rinko istorikė V. Girininkienė ir T. Petreikis, LŽŪU dėstytojai – A. Steikūnienė, R. Povilaitis, Vilniaus dailės akademijos dėstytoja M. Ptašek, architektai Marija ir Antanas Rupeikos, pokario istorijos tyrinėtoja N. Koženevskaja, žurnalistas V. Vitkus, kraštotyrininkas J. Brigas, muzikologė, pedagogė Rita Aleknaitė-Bieliauskienė. VU lituanistė J. Bružaitė lankėsi visose Maironio pamėgtose vietose, surinko daug vertingos medžiagos. Žurnalistė L. Eitutytė vėl iš užmaršties prikėlė sporto metraščius, jos publikacijose atgijo sportinės kovos ir žaidimai. Etnologė dr. D. Šeškauskaitė domėjosi valsčiaus etnografija, kaip ir Vokietijos kraštotyrininkas dr. B. Gliwa, puikiai kalbantis lietuviškai ir ūkininkaujantis Raseinių apskrityje. Mokslininkas surinko lietuviškų vietovardžių, domėjosi pelkėmis. LEU studentas istorikas K. Noreika domėjosi Raseinių policija ir pokario metais. Mindaugas Tučkus talkino fotografuodamas.

Esame labai dėkingi Raseinių spec. vidurinės mokyklos administracijai ir direktorei, suteikusiai puikias sąlygas specialistams kurti ir ilsėtis. Vertinga „Vermės“ leidyklos dovana apdovanotas sparčiausiai vertingus straipsnius rašantis Viktoras Vitkus. Dabar jie su J. Brigiū yra svarbiausi Raseinių kultūros ir istorinio paveldo metraštininkai. Jonas Brigys išpareigojo monografijai pateikti daugiau kaip 30 publikacijų.

Ekspedicijos vadovas, „Raseinių“ monografijos  
vyr. redaktorius dr. Egidijus Mažintas, 2012 09 20

## Apie Babtų 2012 m. lokalinių tyrimų ekspediciją

Pakartotinė „Vermės“ lokalinių tyrimų ekspedicija Babtuose vyko 2012 m. liepos 9–15 d.

Pirmoji ekspedicija buvo surengta 2011 m. liepos 25–31 d. Į ją nepavyko pakviesti vietinės tarmės ypatybes tiriančių specialistų, nepakankamai tyrinėta etninė kultūra. Šiemet „Vermės“ leidykla sudarė galimybę užpildyti šias spragas.

Ekspedicijos vadovas – monografijos „Babtai“ vyriausiasis redaktorius ir sudarytojas Domijonas Šniukas.

Ekspedicijoje dalyvavo 5 asmenys: Lietuvių kalbos instituto darbuotojos – prof. dr. Danguolė Mikulėnienė ir doktorantė Laura Geržotaitė, Vilniaus universiteto Lietuvių kalbos katedros lektorė dr. Gintarė Judžentytė ir „Babtų“ monografijos vyriausiasis redaktorius ir sudarytojas Domijonas Šniukas. Penktasis ekspedicijos dalyvis – Vilniaus edukologijos universiteto prof. dr. Jonas Mardosa dėl didelio užimtumo su grupe studentų savaitę Babtuose darbuosis tik nuo rugpjūčio 1 d.

Visi ekspedicijos dalyviai sudarė autorines sutartis su leidykla, parengė atlikto darbo ataskaitas ir užpildė asmeninės veiklos anketas.

Babtų seniūno Jono Praškevičiaus rūpesčiu ekspedicijos dalyviai buvo apgyvendinti miestelyje, verslininko Jono Jegersko poilsio namuose-viešbutyje ant Nevėžio slėnio kranto. Jie turėjo galimybę gamintis valgi, skalbtis ir lygintis drabužius, žiūrėti televizorių, naudotis dušu ir kitais patogumais. Verslininkas tai traktavo kaip paramą būsimai „Babtų“ monografijai.

Ekspedicijos dalyvius pagal jų pageidavimą savo automobiliais vežiojo ekspedicijos vadovas D. Šniukas ir prof. D. Mikulėnienė.

Ekspedicijos dalyviai jokių pageidavimų dėl maitinimo nepareikšė. Jų dispozicijoje buvo miestelio kavinė ir maisto parduotuvės, šaldytuvas, dujinė viryklė ir elektrinis virdulys.

Ekspedicijos dalyviai susirinko liepos 9-osios rytą. Seniūnijoje įvyko susitikimas su seniūnu Jonu Praškevičiumi ir Babtų kraštotyros muziejaus vadove Janina Dunauskiene. Buvo išklausti abiejų pusių pageidavimai ir pažadai, dalyviai aprūpinti žemėlapiais, prisegamomis dalyvio kortelėmis, pagyvenusių pateikėjų sąrašais ir adresais. Ekspedicijos vadovas informavo, kaip laikytis darbo saugos reikalavimų (kur kreiptis sutrikus sveikata, nelaimės ir kt. atvejais). Šią dieną dalyviai iš esmės skyrė pažinčiai su kraštotyros muziejaus fondais. Radę numatomam straipsniui tinkamos medžiagos, ją galėjo nusikopijuoti, nusiskenuoti seniūnijoje, kur, kaip ir pernai, laukė paslaugi raštinės vedėja Rasa Jakaitė.

Ekspedicijos dalyviai savo maršrutus planuodavo iš vakaro. Ryte paprastai susirinkdavo seniūnijoje arba kraštotyros muziejuje (jie viename pastate), pasitikslindavo maršrutus, išklausydavo seniūno J. Praškevičiaus ir muziejaus vadovės J. Dunauskienės patarimų, pasiūlymų. Neretai pateikėjai būdavo išpėjami iš anksto, nes žmonės gerokai įbauginti sukčių. Apsilankius Stabaunyčiaus kaime pas buvusią politinę kalinę Ksaverą Drusienę, buvo sukelti ant kojų visi kaimynai ir jos giminaičiai. Panašiai atsitiko ir Kampų kaime.

Kaupti monografijai medžiagą nebuvo lengva, ypač kalbininkėms. Buvęs Babtų valsčius – Babtų seniūnija yra Kauno pašonėje, jis daro didelę įtaką. Sovietmečiu čia buvo įsteigti Sodininkystės ir daržininkystės institutas, Veterinarijos akademijos mokomasis ūkis, stambus Pagynės paukštininkystės ūkis. Į juos plūstelėjo žmonės iš kitų Lietuvos vietovių. Daug vietinių išblaškė tremtys, lageriai. Šiandien surasti XX a. trečiajame ar ketvirtajame dešimtmėčiuose gimusių žmogų jau nelengva. Praeityje čia gana plačiai buvo vartojama lenkų kalba, Nevėžis brėžia ribą tarp Lietuvos tarmių ir potarmių. Vis dėlto tyrėjams vertingų pateikėjų buvo rasta apsilankius Daubaruose, Kaniūkuose, Muniškėse, Panevėžiuke, Piepaliuose, Stabaunyčiuje, Vilkėnuose, Vosiškėse. (Išsamiau – kraštotyrininkų ataskaitose.) Monografijos kalbos skyriui po ekspedicijos bus parengti 4 straipsniai, panaudojant ir ilgamečio „Versmės“ talkininko dr. Kazio Morkūno čia kadaise surinktą medžiagą.

D. Šniukas daugiausia darbavosi Babtų kraštotyros muziejuje – rinko medžiagą apie sovietmečio krašto tremtinius ir politinius kalinius, žydų bendruomenę, kopijavo nuotraukas, identifikavo senkapius Piepalių ir Žemaitkiemio kaimuose.

Su Lietuvos sodininkystės ir daržininkystės instituto vadovybe buvo aiškintasi, kodėl vėluoja mokslininkų biografinio žinyno tvarkymas.

Liepos 13–15 d. vyko tradicinė Babtų vasaros šventė. Į ją šiemet atvyko Latvijos Tukumo rajono Pūrės apylinkės atstovai. Ekspedicijos dalyviai turėjo galimybę pamatyti renginius.

Ekspedicijai buvo skirtas naujas lankstinukas „Babtai“, kuris platintas seniūnijoje, Babtų bažnyčioje, lankantis pas pateikėjus. Dėl nedidelio dalyvių skaičiaus didesnių viešųjų ryšių akcijų buvo atsisakyta – nebuvo straipsnio vietos spaudoje, nesikreipta į Babtų kleboną dėl paviešinimo.



**Išvados.** Kad ir negausi, ekspedicija buvo sėkminga, nes surinkta (ar bus surinkta) medžiaga itin svarbiems skyriams – kalbos, etninės kultūros, istorijos. Organizuoti pakartotinę ekspediciją nebuvo lengva, nes priprašyti autorių, ypač rašančių minėtomis temomis, yra gana sunku. „Kalta“ ir „Versmės“ leidykla, smarkiai padidinusi rengiamų monografijų, taigi ir ekspedicijų, skaičių.

Norėtusi padėkoti prof. dr. D. Mikulėnienei, kuri ne tik subūrė darbščią komandą, bet ir pažadėjo atsiųsti 4 straipsnius iki šių metų Kalėdų.

Nežinau, ar tai įmanoma, bet būtų labai naudinga ekspediciją aprūpinti bent skeneriu. Mat vietose kompiuterių esama, bet kyla problemų norint nuskenuoti nuotraukas. Tenka arba prašyti, kad nuotraukas paskolintų, arba perfotografuoti. Pastaruoju atveju nukenčia jų kokybė.

Ekspedicijos metu jokių nemalonių įvykių ar atvejų nepasitaikė. Tiek tarpusavyje, tiek su Babtų seniūnijos atstovais buvo bendrauta atvirai ir draugiškai.

Leidyklos buhalterija laiku ir visiškai parengė visas ekspedicijai reikiamas priemones bei finansinius resursus.

Ekspedicijos vadovas Domijonas Šniukas, 2012 07 27

### Apie Panemunio 2012 m. lokaliųjų tyrimų ekspediciją

Pakartotinėje Panemunio ekspedicijoje 2012 m. liepos 10–22 d. dirbo 5 mokslininkai. Fizinių mokslų daktaras Rimvydas Kunskas tyrė buvusio Panemunio valsčiaus kraštovaizdžio formavimąsi poledynmečiu, buvusią vandentaką ir jos pokyčius, senslėnius, takoskyras.

Lietuvos gyventojų genocido ir rezistencijos tyrimo centro mokslo darbuotojas Stanislovas Buchaveckas rinko prisiminimus apie Antrojo pasaulinio karo pradžią ir Birželio sukilėlius Panemunio valsčiuje, bandė išsiaiškinti „apkasų“, kuriuos pirmosiomis karo dienomis kasė sovietų valdžios suvaryti vyrai ir kurie buvo panašūs į galias duobes, tikrąją paskirtį.

Kraštotyriminkas Vytautas Ikamas, kurio tėvas Petras Ikamas ir du tėvo broliai buvo Lietuvos kariuomenės savanoriai, rinko medžiagą apie trijų šimtų Panemunio valsčiaus partizanų kovos epizodus, išdavystes ir netektis, likusių gyvų partizanų likimus, partizanų ir jų šeimų patirtus gulagus ir tremtis.

Humanitarinių mokslų daktarė Gertrūda Naktinienė kaupė medžiagą apie kupiškėnų tarmės šnektas keturiose buvusio Panemunio valsčiaus parapijose (Čedasų, Kvetkų, Panemunio ir Suvainišio), įrašinėjo seniausiųjų amžiumi autochtonų šnektų tekstus į magnetofoną.

Panemunio ekspedicijos vadovas Venantas Mačiekus koordinavo tyrėjų darbą, rūpinosi jų apgyvendinimu ir transportavimu iš vieno bažnytkaimio į kitą, kaupė ikonografinę medžiagą. Dalį ekspedicijos laiko V. Mačiekus skyrė rengiamai „Kamajų“ monografijai.

Ekspedicijos vadovas, monografijos „Panemunis“ vyr. redaktorius Venantas Mačiekus, 2012 07 23

## Apie Kaltanėnų, Labanoro, Reškutėnų 2012 m. lokalinių tyrimų ekspediciją

Šių metų liepos 16–22 dienomis vyko antroji, pakartotinė, „Versmės“ leidyklos organizuota lokalinių tyrimų ekspedicija į Kaltanėnų kraštą. Ekspedicijoje dalyvavo 23 žmonės. Jai vadovavo monografijos „Kaltanėnai. Labanoras. Reškutėnai“ vyr. redaktorė Danutė Grigienė.

Kaip ir pernai, ekspedicijos dalyviai gyveno Kaltanėnų ugdymo ir turizmo centre, visą ekspedicijos laiką važinėjo dviračiais. Už tai esame dėkingi Kaltanėnų ugdymo ir turizmo centro direktoriui Kęstučiui Lisauskui.

Liepos 16 d. Kaltanėnų seniūnijos salėje, kurią nuo šių metų birželio 9 d. puošia pašventinti Kaltanėnų miestelio herbas ir vėliava, ekspedicijos dalyvius pradėjus darbus pasveikino ir pažadėjo visokeriopai remti monografijos rengimą Kaltanėnų seniūnas Tomas Rokickis.

Iš 23 šių metų ekspedicijos dalyvių net 12 Kaltanėnų ekspedicijoje dalyvavo antrą kartą ir toliau gilinosi į savo nagrinėjamas temas.

Etnologė Inga Butrimaitė uoliai ir profesionaliai kalbino daug senųjų vietos gyventojų apie žmogaus ryšį su gyvenamąja aplinka.

Etnologas doktorantas Rolandas Petkevičius šiais metais papildė medžiagą apie Kaltanėnų valsčiaus pietinio pakraščio kaimų, išsibarsčiusių Labanoro girioje, tradicinės liaudies medicinos patirtį.

Povilas Šimkavičius, jau parengęs monografijai kelis straipsnius, šiemet uoliai talkino Reškutėnų muziejininkei Viktorijai Lapėnienei ruošiant Reškutėnų mokyklos istoriją ir Reškutėnų kronikos detales.

Vytautas Navickas toliau gilinosi į kūdikių priežiūros, moterų sveikatos ir higienos tradicijas.

Monika Balikienė ieškojo tikėjimo bloga akimi apraiškų.

Pernai surinktą gausią medžiagą apie kaimų architektūros detales patikslino ir papildė Elvyra Straševičienė.

Antrus metus ekspedicijoje dirbo mūsų monografijos istorijos skyriaus redaktorius Stanislovas Buchaveckas, fotografas, žurnalistas Stanislovas Balčiūnas,



*Monografijos vyriausioji redaktorė ir ekspedicijos vadovė Danutė Grigienė*



*Siuvėja Bronė Vaitkūnienė Lietuvai atkūrus Nepriklausomybę pasiuvo trispalvę*



*Kaltanėnų ekspedicijos  
dalyviai*

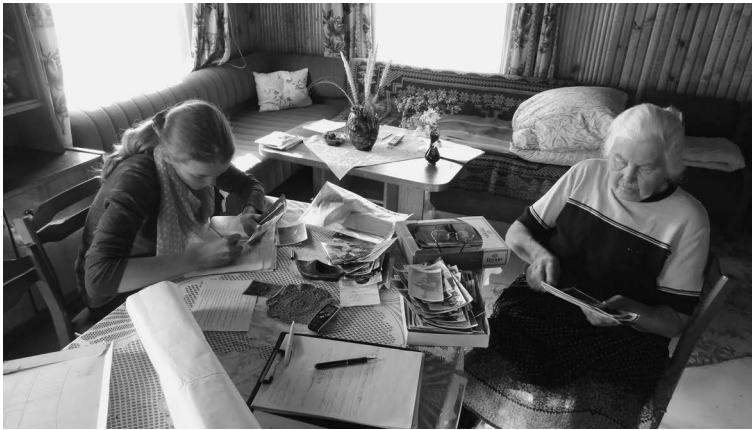

*Pas Aldoną  
Lazauskieneį lankėsi  
Dovilė Daukšaitė*



*Vilhelminą Tījūnėlieneį  
kalbina Aigustė  
Starkutė*

Švenčionėlių Mindaugo gimnazijos direktoriaus pavaduotoja Jūratė Guigienė ir kaltanėniškė gimnazistė Simona Breidokaitė, Vilniaus Gabijos gimnazijos istorikas Raimundas Trinkūnas ir gimnazistės Aigustė Starkutė bei Dovilė Daukšaitė.

Šiomet turėjome tikslą surinkti kuo daugiau autentiškos vietinės informacijos apie kaimų istorijas. Prieš pradėdant darbus daugelio knygų apie Lietuvos kaimus autorius Martynas Purvinas supažindino jaunuosius ekspedicijos dalyvius su kaimų istorijos ypatumais, pasidalino savo patirtimi renkant medžiagą ir pateikė klausimų šia tematika, kuris tikrai padėjo prakalbinti žinių pateikėjus. M. Purvinui talkino ne tik jaunieji padėjėjai, bet ir žmona Marija Purvinienė.

Lituanistas Benjaminas Kondratas keliavo po Kaltanėnų, Labanoro ir Reškutėnų apylinkes kūrėjų pėdsakais. Jo straipsnyje bus paminėti daugiau ar mažiau garsūs mūsų krašte gimę ar gyvenantys kūrėjai ir visiems žinomi garsūs rašytojai, poetai, pamėgę leisti vasaras mūsų krašto gamtos prieglobstyje.

Keliautojas, geografas Tadas Šidiškis papildė savo medžiagą apie mūsų krašto mitologines vietas.

Šių metų ekspedicijos sąrašė gausu mokslininkų – gamtininkų. Tai geologė Rimantė Guobytė, tyrinėjanti kvartero periodo palikimą, dirvožemininkė Virgilija Gregorauskienė, botanikė Zofija Sinkevičienė (būtent ji pasiūlė į Raudonąją knygą įrašyti augalą – ežerinę lobeliją, rastą tik keliuose netoli Kaltanėnų esančiuose ežeruose, panaudoti Kaltanėnų herbe).

Bene didžiausius atstumus dviračiu palei Žeimenos vingius, pelkėtas Kretono apylinkes ir Labanoro girios kalvynų bei ežerų labirintus įveikė geografas Rimvydas Kunskas. Nei fotoaparato gedimai, nei blogi orai nesutrukdė jam padaryti kelių šimtų svarbiausių geografinių objektų nuotraukų.

Gabijos gimnazijos geografė, ekspedicijos vadovė Danutė Grigienė, padedama ekspedicijos dalyvių, surinko daug naujų, niekur nemintų kaimų žemėvardžių, kurie bus sužymėti Kaltanėnų žemės vardyno žemėlapyje.

Ekspedicija baigėsi, bet darbai tęsiasi – rengiami straipsniai monografijai. Laukiame išsamių ir gražių.

Ekspedicijos vadovė, monografijos „Kaltanėnai. Labanoras. Reškutėnai“ vyriausioji redaktorė Danutė Grigienė, 2011 09 13

## Apie Ramygalos 2012 m. lokalinių tyrimų ekspediciją

2012 m. liepos 30–rugpjūčio 5 d. vyko ekspedicija į Ramygalą ir jos apylinkes. Ekspedicijoje dalyvavo 16 asmenų: du Lietuvos edukologijos universiteto profesoriai – istorikė, archeologė Ilona Vaškevičiūtė ir ekonomistas Antanas Svetikas, vienas mokslų daktaras – geografas Rimvydas Kunskas, „Žvaigždutės“ žurnalo vyriausiasis redaktorius rašytojas Jeronimas Laucius, Alvydas Samėnas, buvęs Vilniaus universiteto dėstytojas, Kauno apskrities viešosios bibliotekos direktorius, bibliotekininkas, kraštotyrininkas, Panevėžio kraštotyros muziejaus direktorius Arūnas Astramskas, Ramygalos seniūnijos seniūnas Valdas Chirvas, Ramygalos bažnyčios klebonas, poetas Edmundas Rinkevičius, Irena Zubauskienė, Ramygalos gimnazijos kraštotyros muziejaus vadovė Meilė Čeponienė, Ramygalos bibliote-

kos vedėja, ramygaliečių klubo „Žarčių liepsnelės“ vadovas, Lietuvos Sąjūdžio Ramygalos skyriaus pirmininkas, kraštotyriminkas Vincas Šidlauskas, Panevėžio r. invalidų draugijos pirmininkė, Panevėžio r. neįgaliųjų tarybos narė, kraštotyriminkė Liudvika Marija Basijokienė, Panevėžio švietimo ir kultūros darbuotojas, kraštotyriminkas Vytautas Adomaitis ir kt., jau parašę įdomių ir vertingų straipsnių monografijai „Ramygala“. Dvi ekspedicijos dalyvės – Daiva Leckienė, Ramygalos gimnazijos bibliotekininkė, ir Asta Žemkauskienė, Ramygalos gimnazijos mokytoja, dėl asmeninių priežasčių ekspedicijoje nedalyvavo.



*Redaktorė ramygalietė Gražina Navalinskienė ir ramygalietis Vincas Šidlauskas.  
K. Driskiaus nuotr.*

Kiekvienam ekspedicijos dalyviui buvo parengti aplankai. Juose – Ramygalos krašto žemėlapis su pažymėtu kiekvienos dienos ekspedicijos maršrutu, maršruto aprašas (su kaimų pavadinimais), ekspedicijos dalyvio veiklos ataskaitos blankai, straipsnių monografijai rašymo planas, klausimynai vietovių gyventojams, patarimai, kokius faktus apie asmenis fiksuoti, kokią medžiagą rinkti apie vietas, kaip parengti ekspedicijos dalyvio individualios veiklos ataskaitą.

Ekspedicijos dalyviai lankėsi 47 Ramygalos seniūnijos kaimuose: Linogiryje, Rimaisuose, Masiukuose, Černiauskynėje, Liubartuose, Žudžiuose, Janioniuose, Joskilduose, Girelėje, Paežeryje, Papiškiuose, Duburiuose, Garuckuose, Sokeliuose, Kunigiškiuose, Nendrytėje, Mėtitiniuose, Klebonuose, Šambalioniškyje, Džiugailiuose, Giedraitynėje, Pakščiuose, Gabuluose, Mikoliškyje, Jutkiškyje, Piktagalyje, Glebauskuose, Šlekiuose, Jovaišiuose, Butkiškyje, Daukšynėje, Užvermenėje, Šukionyse, Stebėkiuose, Ažuolytėje, Gudeliuose, Gudeliukuose, Kraujeliuose, Užartėlėje, Pavermenėje, Padvarninkuose, Šilaičiuose, Žižmiuose, Pociūnuose, Praperšoje ir kt. Transporto priemonėmis ekspediciją aprūpino Panevėžio r. savivaldybė ir jos meras Povilas Žagunis, Ramygalos seniūnijos seniūnas V. Chirvas.

Ekspedicijos metu lankytasi Kiškių šeimos namuose Linogiryje, Degenienės sodyboje Joskilduose, Romualdo Petruševičiaus sodyboje Žudžiuose, Antano Nykštelės ir Onos Čyplienės namuose Garuckų kaime, Elenos Baranauskaitės-Kardelienės sodyboje Sokeliuose, Joanos Kazlauskienės namuose Juodikonyse, Sauliaus Matekonio ir Stasės Zupkienės sodybose Ramygolkos kaime, Vaclovos ir Vyto Visocko namuose Šukionyse, Salvinos Ilekytės-Kievinienės sodyboje Šlekiuose, Vlado Kalvaičio ir Juliaus Gvergždžio namuose Gudeliuose, Petro Zupkos sodyboje Juškaičiuose, Angėlės ir Marijono Kielų sodyboje Kunigiškiuose, rašytojo Jeronimo Lauciaus tėviškėje Daukšynėje (rašytojas prie išlikusių sodybos medžių skaitė savo kūrinių ištraukų), monografijos „Ramygala“ straipsnio autorės Loretos Kubiliūnienės namuose Butkiškyje ir kt.

Ekspedicijos dalyviai susitiko su žymiausiaisiais, seniausiaisiais šių vietovių gyventojais, nufotografavo juos ir vietovių įdomiausius architektūros paminklus,



*Ramygalos ekspedicijos dalyviai Anciškio girininkijoje. Centre – ekspedicijos vadovė ir monografijos „Ramygala“ vyr. redaktorė Gražina Garuckaitė-Navalinskienė. Klaudijaus Driskiaus nuotr.*

seniausius pastatus, surinko daug senų laikų ir gyvenusių šiose vietovėse žmonių nuotraukų, įrašė ir užrašė įdomiausius pasakojimus, sudarė fotografuotinių objektų sąrašus, surinko seniausių lietuviškų dainų tekstų, senų dokumentų, kai kurie ramygaliečiai suteikė finansinę paramą rengiamai monografijai, Ramygalos seniūnijos seniūnas V. Chirvas susitarė su bendrove „Aukštadvaris“ dėl 600 Lt finansinės paramos rengiamai monografijai „Ramygala“.

Buvo pasirašytos sutartys su 5 asmenimis dėl straipsnių monografijai „Ramygala“ rašymo: su Ona Čypliene, buvusia Ramygalos savivaldybės darbuotoja (rašys straipsnį „Garuckų kaimo istorija“); Juliumi Gvergždžiu, Kauno technologijos universiteto dekanu (rašys straipsnį „Gudelių kaimo istorija“); Salvina Kievinienė, Kauno technologijos universiteto absolvente, dabar ūkininke (rašys straipsnį „Šlekių viensėdijos istorija“); Angėle Kielienė, ūkininke, maisto pramonės darbuotoja (rašys straipsnį „Kunigiškių kaimo istorija“); Marijonu Kiela, ūkininku (rašys straipsnį „Mano gyvenimo pomėgiai: kraštotyros muziejus namuose, Kunigiškių kaime“).

Ramygalos ir jos krašto gyventojams Ramygalos miesto bibliotekoje buvo suorganizuoti renginiai: rugpjūčio 1 d. – „Lyrinės ir filosofinės poezijos vakaras: Ramygalos bažnyčios klebono Edmundo Rinkevičiaus eilėraščiai“, rugpjūčio 2 d. – „XIX amžiaus Ramygala ir jos kraštas: Panevėžio kraštotyros muziejaus direktoriaus Arūno Astramsko paskaita“, rugpjūčio 3 d. – „Ramygalos kraštovaizdis: geografijos mokslų daktaro Rimvydo Kunsko paskaita“.

Ekspedicijos vadovė, monografijos „Ramygala“ vyr. redaktorė Gražina Navalinskienė, 2012 08 22

## Apie Vievio 2012 m. lokaliųjų tyrimų ekspediciją

„Vermės“ leidyklos organizuotos ekspedicijos į Vievį parengiamieji darbai prasidėjo likus keliems mėnesiams iki jos. Buvo išsiaiškinta, kur ekspedicijos dalyviai galės apsigyventi, preliminariai apsitarta dėl dalyvių aprūpinimo transportu. Likus kelioms dienoms iki ekspedicijos pradžios, padedant „Vermės“ leidyklos darbuotojams, buvo parengtas informacinis lankstinukas, pristatantis Vievio valsčių

ir būsimą monografiją. Be to, Vievio miesto žmonių susibūrimo vietose buvo iškabinti skelbimai, kuriuose pateikta informacija apie organizuojamą ekspediciją, jos tikslus, taip pat informacija apie ekspedicijos dalyvių ir vietos gyventojų susitikimą Vievio kelių muziejuje rugpjūčio 1 d.

Ekspedicija į Vievį prasidėjo jos dalyvių susirinkimu Vievio kultūros centro mažojoje salėje. Susitikimas nebuvo toks oficialus ir gausus kaip prieš metus, bet tie, kurie susirinko į senutėlių kultūros namų vasaros karščių alsuojančią salę, buvo pakilios ir darbingos nuotaikos. Susirinkusieji buvo supažindinti su ekspedicijos tikslais, uždaviniais, darbo organizavimo ypatumais, pasidalinta žmonių, galinčių padėti rūpimais klausimais, kontaktais. Ekspedicijos tyrimų aprėptis buvo gana



*Pakalniškių kaimo audėja*

didelė. Buvo lankomos vietovės ir žmonės, gyvenantys įvairiose buvusio valsčiaus teritorijos vietose, jo paribuose, o kartais ir už jo ribų (jei asmuo turėjo ryšių su Vievio valsčiaus teritorijoje esančiais objektais). Ekspedicijos metu atlikti tyrimai šiemet buvo daugiausia orientuoti į istoriją ir ypač etnokultūrą. Birutė Mikulytė, gretimo Kaišiadorių krašto kraštotyrininkė, visas jėgas skyrė senųjų amatų (kalvystės, žvejybos, bitininkystės, audimo, verpimo) ypatumams išsiaiškinti ir, be abejonės, atrasti pačius amatininkus ar jų palikuonis. Doktorantė Živilė Dapšauskaitė domėjosi gana specifine, bet be galo įdomia tema – „Užrašai ant fotografijų“. Ji tyrė jų kilmę, įvairovę, prasmę ir kt. Žurnalistas Vytautas Žeimantas ieškojo įvairioms temoms reikalingos medžiagos – nuo valsčiaus miškų iki kraštui svarbių žmonių gyvenimo istorijų. Daiva Červokienė aktyviai domėjosi Vievio valsčiaus naujakuriais. Šiemet daug dėmesio buvo skiriama pietinei valsčiaus teritorijos daliai, kurioje pavyko pakalbinti ir aprašyti itin įdomių ir labai skirtingo pobūdžio naujakurių. Almantas Kulbis, pakeitęs specializaciją, iš tikro gyvosios gamtos specialisto sužinojo nemažai gamtinių ir kultūrinių senųjų gėlių darželių ypatumų. Vievio ir jo apylinkių entuziastai gėlininkai, puoselėjantys senolių tradicijas, ypač draugiškai ir noriai dalinasi patirtimi ir žiniomis. Irena Šutinienė toliau gilinosi į praėjusiais metais pradėtus vietos mažumų etninio tapatumo tyrimus. Justinas Mickūnas, gilindamasis į Vievio parapijos istoriją, kalbino kadaise kunigavusius ir šiuo metu už valsčiaus ribų gyvenančius bažnyčios atstovus. Audronė Stepankevičiūtė rinko medžiagą apie Vievio miesto kultūrinį gyvenimą nuo pokario laikų iki šių dienų.

Reikia pasakyti, kad dėl gero organizuotumo ir ekspedicijos narių tarpusavio susikalbėjimo (galbūt didžiausios įtakos tam turėjo santykinai nedidelis ekspedicijos dalyvių skaičius) darbas vyko be prastovų. Dar vienas palankus veiksnys buvo



*Aleksandriškių kaimo  
senbuvę kalbina Irena  
Šutinienė*

didesnio centrinio miestelio buvimas. Tai sąlygojo didesnę galimų respondentų (apklausiamų žmonių) skaičių ir mažesnę mobilumo poreikį. Įpusėjus ekspedicijai, Vievio kelių muziejuje buvo suorganizuotas ekspedicijos dalyvių susitikimas su visuomene. Tiesa, Juozo Stepankevičiaus vadovaujamame Lietuvos kelių muziejuje gausaus lankytojų būrio nesulaukta, tačiau atėjusieji maloniai ir dalykiškai bendravo, o ekspedicijos dalyvių išsakytos mintys atgulė „Elektrėnų kronikos“ puslapiuose.

Ekspedicijos vadovas, monografijos „Vievis“ vyr. redaktorius  
dr. Ričardas Skorupskas, 2012 10 01

### Apie Rietavo 2012 m. lokalinių tyrimų ekspediciją

Papildomoje Rietavo ekspedicijoje dalyvavo penki ekspedicijos dalyviai, jiems talkino vietos gyventojai, bendruomenių nariai, mokytojai, muziejininkai. Pasitelkę jau 2011 m. lankytojų pateiktą sąrašą, stengėmės aplankyti dar nelankytojų kaimų gyventojus, pakalbinti juos; apklausti ūkininkus, fiksuoti liaudies meno paminklų iš medžio, geležies, akmens. Toliau rinktos žinios apie Rietavo apylinkių savanorius karius, Žemaičių plento tiesimo istoriją, kaimų, modernios techninės raidos istoriją ir kt.

Doc. dr. Valentina Ratkevičienė tyrinėjo ūkininkavimo (verslo) situaciją Rietavo savivaldybėje.

Genovaitė Žukauskienė domėjosi modernios techninės raidos istorija, rinko ikonografiją apie amatininkus, išradėjus, savadarbius ūkyje naudotus įrenginius ir mechanizmus. Gerbiama autorė per šią ekspediciją pakalbino 42 pateiktus (iš viso 66), nupaveikslavo kai kuriuos įrenginius ar gavo nukopijuoti apie 20 vertingų straipsniui fotonuotraukų.



Gabrielė Ganžaitė piešė kryžius, koplytėles, istorinius pastatus, jų detales, muziejaus fonduose saugomus eksponatus.

Jolanta Tumosaitė pagal socialingvistines anketas (sudarytas prof. habil. dr. Kazimiero Garšvos) rinko žinias apie tarmės vartojimą darbe, viešumoje, namų aplinkoje.

Virginijus Jocys toliau rinko žinias apie Žemaičių plento tiesimą, karius savanorius, kaupė informaciją ir ikonografiją kitų straipsnių autorių temoms. Išsamiau susipažinta su Labardžių, Giliogirio, Gamatlaukio, kitų kaimų kraštotyros medžiaga.

Rietavo kultūros namų salėje surengtas monografijos „Rietavas“ autorių susitikimas su rietaviškiais, bibliotekos, kultūros namų, muziejaus, Žemaičių kultūros draugijos, kitų visuomeninių organizacijų atstovais. Veikė ekspedicijos dailininkės Gabrielės Ganžaitės pieštų objektų, jų detalių paroda.

Apie šį susitikimą buvo rašoma vietinėje spaudoje Monikos Viržintaitės straipsnyje „Praeities perliukai veriami į gražų vėrinį“ laikraštyje „Rietavo žemė“ (2012 m. rugpjūčio 14 d., Nr. 62(1056), p. 4, 5) ir Gintarės Karmonienės straipsnyje „Gaivinami dylantys prisiminimai apie Rietavą“ laikraštyje „Žemaitis“ 2012 m. rugpjūčio 21 d., Nr. 65(8851), p. 8).

Visą ekspedicijos laiką su retom išimtim dulksnojo lietutis, kartais pradžiugindavo saulė. Daugiausia džiugino sutikti rietaviškiai, įvairių likimų, įvairių profesijų, labai mylintys savo kraštą, kartais pagrūmojantys valdžiai dėl naujų darbo vietų trūkumo, mažų žemės ūkio produkcijos supirkimo kainų. Į įvairias Rietavo savivaldybes vietoves ekspedicijos metu vyкта nuosavu transportu.

Esame dėkingi Rietavo savivaldybės darbuotojams Jolantai Bertauskienei, Vandai Galdikienei, Jurgitai Gramauskienei, Alfonsui Stabingiui už suteiktą informaciją, tarpininkavimą nustatant kultūros objekto vietą ar vietinio pašnekovo (pateikėjo) gyvenamąją vietą.

Ekspedicijos dalyviai dėkingi Rietavo savivaldybės Irenijaus Oginskio viešosios bibliotekos direktorei Nijolei Krajinieni, Rietavo Oginskių kultūros istorijos muziejaus direktoriui Vytui Rutkauskui ir visam muziejaus darbuotojų kolektyvui, Rietavo parapijos klebonui Antanui Gutauskui, senelių namų administratori už suteiktą galimybę pernaktoti.

Dėkojame visuomeninės organizacijos Rietavo kraštiečių klubo prezidentui prof. Leonui Vaidotui Ašmantui už globą ir palaikymą knygos rengimo darbuose.

Tikimės bendromis pastangomis surinkti vertingiausius Rietavo apylinkių gamtos, kultūros, istorijos reiškinius ir faktus į bendrą leidinį sau ir ateinančioms kartoms.

Ekspedicijos vadovas, monografijos „Rietavas“  
vyr. redaktorius Virginijus Jocys, 2011 09 11

## Apie 2012 m. archeologinių kasinėjimų Paūdronyse ekspediciją

Jau tradicine tampanti „Versmės“ leidyklos archeologinė ekspedicija šiemet buvo planuojama Jurgionyse (Trakų rajone, Aukštadvario seniūnijoje). Tačiau viskas netikėtai apsisvertė aukštyn kojomis – ekspedicijos vadovui ir jo bendražygiams teko keliauti į kitą vietą, patį Lietuvos pakraštį – Paūdronis. Šis mažytis kaimas yra pačiame Lietuvos pasienyje, vos pusė šimto metrų nuo Lietuvos ir Baltarusijos valstybių sienos, Merkio aukštupyje.

Kodėl gi teko šiemet atsisakyti vykti į Jurgionis ir imtis visiškai kito objekto?

### Informavo vietos gyventojas

2012 m. liepos 26 d. į „Versmės“ neetatinį bendradarbį archeologą Manvydą Vitkūną kreipėsi ponas Edvardas Zinevičius, gyvenantis Vilniuje. Jis informavo, kad netoli jo tėviškės, Šalčininkų rajone, Turgelių seniūnijoje, Paūdronių kaime, ardomas laidojimo paminklas. Savavališkai įrengtame karjere kasamas smėlis ir žvyras, randama žmonių kaulų. E. Zinevičius pranešė, jog karjere kelis kartus pastebėti nelegalūs kasinėtojai, vadinamieji juodieji archeologai, metalo ieškikliais tikrinantys karjero teritoriją, ardantys dar išlikusius kapus ir pasisavinantys įkapes.

Liepos 27 d. archeologai dr. Manvydas Vitkūnas ir doktorantas Paulius Bugys apsilankė nurodytoje vietoje, apžiūrėjo teritoriją ir apklausė vietos gyventojus. Minėtas savavališkas karjeras yra Paūdronių kaimo rytiniame pakraštyje, 120 m į rytus nuo Romanui Buinovskiui priklausančios sodybos, 500 m į pietvakarius nuo Lietuvos Respublikos valstybės sienos su Baltarusija. Maždaug 150–180 m į šiaurės rytus nuo karjero yra Paūdronių piliakalnis, vadinamas Pilies kalnu, įrengtas Merkio dešiniojo kranto aukštumos kyšulyje.

### Siautė nelegalūs kasinėtojai

Atvykus į vietą buvo apžiūrėtas savavališkas karjeras. Jis įrengtas 120 x 60 m dydžio kalvelėje, kuri yra viršutinės Merkio upės slėnio terasos pakraštyje. Kalvos šiaurės rytinė dalis labai smarkiai iškasinėta, vietomis duobės siekia 4–5 m gylį. Į kai kurias priversta šiukšlių. Keliose vietose rasti žemės paviršiuje išmėtyti žmonių kaulai. Kalvos pietrytinė dalis mažiau suardyta, tačiau čia viršutinis žemės sluoksnis pastumdytas buldozeriu, suformuota maždaug 1,2 m aukščio ir 7–8 m skersmens žemių krūva. Joje taip pat prikasinėta duobių. Veikiausiai stumdant žemes buvo pažeisti kapai su įkapėmis. Nelegalūs ieškotojai metalo ieškikliais aptinka metalinius dirbinius ir kasa duobes ne tik išlikusių kapų vietoje, bet ir sustumtose žemėse. Pietrytinėje kalvelės dalyje taip pat užfiksuota keliasdešimt nedidelių, 0,3–1 m skersmens, duobių, paliktų nelegalių kasinėtojų. E. Zinevičius paliudijo, kad liepos pradžioje čia buvo atvykę nelegalūs kasinėtojai (jų pačių teigimu, iš Kauno). Jie aptiko: *„Apvalių skardelių su skylutėmis viduryje; viena tokia skardelė buvo su liežuveliu“* (iš tiesų tai buvo apskritos plokštinės segės, kitaip – skardinės segės); *„atrodo, ant kaukolės buvo metalinės plokštelės su ornamentais“* (tikriausiai apgalvio plokštelės); *„sidabrinį žiedą, kuris tarsi pintas iš vielučių“* (žiedas pinta priekine dalimi); žiedą su svastika, diržo sagčių ir kitų daiktų, kuriuos

nelegalūs kasinėtojai išsivežė. E. Zinevičius šio projekto autoriui perdavė nelegalių kasinėtojų suardytame kape jau po jų išvykimo rastą (anot E. Zinevičiaus, „*atėjus ir koja pažarsčius smėlį*“) žalvarinės pintinės apyrankės fragmentą.

Paūdronių kaime gimęs ir užaugęs, dabar Vilniuje gyvenantis Janas Zecharas liudijo, kad „*karjeras čia pradėtas kasti 1989 m., kai Baltarusijoje, Anžadavo miestelyje, pradėta remontuoti bažnyčia; baltarusiai vežė smėlį iš Paūdronių traktorais; vėliau ir vietos, taip pat Tabariškių gyventojai pradėjo kasti smėlį bei žvyrą; rasdavo įvairių radinių – peilių, papuošalų, net šalną*“. J. Zecharas ir E. Zinevičius teigė, kad vietos gyventojai kartais padiskutuodavo, kad gal negerai kasinėti buvusiose kapinėse, versti žmonių kaulus. Prieš penkerius metus buvo kreiptasi į Tabariškių kleboną, kuris paragino parapijiečius nekasinėti šioje vietoje. Kasinėjimai buvo sustabdyti, tačiau po poros metų vėl prasidėjo. Tada E. Zinevičius, manydamas, jog čia palaidoti prancūzų kariai (tai liudija ir tarp vietos gyventojų sklindanti legenda), kreipėsi į Prancūzijos ambasados darbuotojus, ragindamas inicijuoti „prancūzų kapinių apsaugą“, tačiau jokio atsakymo nesulaukė. Vėliau pilietis kreipėsi į Vokietijos ambasadą, pamanęs, kad „gal čia palaidoti vokiečiai“. Vokietijos ambasados darbuotojai esą pasiteiravo, ar kapuose rasta identifikacinių žetonų. Išgirdę neigiamą atsakymą, ambasados darbuotojai atsakė E. Zinevičiui, kad jų šis kapinynas nedomina. Šiomet, išvydęs nelegalius kasinėtojus ir pamatęs jų aptiktas įkapes, gyventojas pradėjo ieškoti kontaktų su archeologais ir kreipėsi į šio projekto autorių.

#### Atrastas naujas archeologinis paminklas

Šis laidojimo paminklas iki šiol nebuvo patekęs į archeologų ir paveldosaugininkų akiratį, nėra įtrauktas į nekilnojamojų kultūros paveldo vertybių registrą. Dr. G. Zabelos teigimu, sudarant Lietuvos piliakalnių atlasą ir lankant Paūdronių piliakalnį, buvo apžiūrėta ir ši kalva, tačiau jokių suardytų kapų pėdsakų, nelegalių kasinėjimų su metalų ieškokliais pėdsakų nepastebėta. Veikiausiai tada karjeras dar nebuvo pasiekęs kapų teritorijos.

Šiuo metu sklypas, kuriame yra ardomas kapinynas, priklauso Šalčininkų rajono savivaldybei.

Atsižvelgiant į susidariusią situaciją (objektas sparčiai naikinamas, radiniai grobstomi), buvo nutarta, jog būtini skubūs naikinamo viduramžių laikotarpio laidojimo paminklo tyrimai. Buvo parengtas tyrimų projektas, pateiktas svarstyti Mokslinei archeologijos komisijai. Gavus jos pritarimą, Kultūros paveldo departamentas liepos 30 d. išdavė M. Vitkūnui leidimą atlikti detaliuosius archeologinius tyrimus.

Archeologiniams tyrimams, jų metu sukauptos medžiagos tvarkymui, brėžinių sudarymui, osteologinės medžiagos analizei, ataskaitos rengimui ir spausdinimui reikia lėšų. Labai smagu, kad „Vermės“ leidyklos vadovas Petras Jonušas maloniai sutiko suteikti paramą ekspedicijai, kurios reikšmė mokslui ir paveldosaugai neabejotinai yra labai didelė.

#### Ekspedicijos dalyviai

Archeologiniuose tyrimuose dalyvavo Lietuvos edukologijos universiteto studentai Ingrida Antanaitytė, Raimonda Astramskaitė, Morta Martyna Baltakytė, Donatas Barsys, Dainius Dabašinskas, Ričardas Dediala, Sandra Gaučiūtė, Tadas

Kardonas, Visgirdas Kizis, Viktorija Klimaševska, Haroldas Maselis, Vygintas Miliūnas, Robertas Motuzas, Povilas Misevičius, Mamerta Ralytė, Gerda Tamošaitytė, Jonas Tamulevičius, Kamila Vagizova, Marius Varvuolis, Marija Žilinskaitė, Vytauto Didžiojo universiteto studentai Dainius Makauskas, Justė Mikelaitytė, Sandra Stanislovaitytė, Lukas Straševičius bei Vilniaus Gabijos gimnazijos moksleivė Karolina Kuisytė.

Ekspedicijos dalyviai gyveno palapinėse svetingojo Edvardo Zinevičiaus (parodžiusio kapinyną archeologams) sodyboje gretimame Girdijauskų kaime. Šeiminkai rūpinosi ekspedicijos dalyviais, leido naudotis elektra, šuliniu, maudytis tvenkinuke, kelis kartus iškūreno pirtį, vaišino vaisiais ir daržovėmis. Paūdronių kaimo gyventojai taip pat tapo tikrais ekspedicijos dalyvių draugais, ateidavo pažiūrėti tyrimų, atnešdavo obuolių ir šviežio pieno.

Ekspedicijos dalyvius aplankė „Lietuvos ryto“ žurnalistas Vidmantas Balkūnas, kuris vėliau parašė straipsnį ir parengė vaizdo siužetą, rodytą per „Lietuvos ryto“ televiziją ir paskelbtą tinklalapyje [www.lrytas.lt](http://www.lrytas.lt).

### Sensacija – žvejybinis kabliukas

Ekspedicijos metu ištirtas 230 kv. metrų plotas, rasti 36 kapai. Jie datuojami XV a. Daugelis kapų rasti nuo 35 cm iki 100 cm gylyje. Beveik visi mirusieji orientuoti galva į vakarus. Dalis kapų apardyti dirbant žemės ūkio darbus, taip pat lyginant žemės paviršių buldozeriu. Dalis kapų buvo su įkapėmis. Rasta peilių, diržų sagčių, grandžių, ankstyvųjų lietuviškų monetų, kelių odinių kapšelių su žalvariniais apkalais fragmentai.

Iškirtinesnis buvo kapas Nr. 21, kuriame rasta po mirusiosios galva padėta žalvarinė apskrita plokštinė segė, trys stiklo karoliukai. Ant dešinės rankos buvo užmauti du žalvariniai žiedai, o dubens srityje, prie dešiniojo šono, įdėtas geležinis peiliukas odinėse makštyse.

Kape Nr. 13 mirusysis (ar mirusioji?) buvo palaidotas su taip pat gana gausiomis įkapėmis: ant kairės rankos pirštų buvo užmauti du žalvariniai žiedai. Prie dešiniojo šlaunikaulio rastas geležinis peilis su medinės rankenos fragmentais. Krūtinės srityje rasta moneta, kurią identifikuoti bus galima tik nuvalius apnašas. Tarp šlaunikaulių rasta geležinė grandis.

Kape Nr. 18 rasta labai daili žalvarinė pasaginė segė su geležiniu liežuvėliu, puošta raudonu emaliu.

Tikra sensacija tapo kapas Nr. 27, kuriame, be kitų įkapių, geležinio peilio, D raidės formos geležinės sagties su liežuvėliu, dar vienos labai sunykusios sagtelės, geležinės grandies, apkalo ir kt., buvo rasta unikali įkapė – puikiai išlikęs žalvarinis žvejybinis kabliukas!

### Išvyka į Medininkus

Paskutinę ekspedicijos darbo dieną buvo surengta jaunųjų tyrėjų išvyka į Padvarionių užkardą. Jos vadas majoras Giedrius Matkevičius supažindino svečius su užkardos bei visos VSAT Vilniaus rinktinės veikla, papasakojo apie pasieniečių darbą, pademonstravo pareigūnų naudojamą ginkluotę ir įrangą. Iš užkardos ekskursijos dalyviai nuvyko į Medininkų pasienio kontrolės punktą, buvo supažindinti su jo veikla.

Ekspedicijos dalyviai, kurių daugelis rengiasi tapti istorijos mokytojais, ap-  
lankė Medininkų žudynių atminimo memorialą, padėjo prie paminklo žuvusiems  
pareigūnams lauko gėlių puokštę. Svečius pasitikęs Vilniaus teritorinės muitinės  
Medininkų kelio posto viršininko pavaduotojas Robertas Jurkuvėnas papasakojo  
apie tragiškus 1991 m. įvykius Medininkuose. Vėliau ekskursijos dalyviai nuvyko  
į restauruojamą Medininkų pilį ir aplankė Merkinės dvarą Šalčininkų rajone, šalia  
Turgelių, kur XVIII a. pabaigoje trumpai gyvavo unikali mikrovalstybė – Pavlovo  
respublika.

### Ekspedicija buvo sėkminga

Ekspedicija Paūdrynyse buvo labai sėkminga: pavyko atrasti ir iš dalies ištirti  
labai įdomų viduramžių epochos laidojimo paminklą. Visoje Pietryčių Lietuvoje  
nuo Pabradės iki Eišiškių apylinkių iki šiol nebuvo rasta viduramžių laidojimo  
paminklų (išskyrus Vilnių ir vietoves į vakarus nuo jo – Kernavę, Trakus ir kt.).  
Ekspedicijos rezultatai pranoko lūkesčius – rastas laidojimo paminklas padės geriau  
pažinti laidoseną regione, kuris viduramžiais buvo Lietuvos valstybės formavimosi  
epicentras. Kapinynas yra vos 12 km nuo sparčiai atstatomos Medininkų pilies,  
todėl galime tikėtis, kad radiniai, kurie bus perduoti Trakų istorijos muziejui,  
ilgainiui atsidurs jo filiale – Medininkų pilyje.

Remiantis ekspedicijos metu surinktais duomenimis, bus parengtas mokslinis  
straipsnis leidiniui „Lietuvos lokaliniai tyrimai“. O kada nors galbūt bus pradėta  
rengti ir „Lietuvos valsčių“ serijos monografija apie buvusį Turgelių valsčių, kurio  
teritorijoje yra Paūdrynys.

Ekspedicijos darbas Pietryčių Lietuvoje buvo labai naudingas ir pilietiniu  
požiūriu. Iš įvairių kitų Lietuvos regionų atvykę ekspedicijos dalyviai turėjo  
proga susipažinti su Vilniaus kraštu, pasižvalgyti į nuo kalvos atsiveriančius  
kaimyninės Baltarusijos laukus, pabendrauti su vietos gyventojais. O Tabariškių  
apylinkių gyventojams „Versmės“ surengtas „mokslinis desantas“ taip pat tapo  
malonia staigmena. Vietos gyventojai nuo šiol kur kas daugiau žinos apie savo  
krašto praeitį ir nemans, jog kalvelėje prie Paūdronių palaidoti svetimų kraštų  
kareiviai, bet žinos, kad čia ilsisi jų protėviai. Dabar gal ir žvyrą kasti šioje vie-  
toje niekam nekils ranka...

Ekspedicijos vadovas doc. dr. Manvydas Vitkūnas, 2012 10 01

### Apie Aukštadvario 2012 m. lokaliųjų tyrimų ekspediciją

2012 m. rugpjūčio 1–7 d. Aukštadvaryje įvyko pakartotinė kompleksinė Lietu-  
vos lokaliųjų tyrimų ekspedicija. Šią – jau trečiąją – ekspediciją įkvėpė „Versmės“  
leidyklos projektų vadovas Andrius Biziulevičius.

Dalyvavo 14 žmonių, įvairių sričių specialistų: „Aukštadvario“, „Butrimonių“  
monografijų sudarytoja Ona Gaidamavičiūtė; Andrius Biziulevičius; ARP vyriausioji  
kultūrologė, istorikė Rita Balsevičiūtė; menotyrininkas Povilas Spurgevičius; isto-  
rikas Antanas Lesys; istorikė, Lietuvos gyventojų genocido ir rezistencijos centro  
specialistė Jovita Lesienė; lituanistė, monografijos „Dūkštas“ vyriausioji redaktorė

Živilė Gurauskienė; VPU lituanistikos studentė Aira Gurauskaitė; KTU doktorantas, pokario architektūros tyrinėtojas Stanislovas Čepinskas; Aukštadvario seniūnė Jadvyga Dzencevičienė; Generolo Jono Žemaičio Lietuvos karo akademijos trečiakursis Marius Dzencevičius; Čižiūnų socialinių paslaugų centro darbuotoja Jolita Survilienė; „Kaišiadorių aidų“ redaktorius, kraštotyrininkas Jonas Laurinavičius; „Žygeivių“ vadas Tadas Šidiškis; Aukštadvario vidurinės mokyklos dvyliktoję Liubovė Vitašneva.

Ekspedicija prasidėjo rugpjūčio 1 dieną Aukštadvario regioninio parko direkcijoje, kur pačius pirmuosius ekspedicijos dalyvius – Oną Gaidamavičiūtę ir Andrių Biziulevičių – šiltai pasitiko Aukštadvario regioninio parko direktorius Vaclovas Plegevičius ir Aukštadvario regioninio parko kultūrologė Rita Balsevičiūtė, supažindindami su Aukštadvario regioninio parko lankytiniais objektais. Atvyko ir kompozitoriaus Vytauto Juozapaičio žentas visuomenininkas Kazimieras Juraitis su vertingais archeologijos radiniais (keramikos šukėmis, kt.), aptiktais Alešiškių kaime, Verknės ir Samės upių santakoje. Būtent rugpjūčio 6 d. šioje vietoje, Juozapaičių sodyboje Alešiškių kaime, ir apsilankė Aukštadvario regioninio parko darbuotojai – Vaclovas Plegevičius, Rita Balsevičiūtė, taip pat kiti ekspedicijos dalyviai. Šiuos archeologinius eksponatus turėtų įdėmiau ištirti archeologai ekspertai.

Vienas svarbiausių šios ekspedicijos tyrimo objektų – ankstesnėse ekspedicijose Aukštadvaryje nežvalgytas pietinėje valsčiaus dalyje esantis Alešiškių kaimas (beje, yra du Alešiškių kaimai), šalia Verknės upės. Dabar Alešiškės priklauso Onušio seniūnijai.

Antrąją ekspedicijos dieną susitikome su Aukštadvario seniūne Jadvyga Dzencevičiene, aplankėme Aukštadvario monsinjorą Vytautą Sudavičių.

Ekspedicijos dalyviai ketina parašyti šiuos straipsnius:

1. Ona Gaidamavičiūtė. „Paukščiai Aukštadvario valsčiaus žmonių pasaulėjautoje“.
2. Andrius Biziulevičius. „Stasys Biziulevičius“; „Alešiškių kaimo istorija“.
3. Povilas Spurgevičius. „Aukštadvario parapijos bažnyčios archyvinė medžiaga“.
4. Rita Balsevičiūtė. „Šafarnės kaimo istorija ir etnografija“.
5. Jovita Lesienė. „Aukštadvario valsčiaus tremtiniai“.
6. Antanas Lesys. „Aukštadvario valsčiaus mokyklos iki 1940 m.“
7. Jolita Survilienė. „Žvejybos tradicijos Aukštadvario apylinkėse“; „Rinkimo tradicijos Aukštadvario apylinkėse“.
8. Jadvyga Dzencevičienė. „Aukštadvario seniūnijos aktualijos“.
9. Marius Dzencevičius. „Karališkų laivų varžybos“.
10. Živilė Gurauskienė. „Dainuojamosios tautosakos archyvinė medžiaga; Aukštadvario muziejuje aptikta medžiaga“.
11. Aira Gurauskaitė. „Aukštadvario valsčiaus zoonimai“.
12. Jonas Laurinavičius. „Kunigas Justinas Aukštuolis“; „Prisiminimai apie poetą V. V. Navicką“; „Nemaitonių kaimo istorija“; „Rašytojas Jonas Staliulionis“.
13. Liubovė Vitašneva. „Naudingos žolės ir piktžolės Aukštadvario apylinkėse“.

14. Stanislovas Čepinskas. „Aukštadvario valsčiaus vienkieminių tarpukario sodybų architektūra“.
15. Tadas Šidiškis. „Aukštadvario apylinkių mitologinės vietos pagal Lietuvos žemės vardyną“.

Ekspedicijos vadovė, „Aukštadvario“ monografijos  
vyr. redaktorė Ona Gaidamavičiūtė, 2012 09 25

## Apie Žarėnų 2012 m. lokalinių tyrimų ekspediciją

Tiriamoji ekspedicija anuomečio Žarėnų valsčiaus valdose vyko sėkmingai, surasta labai daug ir netikėtos istorinės medžiagos.

Prastoki orai ir apleistos kultūros bei meno veikėjų gyvenvietės nesutrukdė tiriamajam darbui.

Kupini ryžto ekspedicijos dalyviai, daug skaitę ir nemažai žinių turintys iš archyvų dokumentų, ėjo, klampojo ir įrodė, kad būta istorinės praeities pėdsakų. Visa medžiaga dar bus tikslinama, derinama ir apibendrinama su Telšių „Alkos“ muziejaus, Šiaulių „Aušros“, Varnių, Rietavo, Plungės ir Telšių atsakingaisiais administracijos darbuotojais.

Tyrinėjant apleistas, niekam neberūpinamas garsių ano meto veikėjų sodybas, dvarus, palivarkus, klebonijas, špitoles, pradines ir parapines mokyklas, virtusias šabakštynais, kalbinant senolius, nustatyta, užrašyta, nufotografuota ir surinkta daugiau vertingos istoriografinės medžiagos negu ankstesnių ekspedicijų metu.

Kompleksinė mokslinė tiriamoji 8 žmonių ekspedicija, vykusi 2012 m. rugpjūčio 4–11 d., įveikė netikėtus ir abejotinus barjerus gal todėl, kad daugiau nei pusė ekspedicijos dalyvių yra buvę vietos gyventojai.

Socialinių mokslų daktaras žarėniškis Bronius Dobrovolskis atkurs ir parašys išsamią „Žarėnų progimnazijos istoriją“.

Vilniaus universiteto Kauno Humanitarinio fakulteto docentė Ilona Mickienė ir jos pagalbininkės Vilniaus universiteto Kauno Humanitarinio fakulteto trečio kurso filologės Viktorija Bendaravičiūtė ir telšiškė Eglė Grigutytė atkurs ir parengs straipsnį „Žarėnų krašto toponimai“.

Papildomą ekspediciją į Žarėnų kraštą planuojama surengti rugsėjo pabaigoje.

Ekspedicijos vadovas, monografijos „Žarėnai“  
vyr. redaktorius Juozas Girdvainis, 2012 08 20

## Apie Kupiškio ir Skapiškio 2012 m. lokalinių tyrimų papildomas ekspedicijas

Ekspedicijoje dalyvavo geologas, fizinių mokslų dr. Gediminas Motuza-Matuzevičius; etnologas, humanitarinių mokslų habil. dr. Alfonsas Motuzas; humanitarinių mokslų daktarės etnologė Aušra Zabieliene ir menotyrininkė Dalia Klajumienė; doktorantė etnologė Regina Mikštaitė-Čičiurkienė; studentė paveldosaugininkė Ieva Bobinaitė ir muziejininkė Inga Cironkaitė-Bendžienė.

Geologas Gediminas Motuza-Matuzevičius ištyrinėjo Kupiškio etnografijos muziejaus sienose esančius akmenis ir svarbiausius iš jų pažymėjo, suteikdamas galimybę lankytojams susipažinti su jų įvairove. Adomo Petrausko muziejuje, Uoginių kaime, mokslininkas rado retų Lietuvoje riedulių, kurie vertingi ir svarbūs ne tik Kupiškio kraštui, bet ir visam Lietuvos mokslui. G. Motuza apsilankė Noriūnuose ir apžvelgė riedulius, esančius ūkiniame pastate, Noriūnų dvaro kumetyno sienose. Susipažinęs su akmentašio Vytauto Jasinsko iš Kupiškio akmenų kolekcija, rado keletą įdomių riedulių. Vieną iš jų su fosilija perdavė savosios mokslo įstaigos muziejui.

Etnologas Alfonsas Motuzas papildė jau sukauptą medžiagą apie Skapiškio Kalvarijas, lankėsi Kupiškio etnografijos muziejuje, viešojoje savivaldybės bibliotekoje, bendravo su medžiagos pateikėjais Skapiškyje: buvusią mokytoją Stasę Mažeikytę, bažnyčios vargonininku ir choristu Leonardu Juškėnu, Jonu Uziela, Henriku Stasėnu.

Menotyrininkė Dalia Klajumienė papildė sukauptą medžiagą apie Palėvenės dominikonų ansamblį iš noriūnietės kraštotyrininkės Aldonos Ramanauskienės saugomo bažnyčios archyvo. Jos studentė Ieva Bobinaitė, padedama dėstytojos, gilinasi į Kupiškio etnografijos muziejaus struktūrinio padalinio Adomo Petrausko muziejaus kolekciją, kurioje – daugiau kaip 80 religinių paveikslėlių ir paveikslų, muziejūninko Adomo Petrausko surinktų iš vietos gyventojų. I. Bobinaitė aplankė ir Uoginių kaimo koplytėlę, kurioje 1803–1807 m. Mišias laikydavo poetas kunigas Antanas Strazdas. Joje rado įdomius Kryžiaus kelio stočių paveikslėlius.

Etnologė Aušra Zabielenė domėjosi etnografinių ansamblių istorija ir dabartiniais ansambliais. Ji apklausė Kupiškio kultūros centro folkloro ansamblio „Kupkėmis“ vadovę Almą Pustovaitienę. Tyrinėtoja bendravo su Alizavos pagrindinės mokyklos ansamblio „Sodėlis“ vadove Žydrūne Rakauskaite. Domėjosi Virbališkių pagrindinės mokyklos muziejuje sukaupta medžiaga apie vaikų folkloro ansamblį „Narštopėlis“. Bendravo su bibliotekininke Lidija Mičiulienė, buvusią direktore, mokytoja Kazimiera Danute Sokiene bei jos seserimi Liucija Vilkaite.

Etnologė Regina Mikštaitė-Čičiurkienė tyrinėjo piemenavimo tradicijas. Pasielkdamą istorinį lyginamąjį metodą, ji rinko medžiagą apie tuometinį ganymo būdą, gyvulius. Bendravo su ūkininkais, laikančiais dideles gyvulių kaimenes. Dirbo Kupiškio etnografijos, lankėsi Adomo Petrausko muziejuose. Apibendrino Kupiškio etnografijos muziejaus struktūrinio padalinio Veronikos Šleivytytės paveikslų galerijos specialistės Irenos Paulinos Dlutskienės surinktą medžiagą iš apylinkės gyventojų apie piemenavimo tradicijas.



*Geologas dr. Gediminas Motuza-Matuzevičius tyrinėja akmenis Kupiškio etnografijos muziejaus struktūrinio padalinio Adomo Petrausko muziejuje Uoginių kaime. A. Jonušytės nuotr.*





*Kupiškio etnografijos muziejaus struktūriniame padalinyje Adomo Petrausko muziejuje Uoginių kaime. Iš kairės: muziejaus specialistė Laura Čemerytė, studentė paveldosaugininkė Ieva Bobinaitė, etnologė doktorantė Regina Mikštaitė-Čičiurkienė. A. Jonušytės nuotr.*



*Etnologas habil. dr. Alfonsas Motuzas Kupiškio etnografijos muziejuje. A. Jonušytės nuotr.*



*Kupiškio etnografijos muziejaus struktūrinio padalinio Veronikos Šleivytės paveikslų galerijos specialistė Irena Paulina Dlutskienė (dešinėje) etnologei Reginei Mikštaitėi-Čičiurkienei pasakoja apie piemenavimo tradicijas. A. Jonušytės nuotr.*

Muziejininė Inga Cironkaitė-Bendžienė rinko medžiagą apie skambinimo varpais tradiciją. Bendravo su Skapiškio bažnyčios varpininkėmis, užrašė jų pasakojimus. Lankėsi pas Palėvenės bažnyčios varpininkę, kraštotyrininkę Aldoną Ramanauskienę. Įrašė jos skambinimą varpais bei pasakojimą apie darbą. Domėjosi, kodėl noriūnietis tautodailininkas Vytautas Pastarnokas 2005 m. nutapytame paveiksle pavaizdavo varpininką Kriaučiuką iš Palėvenės.

Papildomoje ekspedicijoje dalyvavę tyrinėtojai numato parašyti straipsnius Kupiškio ir Skapiškio monografijoms, o jų moksliniai straipsniai per tris mėnesius nuo jų įteikimo leidybai bus publikuojami „Versmės“ leidyklos elektroniniame serialiniame leidinyje „Lietuvos lokaliniai tyrimai“, svetainėje [www.llt.lt](http://www.llt.lt), praturtindami ne tik Kupiškio, bet ir Lietuvos istoriją.

Ekspedicijų vadovė, monografijų „Kupiškis“ ir „Skapiškis“ vyr. redaktorė Aušra Jonušytė, 2012 10 16

## Apie Saldutiškio 2012 m. lokalinių tyrimų ekspediciją

2012 m. rugsėjo 10–16 d. Saldutiškio seniūnijoje įvyko parengiamoji „Versmės“ leidyklos ekspedicija. Ekspedicijos tikslas – surinkti medžiagos būsimai „Saldutiškio“ monografijai, užmegzti kuo daugiau ryšių su vietos gyventojais, kultūros darbuotojais, mokytojais, valdžios atstovais.

Per šešias dienas nuvažiuota šimtai kilometrų, aplankyta kelios dešimtys etnografinių kaimelių, Aukštaitijos nacionaliniame parke jų ypač gausu. Įvyko susitikimai su kultūros ir švietimo darbuotojais Saldutiškio mokykloje, Kirdeikių bibliotekoje, Ginučiuose, Palūšėje, Aukštaitijos nacionalinio parko direkcijoje.

Kirdeikių bibliotekininkei Loretai Cigelskienei buvo įteikta monografija „Tauragnai“. Gerbiama Loreta mielai sutiko talkininkauti ir prisidėti prie monografijos kūrimo. Jau gauti pirmieji straipsniai apie Linkmenų mokyklą. Bibliotekoje vyksta įvairių renginių, kurių metu bus pristatoma būsimoji monografija ir raginama prisidėti prie jos kūrimo.

Kirdeikių kraštotyros muziejaus darbuotojos Alma Paukštienė ir Danutė Aidukienė pasakojo apie krašto žmones, jų buitį, papročius, šventes. Aptartas medžiagos rinkimas ir būsimi straipsniai ir apie valsčiaus papročius, žmones, šventes. Pagrindinė straipsnių tema – kultūrinis darbas Kirdeikiuose.

Janina Žilėnienė perdavė surinktą medžiagą apie Kirdeikių kunigą, spaudos draudimo gadynės veikėją, švietėją, poetą Silvestrą Gimžauską, kurio atminimui pastatytas koplytstulpis, taip pat medžiagos apie chorinės dainos puoselėtoją, respublikos nusipelnusį artistą Antaną Gimžauską.

Aukštaitijos nacionalinio parko direkcijoje su Roma Kazakevičiene aptarti tolimesni darbai ruošiant ir renkant medžiagą Saldutiškio valsčiaus monografijai. Pagrindinis tikslas – surinkti tautosakas, papročių, kulinarinio paveldo, bažnyčių istorijų, architektūros ir kt. medžiagos, reikalingos monografijai.

Utenos krašto muziejaus darbuotoja Bronė Juknevičienė maloniai suteikė medžiagos apie Saldutiškio gamtą, mokyklą, žymių žmonių biografijas, tautosaką. Rolanda Budynienė pažadėjo surinkti nuotraukas, kurios šiuo metu saugomos muziejuje.

Parengiamosios ekspedicijos metu buvo parengtas darbų planas kitų metų tiriamajai ekspedicijai.

Dėkojame visiems Saldutiškio krašto žmonėms, Saldutiškio seniūnui Broniui Šliogerui, Saldutiškio mokyklos mokytojoms Danguolei Grabauskienei, Dianai Žvirblienei, Kazimierai Grašienei, mokyklos direktoriui Valentui Paukštei, kunigui Jurgiui Kazlauskui už supratingumą, geranorišką bendravimą.

Ekspedicijos vadovė, monografijos „Saldutiškis“  
vyr. redaktorė Jūratė Baltrukaitienė, 2012 09 18

## 2013 m. „Versmės“ leidyklos lokaliųjų tyrimų ekspedicijos

2013 metų vasarą „Versmės“ leidykla surengė 12 kompleksinių lokaliųjų tyrimų šimtatomės „Lietuvos valsčių“ serijos autorių ekspedicijų bei vieną archeologinių kasinėjimų ekspediciją į rengiamų serijos monografijų aprašomas vietas.

Ekspedicijų tikslas – surinkti papildomos medžiagos, patikslinti turimą medžiagą bei parašyti straipsnius „Versmės“ leidyklos rengiamoms „Lietuvos valsčių“ serijos monografijoms. Moksliniais pripažinti straipsniai papildomai skelbiami „Versmės“ leidyklos elektroniniame serijiniame leidinyje „Lietuvos lokaliniai tyrimai“ svetainėje [www.llt.lt](http://www.llt.lt).

Ekspedicijų trukmė – 7 dienos.

### Ekspedicijų aprūpinimas:

ekspedicijų dalyviams, sudariusiems su leidykla straipsnių sukūrimo autorines sutartis, išmokami dienpinigiai (20 Lt už vieną dieną), taip pat gali būti apmokamos kelionės išlaidos nuvykti į ekspedicijos vietą;

ekspedicijų dalyviai nemokamai apnakvindinami;

ekspedicijų dalyviai aprūpinami diktofonais, raštinės reikmenimis, kt. būtinomis priemonėmis ir medžiagomis, pasirūpinama transportu ekspedicijų metu;

ekspedicijose gali dalyvauti tik tie autoriai, kurie yra atsiskaitę už ankstesnes ekspedicijas – parašę ir perdavę leidyklai visus ankstesnių ekspedicijų straipsnius leidyklos rengiamoms monografijoms.

### Ekspedicijų sąrašas

1. Ekspedicija į **Saldutiškį** ir jo apylinkes (Utenos r.) – 2013 m. gegužės 27–birželio 2 d. Vadovė Jūratė Baltrukaitienė.
2. Ekspedicija į **Kidulius** ir jų apylinkes (Šakių r.) – 2013 m. birželio 10–16 d. Vadovas Kęstutis Vaičiūnas.
3. Ekspedicija į **Neringą** ir jos apylinkes (Neringos savivaldybė) – 2013 m. birželio 17–26 d. Vadovas Stanislovas Balčiūnas.
4. Ekspedicija į **Pagėgius** ir jų apylinkes (Pagėgių savivaldybė) – 2013 m. liepos 1–7 d. Vadovas Edmundas Incius.
5. Baigiamoji archeologinių kasinėjimų ekspedicija į **Jurgionių apylinkėse** (Trakų r.) **esantį kapinyną** – 2013 m. liepos 8–14 d. Vadovas dr. Manvydas Vitkūnas.
6. Ekspedicija į **Viešvilę** ir jos apylinkes (Jurbarko r.) – 2013 m. liepos 15–21 d. Vadovas Algirdas Sinkevičius.
7. Ekspedicija į **Tverus** ir jų apylinkes (Rietavo savivaldybė) – 2013 m. liepos 22–28 d. Vadovas Kazys Praeras.
8. Ekspedicija į **Skapiškį** ir jo apylinkes (Kupiškio r.) – 2013 m. liepos 29–rugpjūčio 4 d. Vadovė Aušra Jonušytė.
9. Ekspedicija į **Skiemonis** ir jų apylinkes (Anykščių r.) – 2013 m. liepos 29–rugpjūčio 4 d. Vadovas Šarūnas Preikšas.
10. Ekspedicija į **Leliūnus** ir jų apylinkes (Utenos r.) – 2013 m. rugpjūčio 5–11 d. Vadovas dr. Gintautas Zabiela.

11. Ekspedicija į **Dusetas** ir jų apylinkes (Zarasų r.) – 2013 m. rugpjūčio 5–11 d. Vadovas Linas Balčiūnas.

12. Ekspedicija į **Leipalingį** ir jo apylinkes (Druskininkų savivaldybė) – 2013 m. rugsėjo 5–11 d. Vadovė Laimutė Vasiliauskaitė-Rožukienė.

Papildoma ekspedicija

13. Ekspedicija į **Gražiškį** ir jų apylinkes (Vilkaviškio r.) – 2013 m. rugpjūčio 5–11 d. Vadovas Antanas Rupeika.

Visus besidominčius Lietuvos lokaliniais tyrimais istorikus, geografus, geologus, biologus, archeologus, etnologus, kalbininkus, tautosakininkus, kraštotyrininkus, pedagogus, rašytojus, žurnalistus, kitus žodžio meistrus, „Lietuvos valsčių“ serijai jau rašiusius mokslininkus (o jų – per 300!), mokslo bendruomenės, aukštųjų mokyklų, institutų atstovus, doktorantus, magistrantus, visus norinčius kuo nors prisidėti maloniai kviečiame dalyvauti.

Ekspedicijų dalyvius prašome iš anksto registruotis pas ekspedicijų vadovus.

Ekspedicijų koordinatore Živilė Driskiuvienė.

### Apie Saldutiškio 2013 m. lokalinių tyrimų ekspediciją

„Vermės“ ekspedicija Saldutiškyje (Utenos r.) vyko 2013 m. gegužės 27–birželio 2 d. Dalyvavo 15 žmonių – mokslininkai, kraštotyrininkai, kultūros darbuotojai. Ekspedicijos vadovė – „Vermės“ leidyklos redaktorė Jūratė Baltrukaitienė. Dalyviai buvo apgyvendinti Saldutiškio vidurinėje mokykloje ir pas kraštotyrininką, buvusį Saldutiškio mokytoją Juozą Žernį. Maitinami mokyklos valgykloje, vežiojami mokyklos autobusiuku. Visi buitiniai klausimai buvo išspręsti dar prieš ekspediciją su mokyklos direktoriumi Valentu Paukste ir direktoriaus pavaduotoja Diana Žvirbliene, mokytojomis Kazimiera Grašiene, Danguole Grabauskiene. Maloniai talkino seniūnijos darbuotojai ir seniūnas Bronius Šliogeris.



*Ekspedicijos  
dalyviai Aukštaitijos  
nacionalinio parko  
muziejuje*



*Ekskursijos  
po Aukštaitijos  
nacionalinį parką  
pradžią*



*Prie Palūšės  
bažnytelės. Antra iš  
kairės – Saldutiškio  
ekspedicijos  
vadovė Jūratė  
Baltrukaitienė*

Visos ekspedicijos metu didelę paramą bei pagalbą teikė Saldutiškio kultūros namų darbuotojos Danutė Zajančkauskienė ir Austra Lašinskienė, šefuodamos ekspedicijos dalyvius bei rinkdamos įvairiomis temomis medžiagą.

Talkino ir daug naudingos informacijos suteikė Kirdeikių bibliotekos vadovė Loreta Cigelskienė ir Kirdeikių muziejaus direktorė Almutė Paukštienė.

Ekspedicijos metu buvo surengta ekskursija po Aukštaitijos nacionalinį parką. Nuo aukštų parko kalvų atsiveria nuostabūs vaizdai į ežerus bei miškus, Puziniškio ir Šiliniškių gūbrius, Ladakalnį. Nuo Ladakalnio atsiveria viena gražiausių Lietuvoje panoramų – medžių juostomis įrėminti septyni ežerai. Nacionaliniame parke tyvuliuoja net 126 ežerai.

Aukštaitijos nacionalinio parko darbuotoja Sigutė Mudinienė pristatė lankytinus objektus ir ekskursiją vedė gražia aukštaitiška šnekta.

Ekspedicijoje buvo rinkta medžiaga šiomis temomis:

1. Istorikas Stanislovas Buchaveckas – Saldutiškio valsčiaus mokyklos 1939–1944 metais.
2. Geografas, J. Basanavičiaus premijos laureatas Rimvydas Kunskas – Saldutiškio valsčiaus, ežeringo krašto sandara ir raida.
3. Kirdeikių bibliotekos vedėja Loreta Cigelskienė – kaimų istorijos, Kirdeikių bibliotekos istorija, Rastenių giminės istorija iš Degutinės kaimo.
4. Kirdeikių muziejaus skyriaus vedėja Almutė Paukštienė – krašto rankdarbių meistrai.
5. Žurnalistė Daiva Červokienė – Saldutiškio heraldikos rinkimas.
6. Vytauto Didžiojo universiteto paveldo studijų magistrės Renata Kilinskaitė ir Aistė Didžkalnytė – Saldutiškio šaulių sąjunga ir namų architektūra.
7. Geografas etnografas Tadas Šidiškis – alkviėtės, akmenynai, kalendorinės šventės ir su jomis susiję papročiai.
8. Kultūros antropologas Rolandas Petkevičius – liaudies medicina.
9. Renata Kilinskaitė ir Aistė Didžkalnytė – gyvenamųjų patalpų interjerai.
10. Mokytojas, ilgametis kraštotyrininkas Juozas Žernys – apie buvusius ūkius bei ūkininkus. Mokyklos istorija. Genocido ir pasipriešinimo laikai.
11. Saldutiškio kultūros centro vadovė Danutė Zajančauskienė – kultūros namų veikla, tradiciniai liaudies muzikos instrumentai ir muzikantai.
12. Saldutiškio kultūros centro vadybininkė Austra Lašinskienė – tradicinė apranga, kulinarinis paveldas, tradicinė bitininkystė ir jos raida.
13. Redaktorius Stanislovas Balčiūnas – Saldutiškio vls. istorijos, kultūros ir gamtos paminklai. Meno pulsas Saldutiškio vls.
14. Istorikė Dalia Daugilytė – liaudies medicina, kaimo apylinkių augmenija.

Informacija apie būsimą ekspediciją kviečiant visus įsitraukti į knygos rengimo darbus 2013 m. gegužės 23 d. buvo paskelbta Utenos rajono laikraštyje „Utenis“. Dėkoju visiems ekspedicijos dalyviams už šaunų darbą!

Ekspedicijos vadovė, monografijos „Saldutiškis“  
vyr. redaktorė Jūratė Baltrukaitienė, 2013 06 06

### Apie Kidulių 2013 m. lokalinių tyrimų ekspediciją

2013 m. birželio 10–16 d. Kiduliuose įvyko „Versmės“ leidyklos kompleksinė lokalinių tyrimų ekspedicija, kurioje dalyvavo keturiolika žmonių. Ekspedicijos vadovas – Kęstutis Vaičiūnas.

K. Vaičiūnas gegužės 25 d. dalyvavo tradicinėje Kidulių šventėje „Aukšlėnės“, kur vietos gyventojus informavo apie planuojamą ekspediciją ir jos tikslus.

Ekspedicijos dalyviai buvo apgyvendinti Kidulių kaimo sodyboje „Kukarskė“. Pirmąją dieną įvyko ekspedicijos atidarymas. Gražioje senoviškoje Vidos Gaivelienės sodyboje „Kukarskėje“ susirinko nemažas būrelis būsimų knygos apie Kidulių kraštą



dalyvių. Jiems padėti, patarti atvyko ir Kidulių seniūnijos *Ekspedicijos* seniūnas Algirdas Stankevičius, Kaimelio parapijos klebonas *pristatymas* Zenonas Stepanauskas, Kidulių bendruomenės „Vinkšnupis“ pirmininkas Leonidas Mazuras, Šakių rajono savivaldybės administracijos Kultūros ir turizmo skyriaus vedėja Augenija Kasparevičienė. Atvyko ir netolimos Žvirgždaičių seniūnijos seniūnas Algimantas Baubonis, nes kitais metais šios ekspedicijos dalyviai yra numatę tęsti darbus šioje seniūnijoje. Po ekspedicijos pristatymo buvo surengta ekskursija po žymesnes buvusio Kidulių valsčiaus vietas. Gidas buvo geriausias šių vietų žinovas Vincas Kriščiūnas.

Didžiausia komanda atvyko iš Lietuvos liaudies muziejaus – net penki dalyviai, kurie vadovaujami vyresniojo muziejininko Vingauda Baltrušaičio rinko būsimos monografijos straipsniams medžiagą apie Kidulių valsčiaus gyvenamųjų namų interjerą ir statybą, audinius, siuvėjus ir duonos kepimą.

Botanikos instituto Ekonominės botanikos laboratorijos mokslo darbuotoja dr. Birutė Karpavičienė rinko medžiagą apie vaistinius augalus, Istorijos instituto Archeologijos skyriaus vyresnysis mokslo darbuotojas, humanitarinių mokslų daktaras Vygandas Juodagalvis – apie archeologinį Kidulių apylinkės palikimą. Kauno technologijos universiteto Architektūros ir statybos instituto Architektūros istorijos ir paveldo tyrimų centro mokslo darbuotoja Dalė Puodžiukienė rinko medžiagą apie Kidulių dvaro sodybos architektūrą, Lietuvos edukologijos universiteto menotyrininkas Povilas Spurgevičius – apie Kaimelio bažnyčios architektūrą, Gražina Lisauskienė – apie Paorijų ir kitų kaimų istoriją, VDU Kultūrų studijų ir etnologijos katedros I kurso doktorantė Justė Vasilionytė – apie mokyklos bendruomenės tradicijas ir jų kaitą XX–XXI a. „Versmės“ leidyklos redaktorė Vida Girininkienė domėjosi Kidulių krašto knygnešiais.



*Ekspedicijos dalyviai*



*„Kukarskės“ sodyboje*



Ekspedicijoje taip pat dalyvavo Kiduliuose gyvenantis Vincas Kriščiūnas, kuris neseniai išleido knygą apie Kidulius „Kiduliai laiko kryžkelėse“. V. Kriščiūnas rinko medžiagą apie Kidulių pavasarininkus ir kitas visuomenines organizacijas, taip pat vietos gyventojų prisiminimus apie karo metą, pokarį.

Dėkojame Šakių rajono savivaldybės administracijos Kultūros ir turizmo skyriaus vedėjai A. Kasparevičienei už finansinę paramą rengiant ekspediciją, Kaimelio parapijos klebonui Zenonui Stepanauskui, Kidulių pagrindinės mokyklos direktorei Nijolei Ūsieniui ir mokytojai Danutei Dimaitienei už geranorišką pagalbą.

Ekspedicijos vadovas, „Kidulių“ monografijos vyr. redaktorius Kęstutis Vaičiūnas, 2013 09 03

### Apie Viešvilės 2013 m. lokaliųjų tyrimų ekspediciją

2013 m. liepos 1–21 d. „Versmės“ leidykla organizavo kompleksinę mokslinę ekspediciją Jurbarko rajone, Viešvilėje. Dalyvavo 24 žmonės, įskaitant 8 Lietuvos aukštųjų mokyklų studentus, padėjusius rinkti savo dėstytojams – kompleksinės mokslinės ekspedicijos dalyviams – medžiagą „Viešvilės“ monografijai.

Ekspedicijai organizuoti buvo sudaryta įstaigų vadovų grupė – Viešvilės seniūnas V. Kucinas, Viešvilės kaimo bendruomenės pirmininkas, vaikų globos namų direktorius A. Liaudaitis, Viešvilės pagrindinės mokyklos direktorė I. Oičenkienė, Smalininkų technologijų ir verslo mokyklos direktorė I. Budrienė, Kalvelių girininkijos girininkė I. Petrošienė ir Viešvilės girininkijos girininkas K. Masaitis. Organizacinė grupė padėjo spręsti apgyvendinimo, maitinimo, aprūpinimo transportu klausimus. Ekspedicijos vadovas – lokalinės monografijos „Viešvilė“ vyr. redaktorius ir sudarytojas Algirdas Sinkevičius.

Pirmoji „Versmės“ leidyklos archeologinės ekspedicijos archeologų grupė 2013 m. liepos 1–19 d. atliko tyrinėjimus Viešvilės gyvenvietėje. Į ją atvyko 8 archeologų grupė, kuriai vadovavo Trakų istorijos muziejaus Archeologijos skyriaus vedėjas Ugnius Budvydas.

Dalyviai:

1. Ugnius Budvydas – tyrimų vadovas.
2. Irmina Kaminskaitė – Vilniaus universiteto archeologijos specialybės III kurso studentė.
3. Andrius Naraškevičius – Vilniaus universiteto archeologijos specialybės III kurso studentas.
4. Deividas Abramenka – Trakų istorijos muziejaus Archeologijos skyriaus muziejininkas.
5. Olegas Ševeliovas – Trakų istorijos muziejaus archeologas.
6. Tomas Petrauskas – Trakų istorijos muziejaus Archeologijos skyriaus muziejininkas.
7. Agnė Jonikaitė – Trakų istorijos muziejaus Archeologijos skyriaus muziejininkė.
8. Aleksandras Semaškevičius – Trakų istorijos muziejaus Archeologijos skyriaus muziejininkas.

Prasidėjus ekspedicijai, jos vadovas supažindino su „Versmės“ leidyklos „Lietuvos valsčių“ serijos pagrindinėmis nuostatomis. Tyrimų vadovas U. Budvydas atliko parengiamąjį darbą pagal nuorodas, kurios pateiktos autorių ekspedicijos vadovo atmintinėje. Ši vasara Viešvilėje jam devintoji. Kasinėjimus čia jis pradėjo 1998 m. Viešvilės tyrinėjimų vietoje X–XI a. gyveno skalvių gentis. Tai liudija atrasta gyvenvietė ir du kapinynai: ant kalvelės – vyrų ir moterų, žemiau – vaikų. Rasta išpūdingų kalavijų, ietigalių, segių ir kt. Atkastuose X–XI a. degintiniuose kapuose aptikta per 50 radinių. Užfiksuoti perkastos sienelių pjūviai, atlikta foto-fiksacija, padaryti perkastos brėžiniai.

Antroji „Versmės“ leidyklos archeologinės ekspedicijos archeologų grupė atliko tyrinėjimus 2013 m. liepos 6–21 d. Atvyko 7 archeologų grupė, kuriai vadovavo Vilniaus universiteto Istorijos fakulteto Archeologijos katedros jaunesnysis mokslo darbuotojas lektorius Linas Tamulynas.

Dalyviai:

1. Linas Tamulynas – archeologinės studentų praktikos vadovas, ekspedicijos vadovas.
2. Mindaugas Grikpėdis – archeologinių tyrinėjimų projekto vadovas, Vilniaus universiteto magistras, Architektūros katedros jaunesnysis mokslo darbuotojas.
3. Rytis Šiaulinskas – laisvai samdomas archeologas, archeologinės ekspedicijos konsultantas.
4. Vytautas Vingis – Vilniaus universiteto Archeologijos fakulteto III kurso studentas.
5. Petras Dobeikis – Vilniaus universiteto Archeologijos fakulteto III kurso studentas.
6. Greta Kvietkauskaitė – Vilniaus universiteto Archeologijos fakulteto III kurso studentė.
7. Monika Žėkaitė – Vilniaus universiteto Archeologijos fakulteto III kurso studentė.

Prieš prasidedant ekspedicijai, jos vadovai supažindino su „Versmės“ leidyklos „Lietuvos valsčių“ serijos pagrindinėmis nuostatomis, atliko parengiamuosius darbus, nurodytus ekspedicijos vadovo atmintinėje.

Pirmąją savaitę antrosios ekspedicijos dalyviai tyrinėjo Naudvario kapinyną (apie 4 m aukščio kalva, esanti 0,8 km nuo Nemuno). Kasinėjimai čia pradėti 2001 m. Rastos urnos su mirusiųjų pelenais, datuojamais I tūkst. prieš Kristų. Šiais metais buvo atidengti 7 šurfai (tai vertikalūs, rečiau nuožulnus, nedidelio skersmens ir negilus kasinys). Rasta grublėtos keramikos, datuojamos I tūkst. prieš Kristų. Atliktas šurfų fotofiksavimas, padaryti sienelių stratigrafijos brėžiniai, aprašymas.

Antrąją savaitę antrosios ekspedicijos dalyviai tyrinėjo Smalininkų degintinį kapinyną, minimą Rytprūsių archeologų E. Hollacko ir C. Engelio sudarytuose archeologiniuose sąvaduose. 1968–1969 m. rasta kalavijo dalis, bronzinių dirbinių, monetų, tačiau muziejuje jų nėra neišlikę. 2006 m. iširtos 5 perkastos, jų radiniai datuojami I tūkst. antrąja puse. Šios ekspedicijos metu buvo atidengtos 2 perkastos, kuriose buvo po 1 kapą. Pirmojoje perkasoje atkastame kape rasta rankų papuošalų: įvijiniai bronziniai žiedai, bronzinės įvijos, sagtis, keramikos, geležinis

imovinis kirvis. Antroje perkasoje – įvijos, žiedas, pentinas, peilis, išardyti žmogaus ir žirgo kaulų fragmentai.

Trečioji kompleksinės mokslinės ekspedicijos grupė dirbo liepos 15–21 d. Ekspedicijoje dalyvavo 10 asmenų:

1. Lietuvių kalbos instituto tarybos pirmininkė prof. habil. dr. Danguolė Mikulėnienė tęsė Viešvilės apylinkių gyventojų kalbos tyrimus. Apklausti vietinės šnektos pateikėjai, padaryti kalbos įrašai, atlikta pirminė tarminė patikra, surinkta medžiaga sutikrinta su ankstesnių dialektologinių ekspedicijų duomenimis. Aptarta sociolingvistinė ir sociokultūrinė Viešvilės apylinkių situacija.
2. Mažosios Lietuvos istorijos muziejaus Etnografinio skyriaus vedėja, Klaipėdos valstybinės kolegijos Turizmo ir sporto katedros docentė dr. Aušra Kavaliauskienė rinko etnografinę medžiagą iš vietinių Viešvilės apylinkių gyventojų. Apklausti senieji vietos gyventojai pateikėjai, fotografuota pateikta medžiaga. Peržiūrėta medžiaga Viešvilės pagrindinės mokyklos muziejuje, atlikta senųjų fotografijų atranka, fotografavimas.
3. Klaipėdos miesto savivaldybės Etnokultūros centro dailininkė, Klaipėdos krašto tautinio kostiumo specialistė, Klaipėdos universiteto Baltų kalbotyros ir etnologijos katedros lektorė, etnologijos mokslų doktorantė Elena Matulionienė susipažino su autochtonų situacija, galimais pateikėjais. Apklaustos pateikėjos Rūta Babonienė, Antanina Rimkienė, Lidija Strikienė, Regina Meškauskienė, Aušra Rusinavičiūtė, Elena Vizbarienė, Algimantas Liaudaitis, fotografuotos asmeninės nuotraukos su lokale apranga. Peržiūrėta ir nufotografuota medžiaga Viešvilės pagrindinės mokyklos ir Vaikų globos namų muziejuose.
4. Vytauto Didžiojo universiteto doktorantė Kristina Blokytė rinko etnografinę medžiagą iš vietinių Viešvilės apylinkių gyventojų. Apklausti senieji vietos gyventojai pateikėjai, fotografuota pateikta medžiaga. Peržiūrėta medžiaga mokyklos ir Vaikų globos namų muziejuose, atlikta senųjų fotografijų atranka, fotografavimas.
5. Vilniaus universiteto Lietuvių kalbos instituto doktorantė Laura Geržotaitė rinko ir tikslino kalbinę medžiagą moksliniam straipsniui apie Viešvilės apylinkių šnektas. Surinkta medžiaga sutikrinta su ankstesnių tyrimų duomenimis (1954 m. Sokaičių ir Viešvilės apylinkių šnektas tyrė A. Vidugiris, 1961 m. Smalininkų apylinkės – E. Grinaveckienė).
6. Vilniaus universiteto studentė Agnė Zakarevičiūtė rinko ir tikslino jaunų gyventojų kalbinę medžiagą apie Viešvilės apylinkių šnektas. Apklausti jauni vietos gyventojai pateikėjai, padaryti kalbos įrašai, užpildytos jų anketos. Perfotografuota medžiaga iš Viešvilės kronikų.
7. Lietuvos geografijos instituto mokslinis bendradarbis, Jono Basanavičiaus premijos laureatas, geografas, kraštotyrininkas, gamtos mokslų daktaras Rimvydas Kunksas patikslino

prieš daugiau kaip 20 metų atliktus tyrimus. Apžiūrėjo ir tyrė Viešvilės, Šventosios, Ežerėlio, Giluvės ir Kasiko upelių baseinus, slėnius ir žiotis, Nemuno salpos pievas, Kaskalnio, Apšrūtų, Užbalių, Lemantiškių, Jokimiškių, Titnago kalno kopynus, Viešvilės valstybinio gamtinio rezervato aukštapelkes, Viešvilės vidugirio šaltiniuotąją salpą, Buveinių ežerėlį, Viešvilės upelio pralaužą per kopyną straipsniui „Viešvilės kraštovės sandara ir raida“, padarė per 200 šių objektų nuotraukų.

8. Geologijos ir geografijos instituto Kvartero tyrimų skyriaus vyresnioji mokslo darbuotoja, geografijos mokslų daktarė Regina Morkūnaitė tyrė Kaskalnio geomorfologinio draustinio kopyną, apžvalginio maršruto metu aprašė kopų prakasas, surinko smėlio mėginius, fotografavo. Rezervate apžiūrėtos probleminės kopų vietos, kur nėra aiškūs jų susidarymas. Surinkta per 20 smėlio mėginių, kurie padės patikslinti kopų susidarymą.
9. Istorikas, archeologas, magistras, doktorantas Žilvinas Česna pasirašė sutartį straipsniui „Viešvilė ir jos apylinkės XVI–XIX amžiuje“ parengti. Medžiaga būsimam straipsniui renkama senuosiuose Prūsijos archyvuose.
10. „Viešvilės“ monografijos vyr. redaktorius sudarytojas Algirdas Sinkevičius organizavo ekspedicijos dalyvių nuvykimą į tiriamus objektus, susitikimus su pateikėjais, surašė sutartis su straipsnių autoriais, surado vietinių autorių straipsniams.

Baigti rinkti medžiagos straipsniams pagal galimybę atvyks Lietuvos istorijos instituto vyresnysis mokslo darbuotojas, Vilniaus universiteto Istorijos fakulteto Archeologijos katedros docentas, humanitarinių mokslų daktaras Valdemaras Šimėnas ir Vytauto Didžiojo universiteto doktorantė etnologė Rimutė Garnevičiūtė.

**Apgyvendinimas.** Pirmosios archeologinės grupės dalyviai gyveno kasinėjimui vietoje palapinėse. Geriamąjį vandenį gabenosi iš kultūros centro. Čia pat Viešvilės upelyje jie maudėsi, maistą gaminosi kaip turistai – ant laužo. Tam buvo pasiruošę keletą maišų sausų malkų.

Antroji archeologinės ekspedicijos archeologų grupė Smalininkų technologijų ir verslo mokyklos direktorės Inos Budrienės rūpesčiu už minimalią kainą buvo apgyvendinta Alytaus eksperimentinio statybos kombinato skydiniame name. Čia veikė dušas, kiti komunaliniai patarnavimai, buvo sudarytos sąlygos patiems gamintis maistą. Antrąją savaitę archeologinės grupės dalyviai maitinosi Viešvilės vaikų globos namų valgykloje.

Trečioji kompleksinės mokslinės ekspedicijos dalyvių grupė Viešvilės seniūno Valentino Kucino, Viešvilės kaimo bendruomenės „Skalvija“ pirmininko Algimanto Liaudaičio, Jurbarko rajono pirminės sveikatos priežiūros centro viešosios įstaigos Viešvilės ambulatorijos vedėjos Vaidos Augaitienės rūpesčiu buvo apgyvendinta Viešvilės vaikų globos namuose, Viešvilės ambulatorijoje, pas gyventojus. Nors tiek Viešvilės, tiek Smalininkų miesteliuose viešojo maitinimo įstaigos, valgyklos jau nebeveikia, kompleksinės ekspedicijos dalyviams buvo rasta galimybė pavalgyti pietus, naudotis dušu ir kitais patogumais.

Ekspedicijos dalyviai susirinko liepos 15-osios rytą. Seniūnijoje įvyko susitikimas su seniūnu Valentinu Kucinu. Buvo išklaustyti pageidavimai, dalyviai aprūpinti žemėlapiais, prisegamomis dalyvio kortelėmis, pateikėjų sąrašais ir adresais. Ekspedicijos vadovas informavo apie darbo saugos reikalavimus (kur kreiptis sutrikus sveikatai, nelaimės ir kt. atvejais). Šią dieną dalyviai apžiūrėjo miestelį, skyrė pažinčiai su Viešvilės pagrindinės mokyklos kraštotyros muziejaus fondais. Radę numatomam straipsniui tinkamos medžiagos, ją galėjo nusikopijuoti seniūnijoje.

Ekspedicijos dalyviai savo maršrutus planuodavo iš vakaro, išreikšdavo pageidavimus dėl transporto. Ryte susirinkę seniūnijoje pasitikslindavo maršrutus, išklausydavo seniūno V. Kucino ir ekspedicijos vadovo A. Sinkevičiaus patarimų, pasiūlymų. Šie suderindavo susitikimą su pateikėjais.

Ekspedicijos dalyvius pagal jų pageidavimą savo automobiliais vežiojo Viešvilės seniūnas V. Kucinas, Viešvilės girininkijos girininkas K. Masaitis, Viešvilės valstybinio gamtinio rezervato vyr. ekologas Vytautas Ūselis, prof. D. Mikulėnienė, ekspedicijos vadovas A. Sinkevičius. Į mišką ekspedicijos dalyviai vyko ir dviračiais.

Kompleksinės mokslinės ekspedicijos dalyviai dėl maitinimo nusiskundimų neturėjo. Jie galėjo naudotis šaldytuvais, dujinėmis viryklėmis ir elektriniais virdukliais. Nuo liepos 15 d., atidarius Viešvilės vaikų globos namų valgyklą, buvo užsakomi pietūs.

„Versmės“ leidykla parengė 100 lankstinukų apie būsimą monografiją, kurių dauguma buvo išdalinti kompleksinės mokslinės ekspedicijos metu, ekspedicijos dalyviams lankantis pas gyventojus. „Versmės“ leidyklos užsakymu UAB „Žemėlapių artelė“ kartografė Aira Dubikaltienė paruošė smulkius vietovės žemėlapius, kuriais rinkdami medžiagą buvusios Viešvilės apylinkės kaimuose, Kaskalnio draustinyje ir Viešvilės valstybiniame gamtiniame rezervate naudojami ekspedicijos dalyviai. Parašyti straipsniai į rajoninius laikraščius „Šviesa“ ir „Mūsų laikas“, internetines svetaines Jurbarkiškis.lt ir Viešvilė.lt, išsiųsti straipsniai į Jurbarko savivaldybę, stambesnes Viešvilės įstaigas ir organizacijas. Dėl ekspedicijos paviešinimo kreiptasi ir į Viešvilės kleboną.

**Darbo rezultatai.** Surinkti monografijai medžiagą nebuvo lengva, ypač kalbininkėms. Buvęs Viešvilės, anksčiau – Kazikėnų valsčius iki XX a. pradžios buvo išsidėstęs abiejose Nemuno pusėse. Po 1919 m. kairiosios Nemuno pusės kaimai liko Vokietijoje, o po Antrojo pasaulinio karo – Rusijoje. Be to, 1944 m., baigiantis Antrajam pasauliniam karui, visi Mažosios Lietuvos gyventojai buvo iškeldinti į Vokietiją. Į ištuštėjusias sodybas buvo atkelti gyventojai iš kitų Lietuvos vietovių. Likusius vietinius lietuvininkus išblaškė tremtys, Sibiro lageriai. Šiandien surasti XX a. trečiajame ir ketvirtajame dešimtmečiais čia gimusių žmonių jau nelengva. Be to, Viešvilės, Smalininkų vietovėse gana plačiai buvo vartojama vokiečių kalba, lietuvininkų gyveno nedaug. Vis dėlto tyrėjams pavyko rasti vertingų pateikėjų.

**Išvados ir pastabos.** Kad ir negausi, ekspedicija pasisekė, nes buvo surinkta medžiaga itin svarbiems skyriams – archeologijos, geografijos, gamtos, kalbos, etninės kultūros. Organizuoti ekspediciją vertėjo, nes rasti vietoje autorių, rašančių šiomis temomis, sunku. Ekspedicijos metu tiek tarpusavyje, tiek su Viešvilės seniūnijos atstovais bendrauta nuoširdžiai ir draugiškai.

Dėkojame visiems kompleksinės mokslinės ekspedicijos dalyviams, šiai darbš-čiai komandai, ypač Linui Tamulynui, Ugniui Budvydui, Ryčiui Šiaulinskui ir kt. autoriams, kurie pažadėjo parengti monografijai ne mažiau kaip po 2 straipsnius.

Ekspedicijos vadovas, monografijos „Viešvilė“  
vyr. redaktorius Algirdas Sinkevičius, 2013 08 29

## Apie Tverų 2013 m. lokaliųjų tyrimų ekspediciją

2013 m. liepos 22–28 d. Tveruose vyko „Versmės“ leidyklos kompleksinė lokaliųjų tyrimų ekspedicija, kurioje dalyvavo aštuoni žmonės. Ekspedicijos vadovas – Kazys Praeras.

Prieš ekspediciją vadovas atliko tam tikrą parengiamąjį darbą. Liepos 7 d., per Švč. Marijos Apsilankymo atleidus, Tverų parapijos žmonės buvo informuoti apie numatomą ekspediciją. K. Praeras vietos gyventojų paprašė priimti ekspedicijos dalyvius bei suteikti jiems reikiamą pagalbą. Apie numatomą ekspediciją informacija buvo paskelbta Plungės ir Rietavo krašto laikraštyje „Žemaitis“ (liepos 16 d.). Parengtas lankstinukas apie Tverus ir išdalintas krašto žmonėms.

Ekspedicijos dalyviai rinko medžiagą šiomis temomis:

1. Geologas, fizinių mokslų habil. dr. prof. Valentinas Baltrūnas apžvelgė Tverų kraštą nuo aukščiausių čia esamų kalvų: Lopaičių, Magazino, Šlapeikės, Patverio ir kt., atliko vizualinius stebėjimus trijose atodangose.
2. Geografė, fizinių mokslų dr. doc. Filomena Kavoliutė domėjosi kultūrinio kraštovaizdžio kaita, apsilankė senose sodybvietėse, rinko medžiagą apie vietovardžius ir jų kilmę.
3. Istorikas Virginijus Jocys aplankė Tverų krašto istorijos liudininkus – Šiūraičių, Lopaičių piliakalnius, išlikusias kapinaites, rinko medžiagą apie 1918–1923 m. Tverų krašto savanorius.
4. Etnologė, humanitarinių mokslų dr. Skaidrė Urbonienė fiksavo dar išlikusią mažąją sakralinę architektūrą – kopytėles, kryžius, rinko medžiagą, kaip šie liaudies meno kūriniai buvo saugomi sovietmečiu, domėjosi jų autoriais.
5. Etnologė, humanitarinių mokslų dr. Aušra Kairaitytė „Tverų“ monografijai rengia temą „Religinės kultūros apraiškos Tverų apylinkėse“. Per pokalbius su vietos gyventojais ji siekė išsiaiškinti, ar jie pažįsta katalikų šventuosius, kokios pagalbos iš jų prašo.
6. Biologė Marija Jankauskienė išvaikščiojo Tverų seniūnijoje esančius Vincentavo, Patverio, Natalkos, Zorūbelių botaninius-zoologinius draustinius. „Tverų“ monografijoje aprašys čia esančias gamtos vertybes.
7. Lietuvių kalbos ir literatūros mokytoja metodininkė Irena Vaizgirdienė rengia medžiagą apie Tverų mokyklos istoriją. Kaip Tverų muziejaus įkūrėja, ji surinktą ir parengtą medžiagą perdavė kitiems ekspedicijos dalyviams ir straipsnių autoriams.

Ekspedicijos dalyviai jautė Tverų seniūno Antano Zalepūgo ir kultūros namų vedėjos Rasos Mačernienės nuolatinę paramą ir rūpestį.

Dėkojame Tverų parapijos klebonui Dariui Povilaičiui už parodytą bažnyčios lobyną, V. ir I. Sasnauskams už geras gyvenimo sąlygas, Tverų vidurinės mokyklos virėjoms už skanų maistą.

Ekspedicijos vadovas, monografijos „Tverai“  
vyr. redaktorius Kazys Praeras, 2013 08 29

### Apie Skapiškio 2013 m. lokaliųjų tyrimų ekspediciją

2013 m. liepos 29–rugpjūčio 4 d. vyko „Versmės“ leidyklos organizuota lokaliųjų tyrimų ekspedicija į Skapiškį ir jo apylinkes.

Ekspedicijoje dalyvavo humanitarinių mokslų daktarai: architektė Marija Rupeikienė, menotyrininkė Jolanta Zabulytė, istorikė Aldona Vasiliauskienė, filologė, vertėja Genovaitė Dručkutė, biomedicinos mokslų daktaras Vytautas Mašauskas. Skapiškyje ir jo apylinkėse daug naudingos informacijos surinko istorikai Eugenijus Manelis ir Daiva Mikalonytė, Genocido aukų muziejaus vyresnioji specialistė Eglė Stašaitytė, menotyrininkė Inga Cironkaitė-Bendžienė, architektas Antanas Rupeika. Dalyvavo Lietuvos edukologijos universiteto Istorijos fakulteto 4 kurso studentė Giedrė Vaičiškaitė, Europos Sąjungos politikos ir administravimo magistrantė Giedrė Papučkaitė, zoologas Mantas Arbūzas.

Ekspedicijoje dalyvavę tyrinėtojai gilinosi į savo numatomų parašyti straipsnių temas. Menotyrininkė Jolanta Zabulytė tyrinėjo senąsias Skapiškio ir apylinkių kapinaites. Mokslininkei ypač įstrigo net trijų metrų paminklai su skirtingais kryžiais vienoje eilėje lyg ekspozicijoje. Jeigu kapinaitėse nerasdavo originalaus kryžiaus, pasitaikydavo koks nors unikalus įrašas.

Žemdirbystės instituto Dotnuvos akademijos neetatini darbuotojas Vytautas Mašauskas rinko medžiagą savo straipsniui, kuriame atsispindės dirvožemių agrocheminiai tyrimai, nepriklausomybės laikotarpio žemės ūkis ir pažangios ūkininkavimo technologijos remiantis Jono Pakalnio ūkiu.

Genocido aukų muziejaus vyresnioji specialistė Eglė Stašaitytė kalbino skapiškėnus, patyrusius didžiulius trėmimus, rinko iliustracinę medžiagą. Sužinojo daug dalykų, kurių kitose Lietuvos vietose nebuvo girdėjusi. Pavyzdžiui, kad tremtyje žmonės badavo, bet gelbėjo žuvis ir duona. Labai plačiai buvo papasakota apie kelionę traukiniu į tremties vietas.

Istorikas Eugenijus Manelis, rašantis Skapiškio valsčiaus mokyklų istoriją nuo 1918 iki 1940 metų, klausinėjo senuosius gyventojus apie mokyklose dirbusius mokytojus, buvusių mokyklų



*Istorikas Eugenijus Manelis klausinėja Stanislavą Mažeikytę*



*Dalis Skapiškio ekspedicionios dalyvių dr. Aldonos Vasiliauskienės (sėdi) sodyboje Skapiškyje su medžiagos pateikėjais. Stovi antroji iš dešinės ekspedicionios vadovė istorikė Aušra Jonušytė*



*Vyresnioji Genocido aukų muziejaus specialistė Eglė Stašaitytė klausinėja tremtinį Bronių Bickų (centre). Kairėje Vidmantas Markevičius*

vietas. Jis savo straipsnyje, remdamasis žmonių pasakojimais ir archyvais, stengsis aprašyti visus mokytojus, kurie dirbo tą pasiaukojamą darbą, kurie buvo kaimo šviesuoliai ir būsimų partizanų auklėtojai.

Istorikė Aldona Vasiliauskienė, turėdama pluoštą rankraščių apie žymiuosius skapiškėnus – tremtinį ir tautodailininką Bronių Bickų, vargonininką Leonardą Juš-





*Prie Skapiškio  
Šv. Hiacinto (Jackaus)  
bažnyčios. Iš kairės:  
architektė dr. Marija  
Rupeikienė ir  
architektas Antanas  
Rupeika su klebonu  
Salvijumi Pranskūnu*

kėną, gydytoją Igną Vaitošką, kunigus Juozapą Bardišauską, Petrą Meilų ir Povilą Varžinską, mokytoją Stanislavą Mažeikytę, zakristijoną Pauliną Kaluiną, garsią choristę Aldoną Beleckaitę, Elenutę Stuokiene, Vladislavą Klimkaitę ir daugelį kitų, ekspedicijoje papildė turimą medžiagą.

Filologė Genovaitė Dručkutė Kupiškio etnografijos muziejuje, Skapiškio bibliotekoje peržiūrėjo surinktą medžiagą apie rašytojus, garsinusius Skapiškio vardą.

Lietuvos edukologijos universiteto istorijos studentė Giedrė Vaičiškaitė kalbino žmones ir rinko duomenis straipsniui „Šv. Lauryno atlydai Skapiškyje“. Europos Sąjungos politikos ir administravimo magistrantė Giedrė Papučkaitė informaciją apie Skapiškio krašto žymiausias vietas papildė žmonių pasakojimais ir bibliotekoje sukaupia medžiagą.

Architektai Marija ir Antanas Rupeikos gilinosi į Skapiškio bažnyčios architektūrą, rinko medžiagą bibliotekoje ir Kupiškio etnografijos muziejuje.

Menotyrininkė Inga Cironkaitė-Bendžienė tyrinėjo varpais skambinimo tradicijas, apklausė senuosius varpininkus.

Zoologas Mantas Arbūzas tyrinėjo Skapiškio apylinkių vabzdžius ir rinko medžiagą apie varliagyvius.



*Skapiškėnas Bronius Bickus pasakoja apie savo  
sukurtas skulptūras*

Vakaronėje ekspedicijos dalyviams Kupiškio r. Salamiesčio laisvalaikio centro vadovas Almantas Totoris papasakojo apie Kupiškio kraštą dainuodamas tarmiškai.

Ekspedicijos vadovė, „Skapiškio“ monografijos  
vyr. redaktorė Aušra Jonušytė, 2013 09 05

## Apie Leliūnų (Utenos r.) 2013 m. lokalinių tyrimų ekspediciją

2013 m. rugpjūčio 5–11 d. Leliūnuose (Utenos r.) vyko „Versmės“ leidyklos lokalinių tyrimų ekspedicija. Jos tikslas – tradicinis šios leidyklos nuo 1999 m. rengiamų ekspedicijų – surinkti papildomos medžiagos bei patikslinti turimus duomenis, kurių pagrindu vėliau bus rengiami straipsniai „Lietuvos valsčių“ serijos monografijai „Leliūnai“. Kartu Leliūnų ekspedicijoje būta ir tam tikros specifikos. Pati monografija pradėta rengti 2012 m. pavasarį (jos atsakingas redaktorius yra šios ataskaitos autorius), preliminariai ją numatoma išleisti 2015 m., tad medžiagos rinkimo terminas yra trumpas. Buvusio Leliūnų valsčiaus teritorija šiandien beveik per pusę yra padalinta tarp dviejų rajonų: Utenos (Leliūnų seniūnijos dalis) bei Anykščių (Skiemonių seniūnijos dalis). Tai medžiagos rinkimui ir ypač ekspedicijos organizavimui suteikė papildomų rūpesčių. Valsčiaus teritorijoje anksčiau nėra vykusios kraštotyros ar kitokios specifinės ekspedicijos, todėl apie jo istoriją bei kultūrą bylojanti medžiaga nėra sistemingai rinkta, išblaškyta po įvairias vietas. Buvusio valsčiaus kaimai tarybinio laikotarpio pabaigoje buvo smarkiai paveikti melioracijos, pastaruju laiku – emigracinių procesų, dėl to stabilesnį gyventojų skaičių išlaikė vos pora gyvenviečių – patys Leliūnai bei Mačionys (Anykščių r.). Tad senieji šių vietų gyventojai (gimę iki Antrojo pasaulinio karo) šiuo metu dažnai gyvena jau ne savo gimtinėse, o rajonų centruose (Utenoje, Anykščiuose) ar net tolesnėse vietovėse. Galiausiai Leliūnų valsčius nepasižymėjo kokiais nors išskirtiniais bruožais, traukusiais tyrinėtojų dėmesį.

Dėl valsčiaus specifikos ekspedicijoje dalyvavo palyginti nedidelis žmonių skaičius – iš viso 6. Jį sumažino ir 2013 m. pavasarį dėl jos vadovo užimtumo tiesioginiame darbe pasikeitęs ekspedicijos laikas – pradžioje ji buvo planuota birželio 3–9 dienomis. Jos dalyviai dirbo tokiomis kryptimis. Eligija Garšvienė



*A. Nakiene pas  
Leliūnų dainininke  
V. Tarulienę*

(Vilnius, Lietuvių literatūros ir tautosakos institutas) domėjosi muzikavimo tradicijomis. Dr. Austė Nakienė (Vilnius, Lietuvių literatūros ir tautosakos institutas) bendravo su liaudies dainas ir romansus atliekančiomis dainininkėmis, tyrinėjo vietinio dainavimo specifiką. Dr. Jonas Satkūnas (Vilnius, Lietuvos geologijos tarnyba) rengė darbą apie valsčiaus geologinį pagrindą, jo išskirtinumą. Dr. Skaidrė Urbonienė (Vilnius, Lietuvos istorijos institutas) tyrinėjo vietinės kryždirbystės palikimą ir liaudies meistrų personalijas. Dr. Aušra Zabielenė (Vilnius) rinko medžiagą apie nusipelnčius valsčiaus žmones. Galiausiai šios ataskaitos autorius tikslino sukauptus duomenis straipsniui apie seniausią valsčiaus praeitį.

Ekspedicijos metu daugiausia jos vadovas bendravo su nemažu skaičiumi iš valsčiaus kilusių ar jo praeities problemomis besidominčių žmonių, kurie ketina būsima monografijai parengti straipsnius. Iš jų paminėtini Irena Adomonienė (Mačionių kolūkio, Paežerių kaimo istorija), Balys Juodzevičius (pokario partizaninis judėjimas, Plepiškių kaimo istorija), dr. Jūratė Kiaupienė (Leliūnų istorija), kunigas Alfredas Puško (Leliūnų bažnyčios istorija bei meno vertybės), Juozas Sriubas (valsčiaus dvarai, Buivydu, Gikoniu, Mačionių kaimų istorijos). Apsibrėžiant tyrimų teritoriją bei ieškant galimų autorių taip pat bendrauta su anksčiau gretimame Skiemonių (Anykščių r.) valsčiuje vy-

kusios panašios „Versmės“ ekspedicijos vadovu Šarūnu Preikšu, Anykščių Antano Baranausko ir Antano Vienuolio-Žukausko memorialinio muziejaus direktoriumi Antanu Verbicku. Rinkta medžiaga apie Mačionių pradinę mokyklą, kultūrinį gyvenimą, apylinkių istoriją XX a. Ekspedicijai labai padėjo Birutė Kirkienė (Mačionys), sutelkusi apylinkės moteris bei surinkusi minėtas temas atspindinčius dokumentus. Galiausiai bendraujant su vietos gyventojais gauta konkrečių duomenų apie kitus galimus straipsnių autorius bei pateikėjus. Dėl ribotos ekspedicijos trukmės



*S. Urbonienė pas tautodailininką A. Štarą*



*Ekspedicijos dalyviai klauso kunigo A. Puško*

bendravimas su jais yra artimiausios ateities dalykas. Ekspedicijos metu taip pat surinkta rašytinės ir ikonografinės medžiagos įvairiomis temomis.

Ekspediciją visokeriopai rėmė Leliūnų seniūnijos seniūnė Lina Petronienė. Jos dėka ekspedicijos dalyviai gyveno kompozitoriaus Juozo Karoso (1890–1981) memorialinėje sodyboje (Anykščių r., Spraguičio vienkiemis), buvo sočiai maitinami, pagal galimybes vežiojami po valsčiaus kaimus (šiuo atveju ekspedicijai talkino ir jos vyras Alvydas Petronis). Už visa tai visų ekspedicijos dalyvių vardu jai nuoširdžiausiai dėkoju. Po darbų ekspedicijos dalyviai aplankė Vytauto Valiušio keramikos muziejų Leliūnuose, kurio ekspoziciją jiems maloniai pristatė pats šio muziejaus įkūrėjas. Karštomis vasaros dienomis būdavo malonu atvėsti apylinkės ežerų vandenyse. Galiausiai dalyvauta Leliūnų bažnyčioje vykusiame bažnytinės muzikos koncerte. Tokios tad buvo ekspedicijos kasdienybės akimirkos.

Pasibaigus ekspedicijai, sisteminant jos metu sukauptus duomenis išryškėjo tolesnės medžiagos rinkimo Leliūnų valsčiaus monografijai gairės. Darbas archyvuose bei tolesnis bendravimas su žmonėmis yra pagrindinės šio darbo kryptys. Ekspedicijoms XXI a. mobiliame pasaulyje gyvybiškai svarbus tampa transportas, kuris dėl didelių kuro kainų dažnai lemia tiek tyrinėtojų bei medžiagos rinkėjų darbą, tiek ir surinktos medžiagos kiekybę bei kokybę. Tai yra pagrindinė neišspręsta Leliūnų valsčiaus ekspedicijos problema.

Ekspedicijos vadovas Gintautas Zabiela, 2013 08 14

### Apie Leipalingio 2013 m. lokalinių tyrimų ekspediciją

2013 m. rugsėjo 5–11 d. vyko „Versmės“ leidyklos organizuota lokalinių tyrimų ekspedicija į Leipalingį ir jo apylinkes.

Paskutinė šiais metais „Versmės“ leidyklos ekspedicija buvo derinama prie Leipalingio pagrindinės mokyklos 90 m. jubiliejaus, į kurią žadėjo susirinkti nemažai garbių asmenų, kilusių iš šio krašto. Vis dėlto ši data buvo nukelta į spalio 19 d.

Ekspedicijos dalyviai gyveno medinėje troboje Savanorių kaime, kažkada pavyzdinėje savanorio Vaclovo Rožuko, M. K. Čiurlionio pusbrolio, sodyboje, rytais ir vakarais eidavo maudytis į itin švarų Avirio ežerą, kuriame tebeplaukioja gulbės, o grįždami iš ekspedicijos prisirinkdavo grybų ir bruknių. Taigi kasdien ant stalo garavo grybienė ir pagal kiekvienos šeimininkės atskirus receptus keptos ūmėdės, kalpokai (kitai – gudukai, vištukės, vokietukai).

Esame dėkingi kaimynystėje vasaromis gyvenančiam Kostui Rožukui ir jo žmonai poniai Rūta, kurie, nors garbingo amžiaus, visada maloniai pa-



*Dainininkė Onutė Tamulionienė (Ūselytė) ir mokytoja kraštotyrininkė Onutė Bleizgienė*



*Bitininkas Algis  
Milius. Erikos  
Straigyttės nuotr.*

veždavo ekspedicijos dalyvius į kaimus, miestelį, ten, kur paprašydavome. Taip pat dėkojame Erikai, kuri vienintelė iš ekspedicijos narių turėjo automobilį.

Apie ekspediciją rašė Druskininkų laikraščiai „Mano Druskininkai“, „Druskininkų naujienos“, nes Leipalingio miestelis neturi savo laikraščio. Leipalingio klebonijoje paprašėme, kad apie ekspediciją kunigas paviešintų per mišias.

Ekspedicijos pradžioje lankėmės Leipalingio seniūnijoje, nors seniūnas buvo visai savaitei išvykęs į komandiruotę. Labai daug informacijos apie garsius leipalingiečius (su telefonais ir adresais) suteikė seniūnijos darbuotoja Irena. Esame dėkingi Leipalingio bibliotekos vyr. bibliotekininkei Astai Gudaitienei, kuri ekspedicijos metu davė nemažai knygų apie Leipalingio kraštą, leido skenuoti iš gyventojų pasiskolintas nuotraukas, kopijuoti dokumentus. Asta įteikė savo parašytus straipsnius: „Leipalingio viešoji biblioteka. Ištakos ir istorija“, „Leipalingio apylinkių knygnešiai ir daraktoriai“, „Sąjūdis Leipalingyje. Prisiminimai – istorija“.

Apie Leipalingio kraštą prirašyta nemažai knygų. Vien Marijona Navickienė yra aprašiusi 38 Leipalingio kaimus – išleidusi septynias knygas. Žadėjo pabandyti pateikti sutrumpintus straipsnius Leipalingio monografijai. Žurnalistas Juozas Kucakailis taip pat yra Leipalingio metraštininkas, nuo 1999 iki 2012-ųjų kasmet leidęs Leipalingio kalendorius, knygas „Dzūkai“ ir „Dzūkai 2“. Neseniai išleido knygą „Nutolę Leipalingio šimtmečiai 1503–1944“, kuri jau pristatyta Druskininkuose, o spalį bus pristatyta Leipalingio bibliotekoje.

Ekspedicijoje po Leipalingį ir jo apylinkes žurnalistė Daiva Červokienė rinko duomenis apie valsčių garsinančius sportininkus bei į JAV emigravusį visuomenės veikėją ir žurnalistą, ilgai rėmusį Leipalingio vidurinę mokyklą ir jo mokinius Joną Šoliūną, bendravo su iš čia kilusio žymaus sportininko – krepšinio trenerio Algimanto Gedmino žmona Druskininkuose, peržiūrėjo jos turimą archyvą.

Rašytojas Vytenis Rožukas kalbino savo dėdę Kostą, į diktofoną įrašė jo prisiminimus apie M. K. Čiurlionio gimines, lankėsi pas tetą Daną Volungevičienę Druskininkuose. Erika Straigyttė važinėjo pas Leipalingio ūkininkus, verslininkus,

Jonas Vėlyvis domėjosi Europos Sąjungos parama Leipalingio plėtrai, Vytautas Žeimantas rinko medžiagą apie Leipalingio miškus, Tadas Šidiškis važinėjo po piliakalnius ir pilkapynus, Laima Stankevičiūtė domėjosi Varnėnų kaimo istorija.

Rinkdami duomenis straipsniams lankėmės Leipalingio seniūnijoje, mokykloje ir jos muziejuje, susitikome su kraštotyrininke mokytoja Ona Bleizgiene, Ricielių kaime lankėmės pas folkloro ansamblio įkūrėją Mariją Grėbliūniene, studijavome jų sukauptą kraštotyros medžiagą, kalbinome 97 metų dainininkę, Leipalingio angelėlį Onutę Tamulionienę (Ūselytę).

Monografijos „Leipalingis“ sudarytoja ir vyr. redaktorė  
Laimutė Vasiliauskaitė-Rožukienė, 2013 09 12

## Kas į knygą nesudėta

Išleidus knygą skaitytojų ir kraštiečių domėjimasis savo gimtine ne tik kad nesumažėja, priešingai – jis ima augti, didėti ir skleistis.

O tada ima aiškėti neaprašyti dalykai, kurie dėl vienokių ar kitokių priežasčių į knygą nepateko.

Bet juk niekada nevėlu pasitaisyti, papildyti praleistas ar neišbaigtas temas. Todėl maloniai kviečiame toliau tobulinti monografiją, atkreipti dėmesį, ką praleidome, pasiūlyti, ką dar galėtumėme mes, o geriausiai – Jūs pats (pati) parašyti šiai knygai ir atsiųsti „Versmės“ leidyklai adresu *leidykla@versme.lt*.

Atliktas darbas nenueis veltui. Naujus rašinius, papildančius jau išleistą knygą, pirmiausia nedelsdami paskelbsime leidyklos svetainėje *www.versme.lt*. Vėliau šiuos straipsnius kaip lygiateises monografijos sudedamąsias dalis skelbsime elektroninėje monografijos versijoje kartu su visa knyga.

Konkrečius straipsnius, parašytus ir paskelbtus po knygos išleidimo, rasite leidyklos interneto svetainės išleistų monografijų skirsnyje atsivertę „Balninkų“ monografijos aprašą ir jame pasirinkę eilutę „Kas į knygą nesudėta“.

Tegu knyga nenustoja augti, gražėti ir tobulėti! Tą mums leidžia šiuolaikinės technologijos – ateities skaitytojai, mūsų papildytas elektronines knygas skaitysiantys vis labiau populiarėjančiomis elektroninėmis skaityklėmis, neatskirs, kurie straipsniai buvo publikuoti popierinėje knygoje, o kurie vėliau įterpti į virtualųjį maketą. Jie tik galės skaityti gerą, išsamią, turiningą knygą su visais jai parašytais straipsniais.



# B

*alninkai* – 39-oji *Lietuvos valsčių* serijos monografija, skiriama Lietuvos tūkstantmečiui (1009–2009), Lietuvos valstybės – karaliaus Mindaugo karūnavimo 750 metų jubiliejui (1253–2003), Lietuvos atkūrimo šimtmečiui (1918–2018), Lietuvos nepriklausomybės atkūrimo trisdešimtmečiui (1990–2020), Balninkų 680 metų sukakčiai (1338–2018).

188-iose monografijos straipsniuose 72 autoriai – mokslininkai, kraštotyrininkai, kraštiečiai – aprašo Balninkų apylinkių geologiją, kraštovaizdžio formavimąsi, augmeniją, akmens amžiaus įrankius, papuošalus, dvarų, palivarkų ir kaimų istorijas. Išsamiai nagrinėjamas krašto gyventojų neraštingumo likvidavimas, pirmųjų lietuviškų pradinių mokyklų, bibliotekų organizavimas, kunigų bei žymių žmonių likimai, aktyvi Balninkų bendruomenės veikla. Aprašomos vyresniųjų atmintyje dar gyvos sovietinių okupantų represijos, nekaltų gyventojų trėmimai į negyvenamus ir speiguotus Sibiro plotus, tremtinių ir partizanų atsiminimai. Daug dėmesio skiriama tautosakai, etnografijai, kraštotyrai, kultūrai.

Knygos pabaigoje skelbiama išsami *Versmės* leidyklos rengtų *Lietuvos valsčių* serijos autorių lokalinių tyrimų ekspedicijų apžvalga, skirta leidyklos ir serijos 25-mečiui nuo leidyklos įkūrimo ir serijos rengimo pradžios 1994-aisiais iki 2019 m.



„Balninkai“ – 39-oji Lietuvos valsčių serijos monografija, skiriama Lietuvos tūkstantmečiui (1009–2009), Lietuvos atkūrimo 100-mečiui (1918–2018), Lietuvos nepriklausomybės atkūrimo trisdešimtmečiui (1990–2020), Balninkų pirmojo paminėjimo 680-ųjų metų sukakčiai (1338–2018), Balninkų išvadavimo iš lenkų 100-mečiui.

188-iuose monografijos straipsniuose, pasakojimuose, atsiminimuose 72 autoriai, įvairių profesijų (tarp jų – 3 mokslo daktarai, 4 profesoriai), aprašo Balninkų apylinkių geologiją, kraštovaizdžio formavimąsi, augmeniją, akmens amžiaus įrankius, papuošalus, dvarų, palivarkų ir kaimų istorijas. Išsamiai nagrinėjamas krašto gyventojų neraštingumo likvidavimas, pirmųjų lietuviškų pradinė mokyklų, bibliotekų organizavimas, kunigų bei žymių žmonių likimai, aktyvi Balninkų bendruomenės veikla, rodanti pavyzdį kitoms kaimo bendruomenėms. Dar atmintyje gyvos sovietinių okupantų represijos, nekaltų gyventojų trėmimai į neapgdyvendintus Sibiro speiguotus plotus, tremtinių prisiminimus, balninkiečių partizanų Laisvės rinktinės dvi dienas trukusias kautynes Ažumakio miške su sovietiniais okupantais, partizanų prisiminimus. Daug dėmesio skiriama tautosakai, etnografijai, kraštotyrai. Leidinys gausiai iliustruotas istorinėmis bei dabarties nuotraukomis, brėžiniais, žemėlapiams.

Knygos pabaigoje skelbiama išsami „Versmės“ leidyklos rengtų „Lietuvos valsčių“ serijos autorių lokaliųjų tyrimų ekspedicijų apžvalga, skirta leidyklos 25-mečiui nuo leidyklos įkūrimo ir serijos rengimo pradžios 1994-aisiais iki 2019 m.

Išleidus „Balninkų“ monografiją, „Lietuvos valsčių“ seriją sudaro 39-ios monografijos, 52 tomai, 58 536 puslapiai, 4 637 straipsniai, kuriuos parašė 2 125 autoriai.

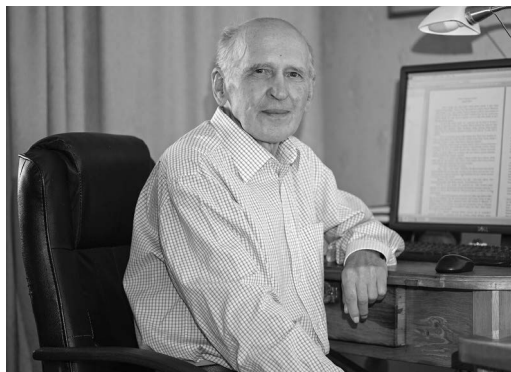

*Monografijos  
„Balninkai“ vyriausiasis  
redaktorius sudarytojas  
Julius Aukštaitis  
savo darbo kambaryje.  
2018 m.  
Iš asm. archyvo*

Formatas 70 × 80/24 (spaudos lanko, cm), puslapio 170 × 260 mm. Apimtis 1336 p., 60,13 aut. l., 55,66 sp. l. Tiražas 300 egz.

Spaudai parengė viešoji įstaiga „Versmės“ leidykla, kodas 122732630, adresas Geležinkelio g. 6, 02100 Vilnius, telefonai +3705 2130623, +370698 09077, leidyklos vadovo tel. +370698 20707, elektroninio pašto adresas leidykla@versme.lt, interneto svetainė www.versme.lt. Spaudai parengta 2020 02 17.

„Lietuvos valsčių“ serijos knygos rengiamos Microsoft® Office Word 2003 Part of Microsoft Office Standart Edition 2003 (tekstas), Adobe PhotoShop CS4 (ilustracijos), Coda Music Technology Finale 2000 (natos), Adobe InDesign CS4, Adobe PageMaker 6.5 (maketas) informacinių sistemų kompiuterių programomis.

Spausdino ir rišo Standartų spaustuvė, Dariaus ir Girėno g. 39, 02189 Vilnius.

Spausdinta Hostmann-Steinberg GmbH, Vokietija, poligrafijos dažais, kurių sudėtyje nėra mineralinių alyvų.

Viršelių šilkografinius užrašus spausdino UAB „Spalda“, Rytų g. 18, 51361 Kaunas.

Popierius lankams kreidinis G-print, 90 g/m<sup>2</sup>, gamintas Grycksbo Paper AB, Švedija; priešlapiams ofsetinis Maxi Offset, 190 g/m<sup>2</sup>, UPM Kymmene, Suomija; blizgiu celofanu dengtiems viršelių aplankams kreidinis Multi Art Gloss, 250 g/m<sup>2</sup>, Stora Enso, Suomija.

Kartonas viršeliams Eskaboard, 2,4 mm, Eska Graphic Board, Nyderlandai. Viršeliai traukti medvilnės irišimo audiniu Natural Coloret Brown Laminated 624, BN International, Nyderlandai.